

α

Vyměnitelný objektiv ***Vymeniteľný objektiv***

CZ *Návod k obsluze*

SK *Návod na použitie*

85mm F2.8 SAM

Bajonet A

SAL85F28

α

Vyměnitelný objektiv

CZ

Návod k obsluze

85mm F2.8 SAM

Bajonet A

SAL85F28

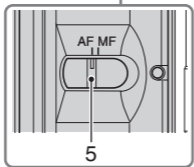
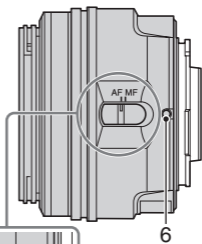
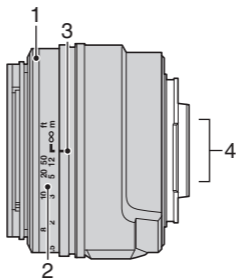
A

B

1-1

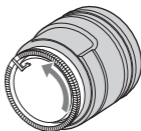
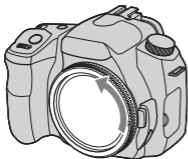

(1)

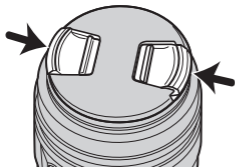

(2)

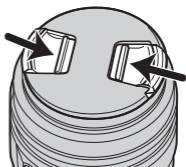

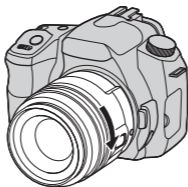
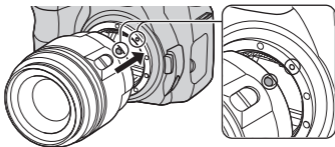
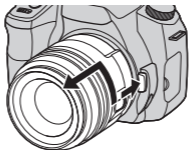
B**1**-2**2**

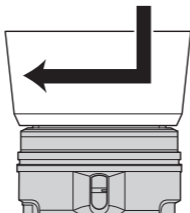
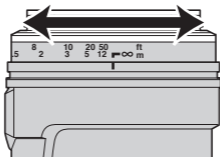
C**D**

Tento návod k obsluze vysvětluje, jak používat objektivy. Bezpečnostní upozornění společná pro všechny objektivy, jako například poznámky k používání, najdete v samostatném dokumentu „Bezpečnostní upozornění před používáním“. Před použitím tohoto objektivu si prosím přečtěte oba tyto dokumenty.

Tento objektiv s bajonetem A je určen pro fotoaparáty Sony α.

Poznámky k používání

- Při přenášení fotoaparátu s nasazeným objektivem vždy pevně držte fotoaparát i objektiv.
- Při zaostřování nadržte fotoaparát za část objektivu, která se vysunuje.
- Při použití tohoto objektivu u fotoaparátu s bajonetem E připevněte samostatně prodávaný bajonetový adaptér. Nepřipojujte objektiv přímo k fotoaparátu s bajonetem E, jinak může dojít k poškození objektivu i fotoaparátu.

Bezpečnostní upozornění pro používání blesku

Používáte-li vestavěný blesk fotoaparátu, vždy odstraňte sluneční clonu a fotografujte ze vzdálenosti alespoň 1 m od objektu. Při určitých kombinacích objektivu a blesku může objektiv částečně blokovat světlo blesku, což může způsobit zobrazení stínu v dolní části snímku.

Vinětace

Při použití objektivu se rohy obrazovky stávají tmavšími než její střed. Pro redukci tohoto jevu (nazývaného vinětace) uzavřete clonu o 1 až 2 stupně.

A Popis součástí

1...Kroužek ostření 2...Stupnice vzdálenosti 3...Značka vzdálenosti 4...Kontakty objektivu 5...Přepínač režimu zaostřování 6...Montážní značka

B Připevnění a demontáž objektivu

Připevnění objektivu (Viz obrázek **B-1.)**

- 1** Odstraňte zadní a přední krytku objektivu a krytku těla fotoaparátu.

Přední krytku objektivu můžete připevnit/demontovat dvěma způsoby - (1) a (2). Při připevňování/demontáži krytky objektivu s připevněnou sluneční clonou použijte způsob (2).

- 2** Oranžovou značku na tubusu objektivu nastavte proti oranžové značce na fotoaparátu (montážní značka) a pak zasuňte objektiv do bajonetu fotoaparátu a otočte ve směru hodinových ručiček, až zacvakne.

- Při nasazování objektivu nemačkejte tlačítko pro uvolnění objektivu na fotoaparátu.
- Nenasazujte objektiv pod úhlem.

Demontáž objektivu (Viz obrázek **B-**2**.)**

Při stisknutém tlačítku pro uvolnění objektivu na fotoaparátu otočte objektiv proti směru hodinových ručiček až se zastaví, a poté objektiv vyjměte.

C Přípevnění sluneční clony

Sluneční clonu doporučujeme používat pro redukci odlesků a získání snímků maximální kvality.

Vložte clonu objektivu do bajonetu na okraji tubusu objektivu a otočte ji ve směru hodinových ručiček, až zacvakne do správné polohy.

- Před použitím vestavěného blesku fotoaparátu odeberte sluneční clonu, aby nedocházelo k blokování světla blesku.
- Při skladování připevněte sluneční clonu na zadní část objektivu.

D Zaostřování

Když je zvolena funkce AF (Auto Focus - Automatické zaostřování), zaostřuje fotoaparát automaticky.

- Během automatického zaostřování fotoaparátu se nedotýkejte otáčejícího se kroužku ostření.
- Při použití tohoto objektivu nelze používat funkci fotoaparátu pro přímé ruční zaostřování. (Některé fotoaparáty nejsou funkcí pro přímé ruční zaostřování vybaveny. Pokud je váš fotoaparát touto funkcí vybaven, je toto omezení vysvětleno v části o zaostřování, v návodu k obsluze vašeho fotoaparátu.)

- Při použití tohoto objektivu nelze používat tlačítko AF/MF na fotoaparátu pro ovládání AF/MF. (Některé fotoaparáty nejsou tlačítkem AF/MF vybaveny. Pokud je váš fotoaparát tímto tlačítkem vybaven, je toto omezení vysvětleno v části o zaostřování, v návodu k obsluze vašeho fotoaparátu.) V režimu MF (Manual Focus - Ruční zaostřování) zaostřujte tak, že otáčíte kroužkem ostření, zatímco se díváte skrz hledáček. (Viz obrázek **D**.)
- Signál zaostření v hledáčku indikuje aktuální stav zaostření.

Přepínání režimu AF (Auto Focus - Automatické zaostřování)/MF (Manual Focus - Ruční zaostřování)

Mezi automatickým zaostřováním a ručním zaostřováním se můžete přepínat pomocí přepínače režimu zaostřování na objektivu. Zajistěte, aby byl přepínač (páčka) režimu zaostřování na fotoaparátu nastaven do polohy AF.

- Pro ruční zaostřování nastavte přepínač režimu zaostřování na objektivu do polohy MF. Násilným otáčením kroužku ostření bez přepnutí do režimu MF můžete kroužek ostření poškodit.

Fotografování při zaostření na nekonečno v režimu MF

Zaostřovací mechanismus je možné zaostřit mírně za nekonečno, pro zajištění přesného ostření při různé teplotě okolí. Vždy kontrolujte zaostření snímku v hledáčku, zvláště při zaostření objektivu téměř na nekonečno.

Technické údaje

Název (Název modelu)	85 mm F2,8 SAM (SAL85F28)
Ohnisková vzdálenost ekvivalentní formátu 35 mm* ¹ (mm)	127,5
Skupiny čoček-elementy	4-5
Úhel záběru 1* ²	29°
Úhel záběru 2* ²	19°
Minimální zaostření* ³ (m (stop))	0,6 (2,0)
Maximální zvětšení (×)	0,2
Minimální clona	F22
Průměr filtru (mm)	55
Rozměry (maximální průměr x výška) (přibl. mm (palců))	70 × 52 (2 7/8 × 2 1/8)
Hmotnost (přibl. g (oz))	175 (6 1/8)

*¹ Výše uvedené hodnoty pro ohniskovou vzdálenost ekvivalentní formátu 35 mm platí pro digitální fotoaparáty s vyměnitelnými objektivy vybavené obrazovým senzorem velikosti APS-C.

*² Úhel záběru 1 platí pro fotoaparáty formátu 35 mm, úhel záběru 2 platí pro digitální fotoaparáty s vyměnitelnými objektivy vybavené obrazovým senzorem velikosti APS-C.

*³ Minimální zaostření je nejkratší vzdálenost mezi obrazovým senzorem a fotografovaným objektem.

- Tento objektiv je vybaven kodérem vzdálenosti. Kodér vzdálenosti umožňuje přesnější měření (ADI) pomocí blesku kompatibilního s ADI.
- V závislosti na mechanismu objektivu se může ohnisková vzdálenost změnit při jakékoli změně vzdálenosti fotografování. Ohnisková vzdálenost předpokládá, že je objektiv zaostřen na nekonečno.

Obsah balení

Objektiv (1), Přední krytka objektivu (1), Zadní krytka objektivu (1), Sluneční clona (1), Sada tištěné dokumentace Design a technické údaje se mohou změnit bez předchozího upozornění.

α je obchodní značka společnosti Sony Corporation.

Vymeniteľný objektív



Návod na použitie

85 mm F2.8 SAM

A-mount

α

SAL85F28

Bezpečnostné upozornenia pred používaním

Slovensky

Časť “Bezpečnostné upozornenia pred používaním” obsahuje informácie, ktoré je potrebné prečítať pred používaním objektívu, napr. bezpečnostné upozornenia vzťahujúce sa obecné na objektív. Spôsob používania objektívu je popísaný v “Návode na použitie”. Pred používaním objektívu si prečítajte obidve časti.

VÝSTRAHA

Aby ste predišli riziku vzniku požiaru alebo úrazu elektrickým prúdom, nevystavujte zariadenie dažďu ani vlhkosti. Prostredníctvom tohto objektívu sa nepozerajte priamo do slnka. V opačnom prípade môže dôjsť k poškodeniu zraku alebo dokonca k oslepnutiu. Objektív uskladňujte mimo dosah detí. Hrozí riziko úrazu.

Informácia pre spotrebiteľov

Toto zariadenie spĺňa podmienky časti 15 predpisov FCC. Prevádzka je podmienená splnením dvoch podmienok: (1) Zariadenie nemôže spôsobovať rušivé interferencie a (2) zariadenie musí absorbovať všetky prijaté interferencie, vrátane interferencií, ktoré môžu spôsobiť neželanú prevádzku.

UPOZORNENIE

Upozorňujeme vás, že akoukoľvek manipuláciou so zariadením, ktorá nie je výslovne uvedená v tomto návode, sa zbavujete práva na prípadnú reklamáciu zariadenia.

Poznámka:

Správa federálnej komisie pre komunikácie
(FCC-Federal Communication Commission)

Toto zariadenie bolo testované a bolo zistené, že vyhovuje požiadavkám stanoveným pre digitálne zariadenia triedy B, v zhode s časťou 15 predpisov FCC. Tieto predpisy boli zavedené z dôvodu zabezpečenia dostatočnej a primeranej ochrany proti rušeniu pri inštaláciách zariadení v obytných oblastiach. Toto zariadenie generuje, používa a môže vyžarovať výkon v oblasti rádiových frekvencií a ak nie je inštalované v súlade s príslušnými inštrukciami, môže spôsobovať rušenie a nežiaduce interferencie.

Nie je však možné zaručiť, že sa rušenie v špecifických prípadoch nevyskytne aj pri správnej inštalácii.

Ak zariadenie spôsobuje rušenie príjmu rozhlasového a televízneho vysielania, čo je možné overiť zapnutím a vypnutím zariadenia, užívateľ by sa mal pokúsiť odstrániť rušenie pomocou nasledujúcich opatrení:

- Zmeniť orientáciu alebo umiestnenie prijímacej antény.
- Zväčšiť vzdialenosť medzi týmto zariadením a prijímačom.
- Zapojiť zariadenie do zásuvky v inom elektrickom obvode než je zapojený prijímač.
- Konzultovať problém s predajcom, prípadne so skúseným rádio/TV technikom.

Upozornenie pre spotrebiteľov



Likvidácia starých elektrických a elektronických zariadení (Platí v Európskej únii a ostatných európskych krajinách so zavedeným separovaným zberom)

Tento symbol na výrobku alebo obale znamená, že s výrobkom nemôže byť nakladané ako s domovým odpadom.

Namiesto toho je potrebné ho doručiť do vyhradeného zberného miesta na recykláciu elektrozariadení. Tým, že zaistíte správne zneškodnenie, pomôžete zabrániť potenciálnemu negatívnemu vplyvu na životné prostredie a ľudské zdravie, ktoré by v opačnom prípade hrozilo pri nesprávnom nakladaní s týmto výrobkom. Recyklácia materiálov pomáha uchovávať prírodné zdroje. Pre získanie ďalších podrobných informácií o recyklácii tohto výrobku kontaktujte prosím váš miestny alebo obecný úrad, miestnu službu pre zber domového odpadu alebo predajňu, kde ste výrobok zakúpili.

Poznámka pre spotrebiteľov v krajinách uplatňujúcich smernice EU

Výrobcom tohto produktu je spoločnosť Sony Corporation, 1-7-1 Konan Minato-ku Tokyo, 108-0075 Japonsko. Autorizovaným predstaviteľom ohľadom záležitostí týkajúcich sa nariadení EMC a bezpečnosti produktu je spoločnosť Sony Deutschland GmbH, Hedelfinger Strasse 61, 70327 Stuttgart, Nemecko. Ohľadom služieb alebo záručných záležitostí použite adresy poskytnuté v samostatnom servisnom alebo záručnom liste.

Poznámky k používaniu

- Objektív nevystavujte slnečnému žiareniu ani iným intenzívnym svetelným zdrojom. Ak bude slnečné žiarenie sústredené na objektív, môže sa telo fotoaparátu a objektív poškodiť, alebo môže vzniknúť požiar. Ak je nutné objektív umiestniť na priame slnečné žiarenie, musíte naň nasadiť kryty.
- Pri nasadzovaní objektívu/telekonvertora ho nevystavujte mechanickým otrasom.
- Počas skladovania musia byť na objektíve/telekonvertore nasadené kryty.
- Objektív/telekonvertor neskladujte príliš dlho na vlhkých miestach, predídete tak vzniku plesní.
- Nedotýkajte sa kontaktov objektívu. Ak sa kontakty objektívu znečistia, môžu rušiť alebo brániť prenosu signálov medzi objektívom a fotoaparátom, čo môže zapríčiniť funkčnú poruchu pri prevádzke.

Kondenzácia vlhkosti

Po prenesení objektívu priamo z chladného prostredia do teplého môže na objektíve skondenzovať vlhkosť. Ak chcete zabrániť kondenzácii vlhkosti, vložte objektív do plastovej tašky a pod. Po vyrovnaní teploty vo vnútri tašky s teplotou okolitého prostredia objektív vyberte.

Čistenie objektívu

- Nedotýkajte sa priamo povrchu šošoviek objektívu.
- Ak je objektív znečistený, vyčistite prach dýchadlom na objektívy a utrite ho jemnou čistou handričkou (odporúčame použiť čistiacu handričku).
- Na čistenie objektívu alebo hrdla fotoaparátu nepoužívajte organické rozpúšťadlá ako riedidlo alebo benzín.

Návod na použitie

Tento návod na použitie opisuje spôsob používania objektívu. Upozornenia pre objektív, ako napríklad upozornenia k používaniu, nájdete v časti “Bezpečnostné upozornenia pred používaním”. Pred používaním objektívu si prečítajte obidva dokumenty.

Tento objektív je určený pre fotoaparáty Sony α so systémom upevnenia objektívu A-mount.

Poznámky k používaniu

- Ak fotoaparát prenášate s nasadeným objektívom, vždy držte fotoaparát aj objektív.
- Pri zaostrovaní nedržte fotoaparát za žiadnu časť objektívu, ktorá prečnieva.
- Ak používate objektív so systémom upevnenia E-mount, nasadte montážny adaptér, ktorý je v predaji zvlášť. Objektív nenasadzujte priamo na fotoaparát so systémom upevnenia objektívu E-mount. Môžete poškodiť objektív aj fotoaparát.

Upozornenia pre používanie blesku

Ak používate vstavaný blesk, vždy zložte slnečné tienidlo objektívu a snímajte zo vzdialenosti minimálne 1 m od objektu. Pri určitých kombináciách objektívov a blesku môže objektív čiastočne zacloniť svetlo z blesku, čo môže spôsobiť tieň v spodnej časti záberu.

Vignetácia

Ak používate objektív, okraje záberu budú tmavšie než jeho stred. Aby sa tento jav (označovaný ako vignetácia) redukoval, privrite clonu o 1 až 2 clonové čísla.

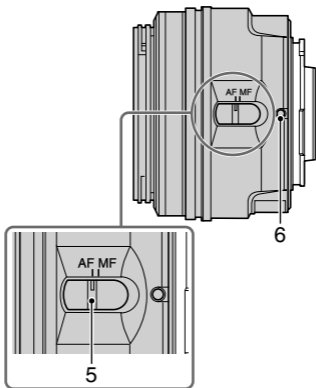
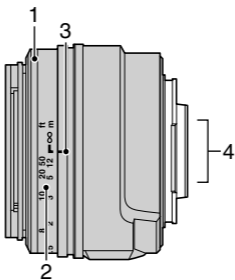
A

A Popis častí

- | | |
|-----------------------------|-------------------------------------|
| 1...Zaostrovací prsteneč | 5...Prepínač režimu
zaostrovania |
| 2...Stupnica vzdialenosti | |
| 3...Ukazovateľ vzdialenosti | 6...Ukazovateľ montážnej
polohy |
| 4...Kontakty objektívu | |

B Nasadenie/zloženie objektívu Nasadenie objektívu (Pozri obr. **B**-**1**.)

- 1** Zložte predný a zadný kryt objektívu a kryt tela fotoaparátu.

Predný a zadný kryt objektívu môžete založiť/zložiť dvomi spôsobmi, (1) a (2). Ak nasadzujete/skladáte kryt objektívu s nasadeným slnečným tienidlom objektívu, použite spôsob (2).

- 2** Zarovnajte oranžový ukazovateľ na telese objektívu s oranžovým ukazovateľom na fotoaparáte (ukazovateľ montážnej polohy), potom nasuňte objektív do montážnej časti na fotoaparáte a otáčajte ho doprava, kým nezacvakne.

- Pri nasadzovaní objektívu nedržte zatlačené tlačidlo uvoľnenia objektívu na fotoaparáte.
- Objektív nenasadzujte nakrivo.

Pokračovanie 

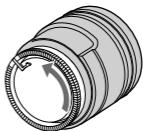
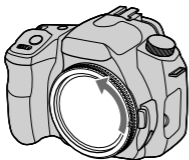
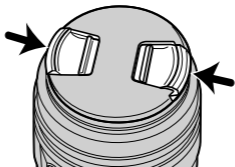
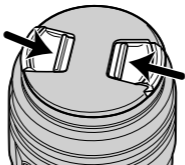
B**1**-1**(1)****(2)**

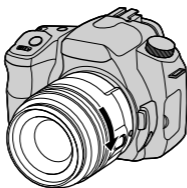
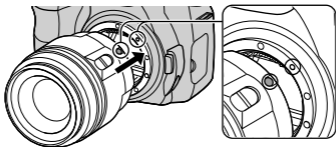
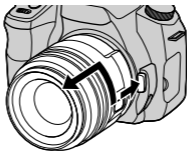
B**1**-2**2**

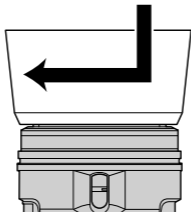
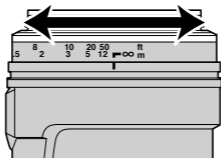
C**D**

Zloženie objektívu (Pozri obr. **B**–**2**.)

Držte zatlačené tlačidlo uvoľnenia objektívu na fotoaparáte a otáčajte objektívom doľava, kým sa nezastaví, potom objektív vytiahnite.

C Nasadenie slnečného tienidla objektívu

Za účelom redukcie preexponovania a zabezpečenia maximálnej kvality záberov odporúčame používať slnečné tienidlo objektívu.

Nasadte slnečné tienidlo do montážnej časti na konci telesa objektívu a otáčajte slnečným tienidlom doprava, kým nezacvakne do svojej pozície.

- Keď používate vstavaný blesk, zložte slnečné tienidlo objektívu, aby sa nezaclonilo svetlo z blesku.
- Pri skladovaní nasadte slnečné tienidlo na objektív naopak.

D Zaostrovanie

Ak používate automatické zaostrovanie (AF), fotoaparát zaostroje automaticky.

- Keď fotoaparát automaticky zaostroje, nedotýkajte sa otáčajúceho sa zaostrovacieho prstenca.
- S týmto objektívom nie je možné používať funkciu priameho manuálneho zaostrovania na fotoaparáte. (Niektoré fotoaparáty nedisponujú funkciou priameho manuálneho zaostrovania. Ak váš fotoaparát disponuje takouto funkciou, toto obmedzenie je popísané v časti o zaostrovaní v návode na použitie fotoaparátu.)
- Pri tomto objektíve nie je možné tlačidlom AF/MF na fotoaparáte prepínať režim AF/MF (Automatické/manuálne zaostrovanie). (Niektoré fotoaparáty nedisponujú tlačidlom AF/MF. Ak váš fotoaparát disponuje takýmto tlačidlom, toto obmedzenie je popísané v časti o zaostrovaní v návode na použitie fotoaparátu.)

V režime MF (Manuálne zaostrovanie) sledujte obraz v hľadáčiku a presne zaostrite otáčaním zaostrovacieho prstenca. (Pozri obr. **D**.)

- Zaostrovací indikátor v hľadáčiku indikuje aktuálny stav (stupeň) zaostrenia.

Prepínanie režimu AF (Automatické zaostrovanie)/MF (Manuálne zaostrovanie)

Môžete prepínať medzi režimom AF (Automatické zaostrovanie) a MF (Manuálne zaostrovanie) prepínačom režimu zaostrovania na objektíve. Prepínač (ovládač) režimu zaostrovania na fotoaparáte nastavte do polohy AF.

- Ak chcete zaostrovať manuálne, prepínač režimu zaostrovania nastavte do polohy MF. Otáčaním zaostrovacieho prstenca nasilu bez nastavenia MF môžete poškodiť prstenec.

Snímanie so zaostrením na nekonečno v režime MF

Zaostrovací mechanizmus sa otočí mierne za značku nekonečna, vďaka čomu sa poskytne presné zaostrenie pri rôznych prevádzkových teplotách. Sledujte obraz v hľadáčiku a presne zaostrite, obzvlášť pri zaostrení objektívu v polohách blízkych k nekonečnu.

Technické údaje

Názov (Typové označenie)	85 mm F2.8 SAM (SAL85F28)
Ohnisková vzdialenosť (mm) (35 mm ^{*1} konverzia)	127,5
Skupiny šošoviek - prvky	4 - 5
Zorný uhol 1 ^{*2}	29°
Zorný uhol 2 ^{*2}	19°
Minimálna zaostrovacia vzdialenosť ^{*3} (m)	0,6
Maximálne zväčšenie (×)	0,2
Minimálny otvor clony (f-stop)	F22
Priemer filtra (mm)	55
Rozmery (maximálny priemer × dĺžka) (cca, mm)	70 × 52
Hmotnosť (cca, g)	175

^{*1} Uvedené hodnoty pre ekvivalentnú ohniskovú vzdialenosť pri formáte 35 mm platia pre digitálne zrkadlovky s vymeniteľným objektívom vybavené snímacím prvkom formátu APS-C.

^{*2} Hodnoty pre zorný uhol 1 platia pre formát 35 mm a hodnoty pre zorný uhol 2 platia pre digitálne zrkadlovky s vymeniteľným objektívom vybavené snímacím prvkom formátu APS-C.

^{*3} Minimálna zaostrovacia vzdialenosť je najkratšia vzdialenosť od snímacieho prvku k objektu.

- Tento objektív je vybavený enkodérom vzdialenosti. Enkodér vzdialenosti umožňuje presnejšie meranie (ADI) pomocou blesku kompatibilnému so systémom ADI.
- V závislosti od mechanizmu objektívu sa môže ohnisková vzdialenosť zmeniť pri každej zmene snímacej vzdialenosti. Ohnisková vzdialenosť zodpovedá zaostreniu objektívu na nekonečno.

Dodávané položky

Objektív (1), Predný kryt objektívu (1),

Zadný kryt objektívu (1), Slnéčné tienidlo objektívu (1),

Návod na použitie

Právo na zmeny vyhradené.

α je obchodná značka spoločnosti Sony Corporation.

<http://www.sony.net/>

Sony Corporation Printed in Czech Republic (EU)

CZ



Nakládání s nepotřebným elektrickým a elektronickým zařízením (platné v Evropské unii a dalších evropských státech uplatňujících oddělený systém sběru)

Tento symbol umístěný na výrobku nebo jeho balení upozorňuje, že by s výrobkem po ukončení jeho životnosti nemělo být nakládáno jako s běžným odpadem z domácnosti. Místo toho by měl být odložen do sběrného místa určeného k recyklaci elektronických výrobků a zařízení. Dodržením této instrukce zabráníte negativním dopadům na životní prostředí a zdraví lidí, které naopak může být ohroženo nesprávným nakládáním s výrobkem při jeho likvidaci. Recyklováním materiálů, z nichž je výrobek vyroben, pomůžete zachovat přírodní zdroje. Pro získání dalších informací o recyklaci tohoto výrobku kontaktujte prosím místní orgány státní správy, místní firmu zabezpečující likvidaci a sběr odpadů nebo prodejnu, v níž jste výrobek zakoupili.

SK



Likvidácia starých elektrických a elektronických zariadení (Platí v Európskej únii a ostatných európskych krajinách so zavedeným separovaným zberom)

Tento symbol na výrobku alebo obale znamená, že s výrobkom nemôže byť nakladané ako s domovým odpadom. Miesto toho je potrebné ho doručiť do vyhradeného zberného miesta na recykláciu elektrozariadení. Tým, že zaistíte správne zneškodnenie, pomôžete zabrániť potencionálnemu negatívemu vplyvu na životné prostredie a ľudské zdravie, ktoré by v opačnom prípade hrozil pri nesprávnom nakladaní s týmto výrobkom. Recyklácia materiálov pomáha uchovávať prírodné zdroje. Pre získanie ďalších podrobných informácií o recyklácii tohoto výrobku kontaktujte prosím váš miestny alebo obecný úrad, miestnu službu pre zber domového odpadu alebo predajňu, kde ste výrobok zakúpili.