

SONY

4-576-951-21(1)

Personal Audio System

Mode d'emploi



©2015 Sony Corporation Printed in China

ZS-PS55B

http://www.sony.net/

DAB DAB+

AVERTISSEMENT

Pour éviter les risques d'incendie, ne couvrez pas l'orifice de ventilation de l'appareil avec des journaux ou des nappes, des rideaux, etc. Ne placez pas l'appareil à proximité de flammes nues, telles que des bougies allumées.

Pour réduire les risques d'incendie ou de décharge électrique, n'exposez pas cet appareil à des gouttes ou éclaboussures, et ne placez pas d'objets remplis de liquide, comme des vases, sur l'appareil.

La fiche principale étant utilisée pour déconnecter l'appareil du secteur, branchez l'appareil sur une prise secteur facilement accessible. Si vous constatez une anomalie de l'appareil, débranchez immédiatement la fiche principale de la prise secteur.

L'appareil n'est pas déconnecté du secteur tant qu'il est branché à la prise murale, même si l'appareil lui-même a été éteint.

N'installez pas l'appareil dans un endroit exigu tel qu'une bibliothèque ou un meuble encastré.

Une pression acoustique excessive des écouteurs et du casque peut provoquer la surdité.

N'exposez pas les piles (rechargeables ou installées) à une chaleur excessive comme à la lumière du soleil, au feu ou à d'autres sources de chaleur pendant une période prolongée.

La plaque signalétique se trouve sur la face inférieure de l'appareil.

Pour les clients situés en Europe

Avis aux clients : les informations suivantes ne concernent que les appareils vendus dans les pays appliquant les directives de l'Union européenne.

Ce produit a été fabriqué par ou pour le compte de Sony Corporation, 1-7-1 Konan Minato-ku Tokyo, 108-0075 Japon. Toutes les questions relatives à la conformité des produits basées sur la législation européenne doivent être adressées à son représentant, Sony Deutschland GmbH, Hedelfinger Strasse 61, 70327 Stuttgart, Allemagne. Pour toute question relative au Service Après-Vente ou à la Garantie, merci de bien vouloir vous référer aux coordonnées qui vous sont communiquées dans les documents « Service (SAV) » ou Garantie.

Élimination des piles et accumulateurs et des Équipements Électriques et Electroniques usagés (Applicable dans les pays de l'Union Européenne et aux autres pays européens disposant de systèmes de collecte sélective)

Ce symbole apposé sur le produit, la pile ou l'accumulateur ou sur l'emballage, indique que le produit et les piles et accumulateurs fournis avec ce produit ne doivent pas être traités comme de simples déchets ménagers.

Sur certains types de piles, ce symbole apparaît parfois combiné avec un symbole chimique. Les symboles pour le mercure (Hg) ou le plomb (Pb) sont rajoutés lorsque ces piles contiennent plus de 0,0005% de mercure ou 0,004% de plomb.

Le système audio personnel est conçu pour lire des sources musicales présentes sur des CD ou des périphériques USB et pour écouter des stations de radio.

Opérations de base

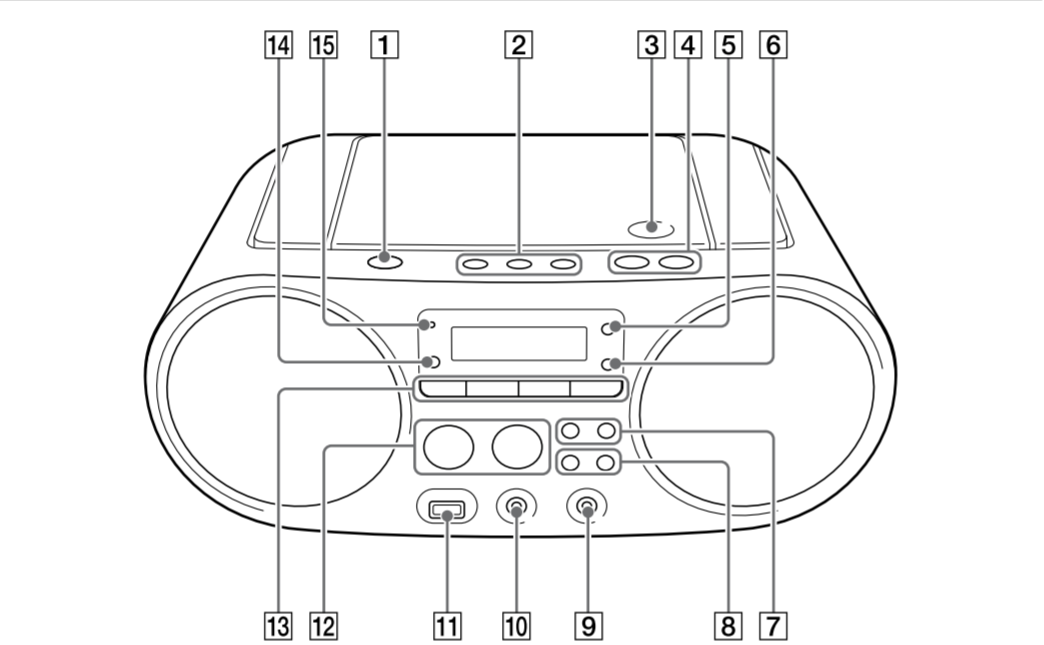

* ►|| 12 et VOL + 4 disposent d'un point tactile.

Avant d'utiliser l'unité

Mise sous tension et hors tension

Appuyez sur OPERATE (ou POWER) 11. Vous pouvez également mettre l'unité sous tension via la fonction de mise sous tension directe (décrite ci-dessous). Les opérations présentées dans ce manuel sont principalement décrites en prenant pour exemple la fonction de mise sous tension directe.

Utilisation de la fonction de mise sous tension directe
Appuyez sur CD 13, USB 13, DAB/FM 13, AUDIO IN 13 ou FAVORITE RADIO STATIONS (1-3) 2 tandis que l'unité est hors tension. L'unité est mise sous tension avec la fonction pertinente sélectionnée.

Réglage du volume
Appuyez sur VOL + ou sur – 4.

Écoute avec un casque
Connectez le casque à la prise 10. (casque) 10.

Lecture d'un disque de musique

1 Appuyez sur CD 13 pour activer la fonction CD.
2 Appuyez sur PUSH OPEN/CLOSE 3, introduisez un disque dans le logement de CD, puis fermez le couvercle du compartiment.

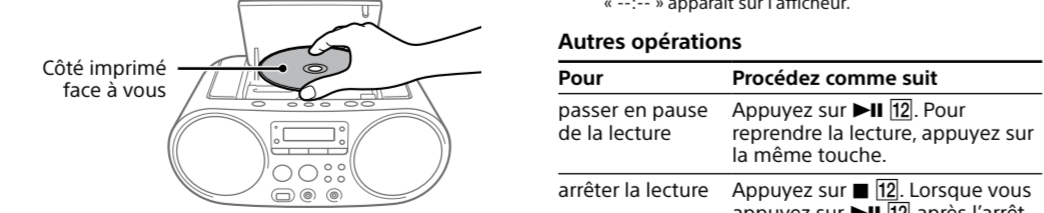

Le disque est chargé et les informations sur le disque apparaissent sur l'afficheur.

Pour sélectionner une plage ou un fichier
Appuyez sur ◀◀ ou ▶▶ 7. Vous pouvez passer d'une plage ou d'un fichier au suivant.

localiser un point d'une plage ou d'un fichier (avance/recul rapide)
Maintenez enfoncé ◀◀ ou ▶▶ 7 en cours de lecture, puis relâchez la touche au moment souhaité. Lorsque vous repérez un point en pause, appuyez sur ►|| 12 pour démarrer la lecture une fois le point souhaité trouvé.

* En mode de lecture programmée, la lecture démarre à partir de la première plage ou du premier fichier programmé.

Conseil
Pour annuler la reprise de la lecture, appuyez sur ■ 12 tandis que le CD est arrêté.

Remarque
La reprise de la lecture est annulée dans les cas suivants :
– Lorsque vous ouvrez le logement de CD.
– Lorsque vous mettez hors tension l'unité.

Exemple de structure des dossiers et d'ordre de lecture
L'ordre de lecture des dossiers et des fichiers est le suivant. Toutefois, l'ordre de lecture peut différer de l'ordre original sur le disque, selon la méthode d'enregistrement utilisée.

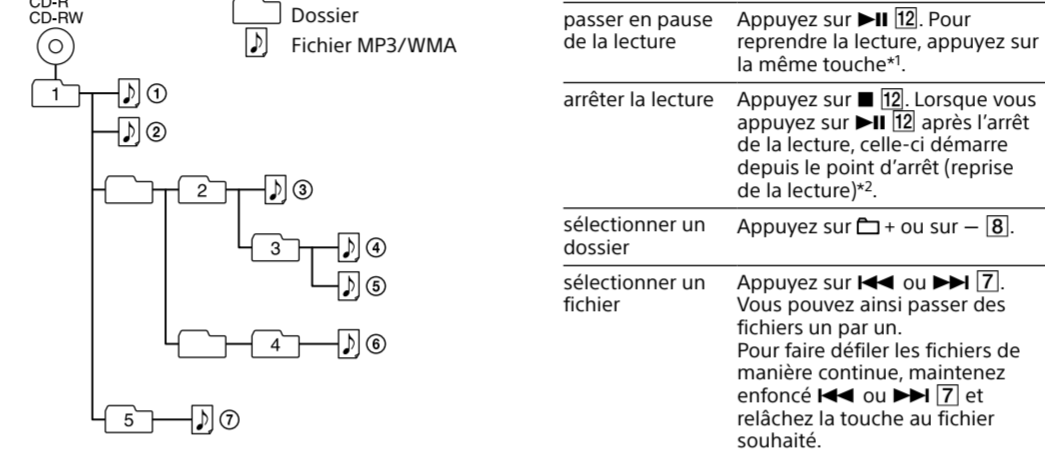

Remarques sur les disques MP3/WMA
• Lorsq'un disque est chargé, l'unité lit tous les fichiers présents sur le disque. Pendant ce délai, « READING » clignote. Si de nombreux dossiers ou fichiers non MP3/WMA sont présents sur le disque, le démarrage de la lecture peut prendre du temps, ainsi que la lecture du fichier MP3/WMA suivant.

- Nous recommandons d'exclure les fichiers non MP3/WMA ou les dossiers superflus lors de la création de disques MP3/WMA.
- Pendant la lecture, les fichiers audio autres que les fichiers MP3 et WMA sont ignorés même s'ils sont inclus dans un dossier.
- Cette unité prend en charge les formats audio suivants :
 - MP3 : Extension de fichier « .mp3 »
 - WMA : Extension de fichier « .wma »
Notez que même si le nom du fichier comporte l'extension de fichier adéquate, mais que le fichier est en fait enregistré dans un autre format audio, l'unité risque d'émettre du bruit et de ne pas fonctionner correctement.
- Le format MP3 PRO n'est pas pris en charge.
- Les fichiers WMA codés par WMA DRM et les fichiers en formats WMA Lossless et WMA PRO ne sont pas pris en charge.
- Cette unité ne peut pas lire de fichiers audio présents sur un disque dans les cas suivants :
 - Lorsque le nombre total de fichiers audio dépasse 999.
 - Lorsque le nombre total de dossiers contenus dans un même disque est supérieur à 256 (y compris le dossier « ROOT »).
 - Lorsque le nombre de répertoires de l'arborescence (profondeur de dossier) est supérieur à 8 (y compris le dossier « ROOT »).
- L'unité peut afficher des noms de dossier comportant jusqu'à 32 caractères, guillemets compris.
- L'unité peut afficher des noms de fichier comportant jusqu'à 32 caractères, guillemets et extensions de fichier compris
- Les caractères et les symboles qui ne peuvent pas être affichés par l'unité sont remplacés par « _« ».
- L'unité est compatible avec les versions 1.0, 1.1, 2.2, 2.3 et 2.4 du format d'étiquette ID3 pour les fichiers MP3 et avec le format d'étiquette WMA, défini par la spécification ASF (Advanced Systems Format) pour les fichiers WMA.
- Lorsqu'un fichier dispose des informations d'étiquette ID3 ou WMA, le titre du morceau, le nom de l'artiste et le nom de l'album sont affichés. Si un fichier ne dispose pas de ces informations d'étiquette, l'unité affiche les éléments suivants :
 - Le nom du fichier en lieu et place du titre du morceau.
 - Le message « NO ARTIST » en lieu et place du nom de l'artiste.
 - Le message « NO ALBUM » en lieu et place du nom de l'album.
- Les informations d'étiquette ID3 et WMA qui s'affichent peuvent contenir jusqu'à 64 caractères.

CD audio	Dossier
Nombre total de plages	Fichier MP3/WMA/AAC
12 485 1	
Durée totale de lecture	
Disque MP3/WMA	
60FLDR	
Nombre total de dossiers*	
* Si des fichiers MP3/WMA sont présents seulement dans le répertoire racine (dossier « ROOT »), « 1FLDR » apparaît sur l'afficheur.	
3 Appuyez sur ► 12 pour démarrer la lecture.	
Numéro de plage ou numéro de fichier MP3/WMA	
1	2
	3
	4
	5
Durée de lecture	
1	0:08

Écoute de musique sur un périphérique USB

Vous pouvez écouter des fichiers audio enregistrés sur un périphérique USB (baladeur audio numérique ou support de stockage USB). Les fichiers audio aux formats MP3, WMA et AAC* peuvent être lus sur cette unité.

* L'unité ne peut pas lire les fichiers protégés par copyright (Digital Rights Management).

Périphériques USB compatibles
Les conditions de compatibilité requises pour les périphériques USB sont répertoriées ci-après. Avant d'utiliser un appareil avec cette unité, vérifiez qu'il répond aux conditions suivantes.
• Compatibilité USB 2.0 (pleine vitesse)
• Prise en charge du mode de stockage de masse*

* Le mode de stockage de masse est un mode qui permet à un périphérique USB d'accéder à un périphérique hôte, permettant ainsi le transfert de fichiers. La plupart des périphériques USB prennent en charge le mode de stockage de masse.

- Connectez le périphérique USB au port 1 (USB) 11.
- Appuyez sur USB 13 pour activer la fonction USB.
Le label du volume s'affiche une fois, puis le nombre total de dossiers apparaît sur l'afficheur.

60FLDR

Nombre total de dossiers
- Appuyez sur ►|| 12 pour démarrer la lecture. Le nom de dossier et le titre du morceau s'affichent, puis le numéro de fichier et la durée de lecture apparaissent.

Numéro de fichier

1 0:08

Durée de lecture*

* Si la durée de lecture est supérieure à 100 minutes, « --:-- » apparaît sur l'afficheur.

- Autres opérations**
- | | |
|-------------------------------|---|
| Pour | Procédez comme suit |
| passer en pause de la lecture | Appuyez sur ► 12. Pour reprendre la lecture, appuyez sur la même touche*1. |
| arrêter la lecture | Appuyez sur ■ 12. Lorsque vous appuyez sur ► 12 après l'arrêt de la lecture, celle-ci démarre depuis le point d'arrêt (reprise de la lecture)*2. |
| sélectionner un dossier | Appuyez sur 6 + ou sur – 8. |
| sélectionner un fichier | Appuyez sur ◀◀ ou ▶▶ 7. Vous pouvez ainsi passer des fichiers un par un. Pour faire défiler les fichiers de manière continue, maintenez enfoncé ◀◀ ou ▶▶ 7 et relâchez la touche au fichier souhaité. |

- Avec les fichiers VBR MP3/WMA/AAC, la lecture peut redémarrer depuis un point différent.
- En mode de lecture programmée, la lecture démarre à partir du premier fichier programmé.

Remarque
Lorsque vous extrayez un périphérique USB, maintenez enfoncé ■ 12 jusqu'à ce que « NO DEV » s'affiche, puis éteignez l'unité ou passez d'abord à d'autres fonctions. Si vous ne suivez pas ces étapes avant de retirer le périphérique USB, vous risquez d'altérer les données présentes sur le périphérique USB ou d'endommager ce dernier.

Exemple de structure des dossiers et d'ordre de lecture
L'ordre de lecture des dossiers et des fichiers est le suivant. Toutefois, l'ordre de lecture peut différer de l'ordre original sur le périphérique USB, selon la méthode d'enregistrement utilisée.

localiser un point d'un fichier (avance/recul rapide)
Maintenez enfoncé ◀◀ ou ▶▶ 7 en cours de lecture, puis relâchez la touche au moment souhaité. Lorsque vous repérez un point en pause, appuyez sur ►|| 12 pour démarrer la lecture une fois le point souhaité trouvé.

*1 Avec les fichiers VBR MP3/WMA/AAC, la lecture peut redémarrer depuis un point différent.
*2 En mode de lecture programmée, la lecture démarre à partir du premier fichier programmé.

Remarque
Lorsque vous extrayez un périphérique USB, maintenez enfoncé ■ 12 jusqu'à ce que « NO DEV » s'affiche, puis éteignez l'unité ou passez d'abord à d'autres fonctions. Si vous ne suivez pas ces étapes avant de retirer le périphérique USB, vous risquez d'altérer les données présentes sur le périphérique USB ou d'endommager ce dernier.

Exemple de structure des dossiers et d'ordre de lecture
L'ordre de lecture des dossiers et des fichiers est le suivant. Toutefois, l'ordre de lecture peut différer de l'ordre original sur le périphérique USB, selon la méthode d'enregistrement utilisée.

localiser un point d'un fichier (avance/recul rapide)
Maintenez enfoncé ◀◀ ou ▶▶ 7 en cours de lecture, puis relâchez la touche au moment souhaité. Lorsque vous repérez un point en pause, appuyez sur ►|| 12 pour démarrer la lecture une fois le point souhaité trouvé.

*1 Avec les fichiers VBR MP3/WMA/AAC, la lecture peut redémarrer depuis un point différent.
*2 En mode de lecture programmée, la lecture démarre à partir du premier fichier programmé.

Remarque
Lorsque vous extrayez un périphérique USB, maintenez enfoncé ■ 12 jusqu'à ce que « NO DEV » s'affiche, puis éteignez l'unité ou passez d'abord à d'autres fonctions. Si vous ne suivez pas ces étapes avant de retirer le périphérique USB, vous risquez d'altérer les données présentes sur le périphérique USB ou d'endommager ce dernier.

Exemple de structure des dossiers et d'ordre de lecture
L'ordre de lecture des dossiers et des fichiers est le suivant. Toutefois, l'ordre de lecture peut différer de l'ordre original sur le périphérique USB, selon la méthode d'enregistrement utilisée.

localiser un point d'un fichier (avance/recul rapide)
Maintenez enfoncé ◀◀ ou ▶▶ 7 en cours de lecture, puis relâchez la touche au moment souhaité. Lorsque vous repérez un point en pause, appuyez sur ►|| 12 pour démarrer la lecture une fois le point souhaité trouvé.

Remarques relatives au périphérique USB
• La lecture peut mettre un certain temps à démarrer dans les cas suivants :

- si la structure du dossier est complexe.
- si le périphérique USB est presque plein.

• Lorsqu'un périphérique USB est connecté, l'unité lit tous les fichiers présents sur le périphérique. Si le périphérique contient un grand nombre de dossiers ou de fichiers, il est possible que leur lecture par l'unité prenne un certain temps.
• Ne connectez pas un périphérique USB à l'unité via un concentrateur USB.
• Il est possible qu'avec certains périphériques USB connectés, l'unité mette un certain temps à appliquer une opération effectuée sur le périphérique.
• Il est possible que l'unité ne prenne pas en charge l'ensemble des fonctions disponibles lorsqu'un périphérique USB est connecté.

- N'enregistrez pas des fichiers non-MP3/WMA/AAC ou des dossiers superflus sur un périphérique USB qui contient des fichiers MP3/WMA/AAC.
- Pendant la lecture, les fichiers audio autres que les fichiers MP3, WMA et AAC sont ignorés même s'ils sont inclus dans un dossier.
- Cette unité prend en charge les formats audio suivants :
 - MP3 : extension de fichier « .mp3 »
 - WMA : extension de fichier « .wma »
 - AAC : extension de fichier « .m4a », « .3gp » et « .mp4 »
Notez que même si le nom du fichier comporte l'extension de fichier adéquate, mais que le fichier est en fait enregistré dans un autre format audio, l'unité risque d'émettre du bruit et de ne pas fonctionner correctement.
- Le format MP3 PRO n'est pas pris en charge.
- Les fichiers WMA codés par WMA DRM et les fichiers aux formats WMA Lossless et WMA PRO ne sont pas pris en charge.
- Les fichiers AAC codés au format AAC protégé par copyright ne peuvent pas être lus.

Remarques

- Si votre pays ou région ne prend pas en charge les émissions DAB/DAB+, « NOSIGNAL » apparaît sur l'afficheur.

- La liste de services disponibles actuellement mémorisée sera effacée au démarrage du processus de syntonisation auto DAB.

Pour améliorer la réception radio
Utilisez la radio dans un lieu où la réception des signaux radio est facile, par exemple près d'une fenêtre. De même, réglez l'antenne pour avoir une bonne réception.

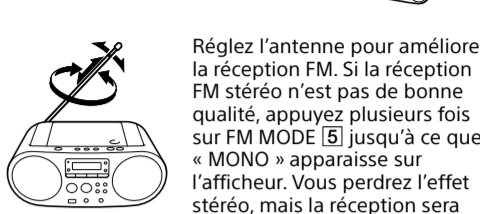

Réglez l'antenne pour améliorer la réception FM. Si la réception FM stéréo n'est pas de bonne qualité, appuyez plusieurs fois sur FM MODE 5 jusqu'à ce que « MONO » apparaisse sur l'afficheur. Vous perdrez l'effet stéréo, mais la réception sera meilleure.

Si le lieu de réception persiste, essayez de changer de lieu d'installation. Évitez les lieux suivants :

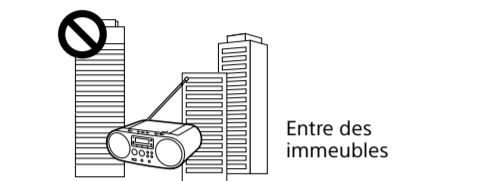

Préréglage de stations comme FAVORITE RADIO STATIONS

Vous pouvez prérégler jusqu'à trois stations préférées pour les associer aux touches FAVORITE RADIO STATIONS (1-3). Attribuez un programme DAB ou FM à chaque touche.

1 Appuyez plusieurs fois sur DAB/FM 13 pour activer la fonction radio et sélectionner la bande de fréquence « DAB » ou « FM ».
2 Sélectionnez la station que vous voulez prérégler.
3 Appuyez sur la touche FAVORITE RADIO STATIONS (–SET) (1-3) 2 souhaitée et maintenez la pression jusqu'à ce qu'un signal sonore soit émis.

La station syntonisée est préréglée sur la touche FAVORITE RADIO STATIONS (1-3) sélectionnée et le numéro correspondant à la touche s'allume fixement sur l'afficheur.

(Exemple : Préréglage de FM 87,50 MHz sur le numéro 1)

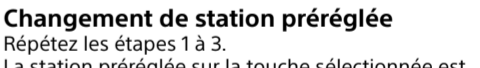

Changement de station préréglée
Répétez les étapes 1 à 3. La station préréglée sur la touche sélectionnée est remplacée par la nouvelle.

Écoute des stations préréglées avec FAVORITE RADIO STATIONS

Appuyez sur la touche FAVORITE RADIO STATIONS (1-3) 2 souhaitée.

Remarque
Pour éviter que le préréglage soit changé par erreur, ne maintenez pas la touche enfoncée. Sinon, la station préréglée sur la touche sélectionnée est remplacée par la station actuellement syntonisée.

Remarque
Pour éviter que le préréglage soit changé par erreur, ne maintenez pas la touche enfoncée. Sinon, la station préréglée sur la touche sélectionnée est remplacée par la station actuellement syntonisée.

Pour éxécuter manuellement la syntonisation auto DAB
Si vous avez démanagé dans une autre région, exécutez manuellement la syntonisation auto DAB et enregistrez à nouveau le contenu des émissions. Maintenez enfoncé DAB/FM 13 jusqu'à ce que « INITIAL » et « SCAN?» apparaissent en alternance sur l'afficheur, puis appuyez sur ENTER 6. Le balayage commence. Selon les services DAB/DAB+ disponibles dans votre région, le balayage peut prendre quelques minutes. Une fois le balayage terminé, une liste des services disponibles est créée.

