

# SONY®

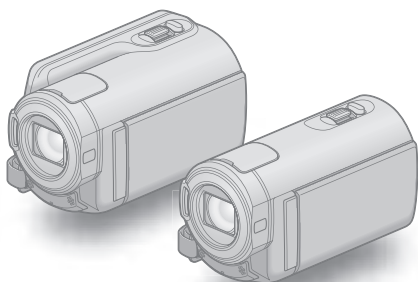

HDR-CX300E/CX305E/CX350E/  
CX350VE/CX370E/XR350E/XR350VE

Цифрова HD видеокамера

## Ръководство за употреба

BG

AVCHD HD MI

MEMORY STICK™

InfoLITHIUM™ V SERIES

NAVTEQ  
MAPS

Съдържание	10
Подготовка за експлоатация	12
Запис/ Възпроизвеждане	20
Правилно използване на видеокамерата	31
Запазване на движещи се изображения и снимки с помощта на компютър	33
Запазване на изображения с помощта външно устройство	44
Персонализиране на видеокамерата	53
Допълнителна информация	61
Бърза справка	70

# НАПРУСАТ®

# Първо прочетете това

Преди да използвате устройството, моля, прочетете внимателно и изцяло това ръководство и го запазете за бъдещи справки.

## ПРЕДУПРЕЖДЕНИЕ

**За да намалите риска от пожар или токов удар, не излагайте устройството на въжж или влага.**

**Не излагайте батериите на високи температури, като например на пряка слънчева светлина, на въздействието на огън и гр.**

## ВНИМАНИЕ

### Комплект батерии

Ако не боравите правилно с комплекта батерии, той може да експлодира и да причини пожар или химически изгаряния. Съблюдавайте следното.

- Не разглобявайте батериите.
- Не удряйте и не излагайте комплекта батерии на сътресения или подобни, като например удар, изпускане или мачкане при настъпване.
- Внимавайте да не дадете батерията на късо и не позволявайте контакт на метални предмети с терминалите на батерията.
- Не излагайте на температури, по-високи от 60 °C, като например на директна слънчева светлина или в автомобил, паркиран на пряка слънчева светлина.
- Не излагайте на въздействието на огън и не изхвърляйте батериите в огън.
- Не работете с повредени или протекли батерии.
- Уверете се, че сте заредили батерията с помощта на зарядно устройство на Sony или на друго зарядно устройство, което може да зареди комплекта батерии.
- Пазете комплекта батерии от малки деца.
- Пазете комплекта батерии сух.
- Подменяйте само със същия или подобен тип, препоръчан от Sony.
- Изхвърляйте използваните батерии правилно, като следвате инструкциите.

Подменяйте батерията само с определен вид. Подмяната с неправилен вид може да доведе до пожар или нараняване.

### Променливотоков адаптер

Не използвайте променливотоковия адаптер на тясно място, като например между стена и мебел.

Включете променливотоковия адаптер в най-близкия стънен контакт. Незабавно изключете променливотоковия адаптер, ако докато използвате видеоканера се получи някаква повреда.

Дори когато вашата видеоканера е изключена, тя е под напрежение докато е свързана към променливотоковия адаптер, а той от своя страна - към контакта.

### Забележки относно SD карти с памет

- Използвайте SD карти с памет клас 4 или по-бързи.
- Къшове, записани на SD картата, с качество на изображението със стандартна разделителна способност (STD)\*, не могат да се възпроизвеждат на аудио/видео оборудване от други производители.

\* Настройките по подразбиране са за качество на изображението с висока разделителна способност (HD).

## ЗА ПОТРЕБИТЕЛИ В ЕВРОПА



С настоящето Sony Corporation декларира, че HDR-CX350VE, HDR-XR350VE Digital HD Video Camera Recorder е съвместим с основните изисквания и други второстепенни клаузи на Директива 1999/5/ЕС. За подробности моля обърнете се към следната уебстраница:

<http://www.compliance.sony.de/>

### **Забележки за потребители в държави, попадащи под условията на Директивите на Европейския съюз**

Производителят на този продукт е Sony Corporation, 1-7-1 Konan Minato-ku Tokyo, 108-0075 Япония. Оторизираният представител за EMC и безопасността на продукта е Sony Deutschland GmbH, Hedelfinger Strasse 61, 70327 Штутгарт, Германия. За всички въпроси, свързани с работата или гаранцията на продукта, моля, обръщайте се към адресите, указани в отделните ръководства или в гаранционните документи.

### **ВНИМАНИЕ**

Възможно е електромагнитни полета с определена честота да повлияят на звука и картината на видеоканалите. Този продукт е изпитан и отговаря на изискванията на EMC директивата за използване на свързващи кабели, по-къси от 3 метра.

### **Забележка**

Ако статично електричество или електромагнетизъм прекъсне трансфера на данни, рестартирайте програмата или изключете и отново включете комуникационния кабел (USB, и т.н.).



**Изхвърляне на стари електрически и електронни уреди (Приложимо за страните от Европейския съюз и други европейски страни, използващи система за разделно събиране на отпадъци)**

Този символ на устройството или на неговата опаковка показва, че този продукт не трябва да се третира като домашен отпадък. Вместо това, той трябва да бъде предаден в съответните пунктове за рециклиране на електрически и електронни уреди. Изхвърляйки този продукт на правилното място, вие предотвратите потенциални негативни последици за околната среда и човешкото здраве, които в противен случай могат да се случат при неправилното изхвърляне на продукта. Рециклирането на материалите ще помогне за запазването на естествените ресурси. За по-подробна информация относно рециклирането на този продукт, моля, свържете се с местния градски офис, службата за изхвърляне на отпадъци или с магазина, от който сте закупили продукта.

Приложени аксесоари: Безжично устройство за дистанционно управление



**Изхвърляне на използвани  
батерии  
(приложимо за страните  
от Европейския съюз и  
други европейски страни,  
използващи система за  
разделително събиране на  
отпадъци)**

Този символ на батериите или на тяхната опаковка показва, че този продукт не трябва да се третира като домашен отпадък.

Изхвърляйки този продукт на правилното място, вие предотвратявате потенциални негативни последици за околната среда и човешкото здраве, които могат да се случат при неправилното изхвърляне на продукта. Рециклирането на материалите ще помогне за запазването на естествените ресурси. Ако е наложително продуктът да бъде постоянно свързан с батерията поради наличие на определени мерки за безопасност или интегритет на данните, то е необходимо батерията да бъде сваляна само в квалифициран сервиз.

За да се уверите, че батерията ще бъде правилно изхвърлена, в края на живота на устройството предайте продукта в правилния събирателен пункт за рециклиране на електрическо и електронно оборудване.

Относно всички други батерии, моля, прегледайте частта относно безопасно сваляне на батериите от продукта. Предайте продукта в правилния събирателен пункт за рециклиране на батерии. За по-подробна информация относно рециклирането на този продукт, моля, свържете се с местния градски офис, службата за изхвърляне на отпадъци или с магазина, от който сте закупили продукта.

## Приложени аксесоари

Цифрите в скоби показват броя на приложените аксесоари.

- Промениливотоков адаптер (1)
- Захранващ кабел (1)
- Компонентен аудио/видео кабел (1) **A**
- Свързващ A/V кабел (1) **B**
- USB кабел (1) **C**
- Безжично устройство за дистанционно управление (1)  
Има инсталирана литиева батерия. Отстранете изолационната лента преди да използвате безжичното устройство за дистанционно управление.
- Комплект акумулаторни батерии NP-FV50 (1)
- CD-ROM "Handycam Application Software" (1) (стр. 34)  
- Picture Motion Browser (софтуер, който включва "PMB ръководство")
- Ръководство за експлоатация (това ръководство) (1)

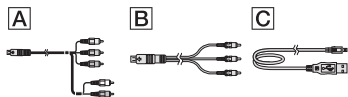

- Относно "Memory Stick" носителите, които можете да използвате с тази видеокамера, вижте стр. 18.

## Използване на видеокамерата

- Не задържайте видеокамерата за следните части и освен това не задържайте за капачетата на жакетите.

Капаче



## LCD екран

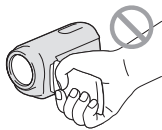

## Комплект батерии



- Видеокамерата не е защитена от прах и мръсотия и не е водоустойчива. Вижте “Предпазни мерки” (стр. 63).
- Дори и когато видеокамерата е изключена, функцията GPS работи докато ключът GPS е в позиция ON. Уверете се, че ключът GPS е в позиция OFF по време на излитане и приземяване на самолет (HDR-CX350VE/XR350VE)

## Опции в менюто, LCD панел, визьор и обектив

- Раздел от менюто, който е оцветен в сиво, не е достъпен при текущите условия на запис или възпроизвеждане.
- LCD екранът и визьорът са произведени по толкова високо прецизна технология, така че 99.99% от пикселите са ефективни. Въпреки това е възможно на LCD екрана и във визьора да се появят малки тъмни и/или ярки точки (бели, червени, сини или зелени на цвят). Появата им е нормална и е в резултат на производствения процес и по никакъв начин не засяга записа.

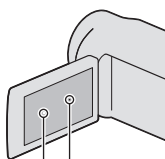

Черни точки  
Бели, червени, сини или  
зелени точки

- Излагането на LCD екрана, визьора или обектива на директна слънчева светлина за продължителни периоди от време може да причини повреда.
- Не снимайте директно слънцето. Това може да повреди вашата видеокамера. Снимайте слънцето само при условия на намалена светлина, като например по зряч.

## Относно настройките за език

- За илюстрация на работните операции са използвани екранни указатели на различните езици. Променете езика, преди да използвате вашата видеокамера, ако това е необходимо (стр. 16).

## Относно записа

- За да осигурите сигурно действие на картата с памет, препоръчваме ви да нулирате картата посредством видеокамерата ви преди да започнете да я ползвате. Нулирането на картата с памет ще изтрие всички данни на картата на необрътимо. Запазете важните за вас данни на компютъра ви и прочее.
- Преди да започнете да снимате, изпробвайте функцията запис, за да се уверите, че картината и звукът се записват без проблеми.
- Обезщетения, касаещи съдържанието на записа, не могат да бъдат предоставени, дори когато запис или възпроизвеждане е невъзможно, поради повреда на видеокамерата, записващия носител и т.н.
- Цветовете системи на телевизорите се различават в зависимост от държавата/региона. За да гледате вашите записи на телевизор, имате нужда от телевизионен апарат, базиран на системата PAL.
- Телевизионни програми, филми, видеокасети и други материали могат да бъдат със защитени авторски права. Непозволеното записване на такива материали може да бъде в противоречие със закона за защита на авторските права.

## Забележки относно възпроизвеждането

- Вашата видеокамера е съвместима с MPEG-4 AVC/H.264 High Profile за изображения с HD (висока разделителна способност) качество на изображението на вашата видеокамера посредством следните устройства;
  - Само устройства съвместими с AVCHD формат, които обаче не са съвместими с High Profile;
  - Устройства, които не са съвместими с AVCHD формат.

- Може да не успеете да възпроизведете нормално изображения, записани с груги устройства. Също така може да не успеете да възпроизведете изображения записани с груги устройства посредством вашата видеокамера.

### Дискове, записани с качество с висока разделителна способност (HD)

- Тази видеокамера записва материал в AVCHD формат, с качество с висока разделителна способност. DVD носител, съдържащ AVCHD материал, не трябва да се използва с плейъри и рекордери на DVD основа, защото DVD плейърът/рекордерът може да не извади носителя или да изтрие съдържанието без предупреждение. DVD носител, съдържащ AVCHD материал, може да бъде възпроизведен на съвместим Blu-ray Disc™ плейър/рекордер или на друго съвместимо устройство.

### Запазете Всички данни за изображения

- Периодично запазвайте записаните изображения на външен носител, за да предотвратите потенциалната загуба на данни. Препоръчваме ви да запазвате изображенията на DVD disc, като използвате компютър. Можете да запазите изображенията и като използвате видеорекордер или DVD/HDD рекордер (стр. 46).
- Не можете да създадете AVCHD disc от данни на изображения записани посредством **MENU** (MENU) → [Show others] → [REC MODE] → (в категория **[SHOOTING SET]**) в положение [HD FX]. Запазете ги на блурея disc или външен носител (стр. 42, 44).

### Забележки за комплекта батерии/променливотоковия адаптер

- Уверете се, че сте отстранили комплекта батерии или променливотоковия адаптер след като изключите видеокамерата.
- Изключете променливотоковия адаптер от видеокамерата като задържате и видеокамерата, и щекера.

### Забележки относно температурата на видеокамерата/батерията.

- Когато температурата на батерията или видеокамерата стане твърде висока или твърде ниска, може да не успеете да запишете или възпроизведете изображения, поради активирането на функции за защита на видеокамерата в такива моменти. В такъв случай на LCD дисплея и във визьора се появява индикатор.

### Когато видеокамерата е включена към компютър или друго устройство

- Не опитвайте да форматирате носителите на запис или видеокамерата посредством компютъра ви. Ако направите това, видеокамерата може да не функционира правилно.
- Когато свързвате видеокамерата към друго устройство посредством кабели за комуникация, уверете се, че сте свързали конектора по правилния начин. Използването на сила при поставяне на щекера в терминала може да доведе до неизправност на видеокамерата.

### Ако не можете да записвате/възпроизвеждате изображения, извършете [MEDIA FORMAT]

- Ако извършвате продължително време запис/изтриване се получава фрагментация на изображенията. Изображенията не могат да бъдат запазени или записани. В този случай първо запазете изображенията на външен носител и след това извършете [MEDIA FORMAT] като докоснете **MENU** (MENU) → [Show others] → [MEDIA FORMAT] (в категория [MANAGE MEDIA]) → желан носител → [YES] → [YES] → **OK**.

### Забележки относно допълнителни аксесоари

- Препоръчваме ви да използвате оригинални Sony аксесоари.
- Оригиначните Sony аксесоари може да не са налични в търговската мрежа в някои страни/региони.

### Относно това ръководство, илюстрациите и екранните дисплеи

- Изображенията, използвани в това ръководство с обяснителна цел, са заснети с помощта на цифров фотоапарат и е възможно те да изглеждат различно на екрана на устройството. Освен това те са опростени или пресимени за по-лесно разбиране.

- Твърдият диск на вашата видеокамера (HDR-XR350E/XR350VE) и въградената памет (HDR-CX300 E/CX305E/CX350E/CX350VE/CX370E) се наричат “носители” в това ръководство.
- В това ръководство DVD диск записан с висока разделителна способност на изображението (HD) се нарича AVCHD диск.
- Дизайнът и спецификациите на вашата видеокамера, както и аксесоарите ѝ подлежат на промяна без предупреждение.



### Потвърдете името на модела на вашата видеокамера

- Името на модела е указано в това ръководство когато има разлика в спецификациите между различните модели. Потвърдете името на модела на дъното на видеокамерата си.
- Основните разлики в спецификациите на тази серия са както следва:

	Медия за запис	Капацитет на въградената медия за запис	USB жак
HDR-CX300E	Въградена памет + карта памет	16 GB	вход/ изход
HDR-CX305E			Само изход
HDR-CX350E/ CX350VE*		32 GB	вход/ изход
HDR-CX370E		64 GB	
HDR-XR350E/ XR350VE	Въграден хард-диск + карта памет	160 GB	

Моделът със \* разполага с GPS.

### Забележки относно употребата

- Не извършвайте следните операции. В противен случай е възможно носителите да се повреди, записаните изображения да се загубят или да се получат други повреди:
  - Не махайте картата с памет, когато лампичката за достъп (стр. 19) свети или мига.
  - Не отстранявайте комплекта батерии или променливотоковия адаптер от видеокамерата, както и не излагайте видеокамерата на механични вибрации или сътресения, когато лампичките за режим  (Movie)/ (Still) (стр. 20) или лампичката ACCESS (стр. 19) светят или мигат.
- Когато използвате ремък за рамо (продава се отделно), не притискайте видеокамерата в други предмети.
- Не използвайте видеокамерата на много шумни места

### Датчик за смущения (HDR-XR350E/XR350VE)

- За защита на въражения твърд диск от удар или смущения, видеокамерата притежава функция с датчик за смущенията. Когато има смущения или ако устройството е в условия на безтегловност, възможно е шумът за защита на видеокамерата да се запише. Ако датчикът за смущения отчете повтарящи се смущения, възможно е записът/възпроизвеждането да бъдат прекратени.

### Забележка относно използването на видеокамерата на високи места (HDR-XR350E/XR350VE).

- Не можете да използвате видеокамерата в области с ниско атмосферно налягане при надморска височина, която е по-голяма от 5,000 метра. Ако го направите, това може да повреди твърдия диск на вашата видеокамера.



## Работен поток

Подготовка за работа (стр. 12)

Подгответе източника на захранване и картата памет.

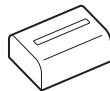

Запис на движещи се изображения и снимки (стр. 20)

Запис на филми → стр. 21

💡 Промяна на режима за запис.

💡 Очаквано време за запис (MEDIA INFO).

Заснемане на снимки → стр. 23.



Възпроизвеждане на движещи се изображения и снимки

Възпроизвеждане на снимки и движещи се изображения на вашата видеокамера → (стр. 25).

Възпроизвеждане на движещи се изображения и снимки на свързания телевизор → (стр. 28).

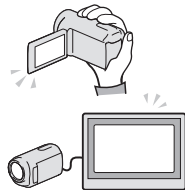

Запазване на движещи се изображения и снимки

Запазване на движещи се изображения и снимки с помощта на компютър → (стр. 33)

Запазване на движещи се изображения и снимки на външен носител → (стр. 44)

Създаване на диск с помощта на DVD записващо/четящо устройство → (стр. 46).

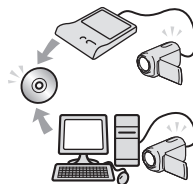

Изтриване на движещи се изображения и снимки (стр. 31)

Можете да освободите място за запис, като изтриете от въведения твърд диск на устройството движещи се изображения и снимки, които сте запазили на друг носител.



# Съдържание

Първо прочетете това .....	2
Работен поток .....	9
<b>Подготовка за експлоатация</b>	
Стъпка 1: Зареждане на комплекта батерии .....	12
Зареждане на комплекта батерии в чужбина .....	14
Стъпка 2: Включване на захранването и сверяване на датата и часа .....	15
Промяна на настройката за езика .....	16
Стъпка 3: Подготовка на носител на запис .....	17
Проверка на настройките на медията за запис .....	18
Презапис или копиране на клипове и снимки от възраден носител на запис на карта с памет .....	19
<b>Запис/Възпроизвеждане</b>	
Запис .....	20
Получаване на информация за местонахождение посредством GPS (HDR-CX350VE/XR350VE) .....	24
Възпроизвеждане на видеокамерата .....	25
Възпроизвеждане на изображение на телевизионния екран .....	28
<b>Правилно използване на видеокамерата</b>	
Изтриване на движещи се изображения и снимки .....	31
<b>Запазване на движещи се изображения и снимки с мощта на компютър</b>	
Подготовка на компютъра (Windows) .....	33
Когато използвате Macintosh .....	34
Стартиране на PMB (Picture Motion Browser) .....	36
Избор на метод за създаване на диск (компютър) .....	37
Създаване на диск с едно докосване (One Touch Disc Burn) .....	39
Прехвърляне на движещи се изображения и снимки към компютъра .....	40
Създаване на AVCHD диск .....	41
Възпроизвеждане на AVCHD диск на компютър .....	41
Създаване на Blu-ray диск .....	42
Създаване на диск със стандартно качество (STD), който може да се възпроизвежда на обикновени DVD плейъри .....	42
Копиране на диск .....	43
Редактиране на движещи се изображения .....	43
Запис на снимки от движещи се изображения .....	43
<b>Запазване на изображения на външен носител</b>	
Запазване на изображения на външен носител (DIRECT COPY) .....	44
Създаване на диск с DVD плейър, рекордер .....	46

■ <b>Персонализиране на видеокамерата Ви</b>	
Използване на опции в меню.....	53
Получаване на подробна информация от подробно утвърдено за ползване на видеокамерата Ви .....	60
■ <b>Допълнителна информация</b>	
? Отстраняване на проблеми.....	61
Предпазни мерки .....	63
Спецификации .....	65
■ <b>Бърза справка</b>	
Индикатори на екрана .....	70
Идентификация на частите и регулаторите.....	71
Азбучен указател.....	74

## Стъпка 1: Зареждане на комплекта батерии

HDR-CX300E/CX305E/CX350E/CX350VE/CX370E

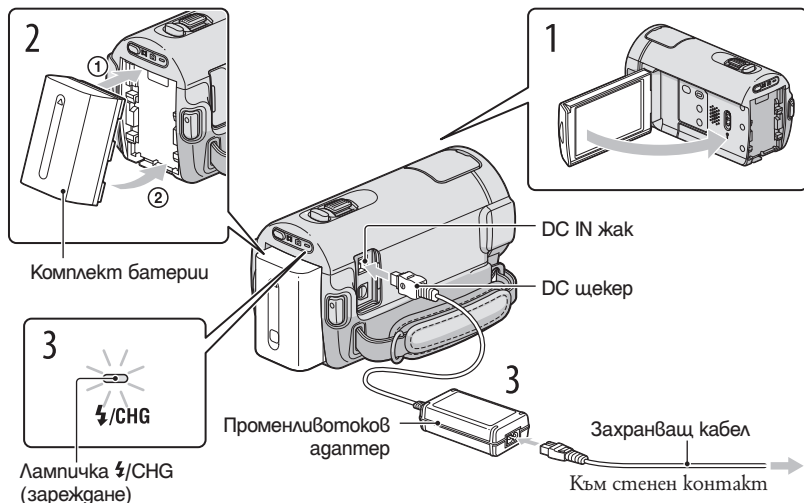

HDR-XR350E/XR350VE

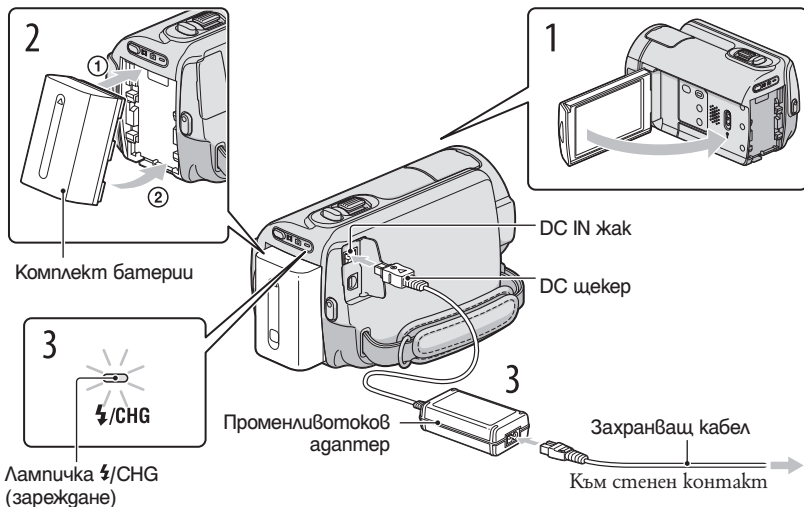

Можете да зареждате комплекта батерии “InfoLITHIUM” (серия V) след като го прикрепите към вашата видеокамера.

#### ⚡ Забележка

- Не можете да прикрепите комплект батерии “InfoLITHIUM”, различен от серия V, към вашата видеокамера.

- 1 Изключете вашата видеокамера, като затворите LCD панела.
- 2 Прикрепете комплекта батерии, като изравните терминалите на батерията (①) и плъзнете батерията по посока на стрелката (②), докато чуете щракване.
- 3 Свържете кабела на захранването и променливотоковия адаптер към вашата видеокамера и стенния контакт.
  - Изравнете обозначението ▲ на DC щекера с това на DC IN жака.Лампичката ⚡/CHG (flash/charge) за зареждането светва и зареждането започва. Когато батериите са напълно заредени, лампичката за зареждането угасва.
- 4 Когато батерията се зареди, изключете променливотоковия адаптер от жака DC IN на вашата видеокамера.

#### 💡 Съвети

- Вижте стр. 67 относно времето за зареждане, запис и възпроизвеждане.
- Когато включите вашата видеокамера, можете да проверите индикатора, намиращ се в горния ляв ъгъл на екрана, за да установите приблизителното оставащо количество заряд в батерията.

#### За да извадите комплекта батерии

Затворете LCD екрана. Натиснете бутон PUSH (освобождение на батериите) (①) и извадете комплекта батерии (②) по посока на стрелката.

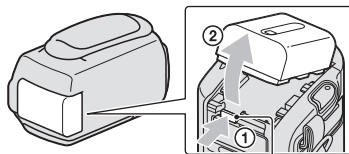



PUSH  
(освобождение на батериите)

За да използвате мрежата от 220 V като източник на захранване

Извършете същите връзки като описаните в “Стъпка 1: Зареждане на комплекта батерии”.

Дори и да е прикачен, комплектът батерии не се разрежда.

#### Забележки за комплекта батерии и променливотоковия адаптер

- Преди да смените комплекта батерии или да отстраните променливотоковия адаптер от устройството, затворете LCD екрана и се уверете, че лампичките –  (движещо се изображение)/  (снимка) (стр. 20) и лампичката за достъп (стр. 19) не светят.
- Лампичката за зареждане примизва по време на зареждане при следните условия:
  - Батерията не е поставена правилно;
  - Батерията е повредена;
  - Температурата на батерията е твърде ниска.
- Отстранете батерията от видеокамерата и я поставете на топло място.
- Температурата на батерията е твърде висока.
- Отстранете батерията от видеокамерата и я поставете на хладно място.
- Когато прикачате видеолампа (продава се отделно), препоръчваме ви да използвате модели NP-FV70 или NP-FV100.
- Не ви препоръчваме на използвате NP-FV30, която позволява доста скъсени времена на запис и възпроизвеждане за видеокамерата ви.
- В настройката по подразбиране захранването се изключва автоматично, ако оставите видеокамерата без да извършвате операция с нея за приблизително 5 минути; по този начин се пести захранването на батерията ([A.SHUT OFF]).

#### Относно променливотоковия адаптер

- Когато използвате променливотоковия адаптер, включвайте го в намиращ се наблизо степен контакт на мрежата. Ако възникне проблем с видеокамерата, изключете щепсела от мрежата по възможно най-бързия начин, за да прекъснете захранването.
- Не използвайте променливотоковия адаптер, ако видеокамерата е поставена в тясно пространство, например между стената и някаква мебел.
- Не допускате метални предмети да установят контакт с металните части на щекера за постоянен ток на променливотоковия адаптер. Това може да причини повреда.

#### Зареждане на комплекта батерии в чужбина

Можете да работите с вашата видеокамера във всяка страна или област, като използвате променливотоковия адаптер, който работи в обхват от 100 V до 240 V AC, 50/60 Hz.

- Не използвайте електронен преобразувател на волтажа.

## Стъпка 2: Включване на захранването и сверяване на датата и часа

1

Отворете LCD екрана на вашата видеокамера.

Капакът на обектива се отваря и вашата видеокамера се включва.

- За да включите вашата видеокамера, когато LCD екранът е отворен, натиснете POWER.

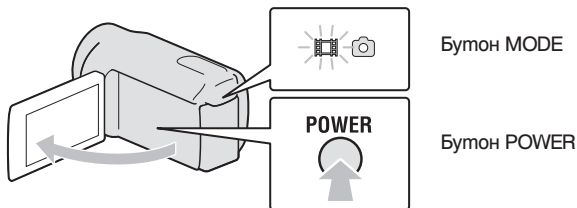

2

Изберете желаната географска област с помощта на / и след това докоснете [NEXT].

Докоснете бутона на LCD екрана.

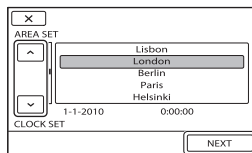
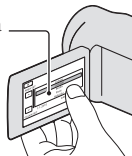

- За да зададете датата и часа отново, докоснете **MENU** (MENU) → [Show others] → [CLOCK/ LANG] (в категория [GENERAL SET] → [CLOCK SET]. Когато опцията не е изведена на екрана, докоснете / , докато опцията се изведе.

3

Задайте [SUMMERTIME], датата и часа, след това докоснете **OK**. Часовникът се стартира.

- Ако зададете [SUMMERTIME] в положение [ON], часовникът преминава 1 час напред.

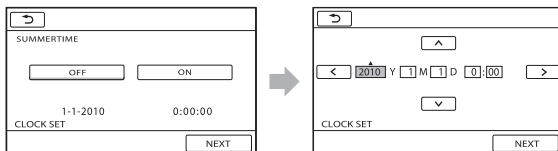

#### Ⓜ Забележки

- Датата и часът не се извеждат по време на запис, но автоматично се записват на носителя и могат да бъдат изведени при възпроизвеждане. За да изведете датата и часа, докоснете **MENU** (MENU) → [Show others] → [PLAYBACK SET] (в категория [PLAYBACK]) → [DATA CODE] → [DATE/TIME] → **OK** → → **X**.
- Можете да изключите звуковия сигнал, като докоснете **MENU** (MENU) → [Show others] → [SOUND/DISP SET] (в категория [GENERAL SET]) → [BEEP] → [OFF] → **OK** → → **X**.
- Ако бутонът , който сте докоснали не реагира правилно, калибрирайте панела с докосване.
- След като часовникът е настроен, часът се регулира автоматично посредством [AUTO CLOCK ADJ] и [AUTO AREA ADJ] настройките в положение [ON]. Часовникът може да не бъде сверен правилно автоматично в зависимост от страната/региона, в който се намирате. В този случай настройте [AUTO CLOCK ADJ] и [AUTO AREA ADJ] в положение [OFF] (HDR-CX350VE /XR350VE)

#### За да изключите захранването

Затворете LCD екрана. Лампичката (движещо се изображение) мига няколко секунди, след което видеокамерата се изключва.

#### Ⓜ Съвети

- Можете да изключите вашата видеокамера, като натиснете POWER.
- Когато [POWER ON BY LCD] е в положение [OFF], изключете видеокамерата като натиснете POWER.

#### Промяна на настройките на езика

Можете да промените изписването на съобщенията на екрана, като изберете език. Докоснете **MENU** (MENU) → [Show others] → [CLOCK/ LANG] (в категория [GENERAL SET]) → [LANGUAGE SET] → желан език → **OK** → → **X**.



## Стъпка 3: Подготовка на носител на запис

Носителят за запис, който може да се използва се различава в зависимост от видеокамерата ви. Следните иконки се извеждат на екрана на видеокамерата ви.

HDR-CX300E/CX305E/CX350E/  
CX350VE/CX370E



вградена  
памет\*



карта с памет

HDR-XR350E/XR350VE



хардгук\*



карта с памет

\* В настройките по подразбиране, снимките и клиповете се записват на този носител на запис. Можете да извършите запис, възпроизвеждане и редакция на избрания носител.

### 🔔 Съвети

- Вижте стр. 67 за време за запис на клипове.

### Избор на носител на запис за клипове

- 1 Докоснете **MENU** (MENU) → [Show others] → [MEDIA SETTINGS] → (в категория  [MANAGE MEDIA]) → [MOVIE MEDIA SET]  
Появява се екран [MOVIE MEDIA SET].
- 2 Докоснете желания носител за запис
- 3 Докоснете [YES] → **OK**.  
Носителят за запис се променя.

### Избор на носител на запис за снимки

- 1 Докоснете **MENU** (MENU) → [Show others] →  [MEDIA SETTINGS] → (в категория [MANAGE MEDIA]) [PHOTOMEDIA SET]  
Появява се екран [PHOTOMEDIA SET].
- 2 Докоснете желания носител за запис

- 3 Докоснете [YES] → **OK**.  
Носителят за запис се променя.

#### За да проверите настройките на носителя за запис

В режим за запис на клип или режим за запис на снимки, иконката на избрания носител на запис се извежда в горния ъгъл на екрана.



Иконка на носителя на запис

- Иконката, която се извежда се различава според модела.

## Поставяне на карта с памет

### Забележки

- Настройте носителя за запис в позиция [MEMORY CARD], за да запишете клипове и/или снимки на картата с памет.

#### Видове карти с памет, които можете да използвате с вашата видеокамера

- С вашата видеокамера можете да използвате само “Memory Stick PRO Duo” (Mark 2) носител, “Memory Stick PRO-HG Duo” носител, SD карта с памет (Class 4 или по-бърза) и SDHC картс с памет (Class 4 или по-бърза). С тази видеокамета не може те да използвате мултимедийна карта.
- В това упътване “Memory Stick PRO Duo” (Mark 2) и “Memory Stick PRO-HG Duo” се наричат просто “Memory Stick PRO Duo” носители.
- Можете да използвате карти с памет до 32 GB.

“Memory Stick PRO Duo” носител / “Memory Stick PRO-HG Duo” носител  
(Можете да използвате този размер с вашата видеокамера.)



- “Memory Stick PRO Duo” може да бъде използван само с “Memory Stick PRO”-съвместимо оборудване.
- Не прикрепяйте етикети или подобни на “Memory Stick PRO Duo” или Memory Stick Duo адантера.

Отворете капачето и поставете картата с памет с отрязания ръб в указаната посока докато чуete щракване.

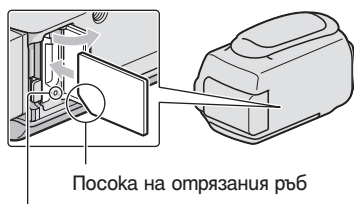

Лампичка за гостъп

На LCD екрана се извежда екранът [Create a new Image Database File.], когато заредите нова карта с памет. В този случай натиснете [YES]. Ако записвате само снимки на картата с памет, натиснете [NO].

- Потвърдете посоката на картата с памет. Ако поставите картата с памет с помощта на сила в погрешна посока, това може да причини неизправност на самия носител, на гнездото за карта памет или да повреди данните с изображение.

#### ⓘ Забележки

- Ако се изведе съобщението [Failed to create a new Image Database File. It may be possible that there is not enough free space.], форматирайте картата с памет като докоснете **MENU** (MENU) → [Show others] → [MEDIA FORMAT] → (в категория [MEDIA MANAGE]) → [MEMORY CARD] → [YES] → [YES] → **OK**

#### За да отстраните картата с памет

Отворете капачето и леко натиснете картата с памет веднъж.

- Не отваряйте капачето по време на запис.
- Когато поставяте и отстранявате картата с памет, внимавайте картата да не падне.

#### Презапис и копиране на клипове и снимки от възрадената памет на картата с памет

Докоснете **MENU** (MENU) → [Show others] → [MOVIE DUB]/[PHOTO COPY] (в категория **[EDIT]**), след това следвайте екранните дисплеи.

## Запис

В настройката по подразбиране, движещите се изображения се записват на твърдия диск с качество с висока разделителна способност (HD).

HDR-CX300E/CX305E/CX350E/CX350VE/CX370E: Въградена памет

HDR-XR350E/XR350VE: Харддиск

### 🔗 Съвети

За да промените носителя на запис вижте стр. 17.

1

Затегнете ремъка за захващане.

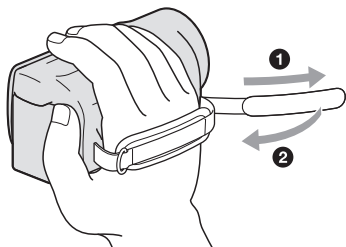

2

Отворете LCD екрана на вашата видеокамера.

Обективът се отваря и вашата видеокамера се включва.

- За да включите вашата видеокамера, когато LCD екранът вече е отворен, натиснете POWER (стр. 15)
- Можете да промените режимите на запис като натиснете MODE. Натиснете MODE, за да светне желаната лампичка за запис.

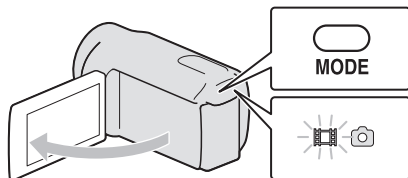

Бутон MODE

📏 (клу̀п): Когато записвате клу̀п

📷 (снимка): Когато записвате снимка

## Запис на клипове

Написнете **START/STOP**, за да започнете запис.

- Можете да започнете запис като натиснете символ ● в долния ляв ъгъл на LCD екрана.

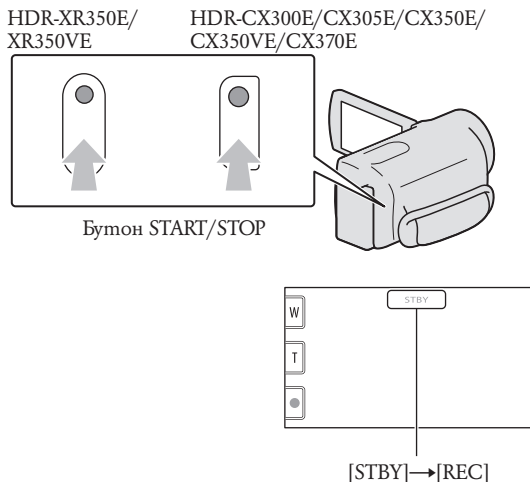

За да спрете записа, отново натиснете **START/STOP**.

- Можете да спрете запис като натиснете символ ● в долния ляв ъгъл на LCD екрана.

- Иконките и индикаторите на LCD панела ще се изведат за около 3 секунди, след това ще изчезнат, след като сте включили видеокамерата или сте прехвърлили режимите на запис (на клип/неподвижни изображения)/възпроизвеждане. За да изведете иконките и индикаторите отново, докоснете където и да е на екрана освен бутони за запис и увеличение на LCD екрана.

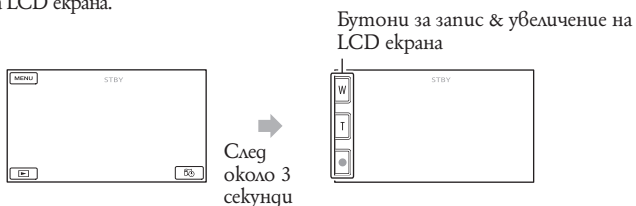

### Забележки

- Ако затворите LCD екрана по време на запис, видеокамерата спира записа.
- Максималното продължително време за запис на клипове непрекъснато е 13 часа.
- Когато клип надвишава 2 GB, автоматично се създава следващ файл за клип.

- След като включите видеокамерата ще отнеме няколко секунди преди да можете да стартирате запис. През това време няма да можете да работите с видеокамерата.
- Следните статуси ще бъдат обозначени ако все още се записват данни върху носителя на записа след като записът е приключил. През това време не е упорядочаване натиск и не излагайте на вибрации видеокамерата и не отстранявайте батерията и променливотоковия адаптер.
  - Лампичката за достъп свети или примизва (стр. 19).
  - Иконката за носител за запис в горния ляв ъгъл на LCD екрана примизва.

## 📌 Съвети

- Вижте стр. 67 за времето за запис на клипове.
- Можете да запишете снимки по време на запис на клипове като натиснете бутон PHOTO докрай (Dual Rec).
- Когато бъде засечено лице, около него се появява бяла рамка и качеството на заснемане се оптимизира (FACE DETECTION).
- Можете да определите приоритет за лице като го докоснете.
- В настройките по подразбиране, снимката се записва автоматично, когато видеокамерата засече усмивка върху лице по време на запис на клип (Smile Shutter).
- Можете да извадите неподвижни изображения от заснети клипове.
- За да проверите времето за запис, оставащият капацитет и т.н. като докоснете **MENU** (MENU) → [Show others] → [MEDIA INFO] (в категория [👉 MEDIA MANAGE]).
- LCD екранът на вашата видеокамера може да изведе изображения за запис на целия екран (дисплей с пълен набор пиксели). Въпреки това, това може да доведе до отрязване на горните, долни, леви и десни краища на изображението, когато възпроизвеждате на телевизионен екран, който не е съвместим с извеждане на пълен набор пиксели. В този случай настройте [GUIDEFRAAME] в положение [ON] и запишете изображенията като използвате външната рамка на дисплея за утъйване.
- За да настроите ъгъла на LCD панела, първо отворете LCD панела на 90 градуса от видеокамерата (1) и след това резулирайте ъгъла (2).

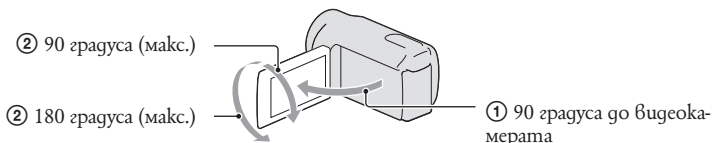

- **[#] STEADYSHOT** е в положение [ACTIVE] в настройка по подразбиране.

## Код за данни по време на запис

Датата на запис, часа и условията, както и координатите (HDR-CX350VE/XR350VE) се записват автоматично на носител за запис. Те не се извеждат по време на запис. Въпреки това можете да ги проверите в [DATA CODE] по време на възпроизвеждане. За да ги изведете, докоснете **MENU** (MENU) → [Show others] → [PLAYBACK SET] (в категория [📺 PLAYBACK]) → [DATA CODE] → желана настройка **OK** → **↩** → **✕**.

## Запис на снимки

В настройката по подразбиране, снимките се записват на следния носител:  
HDR-CX300E/CX305E/CX350E/CX350VE/CX370E: Вградена памет  
HDR-XR350E/XR350VE: Хардгук

### Съвети

- За да промените носителя на запис вижте стр. 17.

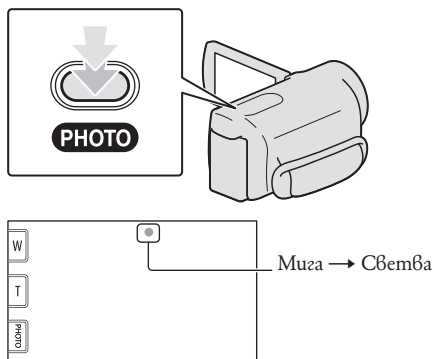

**1** Натиснете **MODE**, за да включите лампичката  (Снимка).  
LCD екранът се сменя в режим заснемане на неподвижни изображения и съотношението става 4:3.

**2** Леко натиснете **PHOTO**, за да фокусирате, след това натиснете докрай.  
• Можете да записвате снимки също като докоснете индикация  на LCD екрана.



Когато индикацията  излезне, изображението е записано.

### Съвети

- Можете да проверите броя на изображенията, които могат да се запишат на LCD екрана (стр. 70).
- За да промените размера на изображението, докоснете **MENU** (MENU) → [Show others] → [IMAGE SIZE] (в категория  [PHOTO SETTINGS]) → желана настройка → **OK** → **X**.
- Не можете да записвате снимки, докато е изведена индикацията .
- Видеокамерата ви примизва автоматично, когато заобикалящата светлина е недостатъчна. Светкавицата не работи по време на запис на клип. Можете да промените примизването на видеокамерата посредством докосване на **MENU** (MENU) → [Show others] → [FLASH MODE] (в категория  [PHOTO SETTINGS]) → желана настройка → **OK** → **X**.
- Ако записвате снимки посредством видеокамера с вариообектив (продава се отделно), може да бъде отразена сянка.

### Ако на снимките се появят бели кръгли петна

Този ефект се получава от частици (прах, полен и др.), които се носят във въздуха в близост до обектива. Когато върху тях се постави акцент посредством светкавицата на видеокамерата, те се появяват като бели, кръгли петна. За да намалите белите петна, осветете помещението и заснемайте без да използвате светкавицата.

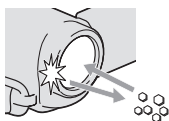

Частички (прах, полен и т.н.)  
във въздуха



### Получаване на информация за местоположение посредством GPS (HDR-SX350VE/XR350VE)

Когато поставите ключ GPS (стр. 72) в положение ON, на LCD екрана се появява индикация  и вашата видеокамера получава информация за местоположение от GPS сателити. Получаването на информация за местоположение ви позволява да използвате функции като Map Index,

- Индикаторът се променя според силата на прием на GPS сигнала.
- Уверете се, че ключ GPS в положение OFF по време на излитане и приземяване на самолети.
- Времето за обработка може да бъде скъсено ако заредите GPS помощни данни във видеокамерата като използвате приложения софтуер "РМВ". Инсталирайте "РМВ" на вашия компютър (стр. 34) и свържете компютъра към интернет. След това свържете видеокамерата към компютъра и GPS помощните данни автоматично ще бъдат обновени.
- GPS помощните данни може да не функционират в следните случаи:
  - Когато GPS помощните данни не са обновявани 30 или повече дни.
  - Когато датата и часа не са правилно поставени.
  - Когато видеокамерата е местена на дълги разстояния.
- Вердената карта се поддържа от следните структури; Map of Japan на ZENRIN CO., LTD, останалите области са на NAVTEQ.



# Възпроизвеждане на видеокамерата

Настройката по подразбиране задават възпроизвеждането на движещите се изображения и снимките, записани на следните носители.

HDR-CX300E/CX305E/CX350E/CX350VE/CX370E: Вградена памет

HDR-XR350E/XR350VE: Хардгук

## 🗨️ Съвети

- За да промените носителя на запис вижте стр. 17.

1

Отворете LCD екрана на вашата видеокамера.

Капачето на обектива се отваря и вашата видеокамера се включва.

- За да включите вашата видеокамера, когато LCD екранът вече е отворен, натиснете POWER (стр. 15).

2

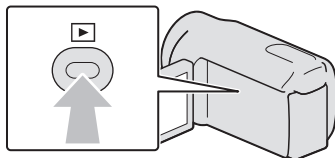

Натиснете  (VIEW IMAGES).



След няколко секунди се извежда екранът VISUAL INDEX.

- Можете да изведете екрана VISUAL INDEX и като натиснете  (VIEW IMAGES) на LCD екрана.

3

Докоснете  (или ) бутон (1) → желано движещо се изображение (2).

Докоснете  (Photo) бутон (1) → желана снимка (2).

Клиповете се извеждат сортирани по дата на запис.

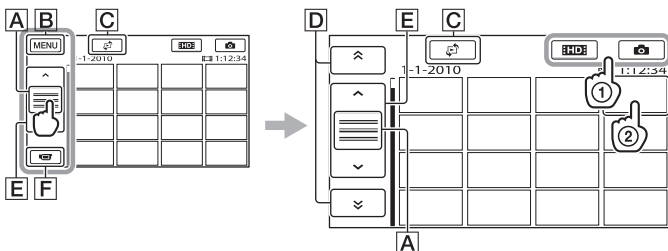

**A** Промена извеждането на операцияни бутони.

**B** Към екран MENU.

**C** Извежда екран за избор на индекс тип ([DATE INDEX]/[MAP]) (HDR-CX550VE/XR550VE)/[FILM ROLL]/[FACE].

**D** : Извежда клипове записани на предишна/следваща дата\*.

**E** / : Извежда предишен/следващ клип.

**F** -Връщане към екран за запис.

\***D** се извежда когато натиснете **A**.

- Индикация **STOP** се появява, когато в [**RECALL/STOP** SET] е избран клип със стандартна разделителна способност на изображението.
- Можете да се придвижите по дисплея като издърпате лентата **D** или **E**.
- Индикацията **I▶I** се извежда на движещото се изображение или снимката, която е последно възпроизведена или записана. Ако докоснете движещото се изображение или снимката с помощта на **I▶I**, можете да продължите възпроизвеждане от преходното време. (Снимката, записана на картата с памет, се обозначава с индикатора **▶**.)

## Възпроизвеждане на клипове

Видеокамерата ви започва възпроизвеждане на избрания клип.

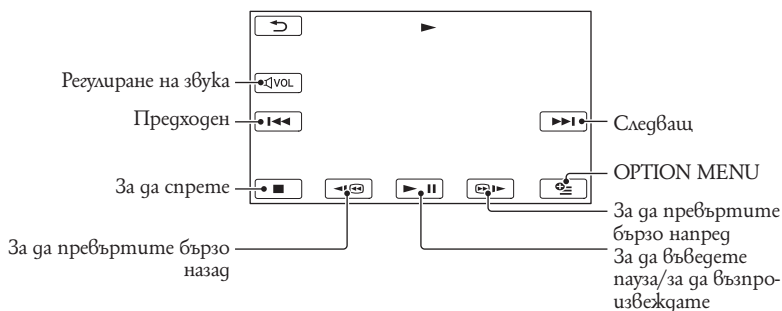

### ⚡ Забелжки

- Можете да не успеете да възпроизведете изображения записани с други уреди.

### 💡 Съвети

- Когато възпроизвеждането на избраното движещо се изображение достигне до последното такова, екранът се връща в режим INDEX.
- Докоснете **◀◀** / **▶▶** докато устройството е в режим на пауза или бавно възпроизвеждане на движещи се изображения.
- Когато неколккратно докоснете **◀◀** / **▶▶** по време на възпроизвеждане, движещите изображения се възпроизведат около 5 пъти по-бързо → около 10 пъти по-бързо → около 30 пъти по-бързо → около 60 пъти по-бързо.
- Можете да изведете VISUAL INDEX като докоснете **MENU** (MENU) → [Show others] → [VISUAL INDEX] (в категория **▶** [PLAYBACK])
- Датата на записа, времето, условията и координатите (само за модели HDR-CX350VE/XR350VE) на записа автоматично се запазват по време на запис. Тази информация не се извежда по време на запис, но можете да я изведете докато възпроизвеждате, като докоснете **MENU** (MENU) → [Show others] → [PLAYBACK SET] (в категория **▶** [PLAYBACK]) → [DATA CODE] → желана настройка → **OK** → **↶** → **✕**.
- В настройка по подразбиране е предварително записан демонстрационен клип. (HDR-CX350E/CX350VE/CX370E/XR350E/XR350VE)

За да регулирате силата на звука на движещите се изображения

Докато възпроизвеждате движещи се изображения, докоснете **[VOL]** → регулирайте с помощта на **[←]** / **[→]** → **[↻]**.

- Можете да регулирате силата на звука чрез **[-]** / **[+]** от OPTION MENU.

### Преглед на снимки

Вашата видео камера извежда избраната снимка.

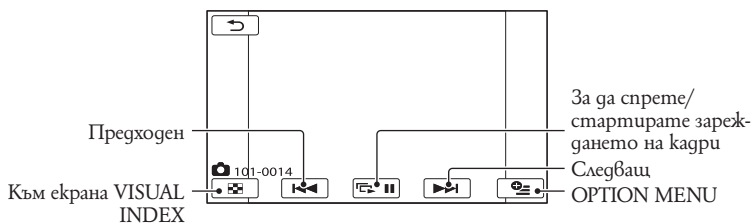

### Съвет

- Когато преглеждате снимки, записани на картата с памет, на екрана се извежда индикацията **101** ▶ (папка за възпроизвеждане).

# Възпроизвеждане на изображения на телевизионния екран

Начините на връзка и качеството на изображенияцията (висока разделителна способност (HD) или стандартна разделителна способност (SD)), които се възпроизвеждат на телевизионния екран, се различават в зависимост от телевизора, който сте свързали, и конекторите, които използвате.

## Свързване на телевизор, като използвате [TV CONNECT Guide]

Лесно можете да свържете вашата видеокамера към телевизора, като следвате инструкциите в [TV CONNECT Guide].

- 1 Превключете източника на входен сигнал на телевизора към свързания жак.

- Обърнете се към инструкциите за експлоатация, приложени към телевизора.

- 2 Включете вашата видеокамера и докоснете **MENU** [MENU] → [Show others] → [TV CONNECT Guide] (в категория [OTHERS]) на LCD екрана.

- Използвайте приложения променливотоков адаптер като източник на захранване (стр.14).

- 3 Докоснете [High Definition TV].

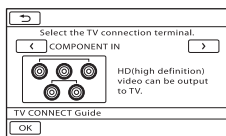

- 4 Докоснете **</>**, за да изберете входен жак за телевизора, след това докоснете **OK**.

- Изведен е метод на свързване.
- Ако докоснете [HINT], можете да видите съвети за свързване или промяна на настройките на вашата видеокамера.

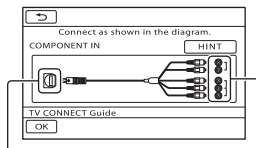

Конектори на видеокамерата      Входни конектори на вашия телевизор

- 5 Свържете видеокамерата с телевизор

HDMI OUT жак

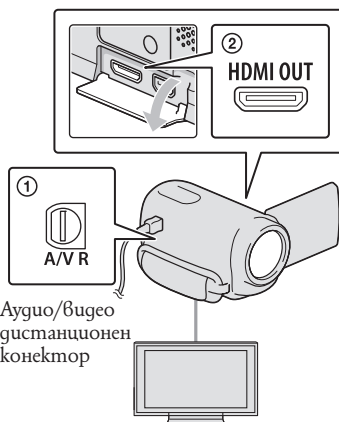

- 6 Докоснете **OK** → [YES].

- Когато използвате A/V свързващ кабел, за да извеждате движещи се изображения, изображенията се извеждат със стандартно качество (STD).

**7** Възпроизведете движещите се изображения и снимките на вашата видеокамера (стр. 25).

Видове кабели за свързване между видеокамерата и телевизора ви.

За да свържете телевизор с висока разделителна способност

Компонентен аудио/видео кабел (приложен)

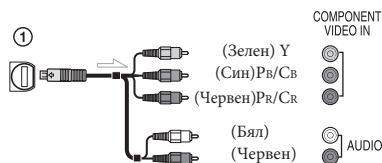

HDMI кабел (продава се отделно)

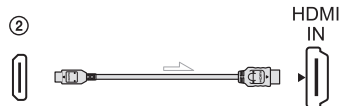

За да свържете телевизор без висока разделителна способност през S VIDEO кабел (продава се отделно):

Компонентен аудио/видео кабел (приложен)

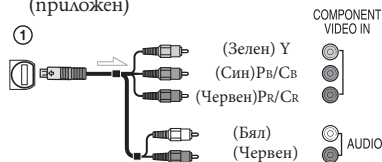

Аудио/видео свързващ кабел (приложен)

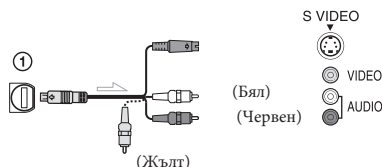

Аудио/видео свързващ кабел (приложен)

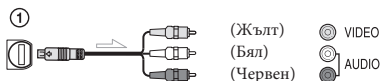

Когато свързвате към телевизора си посредством видеорекордер

- Свържете видеокамерата си към LINE IN входа на видеорекордера чрез аудио/видео свързващия кабел. Настройте входния селектор на видеорекордера в позиция LINE (VIDEO 1, VIDEO 2 и т.н.).

За да настроите съотношението според свързания телевизор (16:9/4:3)

- Настройте [TV TYPE] в положение [16:9] или [4:3] според вашия телевизор.

Когато телевизорът Ви е моно (Когато телевизорът Ви има само един аудио входен жак)

- Свържете жълтия шекер на аудио/видео свързващия кабел към видео входния жак и белия (ляв канал) или червения (десен канал) шекер на аудио входния жак на вашия телевизор или видеорекордер.

Когато свързвате посредством компонентен аудио/видео кабел

- Ако свържете само компонентни видео шекери, не се извеждат аудио сигнали. Свържете белите и червените шекери, за да изведете аудио сигнали.

Когато свържете посредством HDMI кабел

- Използвайте HDMI кабел с HDMI лого.
- Използвайте HDMI мини конектор в единия край (за видеокамерата) и шекер подходящ за свързване с вашия телевизор на другия край.
- Изображения със защита на авторските права не се извеждат от HDMI OUT жака на вашата видеокамера.
- Някои телевизори може да не функционират правилно (може да няма звук или картина) с тази връзка.
- Не свързвайте HDMI OUT жака на видеокамерата ви към HDMI OUT жака на външно устройство, тъй като може да се получи неизправност.

Когато свържете аудио/видео свързващ кабел със S VIDEO

- Когато S VIDEO штекера (S VIDEO канал) е свързан, не се извеждат аудио сигнали. За да изведете аудио сигнали, свържете белите и червени штекери на входния аудио жак на вашия телевизор.
- Тази връзка произвежда изображения с по-висока резолюция в сравнение с аудио/видео свързващия кабел.

#### Ⓢ Забележки

- Когато възпроизвеждате филм записан със SD (стандартна резолюция) качество на изображението на телевизор със съотношение 4:3, който не е съвместим с 16:9 сигнал, докоснете **MENU** (MENU) → [Show others] → [OTHER REC SET] (в категория **[ ]** [SHOOTING SET]) → [WIDE SELECT] → [4:3] → **OK** → **[ ]** → **[X]** (стр. 56).

Ако телевизорът/видеорекодерът Ви има 21-пинов адаптер (EUROCONNECTOR)

Използвайте 21-пиновия адаптер приложен към вашата видеокамера (продава се отделно).

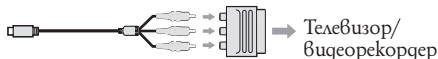

#### Ⓢ Съвети

- Ако свържете вашата видеокамера към телевизора чрез повече от един вид кабел за извеждане на изображения, редът на приоритетите сред телевизионните жакове за извеждане е както следва:  
HDMI → компонентен → S VIDEO → видео
- HDMI (High Definition Multimedia Interface) е интерфейс, който изпраща и аудио, и видео сигнали. HDMI OUT жака извежда висококачествени изображения и цифров аудио звук.

#### Относно "PhotoTV HD"

Тази видеокамера е съвместима с "PhotoTV HD" стандарта. "PhotoTV HD" ви позволява да възпроизвеждате детайлни изображения с наситени цветове и сложни текстурни. Когато свържете Sony PhotoTV HD-съвместимо устройство посредством HDMI кабел\* или компонентен A/V кабел\*\*, можете да се наслаждавате на невероятно качество на снимките в HD формат.

\* Телевизорът автоматично превключва на подходящия режим, когато възпроизвеждате снимки.

\*\* Нужна е настройка на телевизора. Моля, за подробности се обърнете към ръководството за експлоатация на вашия PhotoTV HD-съвместим телевизор.

## Изтриване на движещи се изображения и снимки

Можете да освободите място на носителя като изтриете неподвижни изображения и клипове.

### Забележки

- Не можете да възстановите изображения веднъж след като са изтрити. Запазете важните за вас клипове и снимки предварително.
- Не отстранявайте батериите или променливотоковия адаптер от видеокамерата докато изтривате изображения. Това може да повреди носителя на запис.
- Не изваждайте картата с памет докато изтривате изображения от нея.
- Не можете да изтривате снимки и клипове със защита. Премахнете защитата на клипове и снимки преди да опитате да ги изтриете.
- Демонстрационният клеп на видеокамерата ви е със защита от изтриване. (HDR-CX350E/CX350VE/CX370E/XR350E/XR350VE)
- Ако изтритият клип е включен в плейлиста, добавените в плейлиста клипове също се изтриват.
- Ако изтритият клип е включен в сценарий за възпроизвеждане, клипът също се изтрива от сценария.

### Съвети

- Можете да изтриете изображението от екрана за възпроизвеждане посредством  OPTION MENU.
- За да изтриете всички изображения записани на носителя на запис и да възстановите всичкото място за запис на носителя, форматирайте носителя.
- Намалените като размер изображения ще ви позволят да прегледате много изображения едновременно на индекс екран, наречияното им е „миниатюри“.

1

Докоснете **MENU** (MENU) → [Show others] → [DELETE] (В категория  [EDIT]).

2

За да изтриете клипове, докоснете  DELETE] → [ DELETE] или [ DELETE] → [ DELETE].

- За да изтриете снимки, докоснете [ DELETE] → [ DELETE].

3

Докоснете и изведете маркировка ✓ за клиповете или снимките, които ще изтривате.

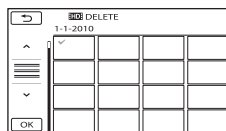









Натиснете и задържете изображението на LCD екрана, за да потвърдите избора си. Докоснете , за да се върнете към предходния екран.

4

Докоснете  → [YES] →  → .



За да изтриете всички движещи се изображения едновременно



- На стъпка 2, докоснете [ DELETE] → [ DELETE ALL]/[ DELETE ALL] → [YES] → [YES] →  → .
- За да изтриете всички снимки едновременно, докоснете [ DELETE] → [ DELETE ALL] → [YES] → [YES] →  → .

За да изтриете едновременно всички движещи се изображения/снимки, записани в един ден



#### Ⓣ Забележка

Не можете да изтриете изображения от картата с памет записани в една и съща дата.

① Докоснете [  DELETE ] → [  DELETE ] by date/ [  DELETE ] by date] на стъпка 2.

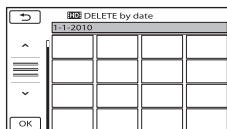
- За да изтриете едновременно всички снимки, записани на една и съща дата, докоснете: [  DELETE ] → [  DELETE by date ].



② Докоснете [  /  ], за да изберете дата на записа на желаното движещо се изображение и след това докоснете [  ].

- Докоснете движещото се изображение на LCD екрана, за да потвърдите избора си. Докоснете [  ], за да се върнете към предходния екран.

③ Докоснете [YES] → [  ] → [  ].



Запазване на джигещи се изображения и снимки с помощта на компютър

## Подготовка на компютъра

(Windows)

Можете да извършвате следните операции, като използвате "PMB (Picture Motion Browser)".

- Да прехвърляте изображения към компютър
- Да преглеждате и редактирате прехвърлени изображения
- Да създавате дискове
- Да качвате джигещи се изображения и снимки на интернет страници

За да запазвате джигещи се изображения и снимки, като използвате компютър, предварително инсталирайте "PMB" от приложения CD-ROM.

### ⚙ Забелжки

- Не форматирайте твърдия диск на вашата видеокамера от компютъра. Възможно е видеокамерата да не работи правилно.
- Тази видеокамера записва висококачествен материал в AVCHD формат. Като използвате приложения софтуер, можете да копирате висококачествени изображения на DVD носител. Въпреки това, DVD носителят, съдържащ AVCHD материал, не трябва да се използва с плейъри и рекордери на DVD основа, защото е възможно DVD плейърът/рекордерът да не успее да извади носителя и може да изтрие съдържанието без предупреждение.

### Стъпка 1 Проверка на системата на компютъра

#### OS (операционна система)\*1

Microsoft Windows XP SP3\*2/ Windows Vista SP1\*3/Windows 7

#### CPU (процесор)\*4

Intel Core Duo 1.66 GHz или по-бърз, или Intel Core 2 Duo 1.66 GHz или по-бърз. (Intel Core 2 Duo 2.26 GHz или по-бърз се изисква когато обработвате HD FX/HD FH филми)  
Въпреки това следните операции са възможни с Intel Pentium III 1 GHz или по-бърз:

- При прехвърляне на джигещи се изображения и снимки на компютър
- При запусване на диск с едно докосване - One Touch Disk Burn
- При създаване на дискове в Blu-ray/AVCHD формат/DVD видео (Когато създавате DVD видео чрез преобразуване на изображения с висока разделителна способност (HD) в изображения със стандартно качество (SD), е необходим процесор от типа Intel Pentium 4, 2.8 GHz или по-бърз.)
- При копиране на диск
- Обработка на клип със стандартна разделителна способност на изображението (STD).

#### Софтуер

DirectX 9.0c или по-нова версия (Този продукт се основава на DirectX технологията. Необходимо е инсталиация на DirectX).

#### Памет

За Windows XP: 512 MB или повече (1 GB или повече е препоръчително.)  
Въпреки това за обработка само на SD (стандартно качество) изображения ще ви бъде нужна 256 MB памет или повече.  
За Windows Vista: 1 GB или повече

#### Твърд диск

Необходима памет за инсталиация: Приблизително 500 MB (10 GB или повече, когато създавате дискове в AVCHD формат. Когато създавате Blu-ray дискове, са необходими максимум 50 GB.)

#### Дисплей

Минимум резолюция 1,024 x 768 пиксела

#### Други

USB порт (трябва да има по стандарт, препоръчителен е високоскоростен USB (USB 2.0 съвместим)); дисково устройство, което може да записва Blu-ray/DVD дискове (за инсталиация на софтуера е нужно CD-ROM устройство) Препоръчителна е или NTFS, или exFAT файлова система за система на твърдия диск.

Запазване на джигещи се изображения и снимки с помощта на компютър

- \*1 Необходимо е стандартна инсталация. Операциите не са гарантирани, ако операционната система е обновена до нова среда.
- \*2 Не се поддържа 64-битови операционни системи и Starter (Edition). Windows Image Mastering API (IMAPI) Ver.2.0 или по-нова се изисква, за да използвате функцията за създаване на дискове и пр.
- \*3 Не се поддържа Starter (Edition).
- \*4 Препоръчваме ви по-бърз процесор.

#### ⓘ Забелжка

- Операциите не са гарантирани за всички компютърни среди.

### Когато използвате Macintosh

Приложеният софтуер "PMB" не се поддържа от Macintosh компютри. За да обработвате снимки, като използвате Macintosh компютър, свързан към видеокамерата, вижте следната интернет страница.  
<http://guide.d-imaging.sony.co.jp/mac/ms/us>

## Стъпка 2 Инсталиране на приложения софтуер "PMB"

Инсталирайте "PMB" преди да свързвате вашата видеокамера към компютър.

#### ⓘ Забелжка

- Ако на компютъра вече е инсталирано друго копие на "PMB", версия под 5.0.00, възможно е някои функции да не работят правилно, когато инсталирате "PMB" версията от приложения CD-ROM. Също така, от приложения CD-ROM се инсталира и приложение "PMB Launcher" и можете да стартирате "PMB" или друг софтуер посредством "PMB Launcher". Щракнете два пъти върху "PMB Launcher" иконката на десктопа ви, за да стартирате "PMB Launcher".

- 1 Уверете се, че вашата видеокамера не е свързана към компютъра.

- 2 Включете компютъра.

- Влезте в системата като Administrator (администратор), за да извършите тази инсталация.
- Затворете всички работещи приложения на компютъра преди да инсталирате софтуера.

- 3 Поставете приложения CD-ROM в дисковото устройство на вашия компютър.

Извежда се инсталационният екран.

- Ако екранът не се изведе, щракнете върху [Start] → [Computer] (в Windows XP, [My Computer]), след това щракнете два пъти върху [SONYICTUTIL, (E:)] (CD-ROM)\*.

\* Наименованието на твърдия диск може да се различава (например (E:)) в зависимост от компютъра.

- 4 Щракнете върху [Install].

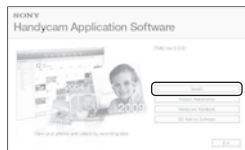

- 5 Изберете страницата или региона.

- 6 Изберете езика за приложение, което ще инсталирате, след това преминете към следващия екран.

- 7 Прочетете условията на лиценза внимателно. Ако сте съгласни с условията, променете  в  и след това щракнете върху [Next] → [Install].

- 8 Включете вашата видеокамера, след това свържете видеокамерата към компютър, като използвате приложния USB кабел.

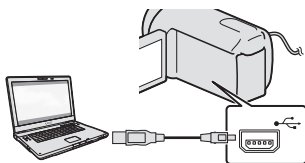

На екрана на видеокамерата автоматично се извежда съобщението [USB SELECT].

- 9 Докоснете един от видовете носители изведени на екрана на видеокамерата, за да може компютърът ви да разпознае видеокамерата.

HDR-CX300E/CX305E/CX350E/CX350VE/CX370E: [ USB CONNECT ] (възвратна памет)  
HDR-XR350E/XR350VE: [ USB CONNECT ] (харддиск)

- Изведените носители на запис се различават в зависимост от модела.
- Ако екранът [USB SELECT] не се изведе, докоснете **MENU** (MENU) → [Show others] → [USB CONNECT] (в категория [OTHERS]).

- 10 Щракнете върху [Continue] на екрана на компютъра.

- 11 Следвайте инструкциите на екрана, за да инсталирате софтуера.

- Свържете видеокамерата към компютъра по време на инсталацията на “PMB”.
- В зависимост от компютъра, възможно е да ви се наложи да инсталирате друг софтуер. Ако

инсталационният екран се изведе, следвайте инструкциите, за да инсталирате нужния софтуер.

- Ако е необходимо, рестартирайте компютъра, за да приклучите инсталацията.

Когато инсталацията приключи, се извеждат следните икони. Отстранете CD-ROM диска от вашия компютър.

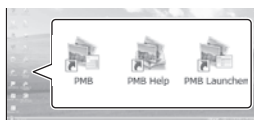

- : Стартира PMB
- : Извежда “PMB Help”
- : Извежда “PMB Launcher”

“PMB Launcher” ви позволява да стартирате “PMB” и друг софтуер или да отворите уебстраници.

- Възможно е да се извеждат други икони.
- В зависимост от инсталационната процедура е възможно иконите да не се извеждат.

#### Забележка

- За да създадете дискове или да използвате други функции на Windows XP, Image Mastering API v2.0 за Windows XP трябва да бъде инсталирана. Ако Image Mastering API v2.0 за Windows XP още не е инсталирана, изберете я от екрана със задължителни за инсталиране програми и я инсталирайте като следвате екранните указания (За да се осъществи инсталацията, компютърът трябва да е свързан към интернет). Можете да инсталирате Image Mastering API v2.0 за Windows XP в отговор на съобщение изведено, когато опнатате да извеждате тези функции.

## Стартиране на PMB (Picture Motion Browser)

За да изключите вашата видеокамера от компютъра

- Щракнете върху иконата  в долния десен ъгъл на екрана на компютъра → [Safely remove USB Mass Storage Device].



- Докоснете [END] → [YES] на екрана на видеокамерата.
- Изключете USB кабела.

### ⚡ Забележки

- Влезте чрез компютъра и посредством софтуера "PMB". Не модифицирайте файловете или папките на видеокамерата чрез компютър без да използвате определеното за целта приложение за компютър. Файловете с изображения могат да бъдат унищожени или да не се възпроизведат.
- Операциите не са гарантирани, ако извършите гореописаните операции без да използвате определеното за целта приложение за компютър.
- Когато изтривате файлове с изображения, следвайте стъпките на стр. 31. Не изтривайте файловете с изображения на видеокамерата директно от компютъра.
- Не копирайте файловете на носител на запис от компютър. Операциите не са гарантирани.
- Можете да създадете Blu-ray disc, като използвате компютър с Blu-ray записващо устройство. Инсталирайте BD Add-on софтуера за "PMB" (стр. 42).

Щракнете два пъти върху иконата на "PMB" на екрана на компютъра.



### ⚡ Забележка

- Ако иконата не е изведена на екрана на компютъра, щракнете върху [Start] → [All Programs] → [PMB], за да стартирате "PMB".

Можете да преглеждате, редактирате или създавате дискове с сдвигеци с изображения, а също и снимки, като използвате "PMB".

### Прочитане на "PMB" ръководството

Вижте "PMB ръководство", за да се запознаете с подробности относно използването на "PMB". Щракнете два пъти върху иконата на "PMB" ръководството на вашия компютър, за да отворите "PMB ръководство".







### ⚡ Забележка

- Ако иконата не е изведена на екрана на компютъра, щракнете върху [Start] → [All Programs] → [PMB] → [PMB Help]. Също така, можете да отворите "PMB" ръководството и от [Help] на "PMB".

## Избор на начин за създаване на диск (компютър)

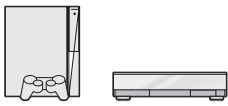
Тук са описани няколко начина за създаване на диск с изображения с HD (качество с висока разделителна способност) или SD (стандартно качество) качество от движещи се изображения или снимки, записани на вашата видеокамера, когото са с HD качество (висока разделителна способност). Изберете начина, който подхожда на вашия плейър.

Плейър	Избор на метод и вид на диска	
Устройства за Blu-ray възпроизвеждане (Blu-ray плейър, PLAYSTATION®3 и гр.)	<ol style="list-style-type: none"> <li>1 Прехвърляне на движещи се изображения и снимки на компютър (Easy PC Back-up) (стр. 40)</li> <li>2 Създаване на Blu-ray disc* с качество на изображенията с висока разделителна способност (HD) (стр. 42)</li> </ol>	
Устройства за възпроизвеждане на AVCHD формат (Sony Blu-ray плейър, PLAYSTATION®3 и гр.)	Създаване на диск с едно докосване (One Touch Disc Burn) (стр. 39)	
	<ol style="list-style-type: none"> <li>1 Прехвърляне на движещи се изображения и снимки на компютър (Easy PC Back-up) (стр. 40)</li> <li>2 Създаване на дискове в AVCHD формат с качество на изображенията с висока разделителна способност (HD) (стр. 41)</li> </ol>	
Обикновени устройства за DVD възпроизвеждане (DVD плейър, компютър, който възпроизвежда DVD дискове и гр.)	<ol style="list-style-type: none"> <li>1 Прехвърляне на движещи се изображения и снимки на компютър (Easy PC Back-up) (стр. 40)</li> <li>2 Създаване на изображения със стандартно качество (SD) (стр. 42)</li> </ol>	

\* За да създадете Blu-ray disc, трябва да инсталирате BD Add-on софтуера за "PMB" (стр. 42).

### Характеристики на всички видове дискове

 **Blu-ray** Използването на Blu-ray дискове ви позволява да записвате движещи се изображения с висока разделителна способност (HD) с времетраене, по-дълго от това на DVD.

 **AVCHD** Можете да записвате движещи се изображения с висока разделителна способност (HD) на DVD носител, като например DVD-R дискове, и да създавате дискове с изображения с висока разделителна способност (HD).

 **SD** Можете да записвате движещи се изображения със стандартно качество (SD), преобразувани от изображения с качество с висока разделителна способност (HD), на DVD носител, като например DVD-R дискове, и да създавате дискове с изображения със стандартно качество (SD).

### Дискове, които можете да използвате с “PMB”

Можете да използвате 12 см дискове от следния вид посредством “PMB”. За Blu-ray дискове вижте стр. 42.

Вид на диска	Функции
DVD-R/DVD+R/DVD+R DL	Не-презаписващи
DVD-RW/DVD+RW	Презаписващи

- Винаги поддържайте последната версия на системния софтуер за PLAYSTATION®3.
- Възможно е PLAYSTATION®3 да не се предлага в някои държави/региони.

# Създаване на диск с едно докосване

## (One Touch Disc Burn)

Можете да запазвате движещи се изображения и снимки на диск. Движещите се изображения и снимките, записани на вашата видеокамера, които все още не сте запазили с функцията за запис с едно докосване, могат да бъдат автоматично записани на диск. Движещите се изображения и снимките се запазват на диска с качеството, с което са записани.

### ⚡ Забележки

- Когато записвате движещи се изображения с висока разделителна способност (HD) (настройка по подразбиране), резултатът ще бъде AVCHD диск.
- Не можете да създавате AVCHD дискове от филми записани в режим [HD FX] от [REC MODE].
- Създаването на Blu-Ray дискове не е възможно с функцията за запис с едно натискане - One Touch Disc Burn.
- За да създадете диск със стандартно качество на изображението (SD) от движещо се изображение с висока разделителна способност (HD), първо прехвърлете движещите се изображения на компютър (стр. 40) и след това създайте диска със стандартното качество на изображението (SD) (стр. 42).
- Предварително инсталирайте "PMB" (стр. 34), но не стартирайте програмата.
- Свържете вашата видео камера към мрежата от 220V, като за тази операция използвате приложения променливотоков адаптер (стр. 14).
- С помощта на функция One Touch Disc Burn можете да записвате само движещи се изображения и снимки, които са записани на вътрешния твърд диск.

**1** Включете вашия компютър и поставете празен диск в устройството

- Вижте стр. 38 за вида на дисковете, които можете да използвате.
- Ако някой друг софтуер освен "PMB" се стартира автоматично, затворете приложението.

**2** Включете вашата видеокамера и я свържете към компютър, като използвате USB кабела (приложен в комплекта).

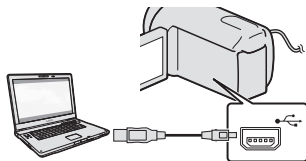

**3** Натиснете бутона  (DISC BURN).

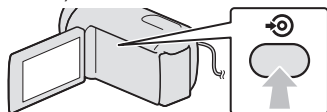

**4** Следвайте инструкциите, изведени на екрана на компютъра.

### ⚡ Забележка

- Движещите се изображения и снимките не се запазват на компютъра, когато извършите функцията за запис с едно докосване - One Touch Disc Burn.

## Прехвърляне на джигещи се изображения и снимки към компютър

Джигещите се изображения и снимките на вашата видеокамера могат автоматично да бъдат прехвърлени на компютъра. Предварително включете компютъра.

### Ⓢ Забелжки

- Свържете вашата видеокамера към мрежата от 220V, като за тази операция използвате приложениа променливотоков адаптер (стр. 14).

1

Включете вашата видеокамера и я свържете към компютър, като използвате USB кабела (приложен в комплекта).

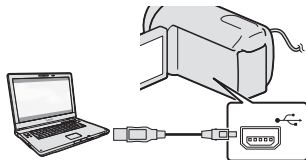

На екрана на видеокамерата се извежда екранът [USB Select].

2

Докоснете носителя за запис, който съдържа изображенията, които искате да запазите на екрана на видеокамерата.

[ USB CONNECT]: въградена памет

[ USB CONNECT]: въграден харддиск

[ USB CONNECT]: карта с памет

- Изведеният носител на запис се различава в зависимост от модела.
- Ако не се появи екран [USB SELECT], докоснете **MENU** (MENU) → [Show others] → [USB CONNECT] (в категория [OTHERS]). Появява се прозорче за прехвърляне.

3

Щракнете върху [Import]. Обърнете се към “PMB Help” (стр. 36) за повече подробности.

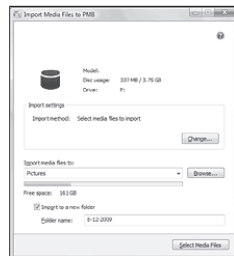

Джигещите се изображения и снимките се прехвърлят на вашия компютър.

Когато операцията приключи, се извежда екранът “PMB”.

### Ⓢ Съвет

- Можете да прехвърляте джигещи се изображения с висока разделителна способност (HD) от вашия компютър на вашата видеокамера (HDR-CX300E/CX305E/CX350E/CX350VE/CX370E/XR350E/XR350VE). За повече подробности вижте “PMB ръководство” (стр. 36).



# Създаване на AVCHD диск

Можете да създадете AVCHD, като съберете движещи се изображения с висока разделителна способност (HD), които преди това са били прехвърлени на вашия компютър (стр. 40).

В тази част е описана процедурата за запис на движещи се изображения с висока разделителна способност (HD) на DVD диск.

1

Включете вашия компютър и поставете празен диск в устройството

- Вижте стр. 37 за вида на дисковете, които можете да използвате.
- Ако някой друг софтуер се стартира автоматично, затворете приложението.

2

Стартирайте "PMB" (стр. 36).

3

Щракнете върху [Index] или [Calendar], намиращи се от лявата страна на прозореца, и изберете папка или дата; след това изберете движещо се изображение с висока разделителна способност (HD).

- Движещите се изображения с висока разделителна способност се отбелязват със символа **HD**.
- Не можете да запазвате снимки на диск.
- За да изберете множество движещи се изображения, задържете клавиша Ctrl и щракнете върху миниатюрните изображения.

4

В горния край на прозореца щракнете върху  → [Create AVCHD Format Discs (HD)].



Извежда се прозорецът, който се използва за избор на движещи се изображения.

- За да прибавите движещи се изображения към такива, които са били избрани преди това, изберете движещите се изображения в основния прозорец, след което ги изтеглете и пуснете в прозореца за избор на изображения.

5

Следвайте инструкциите на екрана, за да създадете диск.

- Създаването на диск може да отнеме известно време.

## Възпроизвеждане на AVCHD диск на вашия компютър

Можете да възпроизведете AVCHD дискове, като използвате приложението "Player for AVCHD", което се инсталира заедно с "PMB". За да стартирате "Player for AVCHD", щракнете върху [Start] → [All Programs] → [PMB] → [PMB Launcher] → [View] → [Player for AVCHD].

Вижте помощния файл на "Player for AVCHD" относно операциите.

- В зависимост от компютърната среда е възможно е движещите се изображения да не се възпроизведат гладко.

### Създаване на Blu-ray disc

Можете да създадете Blu-ray disc с движещи се изображения с висока разделителна способност (HD) от изображения, които предварително сте прехвърлили към компютъра (стр. 40). За да създадете Blu-ray disc, трябва да инсталирате BD Add-on софтуера за "PMB".

Щракнете върху [BD Add-on Software] в инсталационния екран на "PMB" и инсталирайте това допълнение, като следвате инструкциите на екрана.

- Свържете вашия компютър към Интернет, когато инсталирате [BD Add-on Software].

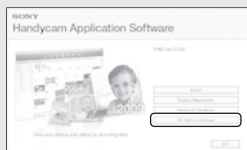

Поставете празен Blu-ray disc в устройството за дискове и щракнете върху  → [Blu-ray Disc (HD) Creation] на стъпка 4 от "Създаване на AVCHD disc" (стр. 41). Другите процедури се извършват по същия начин като при създаването на AVCHD disc.

- Вашият компютър трябва да поддържа създаването на Blu-ray дискове.
- BD-R (не-презаписващ) и BD-RE (презаписващ) носителите са възможностите за създаване на Blu-ray дискове. Не можете да прибавяте съдържание към нито един от видовете дискове след като го създадете.

## Създаване на disc със стандартно качество (STD), който може да се възпроизвежда на обикновени DVD плейъри

Можете да създадете disc с със стандартно качество (SD), като съберете движещи се изображения и снимки, които преди това са били прехвърлени на вашия компютър (стр. 40).

### ⓘ Забележки

- Като източници можете да изберете движещи се изображения с висока разделителна способност. Въпреки това, качеството на изображението се преобразува от такова с висока резолюция (HD) в стандартно (STD). Преобразуването на качеството на изображението ще отнеме повече време, отколкото при реалния запис.

1

Включете вашия компютър и поставете празен disc в DVD устройството

- Вижте стр. 37 за вида на дисковете, които можете да използвате.
- Ако някой друг софтуер автоматично се стартира, затворете приложението.

2

Стартирайте "PMB" (стр. 36).

3

Щракнете върху [Index] или [Calendar] от лявата страна на прозореца и изберете папка или дата; след това изберете движещи се изображения и снимки.

- Движещите се изображения с висока разделителна способност (HD) се отбелязват с **HD**.
- За да изберете множество движещи се изображения, задържете клавиша Ctrl и щракнете върху миниатюрните изображения.

## 4

В горната част на прозореца щракнете върху  → [Create DVD-Video Format Discs (STD)]. Извежда се прозорецът, който се използва за избор на движещи се изображения.

- За да прибавите движещи се изображения и снимки към такива, които са били избрани преди това, изберете движещите се изображения в основния прозорец, след което ги изтеглете и пуснете в прозореца за избор на изображения.



## 5

Следвайте инструкциите на екрана, за да създадете диск.

- Създаването на диск може да отнеме известно време.

#### Копиране на диск

Можете да копирате записан диск на друг, като използвате “Video Disc Copier”.

Щракнете върху [Start] → [All Programs] → [Sony Picture Utility] → [Video Disc Copier], за да стартирате софтуера. Относно операциите вижте помощния файл на “Video Disc Copier”.

- Също така, можете да копирате диска, като преобразувате движещи се изображения с висока разделителна способност (HD) в изображения със стандартно качество (STD).
- Не можете да копирате на Blu-Ray диск.

#### Редактиране на движещи се изображения

Можете да изрежете само ненужните части от движещо се изображение и да го запазите като друг файл. Щракнете два пъти върху клипа, който ще редактирате като използвате “PMB”, след това щракнете върху [Show Edit Palette] от дясната страна на екрана → [Trim Video] или изберете [Manipulate] меню → [Edit] → [Trim Video] За операциите вижте PMB ръководството (стр. 36).

#### Запис на снимки от движещи се изображения

Можете да запазвате кадър от движещо се изображение като кадър от фото файл

Щракнете два пъти върху клипа, който ще редактирате като използвате “PMB”, след това щракнете върху [Show Edit Palette] от дясната страна на екрана → [Save Frame]. За операциите вижте “PMB ръководство” (стр. 36).



## Запазване на изображения с външно устройство (DIRECT COPY)

Можете да запазвате клипове и снимки на външни устройства (USB устройства) като външни harddisk устройства. Можете да възпроизвеждате изображения на видеокамера или друго устройство с възможност за възпроизвеждане.

### Ⓢ Забележки

- За тази операция ще ви е нужен кабел за USB адаптер VMC-UAM1 (продава се отделно).
- Кабелът за USB адаптер VMC-UAM1 може да не е наличен в някои страни/региони.
- Не можете да използвате следните устройства като външни носители.
  - носители с капацитет надхвърлящ 2TB.
  - обикновени дискови устройства като CD или DVD устройства.
  - устройства свързани посредством USB хъб.
  - устройства с вграден USB хъб.
  - четци на карти с памет.
- Може да не успеете да използвате външен носител с кодираща функция.
- FAT файлова система е налична във вашата видеокамера. Ако външният носител е форматиран към NTFS файлова система, форматирайте го отново посредством вашата видеокамера преди употреба. Екранът за форматиране се появява когато към видеокамерата ви има свързан външен носител.
- Работата не е гарантирана с всяко устройство с подходящи параметри.
- Свържете вашата видеокамера към стенен контакт като използвате приложения променливотоков адаптер (стр. 14).
- Обърнете се към инструкциите за употреба приложени към външния носител.
- За подробности относно наличните външни носители, обърнете се към страницата на Sony за вашата страна/регион.

**1** Свържете променливотоковия адаптер и захранващия кабел към DC IN жака на вашата видеокамера и стенния контакт.

**2** Ако външният носител има променливотоков захранващ кабел, свържете го към контакта.

**3** Свържете USB адаптер кабела към външен носител.

**4** Свържете USB адаптер кабела към Ψ (USB) жака на вашата видеокамера.  
Когато се появи екран със съобщение [Create a new Image Database File.], докоснете [YES].

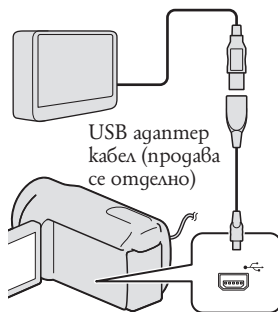

**5** Докоснете [Copy] в екрана на видеокамерата.  
Клиповете и снимките на вградения носител на видеокамерата, които още не са били запазени на външния носител, могат да бъдат запазени сега.

- Този екран се появява само когато има новозаписани изображения.

# 6

След като операцията е приключена, докоснете индикация **OK** на екрана на видеокамерата.

## ⚙ Забележки

- Броят на сцените, който можете да запазите на външен носител са както следва. Въпреки това, дори ина външния носител да няма свободно място, не можете да запазите сцени надхвърлящи следния брой.  
Филми с висока разделителна способност (HD)  
3, 999 макс.  
Филми със стандартна разделителна способност (STD)  
9, 999 макс.  
Снимки: 9, 999 снимки x 899 папки  
Броят на сцените може да е по-малък в зависимост от типа на записаните изображения.

## Когато свързвате външен носител

Изображенията запазени на външен носител се извеждат на LCD екрана. Извеждането на дисплей за клип и дисплей за снимки е илюстриран по-долу във VISUAL INDEX.

Можете да направите настройки на менюто на външния носител като например изтрване на изображения.

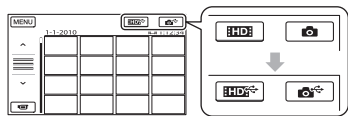

Докоснете **MENU** (MENU) → [Show others] в екран VISUAL INDEX.

За да запазите желаните снимки и клипове

## ⚙ Забележки

- Не можете да копирате или търсите снимки по дата, ако те са записани на картата с памет.

- 1 Докоснете [Play without copying] в стъпка 5 по-горе.  
Екран VISUAL INDEX във външния носител се извежда.
- 2 Докоснете **MENU** (MENU) → [Show others] → [MOVIE DUB] (когато избирате клипове) / [PHOTO COPY] (когато избирате снимки).
- 3 Следвайте екранните инструкции, за да изберете носител на запис и метод на избор на изображения.
- 4 Когато изберете [DUB by select], докоснете изображението, което ще запазвате.

Появява се индикация ✓.

- Когато избирате [DUB by date], изберете дата на презанес на изображенията чрез **▲** / **▼**, след това докоснете **OK** и преминете към стъпка 5.

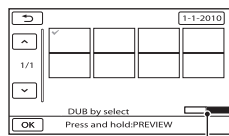

Оставащ капацитет на външния носител

- Натиснете и задръжте изображението на LCD екрана, за да потвърдите изображението. Докоснете **↩**, за да се върнете към предишен екран. Чрез докосване на датата можете да търсите изображения по дата.
- Докоснете **OK** → [YES] → **OK** на екрана на видеокамерата.

## Създаване на gиск с DVD плейър, рекордер

За да възпроизведете изображения от външния носител посредством видеокамерата.

- 1 Докоснете [Play without copying] в стъпка 5 по-горе.  
Извежда се екран VISUAL INDEX за външния носител.
- 2 Възпроизвеждане на изображения (стр. 25).
  - Можете да преглеждате изображения на телевизор свързан към видеокамерата ви (стр. 28).
  - Можете да възпроизведете изображения с висока разделителна способност (HD) на вашия компютър като използвате [Player for AVCHD]. Спартурайте [Player for AVCHD] (стр. 41) и изберете входа, към който да свържете външния носител посредством [Settings].

### ⚙ Забележки

- Индексът за данни и карти (HDR-CX350VE/ XR350VE) за снимки не може да бъде изведен.
- Ако видеокамерата ви не разпознава външния носител, опитайте едно от следните:
  - Свържете отново USB адаптерния кабел към видеокамерата.
  - Ако външният носител има захранващ кабел, свържете към електрическата мрежа.

За да завършите връзката с външен носител

- 1 Докоснете - в екран VISUAL INDEX на външния носител.
- 2 Изключете USB адаптерния кабел.

### Избор на метод за създаване на gиск

По-долу са описани няколко метода за създаване на AVCHD gиск или gиск със стандартна разделителна способност (STD) от клипове с висока разделителна способност (HD) или снимки, записани на вашата видеокамера. Изберете метод, който отговаря на вашия gиск плейър.

### ⚙ Забележки

- Подгответе DVD gиск като например DVD-R за създаване на gиск.
- Вижте стр. 42 за това как да създадете Бу-реј gиск.
- Вижте стр. 44 за това как да запазите изображения на външен носител.

### Съвместимо устройство за AVCHD форматиране

#### Плейър

- Sony бу-реј gиск плейър
- PlayStation 3 и пр.

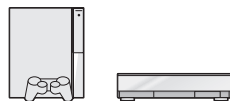

#### Устройство за създаване

- DVD writer, DVDirect Express (стр. 47)
- DVD writer и пр., различен от DVDirect Express (стр. 50)

#### Вид на gиска

- AVCHD gиск (изображение с висока разделителна способност (HD))



## Обикновено DVD устройство

### Плейър

- DVD плейър
- Компютър, който може да възпроизвежда DVD и пр.

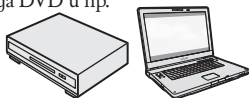

### Устройство за създаване

- DVD writer, DVDirect Express (стр. 47)
- DVD writer и пр., различен от DVDirect Express (стр. 50)
- Рекордер за дискове (стр. 51)

### Вид на диска

Диск със стандартна разделителна способност (STD)



### ⚙ Забележки

- Винаги поддържайте най-новият софтуер за възпроизвеждане с вашият PlayStation®3.
- PlayStation®3 може да не е наличен в някои страни/региони.
- Изтрийте демонстрационния клип, когато презаписвате или създавате дискове. Ако не е изтрият, видеоканалите може да не функционират правилно. Обърнете внимание, че след като го изтриете, демонстрационният клип не може да бъде възстановен.
- AVCHD дискът може да се възпроизвежда само на AVCHD съвместими устройства.
- AVCHD дискът не трябва да се ползва в DVD плейъри/рекордери. Тъй като не са съвместими с AVCHD формата, DVD плейърите/рекордерите може да не успеят да отстранят диска.
- Не можете да създадете AVCHD диск от клип записан в [HD FX] режим или [-REC MODE]. Запазете клип записан в [HD FX] режим на Blu-ray диск или външно устройство (стр. 44).

## Избор на метод за създаване на диск

Създаване на диск с помощта на DVD записващо устройство, DVDirect Express  
Можете да създадете диск или възпроизведете изображения от създадения диск като използвате DVD writer или DVDirect Express (продавам се отделно). Обърнете се към упътването за употреба на DVD рекордера.

### ⚙ Забележки

- Свържете видеоканала към електрическата мрежа като използвате приложния променливотоков адаптер за тази цел (стр. 14).
- Можете да използвате само неупотребявани дискове от вида:
  - 12 см DVD-R;
  - 12 см DVD+R;
- Устройството не поддържа двуслойни дискове.
- В тази част DVDirect е описан като „DVD рекордер“.

**1** Свържете променливотоковия адаптер и захранващия кабел към DC IN жак на вашата видеоканала и електрическата мрежа (стр. 14).

**2** Включете видеоканала и свържете DVD рекордера към (USB) жак на вашата видеоканала с USB кабела на DVD рекордера.

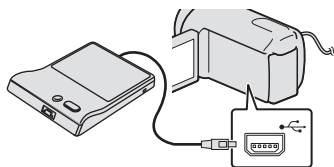

Запазване на изображения с външно устройство

**3** Поставете неизползван диск в DVD рекордера и затворете шейната на диска.

На екрана на видеокамерата се появява екран [DISC BURN].

**4** Натиснете  (DISC BURN) на DVD рекордера.

Клиповете записани на вградената памет, които не са били запазени на дискове, ще бъдат записани на този диск.

- Когато има незапазени клипове с висока разделителна способност (HD) и изображения със стандартна разделителна способност (SD), те ще се запазят на индивидуални дискове според качеството на изображението.

**5** Повторете стъпки 3 и 4, когато общият брой на клиповете в паметта надвишава паметта на диска.

**6** След като операцията е приключена, докоснете  → [END] → [EJECT DISC] на екрана на видеокамерата.  
Отстранете въведения диск.

**7** Затворете шейната на диска на DVD рекордера и изключете USB кабела.

## За да персонализирате диск с DISC BURN OPTION

Извършете тази операция в следните случаи:

- Когато презаписвате желано изображение;
- Когато създавате няколко копия на същия диск;
- Когато превръщате клипове с висока разделителна способност (HD) в клипове със стандартна разделителна способност (STD) и да създадете диск.
- Когато презаписвате изображения в картата с памет.

**1** Докоснете опция [DISC BURN OPTION] в стъпка 4 по-горе.

**2** Изберете носител на запис съдържател клиповете, които желаете да запазите.

Когато изберете клипове с висока разделителна способност (HD), екранът за избор на качество на изображението на диска, който ще създавате се появява на LCD екрана. Изберете желаното качество на изображението и докоснете .

- Качеството на изображението на диска зависи от времето на запис на избраните клипове, когато създавате диск, като ги прехвърляте от висока разделителна способност (HD) в клипове със стандартна разделителна способност (STD).

**3** Докоснете клипът, който искате да запишете на диска.

Появява се маркировка .

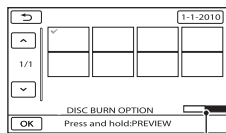

Остатъчен капацитет на диска

- Натиснете и задръжте изображението на LCD екрана, за да потвърдите. Докоснете маркировка , за да се върнете към предишен екран.
- Чрез докосване на датата, можете да търсите изображения по дати.



- ④ Докоснете **OK** → [YES] на екрана на видеокамерата.
  - За да създадете груп диск със същото съдържание, поставете нов диск и докоснете [CREATE SAME DISC].
- ⑤ След като работата е приключена, докоснете [EXIT] → [END] на екрана на видеокамерата.
- ⑥ Изключете USB кабела от вашата видеокамера.

#### ⚡ Забележки

- Не извършвайте нито едно от следните, когато създавате диск:
  - Изключвате видеокамерата;
  - Изключвате USB кабела или променливотоковия адаптер;
  - Излагате видеокамерата на механични вибрации;
  - Изваждате картата с памет от видеокамерата.
- Възпроизвеждайте създадения диск, за да се уверите, че презаписът е извършен успешно преди да изтриете клипа от видеокамерата.
- Ако на екрана се появи [Failed.] или [DISC BURN failed.], поставете груп диск в DVD рекордера и извършете отново операцията по DISC BURN.

#### 💡 Съвети

- Ако общият размер на клиповете, които предстои да запишете посредством DISC BURN надвишава свободното място на диска, създаването спира с достигане на обема на паметта на диска. Последният клип на диска може да бъде недовършен.
- Създаването на диск с презапис до лимита на диска отнема между 20 и 60 минути. Може да отнеме и повече време в зависимост от режима на запис и броя на сцените. Също така, ако се конвертира висока разделителна способност (HD) в стандартна (STD), конвертирането на изображението може да отнеме повече време отколкото самия запис.

За да възпроизвеждате диск на DVD рекордер.

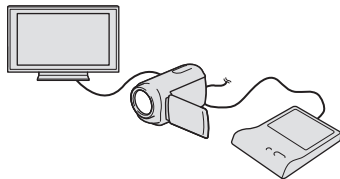

- ① Свържете променливотоковия адаптер и кабела за захранване към DC IN жакана вашата видеокамера и съответно електрическата мрежа (стр. 14).
- ② Включете видеокамерата и свържете DVD рекордера към  $\Psi$  (USB) жак на видеокамерата посредством USB кабела на DVD рекордера.
  - Можете да възпроизвеждате клипове на телевизионния екран като свържете видеокамерата към телевизор (стр. 28).
- ③ Поставете създадения диск в DVD рекордера. Клиповете от диска се появяват в екран VISUAL INDEX на видеокамерата.
- ④ Натиснете който и да е бутон за възпроизвеждане на DVD рекордера. Можете също така да работите и от екрана на видеокамерата.
- ⑤ Докоснете [END] → [EJECT DISC] на екрана на видеокамерата и отстранете диска след като операцията е завършена.
- ⑥ Докоснете **OK** и изключете USB кабела.

## За да възпроизведете диск на обикновен DVD плейър

Изберете стандартна разделителна способност (STD) на екрана, за да можете да изберете качество на изображението за диска, който ще създадете в стъпка 2 от "Персонализиране на диск посредством опция DISC BURN OPTION".

### Съвети

- Ако не можете да възпроизведете дискове със стандартна разделителна способност на който и да е DVD плейър, свържете видеоканала към DVD writer и след това възпроизведете.

Създаване на диск с висока разделителна способност (HD) с помощта на DVD записващо устройство различно от DVD Direct Express

Използвайте USB кабел, за да свържете вашата видеокamera към устройство за създаване на дискове съвместимо с изображения с висока разделителна способност (HD), като например Sony DVD записващо устройство. Обърнете се и към ръководството за експлоатация, приложено към устройствата, които ще свързвате.

### Забележки

- Свържете вашата видео camera към мрежата от 220V, като за тази операция използвате приложеня променливотоков адаптер (стр. 14).
- В някои страни/региони може да не е наличен DVD рекордер с марката Sony.

- 1 Свържете променливотоковия адаптер и кабела за захранване към DC IN жакана вашата видеокamera и съответно електрическата мрежа (стр. 14).

- 2 Включете вашата видеокamera и свържете DVD записващо устройство към жаката USB на вашата видеокamera, като използвате USB кабел (приложен в комплекта).

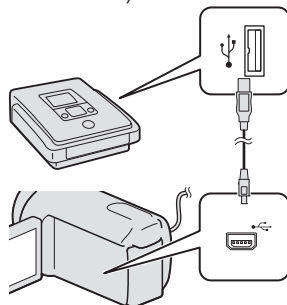

На екрана на видеоканала се извежда съобщението [USB SELECT].

- Ако не се появи съобщението [USB SELECT], докоснете [MENU] (MENU) → [Show others] → [USB CONNECT] (в категорията [OTHERS]).

- 3 На екрана на видеоканала докоснете носителя за запис, който съдържа изображения.

[📀 USB CONNECT]: възрадена памет

[💾 USB CONNECT]: възраден твърд диск

[💳 USB CONNECT]: карта с памет

- Изведеният носител за запис се различава в зависимост от модела.

- 4 Запишете движещото се изображение на свързаното оборудване.

- За подробности се обърнете към ръководството за експлоатация, приложено към устройството, което ще свързвате.

**5** След като операцията приключи, докоснете [END] → [YES] на екрана на видеокамерата.

**6** Изключете USB кабела.

Създаване на диск със стандартно качество (STD) с помощта на записващо устройство и др.

Можете да презаписвате изображения, възпроизвеждани на вашата видеокамера, на диск или видеокасета, като свържете вашата видеокамера към рекордер или Sony DVD записващо устройство и др посредством използването на A/V свързващ кабел. Свържете устройството по един от двата начина **1** или **2**. Обърнете се и към ръководството за експлоатация, приложено към устройствата, които ще свързвате.

**Забележки**

- Свържете вашата видеокамера към мрежата от 220 V, като за тази операция използвате приложения променливотоков адаптер (стр. 20).
- В някои държави/ региони е възможно да не се предлагат записващи устройства на Sony.
- Движещите се изображения с висока разделителна способност (HD) ще бъдат презаписани със стандартно качество на изображението (SD).

**1** A/V свързващ кабел (приложен в комплекта)

Свържете A/V свързващия кабел към входния жак на друго устройство.

**2** A/V свързващ кабел с S VIDEO (продава се отделно)

Когато свързвате към друго устройство посредством S VIDEO жак, като използвате A/V свързващ кабел с S VIDEO кабел (продава се отделно), можете да получавате изображения с по-високо качество, отколкото при връзката само с A/V свързващ кабел. Свържете

белия и червения щекери (ляв/десен аудио) и S VIDEO щекера (S VIDEO канал) на A/V свързващия кабел с S VIDEO кабел. Ако свържете само S VIDEO щекера, няма да чуете звук. Връзката с жълтия щекер (видео) не е необходима.

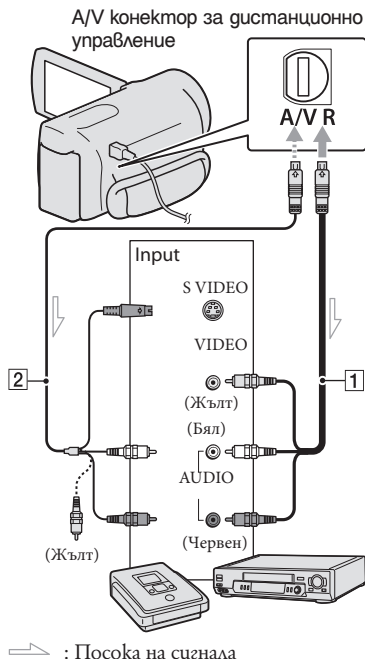

↗ : Посока на сигнала

**1** Заредете носител на запис в устройството за запис.

- Ако устройството за запис притежава селектор за избор на входен сигнал, задайте селектора за входен сигнал в режим на приемане на входни сигнали.

Запазване на изображения с външно устройство

---

**2** Свържете вашата видеокамера към записващото устройство (рекордер и др.) с A/V свързващ кабел **1** (приложен в комплекта) или A/V свързващ кабел с S VIDEO **2** (продава се отделно).

- Свържете вашата видеокамера към входните жакове на записващото устройство.

---

**3** Започнете възпроизвеждането на вашата видеокамера и запишете на устройството за запис.

- За подробности се обърнете към ръководството за експлоатация, приложено към устройството за запис.

---

**4** Когато презаписът приключи, спрете записващото устройство и след това спрете и вашата видеокамера.

#### ⚡ Забележки

- Тъй като презаписът се извършва посредством аналогов трансфер на данни, качеството на изображението може да се влоши.
- Не можете да презаписвате изображения на рекордери, свързани с HDMI кабел.
- За да скриете индикаторите на екрана (като например брояч и др.) на монитора на свързаното устройство, докоснете **MENU** (MENU) → [Show others] → [OUTPUT SETTINGS] → (в категория [GENERAL SET] → [DISP OUTPUT] → [LCD PANEL] → желана настройка → **OK** → → **X**.
- За да записвате дата/час, координати (HDR-CX350VE/XR350VE) или данни с настройки на камерата, докоснете **MENU** (MENU) → [Show others] → [PLAYBACK SET] (в категория [PLAYBACK] → [DATA CODE] → желана настройка → **OK** → → **X**.









В допълнение докоснете **MENU** (MENU) → [Show others] → [OUTPUT SETTINGS] (в категория [GENERAL SET] → [DISP OUTPUT] → [V-OUT/PANEL] → желана настройка → **OK** → → **X**.

- Когато размерът на екрана на устройствата за извеждане (телевизор и др.) е 4:3, докоснете Когато размерът на екрана на устройствата за извеждане (телевизор и др.) е 4:3, докоснете **MENU** (MENU) → [Show others] → [OUTPUT SETTINGS] (в категория [GENERAL SET] → [TV TYPE] → [4:3] → желана настройка → **OK** → → **X**.
- Когато свързвате моно устройство, свържете жълтия штекер на A/V свързващия кабел към входния видео жак, и свържете бял (ляв канал) или червен (десен канал) штекер към входния аудио жак на устройството.

## Настройка на вашата видеокамера Използване на менюта

Използвайки менютата вие можете да извършвате различни настройки и да ползвате различни полезни функции. Ако използвате добре менютата, може да управлявате вашата видеокамера с лекота.



Видеокамерата има различни опции в менютата във всяка от осемте категории.

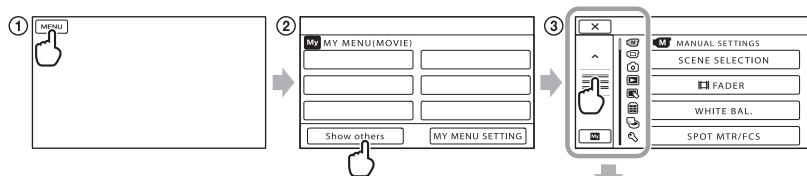

-  **MANUAL SETTINGS** (Опции за регулиране на условията в сцените) → (стр. 56)
-  **SHOOTING SET** (Опции за персонализирано заснемане) → (стр. 56)
-  **PHOTO SETTINGS** (Опции за запис на снимки) → (стр. 57)
-  **PLAYBACK** (Опции за възпроизвеждане) → (стр. 57)
-  **EDIT** (Опции за редакция) → (стр. 57)
-  **OTHERS** (Други опции) → (стр. 58)
-  **MANAGE MEDIA** (Опции за носители на запис) → (стр. 58)
-  **GENERAL SET** (Други опции за настройка) → (стр. 59)

• Опциите в менютата са описани по-подробно в инструкция “Handycam”.

### Менюта с настройки



 /  : Списъка с менюта се мести от категория в категория.

 /  : Списъка с менюта се мести по 4 опции навъднъж.

• Можете да докосвате бутоните и да пригърпвате екрана, за да се местите през менютата.

• Избраната иконка за категория се извежда в оранжево.

• Когато докоснете , екранът се връща към екран MY MENU.

- ① Докоснете **MENU** (MENU)
  - ② Докоснете [Show others] в екран MY MENU.  
Вижте следващата страница за подробности относно екран MY MENU.
  - ③ Докоснете централния бутон в лявата част на екрана, за да промените дисплея.
  - ④ Докоснете опцията в менюто, която ще промените.
  - ⑤ След промяна на настройката, докоснете **OK**.  
За да довършите настройката на менюто, докоснете **X**.  
За да се върнете към предишен екран, докоснете **↶**.
- Индикация **OK** може да не се изведе в зависимост от опцията в менюто.

## ⚡ Забележки

- Може да не успеете да настроите някои опции в менюто в зависимост от условията за запис и възпроизвеждане.
- Опциите в менютата оцветени в сиво не са налични.

## 💡 Съвети

- В зависимост от опциите в менюто, които променяте, вашата видеокамера сменя между режим на възпроизвеждане и режим на запис (клип/снимка).

## Използване на MY MENU

Можете да използвате опциите от менюто по-лесно като регистрирате опциите от менюто, които използвате най-често в MY MENU. Можете да регистрирате 6 опции от менюто за всяко MY MENU от MOVIE, PHOTO и PLAYBACK.

Пример: Изтриване на [SPOT MTR/FCS] и заместването му с [FADER].

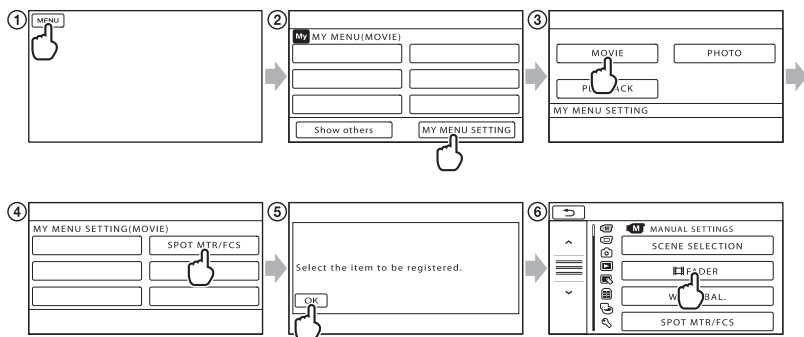



- 1 Докоснете **MENU** (MENU)
- 2 Докоснете **[MY MENU SETTING]**.
- 3 Докоснете **[MOVIE]**.
- 4 Докоснете **[SPOT MTR/FCS]**.
- 5 Докоснете **OK**.
- 6 Докоснете **[FADER]** (в категория **[M] MANUAL SETTINGS**).
- 7 Когато бъде изведено MY MENU, докоснете **X**.

Повторете горните стъпки, за да регистрирате опции в менюто в MY MENU и да се насладите на употребата на вашия “Handycam”.



## 💡 Съвети

- Когато е свързано външно устройство, се появява специално MY MENU.

## Използване на OPTION MENU

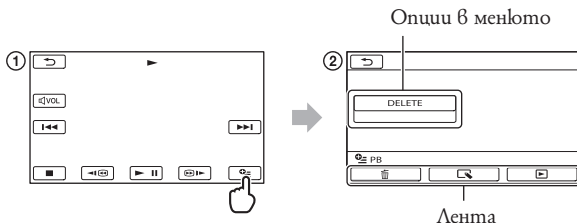
OPTION MENU се появява точно както се появява прозорец, когато натиснете десния бутон на мишката на вашия компютър. Когато в долния десен ъгъл на видеокамерата се изведе индикация , можете да използвате OPTION MENU. Когато докоснете , се появяват опциите на менюто, които можете да промените в съответния контекст.



- 1 Докоснете  (OPTION)
- 2 Докоснете желаната лента → опцията за промяна на настройката.
- 3 След като завършите настройката, докоснете .







### Забележки

- Опциите в менютата оцветени в сиво не са налични.
- Когато опцията, която желаете не е на екрана, докоснете друга лента. (Може да няма лента)
- Лентите и опциите, които се появяват на екрана зависят от статуса на запис/възпроизвеждане на видеокамерата ви в този момент.

## Категория (MANUAL SETTINGS)

- SCENE SELECTION..... Избира подходящи настройки за запис според типа сцена като например нощна гледка или плаж.
-  FADER..... Постепенно проявява или замъглява сцени.
- WHITE BAL..... Регулира цветовия баланс към яркостта на заобикалящата среда.
- SPOT MTR/FCS..... Регулира яркостта и фокуса за избрания обект едновременно.
- SPOT METER..... Регулира яркостта на изображението на обект, който докоснете на екрана.
- SPOT FOCUS..... Фокусира върху обект, който докосвате на екрана.
- EXPOSURE..... Регулира яркостта на клипове и снимки.
- FOCUS..... Фокусира ръчно.
- TELE MACRO..... Заснема обект на фокус, без фокус върху фона.
- GOLF SHOT..... Разделя двесекунден бърз запис на кадри, които се записват като клип и снимки.
- SMTH SLW REC..... Записва бързо движещи се обекти в забавен каданс.

## Категория (SHOOTING SET)

-   SET..... Настройва качество на изображението за възпроизвеждане, запис или редактиране на клипове.
-  REC MODE..... Настройва режим за запис на клипове. Когато записвате бързо движещи се обекти, препоръчваме ви да използвате високо качество на изображението като [FH].
- GUIDEFRAAME..... Извежда рамката, за да подсузири, че субектът е хоризонтален или вертикален.
-  STEADYSHOT..... Настройва функция SteadyShot, когато записвате клип.
- CONVERSION LENS..... Оптимизира функция SteadyShot и фокуса според прикачения обектив.
- LOW LUX..... Записва ярки цветове в замъглени условия.
- FACE DETECTION..... Регулира автоматично качеството на изображението на лица.
- PRIORITY SETTING..... Избира обекта, който има приоритет за засичане на лице и затвор за усмивка.
- SMILE DETECTION..... Автоматично заснема, когато засече усмивка.
- SMILE SENSITIVITY..... Настройва чувствителност за засичане на усмивка като използва smile shutter функция.
- AUDIO REC SET**
- BLT-IN ZOOM MIC..... Записва клипове с жив звук подходящ за позицията на увеличение.
- MICREF LEVEL..... Настройва нивото на микрофона.
- OTHER REC SET**
-  DIGITAL ZOOM..... Настройва максималното ниво на увеличение за цифров zoom, което надминава оптичния zoom.
- AUTO BACK LIGHT..... регулира експонацията за осветени отзад обекти автоматично.
-  X.V.COLOR..... Записва по-широк диапазон цветовете.
-  WIDE SELECT..... Настройва съотношението хоризонтала към вертикала, когато записвате клипове със стандартна разделителна способност на изображението (STD).



## Категория (PHOTO SETTINGS)

---

- SELF-TIMER ..... Настройва таймер за изключване, когато видеокамерата ви е в режим запис на неподвижни изображения.
- IMAGE SIZE ..... Задава размер на снимката.
- 📷 STEADYSHOT ..... Настройва функцията SteadyShot, когато заснемате снимки.
- FLASH MODE ..... Настройва как да активирате светкавицата.
- FLASH LEVEL ..... Настройва яркостта на светкавицата.
- REDEYE REDUC. .... Препотврътява ефекта на червените очи, когато заснемате със светкавица.
- FILE NO ..... Задава начина, по който се записва номер на файла.

## Категория (PLAYBACK)

---

- VISUAL INDEX ..... Извежда записаните изображения като миниатюри (стр. 25).
- VIEW IMAGES
  - DATE INDEX ..... Позволява търсене на желано изображение по дата.
  - 📍 MAP\* ..... Извежда Map Index за търсене на клипове и снимки според локация на запис.
  - 🎞️ FILM ROLL ..... Извежда и възпроизвежда сцени на определен интервал.
  - 👤 FACE ..... Извежда и възпроизвежда сцени с лица.
- PLAYLIST ..... Извежда и възпроизвежда плейлиста с клипове.
- 🔍 HIGHLIGHT ..... Избира брой кратки сцени и ги възпроизвежда заедно като кратко изложение на клипове с музика и визуални ефекти.
- 🎞️ SCENARIO ..... Възпроизвежда любимия Ви сценарий запазен в Highlight Playback.
- PLAYBACK SET
  - 📺/📺 SET ..... Настройва качество на изображението за запис, възпроизвеждане или редактиране на филми.
  - DATA CODE ..... Извежда подробна информация за записа по времена възпроизвеждане.

## Категория (EDIT)

---

- DELETE
  - 🗑️ DELETE ..... Изтрива клипове.
  - DELETE ..... Изтрива снимки.
- 🎞️ SCENARIO ERASE
  - ERASE ..... Изтрива сценарии запазени в Highlight Playback.
  - ERASE ALL ..... Изтрива всички сценарии запазени в Highlight Playback.
- PROTECT
  - PROTECT ..... Запазва клипове, за да предотврати изтриване.
  - PROTECT ..... Запазва неподвижни изображения, за да предотврати изтриване.
- 📏 DIVIDE ..... Разделя клипове.
- PHOTO CAPTURE ..... Улавя снимки от желани сцени или клипове.
- MOVIE DUB
  - DUB by select ..... Избира клипове за презапис.
  - DUB by date ..... Презаписва всички клипове от избрана дата.
  - 📺 DUB ALL/ ..... Презаписва всички запазени клипове в плейлиста.
  - 📺 DUB ALL ..... Презаписва всички запазени клипове в плейлиста.

## PHOTO COPY

---

COPY by select ..... Избира снимки и ги копира.

COPY by date ..... Копира всички снимки от определена дата.

### PLAYLIST EDIT

ADD / ADD ..... Добавя всички клипове в плейлиста.

ADD by date/

ADD by date ..... Добавя клипове записани по едно и също време в един и същи ген към плейлиста.

ERASE / ERASE Изтрива клипове от плейлиста.

ERASE ALL/

ERASE ALL ..... Изтрива всички клипове от плейлиста.

MOVE / MOVE... Сменя реда на клиповете в плейлиста.

### Категория (OTHERS)

---

YOUR LOCATION\* ..... Извежда настоящето ви местоположение на картата.

### USB CONNECT

USB CONNECT ..... Свързва въгледената памет посредством USB.

USB CONNECT ..... Свързва въгледения харддиск посредством USB.

USB CONNECT ..... Свързва картата с памет посредством USB.

DISC BURN ..... Позволява ви да запазвате изображения върху дискове катонатиснете (DISC BURN) бутон (стр. 39)

TV CONNECT Guide ..... Предлага метод на свързване предвид използвания телевизор (стр. 28).

### MUSIC TOOL\*<sup>4</sup>

EMPTY MUSIC ..... Изтрива музикалните файлове.

DOWNLOAD MUSIC ..... Свляга музикални файлове, които могат да бъдат възпроизведени в Highlight Playback.

BATTERY INFO ..... Извежда информация за батерията.

### Категория (MANAGE MEDIA)

---

### MEDIA SETTINGS

MOVIE MEDIA SET ..... Определя носител за запис на клипове (стр. 17)

PHOTO MEDIA SET ..... Определя носител за запис на клипове (стр. 17)

MEDIA INFO ..... Извежда информация за носителя за запис, като например свободно място.

### MEDIA FORMAT

INT. MEMORY\*<sup>2</sup> ..... Изтрива всички данни от въгледената памет.

HDD\*<sup>3</sup> ..... Изтрива всички данни от въгледения харддиск.

MEMORY STICK ..... Изтрива всички данни от картата с памет.

### REPAIR IMG.DB.F.

INT. MEMORY\*<sup>2</sup> ..... Възстановява данните от въгледената памет (стр. 63)

HDD\*<sup>3</sup> ..... Възстановява данните от въгледения харддиск (стр. 63)

MEMORY STICK ..... Възстановява данните от картата с памет (стр. 63)

## Категория (GENERAL SET)

---

### SOUND/DISP SET

- VOLUME..... Регулира нивото на звука за възпроизвеждане (стр. 27).  
BEEP..... Настройва дали звуковите бутони на видеокамерата да работят или не.  
LCD BRIGHT..... Регулира осветеността на LCD екрана.  
LCD BL LEVEL..... Регулира задното осветяване на LCD екрана.  
LCD COLOR..... Регулира цветния интензитет на LCD екрана.  
DISPLAY SET..... Настройва продължителността, за която иконките или индикаторите се извеждат на LCD екрана.

### OUTPUT SETTINGS

- TV TYPE..... Конвертира сигнала в зависимост от свързания телевизор (стр. 28).  
COMPONENT..... Изберете тази опция когато свързвате видеокамерата си към телевизор посредством компонентен входен жак (стр. 29).  
HDMI RESOLUTION..... Задава резолюция за изведеното изображение, когато свързвате вашата видеокамера към телевизор с HDMI кабел.  
DISP OUTPUT..... Задава извеждана или не на индикациите на телевизионния екран.

### CLOCK/LANG

- CLOCK SET..... Настройва дата и час (стр. 15)  
AREA SET..... Регулира часовите разлики без да спира часовника (стр. 15)  
AUTO CLOCK ADJ\*..... Настройва дали видеокамерата да получава автоматично информация за часа посредством GPS или не.  
AUTO AREA ADJ\*..... Настройва дали видеокамерата да компенсират автоматично часовите разлики като извежда информация за настоящето местоположение посредством GPS или не.  
SUMMERTIME..... Настройва лятно време (стр. 15)  
 LANGUAGE SET..... Настройва език за извеждане на дисплея (стр. 16).

### POWER SETTINGS

- A. SHUT OFF..... Променя настройката [A.SHUT OFF] (стр. 14).  
POWER ON BY LCD..... Задава настройка за включване и изключване на видеокамерата при отваряне и затваряне на LCD екрана.

### OTHER SETTINGS

- DEMO MODE..... Задава настройка за извеждане или не на режима на демонстрация.  
CALIBRATION..... Настройва панела с операционните бутони.  
CTRL FOR HDMI..... дали устройството за дистанционно управление да се използва, когато видеокамерата е свързана към 'BRAVIA' Супс съвместим телевизор посредством HDMI кабел (продава се отделно).  
DROP SENSOR\*<sup>3</sup>..... Включва и изключва сензора против сътресения.  
REC LAMP..... Настройва дали лапичката за запис да свети или не.  
REMOTE CTRL..... Настройва дали безжичното устройство за дистанционно управление да се използва или не.

---

\*1 HDR-CX350VE/XR350VE

\*2 HDR-CX300E/CX305E/CX350E/CX350VE/CX370E

\*3 HDR-XR350E/XR350VE

\*4 HDR-CX300E/CX350E/CX350VE/CX370E/XR350E/XR350VE

## Получаване на подробна информация от “Ръководство на видеоканерата”

“Ръководство за видеоканерата” е ръководство на потребителя, което е предназначено за четене на монитора на компютър. “Ръководството на видеоканерата” е предназначено за преглед в случаите, когато желаете да научите повече за работата с вашата видеоканера.

1

За да инсталирате “Ръководството за видеоканерата” на Windows компютър, поставете приложението CD-ROM в дисковото устройство на вашия компютър.

2

В изведения инсталационен прозорец, щракнете върху [Handycam Handbook].

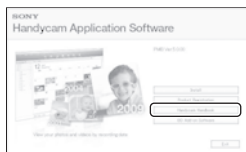

3

Изберете желания език и името на модела на вашата видеоканера, след това щракнете върху [Handycam Handbook (PDF)].

- Името на модела на вашата видеоканера е отпечатано от долната страна.

4

Щракнете върху [Exit] → [Exit], след това извадете CD-ROM диска от вашия компютър.

За да прегледате “Ръководство на видеоканерата”, щракнете два пъти върху иконата на екрана на компютъра.



- Когато използваме Macintosh, отворете папката [Handbook] – [GB] в CD-ROM диска, след това копирайте [Handbook.pdf].
- За да четете “Ръководство на видеоканерата”, имате нужда от Adobe Reader. Ако този софтуер не е инсталиран на вашия компютър, можете да го сваляте от интернет страницата на Adobe Systems:  
<http://www.adobe.com/>
- За подробности относно приложението софтуер “PMB” вижте “PMB ръководство” (стр. 36).

### ? Отстраняване на проблеми

Ако се сблъскате с проблем докато използвате видеокамерата, следвайте изброените стъпки.

① Проверете списъка (стр. 61 до 63) и вашата видеокамера.



② Отстранете източника на захранване, прикачете го отново след около минута и включете видеокамерата.



③ Натиснете бутон RESET (стр. 72) като използвате заострен предмет и Включете видеокамерата. Ако натиснете бутон RESET, всички настройки на видеокамерата, включително и тези на часовника се нулират.



④ Свържете се с вашия доставчик или оторизиран сервиз на Sony.

- В зависимост от проблема, възможно е да се наложи извършване на промяна или форматиране на твърдия диск на вашата видеокамера. По този начин данните, записани на твърдия диск, ще бъдат изтрити. Уверете се, че сте запазили данните от твърдия диск на друг носител, преди да изпратите видеокамерата за поправка. Sony не носи отговорност и няма да компенсира загуба на данни от твърдия диск.
- С цел подобряване на състоянието на устройството, при поправка на видеокамерата е възможно да се наложи проверката на минимално количество данни от твърдия диск на видеокамерата. Доставкащият на Sony няма да копира или запази вашите данни.
- Относно симптомите на вашата видеокамера вижте "Ръководство на видеокамерата" (стр. 60), а за свързване с компютър вижте "РМВ ръководство" (стр. 36).

#### Захранването не се включва

- Прикрепете зареден комплект батерии във видеокамерата (стр. 12).
- Свържете щекера на променливотоковия адаптер към мрежата от 220 V (стр. 14).

#### Видеокамерата не работи, дори когато захранването е включено.

- Устройството има нужда от няколко секунди след като бъде включено, за да се подготви за запис. Това не е неизправност.
- Изключете променливотоковия адаптер от контакта или извадете батерията. След около 1 минута го свържете отново. Ако видеокамерата все още не функционира, натиснете бутона RESET (стр. 72) с остър предмет. (Ако натиснете бутона RESET, всички настройки, включително настройките на часовника, се връщат в положенията си по подразбиране.)
- Температурата на видеокамерата ви е твърде висока. Изключете я и я оставете да се охлади за известно време.
- Температурата на видеокамерата ви е твърде ниска. Оставете я с включено захранване. Ако все още не можете да работите с камерата, изключете я и я оставете в затоплено помещение. Оставете я за известно време, след това я включете.



#### Устройството се загрива.

- Устройството се загрива докато работи. Това не е индикация за неизправност.

#### Захранването се изключва внезапно.

- Използвайте променливотоковия адаптер (стр. 14).
- Включете отново захранването.
- Заредете батерията (стр. 12).

#### При натискането на бутона START/STOP или PHOTO не се записват изображения.

- Натиснете MODE, за да включите лампичката  (движещо се изображение) или  (неподвижно изображение).
- Вашата видеокамера записва изображението, което сте запазили на носителя. Не можете да извършвате нови записи по същото време.
- Записващият носител е пълен. Изтрийте ненужните изображения (стр. 31).
- Общият брой неподвижни изображения и движещи се изображения надвишава капацитета на видеокамерата. Изтрийте ненужните изображения (стр. 31).

---

### Записът спира.

- Температурата на видеокамерата ви е твърде ниска/висока. Изключете я и я оставете за известно време в затоплено/студено помещение.

---

### Не можете да инсталирате "РМВ".

- Проверете системните изисквания или процедурата по инсталиране на "РМВ" (стр. 33).

---

### "РМВ" не работи правилно.

- Приклучете с инсталацията на "РМВ" и рестартирайте компютъра.

---

### Компютърът не разпознава вашата видеокамера.

- Изключете от компютъра всички USB устройства, които са различни от клавиатура, мишка и видеокамера.
- Изключете USB кабела от компютъра и стойката на видеокамерата, рестартирайте компютъра, след това отново го свържете с видеокамерата правилно

### Дисплей за авто-диагностика/ Предупредителни индикатори

Ако на LCD екрана се извеждат индикатори, прегледайте списъка по-долу. Ако не можете да отстраните проблема дори след като няколко пъти преминете през начините за отстраняване на проблеми, свържете се с вашия доставчик или оторизиран сервиз на Sony. В този случай, когато се свържете, подайте номера на кода за грешка като стартирате с букви С или Е.

---

### C:04:□□

- Използвате батерия, различна от "InfoLITHIUM" (серия V). Използвайте батерия "InfoLITHIUM" (серия V) (стр. 12).
- Свържете стабилно DC щекера на променливотоковия адаптер към DC IN жака на стойката на видеокамерата (стр. 12).

---

### C:06:□□

- Температурата на батерията е висока. Сменете батерията или я оставете да се охлажда.

---

### C:13:□□ / C:32:□□

- Изключете източника на захранване. След повторно свързване на захранването продължете работата.

---

### E:□□:□□

- Следвайте стъпки от ② до ④ на стр 61.



- Версията на диск на видеокамерата ви е пълен. Изтрийте ненужните изображения (стр. 31).
- Може да се е получила грешка с въведения харддиск на видеокамерата ви.



- Батерията е почти изтощена.



- Температурата на батерията е висока. Сменете батерията или я оставете да се охлажда.



- Температурата на видеокамерата ви е висока. Оставете да се охлажда.



- Температурата на видеокамерата ви е ниска. Затоплете я.



- Не е заредена карта с памет (стр. 18).
- Когато индикаторът мига, свободното място за запис на изображения е свършило. Изтрийте ненужните изображения (стр. 31) или форматирайте картата с памет, след като запазите изображения на друг носител.

- Файлът с данни за изображенията е повреден. Проверете файла с данни за изображенията, като докоснете **MENU** (MENU) → [Show others] → [REPAIR IMG.DB F.] (в категория  [MANAGE MEDIA]) → носител за запис.



- Картата с памет е повредена. Форматирайте картата с памет с видеокамерата. (стр. 58)



- Поставили сте несъвместима карта с памет. (стр. 18).



- Достъпът до картата с памет е забранен на дгую устройството.



- Има проблем със светкавицата.



- Количеството светлина е недостатъчно. Използвайте светкавица.
- Видеокамерата е нестабилна. Дръжте здраво устройството с двете ръце и запишете изображението. Обърнете внимание обаче, че индикаторът няма да изчезне.



- Активиран е сензорът за защита от сътресения. Може да не успеете да запишете или възпроизведете изображения.



- Капацитетът на носителя за запис е изчерпан. Изтрийте ненужните изображения (стр. 31).
- Не можете да записвате неподвижни изображения докато извършвате операция. Изчакайте известно време, след което опитайте отново.

## Работа и грижи за видеокамерата

- Не използвайте или съхранявайте видеокамерата и приложените аксесоари на следните места.
  - При крайно високи или ниски температури. Не оставяйте видеокамерата при температури, надвишаващи 60 °C, като например на пряка слънчева светлина, близо до климатици или в кола, паркирана на слънце. Това може да причини неизправност при работа или деформация на корпуса.
  - Близо до силни магнитни полета или под влиянието на механични вибрации. Устройството може да се повреди.
  - Близо до силни радио вълни или радиация. Възможно е видеокамерата да не записва правилно.
  - Близо до АМ приемници и видео оборудване. Възможно е да се появят смущения.
  - На плажа или на прашно място. Ако във видеокамерата попадне пясък или прах, това може да причини неизправност, а понякога тази неизправност не може да бъде отстранена.
  - Близо до прозорци или навън, където LCD екранът, визьорът или обективът са изложени на пряка слънчева светлина. Това може да повреди LCD екрана.
- Работете с видеокамерата при DC 6.8 V/7.2 V (батерия) или DC 8.4 V (променливотоков адаптер).
- При работа с прав или променлив ток, използвайте аксесоарите, препоръчани в това ръководство.
- Не позволявайте видеокамерата да се намокри например от дъжд или морска вода. Ако видеокамерата се намокри, устройството може да се повреди, а понякога тази неизправност не може да бъде отстранена.
- Ако твърд предмет или течност попадне в корпуса на видеокамерата, изключете захранването и преди по-нататъшна употреба проверете устройството в оторизиран сервиз.
- Избягвайте грубо боравене, разлюбяване, модификации или механични сътресения. Не удряйте, не изпускайте и не настъпвайте продукта. Особено внимавайте с обектива.
- Когато не използвате видеокамерата, дръжте я изключена.
- Не обвивайте видеокамерата например с кърпа, и не я използвайте в това състояние. Ако го направите, това може да причини покачване на температурата във вътрешността на корпуса.
- Когато изключвате захранващия кабел, дръпнете щепсела, а не самия кабел.

- Не поставяйте тежки предмети върху захравващия кабел – това може да го повреди.
- Не използвайте деформиран или повреден комплект батерии.
- Винаги поддържайте металните контакти чисти.
- Ако батериите са протекли:
  - свържете се с оторизиран сервиз на Sony.
  - ако докоснете течността, измийте обилно с вода.
  - ако течността попадне в очите, измийте обилно с вода и се консултирайте с лекар.

### Когато не планирате да използвате видеокамерата за дълъг период от време

- Препоръчително е да включвате и работите с видеокамерата поне веднъж в месеца, за да поддържате устройството в оптимално състояние за дълго време.
- Преди да приберете батерията за съхранение, изразходвайте докрай заряда ѝ.

### LCD екран

- Не натискайте силно LCD екрана, защото това може да го повреди.
- Ако използвате видеокамерата на студено място, възможно е на LCD екрана да се появи остатъчен образ. Това не е неизправност.
- Докато работите с видеокамерата, гърбът на LCD екрана може да се нагрее. Това не е неизправност.

### Почистване на LCD екрана

- Ако LCD екранът е зацапан с отпечатъци от пръсти или прах, препоръчваме ви да го почистите с почистващото парче плат. Когато използвате специалния комплект за почистване на LCD екрани (не е приложен в комплекта), не прилагайте течността директно върху LCD екрана. Почистете LCD екрана с почистваща хартия, навлажнена с препарата.

### Почистване на корпуса

- Ако корпусът на видеокамерата е замърсен, почистете го с меко парче плат, леко навлажнено с вода, след това го изтрийте със сухо меко парче плат.
- За да не повредите корпуса, избягвайте следното:
  - Не използвайте химикали, като например разредител, бензин, алкохол, химизирани парчета плат и инсектициди, за да почистите устройството.

- Не работете с устройството, когато сте докосвали гореспоменатите вещи.
- Не позволявайте контакт с гума или винил за дълъг период от време.

### Грижи и съхранение на обектива

- Изтрийте повърхността на обектива с парче мек плат в следните случаи:
  - Когато има следи от пръсти по повърхността му.
  - На горещи и влажни места.
  - Когато обективът се използва край морския бряг.
- Съхранявайте обектива на проветриви места, които не са подложени на замърсяване или прах.
- За да избегнете появата на мухъл, периодично следвайте указанията за почистване, описани по-горе.

### Зареждане на възрадената акумулаторна батерия

- Вашата видеокамера е снабдена с възрадена акумулаторна батерия, така че настройката за датата и часа и другите настройки се запазват, дори когато устройството е изключено. Възрадената батерия е винаги заредена, ако видеокамерата е включена към мрежата от 220 V или когато батерията е прикрпена към видеокамерата. Пълното разреждане на акумулаторната батерия настъпва за около три месеца, ако изобщо не използвате камерата. Ако това се случи, използвайте видеокамерата, след като заредите възрадената акумулаторна батерия. Дори ако възрадената батерия не е заредена, това няма да се отрази на работата на устройството, ако не записвате датата.

### Процедури

- Свържете видеокамерата с мрежата от 220 V, като използвате променливотоковия адаптер, приложен към видеокамерата; оставете LCD екрана затворен за повече от 24 часа.

### Забележки за изхвърляне/трансфер на видеокамерата

Възможно е да не успеете да изтриете пълно данните от възрадените носители на памп, дори ако извършите функцията [MEDIA FORMAT].

Когато прехвърляте собствеността на видеокамерата, препоръчваме ви да използвате функцията [EMPTY].



(вижте “Получаване на подробна информация от “Ръководство на видеокамерата”” на стр. 60), за да ограничите възстановяването на вашите данни. В допълнение към горното, когато извъряте видеокамерата, препоръчваме ви да унищожавате тялото на видеокамерата.

## Забележки за извъряне/трансфер на карта с памет

Дори когато изтривате данни на картата с памет или форматируете картата с памет на вашата видеокамера или компютър, възможно е да не успеете да изтриете напълно всички данни от картата с памет. Когато давате картата с памет на друг човек, препоръчваме ви да изтриете данните изцяло, като използвате софтуера за изтриване на данни на вашия компютър. Също така, когато извъряте картата с памет, препоръчваме ви да я унищожите физически.

## Смяна на батериите на безжичното устройство за дистанционно управление

- 1 Като натискате бутончето, вкарайте ножицата си в отбора, за да изърпате отделението за батерията.
- 2 Поставете нова литиева батерия като внимавате страната + да е обрната нагоре.
- 3 Заредете отделението за батерията обратно в устройството за дистанционно управление, докато чуете цракване.

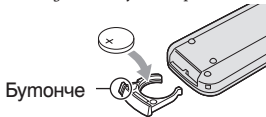

### ПРЕДУПРЕЖДЕНИЕ

Батерията може да експлодира, ако не боравите правилно с нея. Не зареждайте, разлюбявайте и не излагайте на огън.

- Когато литиевата батерия се изтощи, разстоянието, от което устройството за дистанционно управление работи, намалява или е възможно устройството за дистанционно управление да не функционира правилно. В такъв случай заменете батерията със Sony CR2025 литиева батерия. Използването на друга батерия крие риск от експлозия.

## Система

Формат на сигнала: Цвятен сигнал PAL, стандарт CCIR HDTV 1080/50i спецификация

Формат на записа:

HD: MPEG4-AVC/H.264 съвместим с AVCHD формат  
SD: MPEG2-PS

Audio:

Dolby Digital 2 ch/5.1ch  
Dolby Digital 5.1 Creator

Формат на фото файловете:

: DCF Ver.2.0 съвместим  
: Exif Ver.2.21 съвместим  
: MPF Baseline съвместим

Носител на записа (движещо се изображение/снимка)

Вградена памет:

HDR-CX300E/CX305E: 16 GB  
HDR-CX350E/CX350VE: 32 GB  
HDR-CX370E: 64 GB

Вграден харддиск:

HDR-XR350E/XR350VE: 160 GB

“Memory Stick PRO Duo” носител, SD

карта с памет, SDHC карта с памет (клас 4, 6, 10)

Когато измервате капацитета на носител, 1 GB е равен на 1 милиард байта, част от които се използват за управление на данните.

Капацитетът, който потребителят може да ползва е следният:

HDR-CX300E/CX305E:

Прибл. 15.5 GB

HDR-CX350E:

Прибл. 31.5 GB

HDR-CX350VE:

Прибл. 60.8 GB

HDR-CX370E:

Прибл. 63.6 GB

HDR-XR350E:

Прибл. 159 GB

HDR-XR350VE:

Прибл. 158 GB

Формируемата на изображението: 4,5 mm (1/4 mm) CMOS сензор

Брой пиксели (неподвижни изображения, 4:3):

Макс. 7.1 мегапиксела (3 072 x 2 304) пиксела\*1

Общо: Приблизително 4 200 000 пиксела

Ефективни (Движещи се изображения, 16:9)

Прибл. 2 650 000 пиксела\*\*

Ефективни (Неподвижни изображения, 16:9)

Прибл. 2 650 000 пиксела

Ефективни (Неподвижни изображения, 4:3)

Прибл. 3 540 000 пиксела

Обектив: Sony G обектив

Оптически: 12 x\*2

Цифров: 17 x \*3, 160 x

Диаметър на филтъра: 30 mm

F1.8 ~ 3.4

Фокусно разстояние:

f = 2.9 ~ 34.8 mm

Когато преобразувате в 35 mm фотоапарат

За движещи се изображения\*2: 29.8 ~ 357.6 mm (16:9)

За неподвижни изображения: 27.4 ~ 328.8 mm (4:3)

Температура на цветовете: [AUTO], [ONE PUSH], [INDOOR] (3 200 K), [OUTDOOR] (5 800 K)]

Минимална осветеност

11 lx (настройка по подразбиране, скорост на затвора 1/50 секунда)

3 lx (LOW LUX е в положение [ON], скорост на затвора 1/25 секунда)

\*1 Уникалната подредба на пикселите на Sony Clear Vid и системата за обработване на данни (BIONZ) позволяват резолюция на неподвижните изображения, еквивалентна на описаните размери.

\*2 [STEADYSHOT] е в положение [STANDARD] или [OFF].

\*3 [STEADYSHOT] е в положение [ACTIVE].

## Входни/Изходни конектори

A/V конектор за дистанционно управление:

Видео/аудио изходен жак

HDMI OUT жак: HDMI мини конектор

USB жак: mini-AB

## LCD екран

Картина: 6.7 cm (min 2.7, съотношение на екрана 16:9)

Общ брой пиксели: 230 400 (960 x 240)

## Общи

Изисквания към захранването: DC 6.8 V/7.2 V (батерия) DC 8.4 V (променливотоков адаптер)

Средна консумация на електроенергия:

В режим на запис с нормална осветеност и използване на LCD екрана:

HDR-CX300E/CX305E/CX350E/CX350VE/CX370E

HD: 3.0 W STD: 2.3 W

HDR-XR350E/XR350VE

HD: 3.3 W STD: 2.6 W

Работна температура: от 0° C до +40° C

Температура на съхранение: От -20° C до +60° C

Размери (приблизително):

HDR-CX300E/CX305E/CX350E/CX350VE/CX370E:

52 x 64 x 112 mm (ш x в x г) (включително издадените части)

52 x 64 x 125 mm (ш x в x г) (включително издадените части с приложен комплект акумулаторни батерии)

HDR-XR350E/XR350VE:

59 x 67 x 113 mm (ш x в x г) (включително издадените части)

59 x 67 x 125 mm (ш x в x г) (включително издадените части с приложен комплект акумулаторни батерии)

Тегло (приблизително):

HDR-CX300E/CX305E/CX350E/CX370E:

310 грама само на основното тяло

360 грама включително акумулаторна батерия

HDR-CX350VE:

320 грама само на основното тяло

370 грама включително акумулаторна батерия

HDR-XR350E:

380 грама само на основното тяло

430 грама включително акумулаторна батерия

HDR-XR350VE:

390 грама само на основното тяло

440 грама включително акумулаторна батерия

## Променливотоков адаптер AC-L200C/L200D

Изисквания към захранването: AC 100 V ~ 240 V, 50/60 Hz

Консумация на заряд: 0.35 ~ 0.18 A

Консумация на енергия: 18 W

Изходно напрежение: DC 8.4 V\*

Работна температура: От 0–С до +40–С

Температура на съхранение: От -20–С до +60–С

Размери (приблизително): 48 x 29 x 81 mm (ш x в x г) без издадените части

Тегло (приблизително): 170 грама без захранващия кабел

\* За други спецификации вижте етикета на променливотоковия адаптер

## Акумулаторна батерия NP-FV50

Максимално изходно напрежение: DC 8.4 V  
Изходно напрежение: DC 6.8 V  
Максимален волтаж при зареждане: DC 8.4 V  
Максимално съпротивление при зареждане:  
2.1 A

Капацитет:

обикновен: 7.0 Wh (1 030 mAh)

Минимален: 6.6 Wh (980 mAh)

Вид: Литиево-йонна

Дизайнът и спецификациите подлежат на промяна без предупреждение.

- Вашата видеокамера е произведена по лиценз на Dolby Laboratories.

Очаквано време за зареждане и възпроизвеждане на приложения комплект батерии (минути)

### HDR-CX300E/CX305E/CX350E/ CX350VE/CX370E

Качество на изображението	HD	STD
Време за пълно зареждане	155	
Време при непрекъснат запис	125	165
Време при обичаен запис	60	80
Време за възпроизвеждане	200	240

### HDR-XR350E/XR350VE

Качество на изображението	HD	STD
Време за пълно зареждане	155	
Време при непрекъснат запис	110	145
Време при обичаен запис	55	70
Време за възпроизвеждане	165	200

- Времената за запис и възпроизвеждане са приблизителни, когато използвате напълно зареден комплект батерии.
- Качество на изображението с висока разделителна способност (HD)/ стандартно качество на изображението (STD)
- Условия на запис: [RECORD MODE] е в положение [HQ].

- Обичайното време за запис показва времето, когато повтаряте операцията по стартиране/спиране на записа, включване/изключване на захранването и функция zoom.

Очаквано време за запис на движещи се изображения във вградения твърд диск

- За да зададете режим на запис, докоснете [MENU] (MENU) → [Show others] → [REC MODE] (в категория [SHOOTING SET]). В настройката по подразбиране, режимът на запис е [HD HQ].

### Вградена памет

#### HDR-CX300E/CX305E

Качество на изображение с висока разделителна способност (HD) в h (часове) и m (минути)

Режим на запис	Време за запис
[HD FX]	1 h 25 m
[HD FH]	1 h 55 m
[HD HQ]	3 h 50 m
[HD LP]	6 h 35 m

Стандартно качество на изображението (STD) в h (часове) и m (минути)

Режим на запис	Време за запис
[STD HQ]	3 h 55 m

#### HDR-CX350E/CX350VE

Качество на изображение с висока разделителна способност (HD) в h (часове) и m (минути)

Режим на запис	Време за запис	
	HDR-CX350E	HDR-CX350VE
[HD FX]	3 h	2 h 55 m
[HD FH]	3 h 55 m	3 h 45 m
[HD HQ]	7 h 50 m	7 h 35 m
[HD LP]	13 h 20 m	13 h

Стандартно качество на изображението (STD) в h (часове) и m (минути)

Режим на запис	Време за запис	
	HDR-CX350E	HDR-CX350VE
[STD HQ]	8 h 5 m	7 h 50 m

## HDR-CX370E

Качество на изображение с висока разделителна способност (HD) в h (часове) m (минути)

Режим на запис	Време за запис
[HD FX]	6 h 5 m
[HD FH]	7 h 55 m
[HD HQ]	15 h 50 m
[HD LP]	26 h 55 m

Стандартно качество на изображението (STD) в h (часове) m (минути)

Режим на запис	Време за запис
[STD HQ]	16 h 15 m

## Вграден харддиск

### HDR-CX350E/CX350VE

Качество на изображение с висока разделителна способност (HD) в h (часове) m (минути)

Режим на запис	Време за запис	
	HDR-XR350E	HDR-XR350VE
[HD FX]	15 h 20 m	15 h 10 m
[HD FH]	19 h 50 m	19 h 40 m
[HD HQ]	39 h 40 m	39 h 30 m
[HD LP]	67 h 30 m	67 h 10 m

Стандартно качество на изображението (STD) в h (часове) m (минути)



Режим на запис	Време за запис	
	HDR-XR350E	HDR-XR350VE
[STD HQ]	40 h 50 m	40 h 40 m

Пример за очаквано време за запис на движещи се изображения на карта с памет

Режим на запис	За 4 GB капацитет в минута	
	Висока резолюция (HD)	Стандартно качество (STD)
[FX]	20 (20)	-
[FH]	25 (25)	-
[HQ]	55 (40)	55 (50)
[LP]	95 (75)	-

- Цифрите в скоби означават минималното време за запис.
- Времето за запис ще бъде различно в зависимост от условията на запис, от опцията за [REC MODE] и от вида на "Memory Stick" носителя, който използвате.
- Относно времето за зареждане/запис/възпроизвеждане
  - Времената са измерени при температура 25 °C (препоръчително е видеокамерата да се използва при температурен интервал от 10° C до 30° C).
  - Времето за запис или възпроизвеждане ще се съкрати, ако използвате вашата видеокамера при ниски температури, и в зависимост от условията, при които използвате устройството.
- Ако искате да записвате до максималните времена указани в таблиците в ръководството, трябва да изтриете демонстрационния клип от видеокамерата си. (HDR-CX350E/CX350VE/CX370E/XR350E/XR350VE)

## Относно търговските марки

- “Handycam” и  **HANDYCAM** са запазени търговски марки на Sony Corporation.
- “AVCHD” и логото “AVCHD” са търговски марки на Panasonic Corporation и Sony Corporation.
- “Memory Stick”, , “Memory Stick Duo”, “**MEMORY STICK DUO**”, “Memory Stick PRO Duo”, “**MEMORY STICK PRO DUO**”, “Memory Stick PRO-HG Duo”, “**MEMORY STICK PRO-HG DUO**”, “Memory Stick Micro”, “MagicGate”, “**MAGIC GATE**”, “MagicGate Memory Stick” и “MagicGate Memory Stick Duo” са търговски марки или запазени търговски марки на Sony Corporation.
- “InfoLITHIUM” е търговска марка на Sony Corporation.
- “x.v.Colour” е търговска марка на Sony Corporation.
- “BIONZ” е търговска марка на Sony Corporation.
- “BRAVIA” е търговска марка на Sony Corporation.
- “Blu-ray Disk” и съответното лого са търговски марки.
- Dolby, както и символът двойно “D”, са търговски марки на Dolby Laboratories.
- HDMI, логото HDMI и High Definition Multimedia Interface са търговски марки или запазени търговски марки на HDMI Licensing LLC.
- Microsoft, Windows, Windows Media, Windows Vista DirectX са търговски марки или запазени търговски марки на Microsoft Corporation в Съединените щати и/или в други страни.
- Macintosh и Mac OS са търговски марки на Apple Computer Inc. в Съединените щати и в други страни.
- Intel, Intel Core и Pentium са търговски марки или запазени търговски марки на Intel Corporation или негови клонове в САЩ и други държави.
- “PLAYSTATION” е регистрирана търговска марка на Sony Computer Entertainment Inc.
- Adobe, логото на Adobe и Adobe Acrobat са запазени търговски марки или търговски марки на Adobe Systems Incorporated в САЩ и/или други страни
- NAVTEQ и логото на NAVTEQ MAPS са запазени търговски марки на NAVTEQ в САЩ и други страни.

- SDHC е търговска марка.



- MultiMediaCard е търговска марка на MultiMediaCard Association.

Всички групи имена споменати тук може да са регистрирани търговски марки на съответните компании. Освен това означения <sup>TM</sup> и <sup>®</sup> не са споменати на всяко място в това ръководство.

## Индикатори на екрана

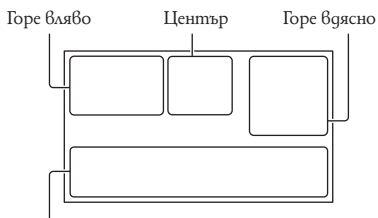

Долу

### Горе вляво

Индикатор	Значение
	Бутон MENU
	Запис с таймер
	Статус на проследяване с GPS
	Светкавица, REDEYE REDUC
	MICREF LEVEL ниско
	WIDE SELECT
	BLT-IN ZOOM MIC
	Оставащ заряд на батерията
	Папка за запис
	Бутон за връщане

### Център

Индикатор	Значение
[STBY]/[REC]	Състояние на записа
	Размер на снимката
	Slide show настройка
	Предупреждение
	Режим на възпроизвеждане
	Сензор против сътресения изключен
	Сензор против сътресения включен





### Горе вдясно

Индикатор	Значение
	Качество на записа (HD)/(STD) и режим на запис (FX/FH/HQ/LP)
	Носител за запис/възпроизвеждане/редактиране
0:00:00	Брояч (час: минута: секунда)
[00min]	Очаквано оставащо време за запис
WHITE BLACK FADER FADER	FADER
9999	Приблизителен брой снимки, които можете да запишете, и носител за запис
9999	
	Папка за възпроизвеждане
100/112	Движещо се изображение или снимка, които се възпроизвеждат в момента/Общ брой на записаните движещи се изображения или снимки.

### Долна част

Индикатор	Значение
	FACE DETECTION настроена е положение [OFF].
	SMILE DETECTION
	LOW LUX
	Ръчно фокусиране
	SCENE SELECTION
	Баланс на белия цвят
	Изключена функция SteadyShot
	SPOT MTR/FCS SPOT METER/EXPOSURE
	TELE MACRO
(COLOR)	X.V. COLOR
	CONVERSION LENS
	INTELLIGENT AUTO
	Бутон OPTION
	Бутон VIEW IMAGES

## Часту и регулатори

Индикатор	Значение
	Бутон за изреждане на кадри
	Бутон YOUR LOCATION
 101-0005	Име на файла с данните
	Защитено изображение
	Бутон Index

- Индикаторите и техните позиции са приблизителни и е възможно да се различават от това, което виждате.
- В зависимост от модела на видеокамерата, възможно е някои индикатори да не се изведат.

Цифрите в скоби означават страниците с допълнителна информация.

### HDR-CX300E/CX305E/CX350E/ CX350VE/CX370E

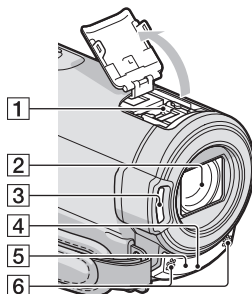

### HDR-XR350E/XR350VE

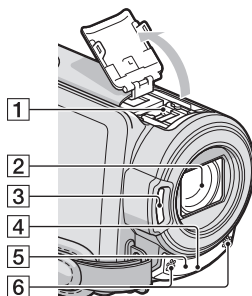

#### 1 Гнездо за аксесоар



Гнездото за аксесоари захранва допълнителните аксесоари, като например видео светкавицата или микрофона. Аксесоарът може да бъде включван или изключван, когато работите с ключа POWER на вашата видеокамера.

#### 2 Обектив (Sony G обектив)

#### 3 Светкавица

- 4** Лампичка за запис на камерата  
Лампичката за запис на камерата свети в червено по време на запис. Лампичката примизва, когато оставащият капацитет на носителя или зарядът на батерията са недостатъчни.
- 5** Сензор за устройството за дистанционно управление/Инфрочервен порт
- 6** Вграден микрофон

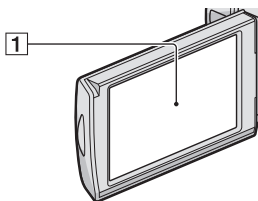

- 1** LCD екран/панел с операционни бутони  
Ако завъртите LCD панела на 180 градуса, можете да затворите LCD панела като LCD панела гледа навън. Тази функция е удобна при операции с възпроизвеждане.

#### HDR-CX300E/CX305E/CX350E/ CX350VE/CX370E

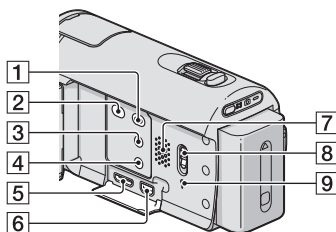

#### HDR-XR350E/XR350VE

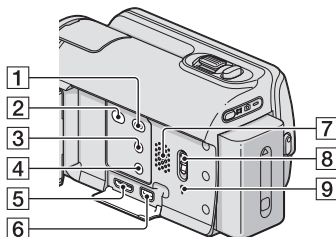

- 1** Бутон (VIEW IMAGES) (25)
- 2** Бутон (DISC BURN) (39)
- 3** Бутон (INTELLIGENT AUTO)
- 4** Бутон POWER (15)
- 5** HDMI OUT жак (28)
- 6** Жак (USB) (35, 9, 40, 44, 47)  
За модел HDR-CX305E: само извеждане
- 7** Високоговорител
- 8** GPS ключ (HDR-CX350VE/XR350VE)
- 9** Бутон RESET  
Натиснете RESET, за да нулирате всички настройки, включително настройките за час.



**HDR-CX300E/CX305E/CX350E/  
CX350VE/CX370E**

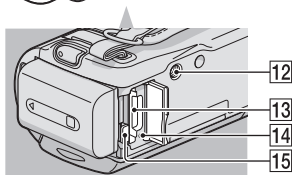
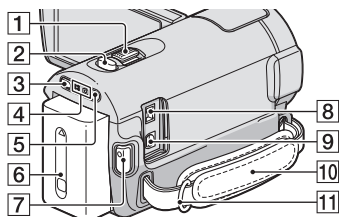

**HDR-XR350E/XR350VE**

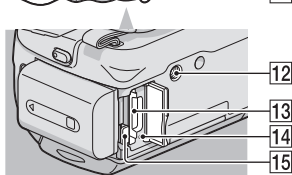
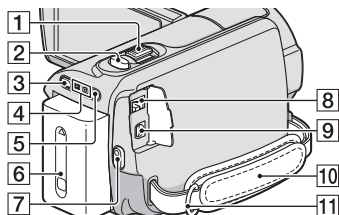

- 1 Лостче zoom
- 2 Бутон PHOTO (23)
- 3 Бутон MODE (20)
- 4 Лампичка (движещо се изображение) / (снимка) (20)
- 5 Лампичка CHG (зареждане) (12)
- 6 Комплект батерии (12)

- 7 Бутон START/ STOP (21)
- 8 Жак DC IN (12)
- 9 A/V конектор за дистанционно управление (28)
- 10 Ремък за захващане (20)
- 11 Кукичка за раменната гръжка
- 12 Гнездо за статив  
Прикачете статив (продава се отделно) към гнездото за статив с помощта на винт (продава се отделно: дължината на винта трябва да е по-малко от 5.5 мм)
- 13 Гнездо за карта с памет (19)
- 14 Лампичка за гостъп на картата с памет (19)  
Докато лампичката свети или примигва, видеокамерата записва или чете данни.
- 15 Бутон PUSH (освобождение на батерията) (13)

## A-Z

AVCHD .....	37
Blu-ray guck .....	42
CLOCK SET .....	15
DATA CODE .....	16
DATE/TIME .....	16
DELETE .....	31
DVDDirect Express .....	47
DVD запущващо устройство .....	47, 50
GPS .....	24
“Handycam” утъмване .....	60
LANGUAGE SET .....	16
Macintosh .....	34
MANAGE MEDIA .....	17
MEDIA SETTINGS .....	17
“Memory Stick” носител .....	18
“Memory Stick PRO Duo” носител ..	18
“Memory Stick PRO-HG Duo” носител	18
MOVIE MEDIA SET .....	17
MY MENU .....	54
MY MENU SETTING .....	54
OPTION MENU .....	55
PHOTO MEDIA SET .....	17
PMB (Picture Motion Browser) .....	33, 36
PMB ръководство .....	36
RESET .....	72
TV CONNECT ръководство .....	28
USB кабел .....	47, 50
USB CONNECT .....	40, 50
VISUAL INDEX .....	25
Windows .....	33

## A-Я

Аудио/видео свързващ кабел .....	29, 51
Батерии .....	12
Включване на захранването .....	14
Възпроизвеждане .....	25
Възпроизвеждане на AVCHD guck ..	41
Външни носители .....	44
Грижа .....	63
Диск MANUAL .....	24
Дисплей за самодиагностика .....	62
Запазване на изображения на външен носител .....	44
Зареждане на батерията .....	12
Зареждане на батерията в чужбина	14
Заснемане на снимки по време на	
клип .....	43
Захранване включено .....	15
Индикатори на екрана .....	70
Инсталиране .....	34
Карта с памет .....	18
Качество на изображението .....	56
Клипове .....	21, 26
Компютър .....	33
Компютърна система .....	33
Копиране на guck .....	43
Менюта .....	53, 56
Миниатюрно изображение .....	31
Настройка на дата и час .....	15
Ниво на звука .....	27
Отстраняване на проблеми .....	61
Поддръжка .....	63
Предпазни мерки .....	63
Предупредителни индикатори .....	62
Презапис .....	19
Приложени аксесоари .....	5
Пълно зареждане .....	12
Работен процес .....	9
Редактиране на клипове .....	43
Рекордер за дискове .....	51
Снимки .....	23, 27
Спецификации .....	65
Софтуер .....	34
Статив .....	73
Степенен контакт .....	12

Създаване на диск .....	37, 46
Създаване на диск с едно докосване .	39
Създаване на диск със стандартно качество на изображението (STD) .	42
Създаване на AVCHD диск.....	41
Телевизор .....	26
Частни и индикатори .....	71

Списъците с менюто ще  
откриете на стр. 48 до 51

<http://www.sony.net/>

Sony Corporation Printed in Czech Republic (EU)

BG



**Изхвърляне на стари електрически и електронни уреди (Приложимо за страните от Европейския съюз и други европейски страни, използващи система за разделно събиране на отпадъци)**

Този символ на устройството или на неговата опаковка показва, че този продукт не трябва да се третира като домашен отпадък. Вместо това, той трябва да бъде предаден в съответните пунктове за рециклиране на електрически и електронни уреди. Изхвърляйки този продукт на правилното място, вие предотвратявате потенциални негативни последици за околната среда и човешкото здраве, които могат да се случат при неправилното изхвърляне на продукта. Рециклирането на материалите ще помогне за запазването на естествените ресурси. За по-подробна информация относно рециклирането на този продукт, моля, свържете се с местния градски офис, службата за изхвърляне на отпадъци или с магазина, от който сте закупили продукта.

Производителят на този продукт е Sony Corporation, 1-7-1 Konan Minato-ku Tokyo, 108-0075 Япон. Упълномощеният представител за EMC (електромагнитна съвместимост) и техническа безопасност на продукта е Sony Deutschland GmbH, Hedelfinger Strasse 61, 70327 Stuttgart, Germany. За въпроси, свързани със сервиза и гаранцията, моля обърнете се към адресите в съответните сервизни или гаранционни документи.

Допълнителна информация за този продукт и отговори на често задавани въпроси можете да намерите на нашия уебсайт за клиентска поддръжка.

<http://www.sony.bg>