

Δέκτης AV Πολλαπλών Καναλιών

Οδηγίες χρήσης

STR-DN1020

ΠΡΟΕΙΔΟΠΟΙΗΣΗ

Για να μειώσετε τον κίνδυνο πυρκαγιάς ή ηλεκτροπληξίας, μην εκθέτετε αυτήν τη συσκευή σε βροχή ή υγρασία.

Για να μειώσετε τον κίνδυνο πυρκαγιάς, μην καλύπτετε τις θυρίδες αερισμού της συσκευής με εφημερίδες, τραπεζομάντιλα, κουρτίνες, κ.τ.λ. Μην τοποθετείτε πηγές με ακάλυπτες φλόγες, όπως αναμμένα κεριά, επάνω στη συσκευή.

Για να μειώσετε τον κίνδυνο πυρκαγιάς ή ηλεκτροπληξίας, μην εκθέτετε αυτήν τη συσκευή σε σταγόνες ή πιτσιλιές και μην τοποθετείτε αντικείμενα με υγρά, όπως βάζα, επάνω στη συσκευή.

Μην εγκαθιστάτε τη συσκευή σε περιορισμένο χώρο, όπως βιβλιοθήκη ή εντοιχισμένο ερμάριο.

Καθώς για την αποσύνδεση της συσκευής από το δίκτυο ρεύματος χρησιμοποιείται το φως του καλωδίου ρεύματος, συνδέστε τη συσκευή σε μια εύκολα προσβάσιμη πρίζα. Εάν παρατηρήσετε οποιαδήποτε μη φυσιολογική λειτουργία της συσκευής, αποσυνδέστε αμέσως το φως του καλωδίου ρεύματος από την πρίζα.

Μην εκθέτετε τις μπαταρίες ή τη συσκευή με εγκαταστημένες τις μπαταρίες σε υπερβολική θερμότητα, όπως ηλιακό φως, φωτιά, κ.τ.λ.

Η συσκευή δεν αποσυνδέεται από το δίκτυο ρεύματος εφόσον παραμένει συνδεδεμένη στην πρίζα, ακόμη κι εάν είναι απενεργοποιημένη.

Η υπερβολική πίεση ήχου από ακουστικά ή ηχεία μπορεί να προκαλέσει απώλεια ακοής.



Το σύμβολο αυτό αποσκοπεί στο να προειδοποιήσει το χρήστη σχετικά με την παρουσία θερμής επιφάνειας, η οποία ενδέχεται να έχει υψηλή θερμοκρασία σε περίπτωση επαφής κατά τη διάρκεια της κανονικής λειτουργίας.

Ο παρών εξοπλισμός έχει ελεγχθεί και συμμορφώνεται με τα όρια που καθορίζονται στην Οδηγία EMC χρησιμοποιώντας ένα καλώδιο σύνδεσης με μήκος μικρότερο από 10 πόδια (3 μέτρα).

Για τους πελάτες στις Η.Π.Α

Αρχείο ιδιοκτήτη

Το μοντέλο και ο αριθμός σειράς βρίσκονται στην πίσω πλευρά της συσκευής. Καταγράψτε αυτούς τους αριθμούς στο χώρο που παρέχεται παρακάτω. Ανατρέξτε σε αυτούς τους αριθμούς σε κάθε επικοινωνία με το κατάστημα πώλησης προϊόντων της Sony σχετικά με αυτό το προϊόν.

Αρ. μοντέλου _____

Αρ. σειράς _____



Το σύμβολο αυτό προορίζεται ώστε να προειδοποιήσει το χρήστη σχετικά με την παρουσία μη μονωμένης, “επικίνδυνης τάσης” στο εσωτερικό του περιβλήματος του προϊόντος, η οποία ενδεχομένως να είναι επαρκούς μεγέθους ώστε να συνιστά κίνδυνο ηλεκτροπληξίας σε ανθρώπους.



Το σύμβολο αυτό αποσκοπεί στο να προειδοποιήσει το χρήστη σχετικά με την παρουσία σημαντικών οδηγιών χειρισμού και συντήρησης (επισκευής) στα συνοδευτικά έγγραφα της συσκευής.

Σημαντικές οδηγίες για την ασφάλεια

- 1) Διαβάστε αυτές τις οδηγίες.
- 2) Φυλάξτε αυτές τις οδηγίες.
- 3) Λάβετε υπόψη όλες τις προειδοποιήσεις.
- 4) Ακολουθήστε όλες τις οδηγίες.
- 5) Μην χρησιμοποιείτε αυτήν τη συσκευή κοντά σε νερό.
- 6) Καθαρίστε μόνο με στεγνό ύφασμα.
- 7) Μην παρεμποδίζετε οποιεσδήποτε θυρίδες αερισμού. Εγκαταστήστε τη συσκευή σύμφωνα με τις οδηγίες του κατασκευαστή.
- 8) Μην εγκαθιστάτε τη συσκευή κοντά σε οποιοσδήποτε πηγές θερμότητας όπως θερμαντικά σώματα, θερμοσυσσωρευτές, θερμάστρες ή άλλες συσκευές (συμπεριλαμβανομένων των ενισχυτών) που παράγουν θερμότητα.
- 9) Μην απενεργοποιείτε τη διάταξη ασφαλείας του πολωμένου φως ή του φως με γείωση. Το πολωμένο φως διαθέτει δύο πεπλατυσμένους ακροδέκτες διαφορετικού πλάτους. Το φως τύπου γείωσης διαθέτει δύο πεπλατυσμένους ακροδέκτες και μία τρίτη ακίδα γείωσης. Ο ευρύτερος πεπλατυσμένος ακροδέκτης ή η τρίτη ακίδα παρέχονται για την ασφάλειά σας. Εάν το παρεχόμενο φως δεν είναι κατάλληλο για την πρίζα σας, συμβουλευθείτε έναν ηλεκτρολόγο για την αντικατάσταση της παλαιάς τεχνολογίας πρίζας.

- 10) Προστατέψτε το καλώδιο ρεύματος ώστε να μην πατηθεί ή να τσακίσει, ιδίως στα βύσματα, στους ρευματοδότες και στο σημείο εξόδου του από τη συσκευή.
- 11) Χρησιμοποιείτε μόνο τα πρόσθετα/προαιρετικά εξαρτήματα που καθορίζονται από τον κατασκευαστή.
- 12) Χρησιμοποιείτε μόνο με το καρότσι μεταφοράς, τη βάση, το τρίποδο, το βραχίονα στήριξης ή το τραπέζι που καθορίζονται από τον κατασκευαστή ή πωλούνται με τη συσκευή. Όταν χρησιμοποιείτε καρότσι μεταφοράς, θα πρέπει να είστε προσεκτικοί κατά τη μετακίνηση του συνδυασμού καρτοσιού/ συσκευής για την αποφυγή τραυματισμού από πτώση της συσκευής.



- 13) Αποσυνδέστε τη συσκευή από το ρεύμα κατά τη διάρκεια καταγίδων με πτώση κεραυνών ή όταν δεν χρησιμοποιείται για μεγάλα χρονικά διαστήματα.
- 14) Αναθέστε όλες τις εργασίες επισκευής σε εξειδικευμένο προσωπικό. Η εκτέλεση εργασιών επισκευής απαιτείται όταν η συσκευή έχει υποστεί ζημιά με οποιοδήποτε τρόπο, όπως φθορά του καλωδίου τροφοδοσίας ρεύματος ή του φιλτράριου, σε περίπτωση εισροής υγρών ή εισόδου αντικειμένων στο εσωτερικό της συσκευής, εάν η συσκευή έχει εκτεθεί σε βροχή ή υγρασία, εάν δεν λειτουργεί κανονικά, ή σε περίπτωση πτώσης.

Η ακόλουθη δήλωση συμμόρφωσης με την Ομοσπονδιακή Επιτροπή Επικοινωνιών (FCC) ισχύει μόνο για την έκδοση αυτού του μοντέλου που κατασκευάζεται για πώληση στις Η.Π.Α. Οι υπόλοιπες εκδόσεις ενδέχεται να μην συμμορφώνονται με τους τεχνικούς κανονισμούς της επιτροπής FCC.

ΣΗΜΕΙΩΣΗ:

Ο εξοπλισμός αυτός έχει ελεγχθεί και διαπιστωθεί ότι συμμορφώνεται με τα όρια των ψηφιακών συσκευών Κατηγορίας Β, σύμφωνα με το Μέρος 15 των κανόνων FCC. Τα όρια αυτά έχουν σχεδιαστεί ώστε να παρέχουν εύλογη προστασία από επιβλαβείς παρεμβολές σε οικιακές εγκαταστάσεις. Ο εξοπλισμός αυτός παράγει, χρησιμοποιεί και μπορεί να ακτινοβολεί ενέργεια σε μορφή ραδιοσυχνότητας και, εάν δεν εγκατασταθεί και χρησιμοποιηθεί σύμφωνα με τις οδηγίες, ενδέχεται να προκαλέσει επιβλαβείς παρεμβολές στις ραδιοεπικοινωνίες. Ωστόσο, δεν υπάρχει εγγύηση ότι δεν θα παρουσιαστούν παρεμβολές σε μια συγκεκριμένη εγκατάσταση.

Εάν ο εξοπλισμός αυτός προκαλεί πράγματι επιβλαβείς παρεμβολές στη ραδιοφωνική ή τηλεοπτική λήψη, το οποίο μπορεί να καθοριστεί με την απενεργοποίηση και την ενεργοποίηση του εξοπλισμού, ο χρήστης μπορεί να προσπαθήσει να διορθώσει τις παρεμβολές, εκτελώντας μια ή περισσότερες από τις παρακάτω ενέργειες:

- Αλλάζοντας τον προσανατολισμό ή τη θέση της κεραίας λήψης.
- Αυξάνοντας την απόσταση διαχωρισμού μεταξύ του εξοπλισμού και του δέκτη.
- Συνδέοντας τον εξοπλισμό σε πρίζα διαφορετικού κυκλώματος από αυτό στο οποίο είναι συνδεδεμένος ο δέκτης.
- Επικοινωνώντας με το κατάστημα πώλησης ή έναν έμπειρο τεχνικό ραδιοφώνων/ τηλεοράσεων για βοήθεια.

ΠΡΟΣΟΧΗ

Σας επιστούμε την προσοχή ότι οποιοσδήποτε αλλαγές ή τροποποιήσεις οι οποίες δεν εγκρίνονται ρητά σε αυτό το εγχειρίδιο θα μπορούσαν να ακυρώσουν την εξουσιοδότηση χρήσης αυτού του εξοπλισμού.

Για τη μείωση του κινδύνου ηλεκτροπληξίας, το καλώδιο των ηχείων θα πρέπει να συνδέεται στη συσκευή και στα ηχεία σύμφωνα με τις ακόλουθες οδηγίες.

- 1) Αποσυνδέστε το καλώδιο ρεύματος από το δίκτυο.
- 2) Αφαιρέστε 10 έως 15 mm από τη μόνωση των αγωγών στο καλώδιο των ηχείων.
- 3) Συνδέστε προσεκτικά το καλώδιο των ηχείων στη συσκευή και στα ηχεία έτσι ώστε να μην αγγίξετε τον πυρήνα του καλωδίου των ηχείων με το χέρι σας. Αποσυνδέστε επίσης το καλώδιο ρεύματος από το δίκτυο πριν αποσυνδέσετε το καλώδιο των ηχείων από τη συσκευή και τα ηχεία.

Για τους πελάτες στην Ευρώπη



Απόρριψη παλαιού ηλεκτρικού και ηλεκτρονικού εξοπλισμού (Ισχύει στην Ευρωπαϊκή Ένωση και σε άλλες ευρωπαϊκές χώρες με ξεχωριστά συστήματα συλλογής)

Το σύμβολο αυτό στο προϊόν ή στη συσκευασία του υποδεικνύει ότι δεν πρέπει να μεταχειρίζεστε το προϊόν όπως τα κοινά οικιακά απορρίμματα. Αντίθετα, θα πρέπει να παραδοθεί στο κατάλληλο σημείο συλλογής για την ανακύκλωση ηλεκτρικού και ηλεκτρονικού εξοπλισμού. Με τη διασφάλιση της σωστής απόρριψης αυτού του προϊόντος, συμβάλλετε στην αποτροπή ενδεχόμενων αρνητικών επιπτώσεων προς το περιβάλλον και την ανθρώπινη υγεία, οι οποίες σε διαφορετική περίπτωση θα μπορούσαν να προκληθούν από

την ακατάλληλη διαχείριση της απόρριψης του προϊόντος αυτού. Η ανακύκλωση υλικών συμβάλλει στην εξοικονόμηση φυσικών πόρων. Για λεπτομερείς πληροφορίες σχετικά με την ανακύκλωση αυτού του προϊόντος, επικοινωνήστε με τις τοπικές δημοτικές αρχές, την υπηρεσία αποκομιδής οικιακών απορριμμάτων ή το κατάστημα από το οποίο αγοράσατε το προϊόν.



Απόρριψη μεταχειρισμένων μπαταριών (ισχύει στην Ευρωπαϊκή Ένωση και σε άλλες ευρωπαϊκές χώρες με ξεχωριστά συστήματα συλλογής)

Το σύμβολο αυτό στη μπαταρία ή στη συσκευασία της υποδεικνύει ότι δεν πρέπει να μεταχειρίζεστε τις μπαταρίες που παρέχονται με αυτό το προϊόν όπως τα κοινά οικιακά απορρίμματα.

Σε ορισμένες μπαταρίες, το σύμβολο αυτό ενδέχεται να χρησιμοποιείται σε συνδυασμό με ένα χημικό σύμβολο. Τα χημικά σύμβολα του υδραργύρου (Hg) ή του μολύβδου (Pb) προστίθενται εάν η μπαταρία περιέχει περισσότερο από 0,0005% υδράργυρο ή 0,004% μολύβδο.

Με τη διασφάλιση της σωστής απόρριψης αυτών των μπαταριών, συμβάλλετε στην αποτροπή ενδεχόμενων αρνητικών επιπτώσεων προς το περιβάλλον και την ανθρώπινη υγεία, οι οποίες σε διαφορετική περίπτωση θα μπορούσαν να προκληθούν από την ακατάλληλη διαχείριση της απόρριψης των μπαταριών. Η ανακύκλωση υλικών συμβάλλει στην εξοικονόμηση φυσικών πόρων. Στην περίπτωση προϊόντων τα οποία για λόγους ασφάλειας, απόδοσης ή ακεραιότητας των δεδομένων απαιτούν μόνιμη σύνδεση με μια ενσωματωμένη μπαταρία, αυτή η μπαταρία θα πρέπει να αντικαθίσταται μόνο από εξειδικευμένο προσωπικό επισκευής.

Για τη διασφάλιση της σωστής μεταχείρισης της μπαταρίας, παραδώστε το προϊόν στο τέλος της ωφέλιμης διάρκειας ζωής του στο κατάλληλο σημείο συλλογής για την ανακύκλωση ηλεκτρικού και ηλεκτρονικού εξοπλισμού.

Για τις μπαταρίες άλλου τύπου, ανατρέξτε στην ενότητα σχετικά με τη διαδικασία ασφαλούς αφαίρεσης της μπαταρίας από το προϊόν.

Παραδώστε τη μπαταρία στο κατάλληλο σημείο συλλογής για την ανακύκλωση μεταχειρισμένων μπαταριών.

Για λεπτομερείς πληροφορίες σχετικά με την ανακύκλωση αυτού του προϊόντος ή των μπαταριών, επικοινωνήστε με τις τοπικές δημοτικές αρχές, την υπηρεσία αποκομιδής οικιακών απορριμμάτων ή το κατάστημα από το οποίο αγοράσατε το προϊόν.

Ειδοποίηση για τους πελάτες: Οι ακόλουθες πληροφορίες ισχύουν μόνο για εξοπλισμό που πωλείται σε χώρες στις οποίες ισχύουν οι Οδηγίες της ΕΕ.

Ο κατασκευαστής αυτού του προϊόντος είναι η Sony Corporation, 1-7-1 Konan Minato-ku Tokyo, 108-0075 Japan. Ο εξουσιοδοτημένος αντιπρόσωπος, υπεύθυνος για θέματα σχετικά με την ηλεκτρομαγνητική συμβατότητα (EMC) και την ασφάλεια των προϊόντων είναι η Sony Deutschland GmbH, Hedelfinger Strasse 61, 70327 Stuttgart, Germany. Για οποιαδήποτε θέματα επισκευής ή εγγύησης, ανατρέξτε στις διευθύνσεις που παρέχονται στα ξεχωριστά αντίστοιχα έγγραφα.

Για τους πελάτες στην Αυστραλία



Απόρριψη παλαιού ηλεκτρικού και ηλεκτρονικού εξοπλισμού (Ισχύει στην Ευρωπαϊκή Ένωση και σε άλλες ευρωπαϊκές χώρες με ξεχωριστά συστήματα συλλογής)

Σχετικά με αυτό το εγχειρίδιο

- Οι οδηγίες στο εγχειρίδιο αυτό αφορούν το μοντέλο STR-DN1020. Ο αριθμός του μοντέλου βρίσκεται στην κάτω δεξιά πλευρά της πρόσοψης του δέκτη. Οι απεικονίσεις που χρησιμοποιούνται στο εγχειρίδιο αυτό αφορούν το μοντέλο των Η.Π.Α και ενδέχεται να διαφέρουν από το δικό σας μοντέλο. Οποιοσδήποτε διαφορές στο χειρισμό επισημαίνονται στο εγχειρίδιο με τη φράση "Μόνο για το ευρωπαϊκό μοντέλο".
- Οι οδηγίες σε αυτό το εγχειρίδιο περιγράφουν το χειρισμό του δέκτη με το παρεχόμενο τηλεχειριστήριο. Μπορείτε επίσης να χρησιμοποιήσετε τα πλήκτρα ελέγχου στο δέκτη που φέρουν τα ίδια ή παρόμοια ονόματα με αυτά του τηλεχειριστηρίου.

Πνευματικά δικαιώματα

Ο δέκτης αυτός διαθέτει τις τεχνολογίες Dolby* Digital και Pro Logic Surround, καθώς και το σύστημα DTS** (Digital Surround System).

* Κατασκευάζεται κατόπιν αδείας από την Dolby Laboratories. Οι ονομασίες Dolby, Pro Logic, και το σύμβολο του διπλού D είναι εμπορικά σήματα της Dolby Laboratories.

** Κατασκευάζεται κατόπιν αδείας σύμφωνα με τους αριθμούς των διπλωμάτων ευρεσιτεχνίας των Η.Π.Α: 5.451.942, 5.956.674, 5.974.380, 5.978.762, 6.226.616, 6.487.535, 7.212.872, 7.333.929, 7.392.195, 7.272.567, καθώς και άλλων ευρεσιτεχνιών που έχουν εκδοθεί και εκκρεμούν στις Η.Π.Α και διεθνώς. Η ονομασία και το σύμβολο DTS είναι κατατεθειμένα εμπορικά σήματα και οι ονομασίες DTS-HD, DTS-HD Master Audio, καθώς και τα λογότυπα DTS είναι εμπορικά σήματα της DTS, Inc. Το προϊόν περιλαμβάνει λογισμικό. © DTS, Inc. Με την επιφύλαξη παντός νόμιμου δικαιώματος.

Ο δέκτης αυτός διαθέτει τεχνολογία HDMI™ (High-Definition Multimedia Interface).

Η ονομασία HDMI, το λογότυπο HDMI και η φράση High-Definition Multimedia Interface είναι εμπορικά σήματα ή σήματα κατατεθέντα της HDMI Licensing LLC στις Η.Π.Α και σε άλλες χώρες.

Οι συνδρομές Sirius πωλούνται ξεχωριστά και διέπονται από τους Όρους και τις προϋποθέσεις της Sirius (βλέπε www.sirius.com). Φροντίστε να διαβάσετε αυτή τη συμφωνία πριν αγοράσετε τη συνδρομή σας. Οι ονομασίες Sirius, XM και όλες οι σχετικές σημάνσεις και λογότυπα είναι εμπορικά σήματα της Sirius XM Radio Inc. και των θυγατρικών της. Με την επιφύλαξη παντός νόμιμου δικαιώματος.

Ο τύπος της εγκαταστημένης γραμματοσειράς (Shin Go R) στο δέκτη αυτόν παρέχεται από τη MORISAWA & COMPANY LTD. Αυτές οι ονομασίες είναι εμπορικά σήματα της MORISAWA & COMPANY LTD. και τα πνευματικά δικαιώματα της γραμματοσειράς ανήκουν επίσης στη MORISAWA & COMPANY LTD.

Τα iPhone, iPod, iPod classic, iPod nano και iPod είναι εμπορικά σήματα της Apple Inc., κατατεθειμένα στις Η.Π.Α και σε άλλες χώρες. Όλα τα υπόλοιπα εμπορικά σήματα και σήματα κατατεθέντα ανήκουν στους αντίστοιχους ιδιοκτήτες τους. Σε αυτό το εγχειρίδιο, τα σύμβολα ™ και ® δεν καθορίζονται.

Made for



iPod



iPhone

Οι ενδείξεις “Made for iPod” και “Made for iPhone” σημαίνουν ότι ένα ηλεκτρονικό εξάρτημα έχει σχεδιαστεί ώστε να συνδέεται ειδικά με iPod ή iPhone αντίστοιχα και έχει πιστοποιηθεί από τον κατασκευαστή ότι ανταποκρίνεται στα πρότυπα απόδοσης της Apple.

Η Apple δεν ευθύνεται για τη λειτουργία αυτής της συσκευής ή για τη συμμόρφωσή της με τα πρότυπα ασφαλείας και τους κανονισμούς. Σημειώνεται ότι η χρήση αυτού του προαιρετικού εξαρτήματος με iPod ή iPhone ενδέχεται να επηρεάσει την ασύρματη απόδοση.

Οι ονομασίες DLNA και DLNA CERTIFIED είναι εμπορικά σήματα ή/και σήματα υπηρεσίας της Digital Living Network Alliance.

Η ονομασία Wake-on-LAN είναι εμπορικό σήμα της International Business Machines Corporation στις Ηνωμένες Πολιτείες.

Οι ονομασίες Microsoft, Windows, Windows Vista, Windows 7™ και Windows Media είναι εμπορικά σήματα ή σήματα κατατεθέντα της Microsoft Corporation στις Ηνωμένες Πολιτείες ή/και σε άλλες χώρες.

Το προϊόν αυτό προστατεύεται από ορισμένες τεχνολογίες δικαιωμάτων πνευματικής ιδιοκτησίας της Microsoft Corporation. Η χρήση ή η διανομή αυτής της τεχνολογίας εκτός του προϊόντος αυτού απαγορεύεται χωρίς άδεια χρήσης από τη Microsoft ή μιας εξουσιοδοτημένης θυγατρικής εταιρείας Microsoft.

Η τεχνολογία και τα διπλώματα ευρεσιτεχνίας της κωδικοποίησης ήχου MPEG Layer-3 παρέχονται κατόπιν αδείας των Fraunhofer IIS και Thomson.

Η ονομασία “x.v.Color (x.v.Colour)” και το λογότυπο “x.v.Color (x.v.Colour)” είναι εμπορικά σήματα της Sony Corporation.

Η ονομασία “BRAVIA” είναι εμπορικό σήμα της Sony Corporation.

Η ονομασία “PlayStation” είναι σήμα κατατεθέν της Sony Computer Entertainment Inc.

Η ονομασία “WALKMAN” είναι σήμα κατατεθέν της Sony Corporation.

Η ονομασία MICROVAULT είναι εμπορικό σήμα της Sony Corporation.

Οι ονομασίες VAIO και VAIO Media είναι σήματα κατατεθέντα της Sony Corporation.

Η ονομασία PARTY STREAMING και το λογότυπο PARTY STREAMING είναι εμπορικά σήματα της Sony Corporation.

Πίνακας περιεχομένων

Σχετικά με αυτό το εγχειρίδιο	4
Παρεχόμενα εξαρτήματα	8
Περιγραφή και θέση εξαρτημάτων	9
Ξεκινώντας.....	18

Συνδέσεις

1: Εγκατάσταση των ηχείων	19
2: Σύνδεση των ηχείων	21
3: Σύνδεση της τηλεόρασης	23
4α: Σύνδεση του εξοπλισμού βίντεο	24
4β: Σύνδεση του εξοπλισμού ήχου.....	32
5: Σύνδεση κεραιών.....	33
6: Σύνδεση στο δίκτυο.....	33
7: Σύνδεση του καλωδίου ρεύματος (καλώδιο σύνδεσης με το δίκτυο ρεύματος).....	36

Προετοιμασία του δέκτη

Προετοιμασία του δέκτη.....	36
Ρύθμιση των ηχείων	37
Χρήση της λειτουργίας AUTO CALIBRATION	38
Διαμόρφωση των ρυθμίσεων δικτύου του δέκτη	44
Οδηγός λειτουργίας μέσω των ενδείξεων στην οθόνη.....	45

Βασικές λειτουργίες

Αναπαραγωγή εξοπλισμού μιας πηγής εισόδου	47
Αναπαραγωγή iPhone/iPod.....	50
Αναπαραγωγή συσκευής USB	53
Εγγραφή με χρήση του δέκτη.....	56

Λειτουργίες ραδιοφωνικού δέκτη

Ακρόαση ραδιοφώνου FM/AM.....	57
Αποθήκευση ραδιοφωνικών σταθμών FM/AM (Preset Tuning)	59
Λήψη μεταδόσεων RDS	60
(Μόνο για τα μοντέλα σε Ευρώπη και Αυστραλία)	
Ακρόαση δορυφορικού ραδιοφώνου	60
(Μόνο για τα μοντέλα σε Η.Π.Α και Καναδά)	
Σύνδεση δορυφορικού ραδιοφωνικού δέκτη.....	61
Προετοιμασία για την ακρόαση δορυφορικού ραδιοφώνου	61
Επιλογή καναλιού δορυφορικού ραδιοφώνου.....	62
Προσυντονισμός καναλιών δορυφορικού ραδιοφώνου	63
Περιορισμός πρόσβασης σε συγκεκριμένα κανάλια (Parental Lock).....	64

Απόλαυση περιφερειακού ήχου

Επιλογή του ηχητικού πεδίου	67
Χρήση της λειτουργίας SOUND OPTIMIZER	71
Επαναφορά των ηχητικών πεδίων στις προεπιλεγμένες ρυθμίσεις	71

Χρήση δυνατοτήτων δικτύου

Σχετικά με τις λειτουργίες δικτύου του δέκτη.....	72
Ρύθμιση του διακομιστή	72
Απόλαυση περιεχομένου ήχου αποθηκευμένου στο διακομιστή	76
Ακρόαση υπηρεσιών μουσικής.....	79
Χρήση της λειτουργίας PARTY STREAMING	81
Ενημέρωση λογισμικού.....	83
Αναζήτηση στοιχείου με χρήση λέξης-κλειδιού	85

Δυνατότητες λειτουργίας “BRAVIA” Sync

Τι είναι η λειτουργία “BRAVIA” Sync;.....	86
Προετοιμασία για τη λειτουργία “BRAVIA” Sync	87
Αναπαραγωγή εξοπλισμού με το πάτημα ενός πλήκτρου (Αναπαραγωγή με ένα πλήκτρο)	88
Απόλαυση του ήχου της τηλεόρασης από τα συνδεδεμένα ηχεία στο δέκτη (Ελεγχος ήχου συστήματος)	88
Απενεργοποίηση του δέκτη με την τηλεόραση (Απενεργοποίηση συστήματος)	89
Απόλαυση ταινιών με το βέλτιστο ηχητικό πεδίο (Συγχρονισμός λειτουργίας Theater/Theatre).....	89
Απόλαυση του βέλτιστου ηχητικού πεδίου για την επιλεγμένη σκηνή (Επιλογή σκηνής)	90

Άλλες λειτουργίες

Χρήση λειτουργίας Αυτόματης ρύθμισης έντασης ήχου.....	90
Εναλλαγή μεταξύ ψηφιακού και αναλογικού ήχου (INPUT MODE)	90
Χρήση ήχου/εικόνων από άλλες εισόδους (Input Assign)	91
Χρήση σύνδεσης διπλοενίσχυσης	94
Χρήση δυνατοτήτων πολλαπλών ζωνών	94

Προσαρμογή ρυθμίσεων

Χρήση του μενού Settings.....	97
Μενού Speaker Settings.....	98
Μενού Surround Settings.....	101
Μενού EQ Settings.....	101
Μενού Audio Settings	101
Μενού Video Settings	103
Μενού HDMI Settings	104
Μενού Network Settings	105
Μενού System Settings.....	108
Χειρισμός χωρίς σύνδεση σε τηλεόραση....	109

Χρήση του τηλεχειριστηρίου

Προγραμματισμός του τηλεχειριστηρίου.....	115
Επαναφορά τηλεχειριστηρίου.....	119

Πρόσθετες πληροφορίες

Προφυλάξεις	120
Αντιμετώπιση προβλημάτων	121
Τεχνικά χαρακτηριστικά	133
Ευρετήριο	137

Παρεχόμενα εξαρτήματα

- Οδηγίες χρήσης (παρόν εγχειρίδιο)
- Οδηγός γρήγορης εγκατάστασης
- Κατάλογος μενού γραφικού περιβάλλοντος εργασίας χρήστη
- Ενσύρματη κεραία FM (1)



- Κεραία AM τύπου βρόχου (1)



- Τηλεχειριστήριο (1)
 - RM-AAP063 (μόνο για τα μοντέλα σε Η.Π.Α και Καναδά)
 - RM-AAP064 (Άλλα μοντέλα)

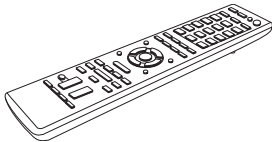

- Μπαταρίες R6 (μέγεθος AA) (2)



- Μικρόφωνο βελτιστοποίησης (ECM-AC2) (1)

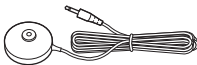

Τοποθέτηση μπαταριών στο τηλεχειριστήριο

Εισαγάγετε δύο μπαταρίες R6 (μέγεθος AA) (παρέχονται), αντιστοιχίζοντας τις ενδείξεις ⊕ και ⊖ στις μπαταρίες με το διάγραμμα στο εσωτερικό της θήκης των μπαταριών του τηλεχειριστηρίου.

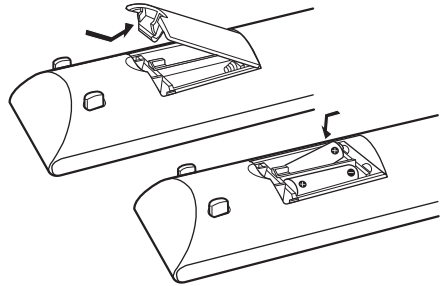

Σημειώσεις

- Μην αφήνετε το τηλεχειριστήριο σε χώρους με υπερβολική θερμότητα ή υγρασία.
- Μην χρησιμοποιείτε νέες με παλιές μπαταρίες.
- Μην αναμειγνύετε μπαταρίες μαγνησίου με μπαταρίες άλλων τύπων.
- Μην εκθέτετε τον αισθητήρα του τηλεχειριστηρίου στο άμεσο ηλιακό φως ή σε συσκευές φωτισμού. Η ενέργεια αυτή ενδέχεται να προκαλέσει δυσλειτουργία.
- Εάν δεν σκοπεύετε να χρησιμοποιήσετε το τηλεχειριστήριο για μεγάλο χρονικό διάστημα, αφαιρέστε τις μπαταρίες για να αποφύγετε ενδεχόμενη βλάβη από διαρροή και διάβρωση των μπαταριών.
- Κατά την αντικατάσταση ή την αφαίρεση των μπαταριών, οι προγραμματισμένοι κωδικοί ενδέχεται να διαγραφούν. Εάν συμβεί αυτό, προγραμματίστε ξανά το τηλεχειριστήριο (σελίδα 115).
- Όταν ο δέκτης δεν αποκρίνεται πλέον στο τηλεχειριστήριο, αντικαταστήστε όλες τις μπαταρίες με καινούργιες.

Περιγραφή και θέση εξαρτημάτων

Εμπρός όψη

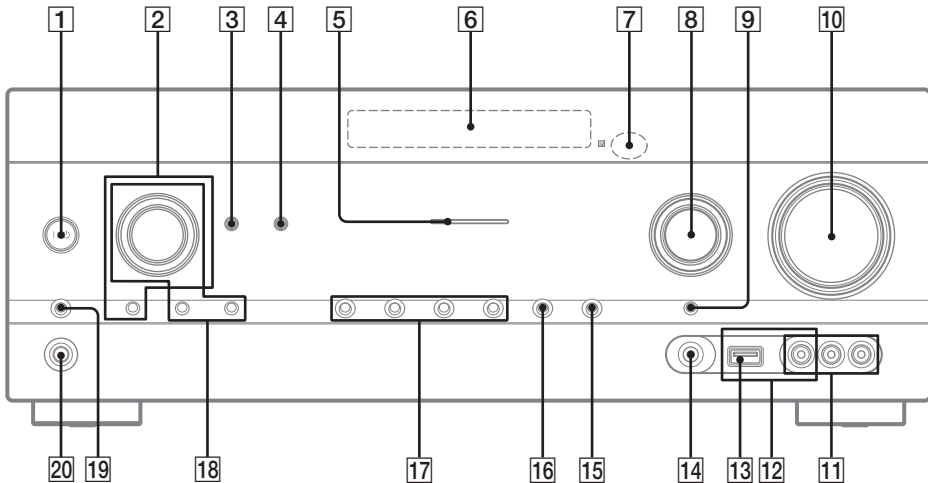

1 I/O (ενεργοποίηση/αναμονή)
(σελίδα 36, 58, 71)

2 TONE, TONE MODE

Πιέστε επαναλαμβανόμενα το πλήκτρο TONE MODE για να επιλέξετε BASS ή TREBLE και, κατόπιν, περιστρέψτε το πλήκτρο TONE για να ρυθμίσετε τη στάθμη.

3 SOUND OPTIMIZER (σελίδα 71)

4 AUTO VOL (σελίδα 90)

5 Ένδειξη MULTI CHANNEL DECODING

Ανάβει κατά την αποκωδικοποίηση σημάτων ήχου πολλαπλών καναλιών (σελίδα 124).

6 Οθόνη ενδείξεων (σελίδα 10)

7 Αισθητήρας τηλεχειρισμού

Λαμβάνει σήματα από το τηλεχειριστήριο.

8 INPUT SELECTOR (σελίδα 48, 56, 90)

9 INPUT MODE (σελίδα 91)

10 MASTER VOLUME (σελίδα 48)

11 Υποδοχές VIDEO 2 IN (σελίδα 30)

12 Ακροδέκτες iPhone/iPod (σελίδα 29)

Επιτρέπει τη σύνδεση της θύρας USB και της υποδοχής βίντεο στην έξοδο ήχου/βίντεο από συσκευές iPhone/iPod.

13 Θύρα USB (σελίδα 32)

14 Υποδοχή AUTO CAL MIC (σελίδα 39)

15 DISPLAY (σελίδα 114)

16 DIMMER

Ρυθμίζει τη φωτεινότητα του παραθύρου ενδείξεων σε 3 επίπεδα.

17 2CH/A.DIRECT, A.F.D., MOVIE
(HD-D.C.S.), MUSIC (σελίδα 67, 70)

18 TUNING MODE, MEMORY/ENTER, TUNING

Πιέστε αυτό το πλήκτρο για να χειριστείτε ένα ραδιοφωνικό δέκτη (FM/AM) και το δορυφορικό ραδιόφωνο (SIRIUS) (μόνο για τα μοντέλα σε Η.Π.Α και Καναδά). Περιστρέψτε το πλήκτρο TUNING για να αναζητήσετε ένα σταθμό.

19 SPEAKERS (σελίδα 38)

20 Υποδοχή PHONES (σελίδα 121)

Ενδείξεις στην οθόνη ενδείξεων

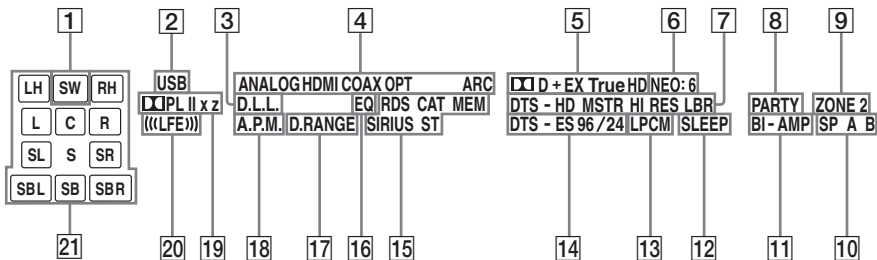

1 SW

Ανάβει κατά την έξοδο του σήματος ήχου από την υποδοχή SUBWOOFER.

2 USB

Ανάβει όταν ανιχνεύονται συσκευές iPhone/iPod ή USB.

3 D.L.L.

Ανάβει όταν είναι ενεργοποιημένη η λειτουργία D.L.L. (Digital Legato Linear).

4 Ένδειξη εισόδου

Ανάβει για να υποδείξει την τρέχουσα είσοδο.

ANALOG

- Δεν εκτελείται είσοδος ψηφιακού σήματος.
- Η ρύθμιση INPUT MODE έχει τεθεί σε "ANALOG".
- Εκτελείται επιλογή της λειτουργίας "A. DIRECT".

HDMI

Ο δέκτης αναγνωρίζει τον συνδεδεμένο εξοπλισμό μέσω μιας υποδοχής HDMI IN.

COAX

Η είσοδος του ψηφιακού σήματος εκτελείται μέσω της υποδοχής COAXIAL (σελίδα 90).

OPT

Η είσοδος του ψηφιακού σήματος εκτελείται μέσω της υποδοχής OPTICAL (σελίδα 90).

ARC

Επιλέγεται η είσοδος τηλεόρασης και ανιχνεύονται σήματα Καναλιού επιστροφής ήχου (ARC).

5 Ένδειξη Dolby Digital Surround*

Ανάβει την αντίστοιχη ένδειξη όταν ο δέκτης αποκωδικοποιεί τα ανάλογα σήματα της μορφής Dolby Digital.

<input type="checkbox"/> D	Dolby Digital
<input type="checkbox"/> D EX	Dolby Digital Surround EX
<input type="checkbox"/> D+	Dolby Digital Plus
<input type="checkbox"/> TrueHD	Dolby TrueHD

6 NEO:6

Ανάβει όταν είναι ενεργοποιημένος ο αποκωδικοποιητής DTS Neo:6 Cinema/Music (σελίδα 68).

7 Ένδειξη DTS-HD*

Ανάβει την αντίστοιχη ένδειξη όταν ο δέκτης αποκωδικοποιεί τα ανάλογα σήματα της μορφής DTS-HD.

DTS-HD MSTR

DTS-HD Master Audio

DTS-HD HI RES

DTS-HD High Resolution Audio

DTS-HD LBR

DTS-HD Low Bit Rate Audio

8 PARTY

Ανάβει όταν είναι ενεργοποιημένη η λειτουργία PARTY STREAMING (σελίδα 81).

9 ZONE 2

Ανάβει ενώ είναι ενεργοποιημένη η λειτουργία στη ζώνη 2.

10 SP A/SP B/SP A B (σελίδα 38)

11 BI-AMP

Ανάβει όταν η επιλογή για τα πίσω περιφερειακά ηχεία έχει τεθεί σε "BI-AMP" (σελίδα 94).

12 SLEEP

Ανάβει όταν είναι ενεργοποιημένη η λειτουργία του Χρονοδιακόπτη ύπνου.

13 LPCM

Ανάβει όταν ο δέκτης αποκωδικοποιεί σήματα Γραμμικού PCM.

14 Ένδειξη DTS(-ES)*

Ανάβει την αντίστοιχη ένδειξη όταν ο δέκτης αποκωδικοποιεί τα ανάλογα σήματα της μορφής DTS.

DTS

DTS

DTS-ES

DTS-ES

DTS 96/24

DTS 96 kHz/24 bit

15 Ενδείξεις συντονισμού

Ανάβει κατά το συντονισμό του δέκτη σε ένα ραδιοφωνικό σταθμό ή σε ένα δορυφορικό ραδιοφωνικό σταθμό.

RDS (Μόνο για τα μοντέλα σε Ευρώπη και Αυστραλία)

Συντονισμός σε σταθμό με υπηρεσίες RDS.

CAT (Μόνο για τα μοντέλα σε Η.Π.Α και Καναδά)

Η λειτουργία κατηγορίας επιλέγεται κατά τη διάρκεια της λειτουργίας του δορυφορικού ραδιοφώνου.

MEM

Ενεργοποιημένη λειτουργία μνήμης, όπως η Προκαθορισμένη μνήμη (σελίδα 59) κ.τ.λ.

SIRIUS (μόνο για τα μοντέλα σε Η.Π.Α και Καναδά)

Ο δέκτης SiriusConnect Home είναι συνδεδεμένος και έχει επιλεγεί η λειτουργία “SR”.

ST

Στερεοφωνική μετάδοση

16 EQ

Ανάβει όταν είναι ενεργοποιημένος ο ισοσταθμιστής.

17 D.RANGE

Ανάβει όταν είναι ενεργοποιημένη η συμπίεση δυναμικής περιοχής (σελίδα 100).

18 A.P.M.

Ανάβει όταν είναι ενεργοποιημένη η λειτουργία A.P.M. (Automatic Phase Matching).

Μπορείτε να καθορίσετε τη λειτουργία A.P.M. (Automatic Phase Matching) μόνο στη λειτουργία DCAC (Digital Cinema Auto Calibration) (σελίδα 38).

19 Ενδειξη Dolby Pro Logic

Ανάβει την αντίστοιχη ένδειξη όταν ο δέκτης εκτελεί επεξεργασία Dolby Pro Logic. Αυτή η τεχνολογία αποκωδικοποίησης μίτρας περιφερειακού ήχου μπορεί να βελτιώσει τα σήματα εισόδου.

<input type="checkbox"/> PL	Dolby Pro Logic
<input type="checkbox"/> PL II	Dolby Pro Logic II
<input type="checkbox"/> PL IIx	Dolby Pro Logic IIx
<input type="checkbox"/> PL IIz	Dolby Pro Logic IIz

Σημείωση

Οι ενδείξεις αυτές ενδέχεται να μην ανάβουν, ανάλογα με τη ρύθμιση διαμόρφωσης των ηχείων.

20 ((LFE))

Ανάβει όταν ο δίσκος που αναπαράγεται περιέχει ένα κανάλι LFE (Εφέ χαμηλών συχνοτήτων) και εκείνη τη στιγμή αναπαράγεται το σήμα του καναλιού LFE.

21 Ενδείξεις καναλιού αναπαραγωγής

Τα γράμματα (L, C, R, κ.τ.λ.) υποδεικνύουν τα κανάλια που αναπαράγονται. Με βάση τις ρυθμίσεις των ηχείων, το πλαίσιο γύρω από το ή τα γράμματα διαφέρει, ανάλογα με τον τρόπο με τον οποίο ο δέκτης εκτελεί μίξη συγχώνευσης του ήχου της πηγής.

LH	Εμπρός αριστερά επάνω
RH	Εμπρός δεξιά επάνω
L	Εμπρός αριστερά
R	Εμπρός δεξιά
C	Κέντρο (μονοφωνικός ήχος)
SL	Περιφερειακό αριστερά
SR	Περιφερειακό δεξιά
S	Περιφερειακό (μονοφωνικός ήχος ή εξοπλισμός περιφερειακού ήχου που επιτεύχθηκε από την επεξεργασία Pro Logic)
SBL	Περιφερειακό πίσω αριστερά
SBR	Περιφερειακό πίσω δεξιά
SB	Περιφερειακό πίσω (εξοπλισμός περιφερειακού ήχου πίσω που επιτεύχθηκε μέσω αποκωδικοποίησης 6.1 καναλιών)

Παράδειγμα:

Διαμόρφωση ηχείων: 3/0.1

Μορφή εγγραφής: 3/2.1

Ηχητικό πεδίο: A.F.D. AUTO

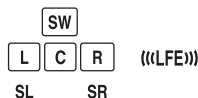

* Κατά την αναπαραγωγή ενός δίσκου μορφής Dolby Digital ή DTS, βεβαιωθείτε ότι έχετε ολοκληρώσει τις ψηφιακές συνδέσεις και ότι η λειτουργία INPUT MODE δεν έχει τεθεί σε “ANALOG” (σελίδα 90) ή ότι δεν έχει επιλεγεί η λειτουργία “A. DIRECT”.

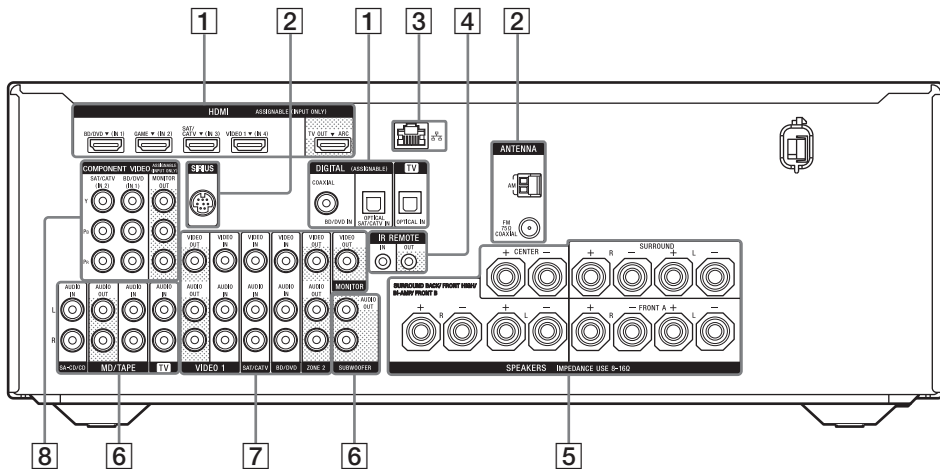

1 Τμήμα DIGITAL INPUT/OUTPUT



Υποδοχές HDMI IN/OUT*
(σελίδα 23, 27, 28, 29, 30)



Υποδοχές OPTICAL IN
(σελίδα 23, 27, 28)



Υποδοχή COAXIAL IN
(σελίδα 27)

2 Τμήμα ANTENNA



Υποδοχή FM ANTENNA
(σελίδα 33)



Ακροδέκτες AM ANTENNA
(σελίδα 33)



Υποδοχή SIRIUS (μόνο για τα μοντέλα σε Η.Π.Α και Καναδά)
(σελίδα 61)

3 Τμήμα ΔΙΚΤΥΟΥ



Θύρα LAN (σελίδα 35)

4 Υποδοχές ελέγχου για εξοπλισμό Sony και άλλων εξωτερικό εξοπλισμό



Υποδοχές IR REMOTE IN/OUT
(σελίδα 95)

5 Τμήμα SPEAKERS (σελίδα 21)



6 Τμήμα AUDIO INPUT/OUTPUT



Λευκό (A)

Υποδοχές AUDIO IN/OUT
(σελίδα 23, 32)



Κόκκινο (Δ)



Μαύρο

Υποδοχές AUDIO OUT
(σελίδα 21)

7 Τμήμα VIDEO/AUDIO INPUT/OUTPUT (σελίδα 23, 27, 28, 30)

 Λευκό (A) Υποδοχές AUDIO IN/OUT

 Κόκκινο (Δ)

 Κίτρινο Υποδοχές VIDEO IN/OUT*



Υποδοχές AUDIO OUT
Υποδοχή VIDEO OUT
(σελίδα 95)

8 Τμήμα COMPONENT VIDEO INPUT/ OUTPUT (σελίδα 23, 27, 28)

 Πράσινο (Y)

 Μπλε (P_B) Υποδοχές Y, P_B, P_R IN/OUT*

 Κόκκινο (P_R)

* Για να παρακολουθήσετε την εικόνα της επιλεγμένης εισόδου πρέπει να συνδέσετε την υποδοχή HDMI TV OUT ή MONITOR OUT στην τηλεόρασή σας (σελίδα 23).

Τηλεχειριστήριο

Χρησιμοποιήστε το παρεχόμενο τηλεχειριστήριο για να εκτελέσετε χειρισμούς σε αυτόν το δέκτη και άλλο εξοπλισμό. Το τηλεχειριστήριο είναι ήδη προγραμματισμένο για το χειρισμό εξοπλισμού ήχου/βίντεο της Sony. Μπορείτε επίσης να προγραμματίσετε το τηλεχειριστήριο για το χειρισμό άλλου εξοπλισμού εκτός της Sony. Για λεπτομέρειες, βλέπε “Προγραμματισμός του τηλεχειριστηρίου” (σελίδα 115).

- **RM-AAP063 (μόνο για τα μοντέλα σε Η.Π.Α και Καναδά)**
- **RM-AAP064 (Άλλα μοντέλα)**

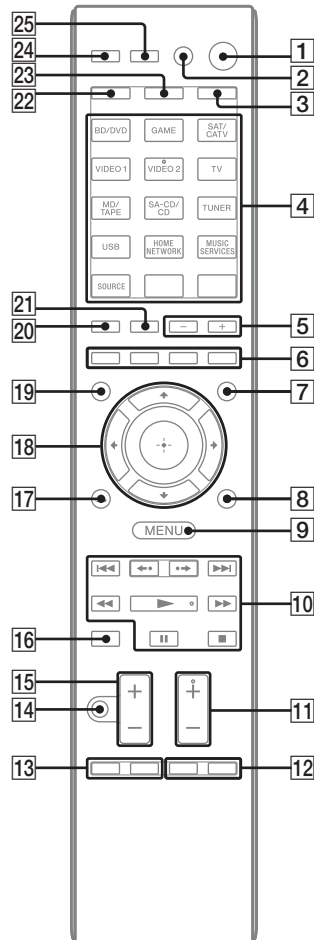

1 I/⏻ (ενεργοποίηση/αναμονή)

Ενεργοποιεί ή θέτει το δέκτη σε κατάσταση αναμονής.

Εάν πιέσετε το πλήκτρο ZONE (3) για να θέσετε το τηλεχειριστήριο στη λειτουργία της ζώνης 2, μπορείτε να ενεργοποιείτε ή να απενεργοποιείτε τη λειτουργία της ζώνης 2 χρησιμοποιώντας το πλήκτρο I/⏻.

Εξοικονόμηση ενέργειας στην κατάσταση αναμονής

Όταν η ρύθμιση “Ctrl for HDMI” έχει τεθεί σε “OFF” (σελίδα 87).

2 AV I/⏻¹⁾ (ενεργοποίηση/αναμονή)

Ενεργοποιεί ή απενεργοποιεί τον εξοπλισμό ήχου/βίντεο για τον χειρισμό του οποίου είναι προγραμματισμένο το τηλεχειριστήριο.

Για να ενεργοποιήσετε ή να απενεργοποιήσετε την τηλεόραση, πιέστε το πλήκτρο TV (23) και, κατόπιν, πιέστε το πλήκτρο AV I/⏻.

Εάν πιέσετε ταυτόχρονα το πλήκτρο I/⏻ (1), ο δέκτης και όλος ο υπόλοιπος εξοπλισμός, συμπεριλαμβανομένου ενός ενισχυτή στη ζώνη 2, απενεργοποιούνται (SYSTEM STANDBY).

Σημείωση

Η λειτουργία του πλήκτρου AV I/⏻ αλλάζει αυτόματα κάθε φορά που πιέζετε τα πλήκτρα εισόδου (4).

3 ZONE (σελίδα 96)

4 Πλήκτρα εισόδου²⁾

Επιλέγει τον εξοπλισμό που θέλετε να χρησιμοποιήσετε. Ο δέκτης ενεργοποιείται όταν πιέζετε οποιοδήποτε από τα πλήκτρα εισόδου. Τα πλήκτρα είναι προγραμματισμένα για τον έλεγχο εξοπλισμού της Sony. Μπορείτε να προγραμματίσετε το τηλεχειριστήριο για τον έλεγχο άλλου εξοπλισμού εκτός της Sony, ακολουθώντας τα βήματα της ενότητας “Προγραμματισμός του τηλεχειριστηρίου” στη σελίδα 115.

Πλήκτρα καταχώρησης αριθμών/κειμένου¹⁾²⁾

Πιέστε το πλήκτρο SHIFT (22) και, κατόπιν, πιέστε τα πλήκτρα καταχώρησης αριθμών/κειμένου για να

- προσυντονίσετε/συντονιστείτε σε αποθηκευμένους σταθμούς (σελίδα 59).
- επιλέξετε αριθμούς κομματιών. Πιέστε το πλήκτρο 0/10 για να επιλέξετε τον αριθμό κομματιού 10.
- επιλέξετε αριθμούς καναλιών.
- επιλέξετε γράμματα (ABC, EFG κ.τ.λ.), σημεία στίξης (!, ? κ.τ.λ.) ή άλλα σύμβολα (#, % κ.τ.λ.), κατά την εισαγωγή χαρακτήρων για τις δυνατότητες δικτύου.

Πιέστε το πλήκτρο TV (23) και, κατόπιν, πιέστε τα αριθμητικά πλήκτρα για να επιλέξετε τα τηλεοπτικά κανάλια.

-/--¹⁾

Πιέστε το πλήκτρο SHIFT (22) και, κατόπιν, πιέστε -/-- για να επιλέξετε τη λειτουργία εισαγωγής καναλιών, με ένα ή δύο ψηφία. Πιέστε το πλήκτρο TV (23) και, κατόπιν, πιέστε -/-- για να επιλέξετε τη λειτουργία εισαγωγής τηλεοπτικών καναλιών.

>10¹⁾

Πιέστε το πλήκτρο SHIFT (22) και, κατόπιν, πιέστε >10 για να επιλέξετε αριθμούς κομματιών μεγαλύτερους από 10.

ENT/MEM¹⁾

Πιέστε το πλήκτρο SHIFT (22) και, κατόπιν, πιέστε το πλήκτρο ENT/MEM για να - εισαγάγετε την τιμή μετά από την επιλογή ενός καναλιού, δίσκου, ή κομματιού χρησιμοποιώντας τα αριθμητικά πλήκτρα. - αποθηκεύσετε ένα σταθμό κατά τη διάρκεια της λειτουργίας του ραδιοφωνικού δέκτη.

CLEAR¹⁾

Πιέστε το πλήκτρο SHIFT (22) και, κατόπιν, πιέστε το πλήκτρο CLEAR για να - διαγράψετε ένα γράμμα για τις δυνατότητες δικτύου. - διορθώσετε ένα σφάλμα, εάν πιέσατε λανθασμένο πλήκτρο καταχώρησης αριθμών/κειμένου.

Ⓜ¹⁾ (Κείμενο)

Πιέστε το πλήκτρο TV (23) και, κατόπιν, πιέστε το πλήκτρο Ⓜ για να εμφανίσετε πληροφορίες κειμένου.

CHARACTER

Πιέστε το πλήκτρο SHIFT (22) και, κατόπιν, πιέστε το πλήκτρο CHARACTER για να επιλέξετε τον τύπο των χαρακτήρων για τις δυνατότητες δικτύου.

Κάθε φορά που πιέζετε το πλήκτρο CHARACTER, ο τύπος των χαρακτήρων αλλάζει διαδοχικά ως εξής: “abc” (πεζά γράμματα) → “ABC” (κεφαλαία γράμματα) → “123” (αριθμοί)

ALPHABET SEARCH

Πιέστε το πλήκτρο SHIFT (22) και, κατόπιν, πιέστε το πλήκτρο ALPHABET SEARCH για να αναζητήσετε ένα στοιχείο χρησιμοποιώντας μια λέξη-κλειδί (σελίδα 85).

5 SOUND FIELD +/-

Επιλέγει ένα ηχητικό πεδίο (σελίδα 67).

6 Έγχρωμα πλήκτρα¹⁾

Εμφανίζει έναν οδηγό λειτουργιών στην οθόνη της τηλεόρασης όταν τα έγχρωμα πλήκτρα είναι διαθέσιμα. Ακολουθήστε τον οδηγό λειτουργιών για να εκτελέσετε έναν επιλεγμένο χειρισμό.

7 GUI MODE

Εμφανίζει το μενού του γραφικού περιβάλλοντος εργασίας χρήστη στην οθόνη της τηλεόρασης.

8 TOOLS/OPTIONS¹⁾

Εμφανίζει και επιλέγει στοιχεία από τα μενού επιλογών.

Πιέστε το πλήκτρο TV (23) και, κατόπιν, πιέστε το πλήκτρο TOOLS/OPTIONS για να εμφανίσετε τις επιλογές για τη λειτουργία τηλεόρασης.

9 MENU, HOME¹⁾

Εμφανίζει το μενού για το χειρισμό του εξοπλισμού ήχου/βίντεο.

Πιέστε το πλήκτρο TV (23) και, κατόπιν, πιέστε το πλήκτρο HOME για να εμφανίσετε τα μενού της τηλεόρασης Sony.

10 ◀◀/▶▶¹⁾, ◀◀/▶▶¹⁾, ▶▶¹⁾²⁾, ■¹⁾, ■¹⁾

Λειτουργίες παράκαμψης, κίνησης προς τα πίσω/ εμπρός, αναπαραγωγής, παύσης, διακοπής.

◀././▶¹⁾

Πιέστε για να

– επαναλάβετε την προηγούμενη σκηνή ή να προωθήσετε την τρέχουσα σκηνή με γρήγορη κίνηση προς τα εμπρός.

– μεταβείτε στο προηγούμενο ή στο επόμενο άλμπουμ κατά τη χρήση iPhone/iPod.

REPEAT¹⁾

Πιέστε το πλήκτρο SHIFT (22) και, κατόπιν, πιέστε το πλήκτρο REPEAT για να αναπαράγετε επαναλαμβανόμενα ένα κομμάτι ή ένα φάκελο.

SHUFFLE¹⁾

Πιέστε το πλήκτρο SHIFT (22) και, κατόπιν, πιέστε το πλήκτρο SHUFFLE για να αναπαράγετε ένα κομμάτι ή ένα φάκελο με τυχαία σειρά.

FOLDER +/-¹⁾

Επιλέγει ένα φάκελο.

TUNING +/-¹⁾

Εκτελεί αναζήτηση για ένα σταθμό.

PARTY

Πιέστε το πλήκτρο SHIFT (22) και, κατόπιν, πιέστε το πλήκτρο PARTY για να χρησιμοποιήσετε τη λειτουργία PARTY STREAMING.

Κρατήστε πατημένο το πλήκτρο για να ξεκινήσετε ή να τερματίσετε μια λειτουργία PARTY (σελίδα 82).

D.TUNING

Μεταβαίνει στη λειτουργία άμεσου συντονισμού.

11 TV CH +/-¹⁾²⁾ ή PROG +/-¹⁾²⁾

Πιέστε το πλήκτρο TV (23) και, κατόπιν, πιέστε TV CH +/- ή PROG +/- για να εκτελέσετε αναζήτηση για τα αποθηκευμένα τηλεοπτικά κανάλια στη μνήμη.

PRESET +/-¹⁾²⁾

Επιλέγει τους αποθηκευμένους σταθμούς ή κανάλια στη μνήμη.

⏪²⁾/⏩

Πιέστε το πλήκτρο TV (23) και, κατόπιν, πιέστε ⏪/⏩ για να επιλέξετε την επόμενη ή την προηγούμενη σελίδα στη λειτουργία κειμένου.

12 F1/F2¹⁾

Πιέστε το πλήκτρο BD/DVD (4) και, κατόπιν, πιέστε F1 ή F2 για να επιλέξετε τον εξοπλισμό.

• DVD/HDD COMBO

F1: HDD

F2: DVD disc, Blu-ray Disc

• DVD/VCR COMBO

F1: DVD disc, Blu-ray Disc

F2: VCR

AUTO VOL

Πιέστε το πλήκτρο AMP (24) και, κατόπιν, πιέστε το πλήκτρο AUTO VOL για να ενεργοποιήσετε τη λειτουργία αυτόματης ρύθμισης της έντασης του ήχου (σελίδα 90).

SLEEP

Πιέστε το πλήκτρο AMP (24) και, κατόπιν, πιέστε το πλήκτρο SLEEP για να ρυθμίσετε το δέκτη ώστε να απενεργοποιείται αυτόματα σε καθορισμένο χρόνο.

Κάθε φορά που πιέξετε το πλήκτρο SLEEP, οι ενδείξεις αλλάζουν κυκλικά ως εξής:

0:30:00 → 1:00:00 → 1:30:00 → 2:00:00

→ OFF

Συμβουλές

- Για να ελέγξετε το χρόνο που απομένει πριν από την απενεργοποίηση του δέκτη, πιέστε το πλήκτρο SLEEP. Ο χρόνος που απομένει εμφανίζεται στην οθόνη ενδείξεων.
- Ο Χρονοδιακόπτης ύπνου ακυρώνεται εάν εκτελέσετε τα ακόλουθα.
 - Πιέσετε ξανά το πλήκτρο SLEEP.
 - Ενημερώσετε το λογισμικό του δέκτη.

13 BD/DVD TOP MENU¹⁾, MENU¹⁾

Εμφανίζει το μενού ή έναν οδηγό ενδείξεων στην οθόνη της τηλεόρασης. Στη συνέχεια, χρησιμοποιήστε τα πλήκτρα ⏪/⏩/⏴/⏵ (18) και ⏪ (18) για να εκτελέσετε τους χειρισμούς στα μενού.

TV INPUT¹⁾ ή ⏴¹⁾ (Επιλογή εισόδου)

Πιέστε το πλήκτρο TV (23) και, κατόπιν, πιέστε το πλήκτρο TV INPUT ή ⏴ για να επιλέξετε το σήμα εισόδου (είσοδος τηλεόρασης ή βίντεο).

⏴¹⁾ (Αναμονή κειμένου)

Πιέστε το πλήκτρο TV (23) και, κατόπιν, πιέστε το πλήκτρο ⏴ για αναμονή της τρέχουσας σελίδας στη λειτουργία κειμένου.

WIDE¹⁾ ή ⏴¹⁾ (Ευρεία λειτουργία)



Πιέστε το πλήκτρο TV (23) και, κατόπιν, πιέστε επαναλαμβανόμενα τα πλήκτρα WIDE ή ⏴ για να επιλέξετε τη λειτουργία ευρείας εικόνας.

14 MUTING¹⁾ ή ⏴¹⁾

Απενεργοποιεί προσωρινά τον ήχο. Πιέστε ξανά το πλήκτρο για να αποκαταστήσετε τον ήχο.

Πιέστε το πλήκτρο TV (23) και, κατόπιν, πιέστε τα πλήκτρα MUTING ή ⏴ για να ενεργοποιήσετε τη λειτουργία σίγασης του ήχου της τηλεόρασης.

15 TV VOL +/-¹ ή  +/-¹

Πιέστε το πλήκτρο TV () και, κατόπιν, πιέστε TV VOL +/- ή  +/- για να ρυθμίσετε το επίπεδο της έντασης του ήχου της τηλεόρασης.

MASTER VOL +/-¹ ή  +/-¹



Ρυθμίζει ταυτόχρονα το επίπεδο της έντασης του ήχου όλων των ηχείων.



16 DISC SKIP/iPhone CTRL¹



Πιέστε για να
 – παρακάμψετε ένα δίσκο κατά τη χρήση μιας συσκευής αναπαραγωγής πολλαπλών δίσκων.
 – μεταβείτε στη λειτουργία ελέγχου iPhone/iPod κατά τη χρήση συσκευών iPhone/iPod.

17 RETURN/EXIT ¹



Επιστρέφει στο προηγούμενο μενού ή εκτελεί έξοδο από το μενού κατά την εμφάνιση του μενού ή του οδηγού ενδείξεων στην οθόνη της τηλεόρασης.

Πιέστε το πλήκτρο TV () και, κατόπιν, πιέστε το πλήκτρο RETURN/EXIT  για να επιστρέψετε στο προηγούμενο μενού της τηλεόρασης Sony.

18 ¹, ¹

Πιέστε τα πλήκτρα / για να επιλέξετε τα στοιχεία του μενού και, κατόπιν, πιέστε το πλήκτρο  για να εισαγάγετε/επιβεβαιώσετε την επιλογή.

19 GUIDE¹ ή ¹

Πιέστε το πλήκτρο TV () και, κατόπιν, πιέστε τα πλήκτρα GUIDE ή  για να εμφανίσετε τον οδηγό προγράμματος στην οθόνη.

20 AUTO CAL

Πιέστε το πλήκτρο SHIFT () και, κατόπιν, πιέστε το πλήκτρο AUTO CAL για να εκτελέσετε τη λειτουργία Αυτόματης βαθμονόμησης.





Σημείωση

Το πλήκτρο αυτό δεν είναι διαθέσιμο όταν ο δέκτης βρίσκεται στη λειτουργία “GUI MODE”.

DISPLAY¹

Προβάλλει πληροφορίες στην οθόνη ενδείξεων. (RM-AAPO63 μόνο) Πιέστε το πλήκτρο TV () και, κατόπιν, πιέστε το πλήκτρο DISPLAY για να εμφανίσετε τις πληροφορίες της τηλεόρασης.

,  (Πληροφορίες, Αποκάλυψη κειμένου)

Πιέστε το πλήκτρο TV () και, κατόπιν, πιέστε το πλήκτρο  για να εμφανίσετε πληροφορίες όπως ο αριθμός του τρέχοντος καναλιού και η λειτουργία οθόνης. Πιέστε το πλήκτρο TV () και, κατόπιν, πιέστε το πλήκτρο  για να αποκαλύψετε κρυμμένες πληροφορίες (π.χ. απαντήσεις σε ένα τηλεπαιχνίδι) στη λειτουργία κειμένου.

21 SOUND OPTIMIZER

Ενεργοποιεί τη λειτουργία βελτιστοποίησης ήχου (σελίδα 71).

22 SHIFT

Αλλάζει τη λειτουργία των πλήκτρων του τηλεχειριστηρίου, για ενεργοποίηση των πλήκτρων με εκτύπωση σε ροζ χρώμα.

23 TV

Αλλάζει τη λειτουργία των πλήκτρων του τηλεχειριστηρίου, για ενεργοποίηση των πλήκτρων με εκτύπωση σε κίτρινο χρώμα.



24 AMP

Ενεργοποιεί τη λειτουργία του δέκτη για την κύρια ζώνη (σελίδα 109).

25 RM SET UP

Προγραμματίζει το τηλεχειριστήριο (σελίδα 115).

¹ Για πληροφορίες σχετικά με τα πλήκτρα που μπορείτε να χρησιμοποιήσετε για τον έλεγχο κάθε εξοπλισμού, δείτε τον πίνακα στη σελίδα 17.

² Τα πλήκτρα 5/JKL/VIDEO 2, /PARTY και TV CH +/-/PROG +/-/PRESET +/- () διαθέτουν ανάγλυφες κουκκίδες. Χρησιμοποιήστε τις ανάγλυφες κουκκίδες ως αναφορά κατά το χειρισμό του δέκτη.

Σημειώσεις

- Οι παραπάνω επεξηγήσεις προορίζονται για χρήση σαν παραδείγματα.
- Ανάλογα με το μοντέλο του συνδεδεμένου εξοπλισμού σας, ορισμένες λειτουργίες που επεξηγούνται σε αυτήν την ενότητα ενδέχεται να μην εκτελούνται με το παρεχόμενο τηλεχειριστήριο.

Έλεγχος άλλου εξοπλισμού Sony

Όνομα	Τηλε- ραση	Συσκευή βίντεο	Συσκευή αναπαραγωγής DVD, συν-διασμός DVD/VCR	Συσκευή αναπαραγωγής Blu-ray Disc	Συσκευή εγγραφής με σκληρό δίσκο	PSX	Συσκευή αναπαραγωγής Video CD, Συσκευή αναπαραγωγής LD	Ψηφιακό θερματικό καλωδιακή τηλεόραση ^{α)}	DSS ^{α)}	Ψηφιακός, δορυφορικός/επίγειος δέκτης ^{β)}	Κασετό-Συσκευή φωνο A/B	Συσκευή αναπαραγωγής DAT	Συσκευή αναπαραγωγής CD, Συσκευή αναπαραγωγής MD	iPhone/σσκευή USB
2 AV I/⏻	●	●	●	●	●	●	●	●	●	●	●	●	●	
4 Αριθμητικά πλήκτρα	●	●	●	●	●	●	●	●	●	●	●	●	●	
-/-, >10	●	●	●	●	●	●	●	●	●	●	●	●	●	
ENT/MEM	●	●	●	●	●	●	●	●	●	●	●	●	●	
CLEAR			●	●	●	●	●	●	●	●	●	●	●	
(Κείμενο)	●				●					●				
6 Έγχρωμα πλήκτρα	●		● ^{γ)}	●	●			●		●				
8 TOOLS/OPTIONS	●		●	●	●	●		●	●					●
9 MENU, HOME	●	●	●	●	●	●		●	●	●				●
10	●	●	●	●	●	●	●	●	●	●	● ^{ε)}	●	●	●
←/→, FOLDER +/-	●		●	●	●	●	●	●	●	●			●	●
REPEAT			● ^{γ)}	●							● ^{ε)}	●	●	●
SHUFFLE													●	●
◀/TUNING -, ▶/TUNING +	●	●	●	●	●	●	●	●	●	●	●	●	●	● ^{ζ)}
▶, II, ■	●	●	●	●	●	●	●	●	●	●	●	●	●	●
11 PRESET +/-, TV CH +/-, PROG +/-	●	●	●	●	●		● ^{δ)}	●	●	●				
12 F1/F2			●	●										
13 BD/DVD TOP MENU, BD/DVD MENU			●	●	●									
TV INPUT, (Επιλογή εισόδου), (Αναμονή κειμένου), WIDE, (Ευρεία λειτουργία)	●													
14 MUTING,	●													
15 MASTER VOL +/-, TV VOL +/-, +/-	●													
16 DISC SKIP/ iPhone CTRL			●	●			●	●	●	●			●	● ^{η)}
17 RETURN/ EXIT	●		●	●	●	●	●	●	●	●				●
18 +	●	●	●	●	●	●	●	●	●	●				●
19 GUIDE,	●		● ^{γ)}	●	●	●		●	●	●				
20 DISPLAY	●	●	●	●	●	●	●	●	●	●			●	●

α) Μόνο για τα μοντέλα Η.Π.Α και Καναδά.

β) Άλλα μοντέλα.

γ) Μόνο για συσκευές αναπαραγωγής DVD.

δ) Μόνο για συσκευές αναπαραγωγής LD.

ε) Μόνο για το κασετόφωνο B.

στ) Μόνο για συσκευές αναπαραγωγής Video CD.

ζ) ◀/▶ μόνο.

η) Μόνο για iPhone/iPod.

ΞΕΚΙΝΩΝΤΑΣ

Μπορείτε να απολαύσετε τον συνδεδεμένο εξοπλισμό ήχου/βίντεο στο δέκτη ακολουθώντας τα παρακάτω απλά βήματα.

Εγκατάσταση και σύνδεση των ηχείων (σελίδα 19, 21)



Έλεγχος της κατάλληλης σύνδεσης για τον εξοπλισμό σας

Σύνδεση της τηλεόρασης και του εξοπλισμού βίντεο (σελίδα 23, 24)

Η ποιότητα της εικόνας εξαρτάται από την υποδοχή σύνδεσης. Βλ. την εικόνα παρακάτω. Επιλέξτε τη σύνδεση ανάλογα με τις υποδοχές στον εξοπλισμό σας. Σας συνιστούμε να συνδέετε τον εξοπλισμό βίντεο μέσω σύνδεσης HDMI εάν οι συσκευές σας διαθέτουν υποδοχές HDMI.

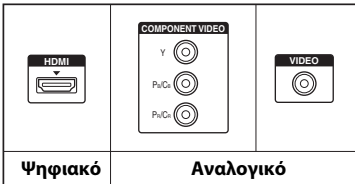

Υψηλή ποιότητα εικόνας



Σύνδεση του εξοπλισμού ήχου (σελίδα 32)



Ορισμός των ρυθμίσεων εξόδου ήχου στον συνδεδεμένο εξοπλισμό

Για την έξοδο ψηφιακού ήχου πολλαπλών καναλιών, ελέγξτε τη ρύθμιση εξόδου ψηφιακού ήχου στον συνδεδεμένο εξοπλισμό.

Για συσκευές αναπαραγωγής Blu-ray Disc, βεβαιωθείτε ότι οι ρυθμίσεις “Audio (HDMI)”, “Dolby Digital (Coaxial/Optical)” και “DTS (Coaxial/Optical)” έχουν τεθεί σε “Auto”, “Dolby Digital” και “DTS” αντίστοιχα (από τον Σεπτέμβριο του 2010).

Για συσκευές PlayStation 3, βεβαιωθείτε ότι η ρύθμιση “BD/DVD Audio Output Format (HDMI)” έχει τεθεί σε “Bitstream” (με έκδοση λογισμικού συστήματος 3.5).

Για λεπτομέρειες, ανατρέξτε στις οδηγίες χρήσης που παρέχονται με τον συνδεδεμένο εξοπλισμό.



Προετοιμασία του δέκτη

Βλ. “7: Σύνδεση του καλωδίου ρεύματος (καλώδιο σύνδεσης με το δίκτυο ρεύματος)” (σελίδα 36) και “Προετοιμασία του δέκτη” (σελίδα 36).



Ρύθμιση των ηχείων

Επιλέξτε τη διαμόρφωση των ηχείων (σελίδα 37) και, κατόπιν, εκτελέστε τη διαδικασία Αυτόματης βαθμονόμησης (σελίδα 38).

Σημείωση

Μπορείτε να ελέγξετε τη σύνδεση των ηχείων χρησιμοποιώντας τη λειτουργία “Test Tone” (σελίδα 100). Εάν ο ήχος δεν παρέχεται σωστά στην έξοδο, ελέγξτε τη σύνδεση των ηχείων και εκτελέστε ξανά τις ρυθμίσεις που επεξηγούνται παραπάνω.

1: Εγκατάσταση των ηχείων

Ο δέκτης αυτός σας επιτρέπει να χρησιμοποιήσετε ένα σύστημα 7.2 καναλιών (7 ηχεία και 2 υπογούφερ).

Παράδειγμα διαμόρφωσης συστήματος ηχείων

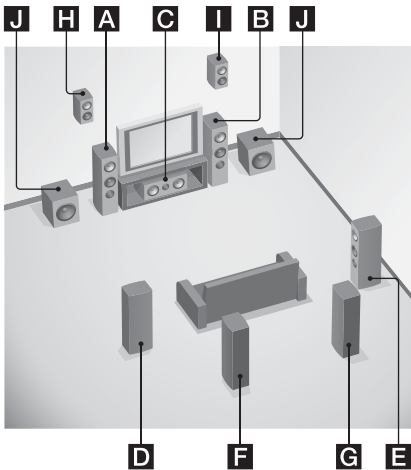

- A** Εμπρός ηχείο (Αριστερά)
- B** Εμπρός ηχείο (Δεξιά)
- C** Κεντρικό ηχείο
- D** Περιφερειακό ηχείο (Αριστερά)
- E** Περιφερειακό ηχείο (Δεξιά)
- F** Περιφερειακό ηχείο πίσω (Αριστερά)*
- G** Περιφερειακό ηχείο πίσω (Δεξιά)*
- H** Εμπρός επάνω ηχείο (Αριστερά)*
- I** Εμπρός επάνω ηχείο (Δεξιά)*
- J** Υπογούφερ

* Δεν μπορείτε να χρησιμοποιήσετε τα πίσω περιφερειακά ηχεία και τα εμπρός επάνω ηχεία ταυτόχρονα.

Σύστημα ηχείων 5.1 καναλιών

Για να απολαύσετε όλες τις δυνατότητες του περιφερειακού ήχου πολλαπλών καναλιών με αίσθηση κινηματογραφικής αίθουσας απαιτούνται πέντε ηχεία (δύο εμπρός ηχεία, ένα κεντρικό ηχείο και δύο περιφερειακά ηχεία), καθώς και ένα υπογούφερ.

Σύστημα ηχείων 7.1 καναλιών με χρήση πίσω περιφερειακών ηχείων

Μπορείτε να απολαύσετε αναπαραγωγή υψηλής πιστότητας εγγεγραμμένου ήχου από λογισμικό δίσκων DVD ή Blu-ray σε μορφή 6.1 ή 7.1 καναλιών, συνδέοντας επιπρόσθετα ένα πίσω περιφερειακό ηχείο (6.1 κανάλια) ή δύο πίσω περιφερειακά ηχεία (7.1 κανάλια).

Σύστημα ηχείων 7.1 καναλιών με χρήση εμπρός επάνω ηχείων

Μπορείτε να απολαύσετε εφέ ήχου στον κάθετο άξονα, συνδέοντας δύο πρόσθετα εμπρός επάνω ηχεία στη λειτουργία PLIIz (σελίδα 68).

Συμβουλές

- Κατά τη σύνδεση ενός συστήματος ηχείων 7.1 καναλιών με δύο πίσω περιφερειακά ηχεία, όλες οι γωνίες **A** θα πρέπει να είναι ίδιες.

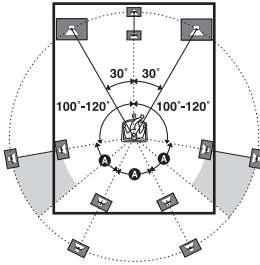

- Κατά τη σύνδεση ενός συστήματος ηχείων 7.1 καναλιών με δύο εμπρός επάνω ηχεία, τοποθετήστε τα εμπρός επάνω ηχεία – υπό γωνία μεταξύ 22° έως 45°.
– τουλάχιστον 1 μέτρο (3,3 πόδια) ακριβώς επάνω από τα εμπρός ηχεία.

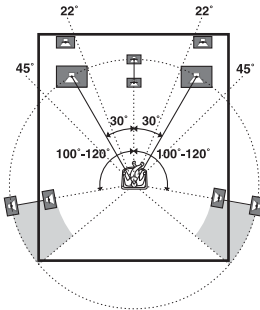

- Κατά τη σύνδεση ενός συστήματος ηχείων 6.1 καναλιών, τοποθετήστε το πίσω περιφερειακό ηχείο πίσω από τη θέση ακρόασης.

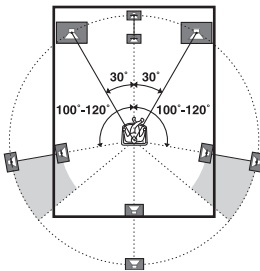

- Καθώς το υπογούφερ δεν εκπέμπει υψηλά κατευθυντικά σήματα, μπορείτε να το τοποθετήσετε σε οποιαδήποτε θέση θέλετε.

2: Σύνδεση των ηχείων

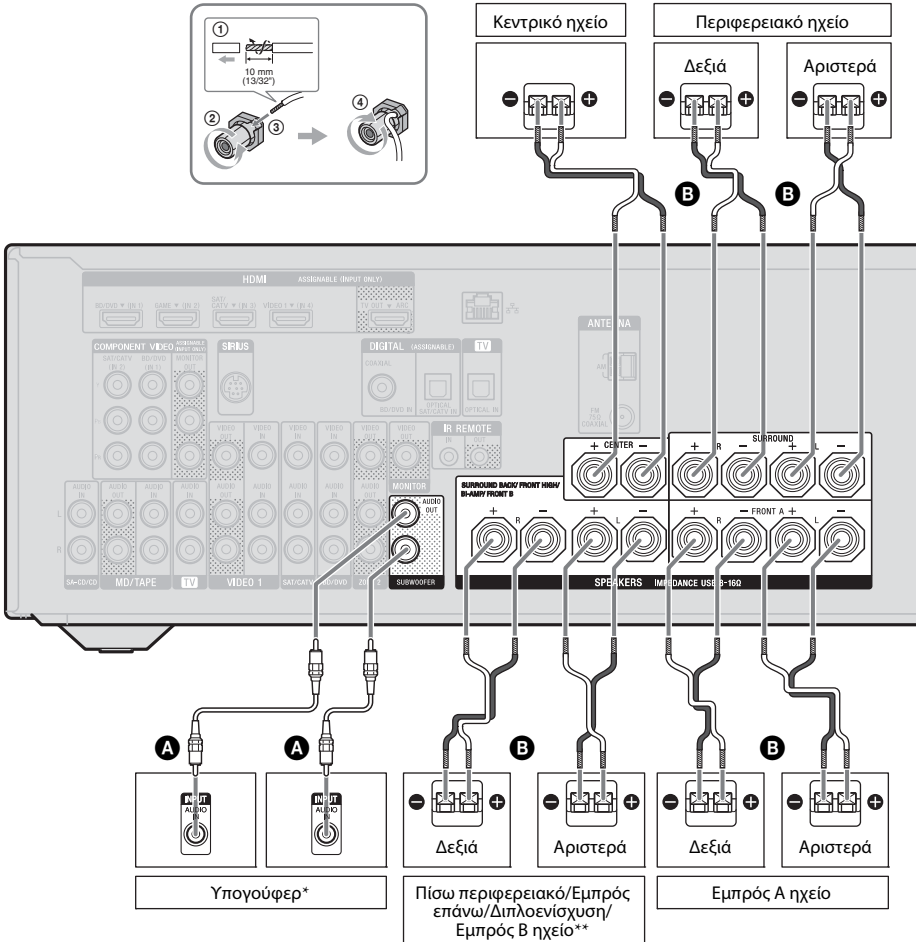

- A** Καλώδιο μονοφωνικού ήχου (δεν παρέχεται)
- B** Καλώδιο ηχείων (δεν παρέχεται)

* Κατά τη σύνδεση ενός υπογούφερ με λειτουργία αυτόματης μετάβασης σε κατάσταση αναμονής, απενεργοποιήστε τη λειτουργία όταν παρακολουθείτε ταινίες. Εάν η λειτουργία αυτόματης μετάβασης σε κατάσταση αναμονής είναι ενεργοποιημένη, το ηχείο μεταβαίνει αυτόματα σε κατάσταση αναμονής βάσει της στάθμης του σήματος εισόδου στο υπογούφερ και ενδέχεται να μην παρέχεται ήχος.

** Σημειώσεις σχετικά με τη σύνδεση των ακροδεκτών SPEAKERS SURROUND BACK/FRONT HIGH/BI-AMP/FRONT B.

- Εάν συνδέετε μόνο ένα πίσω περιφερειακό ηχείο, συνδέστε το στη θέση L αυτών των ακροδεκτών.
- Εάν έχετε ένα πρόσθετο σύστημα εμπρός ηχείων, συνδέστε τα σε αυτούς τους ακροδέκτες. Θέστε τη ρύθμιση “SB Assign” στη θέση “Speaker B” στο μενού Speaker Settings (σελίδα 37). Μπορείτε να επιλέξετε το σύστημα εμπρός ηχείων που θέλετε, χρησιμοποιώντας το πλήκτρο SPEAKERS στο δέκτη (σελίδα 38).
- Μπορείτε να συνδέσετε τα εμπρός ηχεία σε αυτούς τους ακροδέκτες, χρησιμοποιώντας τη σύνδεση διπλοενίσχυσης (σελίδα 22). Θέστε τη ρύθμιση “SB Assign” στη θέση “BI-AMP” στο μενού Speaker Settings (σελίδα 37).

Σημειώσεις

- Πριν τη σύνδεση των καλωδίων, φροντίστε να αποσυνδέσετε το καλώδιο ρεύματος (καλώδιο σύνδεσης με το δίκτυο ρεύματος).
- Πριν τη σύνδεση του καλωδίου ρεύματος (καλώδιο σύνδεσης με το δίκτυο ρεύματος), βεβαιωθείτε ότι οι μεταλλικοί αγωγοί των καλωδίων των ηχείων δεν έρχονται σε επαφή μεταξύ τους στους ακροδέκτες SPEAKERS.
- Μετά την εγκατάσταση και τη σύνδεση των ηχείων σας, βεβαιωθείτε ότι έχετε επιλέξει τη διαμόρφωση των ηχείων από το μενού Speaker Settings (σελίδα 37).

Σύνδεση διπλοενίσχυσης

Εάν δεν χρησιμοποιείτε πίσω περιφερειακά ηχεία και εμπρός επάνω ηχεία, μπορείτε να συνδέσετε τα εμπρός ηχεία στους ακροδέκτες SPEAKERS SURROUND BACK/FRONT HIGH/BI-AMP/FRONT B χρησιμοποιώντας μια σύνδεση διπλοενίσχυσης.

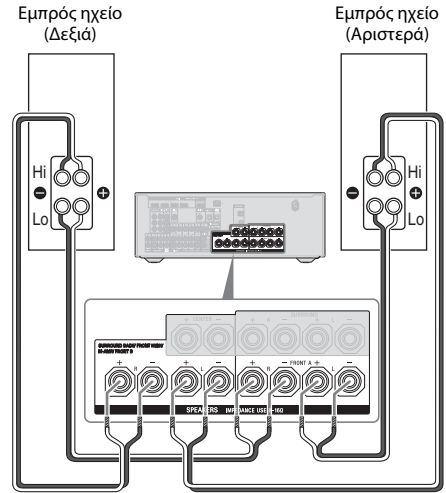

Συνδέστε τις υποδοχές στην πλευρά Lo (ή Hi) των εμπρός ηχείων στους ακροδέκτες SPEAKERS FRONT A και τις υποδοχές στην πλευρά Hi (ή Lo) των εμπρός ηχείων στους ακροδέκτες SPEAKERS SURROUND BACK/FRONT HIGH/BI-AMP/FRONT B. Βεβαιωθείτε ότι τα μεταλλικά εξαρτήματα στερέωσης των υποδοχών Hi/Lo που είναι συνδεδεμένα στα ηχεία έχουν αφαιρεθεί, για την αποφυγή δυσλειτουργίας του δέκτη. Αφού εκτελέσετε τη σύνδεση διπλοενίσχυσης, θέστε τη ρύθμιση “SB Assign” στη θέση “BI-AMP” στο μενού Speaker Settings (σελίδα 94).

3: Σύνδεση της τηλεόρασης

Μπορείτε να παρακολουθήσετε την εικόνα της επιλεγμένης εισόδου εάν συνδέσετε την υποδοχή HDMI TV OUT ή MONITOR OUT σε μια τηλεόραση. Μπορείτε να χειριστείτε αυτόν το δέκτη χρησιμοποιώντας ένα Γραφικό περιβάλλον εργασίας χρήστη (GUI).

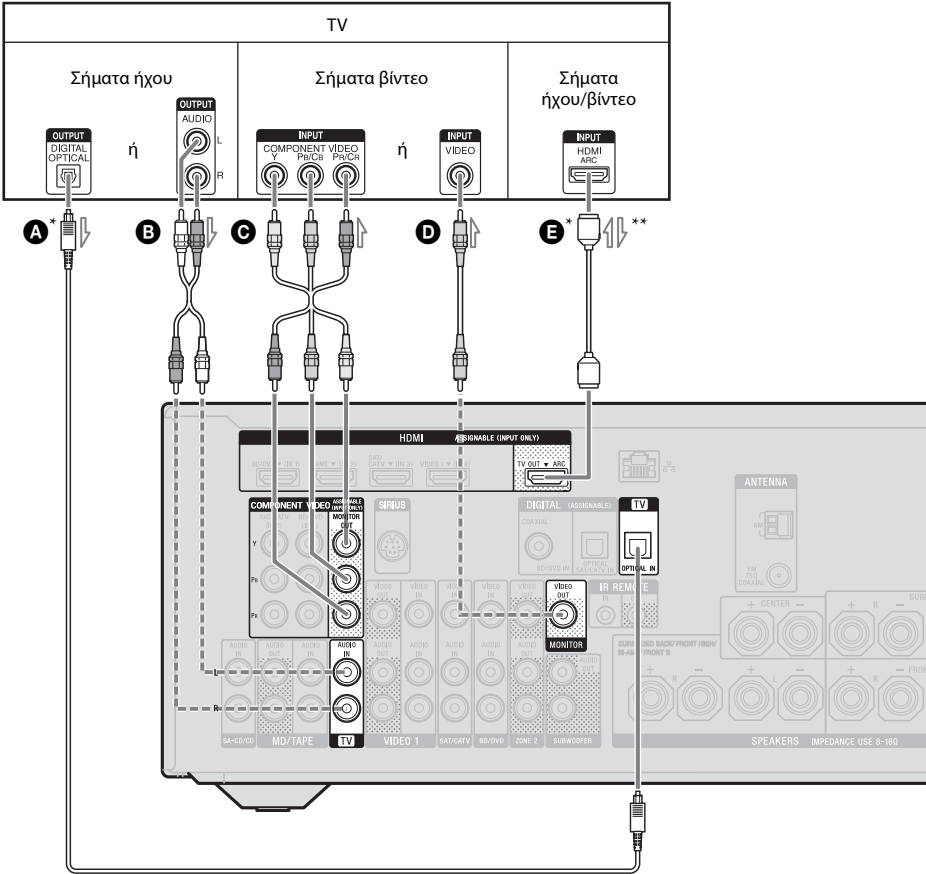

- A** Οπτικό ψηφιακό καλώδιο (δεν παρέχεται)
- B** Καλώδιο ήχου (δεν παρέχεται)
- C** Καλώδιο component video (δεν παρέχεται)
- D** Καλώδιο βίντεο (δεν παρέχεται)
- E** HDMI καλώδιο (δεν παρέχεται)

— Συνιστώμενη σύνδεση
 - - - - - Εναλλακτική σύνδεση

Η Sony σας συνιστά να χρησιμοποιείτε ένα πιστοποιημένο καλώδιο HDMI ή το καλώδιο HDMI της Sony.

- * Για να απολαύσετε τηλεοπτικές μεταδόσεις με περιφερειακό ήχο πολλαπλών καναλιών από τα συνδεδεμένα ηχεία στο δέκτη, συνδέστε τα καλώδια **A** ή **E**.

Φροντίστε να απενεργοποιήσετε την ένταση του ήχου της τηλεόρασης ή ενεργοποιήστε τη λειτουργία σίγασης.

- ** Εάν συνδέσετε το δέκτη σε μια τηλεόραση συμβατή με Κανάλι επιστροφής ήχου (ARC), ο ήχος της τηλεόρασης θα παρέχεται από τα συνδεδεμένα ηχεία στο δέκτη μέσω της υποδοχής HDMI TV OUT. Φροντίστε να θέσετε τη ρύθμιση “Ctrl for HDMI” στη θέση “ON” στο μενού HDMI Settings (σελίδα 87). Εάν θέλετε να επιλέξετε ένα σήμα ήχου χρησιμοποιώντας ένα διαφορετικό καλώδιο εκτός από HDMI (π.χ., μέσω ενός οπτικού ψηφιακού καλωδίου ή ενός καλωδίου ήχου), αλλάξτε τη λειτουργία εισόδου ήχου χρησιμοποιώντας το πλήκτρο INPUT MODE (σελίδα 90).

Σημειώσεις

- Πριν τη σύνδεση των καλωδίων, φροντίστε να αποσυνδέσετε το καλώδιο ρεύματος (καλώδιο σύνδεσης με το δίκτυο ρεύματος).
- Φροντίστε να ενεργοποιήσετε το δέκτη όταν τα σήματα βίντεο και ήχου από τον εξοπλισμό αναπαραγωγής παρέχονται στην έξοδο σε μια τηλεόραση μέσω του δέκτη. Εάν η τροφοδοσία ρεύματος του δέκτη δεν είναι ενεργοποιημένη, δεν θα μεταδίδονται σήματα βίντεο ή ήχου.
- Συνδέστε μια οθόνη τηλεόρασης ή έναν προβολέα στην υποδοχή HDMI TV OUT ή MONITOR OUT του δέκτη. Ενδέχεται να μην έχετε τη δυνατότητα να εκτελέσετε εγγραφές, ακόμη κι εάν συνδέσετε εξοπλισμό εγγραφής.
- Ανάλογα με την κατάσταση της σύνδεσης μεταξύ της τηλεόρασης και της κεραίας, η εικόνα στην οθόνη της τηλεόρασης ενδέχεται να εμφανίζεται παραμορφωμένη. Σε αυτή την περίπτωση, τοποθετήστε την κεραία σε μεγαλύτερη απόσταση από το δέκτη.
- Κατά τη σύνδεση οπτικών ψηφιακών καλωδίων, εισαγάγετε τα βύσματα σε ευθεία θέση μέχρι να ασφαλισουν στη θέση τους με ένα κλικ.
- Μην λυγίζετε ή δένετε τα οπτικά ψηφιακά καλώδια.

Συμβουλές

- Όλες οι υποδοχές ψηφιακού ήχου είναι συμβατές με συχνότητες δειγματοληψίας 32 kHz, 44,1 kHz, 48 kHz και 96 kHz.
- Ο δέκτης διαθέτει λειτουργία μετατροπής βίντεο. Για λεπτομέρειες, βλ. “Λειτουργία μετατροπής σημάτων βίντεο” (σελίδα 31).
- Κατά τη σύνδεση της υποδοχής εξόδου ήχου της τηλεόρασης στις υποδοχές TV IN του δέκτη, για έξοδο του ήχου της τηλεόρασης από τα συνδεδεμένα ηχεία στο δέκτη, θέστε την υποδοχή εξόδου του ήχου της τηλεόρασης στη θέση “Fixed” εάν μπορείτε να επιλέξετε μεταξύ των θέσεων “Fixed” ή “Variable”.

4α: Σύνδεση του εξοπλισμού βίντεο

Χρήση της σύνδεσης HDMI

Η διεπαφή HDMI (High-Definition Multimedia Interface) μεταδίδει σήματα βίντεο και ήχου σε ψηφιακή μορφή. Με τη σύνδεση εξοπλισμού Sony “BRAVIA”, συμβατού με τη δυνατότητα συγχρονισμού χρησιμοποιώντας καλώδια HDMI, μπορείτε να απλοποιήσετε την εκτέλεση χειρισμών. Βλ. “Δυνατότητες λειτουργίας “BRAVIA” Sync” (σελίδα 86).

Δυνατότητες HDMI

- Τα σήματα ψηφιακού ήχου που μεταδίδονται μέσω HDMI μπορούν να παρέχονται από τα συνδεδεμένα ηχεία στο δέκτη. Το σήμα αυτό υποστηρίζει μορφές ήχου Dolby Digital, DTS και Γραμμικού PCM. Για λεπτομέρειες, βλέπε “Υποστηριζόμενα φορμά ψηφιακού ήχου από το δέκτη” (σελίδα 70).
- Ο δέκτης διαθέτει τη δυνατότητα λήψης ήχου Γραμμικού PCM πολλαπλών καναλιών (έως 8 κανάλια) με συχνότητα δειγματοληψίας 192 kHz ή χαμηλότερη, με μια σύνδεση HDMI.
- Τα αναλογικά σήματα εισόδου βίντεο στις υποδοχές VIDEO ή COMPONENT VIDEO μπορούν να παρέχονται ως σήματα HDMI (σελίδα 31). Κατά τη μετατροπή της εικόνας δεν παρέχονται σήματα ήχου από μια υποδοχή HDMI TV OUT.
- Ο δέκτης αυτός υποστηρίζει ήχο με υψηλό ρυθμό μετάδοσης δεδομένων (High Bitrate) (DTS-HD Master Audio, Dolby TrueHD), τις τεχνολογίες Deep Color (Deep Colour), x.v.Color (x.v.Colour) και μετάδοση τρισδιάστατης απεικόνισης (3D).

Σημειώσεις σχετικά με τις συνδέσεις HDMI

- Ένα σήμα εισόδου ήχου στην υποδοχή HDMI IN παρέχεται μέσω των ακροδεκτών SPEAKERS, της υποδοχής HDMI TV OUT και της υποδοχής PHONES. Δεν παρέχεται μέσω άλλων υποδοχών ήχου.

- Τα σήματα εισόδου βίντεο στην υποδοχή HDMI IN παρέχονται μόνο μέσω της υποδοχής HDMI TV OUT. Η έξοδος των σημάτων εισόδου βίντεο δεν είναι δυνατή μέσω των υποδοχών VIDEO OUT ή MONITOR OUT.
- Τα σήματα ήχου και βίντεο της εισόδου HDMI δεν παρέχονται από την υποδοχή HDMI TV OUT ενώ εμφανίζεται το μενού του γραφικού περιβάλλοντος εργασίας χρήστη (GUI).
- Εάν θέλετε να ακούτε τον ήχο από το ηχείο της τηλεόρασης, θέστε τη ρύθμιση “Audio Out” στη θέση “TV+AMP” στο μενού HDMI Settings (σελίδα 104). Εάν δεν μπορείτε να αναπαράγετε πηγές ήχου πολλαπλών καναλιών, επιλέξτε τη θέση “AMP”. Ωστόσο, ο ήχος δεν θα παρέχεται μέσω του ηχείου της τηλεόρασης.
- Η είσοδος και η έξοδος σημάτων DSD από δίσκους Super Audio CD δεν είναι δυνατή.
- Φροντίστε να ενεργοποιήσετε το δέκτη όταν τα σήματα βίντεο και ήχου από τον εξοπλισμό αναπαραγωγής παρέχονται στην έξοδο σε μια τηλεόραση μέσω του δέκτη. Εάν θέσετε τη ρύθμιση “Pass Through” στη θέση “OFF”, τα σήματα βίντεο και ήχου δεν θα μεταδίδονται όταν ο δέκτης είναι απενεργοποιημένος.
- Τα σήματα ήχου (μορφή, συχνότητα δειγματοληψίας, μήκος bit, κ.τ.λ.) που μεταδίδονται από μια υποδοχή HDMI ενδέχεται να καταστέλλονται από τον συνδεδεμένο εξοπλισμό. Βεβαιωθείτε ότι η ρύθμιση του συνδεδεμένου εξοπλισμού είναι σωστή εάν η ποιότητα της εικόνας είναι χαμηλή ή εάν δεν παρέχεται ήχος από τον συνδεδεμένο εξοπλισμό μέσω του καλωδίου HDMI.
- Ο ήχος ενδέχεται να διακόπτεται όταν αλλάξετε τη συχνότητα δειγματοληψίας, τον αριθμό των καναλιών ή τη μορφή του ήχου των σημάτων εξόδου ήχου από τον εξοπλισμό αναπαραγωγής.
- Όταν ο συνδεδεμένος εξοπλισμός δεν είναι συμβατός με την τεχνολογία προστασίας πνευματικών δικαιωμάτων (HDCP), η εικόνα ή/και ο ήχος από την υποδοχή HDMI TV OUT ενδέχεται να παρουσιάσουν παραμόρφωση ή να μην παρέχονται.
Σε αυτή την περίπτωση, ελέγξτε τα τεχνικά χαρακτηριστικά του συνδεδεμένου εξοπλισμού.
- Μπορείτε να απολαύσετε ήχο με υψηλό ρυθμό μετάδοσης δεδομένων (High Bitrate) (DTS-HD Master Audio, Dolby TrueHD) και Γραμμικό PCM πολλαπλών καναλιών μόνο με μια σύνδεση HDMI.
- Θέστε την ανάλυση εικόνας του εξοπλισμού αναπαραγωγής σε ρύθμιση υψηλότερη από 720p/1080i για να απολαύσετε ήχο με υψηλό ρυθμό μετάδοσης δεδομένων (High Bitrate) (DTS-HD Master Audio, Dolby TrueHD).
- Για να απολαύσετε Γραμμικό PCM ήχο πολλαπλών καναλιών, η ανάλυση εικόνας του εξοπλισμού αναπαραγωγής ενδέχεται να απαιτεί τη χρήση ορισμένων ρυθμίσεων. Ανατρέξτε στις οδηγίες χρήσης του εξοπλισμού αναπαραγωγής.
- Για να απολαύσετε εικόνες τρισδιάστατης απεικόνισης (3D), συνδέστε μια τηλεόραση και εξοπλισμό βίντεο συμβατό με την λειτουργία 3D (συσκευές αναπαραγωγής Blu-ray Disc, συσκευές εγγραφής Blu-ray Disc, PlayStation 3, κ.τ.λ.) στο δέκτη χρησιμοποιώντας καλώδια HDMI υψηλής ταχύτητας, φορέστε γυαλιά 3D και, κατόπιν, αναπαράγετε το συμβατό περιεχόμενο τρισδιάστατης απεικόνισης.
- Ανάλογα με την τηλεόραση ή τον εξοπλισμό βίντεο, οι εικόνες τρισδιάστατης απεικόνισης (3D) ενδέχεται να μην εμφανίζονται. Ελέγξτε τις μορφές τρισδιάστατης απεικόνισης (3D) που υποστηρίζονται από το δέκτη (σελίδα 135).
- Όλες οι λειτουργίες που καθορίζονται από τη συγκεκριμένη έκδοση HDMI δεν υποστηρίζονται από κάθε είδους εξοπλισμό HDMI. Για παράδειγμα, ο εξοπλισμός που υποστηρίζει την έκδοση HDMI 1.4, ενδέχεται να μην υποστηρίζει το Κανάλι επιστροφής ήχου (ARC).
- Για λεπτομέρειες, ανατρέξτε στις οδηγίες χρήσης για κάθε τύπο συνδεδεμένου εξοπλισμού.

Κατά τη σύνδεση καλωδίων

- Πριν τη σύνδεση των καλωδίων, φροντίστε να αποσυνδέσετε το καλώδιο ρεύματος (καλώδιο σύνδεσης με το δίκτυο ρεύματος).
- Δεν χρειάζεται να συνδέσετε όλα τα καλώδια. Εκτελέστε τις συνδέσεις σύμφωνα με τη διαθεσιμότητα των υποδοχών του συνδεδεμένου εξοπλισμού.
- Χρησιμοποιήστε ένα καλώδιο HDMI υψηλής ταχύτητας. Εάν χρησιμοποιήσετε ένα τυπικό καλώδιο HDMI, οι εικόνες με ανάλυση 1080p, με την τεχνολογία Deep Color (Deep Colour) ή οι εικόνες τρισδιάστατης απεικόνισης (3D) ενδέχεται να μην εμφανίζονται σωστά.
- Δεν συνιστάται η χρήση ενός καλωδίου μετατροπής HDMI-DVI. Εάν συνδέσετε ένα καλώδιο μετατροπής HDMI-DVI σε εξοπλισμό DVI-D, ο ήχος ή/και η εικόνα ενδέχεται να μην παρέχονται. Όταν ο ήχος δεν παρέχεται σωστά, συνδέστε ξεχωριστά καλώδια ήχου ή καλώδια ψηφιακής σύνδεσης και, κατόπιν, καθορίστε τη ρύθμιση "Input Assign" στο μενού Input Option.
- Κατά τη σύνδεση οπτικών ψηφιακών καλωδίων, εισαγάγετε τα βύσματα σε ευθεία θέση μέχρι να ασφαλισουν στη θέση τους με ένα κλικ.
- Μην λυγίζετε ή δένετε τα οπτικά ψηφιακά καλώδια.

Συμβουλή

Όλες οι υποδοχές ψηφιακού ήχου είναι συμβατές με συχνότητες δειγματοληψίας 32 kHz, 44,1 kHz, 48 kHz και 96 kHz.

Εάν θέλετε να συνδέσετε αρκετές ψηφιακές συσκευές, αλλά δεν μπορείτε να βρείτε μια είσοδο που δεν χρησιμοποιείται

Βλέπε "Χρήση ήχου/εικόνων από άλλες εισόδους (Input Assign)" (σελίδα 91).

Μετατροπή σημάτων βίντεο

Ο δέκτης αυτός είναι εξοπλισμένος με μια λειτουργία για τη μετατροπή σημάτων βίντεο. Για λεπτομέρειες, βλέπε "Λειτουργία μετατροπής σημάτων βίντεο" (σελίδα 31).

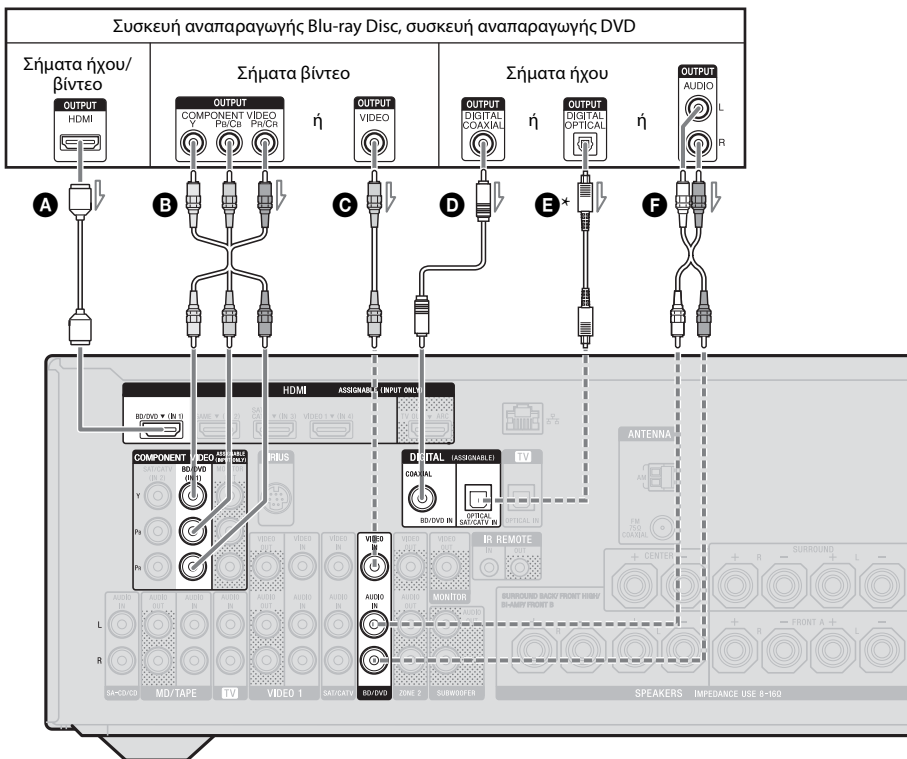

- A** HDMI καλώδιο (δεν παρέχεται)
Η Sony σας συνιστά να χρησιμοποιείτε ένα πιστοποιημένο καλώδιο HDMI ή το καλώδιο HDMI της Sony.
- B** Καλώδιο component video (δεν παρέχεται)
- C** Καλώδιο βίντεο (δεν παρέχεται)
- D** Ομοαξονικό ψηφιακό καλώδιο (δεν παρέχεται)
- E** Οπτικό ψηφιακό καλώδιο (δεν παρέχεται)
- F** Καλώδιο ήχου (δεν παρέχεται)

— Συνιστώμενη σύνδεση
 - - - - - Εναλλακτική σύνδεση

* Κατά τη σύνδεση εξοπλισμού που διαθέτει μια υποδοχή OPTICAL, καθορίστε τη ρύθμιση "Input Assign" στο μενού Input Option (σελίδα 91).

Σημείωση

Φροντίστε να αλλάξετε την προεπιλεγμένη ρύθμιση του πλήκτρου εισόδου BD/DVD στο τηλεχειριστήριο, ώστε να μπορείτε να χρησιμοποιήσετε το πλήκτρο για να ελέγξετε τη συσκευή αναπαραγωγής DVD. Για λεπτομέρειες, βλέπε "Προγραμματισμός του τηλεχειριστηρίου" (σελίδα 115).

Σύνδεση δορυφορικού δέκτη ή δέκτη καλωδιακής τηλεόρασης

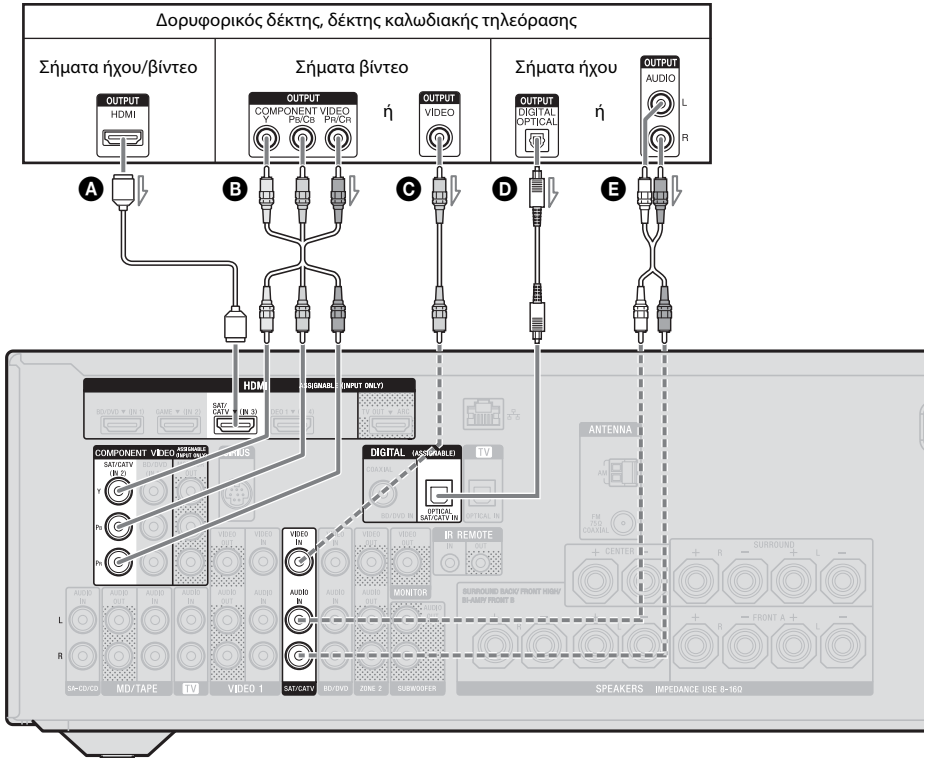

- A** Καλώδιο HDMI (δεν παρέχεται)
Η Sony σας συνιστά να χρησιμοποιείτε ένα πιστοποιημένο καλώδιο HDMI ή το καλώδιο HDMI της Sony.
- B** Καλώδιο component video (δεν παρέχεται)
- C** Καλώδιο βίντεο (δεν παρέχεται)
- D** Οπτικό ψηφιακό καλώδιο (δεν παρέχεται)
- E** Καλώδιο ήχου (δεν παρέχεται)

— Συνιστώμενη σύνδεση
 - - - - - Εναλλακτική σύνδεση

Σύνδεση PlayStation 3

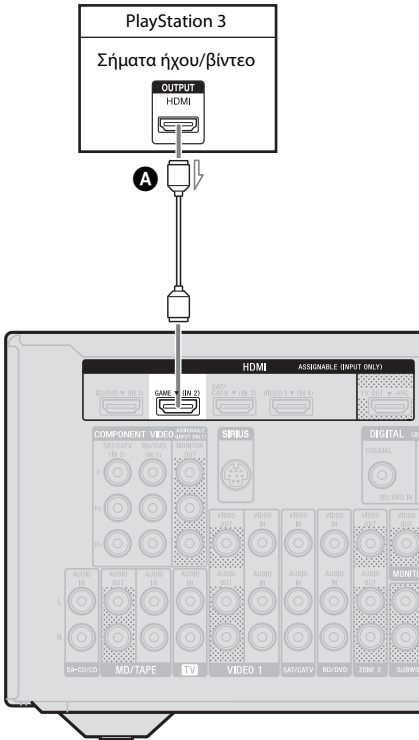

A Καλώδιο HDMI (δεν παρέχεται)

Η Sony σας συνιστά να χρησιμοποιείτε ένα πιστοποιημένο καλώδιο HDMI ή το καλώδιο HDMI της Sony.

Σύνδεση iPhone, iPod για περιεχόμενο βίντεο

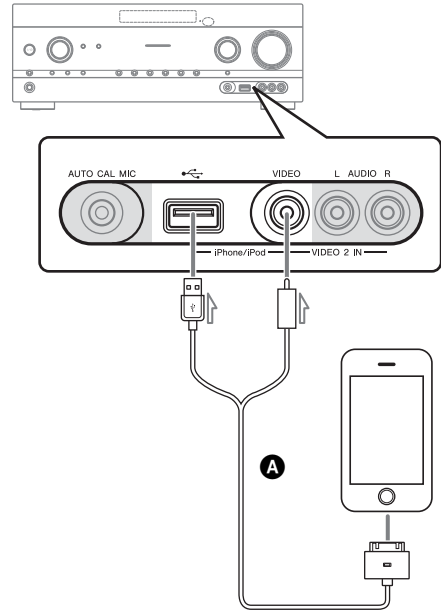

A Καλώδιο composite AV της Apple (δεν παρέχεται)

Σύνδεση άλλου εξοπλισμού

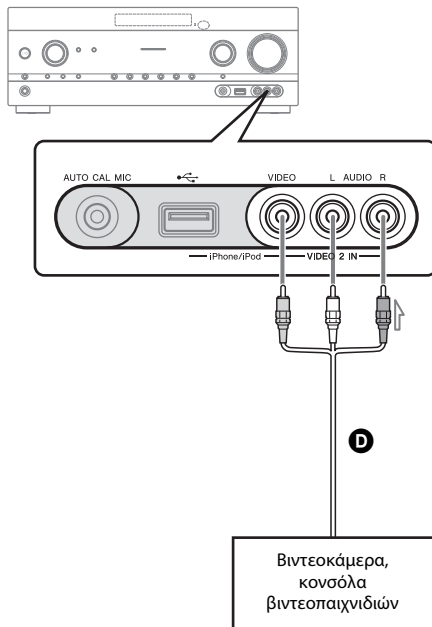
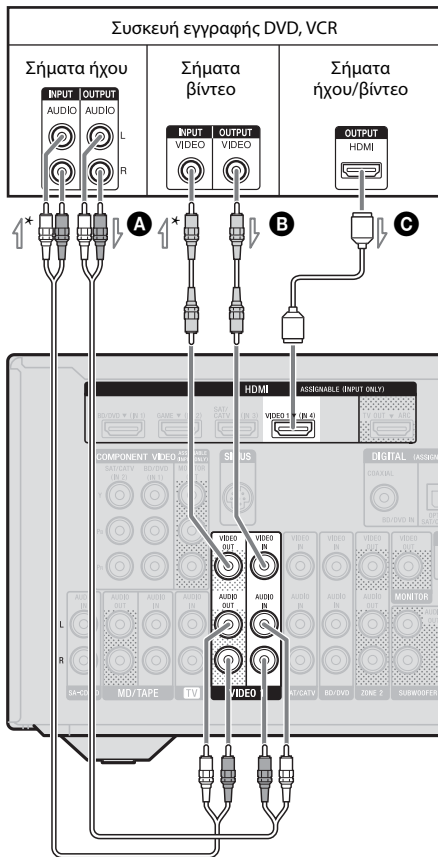

- A** Καλώδιο ήχου (δεν παρέχεται)
- B** Καλώδιο βίντεο (δεν παρέχεται)
- C** Καλώδιο HDMI (δεν παρέχεται)
- D** Καλώδιο ήχου/βίντεο (δεν παρέχεται)

Η Sony σας συνιστά να χρησιμοποιείτε ένα πιστοποιημένο καλώδιο HDMI ή το καλώδιο HDMI της Sony.

* Εάν θέλετε να πραγματοποιήσετε εγγραφές, πρέπει να εκτελέσετε αυτήν τη ρύθμιση (σελίδα 56).

Σημείωση

Φροντίστε να αλλάξετε την προεπιλεγμένη ρύθμιση του πλήκτρου εισόδου VIDEO 1 στο τηλεχειριστήριο, έτσι ώστε να μπορείτε να χρησιμοποιήσετε το πλήκτρο για να ελέγξετε τη συσκευή εγγραφής DVD. Για λεπτομέρειες, βλ. “Προγραμματισμός του τηλεχειριστηρίου” (σελίδα 115).

Λειτουργία μετατροπής σημάτων βίντεο

Ο δέκτης είναι εξοπλισμένος με μια λειτουργία για τη μετατροπή σημάτων βίντεο.

- Τα σήματα composite βίντεο μπορούν να παρέχονται ως σήματα βίντεο HDMI και σήματα component βίντεο.
- Τα σήματα component βίντεο μπορούν να παρέχονται ως σήματα βίντεο HDMI και σήματα composite βίντεο.

Υποδοχή OUTPUT \ Υποδοχή INPUT	HDMI TV OUT	COMPONENT VIDEO MONITOR OUT	MONITOR VIDEO OUT
HDMI IN*	○	-	-
VIDEO IN	○	○	○
COMPONENT VIDEO IN	○	○	○

○ : Παρέχονται σήματα βίντεο.

- : Δεν παρέχονται σήματα βίντεο.

* Τα σήματα βίντεο HDMI δεν μπορούν να μετατραπούν σε σήματα component βίντεο και σήματα composite βίντεο.

Σαν προεπιλεγμένη ρύθμιση, τα σήματα εισόδου βίντεο από το συνδεδεμένο εξοπλισμό παρέχονται όπως φαίνεται στον παραπάνω πίνακα. Σας συνιστούμε να καθορίσετε τη λειτουργία μετατροπής βίντεο ώστε να ταιριάζει με την ανάλυση της οθόνης που χρησιμοποιείτε. Για λεπτομέρειες, βλέπε “Μενού Video Settings” (σελίδα 103).

Σημειώσεις σχετικά με τη μετατροπή σημάτων βίντεο

- Όταν τα σήματα βίντεο από μια συσκευή VCR κ.τ.λ. αναβαθμιστούν σε αυτόν το δέκτη και στη συνέχεια προβληθούν στην τηλεόρασή σας, ανάλογα με την κατάσταση της εξόδου του σήματος βίντεο, η εικόνα στην οθόνη της τηλεόρασης ενδέχεται να εμφανίζεται παραμορφωμένη οριζόντια ή να μην εμφανίζεται καθόλου εικόνα.
- Εάν χρησιμοποιείτε ένα κύκλωμα βελτίωσης της εικόνας με τη συσκευή βίντεο, η μετατροπή του σήματος βίντεο ενδέχεται να επηρεαστεί. Συνιστάται να απενεργοποιήσετε αυτήν τη λειτουργία στη συσκευή βίντεο.
- Οι εικόνες HDMI που έχουν υποστεί μετατροπή και παρέχονται στην έξοδο, δεν υποστηρίζουν τις τεχνολογίες x.v.Color (x.v.Colour), Deep Color (Deep Colour) και 3D
- Τα σήματα βίντεο που έχουν υποστεί μετατροπή παρέχονται μέσω της υποδοχής HDMI TV OUT.

- Η ανάλυση των σημάτων που παρέχονται στην υποδοχή HDMI TV OUT μετατρέπεται σε 1080p.
- Καθορίστε τη ρύθμιση “Resolution” σε “AUTO(CVBS)” ή “480/576i” στο μενού Video Settings, ώστε να σήματα βίντεο να παρέχονται από τις υποδοχές MONITOR VIDEO OUT, COMPONENT VIDEO MONITOR OUT όταν είναι συνδεδεμένες και οι δύο.

Σύνδεση εξοπλισμού εγγραφής

Για να πραγματοποιήσετε εγγραφές, συνδέστε τον εξοπλισμό εγγραφής στις υποδοχές VIDEO 1 VIDEO OUT του δέκτη. Συνδέστε τα καλώδια για τα σήματα εισόδου και εξόδου στον ίδιο τύπο υποδοχής, καθώς οι υποδοχές VIDEO OUT δεν διαθέτουν λειτουργία μετατροπής με αναβάθμιση σήματος.

Σημείωση

Τα σήματα που παρέχονται από τις υποδοχές HDMI TV OUT ή MONITOR OUT ενδέχεται να μην εγγραφούν σωστά.

4β: Σύνδεση του εξοπλισμού ήχου

Σύνδεση συσκευής αναπαραγωγής Super Audio CD, συσκευής αναπαραγωγής CD, συσκευής αναπαραγωγής MD, κασετοφώνου

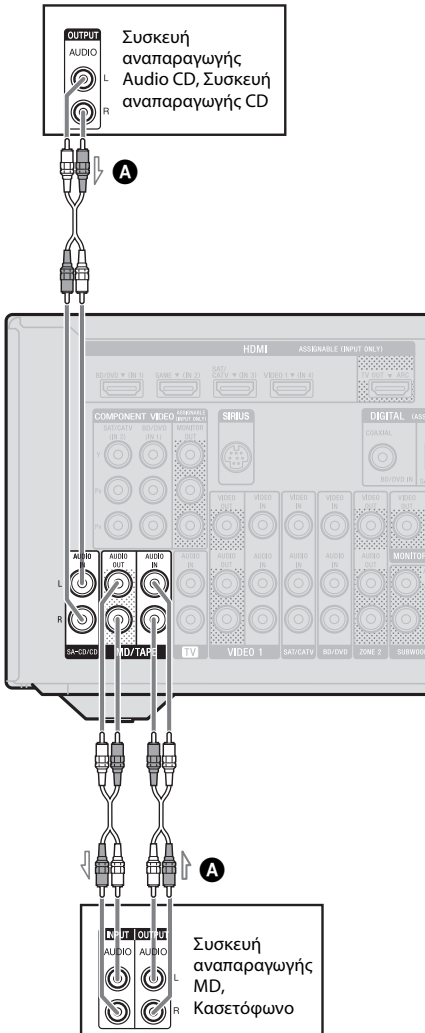

A Καλώδιο ήχου (δεν παρέχεται)

Σύνδεση iPhone, iPod, συσκευής USB

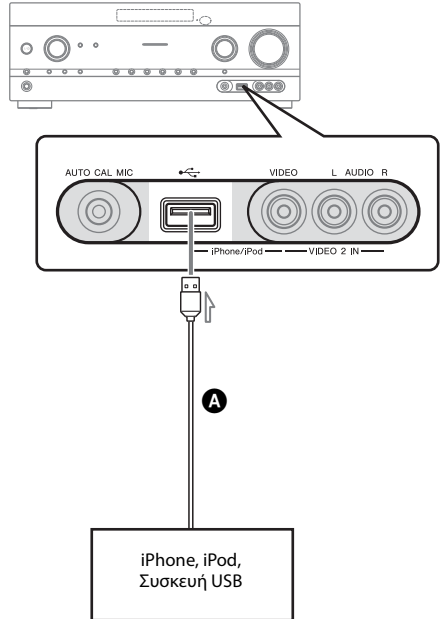

A Καλώδιο USB (δεν παρέχεται)

5: Σύνδεση κεραιών

Πριν συνδέσετε τις κεραιές, φροντίστε να αποσυνδέσετε το καλώδιο ρεύματος (καλώδιο σύνδεσης με το δίκτυο ρεύματος).

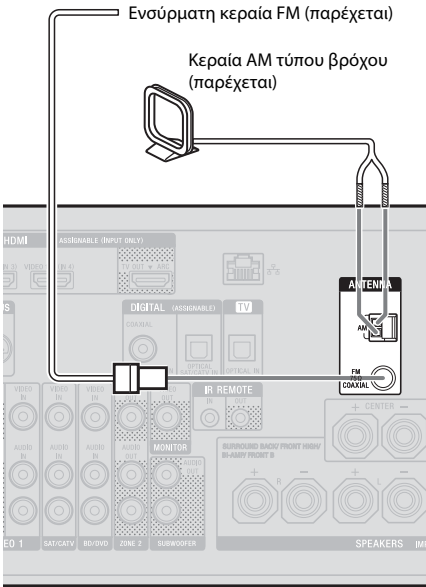

Σημειώσεις

- Για την αποφυγή πρόκλησης θορύβου, κρατήστε την κεραία AM τύπου βρόχου μακριά από το δέκτη και τον άλλο εξοπλισμό.
- Φροντίστε να επεκτείνετε πλήρως την ενσύρματη κεραία FM.
- Αφού συνδέσετε την ενσύρματη κεραία FM, τοποθετήστε τη σε όσο το δυνατόν πιο οριζόντια θέση.

6: Σύνδεση στο δίκτυο

Διαμόρφωση των παραμέτρων του οικιακού σας δικτύου με συσκευές που συμμορφώνονται με το πρότυπο DLNA. Εάν ο διακομιστής σας (υπολογιστής κ.τ.λ.) είναι συνδεδεμένος στο Internet, μπορείτε να συνδέσετε επίσης αυτόν το δέκτη στο Internet, μέσω σύνδεσης ενσύρματου δικτύου LAN.

Σημείωση

Η μέθοδος που χρησιμοποιείται για τη σύνδεση του διακομιστή σας (υπολογιστής κ.τ.λ.) στο Διαδίκτυο εξαρτάται από τις συσκευές, τον πάροχο υπηρεσιών Διαδικτύου, το διακομιστή σας και το δρομολογητή που χρησιμοποιούνται.

Απαιτήσεις συστήματος

Για τη χρήση των λειτουργιών Home Network, Music Services και PARTY STREAMING του δέκτη απαιτείται το ακόλουθο περιβάλλον συστήματος.

Σύνδεση ευρυζωνικής γραμμής

Η σύνδεση ευρυζωνικής γραμμής στο Internet απαιτείται για την ακρόαση των Υπηρεσιών Μουσικής και για την ενημέρωση του λογισμικού του δέκτη.

Μόντεμ

Πρόκειται για τη συσκευή που συνδέεται στην ευρυζωνική γραμμή για την επικοινωνία με το Internet. Ορισμένες από αυτές τις συσκευές είναι ενσωματωμένες στο δρομολογητή.

Δρομολογητής

- Χρησιμοποιήστε ένα δρομολογητή συμβατό με ταχύτητα μετάδοσης 100 Mbps ή υψηλότερη για να απολαύσετε περιεχόμενο στο οικιακό σας δίκτυο.
- Σας συνιστούμε να χρησιμοποιήσετε ένα δρομολογητή εξοπλισμένο με ενσωματωμένο διακομιστή DHCP (Πρωτόκολλο δυναμικής διαμόρφωσης κεντρικού υπολογιστή).

Η λειτουργία αυτή καθορίζει αυτόματα διευθύνσεις IP στο δίκτυο LAN.

Καλώδιο δικτύου LAN (CAT5)

- Σας συνιστούμε να χρησιμοποιήσετε αυτόν τον τύπο καλωδίου για ένα ενσύρματο δίκτυο LAN.
Ορισμένα καλώδια δικτύου LAN επίπεδου τύπου επηρεάζονται εύκολα από το θόρυβο. Σας συνιστούμε να χρησιμοποιήσετε καλώδια κανονικού τύπου.
- Εάν ο δέκτης χρησιμοποιείται σε ένα περιβάλλον στο οποίο υπάρχει θόρυβος τροφοδοσίας ρεύματος από ηλεκτρικά προϊόντα ή σε ένα θορυβώδες περιβάλλον δικτύου, χρησιμοποιήστε ένα καλώδιο δικτύου LAN θωρακισμένου τύπου.

Διακομιστής

Ο διακομιστής είναι μια συσκευή η οποία παρέχει περιεχόμενο (μουσική, φωτογραφίες και βίντεο) σε μια συσκευή DLNA του οικιακού δικτύου. Μια συσκευή που μπορεί να χρησιμοποιηθεί σαν διακομιστής (υπολογιστής, κ.τ.λ.) πρέπει να είναι συνδεδεμένη στο ενσύρματο οικιακό σας δίκτυο LAN*.

* Για λεπτομέρειες σχετικά με τους συμβατούς διακομιστές με αυτόν το δέκτη, βλέπε σελίδα 72.

Παράδειγμα διαμόρφωσης

Η παρακάτω εικόνα παρουσιάζει ένα παράδειγμα διαμόρφωσης ενός οικιακού δικτύου με το δέκτη και ένα διακομιστή. Σας συνιστούμε να χρησιμοποιήσετε μια ενσύρματη σύνδεση.

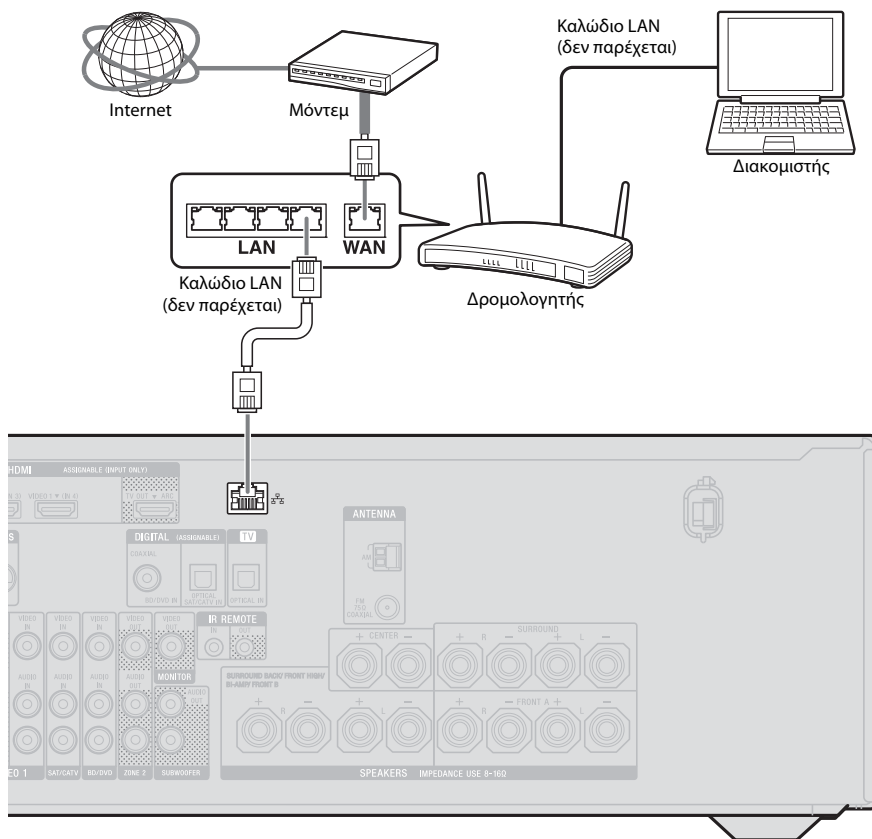

Σημείωση

Η αναπαραγωγή ήχου σε ένα διακομιστή (υπολογιστή κ.τ.λ.) ενδέχεται να διακόπτεται ορισμένες φορές όταν χρησιμοποιείτε ασύρματη σύνδεση.

7: Σύνδεση του καλωδίου ρεύματος (καλώδιο σύνδεσης με το δίκτυο ρεύματος)

Συνδέστε το καλώδιο ρεύματος (καλώδιο σύνδεσης με το δίκτυο ρεύματος) σε μια πρίζα.

Καλώδιο ρεύματος (καλώδιο σύνδεσης με το δίκτυο ρεύματος)

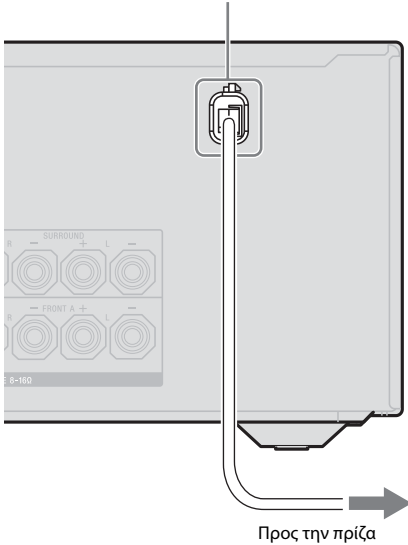

Σημείωση

Φροντίστε να ενεργοποιήσετε το δέκτη όταν τα σήματα βίντεο και ήχου από τον εξοπλισμό αναπαραγωγής παρέχονται στην έξοδο σε μια τηλεόραση μέσω του δέκτη. Εάν η τροφοδοσία ρεύματος του δέκτη δεν είναι ενεργοποιημένη, δεν θα μεταδίδονται σήματα βίντεο ή ήχου.

Προετοιμασία του δέκτη

Προετοιμασία του δέκτη

Πριν χρησιμοποιήσετε το δέκτη για πρώτη φορά, προετοιμάστε τον εκτελώντας την παρακάτω διαδικασία. Η διαδικασία αυτή μπορεί επίσης να χρησιμοποιηθεί για επαναφορά των εργοστασιακών προεπιλεγμένων ρυθμίσεων.

Για να εκτελέσετε αυτήν τη λειτουργία, φροντίστε να χρησιμοποιήσετε τα πλήκτρα του δέκτη.

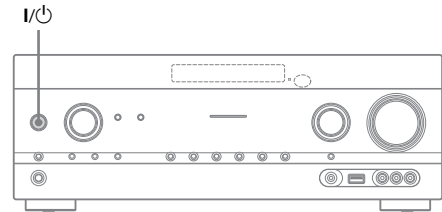

- 1 Πιέστε το πλήκτρο I/O για να απενεργοποιήσετε το δέκτη.**
- 2 Κρατήστε πατημένο το πλήκτρο I/O για 5 δευτερόλεπτα.**

Στην οθόνη ενδείξεων εμφανίζεται η ένδειξη “CLEARING” για σύντομο χρονικό διάστημα και, κατόπιν, αλλάζει σε “CLEARED!”.

Οι αλλαγές ή οι προσαρμογές που εκτελέσατε στις ρυθμίσεις επανέρχονται στις προεπιλεγμένες τιμές τους.

Ρύθμιση των ηχείων

Επιλογή της διαμόρφωσης ηχείων

Επιλέξτε τη διαμόρφωση των ηχείων σύμφωνα με το σύστημα ηχείων που χρησιμοποιείτε.

1 Πιέστε το πλήκτρο MENU.

Το μενού εμφανίζεται στην οθόνη της τηλεόρασης.

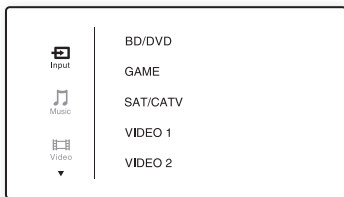

2 Πιέστε επαναλαμβανόμενα τα πλήκτρα \uparrow/\downarrow για να επιλέξετε “Settings” και, κατόπιν, πιέστε τα πλήκτρα \odot ή \rightarrow .

Στην οθόνη της τηλεόρασης εμφανίζεται η λίστα του μενού Settings.

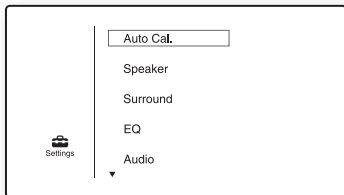

3 Πιέστε επαναλαμβανόμενα τα πλήκτρα \uparrow/\downarrow για να επιλέξετε “Speaker” και, κατόπιν, πιέστε τα πλήκτρα \odot ή \rightarrow .

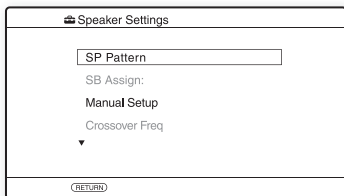

4 Πιέστε επαναλαμβανόμενα τα πλήκτρα \uparrow/\downarrow για να επιλέξετε “SP Pattern” και, κατόπιν, πιέστε τα πλήκτρα \odot ή \rightarrow .

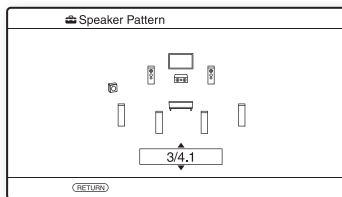

5 Πιέστε επαναλαμβανόμενα τα πλήκτρα \uparrow/\downarrow για να επιλέξετε την επιθυμητή διαμόρφωση ηχείων και, κατόπιν, πιέστε το πλήκτρο \odot .

6 Πιέστε το πλήκτρο RETURN/EXIT \rightarrow .

Ρύθμιση των πίσω περιφερειακών ηχείων

Μπορείτε να αλλάξετε τη χρήση του(ων) ηχείου(ων) που έχετε συνδέσει στους ακροδέκτες SPEAKERS SURROUND BACK/FRONT HIGH/BI-AMP/FRONT B, σύμφωνα με την προοριζόμενη χρήση τους.

Σημειώσεις

- Η ρύθμιση αυτή είναι διαθέσιμη εάν στη διαμόρφωση ηχείων “SP Pattern” έχετε καθορίσει μια ρύθμιση χωρίς πίσω περιφερειακά και εμπρός επάνω ηχεία.
- Φροντίστε να καθορίσετε τη ρύθμιση “SB Assign” πριν εκτελέσετε την Αυτόματη βαθμονόμηση.

1 Πιέστε το πλήκτρο MENU.

Το μενού εμφανίζεται στην οθόνη της τηλεόρασης.

2 Πιέστε επαναλαμβανόμενα τα πλήκτρα \uparrow/\downarrow για να επιλέξετε “Settings” και, κατόπιν, πιέστε τα πλήκτρα \odot ή \rightarrow .

Στην οθόνη της τηλεόρασης εμφανίζεται η λίστα του μενού Settings.

3 Πιέστε επαναλαμβανόμενα τα πλήκτρα \uparrow/\downarrow για να επιλέξετε “Speaker” και, κατόπιν, πιέστε τα πλήκτρα \oplus ή \rightarrow .

4 Πιέστε επαναλαμβανόμενα τα πλήκτρα \uparrow/\downarrow για να επιλέξετε “SB Assign” και, κατόπιν, πιέστε τα πλήκτρα \oplus ή \rightarrow .

5 Πιέστε επαναλαμβανόμενα τα πλήκτρα \uparrow/\downarrow για να επιλέξετε την επιθυμητή παράμετρο και, κατόπιν, πιέστε το πλήκτρο \oplus .

- **Speaker B:** Εάν συνδέσετε ένα πρόσθετο σύστημα εμπρός ηχείων στους ακροδέκτες SPEAKERS SURROUND BACK/FRONT HIGH/BI-AMP/FRONT B, επιλέξτε “Speaker B”.
- **BI-AMP:** Εάν συνδέσετε εμπρός ηχεία στους ακροδέκτες SPEAKERS SURROUND BACK/FRONT HIGH/BI-AMP/FRONT B χρησιμοποιώντας μια σύνδεση διπλοενίσχυσης, επιλέξτε “BI-AMP”.
- **OFF:** Εάν συνδέσετε πίσω περιφερειακά ή εμπρός πάνω ηχεία στους ακροδέκτες SPEAKERS SURROUND BACK/FRONT HIGH/BI-AMP/FRONT B, επιλέξτε “OFF”.

6 Πιέστε το πλήκτρο RETURN/EXIT \rightarrow .

Επιλογή των εμπρός ηχείων

Μπορείτε να επιλέξετε τα εμπρός ηχεία που θέλετε να χρησιμοποιηθούν.

Για να εκτελέσετε αυτήν τη λειτουργία, φροντίστε να χρησιμοποιήσετε τα πλήκτρα του δέκτη.

SPEAKERS

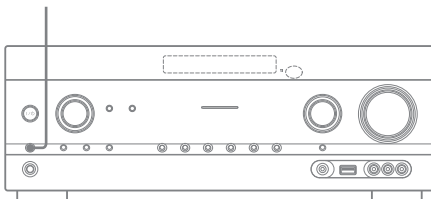

Πιέστε επαναλαμβανόμενα το πλήκτρο SPEAKERS για να επιλέξετε το σύστημα εμπρός ηχείων που θέλετε να χρησιμοποιηθεί.

Μπορείτε να επιβεβαιώσετε τους ακροδέκτες των επιλεγμένων ηχείων, ελέγχοντας την ένδειξη στην οθόνη ενδείξεων.

Ενδείξεις	Επιλεγμένα ηχεία
SP A	Ηχείο συνδεδεμένο στους ακροδέκτες SPEAKER FRONT A.
SP B*	Ηχείο συνδεδεμένο στους ακροδέκτες SPEAKER SURROUND BACK/FRONT HIGH/BI-AMP/FRONT B.
SP A B*	Ηχείο συνδεδεμένο στους ακροδέκτες SPEAKER FRONT A και SPEAKER SURROUND BACK/FRONT HIGH/BI-AMP/FRONT B (παράλληλη σύνδεση).

Στην οθόνη ενδείξεων εμφανίζεται η ένδειξη “SPK OFF”. Δεν παρέχονται σήματα ήχου από οποιοδήποτε ακροδέκτη ηχείων.

* Για να επιλέξετε “SP B” ή “SP A B”, θέστε τη ρύθμιση “SB Assign” στη θέση “Speaker B” στο μενού Speaker Settings (σελίδα 37).

Σημείωση

Η ρύθμιση αυτή δεν είναι διαθέσιμη όταν έχουν συνδεθεί ακουστικά.

Χρήση της λειτουργίας AUTO CALIBRATION

Ο δέκτης αυτός είναι εξοπλισμένος με τη λειτουργία DCAC (Digital Cinema Auto Calibration), η οποία σας επιτρέπει να εκτελείτε τη διαδικασία αυτόματης βαθμονόμησης με τον ακόλουθο τρόπο:

- Ελέγξτε τη σύνδεση μεταξύ κάθε ηχείου και του δέκτη.
- Ρυθμίστε τη στάθμη των ηχείων.
- Μετρήστε την απόσταση κάθε ηχείου από τη θέση ακρόασης.¹⁾
- Μετρήστε το μέγεθος των ηχείων.¹⁾
- Μετρήστε τα χαρακτηριστικά συχνότητας (EQ).¹⁾
- Μετρήστε τα χαρακτηριστικά συχνότητας (Φάση).¹⁾²⁾

- 1) Το αποτέλεσμα της μέτρησης δεν χρησιμοποιείται όταν έχει επιλεγεί η ρύθμιση “A. DIRECT”.
- 2) Το αποτέλεσμα της μέτρησης δεν χρησιμοποιείται όταν λαμβάνονται σήματα Dolby TrueHD ή DTS-HD με συχνότητα δειγματοληψίας μεγαλύτερη από 48 kHz.

Η λειτουργία DCAC είναι σχεδιασμένη για την επίτευξη της σωστής ισορροπίας του ήχου για το χώρο σας. Ωστόσο, μπορείτε να ρυθμίσετε τη στάθμη των ηχείων χειροκίνητα, σύμφωνα με τις προτιμήσεις σας. Για λεπτομέρειες, βλέπε “Test Tone” (σελίδα 100).

Πριν εκτελέσετε τη λειτουργία Αυτόματης βαθμονόμησης

Πριν εκτελέσετε τη λειτουργία Αυτόματης Βαθμονόμησης, ελέγξτε τα ακόλουθα στοιχεία.

- Ρύθμιση και σύνδεση των ηχείων (σελίδα 19, 21).
- Συνδέστε μόνο το παρεχόμενο μικρόφωνο βελτιστοποίησης στην υποδοχή AUTO CAL MIC. Μην συνδέετε οποιαδήποτε άλλα μικρόφωνα σε αυτήν την υποδοχή.
- Θέστε τη ρύθμιση “SB Assign” στη θέση “BIHAMP” στο μενού Speaker Settings εάν χρησιμοποιείτε σύνδεση διπλοενίσχυσης (σελίδα 94).
- Θέστε τη ρύθμιση “SB Assign” στη θέση “Speaker B” στο μενού Speaker Settings εάν χρησιμοποιείτε σύνδεση εμπρός ηχείων B (σελίδα 37).
- Βεβαιωθείτε ότι η έξοδος των ηχείων δεν έχει καθοριστεί σε “SPK OFF” (σελίδα 38).
- Βεβαιωθείτε ότι δεν χρησιμοποιείτε τη λειτουργία PARTY STREAMING (σελίδα 81).
- Αποσυνδέστε τα ακουστικά.
- Αφαιρέστε τυχόν εμπόδια στη διαδρομή μεταξύ του μικροφώνου βελτιστοποίησης και των ηχείων, για την αποφυγή σφαλμάτων μέτρησης.
- Διασφαλίστε την ακρίβεια της μέτρησης φροντίζοντας ώστε να μην υπάρχουν θόρυβοι και να επικρατεί ησυχία στο περιβάλλον.

Σημειώσεις

- Κατά τη διάρκεια της βαθμονόμησης τα ηχεία εκπέμπουν πολύ δυνατό θόρυβο και η ένταση του ήχου δεν μπορεί να ρυθμιστεί. Ενημερώστε τους γείτονες και προφυλάξτε τα παιδιά που πιθανόν είναι παρόντα.
- Εάν η λειτουργία σίγασης έχει ενεργοποιηθεί πριν εκτελέσετε την Αυτόματη βαθμονόμηση, η σίγαση θα απενεργοποιηθεί αυτόματα.

- Κατά τη χρήση ειδικών ηχείων, όπως τα διτολικά ηχεία, ενδέχεται να μην έχετε τη δυνατότητα να λάβετε τα σωστά μέτρα ή να μην μπορείτε να εκτελέσετε την Αυτόματη βαθμονόμηση.

Ρύθμιση της Αυτόματης βαθμονόμησης

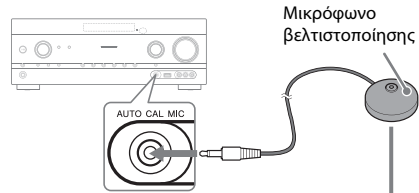

Παράδειγμα χρήσης πίσω περιφερειακών ηχείων

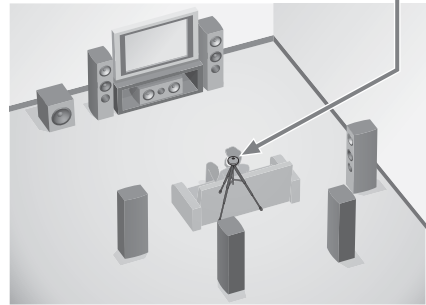

1 Επιλέξτε τη διαμόρφωση των ηχείων (σελίδα 37).

Εάν συνδέσετε εμπρός επάνω ηχεία, επιλέξτε τη διαμόρφωση ηχείων με εμπρός επάνω ηχεία (5/■.■ ή 4/■.■) κάθε φορά που εκτελείτε την Αυτόματη βαθμονόμηση. Στην αντίθετη περίπτωση, τα χαρακτηριστικά των εμπρός επάνω ηχείων δεν μπορούν να μετρηθούν.

2 Συνδέστε το παρεχόμενο μικρόφωνο βελτιστοποίησης στην υποδοχή AUTO CAL MIC.

3 Ρύθμιση του μικροφώνου βελτιστοποίησης.

Τοποθετήστε το μικρόφωνο βελτιστοποίησης στη θέση ακρόασης. Χρησιμοποιήστε μια βάση ή τρίποδο, έτσι ώστε το μικρόφωνο βελτιστοποίησης να παραμείνει στο ύψος των αυτιών σας.

Επιβεβαιώστε ότι το υπογούφερ είναι ενεργό

- Όταν έχετε συνδέσει ένα υπογούφερ, θέστε το σε λειτουργία και αυξήστε την ένταση του ήχου πριν το ενεργοποιήσετε. Περιστρέψτε το πλήκτρο LEVEL ακριβώς πριν από τη μεσαία θέση.
- Εάν συνδέσετε ένα υπογούφερ με λειτουργία διαχωρισμού συχνότητας (crossover), επιλέξτε τη μέγιστη τιμή.
- Εάν συνδέσετε ένα υπογούφερ με λειτουργία αυτόματης μετάβασης σε κατάσταση αναμονής, απενεργοποιήστε τη λειτουργία.

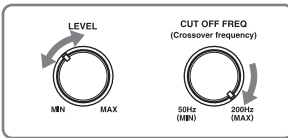

Σημείωση

Ανάλογα με τα χαρακτηριστικά του υπογούφερ που χρησιμοποιείτε, η τιμή της απόστασης για τη ρύθμιση ενδέχεται να είναι διαφορετική από την πραγματική θέση.

Εκτέλεση της Αυτόματης βαθμονόμησης

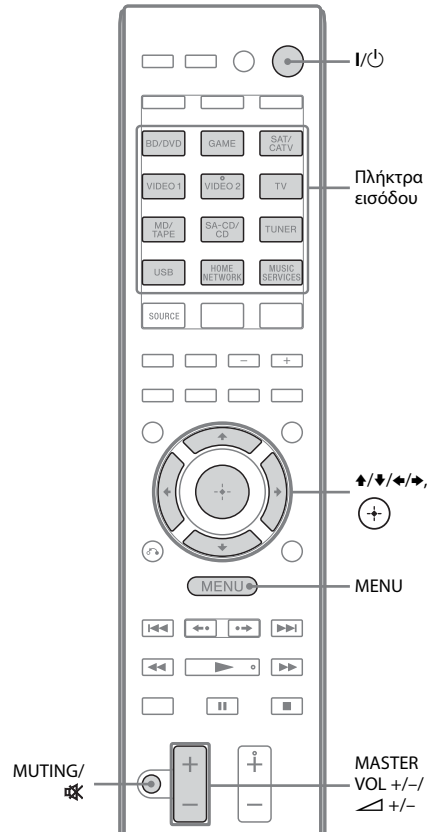

1 Πιέστε το πλήκτρο MENU.

Το μενού εμφανίζεται στην οθόνη της τηλεόρασης.

2 Πιέστε επαναλαμβανόμενα τα πλήκτρα ⬆️/⬇️ για να επιλέξετε “⚙️ Settings” και, κατόπιν, πιέστε τα πλήκτρα Ⓡ ή ➡️.

Στην οθόνη της τηλεόρασης εμφανίζεται η λίστα του μενού Settings.

- 3** Πιέστε επαναλαμβανόμενα τα πλήκτρα \uparrow/\downarrow για να επιλέξετε “Auto Cal.” και, κατόπιν, πιέστε τα πλήκτρα \oplus ή \rightarrow .

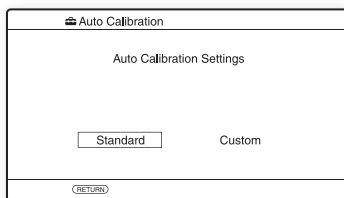

- 4** Πιέστε επαναλαμβανόμενα τα πλήκτρα \leftarrow/\rightarrow για να επιλέξετε “Standard” και, κατόπιν, πιέστε το πλήκτρο \oplus .
Ο τύπος της βαθμονόμησης καθορίζεται αυτόματα στη θέση “Engineer”.

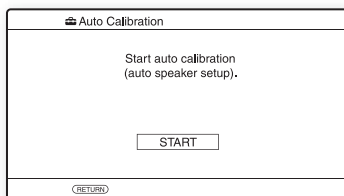

- 5** Πιέστε το πλήκτρο \oplus για να επιλέξετε “START”.

- 6** Η μέτρηση θα ξεκινήσει σε πέντε δευτερόλεπτα.

Η διαδικασία της μέτρησης θα διαρκέσει περίπου 30 δευτερόλεπτα, ενώ θα εκπέμπεται ένας δοκιμαστικός τόνος. Όταν ολοκληρωθεί η μέτρηση, ακούγεται ένα ηχητικό σήμα και η οθόνη αλλάζει.

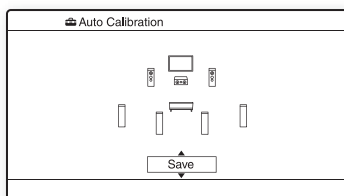

Σημείωση

Εάν εμφανιστεί ένας κωδικός σφάλματος στην οθόνη, βλ. “Λίστα μηνυμάτων μετά τη μέτρηση της Αυτόματης βαθμονόμησης” (σελίδα 43).

- 7** Πιέστε επαναλαμβανόμενα τα πλήκτρα \uparrow/\downarrow για να επιλέξετε το επιθυμητό στοιχείο και, κατόπιν, πιέστε το πλήκτρο \oplus .

- **Retry:** Εκτελεί ξανά την Αυτόματη βαθμονόμηση.
- **Save:** Αποθηκεύει τα αποτελέσματα της μέτρησης και πραγματοποιεί έξοδο από τη διαδικασία ρύθμισης.
- **Warning:** Εμφανίζει μια προειδοποίηση σχετικά με τα αποτελέσματα της μέτρησης. Βλέπε “Λίστα μηνυμάτων μετά τη μέτρηση της Αυτόματης βαθμονόμησης” (σελίδα 43).
- **Exit:** Πραγματοποιεί έξοδο από τη διαδικασία ρύθμισης, χωρίς αποθήκευση των αποτελεσμάτων μέτρησης.

- 8** Αποθηκεύστε το αποτέλεσμα της μέτρησης.

Επιλέξτε “Save” στο βήμα 7.

Σημειώσεις

- Μπορείτε να επιλέξετε τον επιθυμητό τύπο βαθμονόμησης, χρησιμοποιώντας την Αυτόματη βαθμονόμηση “Custom” (σελίδα 43).
- Η λειτουργία A.P.M. (Αυτόματη αντιστοίχιση φάσης) ενεργοποιείται αφού αποθηκεύσετε το αποτέλεσμα της μέτρησης.
- Η λειτουργία A.P.M. (Αυτόματη αντιστοίχιση φάσης) δεν εκτελείται στις ακόλουθες περιπτώσεις.
 - Ο τύπος βαθμονόμησης έχει τεθεί στη θέση “Off” κατά τη χρήση της Αυτόματης βαθμονόμησης “Custom” (σελίδα 43).
 - Κατά τη λήψη σημάτων ήχου Dolby TrueHD ή DTS-HD με συχνότητα δειγματοληψίας μεγαλύτερη από 48 kHz.

- 9** Αποσυνδέστε το μικρόφωνο βελτιστοποίησης από το δέκτη.

Σημείωση

Εάν αλλάξετε τη θέση των ηχείων, σας συνιστούμε να εκτελέσετε ξανά την Αυτόματη βαθμονόμηση για να απολαύσετε τον περιφερειακό ήχο.

Συμβουλές



- Μπορείτε να αλλάξετε τις μονάδες απόστασης, με τη ρύθμιση “Distance Unit” στο μενού Speaker settings (σελίδα 100).
- Το μέγεθος ενός ηχείου (“Large”/“Small”) καθορίζεται από τα χαρακτηριστικά των χαμηλών συχνοτήτων. Τα αποτελέσματα της μέτρησης ενδέχεται να διαφέρουν, ανάλογα με τη θέση του μικροφώνου βελτιστοποίησης και των ηχείων, καθώς και από το σχήμα του χώρου. Σας συνιστούμε να εφαρμόσετε τα αποτελέσματα της μέτρησης. Ωστόσο, μπορείτε να αλλάξετε αυτές τις ρυθμίσεις στο μενού Speaker Settings. Αποθηκεύστε αρχικά τα αποτελέσματα της μέτρησης και, κατόπιν, προσπαθήστε να αλλάξετε τις ρυθμίσεις.

Για να ακυρώσετε την Αυτόματη βαθμονόμηση

- Μπορείτε να ακυρώσετε τη λειτουργία Αυτόματης βαθμονόμησης, εκτελώντας τις παρακάτω ενέργειες κατά τη διάρκεια της διαδικασίας μέτρησης:
- Πιέστε το πλήκτρο I/⏏.
 - Πιέστε τα πλήκτρα εισόδου στο τηλεχειριστήριο ή περιστρέψτε το πλήκτρο INPUT SELECTOR στο δέκτη.
 - Πιέστε τα πλήκτρα MUTING ή .
 - Πιέστε το πλήκτρο SPEAKERS στο δέκτη.
 - Αλλάξτε τη στάθμη της έντασης του ήχου.
 - Συνδέστε τα ακουστικά.
 - Πιέστε το πλήκτρο SHIFT και, κατόπιν, πιέστε το πλήκτρο AUTO CAL.

Έλεγχος των αποτελεσμάτων της Αυτόματης βαθμονόμησης

Για να ελέγξετε τον κωδικό σφάλματος ή το μήνυμα προειδοποίησης που εμφανίζονται όπως περιγράφεται στην ενότητα “Εκτέλεση της Αυτόματης βαθμονόμησης” (σελίδα 40), συνεχίστε με τα παρακάτω βήματα.



Πιέστε τα πλήκτρα  για να επιλέξετε “Warning” στο βήμα 7 της ενότητας “Εκτέλεση της Αυτόματης βαθμονόμησης” (σελίδα 41) και, κατόπιν, πιέστε το πλήκτρο .

Εάν εμφανιστεί ένα μήνυμα προειδοποίησης, ελέγξτε το μήνυμα και χρησιμοποιήστε το δέκτη χωρίς αλλαγή.

Εάν είναι απαραίτητο, εκτελέστε ξανά την Αυτόματη βαθμονόμηση.

Όταν εμφανιστεί η ένδειξη “Error Code”

Ελέγξτε το σφάλμα και εκτελέστε ξανά την Αυτόματη βαθμονόμηση.

- 1** Πιέστε το πλήκτρο  για να επιλέξετε “ENTER”.
Στην οθόνη της τηλεόρασης εμφανίζεται η ένδειξη “RETRY ?”.
- 2** Πιέστε τα πλήκτρα  για να επιλέξετε “YES” και, κατόπιν, πιέστε το πλήκτρο .
- 3** Επαναλάβετε τα βήματα 6 έως 9 της ενότητας “Εκτέλεση της Αυτόματης βαθμονόμησης” (σελίδα 40).

Λίστα μηνυμάτων μετά τη μέτρηση της Αυτόματης βαθμονόμησης

Ένδειξη και επεξήγηση

Error Code 31

Η ρύθμιση SPEAKERS είναι απενεργοποιημένη. Επιλέξτε μια άλλη ρύθμιση ηχείων και εκτελέστε ξανά την Αυτόματη βαθμονόμηση.

Error Code 32

Δεν ανιχνεύθηκε κανένα ηχείο. Βεβαιωθείτε ότι το μικρόφωνο βελτιστοποίησης είναι σωστά συνδεδεμένο και εκτελέστε ξανά την Αυτόματη βαθμονόμηση.

Εάν το μικρόφωνο βελτιστοποίησης είναι συνδεδεμένο σωστά, αλλά ο κωδικός σφάλματος συνεχίζει να εμφανίζεται, το καλώδιο του μικροφώνου βελτιστοποίησης ενδέχεται να είναι κατεστραμμένο.

Error Code 33

- Δεν είναι συνδεδεμένο κανένα εμπρός ηχείο ή έχει συνδεθεί μόνο ένα εμπρός ηχείο.
- Το μικρόφωνο βελτιστοποίησης δεν είναι συνδεδεμένο.
- Το αριστερό ή το δεξί περιφερειακό ηχείο δεν είναι συνδεδεμένο.
- Τα πίσω περιφερειακά ηχεία ή τα εμπρός επάνω ηχεία είναι συνδεδεμένα, παρά το γεγονός ότι δεν υπάρχουν συνδεδεμένα περιφερειακά ηχεία. Συνδέστε το ή τα περιφερειακά ηχεία στους ακροδέκτες SPEAKERS SURROUND.
- Το πίσω περιφερειακό ηχείο είναι συνδεδεμένο μόνο στους ακροδέκτες SPEAKERS SURROUND BACK/FRONT HIGH/BI-AMP/FRONT B R. Όταν συνδέετε ένα μόνο πίσω περιφερειακό ηχείο, συνδέστε το στους ακροδέκτες SPEAKERS SURROUND BACK/FRONT HIGH/BI-AMP/FRONT B L.
- Το εμπρός επάνω αριστερά ή το εμπρός επάνω δεξιά ηχείο δεν είναι συνδεδεμένο.

Warning 40

Η διαδικασία μέτρησης ολοκληρώθηκε με ανίχνευση υψηλού επιπέδου θορύβου. Ενδεχομένως να επιτύχετε καλύτερα αποτελέσματα εάν προσπαθήσετε ξανά σε ήσυχο περιβάλλον.

Warning 41

Warning 42

Η είσοδος από το μικρόφωνο είναι πολύ υψηλή.

- Η απόσταση μεταξύ του ηχείου και του μικροφώνου ενδέχεται να είναι πολύ μικρή. Τοποθετήστε τα σε μεγαλύτερη απόσταση και εκτελέστε ξανά τη μέτρηση.

Warning 43

Η απόσταση και η θέση ενός υπογούφρου δεν μπορεί να ανιχνευθεί. Αυτό ενδεχομένως προκαλείται λόγω θορύβου. Προσπαθήστε να εκτελέσετε τη μέτρηση σε ήσυχο περιβάλλον.

No Warning

Δεν υπάρχουν πληροφορίες προειδοποίησης.

Συμβουλή

Τα αποτελέσματα της μέτρησης ενδέχεται να διαφέρουν, ανάλογα με τη θέση του υπογούφρου. Ωστόσο, δεν θα υπάρχουν προβλήματα εάν συνεχίσετε να χρησιμοποιείτε το δέκτη με αυτή την τιμή.

Προσαρμογή της Αυτόματης βαθμονόμησης

Μπορείτε να προσαρμόσετε την Αυτόματη βαθμονόμηση επιλέγοντας τον επιθυμητό τύπο βαθμονόμησης.

1 Πιέστε το πλήκτρο MENU.

Το μενού εμφανίζεται στην οθόνη της τηλεόρασης.

2 Πιέστε επαναλαμβανόμενα τα πλήκτρα \uparrow/\downarrow για να επιλέξετε “Settings” και, κατόπιν, πιέστε τα πλήκτρα \oplus ή \rightarrow .

Στην οθόνη της τηλεόρασης εμφανίζεται η λίστα του μενού Settings.

3 Πιέστε επαναλαμβανόμενα τα πλήκτρα \uparrow/\downarrow για να επιλέξετε “Auto Cal.” και, κατόπιν, πιέστε τα πλήκτρα \oplus ή \rightarrow .

4 Πιέστε επαναλαμβανόμενα τα πλήκτρα \leftarrow/\rightarrow για να επιλέξετε “Custom” και, κατόπιν, πιέστε το πλήκτρο \oplus .

5 Πιέστε επαναλαμβανόμενα τα πλήκτρα \uparrow/\downarrow για να επιλέξετε τον επιθυμητό τύπο βαθμονόμησης και, κατόπιν, πιέστε το πλήκτρο \oplus .

- **Full Flat:** Εκτελεί τη μέτρηση της επίπεδης συχνότητας από κάθε ηχείο.
- **Engineer:** Καθορίζει τα χαρακτηριστικά των συχνοτήτων σύμφωνα με το “πρότυπο χώρου ακρόασης της Sony”.
- **Front Reference:** Ρυθμίζει τα χαρακτηριστικά όλων των ηχείων σύμφωνα με τα χαρακτηριστικά του εμπρός ηχείου.
- **Off:** Καθορίζει το επίπεδο του ισοσταθμιστή της Αυτόματης βαθμονόμησης και τη λειτουργία A.P.M. (Automatic Phase Matching) στη θέση “Off”.

Σημείωση

Καθορίστε τον τύπο βαθμονόμησης στο “Off”, εάν θέλετε να εκτελέσετε αποκωδικοποίηση μορφής ήχου DTS 96/24.

- 6 Πιέστε το πλήκτρο  για να επιβεβαιώσετε τον τύπο βαθμονόμησης.**
- 7 Επαναλάβετε τα βήματα 5 έως 9 της ενότητας “Εκτέλεση της Αυτόματης βαθμονόμησης” (σελίδα 40).**

Διαμόρφωση των ρυθμίσεων δικτύου του δέκτη



Για να χρησιμοποιήσετε τις λειτουργίες δικτύου του δέκτη πρέπει να καθορίσετε σωστά τις ρυθμίσεις δικτύου.

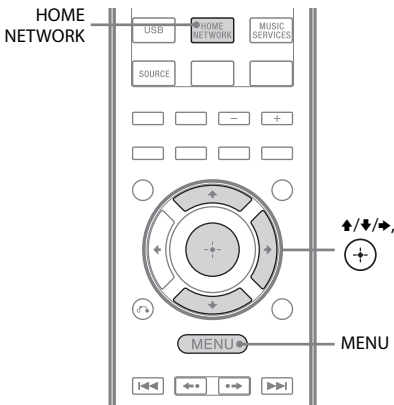

Στην παρακάτω ενότητα εξηγείται η διαδικασία για τον αυτόματο καθορισμό της διεύθυνσης IP (DHCP). Στην περίπτωση αυτή ο συνδεδεμένος δρομολογητής στο δέκτη ή ο πάροχος των υπηρεσιών Internet πρέπει να παρέχουν τη πρωτόκολλο DHCP.







- 1 Πιέστε το πλήκτρο HOME NETWORK για να επιλέξετε τη λειτουργία Home Network.**
- 2 Πιέστε το πλήκτρο MENU.**



Το μενού εμφανίζεται στην οθόνη της τηλεόρασης.

- 3 Πιέστε επαναλαμβανόμενα τα πλήκτρα  για να επιλέξετε “Settings” και, κατόπιν, πιέστε τα πλήκτρα  ή .**



- 4 Πιέστε επαναλαμβανόμενα τα πλήκτρα  για να επιλέξετε “Network” και, κατόπιν, πιέστε το πλήκτρο .**

- 5 Πιέστε επαναλαμβανόμενα τα πλήκτρα  για να επιλέξετε “Settings” και, κατόπιν, πιέστε το πλήκτρο .**

- 6 Πιέστε επαναλαμβανόμενα τα πλήκτρα  για να επιλέξετε “Auto” και, κατόπιν, πιέστε το πλήκτρο .**

- 7 Πιέστε επαναλαμβανόμενα τα πλήκτρα  για να επιλέξετε “Do Not Use” και, κατόπιν, πιέστε το πλήκτρο .**

Στην οθόνη της τηλεόρασης εμφανίζεται η οθόνη επιβεβαίωσης.

- 8 Πιέστε επαναλαμβανόμενα τα πλήκτρα  για να επιλέξετε “OK” και, κατόπιν, πιέστε το πλήκτρο .**

Στην οθόνη της τηλεόρασης εμφανίζεται η ένδειξη “Connecting”.

Αφού ολοκληρωθούν οι ρυθμίσεις του δικτύου και εμφανιστεί η ένδειξη “Complete!”, πιέστε το πλήκτρο .

Η οθόνη επιστρέφει στο μενού Network Settings. (Ανάλογα με το περιβάλλον του δικτύου, για τις ρυθμίσεις του δικτύου ενδέχεται να χρειαστεί ορισμένος χρόνος.) Εάν εμφανιστεί η ένδειξη “No Connection”, εκτελέστε τη διαδικασία ανατρέχοντας στην ενότητα “Μενού Network Settings” (σελίδα 105).

9 Εκτελέστε τις ρυθμίσεις του διακομιστή.

Για να ακούσετε περιεχόμενο ήχου αποθηκευμένου στο διακομιστή, χρειάζεται να ρυθμίσετε το διακομιστή σας (σελίδα 72).

Χειροκίνητος καθορισμός ρυθμίσεων δικτύου

Βλέπε “Χειροκίνητη ρύθμιση διεύθυνσης IP” (σελίδα 105) ή “Χειροκίνητος καθορισμός διακομιστή Proxy” (σελίδα 105).

Συμβουλή

Κατά τον έλεγχο των ρυθμίσεων δικτύου, βλέπε “Έλεγχος των πληροφοριών δικτύου” (σελίδα 105).

Οδηγός λειτουργίας μέσω των ενδείξεων στην οθόνη

Μπορείτε να εμφανίσετε το μενού του δέκτη στην οθόνη της τηλεόρασης και να επιλέξετε τη λειτουργία που θέλετε να χρησιμοποιήσετε από την οθόνη, πατώντας τα πλήκτρα $\uparrow/\downarrow/\leftarrow/\rightarrow$ και \oplus στο τηλεχειριστήριο.

Για να εμφανίσετε το μενού του δέκτη στην οθόνη της τηλεόρασης, βεβαιωθείτε ότι ο δέκτης βρίσκεται στη λειτουργία “GUI MODE” ακολουθώντας τα βήματα της ενότητας “Ενεργοποίηση και απενεργοποίηση της λειτουργίας “GUI MODE”” (σελίδα 46).

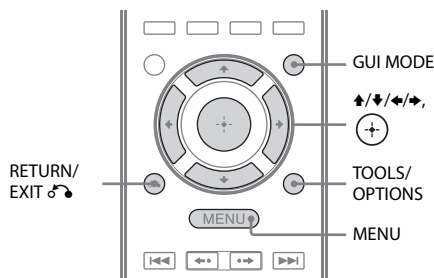

Χρήση του μενού

1 Αλλάξτε την είσοδο της τηλεόρασης έτσι ώστε να εμφανίζεται μια εικόνα του μενού.

2 Πιέστε το πλήκτρο MENU.

Το μενού εμφανίζεται στην οθόνη της τηλεόρασης.

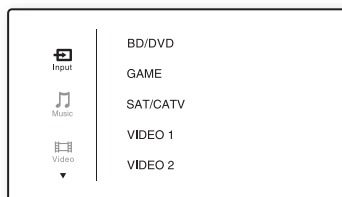

3 Πιέστε επαναλαμβανόμενα τα πλήκτρα **▲/▼** για να επιλέξετε ένα επιθυμητό μενού και, κατόπιν, πιέστε τα πλήκτρα **⊕** ή **➔** για να μεταβείτε στο μενού.

Στην οθόνη της τηλεόρασης εμφανίζεται η λίστα των στοιχείων του μενού.

Παράδειγμα: Όταν επιλέξετε το στοιχείο **Input**.

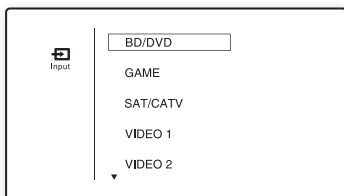

4 Πιέστε επαναλαμβανόμενα τα πλήκτρα **▲/▼** για να επιλέξετε το στοιχείο του μενού που θέλετε να ρυθμίσετε και, κατόπιν, πιέστε το πλήκτρο **⊕** για να μεταβείτε στο στοιχείο του μενού.

5 Επαναλάβετε τα βήματα 3 και 4 για να επιλέξετε την επιθυμητή παράμετρο.

Για επιστροφή στην προηγούμενη οθόνη

Πιέστε το πλήκτρο RETURN/EXIT **↵**.





Για έξοδο από το μενού

Πιέστε το πλήκτρο MENU.

Ενεργοποίηση και απενεργοποίηση της λειτουργίας “GUI MODE”

Πιέστε το πλήκτρο GUI MODE. Στην οθόνη ενδείξεων εμφανίζονται οι ενδείξεις “GUI ON” ή “GUI OFF”, ανάλογα με την επιλεγμένη λειτουργία.

Επισκόπηση κύριων μενού

Εικονίδιο μενού	Περιγραφή
 Input	Επιλέγει τον εξοπλισμό της πηγής εισόδου που είναι συνδεδεμένος στο δέκτη (σελίδα 47).
 Music	Επιλέγει τη μουσική από το διακομιστή στις λειτουργίες Home Network (σελίδα 76), Music Services (σελίδα 79), iPhone/iPod (σελίδα 51) ή συσκευής USB (σελίδα 54).
 Video	Επιλέγει το βίντεο από συσκευές iPhone/iPod (σελίδα 51).
 FM/AM/SR	Επιλέγει το ενσωματωμένο ραδιόφωνο FM/AM (σελίδα 57) ή το συνδεδεμένο δορυφορικό δέκτη (σελίδα 60).
 Settings	Μπορείτε να προσαρμόσετε τις ρυθμίσεις των ηχείων, του εφέ περιφερειακού ήχου, του ισοσταθμιστή, του ήχου του βίντεο και των άλλων συνδεδεμένων εισόδων στις υποδοχές HDMI (σελίδα 97).

Χρήση των μενού επιλογών

Όταν πιέσετε το πλήκτρο TOOLS/OPTIONS, στη οθόνη εμφανίζονται τα μενού επιλογών για το επιλεγμένο κύριο μενού. Μπορείτε να επιλέξετε μια σχετική λειτουργία, χωρίς να επιλέξετε ξανά το μενού.

1 Πιέστε το πλήκτρο MENU.

Το μενού εμφανίζεται στην οθόνη της τηλεόρασης.

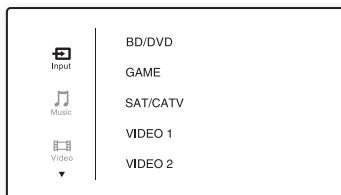

Βασικές λειτουργίες

Αναπαραγωγή εξοπλισμού μιας πηγής εισόδου

2 Πιέστε επαναλαμβανόμενα τα πλήκτρα **▲/▼** για να επιλέξετε ένα επιθυμητό μενού και, κατόπιν, πιέστε τα πλήκτρα **⊕** ή **➔** για να μεταβείτε στο μενού.

Στην οθόνη της τηλεόρασης εμφανίζεται η λίστα των στοιχείων του μενού.

Παράδειγμα: Όταν επιλέξετε το στοιχείο **“Input”**.

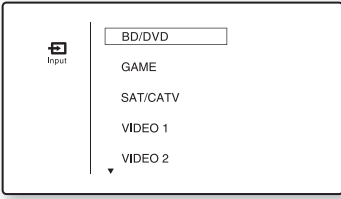

3 Πιέστε το πλήκτρο **TOOLS/OPTIONS** ενώ εμφανίζεται η λίστα των στοιχείων του μενού.

Εμφανίζεται το μενού επιλογών.

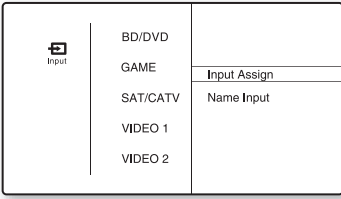

4 Πιέστε επαναλαμβανόμενα τα πλήκτρα **▲/▼** για να επιλέξετε το επιθυμητό στοιχείο του μενού επιλογών και, κατόπιν, πιέστε τα πλήκτρα **⊕** ή **➔**.

5 Πιέστε επαναλαμβανόμενα τα πλήκτρα **▲/▼** για να επιλέξετε την επιθυμητή παράμετρο και, κατόπιν, πιέστε το πλήκτρο **⊕**.

Για έξοδο από το μενού επιλογών
Πιέστε το πλήκτρο **MENU**.

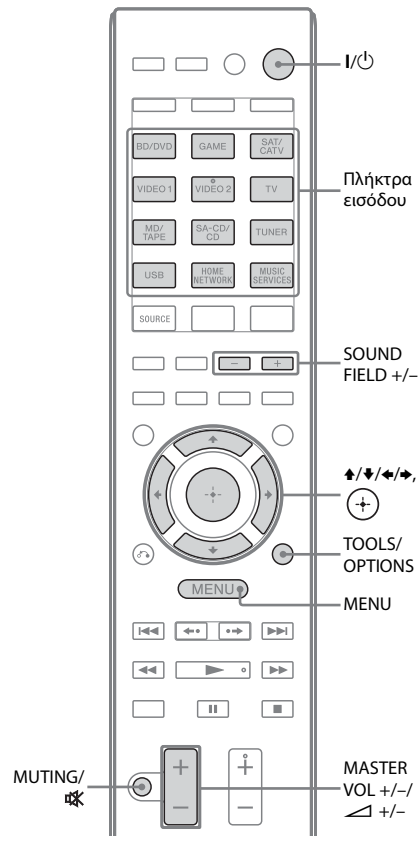

- 1** Πιέστε το πλήκτρο **MENU**.
Το μενού εμφανίζεται στην οθόνη της τηλεόρασης.
- 2** Επιλέξτε **“Input”** και, κατόπιν, πιέστε τα πλήκτρα **⊕** ή **➔**.
Στην οθόνη της τηλεόρασης εμφανίζεται η λίστα των στοιχείων του μενού.

3 Επιλέξτε τον επιθυμητό εξοπλισμό και, κατόπιν, πιάστε το πλήκτρο .

Η οθόνη του μενού εξαφανίζεται και εμφανίζεται η οθόνη αναπαραγωγής της εξωτερικής εισόδου.

Μπορείτε να επιλέξετε μεταξύ των εισόδων:

- **BD/DVD:** Συσκευή αναπαραγωγής Blu-ray Disc ή DVD κ.τ.λ., συνδεδεμένη στην υποδοχή BD/DVD.
- **GAME:** Συσκευή PlayStation 3, κ.τ.λ., συνδεδεμένη στην υποδοχή GAME.
- **SAT/CATV:** Δορυφορικός δέκτης, κ.τ.λ., συνδεδεμένος στην υποδοχή SAT/CATV.
- **VIDEO 1, VIDEO 2:** Συσκευή βίντεο, κ.τ.λ., συνδεδεμένη στην υποδοχή VIDEO 1 ή VIDEO 2.
- **TV:** Τηλεόραση συνδεδεμένη στην υποδοχή TV.
- **MD/TAPE:** Συσκευή αναπαραγωγής MD, κασετόφωνο, κ.τ.λ., συνδεδεμένο στην υποδοχή MD/TAPE.
- **SA-CD/CD:** Συσκευή αναπαραγωγής Super Audio CD ή CD, κ.τ.λ., συνδεδεμένη στην υποδοχή SA-CD/CD.

4 Ενεργοποιήστε τον εξοπλισμό και ξεκινήστε την αναπαραγωγή.

5 Πιέστε τα πλήκτρα MASTER VOL +/- ή +/- για να ρυθμίσετε την ένταση του ήχου.

Μπορείτε επίσης να χρησιμοποιήσετε το πλήκτρο MASTER VOLUME στο δέκτη.

6 Πιέστε τα πλήκτρα SOUND FIELD +/- για να απολαύσετε περιφερειακό ήχο.

Μπορείτε επίσης να χρησιμοποιήσετε τα πλήκτρα 2CH/A.DIRECT, A.F.D., MOVIE (HD-D.C.S.) ή MUSIC στο δέκτη.

Για λεπτομέρειες, βλ. σελίδα 67.

Συμβουλές

- Για να επιλέξετε τον επιθυμητό εξοπλισμό, μπορείτε να περιστρέψετε το πλήκτρο INPUT SELECTOR στο δέκτη ή να πιέσετε τα πλήκτρα εισόδου στο τηλεχειριστήριο.
- Μπορείτε να ρυθμίσετε διαφορετικά την ένταση του ήχου, ανάλογα με την ταχύτητα που περιστρέψετε το πλήκτρο MASTER VOLUME στο δέκτη.
Για γρήγορη αύξηση ή μείωση της έντασης του ήχου: περιστρέψτε γρήγορα το πλήκτρο.
Για εκτέλεση λεπτομερών ρυθμίσεων: περιστρέψτε το πλήκτρο αργά.
- Μπορείτε να ρυθμίσετε διαφορετικά την ένταση του ήχου, ανάλογα με τη χρονική διάρκεια που κρατάτε πατημένα τα πλήκτρα MASTER VOL +/- ή  +/- στο τηλεχειριστήριο.
Για γρήγορη αύξηση ή μείωση της έντασης του ήχου: κρατήστε πατημένο το πλήκτρο.
Για εκτέλεση λεπτομερών ρυθμίσεων: πιέστε το πλήκτρο και ελευθερώστε το αμέσως.

Ενεργοποίηση της λειτουργίας σίγασης

Πιέστε τα πλήκτρα MUTING ή .

Η λειτουργία σίγασης ακυρώνεται εάν εκτελέσετε τα ακόλουθα.

- Πιέσετε ξανά τα πλήκτρα MUTING ή .
- Αυξήσετε την ένταση του ήχου.
- Απενεργοποιήσετε το δέκτη.
- Εκτελέσετε τη λειτουργία Αυτόματης βαθμονόμησης.

Για την αποφυγή πρόκλησης βλάβης στα ηχεία σας

Πριν απενεργοποιήσετε το δέκτη, φροντίστε να μειώσετε τη στάθμη της έντασης του ήχου.

Ονομασία της εισόδου (Name Input)



Μπορείτε να εισαγάγετε ένα όνομα έως 8 χαρακτήρες για τις εισόδους και να το εμφανίσετε.



Ο καθορισμός ονομάτων στις διάφορες συσκευές επιτρέπει την ευκολότερη αναγνώρισή τους στην οθόνη από τις υποδοχές.



1 Επιλέξτε την είσοδο που θέλετε να ονομάσετε από την οθόνη “ Input”.

2 Πιέστε το πλήκτρο TOOLS/ OPTIONS.

Εμφανίζεται το μενού επιλογών.

3 Επιλέξτε “Name Input” και, κατόπιν, πιέστε τα πλήκτρα  ή .

4 Πιέστε επαναλαμβανόμενα τα πλήκτρα / για να επιλέξετε ένα χαρακτήρα και, κατόπιν, πιέστε το πλήκτρο .

Μπορείτε να μετακινήσετε τη θέση εισαγωγής προς τα εμπρός και πίσω, πιέζοντας τα πλήκτρα /.

5 Επαναλάβετε το βήμα 4 για να εισαγάγετε κάθε χαρακτήρα ξεχωριστά και, κατόπιν, πιέστε το πλήκτρο .

Το όνομα που καταχωρήσατε αποθηκεύεται.

Αναπαραγωγή iPhone/iPod

Μπορείτε να απολαύσετε περιεχόμενο μουσικής/βίντεο από το iPhone/iPod, συνδέοντάς το στους ακροδέκτες iPhone/iPod του δέκτη.

Για λεπτομέρειες σχετικά με τη σύνδεση του iPhone/iPod, βλέπε σελίδα 29, 32.

Συμβατά μοντέλα iPod/iPhone

Μπορείτε να χρησιμοποιήσετε τα ακόλουθα μοντέλα iPod/iPhone με αυτόν το δέκτη. Ενημερώστε το iPod/iPhone με την τελευταία έκδοση του λογισμικού πριν το χρησιμοποιήσετε.



iPod touch
4ης γενιάς



iPod touch
3ης γενιάς



iPod touch
2ης γενιάς



iPod touch
1ης γενιάς



iPod nano
6ης γενιάς



iPod nano
5ης γενιάς
(βίντεο, φωτογραφική μηχανή)



iPod nano
4ης γενιάς
(βίντεο)



iPod nano
3ης γενιάς
(βίντεο)



iPod nano
2ης γενιάς
(αλουμινίου)



iPod classic



iPhone 4



iPhone 3GS



iPhone 3G



iPhone

Σημειώσεις

- Η Sony δεν αποδέχεται καμία ευθύνη στην περίπτωση απώλειας ή καταστροφής των δεδομένων που έχουν εγγραφεί στο iPod/iPhone, κατά τη χρήση ενός iPod/iPhone συνδεδεμένου σε αυτόν το δέκτη.
- Το προϊόν αυτό έχει σχεδιαστεί ειδικά για λειτουργία με συσκευές iPod/iPhone και έχει πιστοποιηθεί ότι ανταποκρίνεται στα πρότυπα απόδοσης της Apple.

Επιλογή της λειτουργίας ελέγχου του iPhone/iPod

Μπορείτε να επιλέξετε τη λειτουργία ελέγχου του iPhone/iPod χρησιμοποιώντας το μενού GUI ή το πλήκτρο iPhone CTRL στο τηλεχειριστήριο.

Μπορείτε να χρησιμοποιήσετε το μενού GUI για να περιηγηθείτε στα περιεχόμενα του iPhone/iPod.

Μπορείτε επίσης να ελέγξετε όλες τις λειτουργίες παρακολουθώντας τις πληροφορίες στην οθόνη ενδείξεων όταν η λειτουργία “GUI MODE” είναι απενεργοποιημένη.

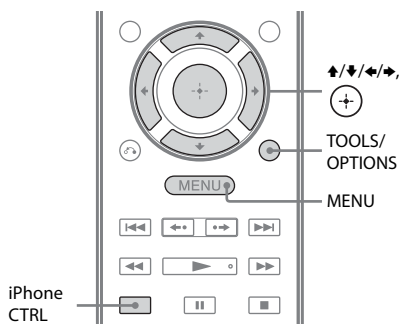

1 Πιέστε το πλήκτρο MENU.

Το μενού εμφανίζεται στην οθόνη της τηλεόρασης.

2 Επιλέξτε “Music” ή “Video” και, κατόπιν, πιέστε τα πλήκτρα (+) ή →.

Όταν το iPhone ή το iPod είναι συνδεδεμένο, στην οθόνη της τηλεόρασης εμφανίζεται η ένδειξη “iPhone/iPod”.

3 Επιλέξτε “iPhone/iPod” και, κατόπιν, πιέστε το πλήκτρο TOOLS/OPTIONS.

Εμφανίζεται το μενού επιλογών.

4 Επιλέξτε “System GUI” ή “iPod” και, κατόπιν, πιέστε το πλήκτρο (+).

Χειρισμός του iPhone/iPod με χρήση της λειτουργίας “System GUI”

1 Βεβαιωθείτε ότι έχετε επιλέξει τη λειτουργία “System GUI” στο βήμα 4 της ενότητας “Επιλογή της λειτουργίας ελέγχου του iPhone/iPod” (σελίδα 51).

2 Επιλέξτε “iPhone/iPod” και, κατόπιν, πιέστε το πλήκτρο (+).

3 Επιλέξτε το επιθυμητό περιεχόμενο από τη λίστα των περιεχομένων και, κατόπιν, πιέστε το πλήκτρο (+).

Η αναπαραγωγή του επιλεγμένου περιεχομένου ξεκινά και στην οθόνη της τηλεόρασης εμφανίζονται οι πληροφορίες των περιεχομένων μουσικής/βίντεο.

Σημείωση

Τα σήματα βίντεο από το iPhone/iPod μετατρέπονται με αναβάθμιση σε αυτόν τον δέκτη και, κατόπιν, προβάλλονται στην τηλεόρασή σας, ανάλογα με την κατάσταση της εξόδου του σήματος βίντεο. Για λεπτομέρειες, βλέπε “Λειτουργία μετατροπής σημάτων βίντεο” (σελίδα 31).

Επιλογή της λειτουργίας αναπαραγωγής

Μπορείτε να αλλάξετε τη λειτουργία αναπαραγωγής χρησιμοποιώντας το πλήκτρο TOOLS/OPTIONS στο τηλεχειριστήριο.

- Repeat: Off / One / All
- Shuffle: Off / Songs / Albums
- Audiobooks: Slower / Normal / Faster

Χειρισμός του iPhone/iPod με χρήση της λειτουργίας “iPod”

1 Βεβαιωθείτε ότι έχετε επιλέξει τη λειτουργία “iPod” στο βήμα 4 της ενότητας “Επιλογή της λειτουργίας ελέγχου του iPhone/iPod” (σελίδα 51).

2 Επιλέξτε “iPhone/iPod” και, κατόπιν, πιέστε το πλήκτρο .

3 Επιλέξτε το επιθυμητό περιεχόμενο χρησιμοποιώντας το μενού iPhone/iPod.







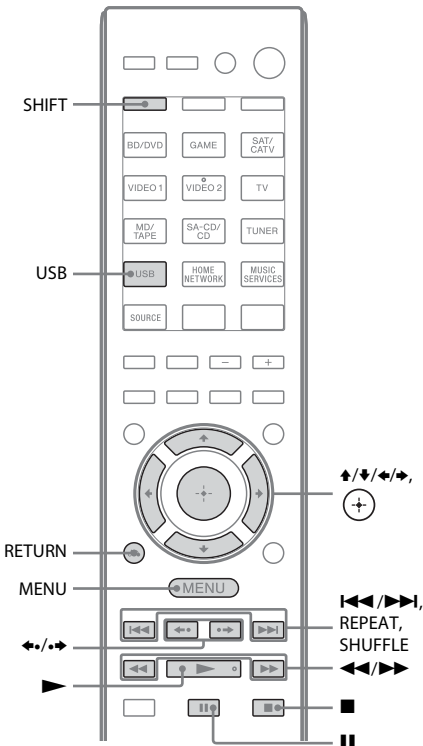

Για λεπτομέρειες σχετικά με το χειρισμό του iPhone/iPod, ανατρέξτε στις οδηγίες χρήσης που παρέχονται με το iPhone/iPod.

Χειρισμός του iPhone/iPod με χρήση του τηλεχειριστηρίου

Μπορείτε να χειριστείτε το iPhone/iPod χρησιμοποιώντας τα παρακάτω πλήκτρα στο τηλεχειριστήριο του δέκτη.



Πιέστε το πλήκτρο USB πριν χρησιμοποιήσετε τα παρακάτω πλήκτρα.

Πιέστε	Λειτουργία
	Έναρξη αναπαραγωγής
	Προσωρινή διακοπή αναπαραγωγής
	Γρήγορη κίνηση προς τα πίσω ή εμπρός
	Μετάβαση στο προηγούμενο/επόμενο αρχείο
	Παράκαμψη στο προηγούμενο/επόμενο άλμπουμ
	Εισαγωγή του επιλεγμένου στοιχείου.
MENU, RETURN, 	Επιστροφή στην προηγούμενη οθόνη/ιεραρχία φακέλου.
	Επιλογή του προηγούμενου/επόμενου στοιχείου.
REPEAT*	Μετάβαση στη λειτουργία επανάληψης
SHUFFLE*	Μετάβαση στη λειτουργία αναπαραγωγής με τυχαία σειρά

* Πιέστε το πλήκτρο SHIFT και, κατόπιν, πιέστε αυτό το πλήκτρο.

Σημειώσεις σχετικά με το iPhone/iPod

- Το iPhone/iPod φορτίζεται όταν είναι συνδεδεμένο στο δέκτη και ενώ ο δέκτης είναι ενεργοποιημένος.
- Δεν μπορείτε να μεταφέρετε τραγούδια στο iPhone/iPod.
- Μην αφαιρείτε το iPhone/iPod κατά τη λειτουργία. Για να αποφύγετε την καταστροφή των δεδομένων ή την πρόκληση βλάβης στο iPhone/iPod, απενεργοποιήστε το δέκτη κατά τη σύνδεση ή την αφαίρεση του iPhone/iPod.

Λίστα μηνυμάτων iPhone/iPod

Μήνυμα και επεξήγηση

Reading

Ο δέκτης αναγνωρίζει και εκτελεί ανάγνωση των πληροφοριών του iPhone ή iPod.

Loading

Ο δέκτης φορτώνει τις πληροφορίες του iPhone ή iPod.

No Support

Το συνδεδεμένο iPhone ή iPod δεν υποστηρίζεται.

No Device

Δεν υπάρχει συνδεδεμένο iPhone ή iPod.

No Music/No Video

Δεν βρέθηκαν δεδομένα μουσικής ή βίντεο.

HP No Support

Κατά τη σύνδεση ενός iPhone ή iPod δεν παρέχεται ήχος από τα ακουστικά.

Αναπαραγωγή συσκευής USB

Μπορείτε να απολαύσετε μουσική από τη συσκευή USB, συνδέοντάς την στη θύρα  (USB) του δέκτη.

Για λεπτομέρειες σχετικά με τη σύνδεση μιας συσκευής USB, βλ. “Σύνδεση iPhone, iPod, συσκευής USB” (σελίδα 32).

Οι μορφές των αρχείων μουσικής που μπορούν να αναπαραχθούν από αυτόν το δέκτη είναι οι εξής:

Μορφή αρχείου	Επεκτάσεις
MP3 (MPEG-1 Audio Layer III)	“.mp3”
AAC*	“.m4a”, “.3gp”, “.mp4”
WMA9 Standard*	“.wma”

* Ο δέκτης δεν αναπαράγει αρχεία κωδικοποιημένα με τη λειτουργία DRM.

Συμβατές συσκευές USB

Μπορείτε να χρησιμοποιήσετε τις παρακάτω συσκευές USB της Sony με αυτόν το δέκτη. Δεν μπορείτε να χρησιμοποιήσετε άλλες συσκευές USB με αυτόν το δέκτη.

Πιστοποιημένη συσκευή USB της Sony

Όνομα προϊόντος	Όνομα μοντέλου
Walkman®	NWZ-S754 / S755
	NWZ-E453 / E454 / E455
	NWZ-E353 / E354 / E355
	NWZ-B133 / B135 / B133F / B135F
	NWZ-B142 / B143 / B142F / B143F
	NWD-E023F / E025F
	NWZ-E435F / E436F / E438F
	NWZ-E343 / E344 / E345
	NWZ-S636F / S638F / S639F
	NWZ-S736F / S738F / S739F

Όνομα προϊόντος	Όνομα μοντέλου
	NWZ-A726 / A728 / A729 / A726B / A728B
	NWZ-A826 / A828 / A829
	NWZ-W202
	NWZ-X1050 / X1060
	NWZ-S744 / S745
	NWZ-E443 / E444 / E445
	NWZ-S543 / S544 / S545
	NWZ-A844 / A845 / A846 / A847
	NWZ-W252 / W253
	NWZ-B152 / B153 / B152F / B153F
MICROVAULT	USM1GL / 2GL / 4GL / 8GL / 16GL
	USM1GLX / 2GLX / 4GLX / 8GLX / 16GLX

Σημειώσεις

- Ο δέκτης δεν διαθέτει τη δυνατότητα ανάγνωσης δεδομένων στη μορφή NTFS.
- Ο δέκτης δεν έχει τη δυνατότητα ανάγνωσης άλλων δεδομένων εκτός από αυτά που έχουν αποθηκευτεί στο πρώτο διαμέρισμα μιας μονάδας σκληρού δίσκου.
- Μην χρησιμοποιείτε διαφορετικές συσκευές USB από αυτές. Η λειτουργία των μοντέλων που δεν αναφέρονται σε αυτή την ενότητα δεν είναι εγγυημένη.
- Η λειτουργία ενδέχεται να μην είναι πάντα εξασφαλισμένη, ακόμα και κατά τη χρήση αυτών των συσκευών USB.
- Ορισμένες από αυτές τις συσκευές USB ενδέχεται να μην είναι διαθέσιμες για αγορά σε ορισμένες περιοχές.
- Κατά τη διαμόρφωση των παραπάνω μοντέλων, βεβαιωθείτε ότι εκτελείτε τη διαδικασία διαμόρφωσης χρησιμοποιώντας το ίδιο το μοντέλο ή το ειδικό λογισμικό διαμόρφωσης για το συγκεκριμένο μοντέλο.
- Κατά τη σύνδεση μιας συσκευής USB στο δέκτη, φροντίστε να τη συνδέσετε αφού εξαφανιστούν οι ενδείξεις “Creating Library” ή “Creating Database” στη συσκευή USB.

Χειρισμός της συσκευής USB

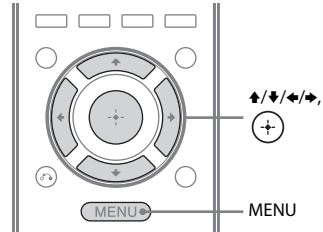

1 Πιέστε το πλήκτρο MENU.

Το μενού εμφανίζεται στην οθόνη της τηλεόρασης.

2 Επιλέξτε “ Music” και, κατόπιν, πιέστε τα πλήκτρα ή .

Όταν η συσκευή USB είναι συνδεδεμένη, στην οθόνη της τηλεόρασης εμφανίζεται η ένδειξη “USB”.

3 Επιλέξτε “USB” και, κατόπιν, πιέστε το πλήκτρο .

Μπορείτε να χειριστείτε τη συσκευή USB χρησιμοποιώντας το τηλεχειριστήριο του δέκτη.

Στην οθόνη της τηλεόρασης εμφανίζονται οι πληροφορίες των περιεχομένων μουσικής.

Επιλογή της λειτουργίας αναπαραγωγής

Μπορείτε να αλλάξετε τη λειτουργία αναπαραγωγής χρησιμοποιώντας το πλήκτρο TOOLS/OPTIONS στο τηλεχειριστήριο.

- Repeat: Off / One / All / Folder

Χειρισμός της συσκευής USB με χρήση του τηλεχειριστηρίου

Μπορείτε να χειριστείτε τη συσκευή USB χρησιμοποιώντας το παρακάτω πλήκτρα στο τηλεχειριστήριο του δέκτη.

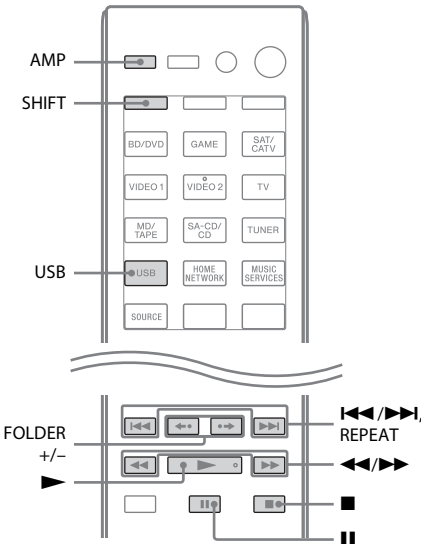

Πιέστε τα πλήκτρα USB ή AMP πριν χρησιμοποιήσετε τα παρακάτω πλήκτρα.

Πιέστε	Λειτουργία
▶	Έναρξη αναπαραγωγής
	Προσωρινή διακοπή αναπαραγωγής
■	Διακοπή αναπαραγωγής
◀◀/▶▶	Γρήγορη κίνηση προς τα πίσω ή εμπρός
◀◀/▶▶	Μετάβαση στο προηγούμενο/επόμενο αρχείο
FOLDER +/-	Μετάβαση στον προηγούμενο/επόμενο φάκελο
REPEAT*	Μετάβαση στη λειτουργία επανάληψης

* Πιέστε το πλήκτρο SHIFT και, κατόπιν, πιέστε αυτό το πλήκτρο.

Σημειώσεις σχετικά με τη συσκευή USB

- Όταν απαιτείται σύνδεση μέσω καλωδίου USB, συνδέστε το καλώδιο USB που παρέχεται με τη συσκευή USB για να εκτελέσετε τη σύνδεση. Για λεπτομέρειες σχετικά με τη μέθοδο χειρισμού, ανατρέξτε στις οδηγίες χρήσης που παρέχονται για με τη συσκευή USB που πρόκειται να συνδεθεί.
 - Μη συνδέετε το δέκτη και τη συσκευή USB μέσω ενός διανομέα (hub) USB.
 - Όταν η συσκευή USB είναι συνδεδεμένη, στην οθόνη της τηλεόρασης εμφανίζεται η ένδειξη “Reading”.
 - Ανάλογα με τον τύπο της συνδεδεμένης συσκευής USB, για την εμφάνιση της ένδειξης “Reading” ενδέχεται να χρειαστούν περίπου 10 δευτερόλεπτα.
 - Όταν η συσκευή USB είναι συνδεδεμένη, ο δέκτης εκτελεί ανάγνωση όλων των αρχείων στη συσκευή USB. Εάν η συσκευή USB περιέχει μεγάλο αριθμό φακέλων ή αρχείων, η ολοκλήρωση της ανάγνωσης των περιεχομένων της συσκευής ενδέχεται να απαιτήσει μεγάλο χρονικό διάστημα.
 - Ο δέκτης διαθέτει τη δυνατότητα αναγνώρισης έως
 - 100 φακέλων (συμπεριλαμβανομένου του φακέλου “ROOT”).
 - 100 αρχείων ήχου για κάθε φάκελο.
 - 8 επιπέδων φακέλων (δομή δέντρου των αρχείων, συμπεριλαμβανομένου του φακέλου “ROOT”).
- Ο μέγιστος αριθμός των αρχείων ήχου και των φακέλων ενδέχεται να διαφέρει, ανάλογα με τη δομή των αρχείων και των φακέλων.
- Μην αποθηκεύετε άλλους τύπους αρχείων ή φακέλους που δεν χρειάζεστε σε μια συσκευή USB.
- Η συμβατότητα με όλους τους τύπους λογισμικού κωδικοποίησης/εγγραφής, συσκευών εγγραφής και μέσω εγγραφής δεν είναι εγγυημένη. Οι μη συμβατές συσκευές USB ενδέχεται να παράγουν θόρυβο, να προκαλούν διακοπή στον ήχο ή να μην αναπαράγονται.

- Ενδέχεται να υπάρξει καθυστέρηση στην έναρξη της αναπαραγωγής όταν:
 - η δομή των φακέλων είναι πολύπλοκη.
 - η χωρητικότητα της μνήμης είναι εξαιρετικά μεγάλη.
- Ο δέκτης αυτός δεν υποστηρίζει απαραίτητα όλες τις λειτουργίες που παρέχονται από μια συνδεδεμένη συσκευή USB.
- Η σειρά αναπαραγωγής του δέκτη ενδέχεται να διαφέρει από τη σειρά αναπαραγωγής της συνδεδεμένης συσκευής USB.
- Οι φάκελοι που δεν περιέχουν αρχεία ήχου παρακάμπτονται.
- Κατά την αναπαραγωγή ενός κομματιού πολύ μεγάλης διάρκειας, ορισμένες λειτουργίες ενδέχεται να προκαλούν καθυστέρηση της αναπαραγωγής.

Λίστα μηνυμάτων USB

Μήνυμα και επεξήγηση

Reading

Ο δέκτης αναγνωρίζει και εκτελεί ανάγνωση των πληροφοριών της συσκευής USB.

Device Error

Δεν ήταν δυνατή η αναγνώριση της μνήμης της συσκευής USB (σελίδα 53).

No Support

Έχει συνδεθεί μια συσκευή USB που δεν αναγνωρίζεται, μια άγνωστη συσκευή, ή η συσκευή USB έχει συνδεθεί μέσω ενός διανομέα (hub) USB (σελίδα 53).

No Device

Δεν έχει συνδεθεί συσκευή USB.

No Track

Δεν βρέθηκαν κομμάτια.

Εγγραφή με χρήση του δέκτη

Μπορείτε να εκτελέσετε εγγραφές από εξοπλισμό ήχου (π.χ., συσκευή εγγραφής CD) ή εξοπλισμό βίντεο (π.χ., βίντεο, συσκευή εγγραφής DVD), χρησιμοποιώντας το δέκτη. Ανατρέξτε στις οδηγίες χρήσης που παρέχονται με τον εξοπλισμό εγγραφής.

1 Πιέστε ένα από τα πλήκτρα εισόδου για να επιλέξετε τον εξοπλισμό αναπαραγωγής που θέλετε να καταγράψετε.

Μπορείτε επίσης να χρησιμοποιήσετε το πλήκτρο INPUT SELECTOR στο δέκτη.

2 Προετοιμάστε τον εξοπλισμό για την αναπαραγωγή.

Παράδειγμα 1 (εγγραφή ήχου):

Συντονιστείτε στο ραδιοφωνικό σταθμό που θέλετε να καταγράψετε.

Παράδειγμα 2 (εγγραφή βίντεο):

Εισαγάγετε τη βιντεοκασέτα που θέλετε να αντιγράψετε στη συσκευή βίντεο.

3 Προετοιμάστε τον εξοπλισμό εγγραφής.

Παράδειγμα 1 (εγγραφή ήχου):

Εισαγάγετε μια κενή ταινία MD ή μια κασέτα στη συσκευή εγγραφής και ρυθμίστε τη στάθμη της εγγραφής.

Παράδειγμα 2 (εγγραφή βίντεο):

Εισαγάγετε μια κενή βιντεοκασέτα, κ.τ.λ. στον εξοπλισμό εγγραφής (συνδεδεμένο στην υποδοχή VIDEO 1 OUT) για να εκτελέσετε την εγγραφή.

4 Ξεκινήστε την εγγραφή στον εξοπλισμό εγγραφής και, κατόπιν, ξεκινήστε τον εξοπλισμό αναπαραγωγής.

Σημειώσεις

- Ορισμένες πηγές περιέχουν προστασία πνευματικών δικαιωμάτων για την αποτροπή της εγγραφής. Σε αυτή την περίπτωση, ενδέχεται να μην έχετε τη δυνατότητα να εκτελέσετε αντιγραφή από την πηγή.
- Από την υποδοχή αναλογικής εξόδου παρέχονται μόνο αναλογικά σήματα εισόδου (για την εγγραφή).
- Η εγγραφή ήχου HDMI δεν είναι δυνατή.
- Ενώ είναι δυνατή η εγγραφή μόνο σημάτων composite video, η λειτουργία αυτόματης μετάβασης στην κατάσταση αναμονής ενδέχεται να ξεκινάει και να διακόπτει την αναπαραγωγή. Σε αυτή την περίπτωση, θέστε τη ρύθμιση “Auto Standby” στη θέση “OFF” (σελίδα 108).

Λειτουργίες ραδιοφωνικού δέκτη

Ακρόαση ραδιοφώνου FM/AM

Μπορείτε να ακούσετε μεταδόσεις FM και AM μέσω του ενσωματωμένου ραδιοφωνικού δέκτη. Πριν τη λειτουργία, βεβαιωθείτε ότι έχετε συνδέσει τις κεραίες FM και AM στο δέκτη (σελίδα 33).

Συμβουλή

Η κλίμακα συντονισμού για τη λειτουργία άμεσου συντονισμού εμφανίζεται παρακάτω.

Περιοχή	FM	AM
Η.Π.Α., Καναδάς	100 kHz	10 kHz*
Ευρώπη, Αυστραλία	50 kHz	9 kHz

* Μπορείτε να αλλάξετε την κλίμακα συντονισμού AM (σελίδα 58).



1 Πιέστε το πλήκτρο MENU.

Το μενού εμφανίζεται στην οθόνη της τηλεόρασης.

2 Επιλέξτε “FM FM” ή “AM AM” από το μενού και, κατόπιν, πιέστε τα πλήκτρα ⊕ ή ➔.

Στην οθόνη της τηλεόρασης εμφανίζεται η λίστα των μενού FM ή AM.

Αυτόματος συντονισμός σε ένα σταθμό (Auto Tuning)

1 Επιλέξτε “Auto Tuning” και, κατόπιν, πιέστε τα πλήκτρα ⊕ ή ➔.

2 Πιέστε τα πλήκτρα ▲/▼.

Πιέστε το πλήκτρο ▲ για αναζήτηση από τις χαμηλές στις υψηλές ή το πλήκτρο ▼ για αναζήτηση από τις υψηλές στις χαμηλές ραδιοφωνικές συχνότητες. Ο δέκτης σταματά την αναζήτηση κάθε φορά που λαμβάνεται ένας σταθμός.

Στην περίπτωση στερεοφωνικής λήψης FM χαμηλής ποιότητας

1 Συντονιστείτε στο σταθμό που θέλετε να ακούσετε, χρησιμοποιώντας τις λειτουργίες Auto Tuning, Direct Tuning (σελίδα 58), ή επιλέξτε τον επιθυμητό αποθηκευμένο σταθμό (σελίδα 59).

2 Πιέστε το πλήκτρο TOOLS/OPTIONS.

3 Επιλέξτε “FM Mode” και, κατόπιν, πιέστε τα πλήκτρα ⊕ ή ➔.

4 Επιλέξτε “MONO” και, κατόπιν, πιέστε το πλήκτρο ⊕.

Άμεσος συντονισμός σε ένα σταθμό (Direct Tuning)

Μπορείτε να εισαγάγετε απευθείας τη συχνότητα ενός σταθμού, χρησιμοποιώντας τα αριθμητικά πλήκτρα.

1 Επιλέξτε “Direct Tuning” και, κατόπιν, πιάστε τα πλήκτρα \oplus ή \rightarrow .

2 Πιέστε το πλήκτρο SHIFT και, κατόπιν, πιάστε τα αριθμητικά πλήκτρα για να εισαγάγετε τη συχνότητα.

Παράδειγμα 1: FM 102,50 MHz

Επιλέξτε 1 \rightarrow 0 \rightarrow 2 \rightarrow 5 (\rightarrow 0*)

Παράδειγμα 2: AM 1.350 kHz

Επιλέξτε 1 \rightarrow 3 \rightarrow 5 \rightarrow 0

* Πιέστε 0 μόνο για τα μοντέλα σε Ευρώπη και Αυστραλία.

Συμβουλή

Ρυθμίστε την κατεύθυνση της κεραίας AM τύπου βρόχου για καλύτερη λήψη κατά το συντονισμό σε ένα σταθμό AM.

3 Πιέστε το πλήκτρο \oplus .

Εάν δεν μπορείτε να συντονιστείτε σε ένα σταθμό

Στην οθόνη εμφανίζεται η ένδειξη “- - - - MHz” και, κατόπιν, η οθόνη επιστρέφει στην τρέχουσα συχνότητα. Βεβαιωθείτε ότι έχετε εισαγάγει τη σωστή συχνότητα. Εάν η συχνότητα δεν είναι σωστή, επαναλάβετε το βήμα 2. Εάν εξακολουθείτε να μην μπορείτε να συντονιστείτε σε ένα σταθμό, η συχνότητα ενδέχεται να μην χρησιμοποιείται στην περιοχή σας.

Αλλαγή της κλίμακας συντονισμού AM

(Μόνο για τα μοντέλα Η.Π.Α και Καναδά)

Μπορείτε να αλλάξετε την κλίμακα της συχνότητας AM σε 9 kHz ή 10 kHz, χρησιμοποιώντας τα πλήκτρα στο δέκτη.

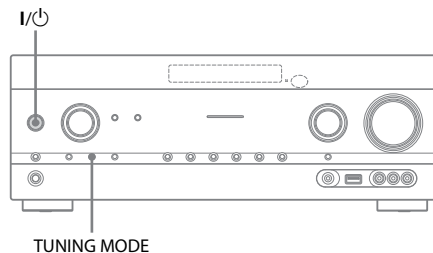

1 Πιέστε το πλήκτρο I/P για να απενεργοποιήσετε το δέκτη.

2 Κρατώντας πατημένο το πλήκτρο TUNING MODE, πιέστε το πλήκτρο I/P στο δέκτη.

Η τρέχουσα κλίμακα συντονισμού AM αλλάζει σε 9 kHz (ή 10 kHz).

Για να επαναφέρετε την κλίμακα σε 10 kHz (ή 9 kHz), επαναλάβετε την παραπάνω διαδικασία.

Σημειώσεις

- Ανάλογα με τις ρυθμίσεις, ο δέκτης ενδέχεται να χρειαστεί ορισμένο χρόνο για την αλλαγή της κλίμακας συντονισμού AM.
- Όταν αλλάξετε την κλίμακα συντονισμού, όλοι οι αποθηκευμένοι σταθμοί θα διαγραφούν.

Αποθήκευση ραδιοφωνικών σταθμών FM/AM

(Preset Tuning)

Μπορείτε να αποθηκεύσετε έως 30 σταθμούς FM και 30 σταθμούς AM σαν αγαπημένους.

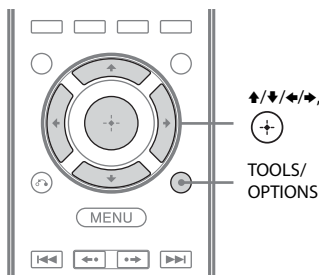

1 Συντονιστείτε στο σταθμό που θέλετε να αποθηκεύσετε, χρησιμοποιώντας τις λειτουργίες Auto Tuning (σελίδα 57) ή Direct Tuning (σελίδα 58).

2 Πιέστε το πλήκτρο TOOLS/OPTIONS.

Εμφανίζεται το μενού επιλογών.

3 Επιλέξτε "Memory" και, κατόπιν, πιέστε τα πλήκτρα \oplus ή \rightarrow .

4 Επιλέξτε έναν αριθμό αποθήκευσης στη μνήμη και, κατόπιν, πιέστε το πλήκτρο \oplus .

Ο σταθμός αποθηκεύεται στον επιλεγμένο αριθμό αποθήκευσης στη μνήμη.

5 Επαναλάβετε τα βήματα 1 έως 4 για να αποθηκεύσετε έναν άλλο σταθμό.

Μπορείτε να αποθηκεύσετε σταθμούς ως εξής:

- Ζώνη συχνοτήτων AM: AM 1 έως AM 30
- Ζώνη συχνοτήτων FM: FM 1 έως FM 30

Συντονισμός σε αποθηκευμένους σταθμούς

1 Επιλέξτε "FM" ή "AM" από το μενού και, κατόπιν, πιέστε τα πλήκτρα \oplus ή \rightarrow .

2 Επιλέξτε τον επιθυμητό αποθηκευμένο σταθμό.

Διατίθενται οι αριθμοί αποθήκευσης στη μνήμη 1 έως 30.

Ονομασία αποθηκευμένων σταθμών (Name Input)

1 Στην οθόνη "FM" ή "AM", επιλέξτε τον αριθμό αποθήκευσης στη μνήμη που θέλετε να ονομάσετε.

2 Πιέστε το πλήκτρο TOOLS/OPTIONS.

Εμφανίζεται το μενού επιλογών.

3 Επιλέξτε "Name Input" και, κατόπιν, πιέστε τα πλήκτρα \oplus ή \rightarrow .

4 Πιέστε επαναλαμβανόμενα τα πλήκτρα \uparrow/\downarrow για να επιλέξετε ένα χαρακτήρα και, κατόπιν, πιέστε το πλήκτρο \rightarrow .

Μπορείτε να μετακινήσετε τη θέση εισαγωγής προς τα εμπρός και πίσω, πιέζοντας τα πλήκτρα \leftarrow/\rightarrow .

5 Επαναλάβετε το βήμα 4 για να εισαγάγετε κάθε χαρακτήρα ξεχωριστά και, κατόπιν, πιέστε το πλήκτρο \oplus .

Το όνομα που καταχωρήσατε αποθηκεύεται.

Λήψη μεταδόσεων RDS

(Μόνο για τα μοντέλα σε Ευρώπη και Αυστραλία)

Ο δέκτης αυτός σας επιτρέπει να χρησιμοποιείτε το σύστημα ραδιοφωνικών δεδομένων RDS, το οποίο παρέχει στους ραδιοφωνικούς σταθμούς τη δυνατότητα αποστολής πρόσθετων πληροφοριών μαζί με το σήμα του κανονικού τους προγράμματος. Ο δέκτης προσφέρει πρακτικές δυνατότητες RDS, όπως η εμφάνιση του ονόματος της υπηρεσίας προγράμματος. Η υπηρεσία RDS είναι διαθέσιμη μόνο για τους σταθμούς FM.*

* Η υπηρεσία RDS δεν παρέχεται από όλους τους σταθμούς FM, ενώ οι σταθμοί δεν παρέχουν όλοι τον ίδιο τύπο υπηρεσιών. Εάν δεν είστε ενήμεροι για τις υπηρεσίες RDS στην περιοχή σας, ελέγξτε τους τοπικούς ραδιοφωνικούς σταθμούς για λεπτομέρειες.

Επιλέξτε απλά ένα σταθμό στη ζώνη συχνοτήτων FM.

Όταν συντονιστείτε σε ένα σταθμό που παρέχει υπηρεσίες RDS, ανάβει η ένδειξη “RDS” και στην οθόνη της τηλεόρασης, καθώς και στην οθόνη ενδείξεων εμφανίζεται το όνομα της υπηρεσίας προγράμματος*.

* Εάν δεν γίνεται λήψη μετάδοσης RDS, το όνομα της υπηρεσίας προγράμματος δεν θα εμφανιστεί.

Σημειώσεις

- Η υπηρεσία RDS ενδέχεται να μην λειτουργεί κανονικά εάν ο σταθμός στον οποίο είστε συντονισμένοι δεν μεταδίδει σήμα RDS ή εάν το σήμα είναι αδύναμο.
- Ορισμένα γράμματα που μπορούν να εμφανιστούν στην οθόνη της τηλεόρασης δεν εμφανίζονται στην οθόνη ενδείξεων.

Συμβουλή

Ενώ εμφανίζεται ένα όνομα υπηρεσίας προγράμματος, μπορείτε να ελέγξετε τη συχνότητα πατώντας επαναλαμβανόμενα το πλήκτρο DISPLAY (σελίδα 114).

Ακρόαση δορυφορικού ραδιοφώνου

(Μόνο για τα μοντέλα σε Η.Π.Α και Καναδά)

Για να ακούσετε δορυφορικό ραδιόφωνο στο δέκτη Sirius-Ready®, θα χρειαστεί να προσθέσετε ένα δορυφορικό ραδιοφωνικό δέκτη Sirius (πωλείται ξεχωριστά). Το δορυφορικό ραδιόφωνο Sirius είναι διαθέσιμο για τους κατοίκους των Ηνωμένων Πολιτειών (εκτός της Αλάσκας και της Χαβάης), του Πουέρτο Ρίκο και του Καναδά.

Το δορυφορικό ραδιόφωνο προσφέρει μια εκπληκτική ποικιλία ειδών μουσικής χωρίς διαφημίσεις, στα οποία περιλαμβάνονται μουσική ποπ, ροκ, κάντρι, R&B, hip-hop, τζαζ, κλασική και πολλά άλλα, καθώς επίσης και κάλυψη όλων των κορυφαίων επαγγελματικών και πανεπιστημιακών αθλημάτων, με συνδυασμό της αναπαραγωγής των μεταδόσεων και αθλητικές ομιλίες και αναλύσεις από εξειδικευμένους δημοσιογράφους. Επιπλέον, μπορείτε να απολαύσετε αποκλειστικά προγράμματα ψυχαγωγίας, ομιλιών, κωμωδίας, οικογενειακού περιεχομένου, καθώς και πληροφορίες σχετικά με την κυκλοφορία, τον καιρό και τις ειδήσεις στην περιοχή σας από τις πλέον έμπιστες πηγές σας.

Αφού αγοράσετε ένα δέκτη Sirius, θα χρειαστεί να ενεργοποιήσετε και να εγγραφείτε συνδρομητές στην υπηρεσία για την ακρόαση δορυφορικού ραδιοφώνου. Οι δορυφορικοί δέκτες παρέχουν οδηγίες εγκατάστασης και ρύθμισης που μπορείτε να ακολουθήσετε εύκολα. Υπάρχουν διαθέσιμα πολυάριθμα πακέτα προγραμματισμού, στα οποία περιλαμβάνεται η επιλογή της προσθήκης του προγραμματισμού “The Best of XM” στο δέκτη Sirius, επιτρέποντάς σας να απολαύσετε τα πιο δημοφιλή προγράμματα και από τις δύο υπηρεσίες. Το πακέτο “The Best of XM” προς το παρόν δεν είναι διαθέσιμο για τους συνδρομητές της υπηρεσίας Sirius στον Καναδά.

Διατίθενται επίσης φιλικά προς την οικογένεια πακέτα, για περιορισμό των καναλιών τα οποία προσφέρουν προγράμματα που απευθύνονται σε ενήλικο ακροατήριο.

Για την εγγραφή στην υπηρεσία Sirius σαν συνδρομητές, οι κάτοικοι των Η.Π.Α θα πρέπει να επισκεφθούν τη διεύθυνση www.sirius.com ή να καλέσουν στον αριθμό 1-888-539-SIRIUS (1-888-539-7474). Οι πελάτες του Καναδά θα πρέπει να επισκεφθούν τη διεύθυνση www.siriuscanada.ca.

Σύνδεση δορυφορικού ραδιοφωνικού δέκτη

Συνδέστε το δέκτη SiriusConnect Home. Όταν χρησιμοποιείτε το δέκτη SiriusConnect Home με αυτή τη συσκευή, βεβαιωθείτε ότι συνδέσατε τον προσαρμογέα ρεύματος AC που παρέχεται με τον ραδιοφωνικό δέκτη σε μια πρίζα.

Υποδοχή SIRIUS

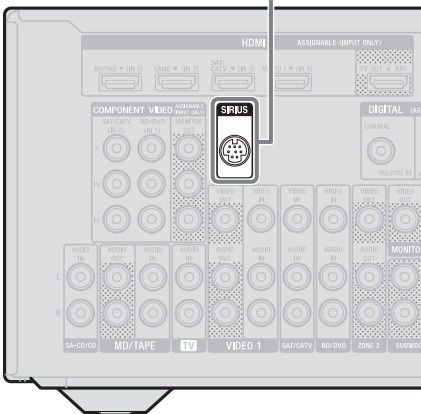

Σημείωση

Τοποθετήστε το δέκτη SiriusConnect Home, την κεραία και τον προσαρμογέα ρεύματος AC μακριά από τα καλώδια των ηχείων και το καλώδιο ρεύματος για να αποφύγετε τη δημιουργία θορύβου.

Προετοιμασία για την ακρόαση δορυφορικού ραδιοφώνου

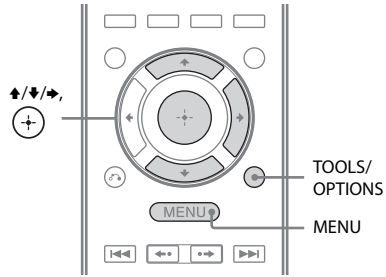

1 Πιέστε το πλήκτρο MENU.

Το μενού εμφανίζεται στην οθόνη της τηλεόρασης.

2 Επιλέξτε “SR” και, κατόπιν, πιέστε το πλήκτρο $\oplus \rightarrow$.

3 Πιέστε το πλήκτρο TOOLS/OPTIONS.

Εμφανίζεται το μενού επιλογών.

Έλεγχος του αριθμού ID

1 Επιλέξτε “Sirius ID” από το μενού επιλογών και, κατόπιν, πιέστε το πλήκτρο \oplus .

2 Ελέγξτε τον αριθμό Sirius ID στην οθόνη της τηλεόρασης και σημειώστε τον στο χώρο που παρέχεται εδώ.

Αριθμός Sirius ID: _____

Μπορείτε επίσης να ελέγξετε τον αριθμό Sirius ID χρησιμοποιώντας την οθόνη ενδείξεων του δέκτη.

Έλεγχος συνθηκών λήψης (Antenna Aiming)

- 1 Επιλέξτε “Antenna Aiming” από το μενού επιλογών και, κατόπιν, πιέστε το πλήκτρο (+).
- 2 Ενώ ελέγχετε την ποιότητα της λήψης, ρυθμίστε την κατεύθυνση της κεραίας για να επιτύχετε την καλύτερη δυνατή λήψη.

Για έξοδο από το μενού

Πιέστε το πλήκτρο MENU.

Επιλογή καναλιού δορυφορικού ραδιοφώνου

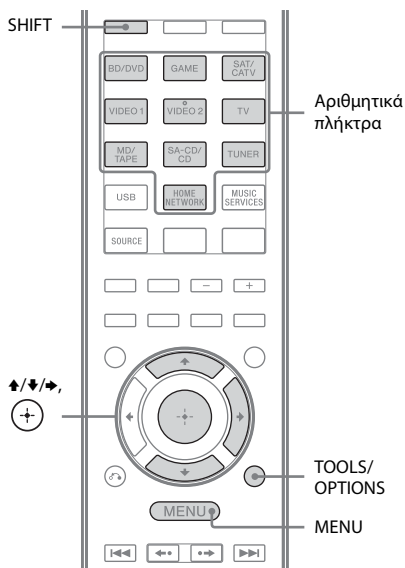

- 1 Πιέστε το πλήκτρο MENU.
Το μενού εμφανίζεται στην οθόνη της τηλεόρασης.
- 2 Επιλέξτε “SR” και, κατόπιν, πιέστε τα πλήκτρα (+) ή (>).

Επιλογή καναλιού ανά κατηγορία (Category Mode)

Μπορείτε να επιλέξετε ένα κανάλι από μία ή όλες τις κατηγορίες.

- 1 Επιλέξτε την κατηγορία και, κατόπιν, πιέστε το πλήκτρο (+).
 - All: Μπορείτε να επιλέξετε ένα κανάλι από όλες τις κατηγορίες.
 - (όνομα κατηγορίας): Μπορείτε να επιλέξετε ένα κανάλι από μία κατηγορία.

Σημείωση

Όταν εμφανίζεται η οθόνη “Preset Mode”, πιέστε το πλήκτρο TOOLS/OPTIONS και, κατόπιν, πιέστε επαναλαμβανόμενα τα πλήκτρα </> για να επιλέξετε “Category Mode”.

- 2 Επιλέξτε το κανάλι και, κατόπιν, πιέστε το πλήκτρο (+).

Το επιλεγμένο κανάλι λαμβάνεται. Οι πληροφορίες του καναλιού εμφανίζονται στην οθόνη της τηλεόρασης.

Σημείωση

Όταν επιλέγετε ένα κανάλι στη ρύθμιση “Category Mode”, το κανάλι που επιλέξατε ενδέχεται να μην είναι αυτό στην επιθυμητή κατηγορία. Αυτό συμβαίνει επειδή ένα κανάλι μπορεί ανήκει σε περισσότερες από μία κατηγορίες.

Επιλογή καναλιού με απευθείας εισαγωγή του αριθμού καναλιού (Direct Tuning)

Μπορείτε να εισαγάγετε απευθείας τον αριθμό ενός καναλιού, χρησιμοποιώντας τα αριθμητικά πλήκτρα.

- 1 Πιέστε το πλήκτρο TOOLS/OPTIONS.
Εμφανίζεται το μενού επιλογών.
- 2 Επιλέξτε “Direct Tuning” και, κατόπιν, πιέστε το πλήκτρο (+).

3 Πιέστε το πλήκτρο **SHIFT** και, κατόπιν, πιέστε τα αριθμητικά πλήκτρα για να εισαγάγετε τον αριθμό του καναλιού.

4 Πιέστε το πλήκτρο **(+)**.
Το επιλεγμένο κανάλι συντονίζεται.

Προσυντονισμός καναλιών δορυφορικού ραδιοφώνου

Μπορείτε να αποθηκεύσετε έως 30 κανάλια δορυφορικού ραδιοφώνου SIRIUS σαν αγαπημένα.

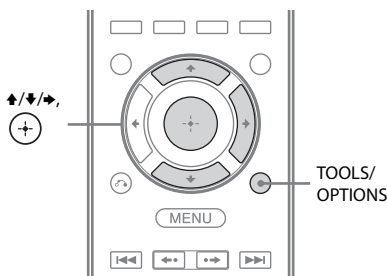

1 Επιλέξτε ένα κανάλι που θέλετε να προσυντονίσετε χρησιμοποιώντας τις λειτουργίες **Category Mode** (σελίδα 62) ή **Direct Tuning** (σελίδα 62).

2 Πιέστε το πλήκτρο **TOOLS/OPTIONS**.
Εμφανίζεται το μενού επιλογών.

3 Επιλέξτε **"Memory"** και, κατόπιν, πιέστε τα πλήκτρα **(+)**.
Εμφανίζεται η οθόνη επιλογής προκαθορισμένου αριθμού.

4 Επιλέξτε τον προκαθορισμένο αριθμό που θέλετε να χρησιμοποιήσετε σαν προσυντονισμένο κανάλι και, κατόπιν, πιέστε το πλήκτρο **(+)**.

Διατίθενται τα προσυντονισμένα κανάλια από 1 έως 30, ενώ ένα προεπιλεγμένο κανάλι είναι προσυντονισμένο για όλα τα προσυντονισμένα κανάλια όταν αγοράζετε το δέκτη.

Το επιλεγμένο κανάλι καταχωρείται σαν το προσυντονισμένο κανάλι που επιλέξατε στο βήμα 1.

5 Επαναλάβετε τα βήματα 1 έως 4 για να αποθηκεύσετε ένα άλλο κανάλι.

Επιλογή προσυντονισμένων καναλιών

1 Επιλέξτε **"SR"** από το μενού και, κατόπιν, πιέστε τα πλήκτρα **(+)** ή **→**.

2 Επιλέξτε τον προκαθορισμένο αριθμό από τη λίστα των προσυντονισμένων καναλιών και, κατόπιν, πιέστε το πλήκτρο **(+)**.
Μπορείτε να επιλέξετε τα αποθηκευμένα προσυντονισμένα κανάλια στους αριθμούς 1 έως 30.

Σημειώσεις

- Οι πληροφορίες των καναλιών που προσυντονίσατε μπορεί να αλλάξουν, εάν η εταιρεία Sirius XM Radio Inc. αλλάξει τον προγραμματισμό των καναλιών της.
- Όταν εμφανίζεται η ένδειξη "Category Mode", πιέστε το πλήκτρο **TOOLS/OPTIONS** και, κατόπιν, πιέστε επαναλαμβανόμενα τα πλήκτρα **▲/▼** για να επιλέξετε "Preset Mode".

Περιορισμός πρόσβασης σε συγκεκριμένα κανάλια

(Parental Lock)

Μπορείτε να περιορίσετε την πρόσβαση σε συγκεκριμένα κανάλια, χρησιμοποιώντας τον προσωπικό σας κωδικό κλειδώματος. Ο προεπιλεγμένος κωδικός κλειδώματος είναι “0000”.

Αλλάξτε τον κωδικό κλειδώματος πριν χρησιμοποιήσετε αυτήν τη λειτουργία για πρώτη φορά. Βλέπε “Αλλαγή του κωδικού κλειδώματος (Lock Code)” (σελίδα 64).

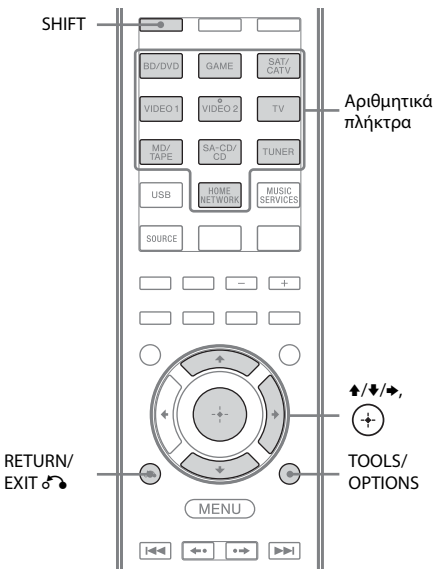

1 Επιλέξτε ένα κανάλι που θέλετε να κλειδώσετε χρησιμοποιώντας τις λειτουργίες Category Mode (σελίδα 62) ή Direct Tuning (σελίδα 62).

2 Πιέστε το πλήκτρο TOOLS/OPTIONS.

Εμφανίζεται το μενού επιλογών.

3 Επιλέξτε “Parental Lock” και, κατόπιν, πιέστε τα πλήκτρα (+) ή ➔.

4 Επιλέξτε “ON” και, κατόπιν, πιέστε το πλήκτρο (+).

Εμφανίζεται το μήνυμα “Enter your 4-digit lock code.”.

5 Πιέστε το πλήκτρο SHIFT και, κατόπιν, πιέστε τα αριθμητικά πλήκτρα για να εισαγάγετε τον 4-ψηφιο κωδικό κλειδώματος.

Εμφανίζεται το μήνυμα “The channel has been locked.” και η λειτουργία γονικού κλειδώματος καθορίζεται.

Για να διαγράψετε τους αριθμούς που καταχωρήσατε, επιστρέψτε στο βήμα 2 πιέζοντας το πλήκτρο RETURN/EXIT ➔ και, κατόπιν, επαναλάβετε την παραπάνω διαδικασία από το βήμα 2.

Αλλαγή του κωδικού κλειδώματος (Lock Code)

1 Επιλέξτε ένα κανάλι για το οποίο θέλετε να αλλάξετε τον κωδικό κλειδώματος χρησιμοποιώντας τις λειτουργίες Category Mode (σελίδα 62) ή Direct Tuning (σελίδα 62).

2 Πιέστε το πλήκτρο TOOLS/OPTIONS. Εμφανίζεται το μενού επιλογών.

3 Επιλέξτε “Lock Code” και, κατόπιν, πιέστε το πλήκτρο (+). Εμφανίζεται το μήνυμα “Enter your 4-digit lock code.”.

4 Πιέστε το πλήκτρο SHIFT και, κατόπιν, πιέστε τα αριθμητικά πλήκτρα για να εισαγάγετε τον 4-ψηφιο κωδικό κλειδώματος. Εμφανίζεται το μήνυμα “Enter a new lock code.”.

5 Εισαγάγετε ένα νέο 4-ψηφιο κωδικό κλειδώματος χρησιμοποιώντας τα αριθμητικά πλήκτρα. Εμφανίζεται το μήνυμα “To confirm, enter your new lock code again.”.

- 6** Εισαγάγετε ξανά το νέο κωδικό κλειδώματος με τα αριθμητικά πλήκτρα. Εμφανίζεται το μήνυμα “The lock code has been changed.”.

Ακρόαση κλειδωμένων καναλιών

- 1** Επιλέξτε ένα κλειδωμένο κανάλι που θέλετε να ακούσετε χρησιμοποιώντας τη λειτουργία Direct Tuning (σελίδα 62). Εμφανίζεται το μήνυμα “Enter your 4-digit lock code.”.
- 2** Πιέστε το πλήκτρο SHIFT και, κατόπιν, πιέστε τα αριθμητικά πλήκτρα για να εισαγάγετε τον 4-ψηφιο κωδικό κλειδώματος. Το κανάλι συντονίζεται.

Ακύρωση της λειτουργίας Parental Lock

- 1** Επιλέξτε ένα κλειδωμένο κανάλι που θέλετε να ξεκλειδώσετε χρησιμοποιώντας τη λειτουργία Direct Tuning (σελίδα 62).
- 2** Πιέστε το πλήκτρο TOOLS/OPTIONS. Εμφανίζεται το μενού επιλογών.
- 3** Επιλέξτε “Parental Lock” και, κατόπιν, πιέστε τα πλήκτρα \oplus ή \rightarrow .
- 4** Επιλέξτε “OFF” και, κατόπιν, πιέστε το πλήκτρο \oplus . Εμφανίζεται το μήνυμα “Enter your 4-digit lock code.”.
- 5** Πιέστε το πλήκτρο SHIFT και, κατόπιν, πιέστε τα αριθμητικά πλήκτρα για να εισαγάγετε τον 4-ψηφιο κωδικό κλειδώματος. Εμφανίζεται το μήνυμα “The channel has been unlocked.” και το κανάλι ξεκλειδώνεται.

Σημειώσεις

- Όταν επιλέγετε ένα κανάλι χρησιμοποιώντας τη λειτουργία Category Mode, τα κλειδωμένα κανάλια παρακάμπτονται.
- Όταν επαναφέρετε το δέκτη στις προεπιλεγμένες ρυθμίσεις, ο κωδικός κλειδώματος επιστρέφει στην προεπιλεγμένη τιμή (0000), αλλά οι ρυθμίσεις της λειτουργίας Parental Lock δεν καταργούνται.
- Δεν μπορείτε να προσυντονίσετε κλειδωμένα κανάλια. Εάν καθορίσετε τη λειτουργία Parental Lock για ένα προσυντονισμένο κανάλι, οι πληροφορίες προσυντονισμού για το κανάλι αυτό επανέρχονται στις προεπιλεγμένες τιμές.
- Δεν μπορείτε να καθορίσετε τη λειτουργία Parental Lock για τα κανάλια 0 και 184.
- Μπορείτε να καθορίσετε μόνο έναν κωδικό κλειδώματος στο δέκτη. Δεν μπορείτε να καθορίσετε ανεξάρτητους κωδικούς κλειδώματος για κάθε κανάλι.

Κατάλογος μηνυμάτων δορυφορικού ραδιοφώνου

Μήνυμα που εμφανίζεται στην οθόνη της τηλεόρασης [Display]	Επεξήγηση	Αντιμετώπιση
Antenna [ANTENNA]	Η κεραία δεν είναι σωστά συνδεδεμένη.	Ελέγξτε τη σύνδεση μεταξύ του δέκτη SiriusConnect Home και της κεραίας.
Acquiring [ACQUIRING]	Οι συνθήκες λήψης δεν είναι καλές.	Δοκιμάστε να μετακινήσετε την κεραία σε άλλη θέση. Για λεπτομέρειες σχετικά με τη θέση της κεραίας, ανατρέξτε στις οδηγίες χρήσης που παρέχονται με το δέκτη SiriusConnect Home.
UNSUB CH [CALL 888-539-SIRI]	Δεν έχετε εγγραφεί συνδρομητής για το επιλεγμένο κανάλι.	—
SR Tuner [SR TUNER]	Ο δέκτης SiriusConnect Home δεν είναι συνδεδεμένος σωστά.	Ελέγξτε όλες τις συνδέσεις και, κατόπιν, ενεργοποιήστε ξανά το σύστημα. Επίσης, βεβαιωθείτε ότι ο προσαρμογέας AC που παρέχεται με το δέκτη SiriusConnect Home είναι συνδεδεμένος σε μια πρίζα.
Invalid [INVALID]	Έχετε εισαγάγει έναν άκυρο αριθμό καναλιού.	Το κανάλι στο οποίο θέλετε να συντονιστείτε είναι κενό, λόγω αλλαγής της υπηρεσίας μεταδόσεων ή κακών συνθηκών λήψης.
Locked CH [LOCKED CH]	Το επιλεγμένο κανάλι είναι κλειδωμένο.	—
SUB UPDT [SUB UPDT]	Οι πληροφορίες συνδρομής έχουν ενημερωθεί.	—
Updating [UPDATING]	Εκτελείται ενημέρωση των πληροφοριών καναλιού.	—
FW UPDT [FW UPDT]	Εκτελείται ενημέρωση firmware του δέκτη SiriusConnect Home.	—
----	Δεν υπάρχουν πληροφορίες κειμένου στο κανάλι.	Δεν πρόκειται για σφάλμα. Οι πληροφορίες κειμένου ενδέχεται να μην εμφανίζονται, ανάλογα με την κατάσταση του συστήματος, όπως π.χ., αμέσως μετά από τη λήψη ενός καναλιού από το σύστημα.

Επιλογή του ηχητικού πεδίου

Ο δέκτης αυτός διαθέτει τη δυνατότητα δημιουργίας περιφερειακού ήχου πολλαπλών καναλιών. Μπορείτε να επιλέξετε ένα από τα βελτιστοποιημένα ηχητικά πεδία από τα ήδη προγραμματισμένα ηχητικά πεδία του δέκτη.

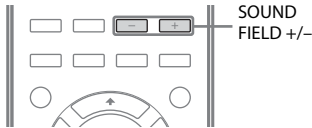

Πιέστε επαναλαμβανόμενα το πλήκτρο SOUND FIELD +/- για να επιλέξετε το επιθυμητό ηχητικό πεδίο.

Μπορείτε επίσης να χρησιμοποιήσετε τα πλήκτρα 2CH/A.DIRECT, A.F.D., MOVIE (HD-D.C.S.) ή MUSIC στο δέκτη.

Λειτουργία ήχου 2 καναλιών

Μπορείτε να αλλάξετε τον ήχο εξόδου σε ήχο 2 καναλιών, ανεξάρτητα από τα φορμά εγγραφής του λογισμικού που χρησιμοποιείτε, τον συνδεδεμένο εξοπλισμό αναπαραγωγής, ή τις ρυθμίσεις ηχητικού πεδίου του δέκτη.

■ 2CH ST. (Στερεοφωνικός ήχος 2 καν.)

Ο δέκτης παρέχει τον ήχο μόνο από τα εμπρός ηχεία αριστερά/δεξιά. Δεν παρέχεται ήχος από το υπογούφερ.

Οι τυπικές στερεοφωνικές πηγές 2 καναλιών παρακάμπτουν πλήρως την επεξεργασία ηχητικού πεδίου και τα φορμά περιφερειακού ήχου πολλαπλών καναλιών συγχωνεύονται σε 2 κανάλια.

■ A. DIRECT (Analog Direct)

Μπορείτε να αλλάξετε τον ήχο της επιλεγμένης εισόδου σε αναλογική είσοδο 2 καναλιών. Η λειτουργία αυτή σας επιτρέπει να απολαμβάνετε αναλογικές πηγές υψηλής ποιότητας.

Κατά τη χρήση αυτής της λειτουργίας, μπορείτε να ρυθμίσετε μόνο την ένταση και τη στάθμη των εμπρός ηχείων.

Σημείωση

Δεν μπορείτε να επιλέξετε τη λειτουργία "A. DIRECT", όταν επιλέγετε τις εισόδους GAME και USB.

Λειτουργία Auto Format Direct (A.F.D.)

Η λειτουργία Auto Format Direct (A.F.D.) επιτρέπει την ακρόαση ήχου υψηλής πιστότητας, καθώς και την επιλογή της λειτουργίας αποκωδικοποίησης για την ακρόαση στερεοφωνικού ήχου 2 καναλιών σαν πολυκάναλο ήχο.

■ A.F.D. AUTO (A.F.D. Auto)

Προκαθορίζει τον ήχο με τη μορφή εγγραφής/κωδικοποίησής του, χωρίς προσθήκη οποιωνδήποτε εφέ περιφερειακού ήχου. Ωστόσο, στα μοντέλα Η.Π.Α και Καναδά, ο δέκτης αυτός θα δημιουργεί σήμα χαμηλών συχνοτήτων για έξοδο στο υπογούφερ όταν δεν υπάρχουν σήματα LFE (Εφέ χαμηλών συχνοτήτων).

■ MULTI ST. (Πολλαπλός στερεοφωνικός ήχος)

Παρέχει σήματα 2 καναλιών αριστερά/δεξιά από όλα τα ηχεία. Ωστόσο, ανάλογα με τις ρυθμίσεις των ηχείων, ο ήχος ενδέχεται να μην παρέχεται από ορισμένα ηχεία.

Λειτουργία ταινίας

Μπορείτε να απολαύσετε τα πλεονεκτήματα του περιφερειακού ήχου επιλέγοντας απλά ένα από τα ήδη προγραμματισμένα ηχητικά πεδία του δέκτη. Τα πεδία αυτά προσφέρουν το συναρπαστικό, δυναμικό ήχο της κινηματογραφικής αίθουσας στο σπίτι σας.

■ HD-D.C.S.

Η νέα, πρωτοποριακή τεχνολογία οικιακού κινηματογράφου HD Digital Cinema Sound (HD-D.C.S.) της Sony χρησιμοποιεί τις τελευταίες τεχνολογίες επεξεργασίας ακουστικών και ψηφιακών σημάτων.

Η τεχνολογία βασίζεται στα υψηλής ακρίβειας δεδομένα μέτρησης της απόκρισης ενός στούντιο ηχογραφήσεων.

Με την τεχνολογία HD-D.C.S., έχετε τη δυνατότητα να απολαύσετε κινηματογραφικές ταινίες από δίσκους Blu-ray και DVD στο σπίτι όχι μόνο με ήχο υψηλής ποιότητας, αλλά επίσης και με την καλύτερη δυνατή ατμόσφαιρα, ακριβώς σύμφωνα με τις προθέσεις του ηχολήπτη της ταινίας κατά τη διαδικασία της ηχογράφησης.

Μπορείτε να επιλέξετε τον τύπο εφέ για την τεχνολογία HD-D.C.S. Για λεπτομέρειες, βλέπε “Μενού Surround Settings” (σελίδα 101).

■ PLII MV (PLII Movie)

Εκτελεί αποκωδικοποίηση με τη λειτουργία Dolby Pro Logic II Movie. Η ρύθμιση αυτή είναι ιδανική για ταινίες με κωδικοποίηση Dolby Surround. Επιπλέον, η λειτουργία αυτή μπορεί να αναπαράγει ήχο 5.1 καναλιών, για την παρακολούθηση βίντεο με πολυκάναλη ηχογράφηση ή παλιές ταινίες.

■ PLIIx MV (PLIIx Movie)

Εκτελεί αποκωδικοποίηση με τη λειτουργία Dolby Pro Logic IIx Movie. Η ρύθμιση αυτή επεκτείνει τις μορφές Dolby Pro Logic II Movie ή Dolby Digital 5.1 σε 7.1 διακριτά κανάλια για τις ταινίες.

■ PLIIz (PLIIz Height)

Εκτελεί αποκωδικοποίηση με τη λειτουργία Dolby Pro Logic IIz. Η ρύθμιση αυτή αυξάνει την ευελιξία για την επέκταση ενός συστήματος 5.1 καναλιών σε σύστημα 7.1 καναλιών.

Ο κατακόρυφος εξοπλισμός της προσφέρει μια διάσταση “παρουσίας” και βάθους.

■ NEO6 CIN (Neo:6 Cinema)

Εκτελεί αποκωδικοποίηση με τη λειτουργία DTS Neo:6 Cinema. Μια πηγή ηχογραφημένη σε μορφή 2 καναλιών αποκωδικοποιείται σε 7 κανάλια.

Λειτουργία μουσικής

Μπορείτε να απολαύσετε τα πλεονεκτήματα του περιφερειακού ήχου επιλέγοντας απλά ένα από τα ήδη προγραμματισμένα ηχητικά πεδία του δέκτη. Τα πεδία αυτά προσφέρουν τον συναρπαστικό, δυναμικό ήχο μιας αίθουσας συναυλιών στο σπίτι σας.

■ HALL (Αίθουσα)

Αναπαράγει τα ακουστικά χαρακτηριστικά μιας αίθουσας συναυλιών κλασικής μουσικής.

■ JAZZ (Κλαμπ τζαζ μουσικής)

Αναπαράγει τα ακουστικά χαρακτηριστικά ενός κλαμπ τζαζ μουσικής.

■ CONCERT (Ζωντανή συναυλία)

Αναπαράγει τα ακουστικά χαρακτηριστικά μιας αίθουσας ζωντανών συναυλιών 300 θέσεων.

■ STADIUM (Στάδιο)

Αναπαράγει την αίσθηση ενός μεγάλου, υπαίθριου σταδίου.

■ SPORTS (Σπορ)

Αναπαράγει την αίσθηση αθλητικών μεταδόσεων.

■ P. AUDIO (Φορητός ήχος)

Αναπαράγει μια σαφή, βελτιωμένη ηχητική εικόνα από τη φορητή σας συσκευή αναπαραγωγής ήχου. Η λειτουργία αυτή είναι ιδανική για τα αρχεία MP3 και άλλες συμπίεσμένες μορφές μουσικής.

■ PLII MS (PLII Music)

Εκτελεί αποκωδικοποίηση με τη λειτουργία Dolby Pro Logic II Music. Η ρύθμιση αυτή είναι ιδανική για κανονικές στερεοφωνικές πηγές, όπως οι δίσκοι CD.

■ PLIIx MS (PLIIx Music)

Εκτελεί αποκωδικοποίηση με τη λειτουργία Dolby Pro Logic IIx Music. Η ρύθμιση αυτή είναι ιδανική για κανονικές στερεοφωνικές πηγές, όπως οι δίσκοι CD.

■ PLIIz (PLIIz Height)

Εκτελεί αποκωδικοποίηση με τη λειτουργία Dolby Pro Logic IIz. Η ρύθμιση αυτή αυξάνει την ευελιξία για την επέκταση ενός συστήματος 5.1 καναλιών σε σύστημα 7.1 καναλιών. Ο κατακόρυφος εξοπλισμός της προσφέρει μια διάσταση “παρουσίας” και βάθος.

■ NEO6 MUS (Neo:6 Music)

Εκτελεί αποκωδικοποίηση με τη λειτουργία DTS Neo:6 Music. Μια πηγή ηχογραφημένη σε μορμά 2 καναλιών αποκωδικοποιείται σε 7 κανάλια. Η ρύθμιση αυτή είναι ιδανική για κανονικές στερεοφωνικές πηγές, όπως οι δίσκοι CD.

Κατά τη σύνδεση ακουστικών

Μπορείτε να επιλέξετε αυτό το ηχητικό πεδίο μόνο εάν έχετε συνδέσει ακουστικά στο δέκτη.

■ HP 2CH (HP (2CH))

Η λειτουργία αυτή επιλέγεται αυτόματα εάν χρησιμοποιείτε ακουστικά (εκτός από τη λειτουργία “A. DIRECT”). Οι τυπικές στερεοφωνικές πηγές 2 καναλιών παρακάμπτον πλήρως την επεξεργασία ηχητικού πεδίου και τα μορμά περιφερειακού ήχου πολλαπλών καναλιών συγχωνεύονται σε 2 κανάλια, εκτός από τα σήματα LFE.

■ HP DIRECT (HP (Direct))

Η λειτουργία αυτή επιλέγεται αυτόματα εάν χρησιμοποιείτε ακουστικά, όταν είναι επιλεγμένη η λειτουργία “A. DIRECT”. Τα σήματα εξόδου παρέχονται χωρίς επεξεργασία από τον ισοσταθμιστή, το ηχητικό πεδίο, κ.τ.λ.

Κατά τη σύνδεση υπογούφερ

Ο δέκτης αυτός θα παράγει σήμα χαμηλών συχνοτήτων για έξοδο στο υπογούφερ όταν δεν υπάρχει σήμα LFE, το οποίο αποτελεί ένα εφέ διέλευσης ήχου χαμηλών συχνοτήτων που παρέχεται από ένα υπογούφερ σε σήμα 2 καναλιών. Ωστόσο, το σήμα χαμηλών συχνοτήτων δεν παρέχεται στις λειτουργίες “NEO6 CIN” ή “NEO6 MUS” όταν όλα τα ηχεία έχουν τεθεί σε “Large”.

Για να επωφεληθείτε πλήρως από τα πλεονεκτήματα του κυκλώματος ανακατεύθυνσης των μπάσων της μορφής Dolby Digital, σας συνιστούμε να θέσετε τη συχνότητα αποκοπής του υπογούφερ σε όσο το δυνατόν υψηλότερη τιμή.

Σημειώσεις σχετικά με ηχητικά πεδία

- Ανάλογα με τη ρύθμιση της διαμόρφωσης των ηχείων, ορισμένα ηχητικά πεδία ενδέχεται να μην είναι διαθέσιμα.
- Δεν μπορείτε να επιλέξετε ταυτόχρονα τις λειτουργίες PLIIx και PLIIz.
 - Η λειτουργία PLIIx είναι διαθέσιμη μόνο όταν η διαμόρφωση ηχείων έχει καθοριστεί σε μια ρύθμιση με πίσω περιφερειακό(ά) ηχείο(α).
 - Η λειτουργία PLIIz είναι διαθέσιμη μόνο όταν η διαμόρφωση ηχείων έχει καθοριστεί σε μια ρύθμιση με εμπρός επάνω ηχεία.
- Τα ηχητικά πεδία μουσικής και ταινίας δεν λειτουργούν στις ακόλουθες περιπτώσεις.
 - Κατά τη λήψη ήχου DTS-HD Master Audio, DTS-HD High Resolution Audio ή Dolby TrueHD με συχνότητα δειγματοληψίας μεγαλύτερη από 48 kHz.
 - Είναι επιλεγμένη η λειτουργία “A.DIRECT”.
- Οι λειτουργίες “PLII MV”, “PLIIx MV”, “PLII MS”, “PLIIx MS”, “PLIIz”, “NEO6 CIN” και “NEO6 MUS” δεν εκτελούνται όταν η διαμόρφωση των ηχείων έχει τεθεί σε 2/0 ή 2/0.1.
- Όταν έχει επιλεγεί ένα από τα ηχητικά πεδία μουσικής, δεν παρέχεται ήχος από το υπογούφερ εάν όλα τα ηχεία έχουν τεθεί σε “Large” στο μενού Speaker Settings. Ωστόσο, ο ήχος θα παρέχεται από το υπογούφερ εάν
 - το ψηφιακό σήμα εισόδου περιέχει σήματα LFE.
 - τα εμπρός ή τα περιφερειακά ηχεία έχουν τεθεί σε “Small”.
 - έχουν επιλεγεί οι λειτουργίες “MULTI ST”, “PLII MV”, “PLII MS”, “PLIIx MV”, “PLIIx MS”, “HD-D.C.S.” ή “P. AUDIO”.

Απενεργοποίηση του εφέ περιφερειακού ήχου για ταινίες/μουσική

Πιέστε επαναλαμβανόμενα το πλήκτρο SOUND FIELD +/- για να επιλέξετε “2CH ST.” ή “A.F.D. AUTO”.

Μπορείτε να πιέσετε επίσης επαναλαμβανόμενα το πλήκτρο 2CH/ A.DIRECT στο δέκτη για να επιλέξετε “2CH ST.” ή το πλήκτρο A.F.D. στο δέκτη για να επιλέξετε “A.F.D. AUTO”.

Υποστηριζόμενα φορμά ψηφιακού ήχου από το δέκτη

Τα φορμά ψηφιακού ήχου που μπορούν να αποκωδικοποιηθούν από αυτόν το δέκτη εξαρτώνται από τις υποδοχές εξόδου ψηφιακού ήχου του συνδεδεμένου εξοπλισμού. Ο δέκτης αυτός υποστηρίζει τα ακόλουθα φορμά ήχου.

Φορμά ήχου	Μέγιστος αριθμός καναλιών	Σύνδεση μεταξύ του εξοπλισμού αναπαραγωγής και του δέκτη	
		COAXIAL/OPTICAL	HDMI
Dolby Digital	5.1	○	○
Dolby Digital EX	6.1	○	○
Dolby Digital Plus ^{α)}	7.1	×	○
Dolby TrueHD ^{α)}	7.1	×	○
DTS	5.1	○	○
DTS-ES	6.1	○	○
DTS 96/24 ^{γ)}	5.1	○	○
DTS-HD High Resolution Audio ^{α)}	7.1	×	○
DTS-HD Master Audio ^{α)β)}	7.1	×	○
Γραμμικό PCM πολλαπλών καναλιών ^{α)}	7.1	×	○

^{α)} Τα σήματα ήχου παρέχονται σε άλλο φορμά εάν ο εξοπλισμός αναπαραγωγής δεν ανταποκρίνεται στο φορμά. Για λεπτομέρειες, ανατρέξτε στις οδηγίες χρήσης του εξοπλισμού αναπαραγωγής.

^{β)} Τα σήματα με συχνότητα δειγματοληψίας μεγαλύτερη από 96 kHz αναπαράγονται σε 96 kHz ή 88,2 kHz.

^{γ)} Η μορφή DTS 96/24 θα αποκωδικοποιηθεί ως DTS όταν έχει ενεργοποιηθεί η λειτουργία A.P.M. (Automatic Phase Matching).

Χρήση της λειτουργίας SOUND OPTIMIZER

Η λειτουργία Sound Optimizer σας επιτρέπει να απολαμβάνετε καθαρό, δυναμικό ήχο σε χαμηλά επίπεδα έντασης του ήχου. Εκτελεί αυτόματα βαθμονόμηση στον ήχο που δεν μπορεί να ακουστεί καλά όταν χαμηλώνετε το επίπεδο της έντασης. Μετά την εκτέλεση της Αυτόματης βαθμονόμησης, η στάθμη του ήχου βελτιστοποιείται ώστε να ταιριάζει με το περιβάλλον σας.

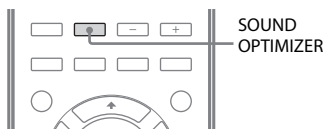

Πιέστε το πλήκτρο SOUND OPTIMIZER για να επιλέξετε “S. OPT. ON”.

Η λειτουργία Sound Optimizer ενεργοποιείται. Μπορείτε να ενεργοποιήσετε και να απενεργοποιήσετε τη λειτουργία Sound Optimizer πιέζοντας το πλήκτρο SOUND OPTIMIZER.

Σημείωση

Η λειτουργία αυτή δεν εκτελείται κατά τη χρήση της λειτουργίας “A. DIRECT”.

Επαναφορά των ηχητικών πεδίων στις προεπιλεγμένες ρυθμίσεις

Για να εκτελέσετε αυτήν τη λειτουργία, φροντίστε να χρησιμοποιήσετε τα πλήκτρα του δέκτη.

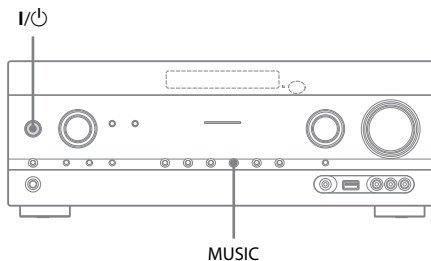

- 1 Πιέστε το πλήκτρο I/⏻ για να απενεργοποιήσετε το δέκτη.**
- 2 Κρατώντας πατημένο το πλήκτρο MUSIC, πιέστε το πλήκτρο I/⏻.**

Στην οθόνη ενδείξεων εμφανίζεται η ένδειξη “S.F. CLEAR” και όλα τα ηχητικά πεδία επανέρχονται στην προεπιλεγμένη τους ρύθμιση.

Σχετικά με τις λειτουργίες δικτύου του δέκτη

- Μπορείτε να απολαύσετε περιεχόμενο ήχου που έχει αποθηκευτεί σε μια συσκευή συμβατή με το πρότυπο DLNA (Προϊόντα DLNA CERTIFIED™) και στην οποία εμφανίζεται ένα εξουσιοδοτημένο λογότυπο DLNA (σελίδα 76).
- Μπορείτε να χρησιμοποιήσετε το δέκτη σαν συσκευή αντίστοιχη με μια UPnP συσκευή αναπαραγωγής και απόδοσης (renderer) μέσω στο οικιακό σας δίκτυο.
- Με μια σύνδεση στο Διαδίκτυο, μπορείτε να ακούσετε υπηρεσίες μουσικής (σελίδα 79) και να ενημερώσετε το λογισμικό του δέκτη.
- Μέσω της λειτουργίας PARTY STREAMING, μπορείτε να ακούτε ταυτόχρονα την ίδια μουσική σε διαφορετικούς χώρους.
- Για να ελέγξετε το δέκτη, μπορείτε να καταχωρήσετε συσκευές Media Remote.

Σχετικά με το DLNA

Ο DLNA (Digital Living Network Alliance) είναι ένας οργανισμός καθορισμού προτύπων, ο οποίος αποτελείται από κατασκευαστές διάφορων προϊόντων, όπως διακομιστές (υπολογιστές κ.τ.λ.), εξοπλισμού AV και φορητές συσκευές με υπολογιστικές δυνατότητες που ανταλλάσσουν περιεχόμενο (μουσική, φωτογραφίες και βίντεο). Ο οργανισμός DLNA λαμβάνει αποφάσεις που σχετίζονται με τα πρότυπα και δημοσιεύει ένα εξουσιοδοτημένο λογότυπο, το οποίο εμφανίζεται στις συσκευές που υποστηρίζουν τα πρότυπα DLNA.

Ρύθμιση του διακομιστή

Για να ακούσετε περιεχόμενο ήχου αποθηκευμένου στο διακομιστή σας με αυτόν το δέκτη, χρειάζεται να ρυθμίσετε από πριν τον διακομιστή. Με αυτόν το δέκτη είναι συμβατές οι παρακάτω συσκευές διακομιστή.

- Sony VAIO Media plus 1.3, 1.4, 2.0 και 2.1
- Σύστημα ήχου δικτύου με σκληρό δίσκο της Sony NAS-S500HDE*, NAS-S55HDE*
- Δέκτης AV δικτύου της Sony STR-DA6400ES*, TA-DA5600ES*
- Microsoft Windows Media Player 12 εγκαταστημένο στα Windows 7 (σελίδα 73)
- Microsoft Windows Media Player 11 εγκαταστημένο στα Windows Vista/Windows XP (σελίδα 74)

* Μη διαθέσιμο σε ορισμένες χώρες ή περιοχές.

Εάν ο διακομιστής διαθέτει λειτουργία περιορισμού της πρόσβασης από άλλες συσκευές, πρέπει να αλλάξετε τη ρύθμιση στο διακομιστή ώστε να επιτραπεί η πρόσβαση του δέκτη σε αυτόν. Η ενότητα αυτή περιγράφει τις διαδικασίες ρύθμισης του Windows Media Player, όταν χρησιμοποιείται σαν διακομιστής. Για λεπτομέρειες σχετικά με τις ρυθμίσεις άλλων συσκευών διακομιστή, ανατρέξτε στις οδηγίες χρήσης ή στη βοήθεια των αντίστοιχων συσκευών ή εφαρμογών.

Σημείωση

Τα στοιχεία που εμφανίζονται στον υπολογιστή ενδέχεται να διαφέρουν από αυτά που φαίνονται παρακάτω, ανάλογα με την έκδοση του λειτουργικού συστήματος ή το περιβάλλον του υπολογιστή. Για λεπτομέρειες, ανατρέξτε στη Βοήθεια του λειτουργικού σας συστήματος.

Κατά τη χρήση των Windows 7

Η ενότητα αυτή περιγράφει τις διαδικασίες ρύθμισης του εγκαταστημένου από τον κατασκευαστή Windows Media Player 12 για τα Windows 7.

Για λεπτομέρειες σχετικά με το χειρισμό του Windows Media Player 12, ανατρέξτε στη Βοήθεια για το Windows Media Player 12.

1 Επιλέξτε [Έναρξη] – [Πίνακας Ελέγχου].

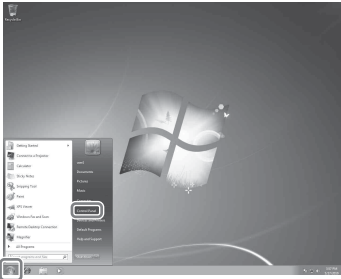

2 Επιλέξτε [Προβολή κατάστασης δικτύου και εργασιών] στο στοιχείο [Δίκτυο και Internet].

Εμφανίζεται το παράθυρο [Κέντρο δικτύου και κοινής χρήσης].

Συμβουλή

Εάν το στοιχείο που θέλετε δεν εμφανίζεται στην οθόνη, προσπαθήστε να αλλάξετε τον τύπο προβολής του Πίνακα Ελέγχου.

3 Επιλέξτε [Δημόσιο δίκτυο] στο στοιχείο [Προβολή ενεργών δικτύων]. Εάν στην οθόνη εμφανίζεται κάποια άλλη επιλογή εκτός από [Δημόσιο δίκτυο], μεταβείτε στο βήμα 6.

Εμφανίζεται το παράθυρο [Ορισμός της δικτύου].

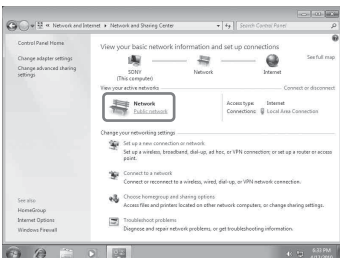

4 Επιλέξτε [Οικιακό δίκτυο] ή [Δίκτυο εργασίας], ανάλογα με το περιβάλλον στο οποίο χρησιμοποιείται ο δέκτης.

5 Ακολουθήστε τις οδηγίες που εμφανίζονται στην οθόνη, ανάλογα με το περιβάλλον στο οποίο χρησιμοποιείται ο δέκτης.

Όταν ολοκληρωθούν οι ρυθμίσεις, επιβεβαιώστε ότι το στοιχείο κάτω από την επιλογή [Προβολή ενεργών δικτύων] έχει αλλάξει σε [Οικιακό δίκτυο] ή [Δίκτυο εργασίας] στο παράθυρο [Κέντρο δικτύου και κοινής χρήσης].

6 Επιλέξτε [Αλλαγή ρυθμίσεων κοινής χρήσης για προχωρημένους].

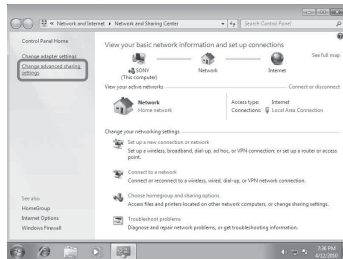

7 Επιλέξτε [Επιλογή ρυθμίσεων ροής πολυμέσων...] από το στοιχείο [Ροή πολυμέσων].

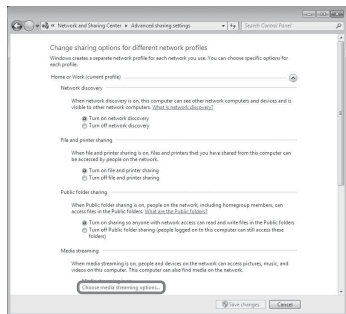

8 Εάν εμφανιστεί η επιλογή [Η ροή πολυμέσων δεν έχει ενεργοποιηθεί] στο παράθυρο [Επιλογές ροής πολυμέσων], επιλέξτε [Ενεργοποίηση ροής πολυμέσων].

9 Επιλέξτε [Αποδοχή όλων].

Ανοίγει το παράθυρο [Αποδοχή όλων των συσκευών πολυμέσων]. Εάν όλες οι συσκευές στο τοπικό σας δίκτυο έχουν οριστεί σε [Αποδοχή], επιλέξτε [OK] και κλείστε το παράθυρο.

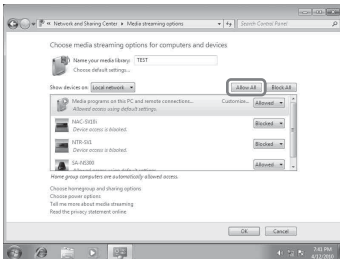

10 Επιλέξτε [Αποδοχή όλων των υπολογιστών και των συσκευών πολυμέσων].

11 Επιλέξτε [OK] για να κλείσετε το παράθυρο.

12 Ανανέωσε τη λίστα διακομιστών.

Αφού ολοκληρώσετε τη ρύθμιση του Windows Media Player 12, ανανεώστε τη λίστα διακομιστών του δέκτη και επιλέξτε το συγκεκριμένο διακομιστή από τη λίστα. Για λεπτομέρειες σχετικά με την επιλογή ενός διακομιστή, βλέπε “Ανανέωση της λίστας διακομιστών” (σελίδα 76).

Κατά τη χρήση των Windows Vista/XP

Η ενότητα αυτή περιγράφει τις διαδικασίες ρύθμισης του εγκαταστημένου Windows Media Player 11 στα Windows Vista/XP*.

Για λεπτομέρειες σχετικά με το χειρισμό του Windows Media Player 11, ανατρέξτε στη Βοήθεια για το Windows Media Player 11.

* Το Windows Media Player 11 δεν είναι εγκαταστημένο από τον κατασκευαστή στα Windows XP. Επισκεφθείτε την τοποθεσία web της Microsoft, πραγματοποιήστε λήψη του προγράμματος εγκατάστασης και, κατόπιν, εγκαταστήστε το Windows Media Player 11 στον υπολογιστή σας.

1 Επιλέξτε [Έναρξη] – [Όλα τα προγράμματα].



2 Επιλέξτε [Windows Media Player].
Το Windows Media Player 11 εκκινείται.

3 Επιλέξτε [Κοινή χρήση πολυμέσων...] από το μενού [Βιβλιοθήκη].

Εάν χρησιμοποιείτε τα Windows XP, μεταβείτε στο βήμα 9.

4 Όταν εμφανιστεί η ένδειξη , επιλέξτε [Δικτύωση...].

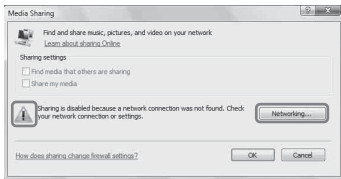

Εμφανίζεται το παράθυρο [Κέντρο δικτύου και κοινής χρήσης].

5 Επιλέξτε [Προσαρμογή].

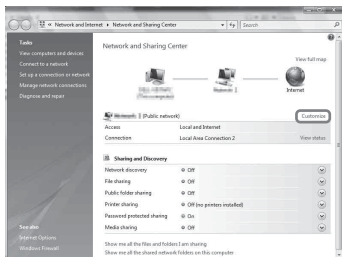

Εμφανίζεται το παράθυρο [Ορισμός θέσης δικτύου].

6 Επιλέξτε [Ιδιωτικό] και, κατόπιν, [Επόμενο].

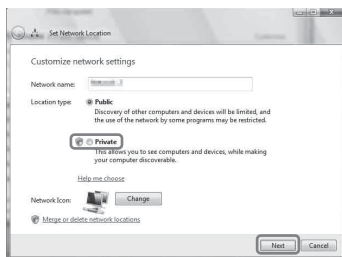

7 Επιβεβαιώστε ότι το στοιχείο [Τύπος θέσης] έχει αλλάξει σε [Ιδιωτικό] και, κατόπιν, επιλέξτε [Κλείσιμο].

8 Επιβεβαιώστε ότι εμφανίζεται η επιλογή [(Ιδιωτικό δίκτυο)] στο παράθυρο [Κέντρο δικτύου και κοινής χρήσης] και κλείστε το παράθυρο.

9 Εάν δεν είναι επιλεγμένο το στοιχείο [Κοινή χρήση των πολυμέσων μου] στο παράθυρο [Κοινή χρήση πολυμέσων] που εμφανίζεται στο βήμα 3, επιλέξτε [Κοινή χρήση των πολυμέσων μου] και, κατόπιν, [OK].

Εμφανίζεται μια λίστα όλων των συσκευών με δυνατότητα σύνδεσης.



10 Επιλέξτε το στοιχείο [Ρυθμίσεις...] που εμφανίζεται δίπλα από το στοιχείο [Κοινή χρήση των πολυμέσων μου:].

11 Επιλέξτε [Να επιτρέπεται η αυτόματη προσθήκη νέων συσκευών και υπολογιστών] και, κατόπιν, [OK].

Σημείωση

Ακυρώστε την επιλογή αυτού του στοιχείου, αφού επιβεβαιώσετε ότι ο δέκτης μπορεί να συνδεθεί στο διακομιστή και να αναπαράγει περιεχόμενο ήχου αποθηκευμένο στο διακομιστή.

12 Ανανεώστε τη λίστα διακομιστών.

Αφού ολοκληρώσετε τη ρύθμιση του Windows Media Player 11, ανανεώστε τη λίστα διακομιστών του δέκτη και επιλέξτε τον συγκεκριμένο διακομιστή από τη λίστα. Για λεπτομέρειες σχετικά με την επιλογή ενός διακομιστή, βλέπε “Ανανέωση της λίστας διακομιστών” (σελίδα 76).

Ανανέωση της λίστας διακομιστών

Όταν προσθέσετε ένα νέο διακομιστή στο οικιακό δίκτυο, ή όταν δεν μπορείτε να εντοπίσετε τον επιθυμητό διακομιστή στη λίστα, ανανεώστε τη λίστα διακομιστών.

- 1 Πιέστε το πλήκτρο TOOLS/OPTIONS ενώ εμφανίζεται η λίστα διακομιστών.
- 2 Επιλέξτε “Refresh” και, κατόπιν, πιέστε το πλήκτρο (+).
Εμφανίζεται η ανανεωμένη λίστα διακομιστών.

Συμβουλή

Ο δέκτης διατηρεί ιστορικό των τελευταίων πέντε συνδεδεμένων διακομιστών, οι οποίοι εμφανίζονται στην κορυφή της λίστας. Σε μια λίστα διακομιστών μπορούν να εμφανίζονται έως 20 διακομιστές.

Διαγραφή διακομιστή από τη λίστα διακομιστών

- 1 Ενώ εμφανίζεται η λίστα διακομιστών, επιλέξτε το διακομιστή που θέλετε να διαγράψετε και, κατόπιν, πιέστε το πλήκτρο TOOLS/OPTIONS.
Εμφανίζεται το μενού επιλογών.
- 2 Επιλέξτε “Delete” και, κατόπιν, πιέστε το πλήκτρο (+).
Στην οθόνη της τηλεόρασης εμφανίζεται η οθόνη επιβεβαίωσης.
- 3 Επιλέξτε “OK” και, κατόπιν, πιέστε το πλήκτρο (+).
Εμφανίζεται η ένδειξη “Complete!” και ο επιλεγμένος διακομιστής διαγράφεται.

Σημείωση

Ακόμη κι αν διαγράψετε το διακομιστή από τη λίστα διακομιστών, ο διακομιστής θα εμφανιστεί ξανά στη λίστα εάν ο δέκτης τον εντοπίσει στο δίκτυο (όπως στην περίπτωση ανανέωσης της λίστας διακομιστών).

Απόλαυση περιεχομένου ήχου αποθηκευμένου στο διακομιστή

Μπορείτε να χρησιμοποιήσετε το δέκτη για να αναπαραγάγετε περιεχόμενο ήχου αποθηκευμένο στο διακομιστή στις μορφές MP3, Γραμμικό PCM, WMA και AAC*. Το περιεχόμενο ήχου με προστασία πνευματικών δικαιωμάτων DRM (Digital Rights Management) δεν μπορεί να αναπαραχθεί με αυτόν το δέκτη.

* Ο δέκτης διαθέτει τη δυνατότητα αναπαραγωγής αρχείων AAC μόνο με τις επεκτάσεις “.m4a”, “.mp4” ή “.3gp”.

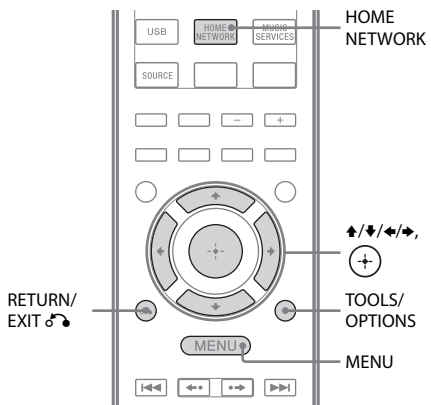
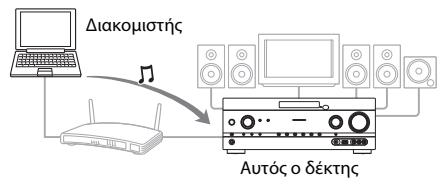

- 1 Πιέστε το πλήκτρο MENU.
Το μενού εμφανίζεται στην οθόνη της τηλεόρασης.
- 2 Επιλέξτε “Music” και, κατόπιν, πιέστε τα πλήκτρα (+) ή ➔.

3 Επιλέξτε “HOME NETWORK” και, κατόπιν, πιέστε το πλήκτρο .

Στην οθόνη της τηλεόρασης εμφανίζεται η λίστα διακομιστών.

Εάν στην οθόνη της τηλεόρασης εμφανιστεί το τελευταίο επιλεγμένο στοιχείο (λίστα αναπαραγωγής, άλμπουμ, φάκελος κ.τ.λ.), πιέστε επαναλαμβανόμενα το πλήκτρο RETURN/EXIT  μέχρι να εμφανιστεί η λίστα διακομιστών.

Όταν εμφανιστεί η ένδειξη “No Server”, ή όταν ο διακομιστής στη λίστα δεν είναι διαθέσιμος, πιέστε το πλήκτρο TOOLS/OPTIONS. Επιλέξτε “Refresh” και, κατόπιν, πιέστε το πλήκτρο . Εμφανίζεται η ανανεωμένη λίστα διακομιστών.

Συμβουλή

Μπορείτε επίσης να χρησιμοποιήσετε το πλήκτρο HOME NETWORK στο τηλεχειριστήριο για να επιλέξετε απευθείας τη λειτουργία Home Network.

4 Επιλέξτε το διακομιστή στον οποίο είναι αποθηκευμένο το περιεχόμενο που θέλετε να αναπαραγάγετε.

Στην οθόνη της τηλεόρασης εμφανίζεται η λίστα του περιεχομένου.

Σημείωση

Εάν η συσκευή διακομιστή υποστηρίζει το πρότυπο Wake-on-LAN, ο δέκτης ενεργοποιεί αυτόματα το διακομιστή. Εάν ο διακομιστής δεν υποστηρίζει το πρότυπο Wake-on-LAN, ενεργοποιήστε από πριν το διακομιστή. Για λεπτομέρειες σχετικά με τις ρυθμίσεις ή τους χειρισμούς του Wake-on-LAN στο διακομιστή σας, ανατρέξτε στις οδηγίες χρήσης ή στη βοήθεια του διακομιστή.

5 Επιλέξτε το στοιχείο (λίστα αναπαραγωγής, άλμπουμ, φάκελο κ.τ.λ.) που θέλετε και, κατόπιν, πιέστε το πλήκτρο .

Εάν εμφανιστεί ένα άλλο στοιχείο, επαναλάβετε το βήμα 5 για να μειώσετε το εύρος των επιλογών, μέχρι να εμφανιστεί το επιθυμητό στοιχείο. Τα στοιχεία που εμφανίζονται εξαρτώνται από το συνδεδεμένο διακομιστή.

6 Επιλέξτε το επιθυμητό κομμάτι και, κατόπιν, πιέστε το πλήκτρο .

Η αναπαραγωγή ξεκινά.

Βεβαιωθείτε ότι παρέχεται ήχος από τα ηχεία του δέκτη.

Συμβουλές

- Εάν επιλέξετε ένα φάκελο (όπως ένα φάκελο καλλιτέχνη, είδους κ.τ.λ.) και, κατόπιν, πιέσετε το πλήκτρο , ο δέκτης αναπαράγει όλα τα στοιχεία του επιλεγμένου φακέλου.
- Ο δέκτης συνεχίζει από το τελευταίο επιλεγμένο στοιχείο όταν η λειτουργία αλλάξει στη λειτουργία Home Network, μέχρι να τον απενεργοποιήσετε. Όταν η ρύθμιση “Network Standby” έχει τεθεί στο “On”, η αναπαραγωγή συνεχίζεται από το τελευταίο επιλεγμένο στοιχείο, ακόμη κι αν απενεργοποιήσατε το δέκτη.

Σημειώσεις

- Τα κομμάτια που δεν μπορούν να αναπαραχθούν από το δέκτη εμφανίζονται επίσης στην οθόνη της τηλεόρασης. Δεν μπορείτε να ταξινομήσετε μια λίστα κομματιών με δυνατότητα αναπαραγωγής.
- Στην επάνω πλευρά του ονόματος ενός κομματιού το οποίο δεν μπορεί να αναπαραχθεί από το δέκτη εμφανίζεται η ένδειξη “!” και το κομμάτι παρακάμπτεται κατά τη διάρκεια της αναπαραγωγής.
- Η αναπαραγωγή δεν συνεχίζεται από το τελευταίο επιλεγμένο στοιχείο, εάν αποσυνδέσετε το καλώδιο ρεύματος από την πρίζα.
- Ο δέκτης ενδέχεται να χρειαστεί κάποιο χρόνο για την εμφάνιση των στοιχείων, κατά την εξέταση ενός φακέλου ο οποίος περιέχει μεγάλη ποσότητα δεδομένων ήχου. Σε αυτή την περίπτωση, χρησιμοποιήστε τη λειτουργία Αναζήτησης με λέξεις-κλειδιά (σελίδα 85).

Έλεγχος της προστασίας πνευματικών δικαιωμάτων

Ο δέκτης αυτός δεν μπορεί να αναπαραγάγει αρχεία στη μορφή WMA με προστασία πνευματικών δικαιωμάτων DRM.

Εάν ένα αρχείο WMA δεν μπορεί να αναπαραχθεί σε αυτόν το δέκτη, ελέγξτε τις ιδιότητες αυτού του αρχείου στον υπολογιστή σας για να δείτε εάν το αρχείο διαθέτει προστασία πνευματικών δικαιωμάτων DRM. Ανοίξτε το φάκελο ή τον τόμο όπου είναι αποθηκευμένο το αρχείο WMA και κάντε δεξί κλικ στο αρχείο για να εμφανίσετε το παράθυρο [Ιδιότητες]. Εάν υπάρχει η καρτέλα [Άδεια χρήσης], το αρχείο διαθέτει προστασία πνευματικών δικαιωμάτων DRM και δεν μπορεί να αναπαραχθεί από αυτόν το δέκτη.

Χειρισμός της λειτουργίας Home Network με χρήση του τηλεχειριστηρίου

Για	Εκτελέστε τα ακόλουθα
Προσωρινή διακοπή της αναπαραγωγής*	Πιέστε το πλήκτρο II κατά την αναπαραγωγή. Πιέστε το πλήκτρο ▶ για να συνεχίσετε την αναπαραγωγή.
Διακοπή αναπαραγωγής	Πιέστε το πλήκτρο ■ .
Μετάβαση στην αρχή του τρέχοντος, του προηγούμενου/επόμενου κομματιού	Πιέστε επαναλαμβανόμενα τα πλήκτρα ◀◀/▶▶ .
Επανάληψη επιλογής του στοιχείου που θέλετε να αναπαραγάγετε	Πιέστε επαναλαμβανόμενα το πλήκτρο RETURN/EXIT ↵ μέχρι να εμφανιστεί ο επιθυμητός κατάλογος. Εναλλακτικά, πιέστε το πλήκτρο TOOLS/OPTIONS, επιλέξτε "Server List" και, κατόπιν, επιλέξτε το επιθυμητό στοιχείο. Για να επιστρέψετε στην οθόνη αναπαραγωγής, πιέστε το πλήκτρο TOOLS/OPTIONS και επιλέξτε "Now Playing".

Για	Εκτελέστε τα ακόλουθα
Αναζήτηση του επιθυμητού στοιχείου χρησιμοποιώντας μια λέξη-κλειδί	Κατά την επιλογή των περιεχομένων στο διακομιστή, πιέστε το πλήκτρο SHIFT, κατόπιν πιέστε ALPHABET SEARCH και εισαγάγετε μια λέξη-κλειδί (σελίδα 85).
Αλλαγή διακομιστή	Πιέστε το πλήκτρο TOOLS/OPTIONS, ενώ η αναπαραγωγή έχει διακοπεί. Επιλέξτε "Server List" και, κατόπιν, πιέστε το πλήκτρο + . Επιλέξτε τον επιθυμητό διακομιστή και, κατόπιν, πιέστε το πλήκτρο + .
Επιλογή επαναλαμβανόμενης αναπαραγωγής	Πιέστε το πλήκτρο SHIFT και, κατόπιν, πιέστε επαναλαμβανόμενα το πλήκτρο REPEAT μέχρι να εμφανιστεί η ένδειξη ↺ ή ↻ 1 στην οθόνη της τηλεόρασης.
Επιλογή αναπαραγωγής με τυχαία σειρά	Πιέστε το πλήκτρο SHIFT και, κατόπιν, πιέστε επαναλαμβανόμενα το πλήκτρο SHUFFLE μέχρι να εμφανιστεί η ένδειξη "SHUF" στην οθόνη της τηλεόρασης.

* Ανάλογα με το διακομιστή ή το κομμάτι, η προσωρινή διακοπή της αναπαραγωγής ενδέχεται να μην εκτελείται όταν είναι επιλεγμένη η λειτουργία Home Network.

Ακρόαση υπηρεσιών μουσικής

Μπορείτε να ακούσετε υπηρεσίες μουσικής που προσφέρονται στο Internet με αυτόν το δέκτη (λειτουργία Music Service). Για να χρησιμοποιήσετε αυτήν τη λειτουργία, ο δέκτης πρέπει να είναι συνδεδεμένος στο δίκτυο και το δίκτυο να είναι συνδεδεμένο στο Internet. Για λεπτομέρειες, βλέπε “6: Σύνδεση στο δίκτυο” (σελίδα 33).

Επισκεφθείτε την παρακάτω τοποθεσία web για περισσότερες πληροφορίες σχετικά με τις Υπηρεσίες μουσικής:

<http://www.sony.net/audio/musicservices>

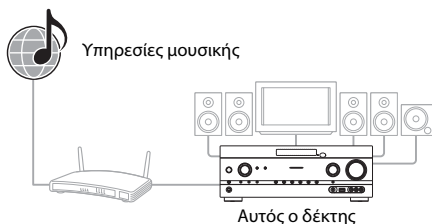

Σημείωση

Πριν χρησιμοποιήσετε τις υπηρεσίες μουσικής, ενδέχεται να χρειαστεί να καταχωρήσετε το δέκτη σας, ανάλογα με τον πάροχο των υπηρεσιών. Για λεπτομέρειες σχετικά με την καταχώρηση του προϊόντος, επισκεφθείτε την τοποθεσία υποστήριξης πελατών του παρόχου των υπηρεσιών.

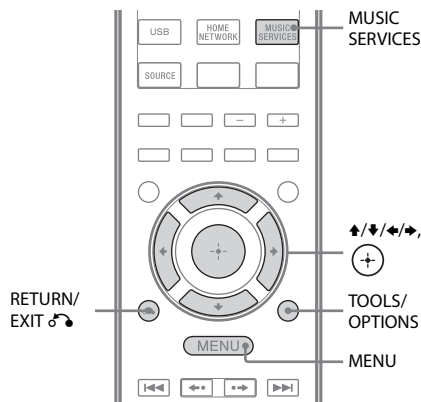

Τα παρακάτω βήματα εξηγούν τον τρόπο επιλογής του “vTuner” σαν παράδειγμα των υπηρεσιών μουσικής που προσφέρονται στο Internet.

1 Πιέστε το πλήκτρο MENU.

Το μενού εμφανίζεται στην οθόνη της τηλεόρασης.

2 Επιλέξτε “Music” και, κατόπιν, πιέστε τα πλήκτρα (+) ή →.

3 Επιλέξτε “MUSIC SERVICES” και, κατόπιν, πιέστε το πλήκτρο (+).

Στην οθόνη της τηλεόρασης εμφανίζεται η λίστα των παρόχων υπηρεσιών. Εάν ο δέκτης εμφανίσει αυτόματα την τελευταία επιλεγμένη υπηρεσία ή σταθμό, πιέστε επαναλαμβανόμενα το πλήκτρο RETURN/EXIT μέχρι να εμφανιστεί η λίστα των παρόχων υπηρεσιών.

Συμβουλή

Μπορείτε επίσης να χρησιμοποιήσετε το πλήκτρο MUSIC SERVICES στο τηλεχειριστήριο για να επιλέξετε απευθείας τη λειτουργία Music Services.

4 Επιλέξτε “vTuner” και, κατόπιν, πιέστε το πλήκτρο (+).

5 Επιλέξτε τον επιθυμητό φάκελο ή σταθμό και, κατόπιν, πιέστε το πλήκτρο (+).

- Πιέστε τα πλήκτρα ↑/↓ για να επιλέξετε το στοιχείο.
- Πιέστε το πλήκτρο (+) για να μεταβείτε στον επόμενο κατάλογο ή να ακούσετε τον σταθμό.
- Πιέστε το πλήκτρο RETURN/EXIT για να μεταβείτε στον προηγούμενο κατάλογο.



Συμβουλή

Ο δέκτης εμφανίζει την τελευταία επιλεγμένη υπηρεσία ή σταθμό όταν η λειτουργία αλλάξει στη λειτουργία Music Service, μέχρι να τον απενεργοποιήσετε. Όταν η ρύθμιση “Network Standby” έχει τεθεί στο “On”, η τελευταία επιλεγμένη υπηρεσία ή σταθμός εμφανίζονται ακόμη κι αν απενεργοποιήσατε το δέκτη.

Σημείωση

Εάν εμφανιστεί η ένδειξη “No Service” και δεν μπορείτε να αποκτήσετε μια λίστα παρόχων υπηρεσιών, πιέστε το πλήκτρο TOOLS/OPTIONS και επιλέξτε “Refresh”.

Χειρισμός της λειτουργίας Music Services με χρήση του τηλεχειριστηρίου







Για	Εκτελέστε τα ακόλουθα
Αλλαγή σταθμού ή υπηρεσίας	Πιέστε το πλήκτρο RETURN/EXIT  για να επιστρέψετε στη λίστα των παρόχων υπηρεσιών και, κατόπιν, επιλέξτε ξανά την υπηρεσία. Για να επιστρέψετε ξανά στην οθόνη αναπαραγωγής, πιέστε το πλήκτρο TOOLS/OPTIONS και επιλέξτε “Now Playing”.
Χρήση διάφορων λειτουργιών κατά την επιλογή ή την αναπαραγωγή ενός σταθμού ή μιας υπηρεσίας από το δέκτη	Πιέστε το πλήκτρο TOOLS/OPTIONS. Το στοιχείο που εμφανίζεται ενδέχεται να διαφέρει ανάλογα με το επιλεγμένο στοιχείο ή κατάλογο.
Επιλογή ρυθμίσεων υπηρεσίας	Κατά την επιλογή ή την αναπαραγωγή των περιεχομένων της υπηρεσίας, πιέστε το πλήκτρο TOOLS/OPTIONS. Επιλέξτε “Service Options” και, κατόπιν, πιέστε το πλήκτρο  . Τα περιεχόμενα των επιλογών της υπηρεσίας διαφέρουν, ανάλογα με τις επιλεγμένες υπηρεσίες.
Αναζήτηση του επιθυμητού στοιχείου χρησιμοποιώντας μια λέξη-κλειδί	Κατά την επιλογή των περιεχομένων στο διακομιστή, πιέστε το πλήκτρο SHIFT, κατόπιν πιέστε ALPHABET SEARCH και εισαγάγετε μια λέξη-κλειδί (σελίδα 85).
Προβολή διαθέσιμων πληροφοριών	Πιέστε επαναλαμβανόμενα το πλήκτρο DISPLAY για να εμφανίσετε το όνομα του καλλιτέχνη, το όνομα του άλμπουμ, το ρολόι κ.τ.λ.

Προσυντονισμός σταθμών

Μπορείτε να αποθηκεύσετε έως 20 σταθμούς σαν αγαπημένους.

- 1 Επιλέξτε τον σταθμό που θέλετε να προσυντονίσετε.**
- 2 Κατά τη λήψη, πιέστε το πλήκτρο SHIFT και, κατόπιν, πιέστε το πλήκτρο ENT/MEM.**
Εμφανίζεται η λίστα προκαθορισμένης μνήμης.
- 3 Επιλέξτε έναν αριθμό αποθήκευσης στη μνήμη και, κατόπιν, πιέστε το πλήκτρο .**
- 4 Επαναλάβετε τα βήματα 1 έως 3 για να αποθηκεύσετε έναν άλλο σταθμό.**

Ακρόαση προσυντονισμένου σταθμού

- 1 Επιλέξτε “ Music” από το μενού και, κατόπιν, πιέστε τα πλήκτρα  ή .**
- 2 Επιλέξτε “MUSIC SERVICES” και, κατόπιν, πιέστε το πλήκτρο .**
Στην οθόνη της τηλεόρασης εμφανίζεται η λίστα των παρόχων υπηρεσιών. Εάν ο δέκτης εμφανίσει αυτόματα τον τελευταίο επιλεγμένο σταθμό, πιέστε επαναλαμβανόμενα το πλήκτρο RETURN/EXIT  μέχρι να εμφανιστεί η λίστα των παρόχων υπηρεσιών.
- 3 Επιλέξτε “Preset” και, κατόπιν, πιέστε το πλήκτρο .**
Στην επάνω πλευρά της λίστας των παρόχων υπηρεσιών εμφανίζεται η ένδειξη “Preset”.
- 4 Επιλέξτε τον επιθυμητό προσυντονισμένο σταθμό και, κατόπιν, πιέστε το πλήκτρο .**

Συμβουλή

Χρησιμοποιήστε τα αριθμητικά πλήκτρα για να επιλέξετε τον προσυντονισμένο σταθμό. Πιέστε το αριθμητικό πλήκτρο που αντιστοιχεί στον προκαθορισμένο αριθμό και, κατόπιν, πιέστε το πλήκτρο ⊕ για να επιλέξετε απευθείας τον προσυντονισμένο σταθμό.

Σημείωση

Ανάλογα με τους παρόχους υπηρεσιών, ενδέχεται να υπάρχουν ορισμένοι σταθμοί που δεν μπορούν να προσυντονιστούν. Εάν προσπαθήσετε να προσυντονίσετε έναν τέτοιο σταθμό, στην οθόνη εμφανίζεται η ένδειξη “Not Available”.

Εμπειρία διάφορων υπηρεσιών μουσικής



Μπορείτε να απολαύσετε την ακρόαση περιχομένου διάφορων υπηρεσιών μουσικής που προσφέρονται στο Internet.

Επισκεφθείτε την παρακάτω τοποθεσία web για περισσότερες πληροφορίες σχετικά με τις υπηρεσίες μουσικής, για τον τρόπο απόλαυσης των υπηρεσιών και τον κωδικό καταχώρησης του δέκτη.

<http://www.sony.net/audio/musicservices>

Έλεγχος του κωδικού καταχώρησης

Κατά την απόλαυση μια νέας υπηρεσίας μουσικής, ενδέχεται να χρειαστεί να εισαγάγετε τον κωδικό καταχώρησης του δέκτη.

- 1 Επιλέξτε “ Music” από το μενού και, κατόπιν, πιέστε τα πλήκτρα ⊕ ή ➔.
- 2 Επιλέξτε “MUSIC SERVICES” και, κατόπιν, πιέστε το πλήκτρο ⊕.
Στην οθόνη της τηλεόρασης εμφανίζεται η λίστα των παρόχων υπηρεσιών. Εάν ο δέκτης εμφανίσει αυτόματα την τελευταία επιλεγμένη υπηρεσία ή σταθμό, πιέστε επαναλαμβανόμενα το πλήκτρο RETURN/EXIT  μέχρι να εμφανιστεί η λίστα των παρόχων υπηρεσιών.

- 3 Επιλέξτε “Registration Code” και, κατόπιν, πιέστε το πλήκτρο ⊕.
Εμφανίζεται ο κωδικός καταχώρησης του δέκτη.

Χρήση της λειτουργίας PARTY STREAMING

Τα περιεχόμενα ήχου που αναπαράγονται την τρέχουσα στιγμή σε αυτόν το δέκτη μπορούν επίσης να αναπαραχθούν ταυτόχρονα σε όλες τις συσκευές του οικιακού σας δικτύου που αντιστοιχούν στη λειτουργία PARTY STREAMING.

Κατά τη συνεχή ροή της λειτουργίας PARTY, μια συσκευή που ονομάζεται “κεντρική συσκευή PARTY” ξεκινά τη λειτουργία PARTY και παρέχει συνεχή ροή μουσικής, ενώ μια συσκευή που ονομάζεται “εξαρτημένη συσκευή PARTY” συμμετέχει στη λειτουργία PARTY και λαμβάνει μουσική από την “κεντρική συσκευή PARTY”. Πριν χρησιμοποιήσετε τη λειτουργία PARTY STREAMING, βεβαιωθείτε ότι η ρύθμιση “PARTY STREAMING” έχει τεθεί στο “On” (σελίδα 106).

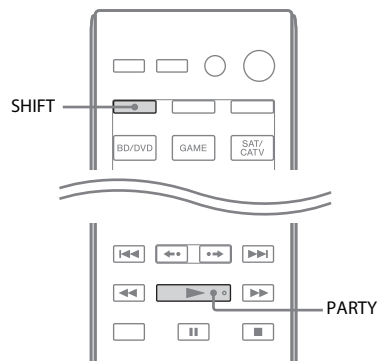
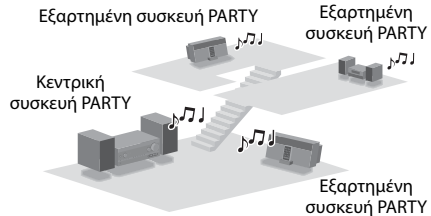

Μπορείτε να απολαύσετε τη λειτουργία PARTY STREAMING με άλλες συσκευές*, οι οποίες διαθέτουν το λογότυπο PARTY STREAMING που εμφανίζεται παρακάτω.



* Οι διαθέσιμες συσκευές που συμμορφώνονται με τις απαιτήσεις για τη λειτουργία PARTY STREAMING ενδέχεται να διαφέρουν, ανάλογα με τις χώρες ή τις περιοχές. Για λεπτομέρειες σχετικά με τις διαθέσιμες συσκευές, επικοινωνήστε με τους πλησιέστερους αντιπροσώπους της Sony.

Έναρξη λειτουργίας PARTY

Μπορείτε να ξεκινήσετε μια λειτουργία PARTY, έτσι ώστε οι άλλες συσκευές που υποστηρίζουν τη λειτουργία PARTY STREAMING να μπορούν να αναπαραγάγουν την ίδια μουσική, αν και βρίσκονται σε διαφορετικούς χώρους.

1 Βεβαιωθείτε ότι οι εξαρτημένες συσκευές PARTY είναι ενεργοποιημένες και έτοιμες να συμμετέχουν στη λειτουργία PARTY.

2 Αναπαραγάγετε την επιθυμητή πηγή ήχου.

Παρέχεται η δυνατότητα συνεχούς ροής του περιεχομένου όλων των πηγών ήχου σε αυτόν το δέκτη.

Σημειώσεις

- Η συνεχής ροή είναι δυνατή μόνο για περιεχόμενα ήχου σε αυτόν το δέκτη. Κατά τη λειτουργία PARTY στην κεντρική συσκευή, δεν παρέχονται σήματα βίντεο στην τηλεόραση και ο ήχος από το δέκτη συγχωνεύεται σε 2 κανάλια.
- Κατά την έναρξη μιας λειτουργίας PARTY σε μια κεντρική συσκευή PARTY, ενδέχεται να παρουσιαστεί χρονικό κενό μεταξύ της εξόδου του ήχου και των οπτικών ενδείξεων στις ακόλουθες περιπτώσεις.

- Κατά τη χρήση της λειτουργίας Audio Return Channel (ARC).
- Η έξοδος βίντεο του εξοπλισμού είναι συνδεδεμένη στην τηλεόραση και η έξοδος ήχου είναι συνδεδεμένη στις υποδοχές εισόδου ψηφιακού ή αναλογικού ήχου του δέκτη.
- Η συνεχής ροή πηγών με προστασία πνευματικών δικαιωμάτων ενδέχεται να μην είναι δυνατή.

3 Πιέστε το πλήκτρο SHIFT και, κατόπιν, κρατήστε πατημένο το πλήκτρο PARTY μέχρι να εμφανιστεί η ένδειξη “START PARTY”.

Ο δέκτης ξεκινά τη συνεχή ροή PARTY σαν κεντρική συσκευή PARTY.

Κλείσιμο λειτουργίας PARTY

Πιέστε το πλήκτρο SHIFT και, κατόπιν, κρατήστε πατημένο το πλήκτρο PARTY μέχρι να εμφανιστεί η ένδειξη “CLOSE PARTY”.

Συμμετοχή σε λειτουργία PARTY

Ο δέκτης μπορεί να συμμετέχει σε μια λειτουργία PARTY που εκκινήθηκε από μια άλλη συσκευή, έτσι ώστε να μπορείτε να απολαύσετε την αναπαραγωγή του ίδιου περιεχομένου σε διαφορετικό χώρο.

Ενώ η λειτουργία PARTY εκτελείται από μια κεντρική συσκευή PARTY, πιέστε το πλήκτρο SHIFT και, κατόπιν, πιέστε το πλήκτρο PARTY.

Εμφανίζεται η ένδειξη “JOIN PARTY” και ο δέκτης συμμετέχει στη λειτουργία σαν εξαρτημένη συσκευή PARTY.

Έξοδος από μια λειτουργία PARTY

Πιέστε το πλήκτρο SHIFT και, κατόπιν, πιέστε το πλήκτρο PARTY.

Εμφανίζεται η ένδειξη “LEAVE PARTY” και ο δέκτης πραγματοποιεί έξοδο από τη λειτουργία PARTY.

Συμβουλή

Εάν η ρύθμιση “Network Standby” έχει τεθεί στο “On”, ο δέκτης ενεργοποιείται και συμμετέχει αυτόματα στη λειτουργία PARTY, όταν η λειτουργία εκκινείται από την κεντρική συσκευή PARTY.

Σημειώσεις

- Δεν μπορείτε να συμμετέχετε σε μια λειτουργία PARTY στις ακόλουθες περιπτώσεις
 - εκτελείτε μια λειτουργία PARTY σε αυτόν το δέκτη.
 - συμμετέχετε ήδη σε μια άλλη λειτουργία PARTY.
- Εάν πιέσετε το πλήκτρο PARTY όταν δεν έχει εκκινήσει μια λειτουργία PARTY, αλλά εκτελείται αναπαραγωγή σε μια συσκευή η οποία συμμορφώνεται με τις απαιτήσεις της λειτουργίας PARTY STREAMING, η συσκευή θα καθοριστεί σαν κεντρική συσκευή PARTY και ο δέκτης θα συμμετέχει στη λειτουργία σαν εξαρτημένη συσκευή PARTY.
- Η λειτουργία της εξαρτημένης συσκευής PARTY αλλάζει αυτόματα σε HOME NETWORK, όταν η συσκευή συμμετέχει σε ένα PARTY. Ακόμη κι αν η εξαρτημένη συσκευή PARTY πραγματοποιήσει έξοδο από ένα PARTY, η λειτουργία παραμένει καθορισμένη σε HOME NETWORK.

Ενημέρωση λογισμικού

Εάν κάνετε λήψη της τελευταίας έκδοσης του λογισμικού, μπορείτε να επωφεληθείτε από τις πιο πρόσφατες λειτουργίες. Ο δέκτης αποκτά πρόσβαση στον διακομιστή της Sony για την ενημέρωση του λογισμικού.

Εάν υπάρχει διαθέσιμη μια νέα ενημέρωση, στην οθόνη της τηλεόρασης εμφανίζεται η ένδειξη “[New Software] Perform Software Update.” όταν είστε συνδεδεμένοι στο Internet και χρησιμοποιείτε τις λειτουργίες Home Network ή Music Services.

Βεβαιωθείτε ότι η λειτουργία του υπόλοιπου συνδεδεμένου εξοπλισμού στο δέκτη έχει διακοπεί, πριν ενημερώσετε το λογισμικό. Για λεπτομέρειες σχετικά με τη διαθέσιμη ενημέρωση λογισμικού, ανατρέξτε στην τοποθεσία υποστήριξης πελατών (σελίδα 133).

Σημειώσεις

- Φροντίστε να μην απενεργοποιήσετε το δέκτη, να μην αποσυνδέσετε το καλώδιο του δικτύου ή να μην εκτελέσετε οποιονδήποτε χειρισμό, ενώ η διαδικασία της ενημέρωσης βρίσκεται σε εξέλιξη.
- Εάν προσπαθήσετε να ενημερώσετε το λογισμικό όταν είναι ενεργοποιημένος ο Χρονοδιακόπτης ύπνου, ο χρονοδιακόπτης θα απενεργοποιηθεί αυτόματα.

1 Πιέστε το πλήκτρο HOME NETWORK για να επιλέξετε τη λειτουργία Home Network.

2 Πιέστε το πλήκτρο MENU.

Το μενού εμφανίζεται στην οθόνη της τηλεόρασης.

3 Επιλέξτε “ Settings” και, κατόπιν, πιέστε τα πλήκτρα ή .

Στην οθόνη της τηλεόρασης εμφανίζεται η λίστα του μενού Settings.

4 Επιλέξτε “Network” και, κατόπιν πιέστε το πλήκτρο .

5 Επιλέξτε “Software Update” και, κατόπιν, πιέστε το πλήκτρο .

6 Επιλέξτε “Update” και, κατόπιν, πιέστε το πλήκτρο .

Ο δέκτης ξεκινά τον έλεγχο της διαθέσιμης ενημέρωσης λογισμικού.

7 Όταν εμφανιστεί η ένδειξη “Found latest update.”, πιέστε το πλήκτρο .

Εάν δεν υπάρχει διαθέσιμη ενημέρωση, εμφανίζεται η ένδειξη “No update required.”.

8 Επιλέξτε “OK” και, κατόπιν, πιέστε το πλήκτρο (+).

Εμφανίζεται ένα μήνυμα που σας ζητά να επιβεβαιώσετε εάν συμφωνείτε ή όχι με τους όρους της ενημέρωσης λογισμικού. Επιβεβαιώστε το μήνυμα και διαβάστε επίσης την “ΣΥΜΦΩΝΙΑ ΑΔΕΙΑΣ ΧΡΗΣΗΣ ΤΕΛΙΚΟΥ ΧΡΗΣΤΗ ΓΙΑ ΛΟΓΙΣΜΙΚΟ SONY” (σελίδα 139) και, κατόπιν, πιέστε το πλήκτρο (+).

9 Επιλέξτε “Agree” και, κατόπιν, πιέστε το πλήκτρο (+).

Ο δέκτης ξεκινά την ενημέρωση του λογισμικού. Για την ολοκλήρωση της ενημέρωσης, ο δέκτης ενδέχεται να χρειαστεί κάποιο χρόνο (έως περίπου 20 λεπτά). Ο απαιτούμενος χρόνος διαφέρει, ανάλογα με την ποσότητα των δεδομένων στις ενημερώσεις, τον τύπο γραμμής του δικτύου, το περιβάλλον επικοινωνίας του δικτύου κ.τ.λ. Όταν ολοκληρωθεί η ενημέρωση του λογισμικού, εμφανίζεται η ένδειξη “Complete!”.

Πιέστε το πλήκτρο I/⏻ για να απενεργοποιήσετε το δέκτη, ώστε να ενημερωθεί στη νέα έκδοση.

Ακύρωση της διαδικασίας

Επιλέξτε “Cancel” στο βήμα 8.

Για επιστροφή στην προηγούμενη οθόνη

Πιέστε το πλήκτρο RETURN/EXIT ⏻ πριν ξεκινήσει η ενημέρωση του λογισμικού από το δέκτη.

Δεν μπορείτε να επιστρέψετε στην προηγούμενη οθόνη όταν ξεκινήσει η ενημέρωση.

Κατάλογος μηνυμάτων δυνατοτήτων δικτύου

Ρυθμίσεις δικτύου

Μήνυμα και επεξήγηση

Connection Fail

Η σύνδεση του δέκτη με το δίκτυο απέτυχε.

Input Error!

Οι καταχωρημένες τιμές είναι λανθασμένες ή άκυρες.

Not in Use

Εκτελείται μια διαδικασία, η οποία απαγορεύεται την τρέχουσα στιγμή.

Οικιακό δίκτυο

Μήνυμα και επεξήγηση

Cannot Connect

Ο δέκτης δεν μπορεί να συνδεθεί στον επιλεγμένο διακομιστή.

Cannot Get Info

Ο δέκτης δεν μπορεί να ανακτήσει πληροφορίες στο διακομιστή ή τα περιεχόμενα.

Cannot JOIN

Η συμμετοχή του δέκτη σε μια λειτουργία PARTY απέτυχε.

Cannot Play

Ο δέκτης δεν μπορεί να αναπαραγάγει αρχεία ήχου, εξαιτίας μιας μη υποστηριζόμενης μορφής αρχείων ή περιορισμών της αναπαραγωγής.

Cannot START

Η εκκίνηση μιας λειτουργίας PARTY από το δέκτη απέτυχε.

Data Error

Προσπαθήσατε να αναπαραγάγετε ένα αρχείο που δεν μπορεί να αναπαραχθεί.

Device Full!

Δεν μπορείτε να καταχωρήσετε άλλες συσκευές στη λίστα συσκευών.

Initialize

Ο δέκτης εκτελεί μια εργοστασιακά προεπιλεγμένη ρύθμιση στη λειτουργία δικτύου.

No Server

Δεν υπάρχουν διακομιστές στο δίκτυο, στους οποίους μπορεί να συνδεθεί ο δέκτης. Προσπαθήσατε να ανανεώσετε τη λίστα διακομιστών (σελίδα 76).

No Track

Δεν υπάρχει αρχείο με δυνατότητα αναπαραγωγής στον επιλεγμένο φάκελο του διακομιστή.

Μήνυμα και επεξήγηση

Not Found

Δεν υπάρχει στοιχείο στο διακομιστή, το οποίο αντιστοιχεί σε μια λέξη-κλειδί.

Not in Use

Εκτελείται μια διαδικασία, η οποία απαγορεύεται την τρέχουσα στιγμή.

Υπηρεσίες μουσικής

Μήνυμα και επεξήγηση

Cannot Connect

Ο δέκτης δεν μπορεί να συνδεθεί στο διακομιστή.

Cannot Get Data

Ο δέκτης δεν μπορεί να αποκτήσει περιεχόμενο από το διακομιστή.

Cannot Play

Ο δέκτης δεν μπορεί να αναπαραγάγει μια υπηρεσία ή σταθμό, εξαιτίας μιας μη υποστηριζόμενης μορφής αρχείων ή περιορισμών της αναπαραγωγής.

Data Error

- Προσπαθήσατε να αναπαραγάγετε ένα αρχείο που δεν μπορεί να αναπαραχθεί.
- Ο δέκτης δεν αναγνωρίζει τα δεδομένα του διακομιστή.

Need Software update

Η υπηρεσία δεν είναι διαθέσιμη στην τρέχουσα έκδοση λογισμικού του δέκτη.

Επισκεφθείτε την παρακάτω τοποθεσία web για περισσότερες πληροφορίες σχετικά με την ενημέρωση λογισμικού:

<http://www.sony.net/audio/musicservices>

No Preset

Δεν υπάρχει αποθηκευμένος σταθμός στο δέκτη για τον επιλεγμένο προκαθορισμένο αριθμό.

No Service

Δεν υπάρχουν πάροχοι υπηρεσιών.

No Station

Δεν υπάρχουν σταθμοί στην επιλεγμένη υπηρεσία.

Not Available

- Η επιλεγμένη υπηρεσία δεν είναι διαθέσιμη.
- Εκτελείται μια διαδικασία, η οποία δεν είναι διαθέσιμη την τρέχουσα στιγμή.

Not in Use

Εκτελείται μια διαδικασία, η οποία απαγορεύεται την τρέχουσα στιγμή.

Ενημέρωση λογισμικού

Μήνυμα και επεξήγηση

Cannot connect

Ο δέκτης δεν μπορεί να αποκτήσει πρόσβαση στο διακομιστή για λήψη της τελευταίας έκδοσης του λογισμικού. Πραγματοποιήστε είσοδο στο μενού ρυθμίσεων και ενημερώστε ξανά το λογισμικό (σελίδα 83).

Can't download

Η λήψη των δεδομένων της ενημέρωσης από το δέκτη απέτυχε κατά την εκτέλεση της ενημέρωσης του λογισμικού. Πραγματοποιήστε είσοδο στο μενού ρυθμίσεων και ενημερώστε ξανά το λογισμικό (σελίδα 83).

Update Error

Δεν είναι δυνατή η ενημέρωση του λογισμικού από το δέκτη. Απενεργοποιήστε το δέκτη και, κατόπιν, συνδέστε τον ξανά. Ο δέκτης θα προσπαθήσει να ενημερώσει το λογισμικό. Εάν εμφανιστεί το ίδιο μήνυμα, επικοινωνήστε με τον πλησιέστερο αντιπρόσωπο της Sony.

Αναζήτηση στοιχείου με χρήση λέξης-κλειδιού

Όταν εμφανίζεται μια λίστα στην οθόνη της τηλεόρασης (όπως μια λίστα καλλιτεχνών, κομματιών κ.τ.λ.), μπορείτε να εισαγάγετε μια λέξη-κλειδί για να αναζητήσετε ένα επιθυμητό στοιχείο. Η αναζήτηση μέσω λέξεων-κλειδιών είναι διαθέσιμη μόνο όταν είναι επιλεγμένες οι λειτουργίες Home Network ή Music Service.

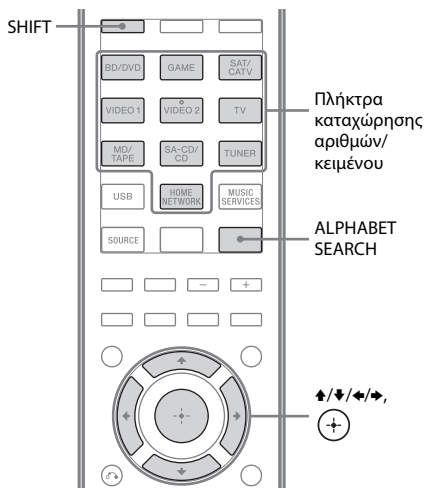

συνέχεια

1 Πιέστε το πλήκτρο SHIFT και, κατόπιν, το πλήκτρο ALPHABET SEARCH, ενώ στην οθόνη της τηλεόρασης εμφανίζεται μια λίστα στοιχείων (λίστα καλλιτεχνών, κομματιών κ.τ.λ.).

Στην οθόνη της τηλεόρασης εμφανίζεται η οθόνη εισαγωγής λέξης-κλειδιού.

2 Πιέστε το πλήκτρο SHIFT και, κατόπιν, πιέστε τα πλήκτρα καταχώρησης αριθμών/κειμένου για να εισαγάγετε μια λέξη-κλειδί.

Μια λέξη-κλειδί μπορεί να περιέχει έως 15 χαρακτήρες.

Σημείωση

Εισαγάγετε μια λέξη-κλειδί, η οποία θα αντιστοιχεί με τα γράμματα ή με μια λέξη στην αρχή του ονόματος ή του τίτλου του στοιχείου που θέλετε να αναζητήσετε. Όταν ο δέκτης εκτελεί αναζήτηση ενός στοιχείου, η λέξη “The” στην αρχή ενός ονόματος, καθώς και το κενό διάστημα που ακολουθεί, θα αγνοούνται.

3 Πιέστε το πλήκτρο (+).

Εμφανίζεται ένα στοιχείο που αντιστοιχεί στη λέξη-κλειδί. Εάν το στοιχείο που εμφανίζεται δεν είναι αυτό που αναζητάτε, πιέστε τα πλήκτρα ◀/▶ για να εμφανίσετε το προηγούμενο/επόμενο στοιχείο.

4 Επαναλάβετε τα βήματα 1 έως 3 για να εντοπίσετε το επιθυμητό στοιχείο και, κατόπιν, πιέστε το πλήκτρο (+).

5 Επιλέξτε το επιθυμητό κομμάτι και, κατόπιν, πιέστε το πλήκτρο (+).

Η αναπαραγωγή ξεκινά.

Δυνατότητες λειτουργίας “BRAVIA” Sync

Τι είναι η λειτουργία “BRAVIA” Sync;

Η λειτουργία “BRAVIA” Sync επιτρέπει την επικοινωνία μεταξύ προϊόντων της Sony, όπως τηλεοράσεις, συσκευές αναπαραγωγής Blu-ray Disc/DVD, ενισχυτές AV, κ.τ.λ. που υποστηρίζουν τη λειτουργία Έλεγχος για HDMI.

Κατά τη σύνδεση εξοπλισμού Sony, συμβατού με τη λειτουργία “BRAVIA” Sync, μέσω ενός καλωδίου HDMI (δεν παρέχεται), η λειτουργία απλοποιείται με τις ακόλουθες δυνατότητες:

- Αναπαραγωγή με ένα πλήκτρο (σελίδα 88)
- Έλεγχος ήχου συστήματος (σελίδα 89)
- Απενεργοποίηση συστήματος (σελίδα 89)
- Συγχρονισμός λειτουργίας Theater/Theatre (σελίδα 89)
- Επιλογή σκηνής (σελίδα 90)

Ο Έλεγχος για HDMI είναι ένα πρότυπο λειτουργίας αμοιβαίου ελέγχου που χρησιμοποιείται από την HDMI CEC (Consumer Electronics Control) για τη διεπαφή HDMI (High-Definition Multimedia Interface).

Σας συνιστούμε να συνδέετε το δέκτη σε προϊόντα που διαθέτουν τη λειτουργία “BRAVIA” Sync.

Σημείωση

Ανάλογα με τον συνδεδεμένο εξοπλισμό, η λειτουργία Έλεγχος για HDMI ενδέχεται να μην εκτελείται. Ανατρέξτε στις οδηγίες χρήσης του εξοπλισμού.

Προετοιμασία για τη λειτουργία “BRAVIA” Sync

Ο δέκτης είναι συμβατός με τη λειτουργία “Έλεγχος για HDMI-Εύκολη ρύθμιση”.

- Εάν η τηλεόρασή σας είναι συμβατή με τη λειτουργία “Έλεγχος για HDMI-Εύκολη ρύθμιση” μπορείτε να ρυθμίσετε τη λειτουργία Έλεγχος για HDMI του δέκτη και του εξοπλισμού αναπαραγωγής αυτόματα, ρυθμίζοντας τη λειτουργία Έλεγχος για HDMI στην τηλεόρασή σας (σελίδα 87).
- Εάν η τηλεόρασή σας δεν είναι συμβατή με τη λειτουργία “Έλεγχος για HDMI-Εύκολη ρύθμιση”, ρυθμίστε ανεξάρτητα τη λειτουργία Έλεγχος για HDMI του δέκτη, του εξοπλισμού αναπαραγωγής και της τηλεόρασης (σελίδα 87).

Εάν η τηλεόρασή σας είναι συμβατή με τη λειτουργία “Έλεγχος για HDMI-Εύκολη ρύθμιση”

Μπορείτε να ενεργοποιήσετε ταυτόχρονα τη λειτουργία Έλεγχος για HDMI του δέκτη, ενεργοποιώντας την αντίστοιχη λειτουργία της τηλεόρασης.

- 1** Συνδέστε το δέκτη, την τηλεόραση και τον εξοπλισμό αναπαραγωγής μέσω σύνδεσης HDMI (σελίδα 23, 24). (Ο αντίστοιχος εξοπλισμός πρέπει να είναι συμβατός με τη λειτουργία Έλεγχος για HDMI.)
- 2** Ενεργοποιήστε το δέκτη, την τηλεόραση και τον εξοπλισμό αναπαραγωγής.
- 3** Ενεργοποιήστε τη λειτουργία Έλεγχος για HDMI στην τηλεόραση.
Η λειτουργία Έλεγχος για HDMI του δέκτη και όλου του συνδεδεμένου εξοπλισμού ενεργοποιείται ταυτόχρονα. Όταν ολοκληρωθεί η ρύθμιση, στην οθόνη ενδείξεω εμφανίζεται η ένδειξη “COMPLETE”.

Για λεπτομέρειες σχετικά με τη ρύθμιση της τηλεόρασης, ανατρέξτε στις οδηγίες χρήσης της τηλεόρασής σας.

Εάν η τηλεόρασή σας δεν είναι συμβατή με τη λειτουργία “Έλεγχος για HDMI-Εύκολη ρύθμιση”

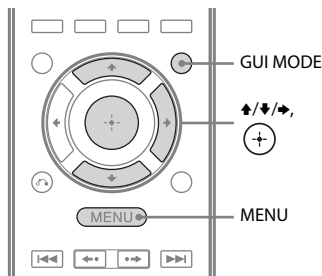

- 1** Πιέστε το πλήκτρο MENU.
Το μενού εμφανίζεται στην οθόνη της τηλεόρασης.
- 2** Επιλέξτε “Settings” από το μενού και, κατόπιν, πιέστε τα πλήκτρα \oplus ή \rightarrow .
Στην οθόνη της τηλεόρασης εμφανίζεται η λίστα του μενού Settings.
- 3** Επιλέξτε “HDMI” και, κατόπιν, πιέστε τα πλήκτρα \oplus ή \rightarrow .
- 4** Επιλέξτε “Ctrl for HDMI” και, κατόπιν, πιέστε τα πλήκτρα \oplus ή \rightarrow .
- 5** Επιλέξτε “ON” και, κατόπιν, πιέστε το πλήκτρο \oplus .
Η λειτουργία Έλεγχος για HDMI ενεργοποιείται.
- 6** Πιέστε το πλήκτρο GUI MODE για έξοδο από το μενού GUI.
Εάν εμφανίζεται το μενού GUI, η λειτουργία Έλεγχος για HDMI του εξοπλισμού αναπαραγωγής δεν θα εκτελείται σωστά.
- 7** Ενεργοποιήστε τη λειτουργία Έλεγχος για HDMI του συνδεδεμένου εξοπλισμού.
Εάν η λειτουργία Έλεγχος για HDMI είναι ήδη ενεργοποιημένη, δεν χρειάζεται να αλλάξετε τη ρύθμιση.
Για λεπτομέρειες σχετικά με τη ρύθμιση της τηλεόρασης και του συνδεδεμένου εξοπλισμού, ανατρέξτε στις οδηγίες χρήσης των αντίστοιχων συσκευών.

Σημειώσεις

- Πριν εκτελέσετε τη λειτουργία “Έλεγχος για HDMI-Εύκολη ρύθμιση” στην τηλεόρασή σας, βεβαιωθείτε ότι έχετε ενεργοποιήσει την τηλεόραση και τον άλλο συνδεδεμένο εξοπλισμό, συμπεριλαμβανομένου αρχικά του δέκτη.
- Εάν η λειτουργία του εξοπλισμού αναπαραγωγής δεν είναι δυνατή αφού εκτελέσετε τις ρυθμίσεις για τη λειτουργία “Έλεγχος για HDMI-Εύκολη ρύθμιση”, ελέγξτε τη ρύθμιση Έλεγχος για HDMI στην τηλεόρασή σας.
- Εάν ο συνδεδεμένος εξοπλισμός δεν υποστηρίζει τη λειτουργία “Έλεγχος για HDMI-Εύκολη ρύθμιση”, αλλά υποστηρίζει τη λειτουργία Έλεγχος για HDMI, θα χρειαστεί να ρυθμίσετε τη λειτουργία Έλεγχος για HDMI του συνδεδεμένου εξοπλισμού πριν εκτελέσετε τη λειτουργία “Έλεγχος για HDMI-Εύκολη ρύθμιση” από την τηλεόραση.
- Εάν έχετε καθορίσει την είσοδο HDMI σε μια άλλη είσοδο χρησιμοποιώντας τη ρύθμιση “HDMI Assign” στο μενού HDMI, η λειτουργία Αναπαραγωγή με ένα πλήκτρο δεν είναι διαθέσιμη.

Αναπαραγωγή εξοπλισμού με το πάτημα ενός πλήκτρου (Αναπαραγωγή με ένα πλήκτρο)

Με τη λειτουργία Bravia Sync, ο συνδεδεμένος εξοπλισμός στο δέκτη ξεκινά αυτόματα με μια απλή κίνηση (πάτημα ενός πλήκτρου). Μπορείτε να απολαύσετε ήχο/εικόνα χρησιμοποιώντας τον συνδεδεμένο εξοπλισμό.

Όταν θέσετε τη ρύθμιση “Pass Through” σε “AUTO” ή “ON”, ο ήχος και η εικόνα μπορούν να παρέχονται μόνο από την τηλεόραση, ενώ ο δέκτης παραμένει σε κατάσταση αναμονής.

Όταν ξεκινήσετε την αναπαραγωγή μιας συνδεδεμένης συσκευής, ο χειρισμός του δέκτη και της τηλεόρασης απλοποιούνται ως εξής:

Δέκτης και τηλεόραση

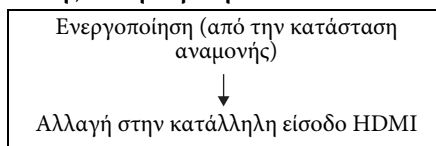

Σημειώσεις

- Βεβαιωθείτε ότι η λειτουργία Έλεγχος ήχος συστήματος έχει ενεργοποιηθεί, χρησιμοποιώντας το μενού της τηλεόρασης.
- Ανάλογα με την τηλεόραση, η αρχή του περιεχομένου ενδέχεται να μην εμφανίζεται.
- Ανάλογα με τις ρυθμίσεις, ο δέκτης ενδέχεται να μην ενεργοποιείται όταν η ρύθμιση “Pass Through” έχει τεθεί σε “AUTO” ή “ON”.

Συμβουλή

Μπορείτε επίσης να επιλέξετε μια συνδεδεμένη συσκευή, όπως μια συσκευή αναπαραγωγής Blu-ray Disc/DVD, από το μενού της τηλεόρασης. Ο δέκτης και η τηλεόραση μεταβαίνουν αυτόματα στην κατάλληλη είσοδο HDMI.

Απόλαυση του ήχου της τηλεόρασης από τα συνδεδεμένα ηχεία στο δέκτη (Έλεγχος ήχου συστήματος)

Μπορείτε να απολαύσετε τον ήχο της τηλεόρασης από τα συνδεδεμένα ηχεία στο δέκτη με μια απλή κίνηση.

Μπορείτε να χειριστείτε τη λειτουργία Έλεγχος ήχου συστήματος, χρησιμοποιώντας το μενού της τηλεόρασης. Για λεπτομέρειες, ανατρέξτε στις οδηγίες χρήσης της τηλεόρασης.

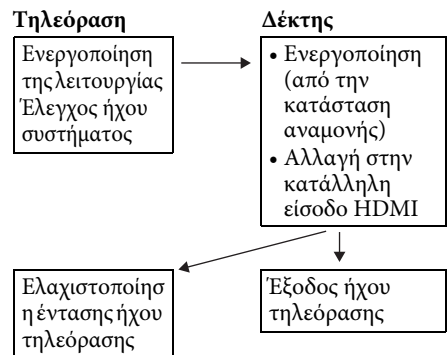

Μπορείτε επίσης να χρησιμοποιήσετε τη λειτουργία Έλεγχος ήχου συστήματος ως εξής:

- Εάν ενεργοποιήσετε το δέκτη ενώ η τηλεόραση είναι ενεργοποιημένη, η λειτουργία Έλεγχος ήχου συστήματος θα ενεργοποιηθεί αυτόματα για την παροχή του ήχου της τηλεόρασης από τα συνδεδεμένα ηχεία στο δέκτη. Ωστόσο, εάν απενεργοποιήσετε το δέκτη, ο ήχος θα παρέχεται από τα ηχεία της τηλεόρασης.
- Όταν ρυθμίζετε την ένταση του ήχου της τηλεόρασης, η λειτουργία Έλεγχος ήχου συστήματος ρυθμίζει ταυτόχρονα την ένταση του δέκτη.

Σημειώσεις

- Εάν η λειτουργία Έλεγχος ήχου συστήματος δεν εκτελείται σύμφωνα με τη ρύθμιση της τηλεόρασής σας, ανατρέξτε στις οδηγίες χρήσης της τηλεόρασης.
- Όταν η ρύθμιση “Ctrl for HDMI” έχει τεθεί σε “ON”, οι ρυθμίσεις “Audio Out” στο μενού HDMI Settings καθορίζονται αυτόματα βάσει των ρυθμίσεων της λειτουργίας Έλεγχος ήχου συστήματος.
- Εάν ενεργοποιήσετε την τηλεόραση πριν ενεργοποιήσετε το δέκτη, η έξοδος του ήχου της τηλεόρασης θα χαθεί στιγμιαία.

Απενεργοποίηση του δέκτη με την τηλεόραση (Απενεργοποίηση συστήματος)

Όταν απενεργοποιείτε την τηλεόραση, χρησιμοποιώντας το πλήκτρο POWER στο τηλεχειριστήριο της τηλεόρασης, ο δέκτης και ο συνδεδεμένος εξοπλισμός απενεργοποιούνται αυτόματα.

Μπορείτε επίσης να χρησιμοποιήσετε το τηλεχειριστήριο του δέκτη για να απενεργοποιήσετε την τηλεόραση.

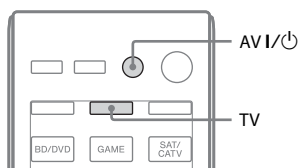

Πιέστε το πλήκτρο TV και, κατόπιν, πιέστε το πλήκτρο AV I/TV.

Η τηλεόραση, ο δέκτης και ο συνδεδεμένος εξοπλισμός μέσω HDMI απενεργοποιούνται.

Σημειώσεις

- Θέστε τη λειτουργία διασύνδεσης της τροφοδοσίας ρεύματος της τηλεόρασης στη θέση “ON” πριν χρησιμοποιήσετε τη λειτουργία Απενεργοποίηση συστήματος. Για λεπτομέρειες, ανατρέξτε στις οδηγίες χρήσης της τηλεόρασης.
- Ανάλογα με το συνδεδεμένο εξοπλισμό, η απενεργοποίηση ενδέχεται να μην εκτελεστεί. Για λεπτομέρειες, ανατρέξτε στις οδηγίες χρήσης του συνδεδεμένου εξοπλισμού.

Απόλαυση ταινιών με το βέλτιστο ηχητικό πεδίο (Συγχρονισμός λειτουργίας Theater/ Theatre)

Πιέστε το πλήκτρο THEATER ή THEATRE στο τηλεχειριστήριο της τηλεόρασης ή της συσκευής αναπαραγωγής Blu-ray Disc, στρέφοντας το τηλεχειριστήριο προς την τηλεόραση.

Το ηχητικό πεδίο αλλάζει σε “HD-D.C.S.”. Για επιστροφή στο προηγούμενο ηχητικό πεδίο, πιέστε ξανά το πλήκτρο THEATER ή THEATRE.

Σημείωση

Το ηχητικό πεδίο ενδέχεται να μην αλλάξει, ανάλογα με την τηλεόραση.

Συμβουλή

Όταν αλλάξετε την είσοδο της τηλεόρασης, το ηχητικό πεδίο ενδέχεται να επιστρέψει στην προηγούμενη ρύθμιση.

Απόλαυση του βέλτιστου ηχητικού πεδίου για την επιλεγμένη σκηνή (Επιλογή σκηνής)

Η λειτουργία Επιλογή σκηνής σας επιτρέπει να απολαύσετε τη βέλτιστη ποιότητα εικόνας και αλλάζει το ηχητικό πεδίο ανάλογα με την επιλεγμένη σκηνή στην τηλεόρασή σας. Για λεπτομέρειες σχετικά με το χειρισμό, ανατρέξτε στις οδηγίες χρήσης της τηλεόρασης.

Σημείωση

Το ηχητικό πεδίο ενδέχεται να μην αλλάζει, ανάλογα με την τηλεόραση

Άλλες λειτουργίες

Χρήση λειτουργίας Αυτόματης ρύθμισης έντασης ήχου

Μπορείτε να ρυθμίσετε την ένταση του ήχου αυτόματα, ανάλογα με το σήμα εισόδου ή το περιεχόμενο από το συνδεδεμένο εξοπλισμό (λειτουργία ADVANCED AUTO VOLUME). Η λειτουργία αυτή είναι χρήσιμη, για παράδειγμα, όταν η ένταση του ήχου των διαφημίσεων είναι υψηλότερη από τον ήχο των τηλεοπτικών προγραμμάτων.

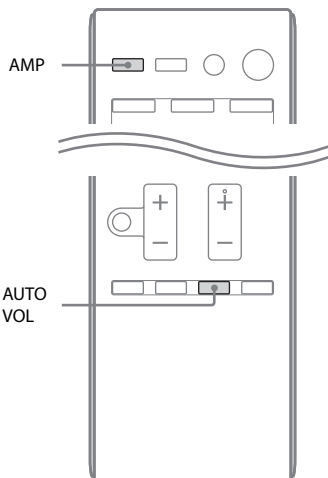

Πιέστε το πλήκτρο AMP και, κατόπιν, πιέστε το πλήκτρο AUTO VOL.

Η λειτουργία αυτόματης ρύθμισης της έντασης του ήχου ενεργοποιείται και απενεργοποιείται με το πάτημα του πλήκτρου AUTO VOL.

Σημειώσεις

- Φροντίστε να μειώσετε τη στάθμη της έντασης του ήχου πριν απενεργοποιήσετε αυτήν τη λειτουργία.
- Καθώς αυτή η λειτουργία είναι διαθέσιμη μόνο κατά την είσοδο σημάτων ήχου Dolby Digital, DTS ή Γραμμικού PCM, η ένταση του ήχου ενδέχεται να αυξηθεί απότομα κατά την αλλαγή σε άλλες μορφές.
- Η λειτουργία αυτή δεν εκτελείται στις ακόλουθες περιπτώσεις.
 - Κατά τη λήψη σημάτων ήχου Γραμμικού PCM με συχνότητα δειγματοληψίας μεγαλύτερη από 48 kHz.
 - Κατά τη λήψη σημάτων Dolby Digital Plus, Dolby TrueHD, DTS 96/24, DTS-HD Master Audio, ή DTS-HD High Resolution Audio.

Εναλλαγή μεταξύ ψηφιακού και αναλογικού ήχου (INPUT MODE)

Όταν συνδέετε εξοπλισμό στις υποδοχές εισόδου ψηφιακού και αναλογικού ήχου του δέκτη, μπορείτε να καθορίσετε τη λειτουργία εισόδου του ήχου στον έναν από τους δύο τύπους, ή να εναλλάσσετε μεταξύ τους, ανάλογα με τον τύπο του υλικού που σκοπεύετε να παρακολουθήσετε.

1 Περιστρέψτε το πλήκτρο INPUT SELECTOR στο δέκτη για να επιλέξετε την είσοδο.

Μπορείτε επίσης να χρησιμοποιήσετε τα πλήκτρα εισόδου στο τηλεχειριστήριο.

2 Πιέστε επαναλαμβανόμενα το πλήκτρο INPUT MODE στο δέκτη για να επιλέξετε τη λειτουργία εισόδου του ήχου.

Η επιλεγμένη λειτουργία εισόδου του ήχου εμφανίζεται στην οθόνη ενδείξεων.

- **AUTO:** Παρέχει προτεραιότητα σε σήματα ψηφιακού ήχου. Εάν υπάρχουν περισσότερες από μία ψηφιακές συνδέσεις, προτεραιότητα έχουν τα σήματα ήχου HDMI.
Εάν δεν υπάρχουν σήματα ψηφιακού ήχου, επιλέγονται τα σήματα αναλογικού ήχου. Όταν είναι επιλεγμένη η είσοδος της τηλεόρασης, η προτεραιότητα παρέχεται στα σήματα του Καναλιού επιστροφής ήχου (ARC). Εάν η τηλεόρασή σας δεν είναι συμβατή με τη λειτουργία του Καναλιού επιστροφής ήχου (ARC), επιλέγονται οπτικά ψηφιακά σήματα ήχου.
- **COAX:** Καθορίζει την είσοδο των σημάτων ψηφιακού ήχου στην υποδοχή DIGITAL COAXIAL.
- **OPT:** Καθορίζει την είσοδο των σημάτων ψηφιακού ήχου στην υποδοχή DIGITAL OPTICAL.
- **ANALOG:** Καθορίζει την είσοδο των σημάτων αναλογικού ήχου στις υποδοχές AUDIO IN (L/R).

Σημειώσεις

- Ορισμένες λειτουργίες εισόδου ήχου ενδέχεται να μην καθορίζονται βάσει της εισόδου.
- Όταν έχει επιλεγεί η είσοδος USB ή οι λειτουργίες HOME NETWORK, MUSIC SERVICES ή SIRIUS, στην οθόνη ενδείξεων εμφανίζεται η ένδειξη “----” και δεν μπορείτε να επιλέξετε άλλες λειτουργίες.
- Όταν χρησιμοποιείται η λειτουργία “A. DIRECT”, η είσοδος ήχου καθορίζεται σε “ANALOG”. Δεν μπορείτε να επιλέξετε άλλες λειτουργίες.
- Η λειτουργία του Καναλιού επιστροφής ήχου (ARC) δεν εκτελείται στις ακόλουθες περιπτώσεις:
 - Εάν η τηλεόρασή σας δεν είναι συμβατή με τη λειτουργία Καναλιού επιστροφής ήχου (ARC).
 - Εάν η ρύθμιση “Ctrl for HDMI” έχει τεθεί σε “OFF”.
 - Όταν ο δέκτης δεν έχει συνδεθεί στη συμβατή με τη λειτουργία ARC υποδοχή HDMI της τηλεόρασης μέσω καλωδίου HDMI.

Χρήση ήχου/εικόνων από άλλες εισόδους

(Input Assign)

Μπορείτε να επανακαθορίσετε τα σήματα ήχου ή/και βίντεο σε μια άλλη είσοδο όταν δεν χρησιμοποιούνται εκείνη τη στιγμή. Αφού επανακαθορίσετε τις υποδοχές εισόδου, μπορείτε να χρησιμοποιήσετε το πλήκτρο εισόδου (ή το πλήκτρο INPUT SELECTOR στο δέκτη) για να επιλέξετε τον εξοπλισμό που συνδέσατε.

Καθορισμός εισόδου component video και ψηφιακού ήχου

Μπορείτε να επανακαθορίσετε τις υποδοχές εισόδου COMPONENT VIDEO και DIGITAL σε άλλη είσοδο εάν οι προεπιλεγμένες ρυθμίσεις των υποδοχών δεν αντιστοιχούν στο συνδεδεμένο εξοπλισμό σας.

Παράδειγμα:

Όταν συνδέετε τη συσκευή αναπαραγωγής DVD στις υποδοχές OPTICAL SAT/CATV IN και COMPONENT VIDEO SAT/CATV (IN 2).

- Καθορίστε την υποδοχή OPTICAL SAT/CATV IN σε “BD/DVD”.
- Καθορίστε τις υποδοχές COMPONENT VIDEO SAT/CATV (IN 2) σε “BD/DVD”.

1 Πιέστε το πλήκτρο MENU.



Το μενού εμφανίζεται στην οθόνη της τηλεόρασης.

2 Επιλέξτε “ Input” και, κατόπιν, πιέστε τα πλήκτρα ή .





3 Επιλέξτε το όνομα εισόδου που θέλετε να καθορίσετε.

4 Πιέστε το πλήκτρο TOOLS/ OPTIONS.

Εμφανίζεται το μενού επιλογών.

5 Επιλέξτε “Input Assign” και, κατόπιν, πιέστε τα πλήκτρα  ή .

Εμφανίζεται η οθόνη “Input Assign”.

6 Επιλέξτε τα σήματα ήχου ή/και βίντεο που θέλετε να καθορίσετε στην είσοδο που επιλέξατε στο βήμα 3, χρησιμοποιώντας τα πλήκτρα , , , .

7 Πιέστε το πλήκτρο .

Όνομα εισόδου		BD/DVD	GAME	SAT/CATV	VIDEO 1	VIDEO 2	MD/TAPE	SA-CD/CD
Υποδοχές εισόδου βίντεο με δυνατότητα καθορισμού	COMP.1	○*	○	○	○	○	○	○
	COMP.2	○	○	○*	○	○	○	○
Υποδοχές εισόδου ήχου με δυνατότητα καθορισμού	CVBS	○	-	○	○*	○*	-	-
	NONE	-	○*	-	-	-	○*	○*
Υποδοχές εισόδου ήχου με δυνατότητα καθορισμού	BD COAX	○*	○	○	○	○	○	○
	SAT OPT	○	○	○*	○	○	○	○
	ANALOG	○	-	○	○*	○*	○*	○*
	NONE	-	○*	-	-	-	-	-

* Προεπιλεγμένη ρύθμιση

Σημειώσεις

- Δεν μπορείτε να καθορίσετε άλλη οπτική είσοδο στις εισόδους στις οποίες έχει καθοριστεί αρχικά η υποδοχή οπτικής εισόδου.
- Όταν καθορίζετε την είσοδο ψηφιακού ήχου, η ρύθμιση INPUT MODE ενδέχεται να αλλάξει αυτόματα.
- Για κάθε είσοδο επιτρέπεται μόνο ένας επανακαθορισμός.

Καθορισμός εισόδου HDMI

Μπορείτε να επανακαθορίσετε τις υποδοχές εισόδου HDMI σε άλλη είσοδο εάν οι προεπιλεγμένες ρυθμίσεις των υποδοχών δεν αντιστοιχούν στο συνδεδεμένο εξοπλισμό σας. Παράδειγμα:

Όταν συνδέετε τη συσκευή αναπαραγωγής CD στην υποδοχή HDMI SAT/CATV (IN 3), καθορίστε την υποδοχή "HDMI 3" σε "SA-CD/CD".

Σημείωση

Πριν καθορίσετε τις υποδοχές εισόδου HDMI, βεβαιωθείτε ότι έχετε θέσει τη ρύθμιση "Ctrl for HDMI" στο "OFF".

1 Πιέστε το πλήκτρο MENU.

Το μενού εμφανίζεται στην οθόνη της τηλεόρασης.

2 Επιλέξτε "Settings" και, κατόπιν, πιέστε τα πλήκτρα (+) ή ➔.

Στην οθόνη της τηλεόρασης εμφανίζεται η λίστα του μενού Settings.

3 Επιλέξτε "HDMI" και, κατόπιν, πιέστε τα πλήκτρα (+) ή ➔.

4 Επιλέξτε "HDMI Assign" και, κατόπιν, πιέστε τα πλήκτρα (+) ή ➔.

5 Επιλέξτε την υποδοχή HDMI που θέλετε να καθορίσετε και, κατόπιν, πιέστε τα πλήκτρα (+) ή ➔.

6 Επιλέξτε το όνομα εισόδου που θέλετε να καθορίσετε και, κατόπιν, πιέστε το πλήκτρο (+).

Όνομα εισόδου	BD/DVD	GAME	SAT/CATV	VIDEO 1	VIDEO 2	MD/TAPE	SA-CD/CD	NONE
Υποδοχές εισόδου HDMI με	HDMI 1	○*	○	○	○	○	○	○
δυνατότητα καθορισμού	HDMI 2	○	○*	○	○	○	○	○
	HDMI 3	○	○	○*	○	○	○	○
	HDMI 4	○	○	○	○*	○	○	○

* Προεπιλεγμένη ρύθμιση

Χρήση σύνδεσης διπλοενίσχυσης

1 Πιέστε το πλήκτρο MENU.

Το μενού εμφανίζεται στην οθόνη της τηλεόρασης.

2 Επιλέξτε “ Settings” και, κατόπιν, πιέστε τα πλήκτρα ή .

Στην οθόνη της τηλεόρασης εμφανίζεται η λίστα του μενού Settings.

3 Επιλέξτε “Speaker” και, κατόπιν, πιέστε τα πλήκτρα ή .

4 Επιλέξτε “SP Pattern” και, κατόπιν, πιέστε τα πλήκτρα ή .

5 Επιλέξτε την κατάλληλη διαμόρφωση ηχείων έτσι ώστε να μην υπάρχουν πίσω περιφερειακά ηχεία και εμπρός επάνω ηχεία και, κατόπιν, πιέστε το πλήκτρο .

6 Επιλέξτε “SB Assign” και, κατόπιν, πιέστε τα πλήκτρα ή .

7 Επιλέξτε “BI-AMP” και, κατόπιν, πιέστε το πλήκτρο .

Τα ίδια σήματα που παρέχονται από τους ακροδέκτες SPEAKERS FRONT A μπορούν να παρέχονται από τους ακροδέκτες SPEAKERS SURROUND BACK/FRONT HIGH/BI-AMP/FRONT B.

Για έξοδο από το μενού

Πιέστε το πλήκτρο MENU.

Σημειώσεις

- Καθορίστε τη ρύθμιση “SB Assign” σε “BI-AMP” πριν εκτελέσετε την Αυτόματη βαθμονόμηση.
- Εάν θέσετε τη ρύθμιση “SB Assign” σε “BI-AMP”, οι ρυθμίσεις της στάθμης και της απόστασης των πίσω περιφερειακών ηχείων και των εμπρός επάνω ηχείων ακυρώνονται και χρησιμοποιούνται οι ρυθμίσεις των εμπρός ηχείων.

Χρήση δυνατότητας πολλαπλών ζωνών

Μπορείτε να απολαύσετε εικόνες και ήχους από τον εξοπλισμό που είναι συνδεδεμένος στο δέκτη στη ζώνη 2, εκτός από την κύρια ζώνη. Για παράδειγμα, μπορείτε να παρακολουθείτε DVD στην κύρια ζώνη και να ακούτε CD στη ζώνη 2.

Κατά τη χρήση ενός επαναλήπτη υπέρυθρων (IR repeater) (δεν παρέχεται), μπορείτε να χειρίζεστε τον εξοπλισμό στην κύρια ζώνη αλλά και τον δέκτη Sony στη ζώνη 2 από τη ζώνη 2.

Χειρισμός του δέκτη από τη ζώνη 2

Μπορείτε να χειρίζεστε το δέκτη χωρίς να στρέψετε το τηλεχειριστήριο προς αυτόν εάν συνδέσετε έναν επαναλήπτη υπέρυθρων (IR repeater) (δεν παρέχεται) στην υποδοχή IR REMOTE.

Χρησιμοποιήστε έναν επαναλήπτη υπέρυθρων (IR repeater) σε χώρο όπου δεν μπορούν να φτάσουν τα σήματα από το τηλεχειριστήριο.

Εκτέλεση σύνδεσης για τη ζώνη 2

Ο ήχος παρέχεται από τα ηχεία στη ζώνη 2 χρησιμοποιώντας το δέκτη και έναν άλλο ενισχυτή.

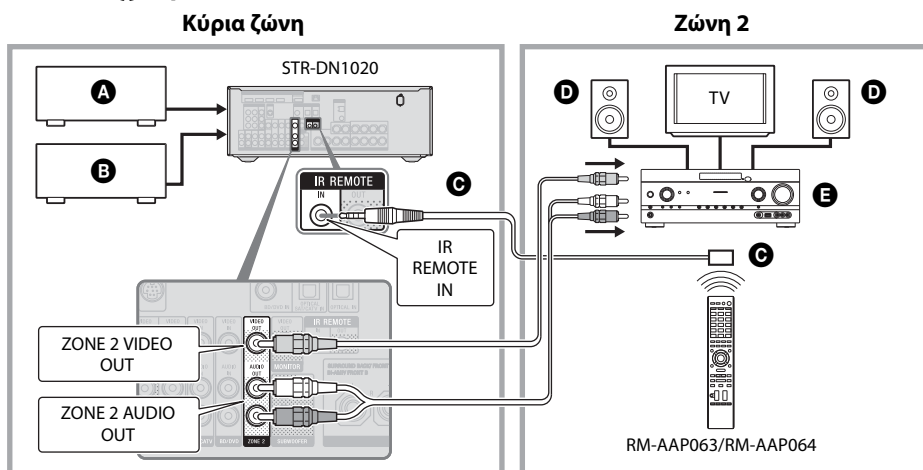

- A** Εξοπλισμός ήχου
- B** Εξοπλισμός βίντεο
- C** Επαναλήπτης υπέρυθρων (IR repeater) (δεν παρέχεται)
- D** Ηχεία
- E** Sony Ενισχυτής/Δέκτης

Χειρισμός του δέκτη από τη ζώνη 2

Οι ακόλουθοι χειρισμοί περιγράφουν τη διαδικασία σύνδεσης ενός επαναλήπτη υπέρυθρων (IR repeater) και τη λειτουργία του δέκτη στη ζώνη 2. Όταν δεν έχει συνδεθεί επαναλήπτης υπέρυθρων (IR repeater), χρησιμοποιήστε αυτόν το δέκτη στην κύρια ζώνη.

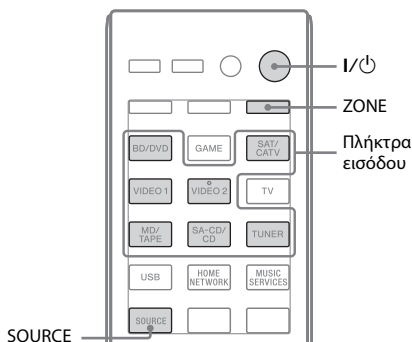

- 1 Ενεργοποιήστε τον κύριο δέκτη (αυτός ο δέκτης).**
- 2 Ενεργοποιήστε το δέκτη στη ζώνη 2.**
- 3 Πιέστε το πλήκτρο ZONE.**
Το τηλεχειριστήριο αλλάζει στη ζώνη 2.
- 4 Πιέστε το πλήκτρο I/⏻.**
Η λειτουργία ζώνης ενεργοποιείται.
- 5 Πιέστε τα πλήκτρα εισόδου για να επιλέξετε την επιθυμητή είσοδο.**
Στη ζώνη 2 παρέχονται σήματα αναλογικού βίντεο και ήχου. Όταν επιλέξετε SOURCE, παρέχονται τα σήματα της τρέχουσας εισόδου στην κύρια ζώνη.
- 6 Ρυθμίστε σε μια κατάλληλη ένταση ήχου χρησιμοποιώντας το δέκτη στη ζώνη 2.**

Για έξοδο από τη λειτουργία της ζώνης 2

Πιέστε το πλήκτρο ZONE και, κατόπιν, πιέστε το πλήκτρο I/⏻.

Συμβουλές

- Ακόμα και όταν αυτός ο δέκτης βρίσκεται σε κατάσταση αναμονής (πιέστε το πλήκτρο I/⏻ στο τηλεχειριστήριο για να απενεργοποιήσετε αυτόν το δέκτη), ο δέκτης στη ζώνη 2 παραμένει ενεργοποιημένος. Για να απενεργοποιήσετε όλους τους δέκτες, πιέστε ταυτόχρονα τα πλήκτρα I/⏻ και AV I/⏻ στο τηλεχειριστήριο (SYSTEM STANDBY).
- Από τις υποδοχές ZONE 2 OUT παρέχονται μόνο σήματα από τον συνδεδεμένο εξοπλισμό στις υποδοχές αναλογικής εισόδου. Δεν παρέχονται σήματα από εξοπλισμό συνδεδεμένο μόνο στις υποδοχές ψηφιακής εισόδου.
- Οι εισόδους TV, GAME, USB, HOME NETWORK και MUSIC SERVICES μπορούν να επιλεγούν μόνο στην κύρια ζώνη.
- Όταν έχει επιλεγεί η ρύθμιση SOURCE, τα σήματα που εισάγονται στις υποδοχές HDMI IN, στις υποδοχές DIGITAL IN και στη θύρα USB δεν παρέχονται από τις υποδοχές ZONE 2 OUT.
- Όταν έχει επιλεγεί η ρύθμιση SOURCE, τα σήματα ήχου από τις εισόδους Home Network και Music Services δεν παρέχονται από τις υποδοχές ZONE 2 OUT.
- Μπορείτε να επιλέξετε τις ρυθμίσεις “FM” ή “AM” από την κύρια ζώνη και τη ζώνη 2. Η προτεραιότητα παρέχεται στην επιλογή που χρησιμοποιείται συχνότερα, ακόμη κι αν χρησιμοποιείται ήδη μια επιλογή σε μία από τις ζώνες.
- Μπορείτε να επιλέξετε μόνο το ίδιο κανάλι από τη ρύθμιση “SIRIUS”, κατά την ταυτόχρονη ακρόαση στην κύρια ζώνη και στη ζώνη 2. Η προτεραιότητα δίνεται στο κανάλι το οποίο έχει επιλεγεί πιο πρόσφατα, ακόμη κι αν έχει ήδη επιλεγεί ένα διαφορετικό κανάλι σε μία από τις δύο ζώνες.

Χρήση του μενού Settings

Μπορείτε να προσαρμόσετε διάφορες ρυθμίσεις για τα ηχεία, τα εφέ περιφερειακού ήχου, κ.τ.λ., χρησιμοποιώντας το μενού Settings.

Για να εμφανίσετε το μενού του δέκτη στην οθόνη της τηλεόρασης, βεβαιωθείτε ότι ο δέκτης βρίσκεται στη λειτουργία “GUI MODE” ακολουθώντας τα βήματα της ενότητας “Ενεργοποίηση και απενεργοποίηση της λειτουργίας “GUI MODE”” (σελίδα 46).

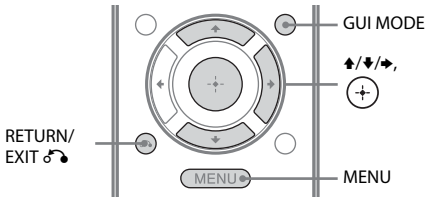

1 Πιέστε το πλήκτρο MENU.

Το μενού εμφανίζεται στην οθόνη της τηλεόρασης.



2 Επιλέξτε “Settings” από το μενού και, κατόπιν, πιέστε τα πλήκτρα + ή → για να μεταβείτε στη λειτουργία του μενού.

Στην οθόνη της τηλεόρασης εμφανίζεται η λίστα του μενού Settings.

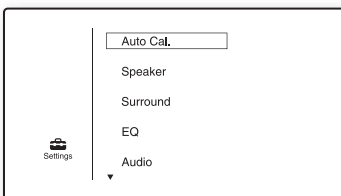

3 Επιλέξτε το επιθυμητό στοιχείο του μενού και, κατόπιν, πιέστε το πλήκτρο +.

Παράδειγμα: Όταν επιλέγετε τη ρύθμιση “Auto Cal.”.

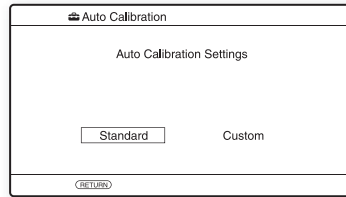

4 Επιλέξτε την επιθυμητή παράμετρο και, κατόπιν, πιέστε το πλήκτρο +.

Για επιστροφή στην προηγούμενη οθόνη

Πιέστε το πλήκτρο RETURN/EXIT.

Για έξοδο από το μενού

Πιέστε το πλήκτρο MENU.

Λίστα μενού Settings

Μενού Settings	Περιγραφή
Auto Cal.	Καθορίζει τη στάθμη ή την απόσταση των ηχείων και εκτελεί αυτόματα τη μέτρηση (σελίδα 38).
Speaker	Επιτρέπει τον καθορισμό της θέσης των ηχείων χειροκίνητα (σελίδα 98).
Surround	Επιλέγει το ηχητικό πεδίο και ρυθμίζει το εφέ περιφερειακού ήχου που επιλέγετε (σελίδα 101).
EQ	Ρυθμίζει τον ισοσταθμιστή (μπάσα/πρίμα) (σελίδα 101).
Audio	Καθορίζει διάφορα στοιχεία ήχου (σελίδα 101).
Video	Ρυθμίζει την ανάλυση των σημάτων αναλογικού βίντεο (σελίδα 103).

Μενού Settings	Περιγραφή
HDMI	Εκτελεί ρυθμίσεις για ήχο/εικόνες από εξοπλισμό συνδεδεμένο στις υποδοχές HDMI (σελίδα 104).
Network	Εκτελεί ρυθμίσεις για το δίκτυο (σελίδα 105).
System	Εκτελεί ρυθμίσεις για το σύστημα του δέκτη (σελίδα 108).

Μενού Speaker Settings

Μπορείτε να ρυθμίσετε κάθε ηχείο χειροκίνητα. Μπορείτε επίσης να ρυθμίσετε τη στάθμη των ηχείων μετά την ολοκλήρωση της Αυτόματης βαθμονόμησης.

Σημείωση

Οι ρυθμίσεις των ηχείων αφορούν μόνο την τρέχουσα θέση τοποθέτησης.

■ SP Pattern

Επιλέξτε “SP Pattern” σύμφωνα με το σύστημα ηχείων που χρησιμοποιείτε. Επιλέξτε τη διαμόρφωση των ηχείων πριν εκτελέσετε τη διαδικασία Αυτόματης βαθμονόμησης.

■ SB Assign (Καθορισμός πίσω περιφερειακών ηχείων)

Σας επιτρέπει να καθορίσετε τους ακροδέκτες SPEAKERS SURROUND BACK/FRONT HIGH/BI-AMP/FRONT B για σύνδεση διπλοενίσχυσης ή σύνδεση εμπρός ηχείων B.

- **Speaker B**
- **BI-AMP**
- **OFF**

Σημείωση

Όταν αλλάζετε τη σύνδεση από σύνδεση διπλοενίσχυσης ή εμπρός ηχείων B σε σύνδεση πίσω περιφερειακών ή εμπρός επάνω ηχείων, θέστε τη ρύθμιση “SB Assign” σε “OFF” και, κατόπιν, ρυθμίστε ξανά τα ηχεία. Βλ. “Χρήση της λειτουργίας AUTO CALIBRATION” (σελίδα 38) ή “Manual Setup” (σελίδα 98).

■ Manual Setup

Μπορείτε να ρυθμίσετε κάθε ηχείο χειροκίνητα στην οθόνη “Manual Setup”. Μπορείτε επίσης να ρυθμίσετε τη στάθμη των ηχείων μετά την ολοκλήρωση της Αυτόματης βαθμονόμησης.

Ρύθμιση της στάθμης των ηχείων

Μπορείτε να ρυθμίσετε τη στάθμη κάθε ηχείου (εμπρός αριστερά/δεξιά, εμπρός αριστερά/δεξιά επάνω, κεντρικό, περιφερειακό αριστερά/δεξιά, πίσω περιφερειακό αριστερά/δεξιά, υπογούφερ).

- 1 Επιλέξτε το ηχείο στην οθόνη στο οποίο θέλετε να ρυθμίσετε τη στάθμη και, κατόπιν, πιέστε το πλήκτρο (+).
- 2 Επιλέξτε “Lvl”.
- 3 Καθορίστε τη στάθμη του επιλεγμένου ηχείου και, κατόπιν, πιέστε το πλήκτρο (+).
Μπορείτε να ρυθμίσετε τη στάθμη μεταξύ των τιμών -10,0 dB έως +10,0 dB σε βήματα 0,5 dB.

Σημείωση

Όταν επιλέγετε ένα από τα ηχητικά πεδία για τη μουσική, δεν παρέχεται ήχος από το υπογούφερ εάν όλα τα ηχεία έχουν τεθεί σε “Large”. Ωστόσο, ο ήχος θα παρέχεται από το υπογούφερ εάν – το ψηφιακό σήμα εισόδου περιέχει σήματα LFE. – τα εμπρός ή τα περιφερειακά ηχεία έχουν τεθεί σε “Small”. – έχουν επιλεγεί οι ρυθμίσεις “MULTI ST.”, “PLII MV”, “PLII MS”, έχουν επιλεγεί οι ρυθμίσεις “PLIIX MV”, “PLIIX MS”, “HD-D.C.S.” ή “P. AUDIO”.

Ρύθμιση της απόστασης από τη θέση ακρόασης σε κάθε ηχείο

Μπορείτε να ρυθμίσετε την απόσταση από τη θέση ακρόασης σε κάθε ηχείο (εμπρός αριστερά/δεξιά, εμπρός αριστερά/δεξιά επάνω, κεντρικό, περιφερειακό αριστερά/δεξιά, πίσω περιφερειακό αριστερά/δεξιά, υπογούφερ).

- 1 Επιλέξτε το ηχείο στην οθόνη στο οποίο θέλετε να ρυθμίσετε την απόσταση από τη θέση ακρόασης και, κατόπιν, πιέστε το πλήκτρο (+).

2 Επιλέξτε “Dist”.

3 Καθορίστε την απόσταση του επιλεγμένου ηχείου και, κατόπιν, πιέστε το πλήκτρο (+).

Μπορείτε να ρυθμίσετε την απόσταση από 1 m 0 cm έως 10 m 0 cm (3 πόδια 3 ίντσες έως 32 πόδια 9 ίντσες) σε βήματα 10 cm (1 ίντσας).

Συμβουλή

Μπορείτε να ρυθμίσετε την απόσταση σε βήματα 1 cm όταν έχετε εκτελέσει την Αυτόματη βαθμονόμηση και έχετε αποθηκεύσει το αποτέλεσμα της μέτρησης.

Σημειώσεις

- Ανάλογα με τη ρύθμιση της διαμόρφωσης των ηχείων, ορισμένες παράμετροι ενδέχεται να μην είναι διαθέσιμες.
- Η λειτουργία αυτή δεν εκτελείται κατά τη χρήση της λειτουργίας “A. DIRECT”.

Ρύθμιση του μεγέθους κάθε ηχείου

Μπορείτε να ρυθμίσετε το μέγεθος κάθε ηχείου (εμπρός αριστερά/δεξιά, εμπρός αριστερά/δεξιά επάνω, κεντρικό, περιφερειακό αριστερά/δεξιά, πίσω περιφερειακό αριστερά/δεξιά).

1 Επιλέξτε το ηχείο στην οθόνη για το οποίο θέλετε να αλλάξετε το μέγεθος και, κατόπιν, πιέστε το πλήκτρο (+).

2 Επιλέξτε “Size”.

3 Καθορίστε το μέγεθος του επιλεγμένου ηχείου και, κατόπιν, πιέστε το πλήκτρο (+).

- **Large:** Εάν συνδέσετε μεγάλα ηχεία, τα οποία θα αναπαράγουν αποτελεσματικά τις συχνότητες των μπάσων, επιλέξτε τη ρύθμιση “Large”. Συνήθως, επιλέξτε “Large”.
- **Small:** Εάν ο ήχος είναι παραμορφωμένος, ή αντιλαμβάνεσθε μειωμένη απόδοση των περιφερειακών εφέ κατά τη χρήση περιφερειακού ήχου πολλαπλών καναλιών, επιλέξτε “Small” για να ενεργοποιήσετε το κύκλωμα ανακατεύθυνσης μπάσων και να παρέχετε τις συχνότητες των μπάσων κάθε καναλιού από το υπογούφερ ή άλλα ηχεία που έχουν καθοριστεί σε “Large”.

Σημείωση

Η λειτουργία αυτή δεν εκτελείται κατά τη χρήση της λειτουργίας “A. DIRECT”.

Συμβουλές

- Οι ρυθμίσεις “Large” και “Small” για κάθε ηχείο καθορίζουν εάν ο εσωτερικός επεξεργαστής ήχου θα αποκόπτει το σήμα των μπάσων από το συγκεκριμένο κανάλι. Κατά την αποκοπή των μπάσων από ένα κανάλι, το κύκλωμα ανακατεύθυνσης μπάσων αποστέλλει τις αντίστοιχες συχνότητες των μπάσων στο υπογούφερ ή άλλα ηχεία που έχουν καθοριστεί σε “Large”.
Ωστόσο, καθώς ο ήχος των μπάσων έχει μια ορισμένη ποσότητα κατευθυντικότητας, είναι καλύτερο να μην αποκόπτεται εάν είναι δυνατόν. Για το λόγο αυτό, ακόμα και κατά τη χρήση μικρών ηχείων, μπορείτε να τα καθορίσετε σε “Large” εάν θέλετε οι συχνότητες των μπάσων να παρέχονται από τα συγκεκριμένα ηχεία. Αντίθετα, εάν χρησιμοποιείτε ένα μεγάλο ηχείο, αλλά προτιμάτε να μην παρέχονται συχνότητες μπάσων από αυτό το ηχείο, καθορίστε το σε “Small”.
Εάν η συνολική στάθμη του ήχου είναι χαμηλότερη από την επιθυμητή, καθορίστε όλα τα ηχεία σε “Large”. Εάν δεν υπάρχουν αρκετά μπάσα, μπορείτε να χρησιμοποιήσετε τον ισοσταθμιστή για να ενισχύσετε τη στάθμη των μπάσων.
- Τα πίσω περιφερειακά ηχεία θα καθοριστούν στην ίδια ρύθμιση με αυτήν των περιφερειακών ηχείων.
- Όταν τα εμπρός ηχεία καθορίζονται σε “Small”, το κεντρικό, τα περιφερειακά και τα εμπρός επάνω ηχεία καθορίζονται επίσης αυτόματα σε “Small”.
- Εάν δεν χρησιμοποιείτε το υπογούφερ, τα εμπρός ηχεία καθορίζονται αυτόματα σε “Large”.

■ Crossover Freq (Συχνότητα διαχωρισμού ηχείων)

Σας επιτρέπει να καθορίσετε τη συχνότητα διαχωρισμού (crossover) των μπάσων, για ηχεία των οποίων το μέγεθος έχει καθοριστεί σε “Small” στο μενού Speaker Settings.

Η συχνότητα διαχωρισμού (crossover) των ηχείων που μετράται καθορίζεται για κάθε ηχείο μετά την Αυτόματη βαθμονόμηση.

1 Επιλέξτε το ηχείο στην οθόνη που θέλετε να ρυθμίσετε και, κατόπιν, πιέστε το πλήκτρο (+).

2 Ρυθμίστε την τιμή και, κατόπιν, πιέστε το πλήκτρο (+).

■ Test Tone





Μπορείτε να επιλέξετε τον τύπο του δοκιμαστικού τόνου στην οθόνη “Test Tone”.

Συμβουλές

- Για να ρυθμίσετε ταυτόχρονα τη στάθμη όλων των ηχείων, πιέστε τα πλήκτρα MASTER VOL +/- ή  +/- . Μπορείτε επίσης να χρησιμοποιήσετε το πλήκτρο MASTER VOLUME στο δέκτη.
- Η τιμή της ρύθμισης εμφανίζεται στην οθόνη της τηλεόρασης κατά τη διάρκεια της διαδικασίας.

Παραγωγή δοκιμαστικού τόνου από κάθε ηχείο

Μπορείτε να παράγετε δοκιμαστικό τόνο από τα ηχεία διαδοχικά.

- 1 Επιλέξτε “Test Tone” και, κατόπιν, πιέστε τα πλήκτρα  ή .
- 2 Ρυθμίστε την παράμετρο και, κατόπιν, πιέστε το πλήκτρο .
 - **OFF**
 - **AUTO**: Ο δοκιμαστικός τόνος παρέχεται από κάθε ηχείο διαδοχικά.
 - **FL, CNT, FR, SR, SB*, SBR, SBL, SL, LH, RH, SW**: Μπορείτε να επιλέξετε τα ηχεία που θα παράγουν τον δοκιμαστικό τόνο.
 - * Η ένδειξη “SB” εμφανίζεται μόνο όταν έχει συνδεθεί ένα πίσω περιφερειακό ηχείο.
- 3 Ρυθμίστε τη στάθμη των ηχείων και, κατόπιν, πιέστε το πλήκτρο .

Όταν ο δοκιμαστικός τόνος δεν παρέχεται από τα ηχεία

- Τα καλώδια των ηχείων ενδέχεται να μην είναι συνδεδεμένα σωστά. Ελέγξτε εάν τα καλώδια είναι συνδεδεμένα με ασφάλεια και δεν μπορούν να αποσυνδεθούν, τραβώντας τα ελαφρά.
- Τα καλώδια των ηχείων ενδέχεται να παρουσιάζουν πρόβλημα βραχυκυκλώματος.
- Βεβαιωθείτε ότι δεν χρησιμοποιείτε τη λειτουργία PARTY STREAMING (σελίδα 81).

Όταν παράγεται δοκιμαστικός τόνος από ένα διαφορετικό ηχείο από αυτό που εμφανίζεται στην οθόνη της τηλεόρασης

Η ρύθμιση της διαμόρφωσης των ηχείων είναι λανθασμένη. Βεβαιωθείτε ότι οι συνδέσεις και η διαμόρφωση των ηχείων είναι σωστά αντιστοιχισμένες.

■ D.Range Comp (Συμπίεση δυναμικής περιοχής)

Σας επιτρέπει να συμπιέσετε τη δυναμική περιοχή του ηχητικού υλικού. Το χαρακτηριστικό αυτό μπορεί να είναι χρήσιμο όταν θέλετε να παρακολουθήσετε ταινίες με χαμηλή ένταση ήχου αργά τη νύχτα.

Η συμπίεση της δυναμικής περιοχής είναι δυνατή μόνο με πηγές Dolby Digital.

- **MAX**: Η δυναμική περιοχή συμπιέζεται δραματικά.
- **STD**: Η δυναμική περιοχή συμπιέζεται σύμφωνα με τις προθέσεις του μηχανικού ηχογράφησης.
- **AUTO**: Η δυναμική περιοχή συμπιέζεται αυτόματα.
- **OFF**: Η δυναμική περιοχή δεν συμπιέζεται.

Συμβουλές

- Ο συμπιεστής της δυναμικής περιοχής σας επιτρέπει να συμπιέσετε τη δυναμική περιοχή του ηχητικού υλικού της ταινίας, με βάση τις πληροφορίες της δυναμικής περιοχής που περιλαμβάνονται στο σήμα Dolby Digital.
- Η επιλογή “STD” αποτελεί την τυπική ρύθμιση και εφαρμόζει ελαφρά συμπίεση. Συνεπώς, σας συνιστούμε να χρησιμοποιείτε τη ρύθμιση “MAX”. Η ρύθμιση αυτή συμπιέζει σημαντικά τη δυναμική περιοχή και σας επιτρέπει να παρακολουθείτε ταινίες αργά τη νύχτα με χαμηλή ένταση του ήχου. Αντίθετα με τους αναλογικούς περιοριστές, τα επίπεδα είναι προκαθορισμένα και παρέχουν πολύ φυσικό αποτέλεσμα συμπίεσης.

■ Μονάδα απόσταση

Σας επιτρέπει να επιλέγετε τη μονάδα μέτρησης για τον καθορισμό αποστάσεων.

- **FEET**: Η απόσταση εμφανίζεται σε πόδια.
- **METER**: Η απόσταση εμφανίζεται σε μέτρα.

Μενού Surround Settings

Μπορείτε να επιλέξετε το ηχητικό πεδίο, να ρυθμίσετε το επίπεδο του εφέ, κ.τ.λ. στην οθόνη “Sound Field Setup”.

Για λεπτομέρειες σχετικά με το ηχητικό πεδίο, βλ. “Απόλαυση περιφερειακού ήχου” (σελίδα 67).

Σημείωση

Τα στοιχεία ρύθμισης που μπορείτε να προσαρμόσετε σε κάθε μενού διαφέρουν ανάλογα με το ηχητικό πεδίο.

Ρύθμιση επιπέδου για το εφέ HD-D.C.S.

1 Επιλέξτε “HD-D.C.S.” και, κατόπιν, πιέστε τα πλήκτρα \oplus ή \rightarrow .

2 Επιλέξτε τον επιθυμητό τύπο εφέ και, κατόπιν, πιέστε το πλήκτρο \oplus .

Το εφέ HD-D.C.S. διαθέτει τρεις τύπους: Theater, Dynamic και Studio. Κάθε τύπος διαθέτει διαφορετικά επίπεδα μίξης ανάκλασης και αντήχησης του ήχου και είναι βελτιστοποιημένα ώστε να ταιριάζουν με τα μοναδικά χαρακτηριστικά του χώρου, τις προτιμήσεις και τη διάθεση του ακροατή.

- **Dynamic:** Θέλετε να απολαμβάνετε τα εφέ ήχου στο έπακρο, ακριβώς όπως στις κινηματογραφικές αίθουσες; Ο τύπος Dynamic δίνει έμφαση στον ήχο ανάκλασης. Χωρίς το εφέ HD-D.C.S., πολλοί χώροι προσφέρουν κάποιο ποσοστό αντήχησης, χωρίς ωστόσο να δίνουν την αίσθηση της “ευρυχωρίας”. Ο τύπος αυτός διευρύνει ακουστικά αυτά τα είδη χώρων και παρέχει ένα αίσθημα “ευρυχωρίας” και δυναμισμού, αντίστοιχο με ένα στούντιο ηχογράφησης.

- **Theater:** Ο τύπος Theater (προεπιλεγμένη ρύθμιση) εκτελεί μίξη ήχου ανάκλασης και αντήχησης, δημιουργώντας τα χαρακτηριστικά ενός στούντιο ηχογράφησης. Επιπλέον, αυτός ο τύπος εκτελεί μίξεις με χαρακτηριστικά συχνοτήτων που συναντώνται συχνά σε επαγγελματικά στούντιο και κινηματογραφικές αίθουσες. Είναι ιδανικό για την παρακολούθηση ταινιών σε χώρο ακρόασης με λιγότερη αντήχησης.

- **Studio:** Στον τύπο Studio, τα εφέ διατηρούνται στο ελάχιστο, ενώ εξακολουθούν να παρέχουν υπέροχη κινηματογραφική εμπειρία. Ο τύπος αυτός παρέχει την ακρίβεια της αρχικής ηχογράφησης.

Μενού EQ Settings

Μπορείτε να χρησιμοποιήσετε τις παρακάτω παραμέτρους για να ρυθμίσετε την τονική ποιότητα (στάθμη μπάσων/πρίμων) των εμπρός ηχείων.

- **Bass**
- **Treble**

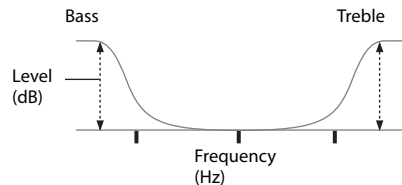

Σημείωση

Η λειτουργία αυτή δεν εκτελείται κατά τη χρήση της λειτουργίας “A. DIRECT”.

Μενού Audio Settings

Μπορείτε να προσαρμόσετε τις ρυθμίσεις του ήχου ώστε να ταιριάζει με τις προτιμήσεις σας.

■ D.L.L. (Digital Legato Linear)

Η λειτουργία D.L.L. αποτελεί ιδιόκτητη τεχνολογία της Sony που επιτρέπει την αναπαραγωγή των σημάτων ψηφιακού ήχου χαμηλής ποιότητας και των σημάτων αναλογικού ήχου με υψηλή ποιότητα.

- **AUTO 1:** Η λειτουργία αυτή είναι διαθέσιμη για συμπιεσμένα, απωλεστικά φορμά ήχου και σήματα αναλογικού ήχου.
- **AUTO 2:** Η λειτουργία αυτή είναι διαθέσιμη για σήματα Γραμμικού PCM, συμπιεσμένα, απωλεστικά φορμά ήχου και σήματα αναλογικού ήχου.
- **OFF**

Σημείωση

Η λειτουργία αυτή εκτελείται όταν είναι επιλεγμένες οι ρυθμίσεις “2CH ST.”, “A.F.D. AUTO”, “MULTI ST.” ή “HP 2CH”. Ωστόσο, αυτή η λειτουργία δεν εκτελείται στις ακόλουθες περιπτώσεις.

- Κατά τη λήψη σημάτων ήχου Γραμμικού PCM με συχνότητα δειγματοληψίας διαφορετική από 44,1 kHz.
- Κατά τη λήψη σημάτων Dolby Digital Plus, Dolby Digital EX, Dolby TrueHD, DTS 96/24, DTS-HD Master Audio, ή DTS-HD High Resolution Audio.

■ A/V Sync (Συγχρονισμός εξόδου ήχου και βίντεο)

Επιτρέπει την καθυστέρηση της εξόδου του ήχου για την ελαχιστοποίηση του χρονικού κενού μεταξύ της εξόδου ήχου και της οπτικής εμφάνισης του υλικού.

- **HDMI AUTO:** Το χρονικό κενό μεταξύ της εξόδου του ήχου και της οπτικής εμφάνισης του υλικού για τη συνδεδεμένη οθόνη μέσω σύνδεσης HDMI ρυθμίζεται αυτόματα, βάσει των πληροφοριών για την τηλεόραση. Η δυνατότητα αυτή είναι διαθέσιμη μόνο όταν η οθόνη υποστηρίζει τη λειτουργία A/V Sync.
- **0 ms – 300 ms:** Μπορείτε να ρυθμίσετε την καθυστέρηση από 0 ms έως 300 ms σε βήματα 10 ms.

Σημειώσεις

- Η λειτουργία αυτή είναι χρήσιμη όταν χρησιμοποιείτε μια μεγάλη οθόνη LCD ή plasma ή έναν προβολέα.
- Η λειτουργία αυτή δεν εκτελείται κατά τη χρήση της λειτουργίας “A. DIRECT”.

■ Dual Mono (Επιλογή γλώσσας ψηφιακής μετάδοσης)

Σας επιτρέπει να επιλέξετε τη γλώσσα όταν θέλετε να ακούσετε το διπλό ηχητικό υλικό μιας ψηφιακής μετάδοσης εάν είναι διαθέσιμο. Η δυνατότητα αυτή λειτουργεί μόνο για πηγές Dolby Digital.

- **MAIN/SUB:** Ο ήχος της κύριας γλώσσας θα παρέχεται μέσω του εμπρός αριστερού ηχείου και η δευτερεύουσα γλώσσα θα παρέχεται ταυτόχρονα μέσω του εμπρός δεξιού ηχείου.
- **MAIN:** Παρέχεται ο ήχος της κύριας γλώσσας.
- **SUB:** Παρέχεται ο ήχος της δευτερεύουσας γλώσσας.

Μενού Video Settings

Μπορείτε να εκτελέσετε ρυθμίσεις για περιεχόμενο βίντεο.

■ Resolution (Μετατροπή σημάτων βίντεο)

Σας επιτρέπει να μετατρέπετε την ανάλυση σημάτων εισόδου αναλογικού βίντεο.

Παράμετρος "Resolution"	Έξοδος από	Υποδοχή HDMI TV OUT	Υποδοχές COMPONENT VIDEO MONITOR OUT	Υποδοχή MONITOR VIDEO OUT
	Είσοδος από			
• DIRECT	Υποδοχές COMPONENT VIDEO IN	● ^{α)}	○	-
	Υποδοχές VIDEO IN	● ^{α)}	-	○
• AUTO(CVBS) (προεπιλεγμένη ρύθμιση)	Υποδοχές COMPONENT VIDEO IN	● ^{α)}	● ^{β)}	● ^{β)}
	Υποδοχές VIDEO IN		● ^{β)}	● ^{β)}
• 480/576i	Υποδοχές COMPONENT VIDEO IN	● ^{γ)}	●	●
	Υποδοχές VIDEO IN	● ^{γ)}	●	●
• 480/576p	Υποδοχές COMPONENT VIDEO IN	●	●	-
	Υποδοχές VIDEO IN	●	●	○
• 720p • 1080i	Υποδοχές COMPONENT VIDEO IN	●	● ^{δ)}	-
	Υποδοχές VIDEO IN	●	● ^{δ)}	○
• 1080p	Υποδοχές COMPONENT VIDEO IN	●	○	-
	Υποδοχές VIDEO IN	●	-	○

- : Τα σήματα βίντεο μετατρέπονται και παρέχονται μέσω του μετατροπέα βίντεο.
- : Παρέχεται ίδιος τύπος σήματος με το σήμα εισόδου. Τα σήματα βίντεο δεν μετατρέπονται.
- : Δεν παρέχονται σήματα βίντεο.

- ^{α)} Η ανάλυση καθορίζεται αυτόματα, ανάλογα με τη συνδεδεμένη οθόνη.
- ^{β)} Όταν η τηλεόραση είναι συνδεδεμένη σε άλλες υποδοχές εκτός των υποδοχών HDMI, παρέχονται σήματα 480i/576i.
- ^{γ)} Παρέχονται σήματα 480p/576p, ακόμη κι αν έχει επιλεγεί η ρύθμιση 480i/576i.
- ^{δ)} Τα σήματα βίντεο χωρίς προστασία πνευματικών δικαιωμάτων παρέχονται βάσει του μενού ρυθμίσεων. Τα σήματα βίντεο με προστασία πνευματικών δικαιωμάτων παρέχονται ως 480p/576p.

Σημειώσεις

- Δεν παρέχονται σήματα βίντεο από τις υποδοχές COMPONENT VIDEO MONITOR OUT ή MONITOR VIDEO OUT όταν η οθόνη κ.τ.λ. είναι συνδεδεμένη στην υποδοχή HDMI TV OUT.
- Εάν επιλέξετε μια ανάλυση η οποία δεν υποστηρίζεται από τη συνδεδεμένη τηλεόραση στην παράμετρο "Resolution", οι εικόνες από την τηλεόραση δεν παρέχονται σωστά.
- Οι εικόνες HDMI που έχουν υποστεί μετατροπή και παρέχονται στην έξοδο, δεν υποστηρίζουν τις τεχνολογίες x.v.Color (x.v.Colour), Deep Color (Deep Colour) και τρισδιάστατης απεικόνισης (3D).

Μενού HDMI Settings

Μπορείτε να εκτελέσετε τις απαιτούμενες ρυθμίσεις για το συνδεδεμένο εξοπλισμό στην υποδοχή HDMI.

■ Ctrl for HDMI (Έλεγχος για HDMI)

Σας επιτρέπει να ενεργοποιείτε ή να απενεργοποιείτε τη λειτουργία Έλεγχος για HDMI. Για λεπτομέρειες, βλέπε "Προετοιμασία για τη λειτουργία "BRAVIA" Sync" (σελίδα 87).

- ON
- OFF

Σημείωση

Όταν θέσετε τη ρύθμιση "Ctrl for HDMI" σε "ON", η ρύθμιση "Audio Out" ενδέχεται να αλλάξει αυτόματα.

■ Pass Through

Σας επιτρέπει να παρέχετε τα σήματα HDMI στην τηλεόραση ακόμη και όταν ο δέκτης βρίσκεται σε κατάσταση αναμονής.

- **ON:** Όταν ο δέκτης βρίσκεται σε κατάσταση αναμονής, παρέχονται συνεχώς σήματα HDMI από την υποδοχή HDMI TV OUT του δέκτη.
- **AUTO:** Όταν η τηλεόραση είναι ενεργοποιημένη ενώ ο δέκτης βρίσκεται σε κατάσταση αναμονής, παρέχονται σήματα HDMI από την υποδοχή HDMI TV OUT του δέκτη. Η Sony συνιστά αυτήν τη ρύθμιση εάν χρησιμοποιείτε μια τηλεόραση Sony συμβατή με τη λειτουργία "BRAVIA" Sync. Η ρύθμιση αυτή εξοικονομεί ενέργεια στην κατάσταση αναμονής, συγκριτικά με τη ρύθμιση "ON".
- **OFF:** Ο δέκτης δεν παρέχει σήματα HDMI όταν βρίσκεται σε κατάσταση αναμονής. Ενεργοποιήστε το δέκτη για να απολαύσετε την πηγή του συνδεδεμένου εξοπλισμού στην τηλεόραση. Η ρύθμιση αυτή εξοικονομεί ενέργεια στην κατάσταση αναμονής, συγκριτικά με τη ρύθμιση "ON".

Σημειώσεις

- Η λειτουργία αυτή δεν είναι διαθέσιμη όταν η ρύθμιση "Ctrl for HDMI" έχει τεθεί σε "OFF".
- Όταν επιλέξετε τη ρύθμιση "AUTO", η έξοδος της εικόνας και του ήχου στην τηλεόραση ενδέχεται να απαιτεί λίγο χρόνο όταν έχει επιλεγεί η ρύθμιση "ON".
- Όταν ο δέκτης βρίσκεται σε κατάσταση αναμονής, στην οθόνη ενδείξεων εμφανίζεται η ένδειξη "A. STANDBY" εάν η ρύθμιση "Pass Through" έχει τεθεί σε "AUTO" ή "ON". Ωστόσο, η ένδειξη "A. STANDBY" θα εξαφανιστεί όταν η ρύθμιση "Pass Through" έχει τεθεί σε "AUTO" και δεν ανιχνεύονται σήματα.

■ Audio Out

Σας επιτρέπει να καθορίσετε τα σήματα ήχου HDMI από το συνδεδεμένο εξοπλισμό αναπαραγωγής στο δέκτη μέσω μιας σύνδεσης HDMI.

- **AMP:** Τα σήματα ήχου HDMI από τον εξοπλισμό αναπαραγωγής παρέχονται μόνο στα ηχεία που έχουν συνδεθεί στο δέκτη. Ο ήχος πολλαπλών καναλιών μπορεί να αναπαραχθεί ως έχει.

Σημείωση

Τα σήματα ήχου δεν παρέχονται από το ηχείο της τηλεόρασης όταν η ρύθμιση "Audio Out" έχει τεθεί σε "AMP".

- **TV+AMP:** Ο ήχος παρέχεται από το ηχείο της τηλεόρασης και από τα συνδεδεμένα ηχεία στο δέκτη.

Σημειώσεις

- Η ποιότητα του ήχου του εξοπλισμού αναπαραγωγής εξαρτάται από την ποιότητα του ήχου της τηλεόρασης, όπως ο αριθμός των καναλιών, η συχνότητα δειγματοληψίας, κ.τ.λ. Εάν η τηλεόραση διαθέτει στερεοφωνικά ηχεία, ο ήχος που παρέχεται από το δέκτη είναι επίσης στερεοφωνικός όπως και ο ήχος της τηλεόρασης, ακόμα και κατά την αναπαραγωγή πηγής πολλαπλών καναλιών.
- Όταν συνδέετε το δέκτη σε εξοπλισμό προβολής εικόνας (προβολέας, κ.τ.λ.), ενδέχεται να μην παρέχεται ήχος από το δέκτη. Στην περίπτωση αυτή, επιλέξτε "AMP".
- Όταν επιλέγετε την είσοδο που έχετε καθορίσει στην είσοδο HDMI, δεν παρέχεται ήχος από την τηλεόραση.

■ HDMI Assign

Σας επιτρέπει να επανακαθορίσετε τις υποδοχές εισόδου HDMI. Για λεπτομέρειες, βλέπε "Καθορισμός εισόδου HDMI" (σελίδα 93).

Μενού Network Settings

Μπορείτε να εκτελέσετε ρυθμίσεις για το δίκτυο. Το μενού Network Settings είναι διαθέσιμο μόνο όταν είναι επιλεγμένες οι λειτουργίες Home Network ή Music Services.

■ Settings

Σας επιτρέπει να εκτελείτε ρυθμίσεις δικτύου.

Αυτόματη διαμόρφωση ρυθμίσεων δικτύου

Μπορείτε να διαμορφώσετε αυτόματα τις ρυθμίσεις δικτύου. Για λεπτομέρειες, βλέπε “Διαμόρφωση των ρυθμίσεων δικτύου του δέκτη” (σελίδα 44).

Χειροκίνητη ρύθμιση διεύθυνσης IP

- 1 Επιλέξτε “Settings” και, κατόπιν, πιέστε το πλήκτρο (+).
- 2 Επιλέξτε “Manual” και, κατόπιν, πιέστε το πλήκτρο (+).
Στην οθόνη της τηλεόρασης εμφανίζεται η οθόνη εισαγωγής της διεύθυνσης IP.
- 3 Πιέστε το πλήκτρο SHIFT και, κατόπιν, πιέστε τα αριθμητικά πλήκτρα για να εισαγάγετε την τιμή για το στοιχείο “IP Address”.
- 4 Πιέστε το πλήκτρο (+).
- 5 Επαναλάβετε τα βήματα 3 έως 4 για να εισαγάγετε τις τιμές για τα στοιχεία “Subnet Mask”, “Default Gateway”, “Primary DNS” και “Secondary DNS”.
Στην οθόνη της τηλεόρασης εμφανίζεται η οθόνη ρυθμίσεων του διακομιστή μεσολάβησης.
- 6 Επιλέξτε “Do Not Use” και, κατόπιν, πιέστε το πλήκτρο (+).
Στην οθόνη της τηλεόρασης εμφανίζεται η οθόνη επιβεβαίωσης.
- 7 Επιλέξτε “OK” και, κατόπιν, πιέστε το πλήκτρο (+).

Χειροκίνητος καθορισμός διακομιστή Proxy

- 1 Επιλέξτε “Use” στο βήμα 6 της ενότητας “Χειροκίνητη ρύθμιση διεύθυνσης IP” (σελίδα 105) ή στο βήμα 7 της ενότητας “Διαμόρφωση των ρυθμίσεων δικτύου του δέκτη” (σελίδα 44) και, κατόπιν, πιέστε το πλήκτρο (+).
Στην οθόνη της τηλεόρασης εμφανίζεται η οθόνη εισαγωγής της διεύθυνσης του διακομιστή μεσολάβησης.
- 2 Πιέστε το πλήκτρο SHIFT και, κατόπιν, πιέστε τα πλήκτρα καταχώρησης αριθμών/κειμένου για να εισαγάγετε την τιμή για το στοιχείο “Proxy Address”.
- 3 Πιέστε το πλήκτρο (+).
- 4 Επαναλάβετε τα βήματα 2 έως 3 για να εισαγάγετε την τιμή για το στοιχείο “Port Number”.
Στην οθόνη της τηλεόρασης εμφανίζεται η οθόνη επιβεβαίωσης.
- 5 Επιλέξτε “OK” και, κατόπιν, πιέστε το πλήκτρο (+).

■ Information

Μπορείτε να ελέγξετε τις πληροφορίες δικτύου για το δίκτυο.

Έλεγχος των πληροφοριών δικτύου

- 1 Επιλέξτε “Information” και, κατόπιν, πιέστε το πλήκτρο (+).
- 2 Επιλέξτε το επιθυμητό στοιχείο ρύθμισης και, κατόπιν, πιέστε το πλήκτρο (+).
Στην οθόνη της τηλεόρασης εμφανίζονται οι πληροφορίες για τις τρέχουσες ρυθμίσεις. Μπορείτε να επιλέξετε τις ρυθμίσεις* για τα στοιχεία “Connection”, “IP Settings”, “IP Address”, “Subnet Mask”, “Default Gateway”, “DNS Settings”, “Primary DNS”, “Secondary DNS”, “Proxy Settings”, “Proxy Address”, “Port Number” και “MAC Address”.

* Τα στοιχεία ρύθμισης κατά τη διάρκεια της διαδικασίας διαφέρουν, ανάλογα με το περιβάλλον του δικτύου.

■ PARTY STREAMING

Μπορείτε να ρυθμίσετε το δέκτη για τη χρήση της λειτουργίας PARTY STREAMING.

- 1 Επιλέξτε “PARTY STREAMING” και, κατόπιν, πιέστε το πλήκτρο (+).
- 2 Επιλέξτε “On” ή “Off” και, κατόπιν, πιέστε το πλήκτρο (+).
 - **On:** Ο δέκτης μπορεί να ανιχνευτεί από άλλες συσκευές στο οικιακό δίκτυο. Ο δέκτης μπορεί να εκκινήσει ή να τερματίσει μια λειτουργία PARTY, ενώ μπορεί επίσης να συμμετέχει ή να πραγματοποιήσει έξοδο από μια λειτουργία PARTY.
 - **Off:** Ο δέκτης μπορεί να ανιχνευτεί από άλλες συσκευές στο οικιακό δίκτυο. Ωστόσο, ο δέκτης δεν μπορεί να εκκινήσει ή να τερματίσει μια λειτουργία PARTY, ενώ δεν μπορεί επίσης να συμμετέχει ή να πραγματοποιήσει έξοδο από μια λειτουργία PARTY.

■ Access Settings

Μπορείτε να καθορίσετε περιορισμούς ή άδεια πρόσβασης για τις συσκευές στη λίστα συσκευών.

Καθορισμός άδειας αυτόματης πρόσβασης

- 1 Επιλέξτε “Access Settings” και, κατόπιν, πιέστε το πλήκτρο (+).
- 2 Επιλέξτε “Auto Access” και, κατόπιν, πιέστε το πλήκτρο (+).
- 3 Επιλέξτε “Allow” ή “Not Allow” και, κατόπιν, πιέστε το πλήκτρο (+).
 - **Allow:** Η πρόσβαση σε αυτόν το δέκτη επιτρέπεται σε όλες τις συσκευές του οικιακού δικτύου. Αυτός ο δέκτης μπορεί να εκκινήσει μια λειτουργία PARTY σαν κεντρική συσκευή και να συμμετέχει σε μια λειτουργία PARTY σαν εξαρτημένη συσκευή, εάν απαιτείται.

- **Not Allow:** Η πρόσβαση μιας νέας συσκευής στο δέκτη περιορίζεται. Κατά τη σύνδεση μιας νέας συσκευής στο οικιακό δίκτυο, προσθέστε τη συσκευή στη λίστα συσκευών και καθορίστε την άδεια πρόσβασης (σελίδα 106).

Σημείωση

Μπορείτε να προσθέσετε έως 20 συσκευές στη λίστα συσκευών. Εάν έχουν ήδη καταχωρηθεί 20 συσκευές, εμφανίζεται η ένδειξη “Device Full” και δεν μπορείτε να προσθέσετε μια νέα συσκευή στη λίστα. Στην περίπτωση αυτή, διαγράψτε τις συσκευές που δεν χρειάζεστε από τη λίστα (σελίδα 107).

Προσθήκη συσκευών στη λίστα

- 1 Επιλέξτε “Access Settings” και, κατόπιν, πιέστε το πλήκτρο (+).
- 2 Επιλέξτε “Control Device” και, κατόπιν, πιέστε το πλήκτρο (+). Στην οθόνη της τηλεόρασης εμφανίζεται η λίστα συσκευών.
- 3 Επιλέξτε “Add Device” και, κατόπιν, πιέστε το πλήκτρο (+).
- 4 Επιλέξτε την επιθυμητή συσκευή και, κατόπιν, πιέστε το πλήκτρο (+). Η επιλεγμένη συσκευή προστίθεται στη λίστα συσκευών. Για λεπτομέρειες σχετικά με τον καθορισμό της άδειας πρόσβασης, βλέπε “Καθορισμός άδειας πρόσβασης για τις συσκευές” (σελίδα 106).

Καθορισμός άδειας πρόσβασης για τις συσκευές

Μπορείτε να καθορίσετε άδεια πρόσβασης για μια συσκευή στη λίστα συσκευών. Στο οικιακό δίκτυο αναγνωρίζονται μόνο οι συσκευές που έχουν καθοριστεί στη ρύθμιση “Allow”.

- 1 Επιλέξτε “Access Settings” και, κατόπιν, πιέστε το πλήκτρο (+).
- 2 Επιλέξτε “Control Device” και, κατόπιν, πιέστε το πλήκτρο (+). Στην οθόνη της τηλεόρασης εμφανίζεται η λίστα των καταχωρημένων συσκευών.

- 3 Επιλέξτε την επιθυμητή συσκευή και, κατόπιν, πιέστε το πλήκτρο (+).
- 4 Επιλέξτε "Access" και, κατόπιν, πιέστε το πλήκτρο (+).
- 5 Επιλέξτε "Allow" ή "Not Allow" και, κατόπιν, πιέστε το πλήκτρο (+).

Διαγραφή συσκευής από τη λίστα

Επιλέξτε "Delete" στο βήμα 4 και, κατόπιν, πιέστε το πλήκτρο (+). Επιλέξτε "OK" στην οθόνη επιβεβαίωσης και, κατόπιν, πιέστε το πλήκτρο (+).

■ Media Remote Device Registration

Σας επιτρέπει να καταχωρήσετε τις συσκευές σας Media Remote.

Καταχώρηση συσκευών Media Remote

- 1 Επιλέξτε "Media Remote Device Registration" και, κατόπιν, πιέστε το πλήκτρο (+).
- 2 Επιλέξτε "Start Registration" και, κατόπιν, πιέστε το πλήκτρο (+).
Ο δέκτης ξεκινά τον εντοπισμό της συσκευής Media Remote, η οποία είναι έτοιμη για καταχώρηση.
Ωστόσο, ο δέκτης θα πραγματοποιήσει έξοδο από τη διαδικασία καταχώρησης, εάν δεν ανιχνευτεί καμία συσκευή σε 30 δευτερόλεπτα.
Όταν ανιχνευτεί η συσκευή Media Remote, στην τηλεόραση εμφανίζεται η ένδειξη "Connecting".
- 3 Επιλέξτε "Finish" και, κατόπιν, πιέστε το πλήκτρο (+).

Ακύρωση της καταχώρησης

Επιλέξτε "Cancel" στο βήμα 2 και, κατόπιν, πιέστε το πλήκτρο (+).

Σημείωση

Μπορείτε να προσθέσετε έως 5 συσκευές Media Remote στη λίστα συσκευών. Εάν έχουν ήδη καταχωρηθεί 5 συσκευές, εμφανίζεται η ένδειξη "Device Full" και δεν μπορείτε να προσθέσετε μια νέα συσκευή στη λίστα. Στην περίπτωση αυτή, διαγράψτε τις συσκευές που δεν χρειάζεστε από τη λίστα (σελίδα 107).

■ Registered Media Remote Devices

Σας επιτρέπει να ελέγχετε τη λίστα των καταχωρημένων συσκευών Media Remote. Ο έλεγχος του δέκτη επιτρέπεται μόνο από τις καταχωρημένες συσκευές.

Διαγραφή καταχωρημένων συσκευών Media Remote από τη λίστα συσκευών

- 1 Επιλέξτε "Registered Media Remote Devices" και, κατόπιν, πιέστε το πλήκτρο (+).
Στην οθόνη της τηλεόρασης εμφανίζεται η λίστα των καταχωρημένων συσκευών Media Remote.
- 2 Επιλέξτε τη συσκευή που θέλετε να διαγράψετε και, κατόπιν, πιέστε το πλήκτρο (+).
- 3 Επιλέξτε "Delete" και, κατόπιν, πιέστε το πλήκτρο (+).
- 4 Επιλέξτε "OK" και, κατόπιν, πιέστε το πλήκτρο (+).
Η επιλεγμένη συσκευή διαγράφεται από τη λίστα συσκευών.

■ Device Name

Σας επιτρέπει να αντιστοιχίζετε το όνομα μιας συσκευής στο δέκτη με μήκος έως 30 χαρακτήρες, ώστε να αναγνωρίζεται εύκολα από άλλες συσκευές του οικιακού δικτύου.

Αντιστοίχιση ονόματος συσκευής

- 1 Επιλέξτε "Device Name" και, κατόπιν, πιέστε το πλήκτρο (+).
- 2 Πιέστε το πλήκτρο (+) για να επιλέξετε το τρέχον όνομα της συσκευής.
- 3 Πιέστε το πλήκτρο SHIFT και, κατόπιν, πιέστε τα πλήκτρα καταχώρησης αριθμών/κειμένου για να εισαγάγετε το όνομα της συσκευής.
- 4 Πιέστε το πλήκτρο (+).

Συμβουλή

Το προεπιλεγμένο όνομα της συσκευής είναι "STR-DN1020".

■ Network Standby

Όταν η λειτουργία “Network Standby” έχει τεθεί σε “On”, ο δέκτης μπορεί πάντα να συνδεθεί και να ελεγχθεί μέσω του δικτύου.

- 1 Επιλέξτε “Network Standby” και, κατόπιν, πιέστε το πλήκτρο (+).
- 2 Επιλέξτε “Off” ή “On” και, κατόπιν, πιέστε το πλήκτρο (+).
 - **Off:** Η λειτουργία του δικτύου απενεργοποιείται όταν ο δέκτης βρίσκεται σε κατάσταση αναμονής. Ο δέκτης απαιτεί περισσότερο χρόνο για τη συνέχιση της λειτουργίας όταν ενεργοποιηθεί ξανά.
 - **On:** Η λειτουργία του δικτύου εκτελείται ακόμη και όταν ο δέκτης βρίσκεται σε κατάσταση αναμονής και οι λειτουργίες του συνεχίζονται όταν ελέγχεται από το δίκτυο.

Σημείωση

Όταν ο δέκτης βρίσκεται σε κατάσταση αναμονής, στην οθόνη εμφανίζεται η ένδειξη “A. STANDBY”, εάν η ρύθμιση “Network Standby” έχει τεθεί στο “On”.

■ Software Update

Μπορείτε να ενημερώσετε το λογισμικό του δέκτη στην πιο πρόσφατη έκδοση. Για λεπτομέρειες, βλέπε “Ενημέρωση λογισμικού” (σελίδα 83).

Έλεγχος της έκδοσης λογισμικού

- 1 Επιλέξτε “Software Update” και, κατόπιν, πιέστε το πλήκτρο (+).
- 2 Επιλέξτε “Version” και, κατόπιν, πιέστε το πλήκτρο (+).
Στην οθόνη της τηλεόρασης εμφανίζεται η έκδοση του λογισμικού.

Μενού System Settings

Μπορείτε να προσαρμόσετε τις ρυθμίσεις του δέκτη.

■ Auto Standby

Σας επιτρέπει να καθορίσετε το δέκτη ώστε να μεταβαίνει αυτόματα στην κατάσταση αναμονής όταν δεν εκτελείτε κανένα χειρισμό ή όταν δεν υπάρχουν σήματα εισόδου στο δέκτη.

- **ON:** Ο δέκτης μεταβαίνει σε κατάσταση αναμονής έπειτα από περίπου 30 λεπτά.
- **OFF:** Ο δέκτης δεν μεταβαίνει σε κατάσταση αναμονής.

Σημειώσεις

- Η λειτουργία αυτή δεν εκτελείται στις ακόλουθες περιπτώσεις.
 - Όταν έχουν επιλεγεί οι λειτουργίες “FM TUNER”, “AM TUNER”, “SIRIUS”, “HOME NETWORK” ή “MUSIC SERVICES”.
 - Όταν χρησιμοποιείται η λειτουργία PARTY STREAMING.
 - Όταν εκτελείται η ενημέρωση λογισμικού του δέκτη.
- Εάν χρησιμοποιείτε ταυτόχρονα τη λειτουργία Auto standby και τη λειτουργία του Χρονοδιακόπτη ύπνου, η λειτουργία του Χρονοδιακόπτη ύπνου έχει προτεραιότητα.

Χειρισμός χωρίς σύνδεση σε τηλεόραση

Μπορείτε να χειριστείτε αυτόν το δέκτη χρησιμοποιώντας την οθόνη ενδείξεων, ακόμα κι εάν η τηλεόραση δεν είναι συνδεδεμένη στο δέκτη.

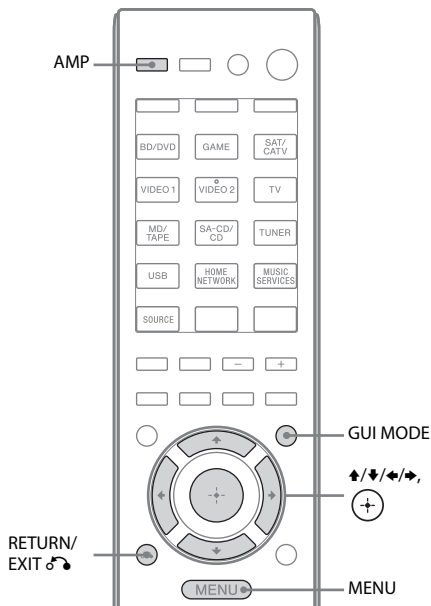

Χρήση του μενού στην οθόνη ενδείξεων

Πιέστε επαναλαμβανόμενα το πλήκτρο **GUI MODE** για να επιλέξετε **"GUI OFF"**.

Ο δέκτης μεταβαίνει στη λειτουργία ενδείξεων στην εμπρός όψη του.

- 1** Πιέστε το πλήκτρο **AMP**.
- 2** Πιέστε το πλήκτρο **MENU**.
- 3** Πιέστε επαναλαμβανόμενα τα πλήκτρα **↑/↓** για να επιλέξετε το επιθυμητό μενού και, κατόπιν, πιέστε τα πλήκτρα **⊕** ή **→**.
- 4** Πιέστε επαναλαμβανόμενα τα πλήκτρα **↑/↓** για να επιλέξετε την παράμετρο που θέλετε να ρυθμίσετε και, κατόπιν, πιέστε τα πλήκτρα **⊕** ή **→**.
- 5** Πιέστε επαναλαμβανόμενα τα πλήκτρα **↑/↓** για να επιλέξετε την επιθυμητή ρύθμιση και, κατόπιν, πιέστε το πλήκτρο **⊕**.

Για επιστροφή στην προηγούμενη ένδειξη

Πιέστε τα πλήκτρα **←** ή **RETURN/EXIT** .

Για έξοδο από το μενού

Πιέστε το πλήκτρο **MENU**.

Σημείωση

Ορισμένες παράμετροι και ρυθμίσεις ενδέχεται να εμφανίζονται στην οθόνη ενδείξεων με μειωμένη φωτεινότητα. Αυτό σημαίνει ότι δεν είναι διαθέσιμες ή ότι είναι σταθερά καθορισμένες και δεν μπορούν να αλλάξουν.

Επισκόπηση των μενού

Σε κάθε μενού διατίθενται οι ακόλουθες επιλογές. Για πληροφορίες σχετικά με την πλοήγηση μεταξύ των μενού, βλ. σελίδα 109.

Μενού [Display]	Παράμετροι [Display]	Ρυθμίσεις	Προεπιλεγμένη ρύθμιση
Ρυθμίσεις Αυτόματης βαθμονόμησης [<AUTO CAL>]	Αυτόματη βαθμονόμηση (Τυπική) [STANDARD]		ENGINEER
	Αυτόματη βαθμονόμηση (Προσαρμοσμένη) [CUSTOM]	FULL FLAT, ENGINEER, FRONT REF, OFF	FULL FLAT
Ρυθμίσεις στάθμης [<LEVEL>]	Δοκιμαστικός τόνος ^{β)} [TEST TONE]	OFF, FIX ■■■■ ^{γ)} , AUTO ■■■■ ^{γ)}	OFF
	Στάθμη εμπρός αριστερού ηχείου ^{β)} [FL LEVEL]	FL -10,0 dB έως FL +10,0 dB (βήμα 0,5 dB)	FL 0 dB
	Στάθμη εμπρός δεξιού ηχείου ^{β)} [FR LEVEL]	FR -10,0 dB to FR +10,0 dB (βήμα 0,5 dB)	FR 0 dB
	Στάθμη κεντρικού ηχείου ^{β)} [CNT LEVEL]	CNT -10,0 dB to CNT +10,0 dB (βήμα 0,5 dB)	CNT 0 dB
	Στάθμη αριστερού περιφερειακού ηχείου ^{β)} [SL LEVEL]	SL -10,0 dB to SL +10,0 dB (βήμα 0,5 dB)	SL 0 dB
	Στάθμη δεξιού περιφερειακού ηχείου ^{β)} [SR LEVEL]	SR -10,0 dB to SR +10,0 dB (βήμα 0,5 dB)	SR 0 dB
	Στάθμη πίσω περιφερειακού ηχείου ^{β)} [SB LEVEL]	SB -10,0 dB to SB +10,0 dB (βήμα 0,5 dB)	SB 0 dB
	Στάθμη αριστερού πίσω περιφερειακού ηχείου ^{β)} [SBL LEVEL]	SBL -10,0 dB to SBL +10,0 dB (βήμα 0,5 dB)	SBL 0 dB
	Στάθμη δεξιού πίσω περιφερειακού ηχείου ^{β)} [SBR LEVEL]	SBR -10,0 dB to SBR +10,0 dB (βήμα 0,5 dB)	SBR 0 dB
	Στάθμη εμπρός αριστερού επάνω ηχείου ^{β)} [LH LEVEL]	LH -10,0 dB to LH +10,0 dB (βήμα 0,5 dB)	LH 0 dB
	Στάθμη εμπρός δεξιού επάνω ηχείου ^{β)} [RH LEVEL]	RH -10,0 dB to RH +10,0 dB (βήμα 0,5 dB)	RH 0 dB
	Στάθμη υπογουφερ ^{β)} [SW LEVEL]	SW -10,0 dB to SW +10,0 dB (βήμα 0,5 dB)	SW 0 dB
	Συμπίεση δυναμικής περιοχής [D. RANGE]	COMP. MAX, COMP. STD, COMP. AUTO, COMP. OFF	COMP. AUTO

Μενού [Display]	Παράμετροι [Display]	Ρυθμίσεις	Προεπιλεγμένη ρύθμιση
Ρυθμίσεις ηχείων [<SPEAKER>]	Διαμόρφωση ηχείων [SP PATTERN]	5/2,1 to 2/0 (20 διαμορφώσεις)	3/4,1
	Μέγεθος εμπρός ηχείων ^{β)} [FRT SIZE]	LARGE, SMALL	LARGE
	Μέγεθος κεντρικού ηχείου ^{β)} [CNT SIZE]	LARGE, SMALL	LARGE
	Μέγεθος περιφερειακών ηχείων ^{β)} [SUR SIZE]	LARGE, SMALL	LARGE
	Μέγεθος εμπρός επάνω ηχείων ^{β)} [FH SIZE]	LARGE, SMALL	LARGE
	Καθορισμός πίσω περιφερειακού ηχείου ^{δ)} [SB ASSIGN]	SPK B, BI-AMP, OFF	OFF
	Απόσταση εμπρός αριστερού ηχείου ^{β)} [FL DIST.]	FL 1,00 m έως FL 10,00 m (FL 3'3" έως FL 32'9") (βήμα 0,1 m (1 ίντσα)) ^{ε)}	FL 3,00 m (FL 9'10")
	Απόσταση εμπρός δεξιού ηχείου ^{β)} [FR DIST.]	FR 1,00 m έως FR 10,00 m (FR 3'3" έως FR 32'9") (βήμα 0,1 m (1 ίντσα)) ^{ε)}	FR 3,00 m (FR 9'10")
	Απόσταση κεντρικού ηχείου ^{β)} [CNT DIST.]	CNT 1,00 m έως CNT 10,00 m (CNT 3'3" έως CNT 32'9") (βήμα 0,1 m (1 ίντσα)) ^{ε)}	CNT 3,00 m (CNT 9'10")
	Απόσταση αριστερού περιφερειακού ηχείου ^{β)} [SL DIST.]	SL 1,00 m έως SL 10,00 m (SL 3'3" έως SL 32'9") (βήμα 0,1 m (1 ίντσα)) ^{ε)}	SL 3,00 m (SL 9'10")
	Απόσταση δεξιού περιφερειακού ηχείου ^{β)} [SR DIST.]	SR 1,00 m έως SR 10,00 m (SR 3'3" έως SR 32'9") (βήμα 0,1 m (1 ίντσα)) ^{ε)}	SR 3,00 m (SR 9'10")
	Απόσταση πίσω περιφερειακού ηχείου ^{β)} [SB DIST.]	SB 1,00 m έως SB 10,00 m (SB 3'3" έως SB 32'9") (βήμα 0,1 m (1 ίντσα)) ^{ε)}	SB 3,00 m (SB 9'10")
	Απόσταση πίσω αριστερού περιφερειακού ηχείου ^{β)} [SBL DIST.]	SBL 1,00 m έως SBL 10,00 m (SBL 3'3" έως SBL 32'9") (βήμα 0,1 m (1 ίντσα)) ^{ε)}	SBL 3,00 m (SBL 9'10")
	Απόσταση πίσω δεξιού περιφερειακού ηχείου ^{β)} [SBR DIST.]	SBR 1,00 m έως SBR 10,00 m (SBR 3'3" έως SBR 32'9") (βήμα 0,1 m (1 ίντσα)) ^{ε)}	SBR 3,00 m (SBR 9'10")
	Απόσταση εμπρός αριστερού επάνω ηχείου ^{β)} [LH DIST.]	LH 1,00 m έως LH 10,00 m (LH 3'3" έως LH 32'9") (βήμα 0,1 m (1 ίντσα)) ^{ε)}	LH 3,00 m (LH 9'10")
	Απόσταση εμπρός δεξιού επάνω ηχείου ^{β)} [RH DIST.]	RH 1,00 m έως RH 10,00 m (RH 3'3" έως RH 32'9") (βήμα 0,1 m (1 ίντσα)) ^{ε)}	RH 3,00 m (RH 9'10")
	Απόσταση υπογούφερ ^{β)} [SW DIST.]	SW 1,00 m έως SW 10,00 m (SW 3'3" έως SW 32'9") (βήμα 0,1 m (1 ίντσα)) ^{ε)}	SW 3,00 m (SW 9'10")

Μενού [Display]	Παράμετροι [Display]	Ρυθμίσεις	Προεπιλεγμένη ρύθμιση
	Μονάδα απόστασης [DIST. UNIT]	FEET, METER	METER ^(στ)
	Συχνότητα διαχωρισμού (crossover) εμπρός ηχείων ^(ς) [FRT CROSS]	CROSS 40 Hz έως CROSS 200 Hz (βήμα 10 Hz)	CROSS 120 Hz
	Συχνότητα διαχωρισμού (crossover) κεντρικού ηχείου ^(ς) [CNT CROSS]	CROSS 40 Hz έως CROSS 200 Hz (βήμα 10 Hz)	CROSS 120 Hz
	Συχνότητα διαχωρισμού (crossover) περιφερειακών ηχείων ^(ς) [SUR CROSS]	CROSS 40 Hz έως CROSS 200 Hz (βήμα 10 Hz)	CROSS 120 Hz
	Συχνότητα διαχωρισμού (crossover) εμπρός επάνω ηχείων ^(ς) [FH CROSS]	CROSS 40 Hz έως CROSS 200 Hz (βήμα 10 Hz)	CROSS 120 Hz
Ρυθμίσεις περιφερειακού ήχου [<SURROUND>]	Επίπεδο εφέ ⁽¹⁾ [EFFECT]	DYNAMIC, THEATER, STUDIO	THEATER
Ρυθμίσεις ισοσταθμιστή [<EQ>]	Στάθμη μπάσων εμπρός ηχείων [BASS]	BASS -10 dB έως BASS +10 dB (βήμα 1 dB)	BASS 0 dB
	Στάθμη πρίμων εμπρός ηχείων [TREBLE]	TREBLE -10 dB έως TREBLE +10 dB (βήμα 1 dB)	TREBLE 0 dB
Ρυθμίσεις ραδιοφωνικού δέκτη [<TUNER>]	Λειτουργία λήψης σταθμών FM [FM MODE]	STEREO, MONO	STEREO
	Ονομασία αποθηκευμένων σταθμών [NAME IN]	Για λεπτομέρειες, βλέπε “Ονομασία αποθηκευμένων σταθμών (Name Input)” (σελίδα 59).	
	Γονικό κλειδώμα Sirius ^(θ) [PARENTAL]	LOCK ON, LOCK OFF	LOCK OFF
	Επεξεργασία κωδικού κλειδώματος Sirius ^(θ) [CODE EDIT]	Για λεπτομέρειες, βλέπε “Περιορισμός πρόσβασης σε συγκεκριμένα κανάλια (Parental Lock)” (σελίδα 64).	0000
	Στόχευση κεραίας Sirius ^(θ) [SR ANT AIM]	Για λεπτομέρειες, βλέπε “Έλεγχος συνθηκών λήψης (Antenna Aiming)” (σελίδα 62).	
	Αναγνωριστικό ραδιοφώνου Sirius ^(θ) [SIRIUS ID]	Για λεπτομέρειες, βλέπε “Έλεγχος του αριθμού ID” (σελίδα 61).	

Μενού [Display]	Παράμετρο [Display]	Ρυθμίσεις	Προεπιλεγμένη ρύθμιση
Ρυθμίσεις ήχου [<AUDIO>]	Digital Legato Linear [D.L.L.]	D.L.L. OFF, D.L.L. AUTO1, D.L.L. AUTO2	D.L.L. AUTO1
	Συγχρονισμός εξόδου ήχου και βίντεο [A/V SYNC]	HDMI AUTO, 0 ms έως 300 ms (βήμα 10 ms)	0 ms
	Επιλογή γλώσσας ψηφιακής μετάδοσης [DUAL MONO]	MAIN/SUB, MAIN, SUB	MAIN
	Καθορισμός εισόδου ψηφιακού ήχου [A. ASSIGN]	Για λεπτομέρειες, βλέπε “Χρήση ήχου/εικόνων από άλλες εισόδους (Input Assign)” (σελίδα 91).	
Ρυθμίσεις βίντεο [<VIDEO>]	Ανάλυση [RESOLUTION]	DIRECT, AUTO, 480/576i, 480/576p, 720p, 1080i, 1080p	AUTO
	Καθορισμός εισόδου βίντεο [V. ASSIGN]	Για λεπτομέρειες, βλέπε “Χρήση ήχου/εικόνων από άλλες εισόδους (Input Assign)” (σελίδα 91).	
Ρυθμίσεις HDMI [<HDMI>]	Έλεγχος για HDMI [CTRL: HDMI]	CTRL ON, CTRL OFF	CTRL ON
	Pass Through [PASS THRU]	ON, AUTO, OFF	OFF
	Έξοδος ήχου [AUDIO OUT]	AMP, TV+AMP	AMP
	Καθορισμός εισόδου HDMI [H. ASSIGN]	Για λεπτομέρειες, βλέπε “Καθορισμός εισόδου HDMI” (σελίδα 93).	
Ρυθμίσεις συστήματος [<SYSTEM>]	Λειτουργία αυτόματης μετάβασης σε κατάσταση αναμονής [AUTO STBY]	STBY ON, STBY OFF	STBY ON
	Ονομασία εισόδων [NAME IN]	Για λεπτομέρειες, βλέπε “Ονομασία της εισόδου (Name Input)” (σελίδα 49).	

- α) Μπορείτε να επιλέξετε αυτή την παράμετρο μόνο αφού εκτελέσετε την Αυτόματη βαθμονόμηση.
- β) Ανάλογα με τη ρύθμιση της διαμόρφωσης των ηχείων, ορισμένες παράμετροι ή ρυθμίσεις ενδέχεται να μην είναι διαθέσιμες.
- γ) Η ένδειξη ■■■■ αντιπροσωπεύει ένα κανάλι ηχείων (FL, FR, CNT, SL, SR, SB, SBL, SBR, LH, RH, SW).
- δ) Μπορείτε να επιλέξετε αυτή την παράμετρο μόνο εάν το στοιχείο “SP PATTERN” δεν έχει καθοριστεί σε μια ρύθμιση με πίσω περιφερειακά ή εμπρός επάνω ηχεία (σελίδα 37).
- ε) Μπορείτε να ρυθμίσετε την απόσταση σε βήματα 0,01 μ. μόνο όταν έχετε εκτελέσει την Αυτόματη βαθμονόμηση και έχετε αποθηκεύσει το αποτέλεσμα της μέτρησης.
- στ) Η ρύθμιση “FEET” χρησιμοποιείται μόνο για τα μοντέλα Η.Π.Α και Καναδά.
- ζ) Μπορείτε να επιλέξετε αυτή την παράμετρο μόνο εάν το ηχείο σας έχει τεθεί σε “SMALL”.
- η) Μπορείτε να επιλέξετε αυτή την παράμετρο μόνο εάν επιλέξετε “HD-D.C.S.” σαν ηχητικό πεδίο.
- θ) Η παράμετρος αυτή είναι διαθέσιμη μόνο για τα μοντέλα σε Η.Π.Α και Καναδά. Μπορείτε να επιλέξετε αυτή την παράμετρο μόνο εάν ο δέκτης SiriusConnect Home είναι συνδεδεμένος στην υποδοχή SIRIUS του δέκτη.

Προβολή πληροφοριών στην οθόνη ενδείξεων

Η οθόνη ενδείξεων παρέχει διάφορες πληροφορίες της κατάστασης του δέκτη, όπως το ηχητικό πεδίο.

- 1 Επιλέξτε την είσοδο για την οποία θέλετε να ελέγξετε τις πληροφορίες.
- 2 Πιέστε το πλήκτρο AMP και, κατόπιν, πιέστε επαναλαμβανόμενα το πλήκτρο DISPLAY.

Κάθε φορά που πιέζετε το πλήκτρο DISPLAY, οι ενδείξεις αλλάζουν κυκλικά ως εξής:

Όνομα ευρετηρίου της εισόδου* → Επιλεγμένη είσοδος → Τρέχον ηχητικό πεδίο που εφαρμόζεται → Στάθμη έντασης ήχου → Πληροφορίες ροής**

Κατά την ακρόαση ραδιοφωνικών σταθμών FM και AM

Όνομα αποθηκευμένου σταθμού* → Συχνότητα → Τρέχον ηχητικό πεδίο που εφαρμόζεται → Στάθμη έντασης ήχου

Κατά το συντονισμό ενός καναλιού από το SIRIUS (Μόνο για τα μοντέλα σε Η.Π.Α και Καναδά)

Όνομα καναλιού → Αριθμός καναλιού → Όνομα κατηγορίας → Όνομα καλλιτέχνη/ Δυνατότητα → Τίτλος τραγουδιού/ προγράμματος → Όνομα συνθέτη → Ένταση σήματος → Τρέχον εφαρμοζόμενο ηχητικό πεδίο → Στάθμη έντασης ήχου

Κατά τη λήψη μεταδόσεων RDS (Μόνο για τα μοντέλα σε Ευρώπη και Αυστραλία)

Όνομα Υπηρεσίας προγράμματος ή όνομα αποθηκευμένου σταθμού* → Συχνότητα, ζώνη συχνοτήτων και αριθμός αποθήκευσης στη μνήμη → Τρέχον ηχητικό πεδίο που εφαρμόζεται → Στάθμη έντασης ήχου

- * Το όνομα ευρετηρίου εμφανίζεται μόνο όταν έχετε καθορίσει ένα όνομα στην είσοδο ή στον αποθηκευμένο σταθμό. Το όνομα ευρετηρίου δεν εμφανίζεται όταν έχουν καταχωρηθεί μόνο κενά διαστήματα ή είναι ίδιο με το όνομα της εισόδου.
- ** Οι πληροφορίες ροής ενδέχεται να μην εμφανίζονται.

Σημείωση

Μερικοί χαρακτήρες ή σύμβολα ενδέχεται να μην εμφανίζονται για ορισμένες γλώσσες.

Συμβουλή

Δεν μπορείτε να αλλάξετε τις ενδείξεις ενώ εμφανίζεται η ένδειξη “GUI MODE” στην οθόνη ενδείξεων. Πιέστε επαναλαμβανόμενα το πλήκτρο GUI MODE για να επιλέξετε “GUI OFF”.

Προγραμματισμός του τηλεχειριστηρίου

Μπορείτε να προσαρμόσετε το τηλεχειριστήριο ώστε να ταιριάζει με το συνδεδεμένο εξοπλισμό στο δέκτη σας. Μπορείτε ακόμα να προγραμματίσετε το τηλεχειριστήριο για το χειρισμό εξοπλισμού εκτός της Sony, αλλά και εξοπλισμό Sony ο οποίος κανονικά δεν μπορεί να ελεγχθεί από το τηλεχειριστήριο.

Πριν ξεκινήσετε, σημειώστε τα εξής:

- Δεν μπορείτε να αλλάξετε τις ρυθμίσεις των πλήκτρων εισόδου TUNER, USB, HOME NETWORK και MUSIC SERVICES.
- Το τηλεχειριστήριο διαθέτει μόνο τη δυνατότητα ελέγχου εξοπλισμού που αποδέχεται ασύρματα σήματα ελέγχου με υπέρυθρες ακτίνες.

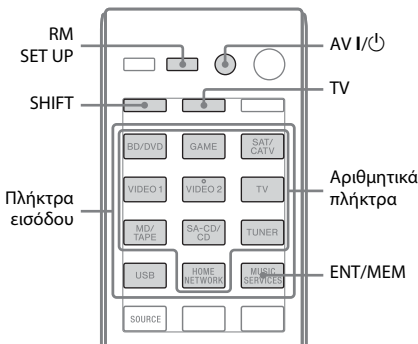

1 Κρατήστε πατημένο το πλήκτρο RM SET UP και, κατόπιν, πιέστε το πλήκτρο AV I/⏻.

Η ένδειξη RM SET UP αναβοσβήνει αργά.

2 Πιέστε το πλήκτρο εισόδου του εξοπλισμού που θέλετε να προγραμματίσετε.

Για παράδειγμα, εάν πρόκειται να προγραμματίσετε μια συσκευή βίντεο συνδεδεμένη στις υποδοχές VIDEO 1, πιέστε VIDEO 1.

Οι ενδείξεις RM SET UP και SHIFT ανάβουν.

3 Πιέστε τα αριθμητικά πλήκτρα για να εισαγάγετε τον αριθμητικό κωδικό.

Εάν υπάρχουν περισσότεροι από ένας κωδικοί, προσπαθήστε να εισαγάγετε αυτόν που αντιστοιχεί στον εξοπλισμό που περιλαμβάνει τηλεόραση. Χρησιμοποιήστε τους πίνακες στη σελίδα 116 – 119 για να εντοπίσετε τον αριθμητικό κωδικό που αντιστοιχεί στον εξοπλισμό.

Σημείωση

Για το πλήκτρο TV ισχύουν μόνο οι κωδικοί στην εκατοντάδα 500.

4 Πιέστε το πλήκτρο ENT/MEM.

Μετά από την επαλήθευση του αριθμητικού κωδικού, η ένδειξη RM SET UP αναβοσβήνει αργά δύο φορές και το τηλεχειριστήριο εξέρχεται αυτόματα από τη λειτουργία προγραμματισμού.

5 Επαναλάβετε τα βήματα 1 έως 4 για να προγραμματίσετε και άλλον εξοπλισμό.

Σημείωση

Η ένδειξη RM SET UP απενεργοποιείται κατά την πίεση ενός αριθμητικού πλήκτρου.

Ακύρωση προγραμματισμού

Πιέστε το πλήκτρο RM SET UP σε οποιοδήποτε βήμα. Το τηλεχειριστήριο εξέρχεται αυτόματα από τη λειτουργία προγραμματισμού.

Ενεργοποίηση της εισόδου μετά τον προγραμματισμό

Πιέστε το προγραμματισμένο πλήκτρο για να ενεργοποιήσετε την επιθυμητή είσοδο.

Εάν ο προγραμματισμός δεν είναι επιτυχής, ελέγξτε τα ακόλουθα:

- Εάν η ένδειξη RM SET UP δεν αναβοσβήνει στο βήμα 1, οι μπαταρίες είναι αδύναμες. Αντικαταστήστε και τις δύο μπαταρίες.
- Εάν η ένδειξη RM SET UP αναβοσβήνει 5 φορές με γρήγορη διαδοχή κατά την εισαγωγή του αριθμητικού κωδικού, παρουσιάστηκε κάποιο σφάλμα. Ξεκινήστε ξανά από το βήμα 1.

Αριθμητικοί κωδικοί που αντιστοιχούν στον εξοπλισμό και στον κατασκευαστή του εξοπλισμού

Χρησιμοποιήστε τους αριθμητικούς κωδικούς στους παρακάτω πίνακες για να προγραμματίσετε το τηλεχειριστήριο για το χειρισμό εξοπλισμού εκτός της Sony, αλλά και εξοπλισμό Sony ο οποίος κανονικά δεν μπορεί να ελεγχθεί από το τηλεχειριστήριο. Καθώς το σήμα του τηλεχειριστηρίου που λαμβάνεται από τον εξοπλισμό διαφέρει ανάλογα με το μοντέλο και το έτος κατασκευής, ενδέχεται να έχουν καθοριστεί περισσότεροι από ένας αριθμητικοί κωδικοί στον εξοπλισμό. Εάν αποτύχετε να προγραμματίσετε το τηλεχειριστήριό σας χρησιμοποιώντας έναν από τους κωδικούς, προσπαθήστε να χρησιμοποιήσετε άλλους κωδικούς.

Σημειώσεις

- Οι αριθμητικοί κωδικοί βασίζονται στις τελευταίες διαθέσιμες πληροφορίες για κάθε κατασκευαστή. Ωστόσο, υπάρχει περίπτωση ο εξοπλισμός σας να μην ανταποκρίνεται σε ορισμένους ή όλους τους κωδικούς.
- Κατά τη χρήση με το συγκεκριμένο εξοπλισμό σας, ενδέχεται να μην είναι διαθέσιμα όλα τα πλήκτρα εισόδου σε αυτό το τηλεχειριστήριο.

Έλεγχος συσκευής αναπαραγωγής CD

Κατασκευαστής	Κωδικός(οί)
SONY	101, 102, 103
DENON	104, 123
JVC	105, 106, 107
KENWOOD	108, 109, 110
MAGNAVOX	111, 116
MARANTZ	116
ONKYO	112, 113, 114
PANASONIC	115
PHILIPS	116
PIONEER	117
TECHNICS	115, 118, 119
YAMAHA	120, 121, 122

Έλεγχος συσκευής αναπαραγωγής DAT

Κατασκευαστής	Κωδικός(οί)
SONY	203
PIONEER	219

Έλεγχος κασετοφώνου

Κατασκευαστής	Κωδικός(οί)
SONY	201, 202
DENON	204, 205
KENWOOD	206, 207, 208, 209
NAKAMICHI	210
PANASONIC	216
PHILIPS	211, 212
PIONEER	213, 214
TECHNICS	215, 216
YAMAHA	217, 218

Έλεγχος συσκευής αναπαραγωγής MD

Κατασκευαστής	Κωδικός(οί)
SONY	301
DENON	302
JVC	303
KENWOOD	304

Έλεγχος συσκευής εγγραφής με σκληρό δίσκο

Κατασκευαστής	Κωδικός(οί)
SONY	307, 308, 309

Έλεγχος συσκευής αναπαραγωγής/εγγραφής Blu-ray Disc

Κατασκευαστής	Κωδικός(οί)
SONY	310, 311, 312
PANASONIC	335
SAMSUNG	336
LG	337

Έλεγχος PSX

Κατασκευαστής	Κωδικός(οί)
SONY	313, 314, 315

Έλεγχος συσκευής αναπαραγωγής DVD

Κατασκευαστής	Κωδικός(οί)
SONY	401, 402, 403
BROKSONIC	424
DENON	405
HITACHI	416
JVC	415, 423
MITSUBISHI	419
ORITRON	417
PANASONIC	406, 408, 425
PHILIPS	407
PIONEER	409, 410
RCA	414
SAMSUNG	416, 422
TOSHIBA	404, 421
ZENITH	418, 420

Έλεγχος συσκευής εγγραφής DVD

Κατασκευαστής	Κωδικός(οί)
SONY	401, 402, 403

Έλεγχος DVD/VCR COMBO

Κατασκευαστής	Κωδικός(οί)
SONY	411

Έλεγχος DVD/HDD COMBO

Κατασκευαστής	Κωδικός(οί)
SONY	401, 402, 403

Έλεγχος τηλεόρασης

Κατασκευαστής	Κωδικός(οί)
SONY	501, 502
AIWA	501, 536, 539
AKAI	503
AOC	503
CENTURION	566
CORONADO	517
CURTIS-MATHES	503, 551, 566, 567
DAYTRON	517, 566
DAEWOO	504, 505, 506, 507, 515, 544
FISHER	508, 545
FUNAI	548
FUJITSU	528
GOLDSTAR/LG	503, 512, 515, 517, 534, 544, 556, 568
GRUNDIG	511, 533, 534
HITACHI	503, 513, 514, 515, 517, 519, 544, 557, 571
ITT/NOKIA	521, 522
J.C.PENNY	503, 510, 566
JVC	516, 552
KMC	517
MAGNAVOX	503, 515, 517, 518, 544, 566
MARANTZ	527
MITSUBISHI/MGA	503, 519, 527, 544, 566, 568
NEC	503, 517, 520, 540, 544, 554, 566
NORDMENDE	530, 558
NOKIA	521, 522, 573, 575
PANASONIC	509, 524, 553, 559, 572
PHILIPS	515, 518, 557, 570, 571
PHILCO	503, 504, 514, 517, 518
PIONEER	509, 525, 526, 540, 551, 555
PORTLAND	503
QUASAR	509, 535

Κατασκευαστής	Κωδικός(οί)
RADIO SHACK	503, 510, 527, 565, 567
RCA/PROSCAN	503, 510, 523, 529, 544
SAMSUNG	503, 515, 517, 531, 532, 534, 544, 556, 557, 562, 563, 566, 569
SAMPO	566
SABA	530, 537, 547, 549, 558
SANYO	508, 545, 546, 560, 567
SCOTT	503, 566
SEARS	503, 508, 510, 517, 518, 551
SHARP	517, 535, 550, 561, 565
SYLVANIA	503, 518, 566
THOMSON	530, 537, 547, 549
TOSHIBA	535, 539, 540, 541, 551
TELEFUNKEN	530, 537, 538, 547, 549, 558
TEKNIKA	517, 518, 567
WARDS	503, 517, 566
YORK	566
ZENITH	542, 543, 567
GE	503, 509, 510, 544
LOEWE	515, 534, 556
VIZIO	576, 577

Έλεγχος συσκευής αναπαραγωγής LD

Κατασκευαστής	Κωδικός(οί)
SONY	601, 602, 603
PIONEER	606

Έλεγχος συσκευής αναπαραγωγής Video CD

Κατασκευαστής	Κωδικός(οί)
SONY	605

Έλεγχος συσκευής VCR

Κατασκευαστής	Κωδικός(οί)
SONY	701, 702, 703, 704, 705, 706
AIWA*	710, 750, 757, 758
BLAUPUNKT	740
EMERSON	750
FISHER	717, 720
GENERAL ELECTRIC (GE)	722, 730
GOLDSTAR/LG	723, 753
HITACHI	722, 725, 729, 741
ITT/NOKIA	717
JVC	726, 727, 728, 736
MAGNAVOX	730, 731, 738
MITSUBISHI/MGA	732, 733, 734, 735
NEC	736
PANASONIC	729, 730, 737, 738, 739, 740
PHILIPS	729, 730, 731
PIONEER	729
RCA/PROSCAN	722, 729, 730, 731, 741, 747
SAMSUNG	742, 743, 744, 745
SANYO	717, 720, 746
SHARP	748, 749
TOSHIBA	747, 756

* Εάν μια συσκευή VCR της AIWA δεν λειτουργεί παρόλο που έχετε εισαγάγει τον κωδικό AIWA, εισαγάγετε τον κωδικό για συσκευές Sony.

Έλεγχος δορυφορικού δέκτη (αποκωδικοποιητής)

Κατασκευαστής	Κωδικός(οί)
SONY	801, 802, 803, 804, 824, 825, 865
AMSTRAD	845, 846
BskyB	862
GENERAL ELECTRIC (GE)	866
GRUNDIG	859, 860
HUMAX	846, 847
THOMSON	857, 861, 864, 876
PACE	848, 849, 850, 852, 862, 863, 864
PANASONIC	818, 855
PHILIPS	856, 857, 858, 859, 860, 864, 874
NOKIA	851, 853, 854, 864
RCA/PROSCAN	866, 871
BITA/HITACHI	868
HUGHES	867
JVC/Echostar/ Dish Network	873
MITSUBISHI	872
SAMSUNG	875
TOSHIBA	869, 870

Έλεγχος καλωδιακού αποκωδικοποιητή

Κατασκευαστής	Κωδικός(οί)
SONY	821, 822, 823
HAMLIN/REGAL	836, 837, 838, 839, 840
JERROLD/G.I./ MOTOROLA	806, 807, 808, 809, 810, 811, 812, 813, 814, 819
JERROLD	830, 831
OAK	841, 842, 843
PANASONIC	816, 826, 832, 833, 834, 835
PHILIPS	830, 831
PIONEER	828, 829
RCA	805
SCIENTIFIC ATLANTA	815, 816, 817, 844
TOCOM/PHILIPS	830, 831
ZENITH	826, 827

Επαναφορά τηλεχειριστηρίου

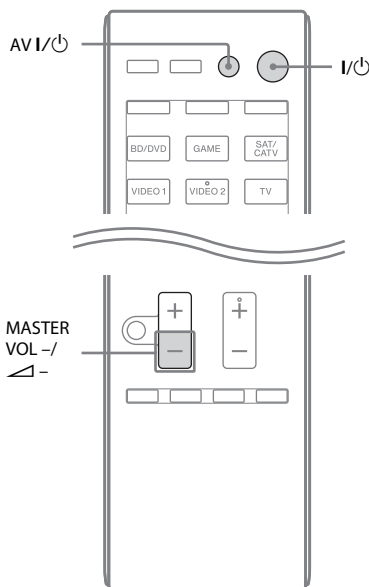

- 1 Κρατώντας πατημένο το πλήκτρο MASTER VOL - ή , πιέστε και κρατήστε πατημένο το πλήκτρο I/⏻ και, κατόπιν, πιέστε το πλήκτρο AV I/⏻.**

Η ένδειξη RM SET UP αναβοσβήνει 3 φορές.

- 2 Ελευθερώστε όλα τα πλήκτρα.**

Όλα τα περιεχόμενα της μνήμης του τηλεχειριστηρίου (τα προγραμματισμένα δεδομένα) ακυρώνονται.

Προφυλάξεις

Σχετικά με την ασφάλεια

Στην περίπτωση που εισέλθουν οποιαδήποτε στερεά αντικείμενα ή υγρά στο εσωτερικό του περιβλήματος, αποσυνδέστε το δέκτη από την πρίζα και αναθέστε τον έλεγχό του σε εξειδικευμένο προσωπικό πριν συνεχίσετε τη λειτουργία του.

Σχετικά με τις πηγές τροφοδοσίας

- Πριν θέσετε σε λειτουργία το δέκτη, ελέγξτε εάν η τάση λειτουργίας είναι ίδια με την τάση της εταιρείας ηλεκτροδότησης της περιοχής σας.
Η τάση λειτουργίας επισημαίνεται στην πινακίδα στοιχείων στην πίσω πλευρά του δέκτη.
- Η συσκευή δεν αποσυνδέεται από την πηγή τροφοδοσίας (δίκτυο ρεύματος) εφόσον παραμένει συνδεδεμένη στην πρίζα, ακόμη κι εάν είναι απενεργοποιημένη.
- Εάν δεν πρόκειται να χρησιμοποιήσετε το δέκτη για μεγάλο χρονικό διάστημα, φροντίστε να τον αποσυνδέσετε από την πρίζα. Για να αποσυνδέσετε το καλώδιο ρεύματος (καλώδιο σύνδεσης με το δίκτυο ρεύματος), κρατήστε το σταθερά από το φως. Μην τραβάτε ποτέ το καλώδιο.
- (Μόνο για τα μοντέλα Η.Π.Α και Καναδά)
Ο ένας πεπλατυσμένος ακροδέκτης του φως είναι ευρύτερος από τον άλλο για λόγους ασφαλείας και εφαρμόζει στην πρίζα μόνο κατά έναν τρόπο. Εάν δεν μπορείτε να εισαγάγετε πλήρως το φως στην πρίζα, επικοινωνήστε με τον αντιπρόσωπο στην περιοχή σας.
- Η αλλαγή του καλωδίου ρεύματος (καλώδιο σύνδεσης με το δίκτυο ρεύματος) πρέπει να εκτελείται μόνο σε ένα εξουσιοδοτημένο κατάστημα σέρβις.

Σχετικά με τη συσσώρευση θερμότητας

Παρά το γεγονός ότι ο δέκτης θερμαίνεται κατά τη διάρκεια της λειτουργίας, αυτό δεν αποτελεί βλάβη. Εάν χρησιμοποιείτε συνεχώς αυτόν το δέκτη με υψηλή ένταση ήχου, η θερμοκρασία του περιβλήματος επάνω, στο πλάι και την κάτω πλευρά αυξάνεται σημαντικά. Για την αποφυγή πρόκλησης εγκαύματος, μην αγγίζετε το περίβλημα.

Σχετικά με την τοποθέτηση

- Τοποθετήστε το δέκτη σε θέση με επαρκή αερισμό για να αποφύγετε τη συσσώρευση θερμότητας και να αυξήσετε τη διάρκεια ζωής της συσκευής.
- Μην τοποθετείτε το δέκτη κοντά σε πηγές θερμότητας, ή σε θέσεις όπου εκτίθεται στο άμεσο ηλιακό φως, σε υπερβολική σκόνη ή μηχανικούς κραδασμούς.
- Μην τοποθετείτε οποιαδήποτε αντικείμενα στην επάνω πλευρά του περιβλήματος, τα οποία ενδεχομένως παρεμποδίζουν τις οπές αερισμού, προκαλώντας δυσλειτουργίες.
- Μην τοποθετείτε το δέκτη κοντά σε εξοπλισμό όπως τηλεόραση, βίντεο ή κασετόφωνο. (Εάν ο δέκτης χρησιμοποιείται σε συνδυασμό με μια τηλεόραση, βίντεο ή κασετόφωνο και τοποθετηθεί σε πολύ κοντινή απόσταση με αυτόν τον εξοπλισμό, ενδέχεται να παρουσιαστεί θόρυβος και μείωση της ποιότητας της εικόνας. Η εμφάνιση αυτών των προβλημάτων είναι ιδιαίτερα πιθανή κατά τη χρήση μιας εσωτερικής κεραίας. Για το λόγο αυτό, σας συνιστούμε να χρησιμοποιήσετε εξωτερική κεραία.)
- Θα πρέπει να είστε προσεκτικοί κατά την τοποθέτηση του δέκτη σε επιφάνειες στις οποίες έχει εφαρμοστεί ειδική κατεργασία (με κερί, λάδι, γυαλιστικά προϊόντα, κ.τ.λ.), καθώς ενδέχεται να παρουσιαστούν λεκέδες ή αποχρωματισμός της επιφάνειας.

Σχετικά με τη λειτουργία

Πριν συνδέσετε άλλον εξοπλισμό, φροντίστε να απενεργοποιήσετε και να αποσυνδέσετε το δέκτη από την πρίζα.

Σχετικά με τον καθαρισμό

Καθαρίστε το περίβλημα, τον πίνακα και τα πλήκτρα χειρισμού με ένα απαλό ύφασμα, ελαφρά εμποτισμένο με αραιό διάλυμα απορρυπαντικού. Μην χρησιμοποιείτε οποιοδήποτε σκληρό σφουγγαράκι, σκόνες τριψίματος ή διαλύτες, όπως οινόπνευμα ή βενζίνη.

Εάν έχετε οποιαδήποτε ερωτήματα ή προβλήματα σχετικά με το δέκτη σας, επικοινωνήστε με τον πλησιέστερο αντιπρόσωπο της Sony.

Αντιμετώπιση προβλημάτων

Εάν αντιμετωπίσετε οποιοσδήποτε από τις παρακάτω δυσκολίες κατά τη χρήση του δέκτη, χρησιμοποιήστε αυτό τον οδηγό αντιμετώπισης προβλημάτων για βοήθεια σχετικά με την επίλυση του προβλήματος. Εάν το πρόβλημα παραμένει, επικοινωνήστε με τον πλησιέστερο αντιπρόσωπο της Sony. Σημειώνεται ότι εάν κάποιος τεχνικός επισκευών αντικαταστήσει ορισμένα εξαρτήματα κατά την επισκευή, τα εξαρτήματα αυτά ενδέχεται να κρατηθούν.

Τροφοδοσία

Ο δέκτης απενεργοποιείται αυτόματα.

- Η λειτουργία "Auto Standby" έχει τεθεί σε "ON" (σελίδα 108).
- Εκτελείται η λειτουργία του Χρονοδιακόπτη ύπνου (σελίδα 15).

Ήχος

Δεν παρέχεται ήχος Dolby Digital, DTS ή DTS 96/24 πολλαπλών καναλιών.

- Ελέγξτε εάν ο δίσκος DVD κ.τ.λ. που αναπαράγεται είναι εγγεγραμμένος σε μορφή Dolby Digital ή DTS.

- Κατά τη σύνδεση μιας συσκευής αναπαραγωγής DVD κ.τ.λ. στις υποδοχές ψηφιακής εισόδου αυτού του δέκτη, βεβαιωθείτε ότι η ρύθμιση εξόδου ψηφιακού ήχου του συνδεδεμένου εξοπλισμού είναι διαθέσιμη.
- Θέστε τη ρύθμιση "Audio Out" σε "AMP" στο μενού HDMI Settings.
- Όταν η μορφή ήχου DTS 96/24 δεν αναπαράγεται, καθορίστε τον τύπο βαθμονόμησης στο "Off" και εκτελέστε ξανά τη λειτουργία Αυτόματης βαθμονόμησης (σελίδα 43).

Δεν επιτυγχάνεται εφέ περιφερειακού ήχου.

- Βεβαιωθείτε ότι έχετε επιλέξει το ηχητικό πεδίο για ταινίες ή μουσική (σελίδα 67 ή 68).
- Τα ηχητικά πεδία δεν λειτουργούν στις εξής περιπτώσεις:
Κατά τη λήψη ήχου DTS-HD Master Audio, DTS-HD High Resolution Audio ή Dolby TrueHD με συχνότητα δειγματοληψίας μεγαλύτερη από 48 kHz.

Δεν παρέχεται ήχος ή ακούγεται ήχος μόνο με πολύ χαμηλή στάθμη από συγκεκριμένα ηχεία.

- Συνδέστε ένα ζεύγος ακουστικών στην υποδοχή PHONES για να εξακριβώσετε ότι παρέχεται ήχος από τα ακουστικά. Εάν παρέχεται μόνο ένα κανάλι από τα ακουστικά, ο εξοπλισμός ενδέχεται να μην είναι σωστά συνδεδεμένος στο δέκτη. Ελέγξτε εάν όλα τα καλώδια έχουν εισαχθεί πλήρως στις υποδοχές του δέκτη και του εξοπλισμού. Εάν παρέχονται και τα δύο κανάλια από τα ακουστικά, το εμπρός ηχείο ενδέχεται να μην είναι σωστά συνδεδεμένο στο δέκτη. Ελέγξτε τη σύνδεση του εμπρός ηχείου που δεν παρέχει καθόλου ήχο.
- Βεβαιωθείτε ότι έχετε συνδέσει αναλογικό εξοπλισμό στις υποδοχές L και R. Ο αναλογικός εξοπλισμός απαιτεί συνδέσεις και στις δύο υποδοχές L και R. Χρησιμοποιήστε ένα καλώδιο ήχου (δεν παρέχεται).

- Ρυθμίστε τη στάθμη των ηχείων (σελίδα 98).
- Βεβαιωθείτε ότι το κεντρικό/περιφερειακό ηχείο έχουν τεθεί στις ρυθμίσεις “Small” ή “Large”.
- Ελέγξτε εάν οι ρυθμίσεις των ηχείων είναι κατάλληλες για τη διαμόρφωση, χρησιμοποιώντας το μενού της Αυτόματης βαθμονόμησης ή τη ρύθμιση “SP Pattern” στο μενού Speaker Settings. Στη συνέχεια, ελέγξτε εάν ο ήχος παρέχεται σωστά από κάθε ηχείο, χρησιμοποιώντας τη ρύθμιση “Test Tone” στο μενού Speaker Settings.
- Ορισμένοι δίσκοι δεν διαθέτουν ειδική σήμανση Dolby Digital Surround EX, παρά το γεγονός ότι στις συσκευασίες τους εμφανίζονται λογότυπα Dolby Digital Surround EX.
- Ελέγξτε εάν το υπογούφερ είναι συνδεδεμένο σωστά και σταθερά.
- Βεβαιωθείτε ότι έχετε ενεργοποιήσει το υπογούφερ.
- Ανάλογα με το επιλεγμένο ηχητικό πεδίο, ο ήχος δεν θα είναι διαθέσιμος από το υπογούφερ.
- Όταν όλα τα ηχεία έχουν τεθεί σε “Large” και έχει επιλεγεί η ρύθμιση “NEO6 CIN” ή “NEO6 MUS”, δεν παρέχεται ήχος από το υπογούφερ.
- Δεν μπορείτε να ακούσετε Super Audio CD μέσω σύνδεσης HDMI.
- Ανάλογα με τον εξοπλισμό αναπαραγωγής, ενδέχεται να χρειαστεί να προσαρμόσετε τη ρύθμιση HDMI του εξοπλισμού. Ανατρέξτε στις οδηγίες χρήσης που παρέχονται με κάθε συσκευή.
- Βεβαιωθείτε ότι χρησιμοποιείτε ένα καλώδιο HDMI υψηλής ταχύτητας για την παρακολούθηση εικόνων ή την ακρόαση ήχου, ιδιαίτερα για υλικό με ανάλυση 1080p, την τεχνολογία Deep Color (Deep Colour) ή τη μετάδοση τρισδιάστατης απεικόνισης (3D).
- Ο ήχος ενδέχεται να μην παρέχεται από το δέκτη ενώ στην οθόνη της τηλεόρασης εμφανίζεται το μενού GUI. Πιέστε το πλήκτρο GUI MODE για να επιλέξετε “GUI OFF”.
- Ελέγξτε εάν οι επιλεγμένες εισόδους ψηφιακού ήχου δεν έχουν καθοριστεί σε άλλες εισόδους (σελίδα 91).
- Ελέγξτε ότι δεν χρησιμοποιείται η λειτουργία “A. DIRECT”.

Δεν παρέχεται ήχος, ανεξάρτητα από τον επιλεγμένο εξοπλισμό ή ακούγεται ήχος μόνο με πολύ χαμηλή στάθμη από συγκεκριμένα ηχεία.

- Ελέγξτε εάν όλα τα συνδεδεμένα καλώδια έχουν εισαχθεί στις υποδοχές εισόδου/εξόδου για τις αντίστοιχες υποδοχές του δέκτη, των ηχείων και του εξοπλισμού.
- Ελέγξτε εάν ο δέκτης και όλος ο εξοπλισμός είναι ενεργοποιημένοι.
- Ελέγξτε ότι το στοιχείο ελέγχου MASTER VOLUME δεν έχει τεθεί σε “VOL MIN”.
- Ελέγξτε ότι η ρύθμιση SPEAKERS δεν έχει τεθεί σε “SPK OFF” (σελίδα 38).
- Ελέγξτε ότι δεν υπάρχουν συνδεδεμένα ακουστικά στο δέκτη.
- Πιέστε το πλήκτρο MUTE ή  στο τηλεχειριστήριο για να ακυρώσετε τη λειτουργία σίγασης.
- Δοκιμάστε να πιέσετε το πλήκτρο εισόδου στο τηλεχειριστήριο ή να περιστρέψετε το πλήκτρο INPUT SELECTOR στο δέκτη για να επιλέξετε τον εξοπλισμό της επιλογής σας (σελίδα 47).

Δεν παρέχεται ήχος από ένα συγκεκριμένο εξοπλισμό.

- Ελέγξτε εάν ο εξοπλισμός είναι συνδεδεμένος σωστά στις υποδοχές εισόδου ήχου για τον συγκεκριμένο εξοπλισμό.
- Ελέγξτε εάν το ή τα καλώδια που χρησιμοποιούνται για τη σύνδεση έχουν εισαχθεί πλήρως στις υποδοχές του δέκτη και του εξοπλισμού.
- Ελέγξτε τη λειτουργία INPUT MODE (σελίδα 90).
- Ελέγξτε τη ρύθμιση του στοιχείου “Audio Out” στο μενού HDMI Settings (σελίδα 104).
- Ελέγξτε εάν ο εξοπλισμός είναι συνδεδεμένος σωστά στην υποδοχή HDMI για τον συγκεκριμένο εξοπλισμό.

- Η προστατευτική διάταξη στο δέκτη είναι ενεργοποιημένη. Απενεργοποιήστε το δέκτη, εξαλείψτε το πρόβλημα του βραχυκυκλώματος και τροφοδοτήστε ξανά τη συσκευή με ρεύμα.

Υπάρχει αυξημένος βόμβος ή θόρυβος.

- Ελέγξτε εάν τα ηχεία και ο εξοπλισμός είναι σταθερά συνδεδεμένα.
- Ελέγξτε εάν τα καλώδια σύνδεσης βρίσκονται σε απόσταση από ένα μετασχηματιστή ή κινητήρα και τουλάχιστον 3 μέτρα (10 πόδια) από μια συσκευή τηλεόρασης ή φωτισμό φθορισμού.
- Μετακινήστε τον εξοπλισμό ήχου σας μακριά από την τηλεόραση.
- Τα βύσματα και οι υποδοχές είναι λερωμένα. Σκουπίστε τα με ένα ύφασμα ελαφρώς εμποτισμένο με οινόπνευμα.

Ο ήχος αριστερά και δεξιά δεν είναι ισορροπημένος ή είναι ανεστραμμένος.

- Ελέγξτε εάν τα ηχεία και ο εξοπλισμός είναι συνδεδεμένα σωστά και σταθερά.
- Ρυθμίστε τις παραμέτρους στάθμης του ήχου χρησιμοποιώντας το μενού Speaker Settings.

Όταν ο δέκτης βρίσκεται σε κατάσταση αναμονής, δεν παρέχεται ήχος από την τηλεόραση.

- Όταν ο δέκτης μεταβαίνει σε κατάσταση αναμονής, ο ήχος παρέχεται από την τελευταία συσκευή HDMI που επιλέξατε πριν απενεργοποιήσετε το δέκτη. Εάν απολαμβάνετε άλλον εξοπλισμό, αναπαράγετε τον εξοπλισμό και εκτελέστε τη λειτουργία Αναπαραγωγής με ένα πληκτρο ή ενεργοποιήστε το δέκτη για να επιλέξετε τον εξοπλισμό HDMI που θέλετε να απολαύσετε.
- Βεβαιωθείτε ότι η ρύθμιση “Pass Through” έχει τεθεί σε “ON” στο μενού HDMI Settings εάν συνδέσετε εξοπλισμό μη συμβατό με τη λειτουργία “BRAVIA” Sync στο δέκτη (σελίδα 104).

Δεν παρέχεται ήχος από το δέκτη και το ηχείο της τηλεόρασης.

- Ελέγξτε τη ρύθμιση του στοιχείου “Audio Out” στο μενού HDMI Settings (σελίδα 104).
- Ελέγξτε εάν ο εξοπλισμός είναι συνδεδεμένος σωστά στην υποδοχή HDMI για τον συγκεκριμένο εξοπλισμό.
- Δεν μπορείτε να ακούσετε Super Audio CD μέσω σύνδεσης HDMI.
- Ανάλογα με τον εξοπλισμό αναπαραγωγής, ενδέχεται να χρειαστεί να προσαρμόσετε τη ρύθμιση HDMI του εξοπλισμού. Ανατρέξτε στις οδηγίες χρήσης που παρέχονται με κάθε συσκευή.
- Βεβαιωθείτε ότι χρησιμοποιείτε ένα καλώδιο HDMI υψηλής ταχύτητας για την παρακολούθηση εικόνων ή την ακρόαση ήχου, ιδιαίτερα για υλικό με ανάλυση 1080p, την τεχνολογία Deep Color (Deep Colour) ή τη μετάδοση τρισδιάστατης απεικόνισης (3D).
- Ο ήχος ενδέχεται να μην παρέχεται από το δέκτη ενώ στην οθόνη της τηλεόρασης εμφανίζεται το μενού GUI. Πιέστε το πληκτρο GUI MODE για να επιλέξετε “GUI OFF”.
- Βεβαιωθείτε ότι η τηλεόραση είναι συμβατή με τη λειτουργία Έλεγχος ήχου συστήματος.
- Εάν η τηλεόραση δεν διαθέτει τη λειτουργία Έλεγχος ήχου συστήματος, θέστε τις ρυθμίσεις “Audio Out” στο μενού HDMI Settings σε
 - “TV+AMP” εάν θέλετε να ακούτε τον ήχο από το ηχείο της τηλεόρασης και το δέκτη.
 - “AMP” εάν θέλετε να ακούτε τον ήχο από το δέκτη.
- Όταν συνδέετε το δέκτη σε εξοπλισμό βίντεο (προβολέας, κ.τ.λ.), ενδέχεται να μην παρέχεται ήχος από το δέκτη. Στην περίπτωση αυτή, επιλέξτε “AMP”.

- Εάν δεν μπορείτε να ακούσετε τον ήχο του συνδεδεμένου εξοπλισμού στο δέκτη ενώ η είσοδος της τηλεόρασης είναι επιλεγμένη στο δέκτη.
 - Βεβαιωθείτε ότι αλλάζετε την είσοδο του δέκτη σε HDMI όταν θέλετε να παρακολουθήσετε ένα πρόγραμμα στο συνδεδεμένο εξοπλισμό μέσω σύνδεσης HDMI στο δέκτη.
 - Αλλάξτε το κανάλι της τηλεόρασης όταν θέλετε να παρακολουθήσετε μια τηλεοπτική μετάδοση.
 - Βεβαιωθείτε ότι επιλέγετε τον σωστό εξοπλισμό ή την είσοδο που θέλετε όταν παρακολουθείτε ένα πρόγραμμα για τον συνδεδεμένο εξοπλισμό στην τηλεόραση. Ανατρέξτε στις οδηγίες χρήσης της τηλεόρασης σχετικά με αυτόν το χειρισμό.

Δεν μπορείτε να εκτελέσετε εγγραφές.

- Ελέγξτε εάν ο εξοπλισμός είναι συνδεδεμένος σωστά.
- Επιλέξτε τον εξοπλισμό της πηγής χρησιμοποιώντας τα πλήκτρα εισόδου (σελίδα 47).

Η ένδειξη MULTI CHANNEL DECODING δεν ανάβει με μπλε χρώμα.

- Ελέγξτε εάν η συσκευή αναπαραγωγής είναι συνδεδεμένη σε μια ψηφιακή υποδοχή και η είσοδος είναι επιλεγμένη σωστά σε αυτόν το δέκτη.
- Ελέγξτε εάν η πηγή εισόδου του λογισμικού που αναπαράγεται αντιστοιχεί στη μορφή πολλαπλών καναλιών.
- Ελέγξτε εάν η ρύθμιση της συσκευής αναπαραγωγής έχει καθοριστεί σε ήχο πολλαπλών καναλιών.
- Ελέγξτε ώστε να βεβαιωθείτε ότι η επιλεγμένη είσοδος ψηφιακού ήχου δεν έχει καθοριστεί σε άλλες εισόδους στη ρύθμιση “Input Assign” του μενού Input Option (σελίδα 91).

Υπάρχει χρονικό κενό μεταξύ της εξόδου ήχου και της οπτικής ένδειξης.

- Βεβαιωθείτε ότι δεν χρησιμοποιείται η λειτουργία PARTY STREAMING. Για να τερματίσετε μια λειτουργία PARTY, πιάστε το πλήκτρο SHIFT και, κατόπιν, κρατήστε πατημένο το πλήκτρο PARTY μέχρι να εμφανιστεί η ένδειξη “CLOSE PARTY”. Για λεπτομέρειες, βλέπε σελίδα 81.

Εικόνα

Δεν εμφανίζεται εικόνα στην τηλεόραση.

- Επιλέξτε την κατάλληλη είσοδο χρησιμοποιώντας τα πλήκτρα εισόδου.
- Θέστε την τηλεόρασή σας στην κατάλληλη λειτουργία εισόδου.
- Μετακινήστε τον εξοπλισμό ήχου σας μακριά από την τηλεόραση.
- Καθορίστε σωστά την είσοδο βίντεο του εξοπλισμού.
- Το σήμα εισόδου θα πρέπει να είναι ίδιο με τη λειτουργία εισόδου, κατά τη μετατροπή ενός σήματος εισόδου με αναβάθμιση, χρησιμοποιώντας αυτόν το δέκτη (σελίδα 31).
- Όταν χρησιμοποιείτε ένα καλώδιο μετατροπής HDMI-DVI για τη σύνδεση, η εικόνα ενδέχεται να μην παρέχεται σωστά.
- Βεβαιωθείτε ότι τα καλώδια είναι συνδεδεμένα σωστά και με ασφάλεια στον εξοπλισμό.
- Ανάλογα με τον εξοπλισμό αναπαραγωγής, ενδέχεται να χρειαστεί να ρυθμίσετε τον εξοπλισμό. Ανατρέξτε στις οδηγίες χρήσης που παρέχονται με κάθε συσκευή.
- Βεβαιωθείτε ότι χρησιμοποιείτε ένα καλώδιο HDMI υψηλής ταχύτητας για την παρακολούθηση εικόνων ή την ακρόαση ήχου, ιδιαίτερα για υλικό με ανάλυση 1080p, την τεχνολογία Deep Color (Deep Colour) ή τη μετάδοση τρισδιάστατης απεικόνισης (3D).

Δεν εμφανίζεται εικόνα τρισδιάστατης απεικόνισης (3D) στην τηλεόραση.

- Ανάλογα με την τηλεόραση ή τον εξοπλισμό βίντεο, οι εικόνες τρισδιάστατης απεικόνισης (3D) ενδέχεται να μην εμφανίζονται. Ελέγξτε τις μορφές τρισδιάστατης απεικόνισης (3D) που υποστηρίζονται από το δέκτη (σελίδα 135).

Όταν ο δέκτης βρίσκεται σε κατάσταση αναμονής, δεν παρέχεται εικόνα από την τηλεόραση.

- Όταν ο δέκτης μεταβαίνει σε κατάσταση αναμονής, η εικόνα παρέχεται από την τελευταία συσκευή HDMI που επιλέξατε πριν απενεργοποιήσετε το δέκτη. Εάν απολαμβάνετε άλλον εξοπλισμό, αναπαράγετε τον εξοπλισμό και εκτελέστε τη λειτουργία Αναπαραγωγής με ένα πλήκτρο ή ενεργοποιήστε το δέκτη για να επιλέξετε τον εξοπλισμό HDMI που θέλετε να απολαύσετε.
- Βεβαιωθείτε ότι η ρύθμιση “Pass Through” έχει τεθεί σε “ON” στο μενού HDMI Settings εάν συνδέσετε εξοπλισμό μη συμβατό με τη λειτουργία “BRAVIA” Sync στο δέκτη (σελίδα 104).

Η εικόνα της εξόδου COMPONENT VIDEO MONITOR OUT είναι αλλοιωμένη.

- Η ανάλυση των σημάτων εξόδου από τις υποδοχές COMPONENT VIDEO MONITOR OUT ενδέχεται να μην υποστηρίζεται από την τηλεόρασή σας. Στην περίπτωση αυτή, επιλέξτε την κατάλληλη ανάλυση στο δέκτη (σελίδα 103).

Δεν μπορείτε να εκτελέσετε εγγραφές.

- Ελέγξτε εάν ο εξοπλισμός είναι συνδεδεμένος σωστά.
- Επιλέξτε τον εξοπλισμό της πηγής χρησιμοποιώντας τα πλήκτρα εισόδου (σελίδα 47).

Το μενού GUI δεν εμφανίζεται στην οθόνη της τηλεόρασης.

- Πιέστε επαναλαμβανόμενα το πλήκτρο GUI MODE για να επιλέξετε “GUI ON”. Εάν το μενού GUI εξακολουθεί να μην εμφανίζεται στην οθόνη της τηλεόρασης, πιέστε το πλήκτρο MENU.
- Ελέγξτε εάν η τηλεόραση είναι συνδεδεμένη σωστά.
- Η ανάλυση των σημάτων εξόδου από τις υποδοχές βίντεο ενδέχεται να μην υποστηρίζεται από την τηλεόρασή σας. Στην περίπτωση αυτή, επιλέξτε την κατάλληλη ανάλυση στο δέκτη (σελίδα 103).

Ραδιοφωνικός δέκτης

Η ποιότητα της λήψης FM είναι χαμηλή.

- Χρησιμοποιήστε ένα ομοαξονικό καλώδιο 75-ohm (δεν παρέχεται) για να συνδέσετε το δέκτη σε μια εξωτερική κεραία FM, όπως φαίνεται παρακάτω.

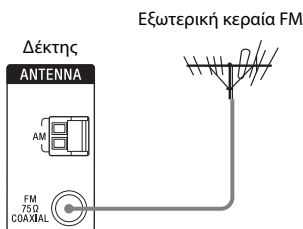

Δεν εκτελείται συντονισμός σε ραδιοφωνικούς σταθμούς.

- Ελέγξτε εάν οι κεραίες είναι σταθερά συνδεδεμένες. Ρυθμίστε τις κεραίες και συνδέστε μια εξωτερική κεραία, εάν είναι απαραίτητο.
- Τοποθετήστε την κεραία του δορυφορικού ραδιοφώνου μακριά από τα καλώδια των ηχείων και το καλώδιο ρεύματος για να αποφύγετε τη δημιουργία θορύβου.*

- Η ένταση του σήματος των σταθμών είναι πολύ αδύναμη με τον αυτόματο συντονισμό. Χρησιμοποιήστε τη λειτουργία άμεσου συντονισμού.
- Βεβαιωθείτε ότι έχετε καθορίσει σωστά την κλίμακα συντονισμού (κατά τον συντονισμό σε σταθμούς AM με τη λειτουργία άμεσου συντονισμού) (σελίδα 58).
- Δεν υπάρχουν αποθηκευμένοι σταθμοί ή οι αποθηκευμένοι σταθμοί έχουν διαγραφεί (κατά τη χρήση της λειτουργίας συντονισμού με αναζήτηση αποθηκευμένων σταθμών). Αποθηκεύστε τους σταθμούς (σελίδα 59).
- Πιέστε το πλήκτρο AMP και, κατόπιν, πιέστε επαναλαμβανόμενα το πλήκτρο DISPLAY στο τηλεχειριστήριο έτσι ώστε να εμφανιστεί η συχνότητα στην οθόνη ενδειξων.

Δεν εκτελείται καμία λήψη δορυφορικών καναλιών από το δέκτη.*

- Οι συνθήκες λήψης δεν είναι καλές. Μετακινήστε την κεραία σε θέση όπου οι συνθήκες είναι καλές.
- Ελέγξτε ότι έχετε εγγραφεί συνδρομητής στην υπηρεσία δορυφορικού ραδιοφώνου που επιθυμείτε (σελίδα 60).

Η λειτουργία RDS δεν εκτελείται.**

- Βεβαιωθείτε ότι είστε συντονισμένοι σε ένα ραδιοφωνικό σταθμό FM με λειτουργία RDS.
- Επιλέξτε ένα σταθμό FM με ισχυρότερο σήμα.

Οι πληροφορίες RDS που θέλετε δεν εμφανίζονται.**

- Η υπηρεσία ενδέχεται να είναι προσωρινά εκτός λειτουργίας. Επικοινωνήστε με το ραδιοφωνικό σταθμό και μάθετε εάν όντως παρέχεται η συγκεκριμένη υπηρεσία.

iPhone/iPod

Ο ήχος είναι παραμορφωμένος.

- Πιέστε επαναλαμβανόμενα το πλήκτρο MASTER VOL – ή  – στο τηλεχειριστήριο.
- Θέστε τη ρύθμιση “EQ” στο iPhone/iPod σε “Off” ή “Flat”.

Η φόρτιση του iPhone/iPod δεν εκτελείται.

- Ελέγξτε εάν ο δέκτης είναι ενεργοποιημένος.
- Βεβαιωθείτε ότι το iPhone/iPod είναι σταθερά συνδεδεμένο.

Η λειτουργία του iPhone/iPod δεν εκτελείται.

- Ελέγξτε εάν έχετε αφαιρέσει την προστατευτική θήκη του iPhone/iPod.
- Ανάλογα με τα περιεχόμενα του iPhone/iPod, η έναρξη της αναπαραγωγής ενδέχεται να απαιτεί ορισμένο χρόνο.
- Αποσυνδέστε το iPhone/iPod και συνδέστε το ξανά.
- Η συσκευή iPhone/iPod που χρησιμοποιείτε δεν υποστηρίζεται. Για πληροφορίες σχετικά με τους υποστηριζόμενους τύπους συσκευών, βλ. στη “Συμβατά μοντέλα iPod/iPhone” (σελίδα 50).

Η ένταση κωδωνισμού του iPhone δεν αλλάζει.

- Ρυθμίστε την ένταση του κωδωνισμού χρησιμοποιώντας τα στοιχεία ελέγχου του iPhone.

* Μόνο για τα μοντέλα σε Η.Π.Α και Καναδά.

** Μόνο για τα μοντέλα σε Ευρώπη και Αυστραλία.

Συσκευή USB

Χρησιμοποιείτε μια υποστηριζόμενη συσκευή USB;

- Εάν συνδέσετε μια μη υποστηριζόμενη συσκευή USB, ενδέχεται να παρουσιαστούν τα ακόλουθα προβλήματα. Για πληροφορίες σχετικά με τους υποστηριζόμενους τύπους συσκευών, βλ. στη “Συμβατές συσκευές USB” (σελίδα 53).
 - Η συσκευή USB δεν αναγνωρίζεται.
 - Τα ονόματα αρχείων ή φακέλων δεν εμφανίζονται σε αυτόν το δέκτη.
 - Η αναπαραγωγή δεν είναι δυνατή.
 - Ο ήχος διακόπτεται.
 - Υπάρχει θόρυβος.
 - Ο ήχος παρέχεται παραμορφωμένος.

Υπάρχει θόρυβος, ο ήχος διακόπτεται ή ακούγεται παραμορφωμένος.

- Απενεργοποιήστε το δέκτη και συνδέστε ξανά τη συσκευή USB. Στη συνέχεια, ενεργοποιήστε το δέκτη.
- Τα ίδια τα δεδομένα μουσικής περιέχουν θόρυβο ή ο θόρυβος είναι παραμορφωμένος.

Η συσκευή USB δεν μπορεί να συνδεθεί στη θύρα (USB).

- Η συσκευή USB είναι συνδεδεμένη ανάποδα. Συνδέστε τη συσκευή USB με τη σωστή κατεύθυνση.

Στην οθόνη ενδείξεων εμφανίζεται η ένδειξη “Reading” για μεγάλο χρονικό διάστημα ή απαιτείται πολύς χρόνος πριν από την έναρξη της αναπαραγωγής.

- Η διαδικασία ανάγνωσης μπορεί να απαιτεί μεγάλο χρονικό διάστημα στις ακόλουθες περιπτώσεις.
 - Υπάρχουν πολλοί φάκελοι ή αρχεία στη συσκευή USB.
 - Η δομή των αρχείων είναι εξαιρετικά πολύπλοκη.
 - Η χωρητικότητα της μνήμης είναι εξαιρετικά μεγάλη.
 - Η εσωτερική μνήμη είναι κατακεραμιτισμένη.

Για τους λόγους αυτούς, συνιστούμε τις παρακάτω γενικές οδηγίες.

- Συνολικός αριθμός φακέλων στη συσκευή USB: 100 ή λιγότεροι (συμπεριλαμβανομένου του φακέλου “ROOT”)
- Συνολικά αρχεία ανά φάκελο: 100 ή λιγότερα.

Λανθασμένες ενδείξεις.

- Τα αποθηκευμένα δεδομένα στη συσκευή USB ενδέχεται να είναι κατεστραμμένα.
- Οι κωδικοί των χαρακτήρων που μπορούν να εμφανιστούν από αυτόν το δέκτη είναι οι εξής:
 - Κεφαλαίοι χαρακτήρες (Α έως Ζ)
 - Πεζοί χαρακτήρες (α έως z)
 - Αριθμοί (0 έως 9)
 - Σύμβολα (' < > * + , - . / @ [\] _ ')
- Άλλοι χαρακτήρες ενδέχεται να μην εμφανίζονται σωστά.

Η συσκευή USB δεν αναγνωρίζεται.

- Απενεργοποιήστε το δέκτη και, κατόπιν, αποσυνδέστε τη συσκευή USB. Ενεργοποιήστε ξανά το δέκτη και επανασυνδέστε τη συσκευή USB.
- Συνδέστε την υποστηριζόμενη συσκευή USB (σελίδα 53).
- Η συσκευή USB δεν λειτουργεί κανονικά. Ανατρέξτε στις οδηγίες χρήσης της συσκευής USB σχετικά με τον τρόπο αντιμετώπισης αυτού του προβλήματος.

Η αναπαραγωγή δεν ξεκινά.

- Απενεργοποιήστε το δέκτη και συνδέστε ξανά τη συσκευή USB. Στη συνέχεια, ενεργοποιήστε το δέκτη.
- Συνδέστε την υποστηριζόμενη συσκευή USB (σελίδα 53).
- Πιέστε το πλήκτρο  για να ξεκινήσετε την αναπαραγωγή.

Δεν είναι δυνατή η αναπαραγωγή ενός αρχείου ήχου.

- Δεν είναι δυνατή η αναπαραγωγή αρχείων MP3 σε μορμά MP3 PRO.
- Πρόκειται για αρχείο ήχου πολλαπλών κομματιών.
- Ορισμένα αρχεία AAC ενδέχεται να μην αναπαράγονται σωστά.
- Τα αρχεία WMA σε μορμά Μη απωλεστικού ήχου Windows Media και Professional δεν μπορούν να αναπαραχθούν.
- Οι συσκευές USB που έχουν διαμορφωθεί με διαφορετικά συστήματα αρχείων από FAT16 ή FAT32 δεν υποστηρίζονται.*
- Εάν χρησιμοποιείτε μια συσκευή USB χωρισμένη σε διαμερίσματα, είναι δυνατή η αναπαραγωγή αρχείων μόνο από το πρώτο διαμέρισμα.
- Η αναπαραγωγή είναι δυνατή από έως 8 επίπεδα (συμπεριλαμβανομένου του φακέλου “ROOT”).
- Ο αριθμός των φακέλων είναι μεγαλύτερος από 100 (συμπεριλαμβανομένου του φακέλου “ROOT”).
- Ο αριθμός των αρχείων σε ένα φάκελο είναι μεγαλύτερος από 100.
- Τα αρχεία που έχουν κρυπτογραφηθεί ή προστατεύονται μέσω κωδικών πρόσβασης, κ.τ.λ. δεν μπορούν να αναπαραχθούν.

* Η συσκευή αυτή υποστηρίζει συστήματα αρχείων FAT16 και FAT32, ωστόσο, ορισμένες συσκευές USB ενδέχεται να μην υποστηρίζουν αυτά τα συστήματα αρχείων FAT. Για λεπτομέρειες, ανατρέξτε στις οδηγίες χρήσης για κάθε συσκευή USB ή επικοινωνήστε με τον κατασκευαστή.

Σύνδεση δικτύου

Εμφανίζεται ένα μήνυμα σφάλματος.

- Ελέγξτε τη φύση του σφάλματος. Βλέπε “Κατάλογος μηνυμάτων δυνατοτήτων δικτύου” (σελίδα 84).

Ο δέκτης δεν μπορεί να συνδεθεί στο δίκτυο.

- Ελέγξτε την κατάσταση του δικτύου. Βλέπε “Έλεγχος των πληροφοριών δικτύου” (σελίδα 105) και, κατόπιν, επιλέξτε “Connection” στο βήμα 2. Εάν εμφανίζεται η ένδειξη “No Connection”, ρυθμίστε ξανά τη σύνδεση του δικτύου (σελίδα 72).
- Βεβαιωθείτε ότι ο δρομολογητής είναι ενεργοποιημένος.

Δεν μπορείτε να ελέγξετε το δέκτη χρησιμοποιώντας τη συσκευή Media Remote.

- Ο δέκτης ενδέχεται να χρειαστεί αρκετό χρόνο για τη σύνδεση στο δίκτυο αφού τον ενεργοποιήσετε. Περιμένετε μερικά λεπτά και, κατόπιν, προσπαθήστε να χρησιμοποιήσετε ξανά το Media Remote.
- Βεβαιωθείτε ότι η ρύθμιση “Network Standby” έχει τεθεί σε “On” στο μενού Network Settings, έτσι ώστε να μπορείτε να χρησιμοποιήσετε το Media Remote αμέσως μετά από την ενεργοποίηση του δέκτη.

Δεν μπορείτε να επιλέξετε το μενού Network Settings.

- Βεβαιωθείτε ότι είναι επιλεγμένη η λειτουργία Home Network ή Music Services.
 - Περιμένετε μερικά λεπτά αφού ενεργοποιήσετε το δέκτη και, κατόπιν, επιλέξτε ξανά το μενού Network Settings.
-

Ο δέκτης δεν μπορεί να συνδεθεί στο δίκτυο.

- Βεβαιωθείτε ότι ο δρομολογητής είναι ενεργοποιημένος.
- Βεβαιωθείτε ότι ο διακομιστής είναι ενεργοποιημένος.
- Οι ρυθμίσεις δικτύου στο δέκτη ενδέχεται να είναι λανθασμένες. Ελέγξτε την κατάσταση του δικτύου. Βλέπε “Έλεγχος των πληροφοριών δικτύου” (σελίδα 105) και, κατόπιν, επιλέξτε “Connection” στο βήμα 2.

Εάν εμφανίζεται η ένδειξη “No Connection”, ρυθμίστε ξανά τη σύνδεση του δικτύου (σελίδα 72).

- Ο διακομιστής ενδέχεται να είναι ασταθής. Επανεκκινήστε τον.
- Επιβεβαιώστε ότι ο δέκτης και ο διακομιστής είναι σωστά συνδεδεμένοι στο δρομολογητή.
- Επιβεβαιώστε ότι ο διακομιστής έχει ρυθμιστεί σωστά (σελίδα 72). Επιβεβαιώστε ότι ο δέκτης έχει καταχωρηθεί στο διακομιστή και επιτρέπει τη συνεχή ροή μουσικής από το διακομιστή.
- Εάν η λειτουργία Τείχος προστασίας σύνδεσης στο Διαδίκτυο (ICF) είναι ενεργή στον υπολογιστή, ενδέχεται να αποτρέπει τη σύνδεση του δέκτη στον υπολογιστή (μόνο όταν ο υπολογιστής σας χρησιμοποιείται ως διακομιστής). Για να επιτρέψετε τη σύνδεση του δέκτη, ενδέχεται να χρειαστεί να αλλάξετε τις ρυθμίσεις του τείχους προστασίας. (Για λεπτομέρειες σχετικά με την αλλαγή των ρυθμίσεων του τείχους προστασίας, ανατρέξτε στις οδηγίες χρήσης που παρέχονται με τον υπολογιστή σας.)
- Εάν έχετε αρχικοποιήσει το δέκτη ή εκτελέσατε τη διαδικασία ανάκτησης συστήματος στο διακομιστή σας, εκτελέστε ξανά τις ρυθμίσεις δικτύου (σελίδα 72).

Ο διακομιστής (όπως ένας υπολογιστής) δεν εμφανίζεται στη λίστα διακομιστών. (Στην οθόνη της τηλεόρασης εμφανίζεται η ένδειξη “No Server”).

- Είναι πιθανόν να έχετε ενεργοποιήσει αυτόν το δέκτη πριν ενεργοποιήσετε το διακομιστή. Ανανεώστε τη λίστα διακομιστών (σελίδα 76).
- Βεβαιωθείτε ότι ο δρομολογητής είναι ενεργοποιημένος.
- Βεβαιωθείτε ότι ο διακομιστής είναι ενεργοποιημένος.
- Επιβεβαιώστε ότι ο διακομιστής έχει ρυθμιστεί σωστά (σελίδα 72). Επιβεβαιώστε ότι ο δέκτης έχει καταχωρηθεί στο διακομιστή και επιτρέπει τη συνεχή ροή μουσικής από το διακομιστή.
- Επιβεβαιώστε ότι ο δέκτης και ο διακομιστής είναι σωστά συνδεδεμένοι στο δρομολογητή. Ελέγξτε τις πληροφορίες ρύθμισης του δικτύου (σελίδα 105).

Η αναπαραγωγή δεδομένων ήχου δεν εκτελείται κανονικά.

- Είναι επιλεγμένη η λειτουργία αναπαραγωγής με τυχαία σειρά. Πιέστε το πλήκτρο SHIFT και, κατόπιν, πιέστε επαναλαμβανόμενα το πλήκτρο SHUFFLE μέχρι να εξαφανιστεί η ένδειξη “SHUF”.

Η αναπαραγωγή δεν ξεκινά ή δεν αλλάζει αυτόματα στο επόμενο κομμάτι ή αρχείο.

- Βεβαιωθείτε ότι το αρχείο ήχου που προσπαθείτε να αναπαραγάγετε είναι σε μορφή που υποστηρίζεται από αυτόν το δέκτη (σελίδα 76).
- Τα αρχεία WMA με προστασία πνευματικών δικαιωμάτων DRM δεν μπορούν να αναπαραχθούν. Για λεπτομέρειες σχετικά με τον τρόπο ελέγχου της προστασίας πνευματικών δικαιωμάτων ενός αρχείου WMA, βλέπε σελίδα 78.

Ο ήχος διακόπτεται κατά τη διάρκεια της αναπαραγωγής.

- Όταν χρησιμοποιείτε τον υπολογιστή σας σαν διακομιστή, στον υπολογιστή ενδέχεται να εκτελούνται πολλές εφαρμογές. Εάν στον υπολογιστή είναι ενεργό ένα πρόγραμμα προστασίας από ιούς, απενεργοποιήστε προσωρινά το λογισμικό, καθώς απαιτεί υψηλή ποσότητα δεδομένων του συστήματος.
- Ανάλογα με το περιβάλλον του δικτύου, η αναπαραγωγή κομματιών με ταυτόχρονη λειτουργία περισσότερων από μίας συσκευής ενδέχεται να μην είναι δυνατή. Απενεργοποιήστε μια άλλη συσκευή για να επιτρέψετε την αναπαραγωγή των κομματιών από το δέκτη.

Εμφανίζεται η ένδειξη “Cannot Play”.

- Δεν μπορείτε να αναπαραγάγετε άλλα αρχεία εκτός από αρχεία ήχου.
- Επιβεβαιώστε ότι ο διακομιστής έχει ρυθμιστεί σωστά (σελίδα 72).
- Επιβεβαιώστε ότι ο δέκτης έχει καταχωρηθεί στο διακομιστή και επιτρέπει τη συνεχή ροή μουσικής από το διακομιστή.
- Ελέγξτε για να επιβεβαιώσετε εάν το αρχείο ήχου στο διακομιστή είναι καταστραμμένο ή έχει διαγραφεί. Ανατρέξτε στις οδηγίες χρήσης που παρέχονται με το διακομιστή.
- Δεν είναι δυνατή η αναπαραγωγή των ακόλουθων κομματιών:
 - Ένα κομμάτι που παραβιάζει τους περιορισμούς της αναπαραγωγής.
 - Ένα κομμάτι με μη φυσιολογικές πληροφορίες πνευματικών δικαιωμάτων.
 - Ένα κομμάτι που αγοράσατε σε ένα ηλεκτρονικό κατάστημα μουσικής, το οποίο δεν υποστηρίζει συνεχή ροή σε οικιακό δίκτυο.
 - Ένα κομμάτι σε μορφή που δεν υποστηρίζεται από το δέκτη (σελίδα 76).
- Επιβεβαιώστε ότι το επιλεγμένο κομμάτι δεν έχει διαγραφεί από το διακομιστή. Εάν έχει διαγραφεί, επιλέξτε ένα άλλο κομμάτι.
- Βεβαιωθείτε ότι ο δρομολογητής είναι ενεργοποιημένος.

- Βεβαιωθείτε ότι ο διακομιστής είναι ενεργοποιημένος.
- Ο διακομιστής ενδέχεται να είναι ασταθής. Επανεκκινήστε τον.
- Επιβεβαιώστε ότι ο δέκτης και ο διακομιστής είναι σωστά συνδεδεμένοι στο δρομολογητή.

Εμφανίζεται η ένδειξη “No Track”.

- Εάν δεν υπάρχουν κομμάτια ή φάκελοι στον επιλεγμένο φάκελο, δεν μπορείτε να επεκτείνετε το φάκελο για να εμφανίσετε τα περιεχόμενά του.

Δεν μπορείτε να αναπαραγάγετε ένα κομμάτι μορφής WMA με προστασία πνευματικών δικαιωμάτων.

- Για λεπτομέρειες σχετικά με τον τρόπο ελέγχου της προστασίας πνευματικών δικαιωμάτων ενός αρχείου WMA, βλέπε σελίδα 78.

Δεν μπορείτε να επιλέξετε ένα κομμάτι που έχει επιλεγεί στο παρελθόν.

- Οι πληροφορίες του κομματιού στο διακομιστή ενδέχεται να έχουν αλλάξει. Επιλέξτε ξανά το διακομιστή στη λίστα διακομιστών (σελίδα 76).

Οι συσκευές του οικιακού δικτύου δεν μπορούν να συνδεθούν στο δέκτη.

- Η ρύθμιση “Network Standby” ενδέχεται να έχει τεθεί στο “Off”. Ενεργοποιήστε το δέκτη ή θέστε τη ρύθμιση “Network Standby” στο “On” (σελίδα 108).
- Επιβεβαιώστε ότι το δίκτυο έχει ρυθμιστεί σωστά. Εάν η ρύθμιση δεν είναι σωστή, η σύνδεση δεν μπορεί να πραγματοποιηθεί (σελίδα 105).
- Η συσκευή στη λίστα συσκευής έχει τεθεί σε “Not Allow” (σελίδα 106), ή η συσκευή δεν έχει προστεθεί στη λίστα συσκευών (σελίδα 106).
- Έχετε καθορίσει το μέγιστο αριθμό των 20 συνδέσιμων συσκευών. Διαγράψτε τις συσκευές που δεν χρειάζεστε από τη λίστα συσκευών και, κατόπιν, θέστε τη ρύθμιση “Auto Access” στο “Allow” (σελίδα 106).

- Η λειτουργία διακομιστή στο δέκτη καταστέλλεται εάν στο δέκτη εκτελούνται μία από τις ακόλουθες λειτουργίες.
 - Αναπαραγωγή ενός κομματιού αποθηκευμένου στο διακομιστή (ο δέκτης λειτουργεί σαν συσκευή αναπαραγωγής)
 - Ενημέρωση λογισμικού

Ο δέκτης δεν μπορεί να ενεργοποιηθεί αυτόματα κατά την πρόσβαση συσκευών από το δίκτυο.

- Ο δέκτης δεν υποστηρίζει το πρότυπο Wake-on-LAN. Συνεπώς, ο δέκτης δεν μπορεί να ενεργοποιηθεί μέσω της λειτουργίας Wake-on-LAN, όταν η ρύθμιση “Network Standby” έχει τεθεί στο “Off”. Θέστε τη ρύθμιση “Network Standby” στο “On”, έτσι ώστε ο δέκτης να μπορεί να ανταποκριθεί στις λειτουργίες άλλων συσκευών μέσω ενός δικτύου (σελίδα 108).

Οι συσκευές του δικτύου δεν μπορούν να ενεργοποιήσουν το δέκτη.

- Ο δέκτης δεν μπορεί να ενεργοποιηθεί μέσω της λειτουργίας έναρξης Wake-on-LAN που εκτελείται από άλλες συσκευές σε ένα δίκτυο.

Ο δέκτης δεν μπορεί να αναπαραγάγει το κομμάτι το οποίο αναπαράγεται την τρέχουσα στιγμή από την κεντρική συσκευή PARTY.

- Η κεντρική συσκευή PARTY αναπαράγει ένα κομμάτι σε μορφή ήχου που δεν μπορεί να αναπαραχθεί από το δέκτη.
- Η έξοδος του ήχου της αναπαραγωγής ενδέχεται να χρειαστεί ορισμένο χρόνο.

Ο δέκτης συμμετέχει σε μια ακούσια λειτουργία PARTY.

- Εάν έχουν εκκινηθεί μία ή περισσότερες λειτουργίες PARTY κατά τη συμμετοχή του δέκτη, ο δέκτης ενδέχεται να μην μπορεί να συμμετέχει στη λειτουργία PARTY που θέλετε. Τερματίστε την άλλη λειτουργία PARTY και, κατόπιν, συμμετέχετε στην επιθυμητή λειτουργία PARTY.

Υπηρεσίες μουσικής

Δεν μπορείτε να συνδέσετε το δέκτη σε μια υπηρεσία.

- Βεβαιωθείτε ότι ο δρομολογητής είναι ενεργοποιημένος.
- Ελέγξτε την κατάσταση του δικτύου. Βλέπε “Ελεγχος των πληροφοριών δικτύου” (σελίδα 105) και, κατόπιν, επιλέξτε “Connection” στο βήμα 2. Εάν εμφανιστεί η ένδειξη “No Connection”, ρυθμίστε ξανά τη σύνδεση δικτύου (σελίδα 72).
- Εάν η σύμβασή σας με τον πάροχο των υπηρεσιών Internet περιορίζει τη σύνδεση Internet σε μία συσκευή κάθε φορά, η συσκευή αυτή δεν μπορεί να έχει πρόσβαση στο Internet όταν μία άλλη συσκευή είναι ήδη συνδεδεμένη. Συμβουλευθείτε το φορέα ή τον πάροχο των υπηρεσιών σας.

Τηλεχειριστήριο

Το τηλεχειριστήριο δεν λειτουργεί.

- Στρέψτε το τηλεχειριστήριο προς τον αισθητήρα τηλεχειρισμού του δέκτη.
- Αφαιρέστε τυχόν εμπόδια στη διαδρομή μεταξύ του τηλεχειριστηρίου και του δέκτη.
- Αντικαταστήστε όλες τις μπαταρίες στο τηλεχειριστήριο με νέες, εάν είναι αποφορτισμένες.
- Βεβαιωθείτε ότι έχετε επιλέξει τη σωστή είσοδο στο τηλεχειριστήριο.
- Κατά το χειρισμό προγραμματισμένου εξοπλισμού εκτός της Sony, το τηλεχειριστήριο ενδέχεται να μην λειτουργεί κανονικά ανάλογα με το μοντέλο και τον κατασκευαστή του εξοπλισμού.

Άλλες πληροφορίες

Η λειτουργία Έλεγχος για HDMI δεν εκτελείται.

- Ελέγξτε τη σύνδεση HDMI (σελίδα 23, 24).
- Βεβαιωθείτε ότι η ρύθμιση “Ctrl for HDMI” έχει τεθεί σε “ON” στο μενού HDMI Settings.
- Βεβαιωθείτε ότι ο συνδεδεμένος εξοπλισμός είναι συμβατός με τη λειτουργία Έλεγχος για HDMI.
- Ελέγξτε τις ρυθμίσεις της λειτουργίας Έλεγχος για HDMI στον συνδεδεμένο εξοπλισμό. Ανατρέξτε στις οδηγίες χρήσης του συνδεδεμένου εξοπλισμού.
- Όταν η ρύθμιση “Ctrl for HDMI” έχει τεθεί σε “OFF”, η λειτουργία “BRAVIA” δεν εκτελείται κανονικά, ακόμη κι εάν ο εξοπλισμός είναι συνδεδεμένος στην υποδοχή HDMI IN.
- Οι τύποι και ο αριθμός των συσκευών που μπορείτε να ελέγξετε με τη λειτουργία “BRAVIA” Sync περιορίζονται στο πρότυπο HDMI CEC ως εξής.
 - Εξοπλισμός εγγραφής (συσκευή εγγραφής Blu-ray Disc, συσκευή εγγραφής DVD, κ.τ.λ.): έως 3 συσκευές
 - Εξοπλισμός αναπαραγωγής (συσκευή αναπαραγωγής Blu-ray Disc, συσκευή αναπαραγωγής DVD, κ.τ.λ.): έως 3 συσκευές
 - Εξοπλισμός σχετικός με τη λειτουργία ραδιοφωνικού δέκτη: έως 4 συσκευές
 - Δέκτης AV (σύστημα ήχου): έως 1 συσκευή

Το τηλεχειριστήριο της τηλεόρασης δεν μπορεί να χρησιμοποιηθεί για τον έλεγχο του συνδεδεμένου εξοπλισμού κατά τη χρήση της λειτουργίας Έλεγχος για HDMI.

- Ανάλογα με τον συνδεδεμένο εξοπλισμό και την τηλεόραση, ενδέχεται να χρειαστεί να εκτελέσετε ρυθμίσεις στον εξοπλισμό και την τηλεόραση. Ανατρέξτε στις οδηγίες χρήσης που παρέχονται με κάθε συσκευή και την τηλεόραση.
- Αλλάξτε την είσοδο του δέκτη στην είσοδο HDMI του συνδεδεμένου εξοπλισμού.

Μηνύματα σφάλματος

Εάν υπάρχει δυσλειτουργία, στην οθόνη ενδείξουν εμφανίζεται ένα μήνυμα. Μπορείτε να ελέγξετε την κατάσταση του συστήματος μέσω του μηνύματος. Εάν το πρόβλημα παραμείνει, επικοινωνήστε με τον πλησιέστερο αντιπρόσωπο της Sony.

PROTECTOR

Παρέχεται μη φυσιολογικό ρεύμα στην έξοδο των ηχείων ή ο δέκτης είναι καλυμμένος και οι σπές αερισμού παρεμποδίζονται. Ο δέκτης θα απενεργοποιηθεί αυτόματα μετά από μερικά δευτερόλεπτα. Ελέγξτε τη σύνδεση των ηχείων και τροφοδοτήστε ξανά τη συσκευή με ρεύμα.

USB FAIL

Ανιχνεύθηκε υπερβολικό ρεύμα από τη θύρα  (USB). Ο δέκτης θα απενεργοποιηθεί αυτόματα μετά από μερικά δευτερόλεπτα. Ελέγξτε το iPhone/iPod ή τη συσκευή USB, αποσυνδέστε από την πρίζα και, κατόπιν, τροφοδοτήστε ξανά τη συσκευή με ρεύμα.

Για τα υπόλοιπα μηνύματα, βλέπε “Λίστα μηνυμάτων μετά τη μέτρηση της Αυτόματης βαθμονόμησης” (σελίδα 43), “Λίστα μηνυμάτων iPhone/iPod” (σελίδα 53), “Λίστα μηνυμάτων USB” (σελίδα 56), “Κατάλογος μηνυμάτων δορυφορικού ραδιοφώνου” (σελίδα 66) και “Κατάλογος μηνυμάτων δυνατοτήτων δικτύου” (σελίδα 84).

Εκκαθάριση μνήμης

Ενότητες αναφοράς

Εκκαθάριση	Βλ.
Όλες οι αποθηκευμένες ρυθμίσεις	σελίδα 36
Προσαρμοσμένα ηχητικά πεδία	σελίδα 71

Σχετικά με τις πληροφορίες υποστήριξης

Για λεπτομέρειες σχετικά με τις τελευταίες πληροφορίες του δέκτη, ανατρέξτε στην ακόλουθη τοποθεσία web.

Για τους πελάτες στις Η.Π.Α:

<http://www.esupport.sony.com/>

Για τους πελάτες στον Καναδά:

[Αγγλικά]

<http://www.sony.ca/ElectronicsSupport/>

[Γαλλικά]

<http://fr.sony.ca/ElectronicsSupport/>

Για τους πελάτες στην Ευρώπη:

<http://support.sony-europe.com/>

Για τους πελάτες στην Αυστραλία:

<http://www.sony-asia.com/support>

Τεχνικά χαρακτηριστικά

ΤΕΧΝΙΚΑ ΧΑΡΑΚΤΗΡΙΣΤΙΚΑ ΙΣΧΥΟΣ ΗΧΟΥ

ΕΞΟΔΟΣ ΙΣΧΥΟΣ ΚΑΙ ΣΥΝΟΛΙΚΗ ΑΡΜΟΝΙΚΗ ΠΑΡΑΜΟΡΦΩΣΗ: (Μόνο για το μοντέλο Η.Π.Α)

Με φορτία 8 ohm, οδήγηση και των δύο καναλιών, από 20 Hz – 20.000 Hz, ονομαστική ελάχιστη ισχύς RMS ανά κανάλι 100 Watt, χωρίς περισσότερο από 0,09% συνολική αρμονική παραμόρφωση από 250 milliwatt στην ονομαστική έξοδο.

Τμήμα ενισχυτή

Μοντέλο Η.Π.Α¹⁾

Ελάχιστη ισχύς εξόδου RMS

(8 ohm, 20 Hz – 20 kHz, THD 0,09%)

100 W + 100 W

Ισχύς εξόδου στερεοφωνικής λειτουργίας

(8 ohm, 1 kHz, THD 1%)

110 W + 110 W

Ισχύς εξόδου λειτουργίας περιφερειακού ήχου²⁾
(8 ohm, 1 kHz, THD 10%)

150 W ανά κανάλι

Μοντέλο Καναδά¹⁾

Ελάχιστη ισχύς εξόδου RMS

(8 ohm, 20 Hz – 20 kHz, THD 0,09%)

95 W + 95 W

Ισχύς εξόδου στερεοφωνικής λειτουργίας

(8 ohm, 1 kHz, THD 1%)

110 W + 110 W

Ισχύς εξόδου λειτουργίας περιφερειακού ήχου²⁾
(8 ohm, 1 kHz, THD 10%)

150 W ανά κανάλι

Μόνο για τα μοντέλα σε Ευρώπη και
Αυστραλία¹⁾

Ισχύς εξόδου στερεοφωνικής λειτουργίας

(8 ohm, 1 kHz, THD 1%)

100 W + 100 W

Ισχύς εξόδου λειτουργίας περιφερειακού ήχου²⁾
(8 ohm, 1 kHz, THD 10%)

140 W ανά κανάλι

¹⁾Μέτρηση υπό τις ακόλουθες συνθήκες:

Περιοχή	Απαιτήσεις ισχύος
Η.Π.Α, Καναδάς	120 V AC, 60 Hz
Ευρώπη, Αυστραλία	230 V AC, 50 Hz

²⁾Έξοδος ισχύος αναφοράς από τα εμπρός, το κεντρικό, τα περιφερειακά, τα πίσω περιφερειακά και τα εμπρός επάνω ηχεία. Ανάλογα με τις ρυθμίσεις του ηχητικού πεδίου και την πηγή, ενδέχεται να μην παρέχεται ήχος.

Απόκριση συχνότητας

Αναλογική

10 Hz – 70 kHz,

+0,5 dB/-2 dB

(με παράκαμψη ηχητικού πεδίου και ισοσταθμιστή)

Είσοδος

Αναλογική

Ευαισθησία: 500 mV/
50 kohm

Λόγος σήματος προς

θόρυβο³⁾: 96 dB

(A, 500 mV⁴⁾)

Ψηφιακή (Ομοαξονική)

Αντίσταση: 75 ohm
Λόγος σήματος προς
θόρυβο: 100 dB
(A, 20 kHz LPF)

Ψηφιακή (Οπτική)

Λόγος σήματος προς
θόρυβο: 100 dB
(A, 20 kHz LPF)

Έξοδος (Αναλογική)

AUDIO OUT Τάση: 500 mV/1 kohm
SUBWOOFER Τάση: 2 V/1 kohm

Ισοσταθμιστής

Επίπεδα κέρδους ±10 dB, βήμα 1 dB

³)INPUT SHORT (με παράκαμψη ηχητικού πεδίου και ισοσταθμιστή).

⁴)Σταθμισμένο δίκτυο, στάθμη εισόδου.

Τμήμα ραδιοφωνικού δέκτη FM

Εύρος συντονισμού 87,5 MHz – 108,0 MHz

Κεραία Ενσύρματη κεραία FM

Ακροδέκτες κεραίας

75 ohm, χωρίς
εξισορρόπηση

Ενδιάμεση συχνότητα

10,7 MHz

Τμήμα ραδιοφωνικού δέκτη AM

Εύρος συντονισμού

Περιοχή	Κλίμακα συντονισμού	
	Βήμα 10 kHz	Βήμα 9 kHz
Η.Π.Α, Καναδάς	530 kHz – 1710 kHz	531 kHz – 1710 kHz
Ευρώπη, Αυστραλία	–	531 kHz – 1602 kHz

Κεραία Κεραία τύπου βρόχου

Ενδιάμεση συχνότητα

450 kHz

Τμήμα βίντεο

Είσοδοι/Έξοδοι

Βίντεο: 1 Vp-p, 75 ohm

COMPONENT VIDEO:

Y: 1 Vp-p, 75 ohm

PB: 0,7 Vp-p, 75 ohm

PR: 0,7 Vp-p, 75 ohm

Pass Through HD 80 MHz

Βίντεο HDMI

Είσοδος/Εξοδος (μπλοκ επαναλήπτη HDMI)

Μορφή	Δισδιάστατη απεικόνιση (2D)	Τρισδιάστατη απεικόνιση (3D)		
		Συσώρευση καρέ	Side-by-Side (Half)	Over-Under (Επάνω και Κάτω)
1920 × 1080p στα 59,94/60 Hz	○	-	○	○
1920 × 1080p στα 50 Hz	○	-	○	○
1920 × 1080p στα 29,97/30 Hz	○	○	○	○
1920 × 1080p στα 23,98/24 Hz	○	○	○	○
1920 × 1080i στα 59,94/60 Hz	○	○	○	○
1920 × 1080i στα 50 Hz	○	○	○	○
1280 × 720p στα 59,94/60 Hz	○	○	○	○
1280 × 720p στα 50 Hz	○	○	○	○
1280 × 720p στα 29,97/30 Hz	○	○	○	○
1280 × 720p στα 23,98/24 Hz	○	○	○	○
720 × 480p στα 59,94/60 Hz	○	-	-	-
720 × 576p στα 50 Hz	○	-	-	-
640 × 480p στα 59,94/60 Hz	○	-	-	-

Τμήμα iPhone/iPod

DC 5V 1,0 A ΜΕΓ.

Τμήμα USB

Υποστηριζόμενος ρυθμός
μετάδοσης δεδομένων (bit rate)*

MP3 (MPEG 1 Audio
Layer-3):
32 kbps – 320 kbps, VBR
WMA: 48 kbps – 192 kbps
AAC: 48 kbps – 320 kbps

* Η συμβατότητα με όλους
τους τύπους λογισμικού
κωδικοποίησης/
εγγραφής, συσκευών
εγγραφής και μέσων
εγγραφής δεν είναι
εγγυημένη.

Ταχύτητα μεταφοράς

Πλήρης ταχύτητα

Υποστηριζόμενες συσκευές USB

Κλάση μαζικής
αποθήκευσης

Μέγιστο ρεύμα

500 mA

Τμήμα ΔΙΚΤΥΟΥ

10BASE-T/100BASE-TX

Γενικά

Απαιτήσεις ισχύος

Περιοχή	Απαιτήσεις ισχύος
Η.Π.Α, Καναδάς	120 V AC, 60 Hz
Ευρώπη, Αυστραλία	230 V AC, 50/60 Hz

Κατανάλωση ρεύματος

240 W

Κατανάλωση ρεύματος

(σε κατάσταση αναμονής)

0,3 W (Όταν η ρύθμιση
“Ctrl for HDMI” έχει τεθεί
σε “OFF”)

Διαστάσεις (πλάτος/ύψος/βάθος)

(Περίπου)

430 mm × 158 mm ×
322,6 mm (17 × 6 1/4 ×
12 3/4 ίντσες)
συμπεριλαμβανομένων
των προεξοχών και των
στοιχείων ελέγχου

Βάρος (Περίπου)

8,8 kg (19 lb 7 oz)

Η σχεδίαση και τα τεχνικά χαρακτηριστικά
υπόκεινται σε αλλαγές χωρίς προειδοποίηση.

Στις συγκεκριμένες πλακέτες τυπωμένων
κυκλωμάτων δεν χρησιμοποιούνται
αλογονωμένα επιβραδυντικά φλόγας.

Ευρετήριο

Αριθμοί

- 2 κανάλια 67
- 5.1 κανάλια 19
- 7.1 κανάλια 19

A – Z

- A/V Sync 102, 113
- AM 57
- Antenna Aiming 62
- Audio Out 104, 113
- Audio Settings 101, 113
- Auto Standby 108, 113
- Auto Tuning 57
- Bass 101, 112
- BI-AMP 38, 94
- BRAVIA Sync
 - προετοιμασία 87
- Category Mode 62
- DCAC (Digital Cinema Auto Calibration) 38
- Device Name 107
- Digital Legato Linear (D.L.L.) 101
- Direct Tuning 58
- DLNA 72
- Dolby Digital EX 70
- Dual Mono 102, 113
- EQ Settings 101, 112
- FM 57
- FM Mode 57, 112
- HD-D.C.S. 68
- HDMI Settings 104, 113
- Home Network 76
- iPhone/iPod 126
- Input 47
- Input Assign 91
- INPUT MODE 90
- LFE (Εφέ χαμηλών συχνοτήτων) 11
- Lock Code 64
- Manual Setup 98

- Name Input 49, 59
- Network Standby 108
- Parental Lock 64
- PARTY STREAMING 81
- Pass Through 104, 113
- PlayStation 3 29
- Preset Mode 62
- PROTECTOR 132
- RDS 60
- SB Assign 98
- Sirius ID 61
- Software Update 108
- SOUND OPTIMIZER 71
- Speaker Settings 98
- SPEAKERS 38
- Surround Settings 101, 112
- System Settings 108, 113
- Test Tone 100
- Treble 101, 112
- Video Settings 113
- Wake-on-LAN 77

A

- Αλφαβητική αναζήτηση 14
- Ανάλυση 103
- Αναπαραγωγή με ένα πλήκτρο 88
- Απενεργοποίηση συστήματος 89
- Αποθηκευμένοι σταθμοί 59

B

- Βιντεοκάμερα 30

Γ

- Γραφικό περιβάλλον εργασίας χρήστη (GUI) 45

Δ

- Δέκτης καλωδιακής τηλεόρασης 28
- Διαγραφή ηχητικό πεδίο 71 μνήμη 36 τηλεχειριστήριο 119
- Διακομιστής 72
- Διαμόρφωση ηχείων 98, 111
- Δοκιμαστικός τόνος 110
- Δορυφορικό ραδιόφωνο SIRIUS 60

E

- Εγγραφή 56
- Έλεγχος για HDMI 104
- Έλεγχος ήχου συστήματος 88
- Επαναφορά 36
- Επιλογή σκηνής 90
- Επίπεδο εφέ 101

Z

- Zώνη 2 94

H

- Ηχητικό πεδίο 67

Λ

- Λειτουργία A.F.D. 67
- Λειτουργία μουσικής 68
- Λειτουργία ταινίας 67
- Λίστα διακομιστών 76

M

- Μενού 97, 110
- Μενού Settings 97
- Μενού επιλογών 46
- Μετατροπή με αναβάθμιση
σήματος 31
- Μήνυμα
 - iPhone/iPod 53
 - SIRIUS 66
 - USB 56
 - Αυτόματη
βαθμονόμηση 43
 - Δυνατότητες δικτύου 84
 - Σφάλμα 132
- Μονάδα
απόστασης 100, 112

O

- Οθόνη ενδείξεων 10

Π

- Πολλαπλές ζώνες 94
- Προβολή πληροφοριών
στην οθόνη
ενδείξεων 114
- Προσυντονισμένα
κανάλια 63

P

- Ραδιοφωνικός δέκτης 57
- Ρυθμίσεις Αυτόματης
βαθμονόμησης 110
- Ρυθμίσεις βίντεο 103
- Ρυθμίσεις δικτύου 105
- Ρυθμίσεις ηχείων 111
- Ρυθμίσεις ραδιοφωνικού
δέκτη 112
- Ρυθμίσεις στάθμης 110

Σ

- Σίγαση 48
- Συγχρονισμός λειτουργίας
Theater/Theatre 89
- Συμπίεση δυναμικής
περιοχής 100, 110
- Σύνδεση
 - iPhone/iPod 29
 - Network 33
 - εξοπλισμός βίντεο 24
 - εξοπλισμός ήχου 32
 - ηχεία 21
 - κεραίες 33
 - Συσκευή USB 32
 - Τηλεόραση 23
- Σύνδεση διπλοενίσχυσης 94
- Συσκευή USB 53
- Συσκευή αναπαραγωγής
Blu-ray Disc 27
- Συσκευή
αναπαραγωγής CD 32
- Συσκευή
αναπαραγωγής DVD 27
- Συσκευή αναπαραγωγής
Super Audio CD 32
- Συσκευή βίντεο 30
- Συσκευή εγγραφής DVD 30
- Συχνότητα διαχωρισμού 99
- Συχνότητα διαχωρισμού
(crossover) 112

T

- Τηλεόραση 23
- Τηλεχειριστήριο 13, 115
- Τύπος βαθμονόμησης 110

Υ

- Υπηρεσίες μουσικής 79

X

- Χρονοδιακόπτης ύπνου 15

ΣΥΜΦΩΝΙΑ ΑΔΕΙΑΣ ΧΡΗΣΗΣ ΤΕΛΙΚΟΥ ΧΡΗΣΤΗ ΓΙΑ ΛΟΓΙΣΜΙΚΟ SONY

Θα πρέπει να διαβάσετε προσεκτικά την παρακάτω άδεια χρήσης, πριν χρησιμοποιήσετε το ΛΟΓΙΣΜΙΚΟ SONY (καθορίζεται παρακάτω). Η χρήση του ΛΟΓΙΣΜΙΚΟΥ SONY υποδεικνύει την αποδοχή της συμφωνίας από εσάς. Εάν δεν συμφωνείτε, δεν είστε εξουσιοδοτημένοι να χρησιμοποιήσετε το ΛΟΓΙΣΜΙΚΟ SONY.

ΣΗΜΑΝΤΙΚΟ - ΔΙΑΒΑΣΤΕ ΠΡΟΣΕΚΤΙΚΑ: Η παρούσα συμφωνία άδειας χρήσης τελικού χρήστη (“ΑΔΕΙΑ ΧΡΗΣΗΣ”) αποτελεί νομική συμφωνία μεταξύ υμών και της Sony Corporation (“SONY”), τον κατασκευαστή της συσκευής υλικού της Sony (το “ΠΡΟΪΟΝ”) και τον δικαιούχο του ΛΟΓΙΣΜΙΚΟΥ SONY. Όλο το λογισμικό της Sony, καθώς και το λογισμικό τρίτων κατασκευαστών (εκτός από το λογισμικό το οποίο υπόκειται στη δική του ξεχωριστή άδεια χρήσης) που περιλαμβάνεται με το ΠΡΟΪΟΝ σας και οποιοσδήποτε ενημερώσεις και αναβαθμίσεις αυτού θα αναφέρονται στο παρόν ως “ΛΟΓΙΣΜΙΚΟ SONY”. Η χρήση του ΛΟΓΙΣΜΙΚΟΥ SONY επιτρέπεται μόνο με το ΠΡΟΪΟΝ.

Κατά τη χρήση του ΛΟΓΙΣΜΙΚΟΥ SONY, συμφωνείτε ότι δεσμεύεστε από τους όρους αυτής της ΑΔΕΙΑΣ ΧΡΗΣΗΣ. Εάν δεν συμφωνείτε με τους όρους της παρούσας ΑΔΕΙΑΣ ΧΡΗΣΗΣ, η SONY είναι απρόθυμη να σας παρέχει την άδεια χρήσης του ΛΟΓΙΣΜΙΚΟΥ SONY. Σε αυτή την περίπτωση, δεν θα πρέπει να χρησιμοποιήσετε το ΛΟΓΙΣΜΙΚΟ SONY.

ΑΔΕΙΑ ΧΡΗΣΗΣ ΛΟΓΙΣΜΙΚΟΥ SONY

Το ΛΟΓΙΣΜΙΚΟ SONY προστατεύεται από τη νομοθεσία και διεθνείς συνθήκες περί πνευματικών δικαιωμάτων, καθώς και άλλους νόμους και συνθήκες περί πνευματικής ιδιοκτησίας. Το ΛΟΓΙΣΜΙΚΟ SONY παρέχεται κατόπιν αδείας, δεν πωλείται.

ΧΟΡΗΓΗΣΗ ΑΔΕΙΑΣ ΧΡΗΣΗΣ

Όλοι οι τίτλοι, τα πνευματικά και άλλα δικαιώματα που περιλαμβάνονται και αφορούν το ΛΟΓΙΣΜΙΚΟ SONY αποτελούν ιδιοκτησία της SONY ή των δικαιωπαρόχων της. Αυτή η ΑΔΕΙΑ ΧΡΗΣΗΣ σας χορηγεί το δικαίωμα χρήσης του ΛΟΓΙΣΜΙΚΟΥ SONY μόνο για προσωπική χρήση.

ΠΕΡΙΓΡΑΦΗ ΑΠΑΙΤΗΣΕΩΝ, ΠΕΡΙΟΡΙΣΜΩΝ, ΔΙΚΑΙΩΜΑΤΩΝ ΚΑΙ ΟΡΙΩΝ

Όρια. Απαγορεύεται η αντιγραφή, η τροποποίηση, η αντιστροφή μηχανική, η αποσυμπίληση ή η αποσυναρμολόγηση του συνόλου ή τμήματος του ΛΟΓΙΣΜΙΚΟΥ SONY.

Διαχωρισμός συστατικών στοιχείων. Η άδεια χρήσης παρέχεται για το ΛΟΓΙΣΜΙΚΟ SONY ως ενιαίο προϊόν. Απαγορεύεται ο διαχωρισμός των συστατικών του μερών.

Χρήση σε μεμονωμένο ΠΡΟΪΟΝ. Το ΛΟΓΙΣΜΙΚΟ SONY μπορεί να χρησιμοποιηθεί μόνο με ένα μεμονωμένο ΠΡΟΪΟΝ.

Ενοικίαση. Απαγορεύεται η ενοικίαση ή η χρονομίσθωση του ΛΟΓΙΣΜΙΚΟΥ SONY.

Μεταβίβαση λογισμικού. Μπορείτε να μεταβιβάσετε μόνιμα όλα τα δικαιώματά σας υπό αυτήν την ΑΔΕΙΑ ΧΡΗΣΗΣ μόνο όταν το ΛΟΓΙΣΜΙΚΟ SONY μεταβιβάζεται μαζί και ως τμήμα του ΠΡΟΪΟΝΤΟΣ, με την προϋπόθεση ότι δεν διατηρείτε αντιγραφα, μεταβιβάζετε όλο το ΛΟΓΙΣΜΙΚΟ SONY (συμπεριλαμβανομένων αλλά χωρίς περιορισμό όλων των αντιγράφων, συστατικών μερών, μέσων, εγχειριδίων χρήσης, άλλων έντυπων υλικών, ηλεκτρονικών εγγράφων, δίσκων ανάκτησης και αυτής της ΑΔΕΙΑΣ ΧΡΗΣΗΣ) και ο αποδέκτης συμφωνεί με τους όρους αυτής της ΑΔΕΙΑΣ ΧΡΗΣΗΣ.

Τερματισμός. Επιφυλασσομένον οποιωνδήποτε άλλων δικαιωμάτων, η SONY μπορεί να τερματίσει την παρούσα ΑΔΕΙΑ ΧΡΗΣΗΣ εάν αποτύχετε να συμμορφωθείτε με τους όρους αυτής της ΑΔΕΙΑΣ ΧΡΗΣΗΣ. Σε αυτήν την περίπτωση, όταν σας ζητηθεί από τη SONY, πρέπει να αποστείλετε το ΠΡΟΪΟΝ σε μια διεύθυνση η οποία καθορίζεται από τη SONY και η SONY θα αποστείλει το ΠΡΟΪΟΝ σε εσάς το ταχύτερο δυνατόν μετά από τη διαγραφή του ΛΟΓΙΣΜΙΚΟΥ SONY από το ΠΡΟΪΟΝ.

Εμπιστευτικότητα. Συμφωνείτε να διατηρήσετε τις εμπιστευτικές πληροφορίες που περιέχονται στο ΛΟΓΙΣΜΙΚΟ SONY, οι οποίες δεν είναι δημόσια γνωστές και να μην αποκαλύψετε αυτές τις πληροφορίες σε τρίτους χωρίς προηγούμενη γραπτή έγκριση της SONY.

ΔΡΑΣΤΗΡΙΟΤΗΤΕΣ ΥΨΗΛΟΥ ΚΙΝΔΥΝΟΥ

Το ΛΟΓΙΣΜΙΚΟ SONY δεν είναι ανθεκτικό σε βλάβες και δεν είναι σχεδιασμένο, κατασκευασμένο ή δεν προορίζεται για χρήση ή μεταπώληση ως εξοπλισμός ηλεκτρονικού ελέγχου σε επικίνδυνα περιβάλλοντα, τα οποία απαιτούν ασφαλείς επιδόσεις, όπως στη λειτουργία πυρηνικών εγκαταστάσεων, στην πλοήγηση αεροσκαφών ή σε συστήματα επικοινωνίας, στον έλεγχο της εναέριας κυκλοφορίας, σε μηχανήματα άμεσης υποστήριξης της ζωής ή οπτικά συστήματα, στα οποία η αποτυχία του ΛΟΓΙΣΜΙΚΟΥ SONY μπορεί να οδηγήσει σε θάνατο, προσωπικό τραυματισμό ή σοβαρές σωματικές ή περιβαλλοντικές βλάβες (“Δραστηριότητες υψηλού κινδύνου”). Η SONY και οι προμηθευτές της αποποιούνται ρητά οποιαδήποτε ρητή ή σιωπηρή εγγύηση της καταλληλότητας για δραστηριότητες υψηλού κινδύνου.

ΑΠΟΚΛΕΙΣΜΟΣ ΕΓΓΥΗΣΗΣ ΓΙΑ ΤΟ ΛΟΓΙΣΜΙΚΟ SONY

Αναγνωρίζετε και συμφωνείτε ρητά ότι η χρήση του ΛΟΓΙΣΜΙΚΟΥ SONY εκτελείται αποκλειστικά με δικό σας κίνδυνο. Το ΛΟΓΙΣΜΙΚΟ SONY παρέχεται "ΩΣ ΕΧΕΙ" και χωρίς οποιοδήποτε είδους εγγύηση και η SONY, οι πωλητές της και οι δικαιούχοι της SONY (για τους σκοπούς αυτής της ΕΝΟΤΗΤΑΣ μόνο, συλλογικά, η "SONY") ΑΠΟΠΟΙΟΥΝΤΑΙ ΡΗΤΑ ΚΑΘΕ ΕΓΓΥΗΣΗ, ΡΗΤΗ Ή ΣΙΩΠΗΡΗ, ΣΥΜΠΕΡΙΛΑΜΒΑΝΟΜΕΝΩΝ ΑΛΛΑ ΧΩΡΙΣ ΠΕΡΙΟΡΙΣΜΟ ΤΩΝ ΕΓΓΥΗΣΕΩΝ ΕΜΠΟΡΕΥΣΙΜΟΤΗΤΑΣ ΚΑΙ ΚΑΤΑΛΛΗΛΟΤΗΤΑΣ ΓΙΑ ΕΝΑ ΣΥΓΚΕΚΡΙΜΕΝΟ ΣΚΟΠΟ. Η SONY ΔΕΝ ΕΓΓΥΑΤΑΙ ΟΤΙ ΟΙ ΔΕΙΓΜΑΤΑ ΠΟΥ ΠΕΡΙΕΧΟΝΤΑΙ ΣΤΟ ΛΟΓΙΣΜΙΚΟ SONY ΕΙΝΑΙ ΑΠΑΛΛΑΓΜΕΝΕΣ ΑΠΟ ΣΦΑΛΜΑΤΑ Ή ΕΛΑΤΤΩΜΑΤΑ Ή ΟΤΙ ΘΑ ΚΑΛΥΨΟΥΝ ΤΙΣ ΑΠΑΙΤΗΣΕΙΣ ΣΑΣ ΚΑΙ, ΕΠΙΣΗΣ, Η SONY ΔΕΝ ΕΓΓΥΑΤΑΙ ΟΤΙ Η ΛΕΙΤΟΥΡΓΙΑ ΤΟΥ ΛΟΓΙΣΜΙΚΟΥ SONY ΘΑ ΔΙΟΡΘΩΘΕΙ. ΕΠΙΠΛΕΟΝ, Η SONY ΔΕΝ ΕΓΓΥΑΤΑΙ Η ΔΕΝ ΠΡΟΒΑΙΝΕΙ ΣΕ ΔΗΛΩΣΕΙΣ ΣΧΕΤΙΚΑ ΜΕ ΤΗ ΧΡΗΣΗ Ή ΤΑ ΑΠΟΤΕΛΕΣΜΑΤΑ ΤΗΣ ΧΡΗΣΗΣ ΤΟΥ ΛΟΓΙΣΜΙΚΟΥ SONY ΑΝΑΦΟΡΙΚΑ ΜΕ ΤΗΝ ΟΡΘΟΤΗΤΑ, ΤΗΝ ΑΚΡΙΒΕΙΑ, ΤΗΝ ΑΞΙΟΠΙΣΤΙΑ ΤΟΥ Ή ΑΛΛΩΣ. ΚΑΜΙΑ ΓΡΑΠΤΗ Ή ΠΡΟΦΟΡΙΚΗ ΠΛΗΡΟΦΟΡΙΑ Ή ΣΥΜΒΟΥΛΗ ΠΟΥ ΠΑΡΕΧΕΤΑΙ ΑΠΟ ΤΗ SONY Ή ΕΝΑΝ ΕΞΟΥΣΙΟΔΟΤΗΜΕΝΟ ΑΝΤΙΠΡΟΣΩΠΟ ΤΗΣ SONY ΔΕΝ ΑΠΟΤΕΛΕΙ ΕΓΓΥΗΣΗ Ή ΔΕΝ ΑΥΞΑΝΕΙ ΜΕ ΟΠΟΙΟΝΔΗΠΟΤΕ ΤΡΟΠΟ ΤΟ ΠΕΔΙΟ ΕΦΑΡΜΟΓΗΣ ΑΥΤΗΣ ΤΗΣ ΕΓΓΥΗΣΗΣ. ΟΡΙΣΜΕΝΕΣ ΠΕΡΙΟΧΕΣ ΔΙΚΑΙΟΔΟΣΙΑΣ ΔΕΝ ΕΠΙΤΡΕΠΟΥΝ ΤΟΝ ΑΠΟΚΛΕΙΣΜΟ ΤΩΝ ΣΙΩΠΗΡΩΝ ΕΓΓΥΗΣΕΩΝ. ΣΤΗΝ ΠΕΡΙΠΤΩΣΗ ΑΥΤΗ, Ο ΠΑΡΑΠΑΝΩ ΑΠΟΚΛΕΙΣΜΟΣ ΔΕΝ ΙΣΧΥΕΙ ΓΙΑ ΕΣΑΣ.

Χωρίς περιορισμό οποιωνδήποτε από τα ανωτέρω, προβλέπεται ρητά ότι το ΛΟΓΙΣΜΙΚΟ SONY δεν είναι σχεδιασμένο και δεν προορίζεται για χρήση με οποιοδήποτε άλλο προϊόν εκτός του ΠΡΟΪΟΝΤΟΣ. Η SONY δεν παρέχει καμία εγγύηση ότι οποιοδήποτε προϊόν, λογισμικό, περιεχόμενο ή δεδομένα που δημιουργούνται από εσάς ή από τρίτο μέρος, δεν θα υποστούν βλάβες από το ΛΟΓΙΣΜΙΚΟ SONY.

ΠΕΡΙΟΡΙΣΜΟΣ ΕΥΘΥΝΗΣ

Η SONY, ΟΙ ΠΡΟΜΗΘΕΥΤΕΣ ΤΗΣ ΚΑΙ ΟΙ ΔΙΚΑΙΟΠΑΡΟΧΟΙ ΤΗΣ SONY (για τους σκοπούς της παρούσας ΕΝΟΤΗΤΑΣ ΜΟΝΟ, συλλογικά, η "SONY") ΔΕΝ ΕΙΝΑΙ ΥΠΕΥΘΥΝΟΙ ΓΙΑ ΟΠΟΙΕΣΔΗΠΟΤΕ ΤΥΧΑΙΕΣ Ή ΠΑΡΕΠΟΜΕΝΕΣ ΖΗΜΙΕΣ ΟΙ ΟΠΟΙΕΣ ΑΦΟΡΟΥΝ ΤΟ ΛΟΓΙΣΜΙΚΟ SONY, ΠΡΟΚΥΠΤΟΥΝ ΑΠΟ Ή ΒΑΣΙΖΟΝΤΑΙ ΣΕ ΠΑΡΑΒΙΑΣΗ ΟΠΟΙΑΣΔΗΠΟΤΕ ΡΗΤΗΣ Ή ΣΙΩΠΗΡΗΣ ΕΓΓΥΗΣΗΣ, ΠΑΡΑΒΙΑΣΗ ΣΥΜΒΑΣΗΣ, ΑΜΕΛΕΙΑ, ΑΝΤΙΚΕΙΜΕΝΙΚΗ ΕΥΘΥΝΗ Ή ΟΠΟΙΑΔΗΠΟΤΕ ΑΛΛΗ ΝΟΜΙΚΗ ΘΕΩΡΙΑ. ΟΙ ΖΗΜΙΕΣ ΑΥΤΕΣ ΠΕΡΙΛΑΜΒΑΝΟΥΝ, ΑΛΛΑ ΔΕΝ ΠΕΡΙΟΡΙΖΟΝΤΑΙ ΣΕ, ΑΠΩΛΕΙΑ ΚΕΡΔΩΝ, ΑΠΩΛΕΙΑ ΕΙΣΟΔΗΜΑΤΟΣ, ΑΠΩΛΕΙΑ ΔΕΔΟΜΕΝΩΝ, ΑΠΩΛΕΙΑ ΧΡΗΣΗΣ ΤΟΥ ΠΡΟΪΟΝΤΟΣ Ή ΟΠΟΙΟΥΔΗΠΟΤΕ ΣΧΕΤΙΚΟΥ ΕΞΟΠΛΙΣΜΟΥ, ΔΙΑΚΟΠΗ ΧΡΟΝΟΥ ΛΕΙΤΟΥΡΓΙΑΣ ΚΑΙ ΧΡΟΝΟΥ ΤΟΥ ΧΡΗΣΤΗ, ΑΝΕΞΑΡΤΗΤΩΣ ΤΟΥ ΕΑΝ Η SONY ΕΧΕΙ ΕΝΗΜΕΡΩΘΕΙ ΓΙΑ ΤΗΝ ΠΙΘΑΝΟΤΗΤΑ ΤΕΤΟΙΩΝ ΖΗΜΙΩΝ. ΣΕ ΟΠΟΙΑΔΗΠΟΤΕ ΠΕΡΙΠΤΩΣΗ, Η ΠΛΗΡΗΣ ΕΥΘΥΝΗ ΤΗΣ SONY ΠΡΟΣ ΕΣΑΣ ΜΕ ΟΠΟΙΑΔΗΠΟΤΕ ΔΙΑΤΑΞΗ ΤΗΣ ΠΑΡΟΥΣΑΣ ΑΔΕΙΑΣ ΧΡΗΣΗΣ ΠΕΡΙΟΡΙΖΕΤΑΙ ΑΚΡΙΒΩΣ ΣΤΟ ΠΟΣΟΝ ΠΟΥ ΚΑΤΑΒΛΗΘΗΚΕ ΓΙΑ ΤΟ ΛΟΓΙΣΜΙΚΟ SONY.

ΕΞΑΓΩΓΕΣ

Εάν χρησιμοποιήσετε ή μεταβιβάσετε το ΛΟΓΙΣΜΙΚΟ SONY σε χώρα εκτός της χώρας διαμονής σας, πρέπει να συμμορφωθείτε με τους ισχύοντες νόμους και κανονισμούς που αφορούν τις εξαγωγές, τις εισαγωγές και τις τελωνειακές αρχές.

ΕΦΑΡΜΟΣΤΕΟ ΔΙΚΑΙΟ

Η παρούσα ΑΔΕΙΑ ΧΡΗΣΗΣ νοείται, διέπεται, ερμηνεύεται και εφαρμόζεται σύμφωνα με τη νομοθεσία της Ιαπωνίας, χωρίς να λαμβάνονται υπόψη οποιοσδήποτε συγκρούσεις νομοθετικών διατάξεων. Οποιαδήποτε διαφωνία προκύψει από αυτήν την ΑΔΕΙΑ ΧΡΗΣΗΣ υπόκειται αποκλειστικά στον τόπο εκδίκασης και στη δικαιοδοσία των δικαστηρίων στο Τόκιο της Ιαπωνίας και εσείς και η Sony συμφωνείτε στο παρόν με τον τόπο εκδίκασης και την αρμοδιότητα των δικαστηρίων αυτών. ΕΣΕΙΣ ΚΑΙ Η SONY ΠΑΡΑΙΤΕΙΣΤΕ ΤΟΥ ΔΙΚΑΙΩΜΑΤΟΣ ΔΙΚΗΣ ΜΕ ΣΩΜΑ ΕΝΟΡΚΩΝ ΑΝΑΦΟΡΙΚΑ ΜΕ ΘΕΜΑΤΑ ΠΟΥ ΠΡΟΚΥΠΤΟΥΝ ΑΠΟ Ή ΣΧΕΤΙΖΟΝΤΑΙ ΜΕ ΤΗΝ ΠΑΡΟΥΣΑ ΑΔΕΙΑ ΧΡΗΣΗΣ.

ΔΙΑΙΡΕΤΟΤΗΤΑ

Εάν οποιοδήποτε μέρος αυτής της ΑΔΕΙΑΣ ΧΡΗΣΗΣ κριθεί άκυρο ή ανεφάρμοστο, τα υπόλοιπα μέρη θα παραμείνουν σε ισχύ.

Σε περίπτωση που έχετε οποιαδήποτε ερωτήματα σχετικά με την παρούσα ΑΔΕΙΑ ΧΡΗΣΗΣ ή την περιορισμένη εγγύηση που προβλέπεται στη συνέχεια, μπορείτε να επικοινωνήσετε εγγράφως με τη SONY στην καθορισμένη διεύθυνση επικοινωνίας που αναφέρεται στην κάρτα εγγύησης η οποία περιλαμβάνεται στη συσκευασία του προϊόντος.

