

SONY®

D-NF420/NF421

Betjeningsvejledning

ATRAC-cd-walkman FM/AM

Bærbar
cd-afspiller 



Atrac3plus



Sony  <http://www.sony-europe.com>

Sony Corporation Printed in Sweden

© 2004 Sony Corporation



ADVARSEL

For at undgå fare for brand eller stød må enheden ikke udsættes for regn eller fugt.

Installer ikke enheden på et indelukket sted, f.eks. en bogreol eller et indbygget skab.

For at undgå brand må apparatets ventilationsåbninger ikke være tildækket af aviser, duge, gardiner el.lign. Anbring ikke tændte stearinlys på apparatet.

For at undgå fare for brand eller stød må der ikke anbringes væskefyldte genstande, f.eks. vaser, på enheden.

FORSIGTIG

Brug af optiske instrumenter sammen med dette produkt forøger faren for øjenskade.

I nogle lande kan der gælde regler for bortkastelse af det batteri, der bruges til at forsyne produktet med strøm. Henvend dig til de lokale myndigheder.

FORSIGTIG

- USYNLIG LASERSTRÅLING NÅR ÅBEN
- DU MÅ IKKE SE DIREKTE PÅ STRÅLEN ELLER SE DIREKTE PÅ DEN MED OPTISKE INSTRUMENTER
- CLASS 1M USYNLIG LASERSTRÅLING NÅR ÅBEN
- SE IKKE DIREKTE MED OPTISKE INSTRUMENTER

CE-mærkets gyldighed er begrænset til de lande, hvor det er gældende i henhold til lovgivningen, hovedsaglig i EØS-landene (Europæiske Økonomiske Samarbejdsområde).

Ejer-registrering

Modelnummeret og serienummeret står på cd-afspillerens bagside. Noter disse numre på pladsen nedenfor. Henvi til dem ved en eventuel henvendelse til din Sony-forhandler angående dette produkt.

Model nr. _____
Serienr. _____

Kunder, der har købt produktet i USA

Produktregistrering

Registrer dette produkt online på www.sony.com/walkmanreg
<<http://www.sony.com/walkmanreg>>

Korrekt registrering vil gøre det muligt for os at sende dig e-mails om softwareopdateringer, nye produkter og anden vigtig information. Tak.

Hvis du har nogen spørgsmål om dette produkt, kan du henvende dig til: Sony Customer Information Services Center 1-866-456-7669 eller <http://www.sony.com/>

Overensstemmelseserklæring

Varemærke: SONY
Model nr.: D-NF420
Ansvarshaver: Sony Electronics Inc.
Adresse: 16450 W. Bernardo Dr.,
San Diego, CA 92127, USA
Telefonnr.: 858-942-2230

Denne enhed er i overensstemmelse med Del 15 i FCC-Reglerne.

Betjening er underlagt følgende to betingelser: (1) Enheden må ikke forårsage skadelig interferens, og (2) enheden skal acceptere modtaget interferens, herunder interferens, der kan forårsage, at enheden ikke kan betjenes som ønsket.

Dette udstyr er blevet testet, og det er konstateret, at det er i overensstemmelse med grænseværdierne for en digital enhed af Klasse B ifølge Del 15 i FCC-reglerne. Disse grænseværdier er udviklet med henblik på at yde brugeren rimelig beskyttelse mod skadelig interferens i forbindelse med installation i private hjem. Udstyret udvikler, bruger og kan udstråle radiofrekvensenergi, og kan, hvis det ikke installeres og bruges i overensstemmelse med vejledningen, forårsage skadelig interferens på radiotrafik. Der er dog ingen garanti for, at der ikke opstår interferens i en bestemt installation. Hvis dette udstyr forårsager skadelig interferens på radio- eller tv-modtagelse, hvilket kan afgøres ved at slukke og tænde for udstyret, opfordres brugeren til at forsøge at fjerne interferensen ved at tage en eller flere af følgende forholdsregler:

- Nyindstil eller flyt antennemodtageren.
- Forøg afstanden mellem udstyret og modtageren.
- Forbind udstyret til en stikkontakt på et andet kredsløb end det, modtageren er tilsluttet.
- Henvend dig til forhandleren eller en erfaren radio/tv-tekniker for hjælp.

Du advares om, at ændringer eller modifikationer af en hvilken som helst art, der ikke udtrykkeligt er godkendt i denne vejledning, kan gøre din godkendelse til at betjene dette udstyr ugyldig.

Indholdsfortegnelse

Lav dine egne ATRAC-cd'er 4
Hvilke diske kan afspilles med denne cd-afspiller?..... 5
Forholdsregler 7
Om sikkerhed 7
Om cd-afspilleren..... 7
Om håndtering af cd'er..... 7
Om hovedtelefoner/øretelefoner..... 7

Klargøring

Kontrol af medfølgende tilbehør 8
Vejledning til dele og knapper 8
Klargøre en strømkilde
(Tørbatteri) 10
Kontrollere, om der er mere strøm på batteriet..... 10
Når lysnetadapteren bruges 11

Afspilning

Afspille en cd 12
Grundlæggende afspilningsbetjening (Afspil, stop, søg) 13
Fastlåsnings af knapperne (HOLD) 14
Søgning efter foretrukne spor/filer 14
Søgning ved at gennemse grupper (Filvisning) 14
Søgning ved at gennemse en liste med grupper/filer (Listevisning)..... 15
Kontrollere cd-data på displayet..... 15

Ændre afspilningsindstillinger

(PLAY MODE) 17
Afspilningsindstillinger (PLAY MODE).. 18
Afspilning af grupper 19
Afspilning af foretrukne spor (Bogmærkeafspilning) 19
Afspilning af foretrukne afspilningslister (afspilning af m3u-afspilningsliste) 19
Afspille spor i din foretrukne rækkefølge (PGM-afspilning) 20
Gentaget afspilning af spor (Gentaget afspilning) 20

Ændre lyd kvalitet

Valg af lyd kvaliteten..... 21
Tilpasse lyd kvalitet..... 21
SOUND-punkter 22

Ændring af valgfri indstillinger 23
Indstilling af forskellige funktioner..... 23
OPTION-punkter..... 24

Brug af radioen

Lytte til radioen 27
Forstærkning af baslyden 27
Hvis det er svært at høre FM/TV/WB- udsendelsen pga. interferens fra stærke radiobølger 27
Hvis det er svært at høre FM -udsendelsen pga. dårlig modtagelse 28
Beskyt din hørelse 28
Slukke radioen automatisk 28
Når du lytter til radioen på batteriet 28
Forvalg af radiostationer 29
Manuelt forvalg af stationer 29
Afspilning af forvalgte radiostationer ... 31
Ændre indstillingsinterval (undtagen modeller til Europa) 31

Yderligere oplysninger

Fejlfinding 32
Vedligeholdelse 35
Specifikationer 35
Ekstra tilbehør 36
Indeks 37

I denne vejledning beskrives brug af afspilleren. Se "Installations-/Brugsvejledning" vedrørende den medfølgende software SonicStage.

Meddelelse til brugere

Om den medfølgende software

Afhængigt af teksttypen og tegnene, vises tegnene på SonicStage muligvis ikke korrekt på denne enhed. Dette skyldes:

- Begrænsningerne ved denne afspiller.
- Afspilleren virker ikke normalt.

ATRAC3plus er et varemærke tilhørende Sony Corporation.

"WALKMAN" er et registreret varemærke tilhørende Sony Corporation omfattende hovedtelefonprodukter i stereo.  er et varemærke tilhørende Sony Corporation.

Lav dine egne ATRAC-cd'er

Ud over almindelige lyd-cd'er kan du også afspille en original cd, der kaldes "ATRAC-cd", som du laver vha. den medfølgende software, SonicStage. Ved brug af SonicStage kan der optages ca. 30 lyd-cd'er* på en cd-r eller cd-rw.

Følgende er en kort oversigt over, hvordan du kan høre musik på en ATRAC-cd.

Installer SonicStage på computeren.

SonicStage er en software, der laver originale cd'er ud fra musik, som er blevet kopieret fra lyd-cd'er på computeren. Det kan installeres fra den medfølgende cd-rom.



Lav en ATRAC-cd.

Når du har valgt dine foretrukne sange ud fra den musik, som er gemt på din computer, kan du optage dem på en cd-r/cd-rw vha. SonicStage.

Lyd-cd'er,
MP3-filer

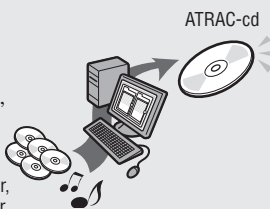

Lyt til dem med denne cd-afspiller.

På den originale cd kan du medbringe mange sange, uanset hvor du går hen.



Læs den medfølgende "Installations-/Brugsvejledning" vedrørende installation af SonicStage og oprettelse af ATRAC-cd'er.

* Når den samlede afspilningstid for en cd (album) er ca. 60 minutter, og du optager med 48 kbps på en 700 MB cd-r/cd-rw i ATRAC3plus-format.

Hvilke diske kan afspilles med denne cd-afspiller?



Lyd-cd'er:

Cd'er i CDDA-format

CD-DA (Compact Disc Digital Audio) er en optagestandard, der bruges til lyd-cd'er.



ATRAC-cd'er:

Cd-r/cd-rw med lyddata komprimeret i ATRAC3plus-format, som er blevet optaget med SonicStage*

ATRAC3plus (Adaptive Transform Acoustic Coding3plus) er en lydkomprimerings teknologi, der opfylder kravene om høj lyd kvalitet og gode komprimeringsforhold. ATRAC3plus gør det muligt at komprimere lydfilet til omkring 1/20 af deres originale størrelse ved 64 kbps.

Denne cd-afspiller kan afspille følgende bithastigheder og samplingsfrekvenser:

	Bithastigheder	Samplingsfrekvenser
ATRAC3	66/105/132 kbps	44,1 kHz
ATRAC3plus	48/64/256 kbps	44,1 kHz

Der kan vises op til 62 tegn på denne cd-afspiller.



MP3-cd'er:

Cd-r/cd-rw med lyddata komprimeret i MP3-format, som er blevet optaget vha. anden software end SonicStage*

Nedenfor vises de bithastigheder og samplingsfrekvenser, som denne afspiller kan afspille. VBR-filer (Variable Bit Rate) kan også afspilles.

	Bithastigheder	Samplingsfrekvenser
MPEG-1 Layer3	32 - 320 kbps	32/44,1/48 kHz
MPEG-2 Layer3	8 - 160 kbps	16/22,05/23 kHz
MPEG-2.5 Layer3	8 - 160 kbps	8/11,025/12 kHz

Denne afspiller opfylder ID3-tag-format version 1.0/1.1/2.2/3/2.4. ID3-tag er et format til tilføjelse af visse data (spornavn, albumnavn, kunstnernavn osv.) på MP3-filer. På denne cd-afspiller kan der vises op til 64 tegn ID3-tag-oplysninger.



CD-Extra og Mix-Mode-cd'er:

Cd-r/cd-rw hvor data i CD-DA format og cd-rom-format optages sammen.*

Hvis du ikke kan afspille din cd, skal du ændre "CD-EXTRA"-indstillingen i OPTION-menuen (☞ side 25). Så kan du afspille cd'en.

En ATRAC-cd med lyddata komprimeret i MP3-format, som er blevet indspillet med anden software end SonicStage, kan også afspilles.

Med SonicStage kan der ikke laves cd'er med blandede lyd-formatdata.

* Der kan kun afspilles diske i ISO 9660 Level 1/2 og formattypen Joliet.

Fortsættes ➞

Musikdiske med teknologi til ophavsretbeskyttelse

Dette produkt er udformet til afspilning af diske, der opfylder Compact Disc (cd)-standarden. I den senere tid er diverse musikdiske kodet med teknologi til beskyttelse af ophavsret blevet markedsført af nogle pladeselskaber. Vær opmærksom på, at der blandt disse diske er nogle, som ikke opfylder cd-standarden, og som ikke kan afspilles med dette produkt.

Forskel i filstruktur for ATRAC-cd'er og MP3-cd'er

ATRAC-cd'er og MP3-cd'er består af "filer" og "grupper". En "fil" svarer til et "spor" på en lyd-cd. En "gruppe" er en samling af filer, og svarer til et "album".

Ved MP3-cd'er opfatter denne cd-afspiller en MP3-mappe som en "gruppe", så ATRAC-cd'er og MP3-cd'er kan betjenes på samme måde.

Antal brugbare grupper og filer

- Maksimalt antal grupper: 256
- Maksimalt antal filer: 999

Afspilningsrækkefølge for ATRAC-cd'er og MP3-cd'er

Ved ATRAC-cd'er afspilles filerne i den rækkefølge, som er valgt i SonicStage. For MP3-cd'er kan afspilningsrækkefølgen være forskellig afhængigt af optagemetoden for MP3-filer på disken. En "afspilningsliste", som indeholder en afspilningsrækkefølge for MP3-filer, kan også afspilles. I følgende eksempel afspilles filer i rækkefølgen ① til ⑦.

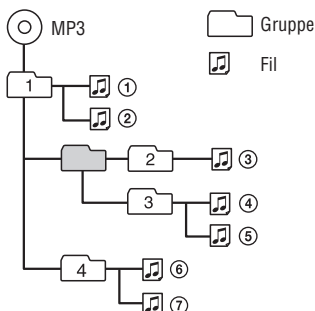

(Maksimalt antal biblioteksniveauer: 8)

Bemærkninger

- Hvis der er optaget ATRAC3plus-filer og MP3-filer på den samme cd, afspiller denne afspiller ATRAC3plus-filerne først.
 - Afspilningsevnen for denne cd-afspiller kan variere afhængigt af diskens kvalitet og optageudstyrets tilstand.
 - A til Z, a til z, 0 til 9, og _ (understregning) er godkendte tegn.
 - Gem ikke filer i andre formater, og opret ikke overflødige mapper på en disk med ATRAC3plus/MP3-filer.
- ### Om ATRAC-cd'er
- Cd-r'er/cd-rw'er, der er optaget i ATRAC3plus-format, kan ikke afspilles på en computer.
- ### Om MP3-cd'er
- Sørg for at tilføje filtypenavnet "mp3" til filnavnet. Men hvis du tilføjer filtypenavnet "mp3" til en anden fil end en MP3-fil, vil afspilleren ikke kunne genkende filen korrekt.
 - Ved komprimering af en kilde i en MP3-fil anbefales det at indstille komprimeringsparametrene til "44.1 kHz", "128 kbps" og "Constant Bit Rate."
 - For at optage op til den maksimale kapacitet skal skrivesoftwarens indstilles på "Pause i skrivning".
 - For at optage op til den maksimale kapacitet på en gang på medier, hvorpå der ikke er optaget noget, skal skrivesoftwarens indstilles på "Disk på en gang".

Forholdsregler

Om sikkerhed

- Hvis der trænger faste genstande eller væsker ind i cd-afspilleren, skal den afbrydes og derefter kontrolleres af fagfolk, inden den betjenes igen.
- Stik ikke fremmedlegemer ind i DC IN 3 V-stikket (ekstern strømindgang).

Om cd-afspilleren

- Hold cd-afspillerens linse ren, og berør den ikke. Hvis du gør dette, kan linsen blive beskadiget, og cd-afspilleren vil ikke fungere korrekt.
- Placer ikke tunge genstande oven på cd-afspilleren. Cd-afspilleren og cd'en kan blive beskadiget.
- Efterlad ikke cd-afspilleren på et sted i nærheden af varmekilder eller på et sted med direkte sollys, meget støj eller sand, fugt, regn, mekanisk chok, ujævne overflader eller i en bil med lukkede vinduer.
- Hvis cd-afspilleren forårsager forstyrrelser af radio- eller tv-modtagelse, skal cd-afspilleren slukkes eller flyttes væk fra radioen eller fjernsynet.
- Diske med en usædvanlig form (f.eks. hjerte, firkant, stjerne) kan ikke afspilles på denne cd-afspiller. Forsøger du alligevel at gøre dette, kan det beskadige cd-afspilleren. Brug ikke diske af denne type.

Om håndtering af cd'er

- En cd holdes ren ved at holde den i kanterne. Berør ikke overfladen.
- Klæb ikke papir eller tape på cd'en.
- Udsæt ikke cd'en for direkte sollys eller varmekilder som f.eks. varmluftledninger. Efterlad ikke cd'en i en bil, som er parkeret i direkte sollys.

Om hovedtelefoner/ øretelefoner

Kørselssikkerhed

Brug ikke hovedtelefoner/øretelefoner, når du kører og cykler, eller når du styrer et motorkøretøj/fartøj. Det kan forårsage en trafikulykke, og det er ulovligt mange steder. Det kan også være farligt at afspille ved høj lydstyrke, når du spadserer, især ved fodgængerovergange. Udvis stor forsigtighed, eller undgå helt at bruge hovedtelefoner/øretelefonerne, i situationer hvor der kan opstå fare.

Undgå beskadigelse af hørelsen

Skrue ikke for højt op for lydstyrken, når du bruger hovedtelefonerne/øretelefonerne. Hørespecialister fraråder at afspille ved vedvarende høj lydstyrke i længere tid ad gangen. Hvis du får ringen for ørerne, skal du skrue ned for lydstyrken, eller helt undgå at bruge hovedtelefonerne/øretelefonerne.

Vis hensyn over for andre

Hold lydstyrken på et moderat niveau, så du stadig kan høre, hvad der sker rundt om dig, og vise hensyn over for andre mennesker.

Kontrol af medfølgende tilbehør

- Øretelefoner



- Cd-rom (SonicStage)

Afspil ikke denne cd-rom på en lyd-cd-afspiller, herunder denne afspiller.



- Lysnetadapter (medfølger ikke modeller til USA/Canada/Argentina)
- Betjeningsvejledning (denne bog)
- Installations-/Brugsvejledning

Vejledning til dele og knapper

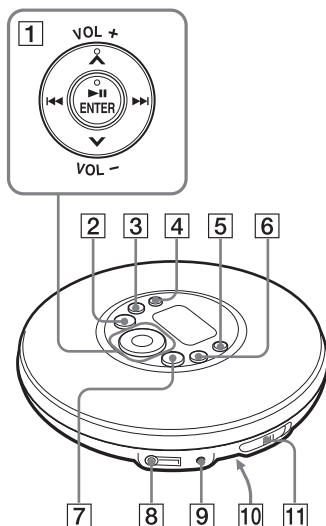

Display

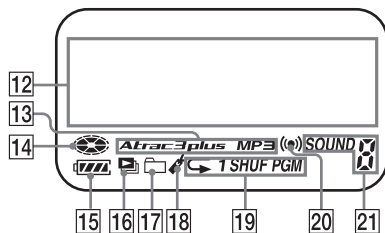

- 1 **Betjeningsknap**
▶▶ (afspil/pause)*/ENTER (☞ side 12-15, 17, 19-21, 23, 27, 28, 30, 31)
◀◀/▶▶ (☞ side 13, 15, 21, 30)
Λ*/V (☞ side 14, 15, 17, 19-21, 23, 27, 28, 30, 31)
VOL +/- (☞ side 12)
- 2 **☞-•TUNE - -knap** (☞ side 13, 14, 20, 27, 29)
- 3 **■•RADIO OFF-knap** (☞ side 13, 15, 20, 22, 24, 27, 30)
- 4 **SEARCH-knap** (☞ side 14, 15, 29)
- 5 **RADIO ON/BAND•MEMORY-knap**
 (☞ side 27, 29-31)
- 6 **DISPLAY/MENU-knap** (☞ side 16, 17, 19, 21, 23, 27, 28, 30, 31)
- 7 **☞+•TUNE + -knap** (☞ side 13, 14, 20, 27, 29)
- 8 **⌋** (hovedtelefoner) -stik (☞ side 12)
- 9 **DC IN 3V**-stik (☞ side 11)
- 10 **HOLD**-kontakt (på bagsiden af cd-afspilleren) (☞ side 14)
- 11 **OPEN**-kontakt (☞ side 10, 12)
- 12 **Tegndatadisplay**
 (☞ side 16)
- 13 **Atrac3plus-/MP3**-indikator (☞ side 5)
- 14 **Disk**-indikator (☞ side 12)
- 15 **Batteri**-indikator (☞ side 10)
- 16 **Indikator for afspilningsliste**
- 17 **Gruppe**-indikator
- 18 **Bogmærke**-indikator (☞ side 19)
- 19 **Afspilningsindstilling**-indikator
- 20 **Timer**-indikator (☞ side 24)
- 21 **Lyd**-indikator

* Denne knap har en berøringsprik.

Klargøre en strømkilde (Tørbatteri)

Brug kun følgende typer tørbatterier til cd-afspilleren:

- LR6 (størrelse AA) alkalisk batteri

1 Skyd OPEN-kontakten for at åbne afspillerens låg.

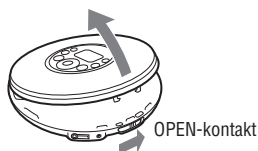

2 Åbn låget til batterirummet inde i afspilleren.

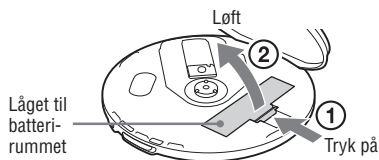

3 Isæt LR6-batteriet (størrelse AA) (medfølger ikke), så ⊕ passer med tegningen i batterirummet.

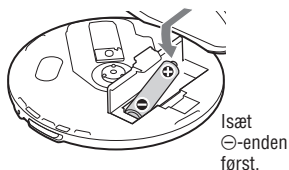

4 Luk låget, så det klikker på plads.

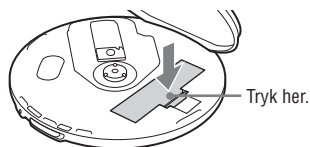

Sådan tages tørbatteriet ud

Tag batteriet ud som afbildet nedenfor.

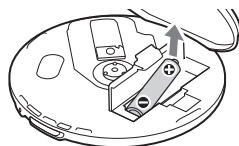

Kontrollere, om der er mere strøm på batteriet

Den resterende mængde strøm på batteriet angives på displayet som vist nedenfor. I takt med at den sorte indikatorsektion mindskes, reduceres den resterende strømmængde yderligere.

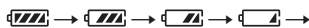

→ "Low Battery" *

* Biplyde.

Når batteriet er brugt op, skal det udskiftes med et nyt.

Bemærkninger

- På displayet vises den omtrentlige resterende strømmængde. For eksempel angiver en sektion ikke altid en fjerdedel af batteristrømmen.
- Afhængigt af driftsbetingelserne kan displayet blive større eller mindre i forhold til den faktiske resterende strømmængde.

Batterilevetid ¹⁾

Når du bruger et Sony LR6 (SG) alkalisk tørbatteri (fremstillet i Japan)

	G-PROTECTION	
	"1"	"2"
Lyd-cd	22	20
ATRAC-cd ²⁾	41	38
MP3-cd ³⁾	26	24
RADIO ON	30	

1) Målt værdi ifølge JEITA-standarden (Japan Electronics and Information Technology Industries Association)

Afspilningstiden vises i omtrentlige timer, når du bruger afspilleren på en flad og stabil overflade, og "POWER SAVE" er indstillet på "ON" (☞ side 25). Denne værdi varierer afhængigt af, hvordan afspilleren bruges.

2) Optaget ved 48 kbps

3) Optaget ved 128 kbps

Bemærkninger om tørbatterier

- Kast ikke batterier ind i ild.
- Bær ikke batterier i en lomme m.m., hvor der også er mønter eller andre metalgenstande. Batteriet kan udvikle varme, hvis plus- og minuspolerne utilsigtet kommer i kontakt med en metalgenstand.
- Når batterierne ikke skal bruges i længere tid, skal de tages ud af apparatet.
- Hvis der opstår batterilækkage, skal eventuelle aflejringer i batterirummet tørres af og nye batterier isættes. Skulle du få batteriaflejringer på huden, skal du vaske dem grundigt af.

Når lysnetadapteren bruges

Du kan strømforsyne afspilleren med lysnetadapteren uden at bruge batteriet.

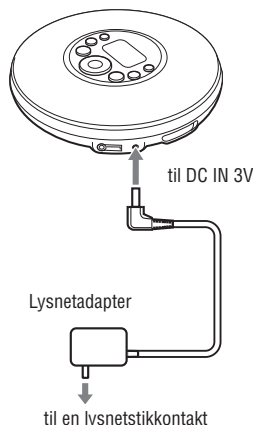

1 Tilslut lysnetadapteren til DC IN 3 V-stikket på cd-afspilleren og en lysnetstikkontakt.

Bemærkninger om lysnetadapteren

- Afbryd alle strømkilder, når afspilleren ikke skal bruges i længere tid.
- Brug kun den medfølgende lysnetadapter. Hvis der ikke følger en lysnetadapter med afspilleren, skal du bruge en AC-E30HG-lysnetadapter (fås ikke i Australien og Argentina). Brug ikke andre lysnetadapters, da det kan medføre funktionsfejl.

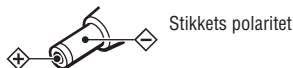

- Berør ikke lysnetadapteren med våde hænder.
- Tilslut lysnetadapteren til en let tilgængelig lysnetstikkontakt. Hvis du bemærker noget unormalt ved lysnetadapteren, skal du straks afbryde den fra lysnetstikkontakten.

Afspille en cd

1 Skyd OPEN-kontakten for at åbne afspillerens låg.

Tilslut hovedtelefonerne/øretelefonerne til afspilleren på forhånd.

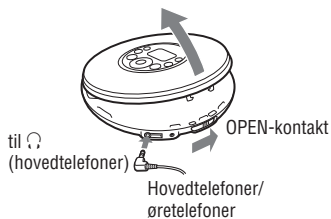

2 Placer cd'en i afspilleren, og luk låget.

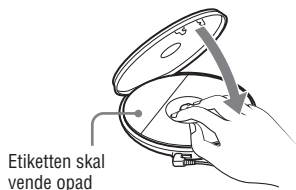

3 Tryk på ►II/ENTER.

 (disk) bevæger sig, og afspilleren begynder at afspille.

►II/ENTER

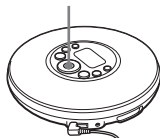

4 Juster lydstyrken ved at trykke på VOL +/-.

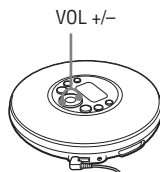

Sådan tages cd'en ud

Udtag cd'en, mens du trykker på omdrejningstappen midt i afspilleren.



Grundlæggende afspilningsbetjening (Afspil, stop, søg)

For at	Betjening
Afspille Afspille fra det første spor	Fra stop skal du trykke på og holde ► /ENTER, indtil afspilning begynder.
Standse Holde pause/Genoptage afspilning efter pause	Tryk på ► /ENTER.
Standse afspilning	Tryk på ■ (stop).
Søge Finde begyndelsen af det aktuelle spor ¹⁾	Tryk en gang på ◀◀◀.
Finde begyndelsen af foregående spor ¹⁾	Tryk gentagne gange på ◀◀◀.
Finde begyndelsen af det næste spor ¹⁾	Tryk en gang på ▶▶▶.
Finde begyndelsen af efterfølgende spor ¹⁾	Tryk gentagne gange på ▶▶▶.
Gå hurtigt tilbage ¹⁾³⁾	Tryk på og hold ◀◀◀.
Gå hurtigt fremad ¹⁾³⁾	Tryk på og hold ▶▶▶.
Springe til efterfølgende grupper ²⁾	Tryk gentagne gange på ◻ (gruppe) +.
Springe til foregående grupper ²⁾	Tryk gentagne gange på ◻ (gruppe) -.

1) Du kan både foretage betjening ved afspilning og pause.

2) Du kan foretage betjening ved afspilning af andre cd'er end lyd-cd'er.

3) Du kan ikke foretage betjening, når du bruger en MP3-fil, som er optaget på en cd-r/cd-rw i Packet Write-format.

Fortsættes ⇨

Fastlåsning af knapperne (HOLD)

Du kan forhindre, at der ved et uheld bliver trykket på en knap, ved at låse knapperne.

1 Skyd HOLD-kontakten på afspillerens bagside i pilens retning.

"HOLD" blinker, hvis du trykker på en knap, når HOLD-funktionen er aktiveret.

Sådan låses knapperne op

Skyd HOLD-kontakten i modsat retning af pilen.

Søgning efter foretrukne spor/filer

Søgning ved at gennemse grupper (Filvisning)

På en cd som f.eks. en ATRAC-cd eller en MP3-cd med flere optagede filer kan du søge efter en fil ved at kontrollere navne på grupper (undtagen på en lyd-cd) eller filer omkring den fil, der afspilles.

1 Tryk gentagne gange på SEARCH.

Navnet på grupperne og filerne omkring den aktuelle fil vises på displayet.

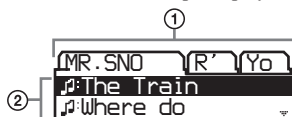

- ① Gruppenavne
- ② Filnavne

2 Tryk på $\square +$ eller $\square -$ for at vælge en gruppe.

3 Tryk på \wedge eller \vee for at vælge en fil.

4 Tryk på \blacktriangleright /ENTER.

Afspilning af den valgte fil begynder.

Sådan annulleres søgning

Tryk på \blacksquare .

Søgning ved at gennemse en liste med grupper/filer (Listevisning)

Du kan søge efter et spor/en fil ved at kontrollere formattypen for musikilden og navnene på grupper og filer.

1 Tryk gentagne gange på SEARCH.



Hvis du afspiller en cd, hvor der er optaget blandede lyddata: Skærmen til valg af formattype, f.eks. "ATRAC ROOT" og "MP3 ROOT", vises først. Tryk på ►II/ENTER.

2 Tryk på ^ eller v for at vælge en gruppe, og tryk på ►II/ENTER.

3 Tryk på ^ eller v for at vælge en fil.

4 Tryk på ►II/ENTER.

Afspilning af den valgte fil begynder.

Sådan vendes tilbage til den foregående skærm

Tryk på I◀◀ eller ◻◻.

Sådan annulleres søgning

Tryk på ■.

Kontrollere cd-data på displayet

Du kan kontrollere cd-data på displayet. Afhængigt af, hvilket land du købte cd-afspilleren i, er standardsproget måske ikke "ENGLISH". Skift om nødvendigt LANGUAGE-indstilling (☞ side 24). Når du afspiller en MP3-cd med filer med et ID3-tag, vises ID3-tag-data. (Når der ikke er nogen ID3-tag-data, vises filnavn eller gruppenavn.) (☞ side 5)

Bemærkninger

- Tegnene A-Z, a-z, 0-9, og _ kan vises på denne afspiller.
- Inden afspilning af en fil læser afspilleren alle data om filer og grupper (eller mapper) på cd'en. "Reading" vises. Denne aflæsning kan tage noget tid afhængigt af cd'ens indhold.
- Hvis filen ikke tilhører en gruppe, vises "MP3 ROOT" på displayet.

Fortsættes ➞

Sådan kontrolleres dataene på displayet

Tryk gentagne gange på DISPLAY/MENU.

Lyd-cd

Spornummer, forløbet afspilningstid
(Kunstnernavn, spornavn)¹⁾



Samlet antal spor på cd'en, samlet resterende tid for cd'en, resterende tid for det aktuelle spor²⁾

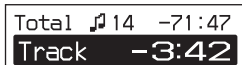

Filvisningsskærm



ATRAC-cd/MP3-cd

Filnavn, kunstnernavn³⁾, filnummer, forløbet afspilningstid



Gruppenavn³⁾, CODEC-data⁴⁾, samlet antal filer



Filvisningsskærm

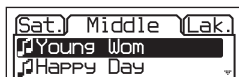

- 1) Når du afspiller en lyd-cd med tekstdata, f.eks. cd-tekst, vises data i parentes.
- 2) Disse oplysninger vises kun ved normal afspilning.
- 3) Ved afspilning vises "kunstnernavn" ikke, hvis disken ikke har ID3-tag-oplysninger. Hvis listen med gruppe-/filnavne vises på displayet, vises "kunstnernavn" og "gruppenavn" ikke.
- 4) Bithastighed og samplingsfrekvenser vises. Mens en MP3-fil oprettet ved VBR (variable bit rate) afspilles, vises "VBR" på displayet i stedet for en bithastighed. I visse tilfælde vises "VBR" halvvejs igennem afspilningen, frem for i begyndelsen.

Ændre afspilningsindstillinger (PLAY MODE)



Du kan bruge forskellige afspilningsindstillinger, f.eks. at vælge sange du vil lytte til, og afspilning af sange i en foretrukken rækkefølge.

For nærmere oplysninger om afspilningsindstillinger, se  side 18.

Du kan også afspille sange gentagne gange ud fra de afspilningsindstillinger, som du vælger (gentaget afspilning,  side 20).

1 Tryk på DISPLAY/MENU, indtil menuskærmen vises.



-  : PLAY MODE
-  : SOUND
-  : OPTION

2 Tryk på ^ eller v for at vælge "PLAY MODE."

3 Efter at have trykket på ►II/ENTER skal du trykke på ^ eller v for at vælge afspilningsindstillingen.

Standardindstillingen er "ALL" (normal afspilning).



4 Tryk på ►II/ENTER.

5 Når "REPEAT" vises, skal du vælge "ON" eller "OFF" og trykke på ►II/ENTER.



Sådan vender du tilbage til normal afspilning

Vælg "ALL" i PLAY MODE-menuen.

Fortsættes 

Afspilningsindstillinger (PLAY MODE)

Display på cd-afspilleren	Forklaring
ALL	Alle spor på cd'en afspilles i en sporrækkefølge. For ATRAC-/MP3-cd'en er en afspilningsrækkefølge forskellig, afhængigt af indstillingen for "PLAY ORDER" i OPTION-menuen.
GROUP	Alle filer i den valgte gruppe eller alle grupper afspilles (kun ATRAC-cd/MP3-cd) (☞ side 19).
1	Det aktuelle spor afspilles en gang.
SHUFFLE	Alle spor på cd'en afspilles en gang i vilkårlig rækkefølge.
GROUP SHUFFLE	Alle filer i den valgte gruppe afspilles en gang i vilkårlig rækkefølge (kun ATRAC-cd/MP3-cd) (☞ side 19).
BOOKMARK	Spor, hvor der er tilføjet bogmærker, afspilles. Afspilning af spor med bogmærker begynder i rækkefølge efter spornummer, ikke i den rækkefølge, bogmærkerne blev tilføjet (☞ side 19).
PLAYLIST	Spor i den valgte m3u-afspilningsliste* afspilles (kun MP3-cd) (☞ side 19).
AUTO RANKING	De spor på cd'en, som du hyppigst har afspillet, afspilles fra nr. 10 til nr. 1.
RANKING SHUF	Op til 32 spor, som afspilleren automatisk har registreret som de hyppigst afspillede, afspilles i vilkårlig rækkefølge.
PROGRAM	Op til 64 spor afspilles i din foretrukne rækkefølge (☞ side 20).
INTRO	Ca. de første 10 sekunder af alle spor, som efterfølger det aktuelle spor, afspilles en gang.

*En m3u-afspilningsliste er en fil med en indkodet MP3-fil-afspilningsrækkefølge. Hvis du vil bruge afspilningsliste-funktionen, skal du optage MP3-filer på en cd-r/cd-rw vha. indkodningssoftware, som understøtter m3u-formatet.

Du kan afspille de 8 øverste lister (sorteret efter filnavn) på skærmen på cd-afspilleren.

Afspilning af grupper

1 Udfør trin 1 og 2 i "Ændre afspilningsindstillinger (PLAY MODE)" (🔗 side 17). I trin 3 skal du vælge "GROUP" eller "GROUP SHUFFLE" og trykke på ►II/ENTER.

2 Tryk på ^ eller v for at vælge en gruppe.

Hvis du vælger en gruppe på en MP3-cd el.lign. ved at søge gennem alle mapper, skal du trykke på I◀◀ eller ▶▶I.

Hvis du vælger en gruppe inden for den samme mappe, skal du trykke på ^ eller v.

3 Tryk på ►II/ENTER i mindst 2 sekunder.

Afspilleren begynder afspilning af alle filer i den gruppe, du har valgt.

4 Når "REPEAT" vises, skal du vælge "ON" eller "OFF" og trykke på ►II/ENTER.

Bemærk

Hvis gruppen ikke har nogen spor, står der "Invalid" på displayet.

Afspilning af foretrukne spor (Bogmærkeafspilning)

1 Ved afspilning af det spor, hvor du vil tilføje et bogmærke, skal du trykke på ►II/ENTER, indtil 🗑️ blinker langsomt.

2 Hvis du vil tilføje et bogmærke til et eller flere spor, skal du gentage trin 1. Du kan tilføje bogmærker for op til 10 cd'er ved lyd-cd'er (op til 99 spor på hver cd) og op til 5 cd'er ved ATRAC-cd'er/MP3-cd'er (op til 999 spor for hver cd).

3 Tryk på DISPLAY/MENU, indtil menukærmen vises.

4 Tryk på ^ eller v for at vælge "PLAY MODE", og tryk på ►II/ENTER.

5 Tryk på ^ eller v for at vælge "BOOKMARK", og tryk derefter på ►II/ENTER.

6 Når "REPEAT" vises, skal du vælge "ON" eller "OFF" og trykke på ►II/ENTER.

Sådan fjernes bogmærker

Ved afspilning af et spor med et bogmærke skal du trykke på og holde ►II/ENTER, indtil 🗑️ forsvinder.

Bemærkninger

- Hvis du forsøger at tilføje bogmærker til spor på den elvte cd (på den sjette cd ved afspilning af ATRAC-cd'er/MP3-cd'er), slettes bogmærkerne for den cd, du afspillede først.
- Alle bogmærker gemt i hukommelsen bliver slettet, hvis du fjerner alle strømkilder.

Afspilning af foretrukne afspilningslister (afspilning af m3u-afspilningsliste)

1 I trin 3 i "Ændre afspilningsindstillinger (PLAY MODE)" (🔗 side 17) skal du vælge "PLAYLIST".

2 Tryk på ^ eller v for at vælge en afspilningsliste.

3 Tryk på ►II/ENTER.

Fortsættes ⇨

Afspille spor i din foretrukne rækkefølge (PGM-afspilning)

- 1 Mens afspilleren er standset skal du vælge "PROGRAM" i trin 3 i "Ændre afspilningsindstillinger (PLAY MODE)" (☞ side 17), og derefter trykke på ►II/ENTER.



- 2 Tryk på ^ eller v for at vælge et spor, og tryk på og hold ►II/ENTER, indtil displayet skifter.

Ved afspilning af en ATRAC-cd/MP3-cd: Du kan også vælge en fil i en anden gruppe ved at trykke på □+ eller □-.

- 3 Gentag trin 2 for at vælge spor i din foretrukne rækkefølge.

Du kan vælge op til 64 spor.

Når du afslutter indtastning af spor nr. 64, vises det først valgte spor (lyd-cd)/filnavn (ATRAC-cd/MP3-cd) på displayet.

Hvis du vælger 65 spor eller flere, slettes de først valgte spor et efter et.

- 4 Tryk på ►II/ENTER.

Afspilning starter i den valgte rækkefølge.

Kontrollere programmet

- 1 Mens afspilleren er standset skal du vælge "PROGRAM" i trin 3 i "Ændre afspilningsindstillinger (PLAY MODE)" (☞ side 17), og derefter trykke på ►II/ENTER.
- 2 Tryk på og hold ►II/ENTER, indtil displayet skifter. Hver gang du trykker på ►II/ENTER, vises sporene i afspilningsrækkefølge.

Sådan annulleres PGM-afspilning

Tryk på ■.

Gentaget afspilning af spor (Gentaget afspilning)

- 1 Vælg "ON" i trin 5 i "Ændre afspilningsindstillinger (PLAY MODE)" (☞ side 17).

Sådan vender du tilbage til normal afspilning

Vælg "OFF".

Ændre lyd kvalitet

Se  side 22 for nærmere oplysninger om indstilling af SOUND-punkter.

Valg af lyd kvaliteten

Du kan vælge "EQUALIZER"-indstilling og/eller "CLEARBASS"-indstilling. Hvis du vælger begge på samme tid, kan du nyde en kraftigere baslyd i den ønskede lyd kvalitet.

1 Tryk på DISPLAY/MENU, indtil menuskærmen vises.

2 Tryk på ^ eller v for at vælge "♪ SOUND."



3 Efter at have trykket på ►II/ENTER skal du trykke på ^ eller v for at vælge det punkt, du vil opsætte, og trykke på ►II/ENTER.

4 Tryk på ^ eller v for at vælge en indstilling, og tryk på ►II/ENTER.

Tilpasse lyd kvalitet

Du kan individuelt indstille lyd kvaliteten for hvert frekvensinterval ved at kontrollere kurveformen på displayet.

1 Vælg "EQUALIZER" i trin 3 og "CUSTOM" i trin 4 i "Vælg lyd kvaliteten."

"Low" vises først.

Der er 3 frekvensområder; "Low" (lyd i den lave del af intervallet), "Mid" (lyd i den mellemste del af intervallet), og "High" (lyd i den høje del af intervallet).



2 Tryk på ◀◀ eller ▶▶ i mindst 2 sekunder for at vælge frekvensområdet.

3 Tryk gentagne gange på ◀◀ eller ▶▶ for at vælge kurveform.

For hvert frekvensområde er der 3 former gemt i hukommelsen.



4 Tryk på ^ eller v for at vælge lydstyrken.

Lydstyrken kan indstilles i 7 niveauer.

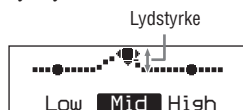

5 Gentag trin 2 til 4 for at foretage justeringer for de resterende 2 frekvensområder.

6 Tryk på ►II/ENTER.

Sådan vendes tilbage til den foregående skærm

Tryk på ■.

Sådan annulleres justeringsbetjeningen

Tryk på ■ i mindst 2 sekunder.

Bemærkninger

- Hvis lyden forvrænges som følge af dine lydindstillinger, når du skruer op for lydstyrken, skal du skrue ned for lydstyrken.
- Hvis du kan mærke en forskel i lydstyrken mellem "CUSTOM"-lydindstillingen og andre indstillinger, skal du indstille lydstyrken efter eget ønske.

Fortsættes 

SOUND-punkter

For at vende tilbage til den foregående skærm skal du trykke på **■**. For at annullere indstillingsbetjeningen skal du trykke på **■** i mindst 2 sekunder.

Punkt	Indstillinger (●: Standardindstilling)	
EQUALIZER (Equalizer-indstilling)	● OFF	Normal lyd kvalitet
	SOFT	Til vokal, fremhæver lyden i det midterste interval
	ACTIVE	Livlige lyde, fremhæver lyden i det høje og lave interval
	HEAVY	Kraftfulde lyde, fremhæver yderligere lydene i det høje og lave interval sammenlignet med ACTIVE-lyd
	CUSTOM	Brugerdefineret lyd (se  side 21 for nærmere oplysninger)
CLEARBASS (Baslyd-indstilling)	● OFF	Normal lyd kvalitet.
	1	Fremhæver baslyd.
	2	Fremhæver baslyd mere end 1.
	3	Fremhæver baslyd mere end 2.

Bemærk

Hvis du ændrer indstillingen af EQUALIZER-punktet, efter du har indstillet CLEARBASS-punktet, får indstillingen af EQUALIZER-punktet forrang.

Hvis du indstiller både EQUALIZER-punktet og CLEARBASS-punktet, skal du indstille EQUALIZER-punktet først.

Ændring af valgfri indstillinger

For nærmere oplysninger om indstilling af OPTION-punkter, se  side 24.

Indstilling af forskellige funktioner

Du kan indstille forskellige funktioner, såsom sproget i menuen og afspilningsrækkefølgen for grupper/filer.

- 1 Tryk på DISPLAY/MENU, indtil menuskærmen vises.

- 2 Tryk på ^ eller v for at vælge "OPTION."



- 3 Efter at have trykket på ►II/ENTER skal du trykke på ^ eller v for at vælge det punkt, du vil opsætte, og trykke på ►II/ENTER.

- 4 Tryk på ^ eller v for at vælge en indstilling, og tryk på ►II/ENTER.

Når du indstiller "LANGUAGE" eller "PLAY ORDER", skal du gentage trin 3.

Fortsættes 

OPTION-punkter

For at vende tilbage til den foregående skærm skal du trykke på **■**. For at annullere indstillingsbetjeningen skal du trykke på **■** i mindst 2 sekunder.

Punkter	Indstillinger (●: Standardindstillinger)
LANGUAGE ¹⁾ (sprog til menu osv.)	MENU ● ENGLISH Vælg sproget til menuteksterne, advarsler osv. FRENCH GERMAN ITALIAN PORTUGUESE RUSSIAN SPANISH
	TEXT ^{2) 6)} ● AUTO Vælg sproget til cd-tekst, ID3-tag osv. ENGLISH Hvis du vælger "AUTO", kan du læse teksten på følgende sprog. FRENCH GERMAN ITALIAN PORTUGUESE RUSSIAN SPANISH
G-PROTECTION ²⁾ (for at undgå, at lyden hopper)	● 1 Beskyttelse mod lydhop gives med cd-lyd af høj kvalitet. 2 Der gives forbedret beskyttelse mod lydhop.
	AVLS ^{1) 3)} (begrænse lydstyrken) ● OFF Lydstyrken ændres, uden at der lægges en grænse på lydstyrken. ON Der lægges en grænse på den maksimale lydstyrke for at beskytte din hørelse.
TIMER ¹⁾ (off-timer) ● OFF Timeren virker ikke. 1-99 min (●) vises på afspilleren. Du kan kontrollere den resterende afspilningstid ved at vælge denne indstilling ved afspilning. Tryk gentagne gange på \wedge eller \vee for at forøge eller formindske tidslængden med 5 minutter, eller hold \wedge eller \vee trykket ned for at forøge eller formindske med 1 minut. Standardindstillingen er "10 min".	

Punkter	Indstillinger (●: Standardindstillinger)		
BEEP ¹⁾ (betjeningslyd)	● ON	Der lyder en biplyd, når du betjener afspilleren.	
	OFF	Biplyden er slået fra.	
SEAMLESS ²⁾⁴⁾ (afspille spor uafbrudt)	● OFF	Cd'en afspilles som optaget på disken, herunder mellemrum mellem spor.	
	ON	Cd'en afspilles uden mellemrum mellem spor.	
POWER SAVE (spare strøm)	● OFF	POWER SAVE-funktionen er ikke aktiveret.	
	ON	Indstillingen af SOUND-punkterne er ikke effektiv.	
PLAY ORDER ²⁾ (afspilningsrækkefølge)	TRACK	● NORMAL	Afspil musikkilden i rækkefølge efter optagelse.
		ID3TAG TNO	Afspil i rækkefølge efter ID3-tag-nummer.
		FILE NAME	Afspil i alfabetisk rækkefølge efter filnavnene.
	GROUP	● OFF	Afspil musikkilden i rækkefølge efter optagelse.
		ON	Afspil musikkilden i rækkefølge efter gruppenavne.
CD-EXTRA ²⁾⁵⁾ (afspilning efter diskformat)	● OFF	Indstil til "OFF", så længe du kan afspille cd'en normalt.	
	ON	Hvis du ikke kan afspille din CD-Extra, skal du indstille den til "ON". Du kan afspille den.	
TUNE STEP ⁶⁾ (skifte indstillingsinterval)	AREA1 ⁷⁾	Indstillingsinterval er indstillet på "9 kHz."	
	AREA2 ⁷⁾	Indstillingsinterval er indstillet på "10 kHz".	

Fortsættes ➞

Punkter	Indstillinger (●: Standardindstillinger)
PRESET CLEAR ⁶⁾ (annullere alle forvalgte stationer)	Clear? Vælg denne, når du annullerer alle forvalgte stationer.

- 1) Du kan også indstille denne, mens du lytter til radioen.
- 2) Du kan kun indstille denne, når afspilleren er standset.
- 3) AVLS er en forkortelse for Automatic Volume Limiter System.
- 4) Denne funktion virker kun for ATRAC-cd'er.
- 5) Denne funktion virker kun for lyd-cd'er og cd-ekstra-cd'er.
- 6) Du kan kun indstille denne, når radioen er slukket.
- 7) Standardindstillingerne varierer fra område til område, afhængigt af hvor du har købt cd-afspilleren.

Bemærkninger

- Selvom "G-PROTECTION" er indstillet på "2", kan lyden hoppe:
 - hvis cd-afspilleren udsættes for kraftigere vedvarende rystelser end forventet,
 - hvis der afspilles en snavset eller en ridset cd, eller
 - ved cd-r'er/cd-rw'er, hvis en disk af lav kvalitet afspilles, eller der er problemer i forbindelse med den oprindelige optageenhed eller applikationssoftwaren.
- Selvom "SEAMLESS" er indstillet på "ON", afspilles sporene ikke altid uafbrudt, afhængigt af hvordan kildemusikken blev optaget.

Lytte til radioen

Du kan lytte til både FM- og AM-programmer.

1 Tryk på RADIO ON/BAND•MEMORY for at tænde for radioen.

2 Tryk på RADIO ON/BAND•MEMORY, indtil det ønskede bånd vises.

Hver gang du trykker på knappen, ændres displayet, som følger:

Modeller til USA og Canada:

→ FM → AM → TV → WB →

Andre modeller: → FM → AM →

3 Tryk på TUNE + eller – for at stille ind på den ønskede station og justere lydstyrken.

Slukke radioen

Tryk på ■•RADIO OFF.

Stille hurtigt ind på stationen

Tryk på og hold TUNE + eller – i trin 3, indtil frekvenstillene begynder at ændres på displayet. Cd-afspilleren afsøger automatisk radiofrekvenserne og standser, når den finder en tydelig station.

Forstærkning af baslyden

- 1 Mens du lytter til radioen, skal du trykke på DISPLAY/MENU, indtil menuskærmen vises.
- 2 Tryk på \wedge eller \vee for at vælge "SOUND", og tryk derefter på ►||/ENTER.
- 3 Tryk på \wedge eller \vee for at vælge "BASS", og tryk derefter på ►||/ENTER.
- 4 Tryk på \wedge eller \vee for at vælge "ON", og tryk derefter på ►||/ENTER for at indføre valget.

Forbedre radiomodtagelsen

For FM skal du strække øretelefonledningen ud.

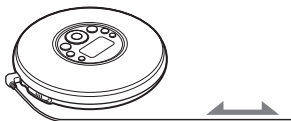

Øretelefoner

For AM skal selve cd-afspilleren drejes.

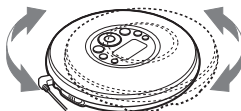

Bemærk

Hold øretelefonerne tilsluttet til Ω -stikket på cd-afspilleren. Øretelefonledningen virker som FM-antenne.

Hvis det er svært at høre FM/TV/WB-udsendelsen pga. interferens fra stærke radiobølger

- 1 Mens du lytter til radioen, skal du trykke på DISPLAY/MENU, indtil menuskærmen vises.
- 2 Tryk på \wedge eller \vee for at vælge "OPTION", og tryk derefter på ►||/ENTER.



- 3 Tryk på \wedge eller \vee for at vælge "LOCAL/DX", og tryk derefter på ►||/ENTER.
- 4 Tryk på \wedge eller \vee for at vælge "LOCAL", og tryk derefter på ►||/ENTER.

Fortsættes \rightarrow

Hvis det er svært at høre FM-udsendelsen pga. dårlig modtagelse

- 1 Mens du lytter til radioen, skal du trykke på DISPLAY/MENU, indtil menu-skærmen vises.
- 2 Tryk på \wedge eller \vee for at vælge "OPTION", og tryk derefter på ►II/ENTER.
- 3 Tryk på \wedge eller \vee for at vælge "MONO/ST", og tryk derefter på ►II/ENTER.
- 4 Tryk på \wedge eller \vee for at vælge "MONO", og tryk derefter på ►II/ENTER.

Støjen reduceres, men radioen spiller i mono.

Beskyt din hørelse

AVLS-funktionen (Automatic Volume Limiter System) holder maksimumlydstyrken nede, så din hørelse beskyttes.

- 1 Mens du lytter til radioen, skal du trykke på DISPLAY/MENU, indtil menu-skærmen vises.
- 2 Tryk på \wedge eller \vee for at vælge "OPTION", og tryk derefter på ►II/ENTER.
- 3 Tryk på \wedge eller \vee for at vælge "AVLS", og tryk derefter på ►II/ENTER.
- 4 Tryk på \wedge eller \vee for at vælge "ON", og tryk derefter på ►II/ENTER.

Sådan annulleres AVLS-funktionen

Udfør trin 1 - 4, og skift AVLS-indstillingen til "OFF".

Slukke radioen automatisk

Du kan indstille radioen til at slukke automatisk inden for området 1 minut til 99 minutter med intervaller på 1 minut.

- 1 Mens du lytter til radioen, skal du trykke på DISPLAY/MENU, indtil menu-skærmen vises.
- 2 Tryk på \wedge eller \vee for at vælge "OPTION", og tryk derefter på ►II/ENTER.
- 3 Tryk på \wedge eller \vee for at vælge "TIMER", og tryk derefter på ►II/ENTER.
- 4 Tryk på \wedge eller \vee for at vælge den tidslængde, du vil indstille, fra "1 min" til "99 min", og tryk derefter på ►II/ENTER.

Sådan kontrolleres tidsrummet, inden radioen slukkes automatisk

Udfør trin 1 - 4 ved afspilning.

Sådan annulleres TIMER-funktionen

TIMER-funktionen for radioen annulleres:

- Når du vælger "OFF" i trin 4 i "Slukke radioen automatisk."
- Når du slukker radioen.
- Når du begynder afspilning af en cd.

Når du lytter til radioen på batteriet

Hvis du tilslutter den eksterne strømkilde til DC IN 3 V-stikket på cd-afspilleren, slukkes cd-afspilleren. Tænd for den igen ved at trykke på RADIO ON/BAND•MEMORY.

Forvalg af radiostationer

Du kan forvælge op til 51 stationer (for modeller til USA og Canada): 7 for TV, 4 for WB, 30 for FM og 10 for AM eller 40 stationer (for andre modeller): 30 for FM og 10 for AM.

1 Tryk på RADIO ON/BAND•MEMORY for at tænde for radioen.

2 Tryk på RADIO ON/BAND•MEMORY for at vælge bånd.

3 Tryk på SEARCH i mindst 3 sekunder.

Cd-afspilleren begynder afsøgningen efter stationer begyndende med de lave frekvenser, og den standser i ca. 5 sekunder, når der modtages en station.

Preset No. **01**
FM **87.50 MHz**

4 Hvis du vil forvælge den modtagne station, skal du trykke på ►/ENTER, indtil forvalgsnummeret vises.

Den modtagne station forvælges på det forvalgte nummer 1, og cd-afspilleren fortsætter søgningen efter den næste station, som kan modtages. Hvis du ikke trykker på ►/ENTER inden for 5 sekunder, begynder cd-afspilleren afsøgningen efter den næste tydelige station uden at gemme stationen.

Preset No. **01**
FM **87.50 MHz**

5 Gentag trin 4, indtil alle stationer, som kan modtages, er forvalgt.

Hvis stationerne allerede er gemt, erstatter de netop forvalgte stationer de gamle stationer.

Bemærk

Forvalg er ikke gennemført, før afsøgning af alle stationer, som kan modtages, er afsluttet. Hvis du annullerer forvalg inden afsøgning af alle stationer, som kan modtages, er afsluttet, gemmes de stationer, du har forvalgt, ikke i cd-afspilleren's hukommelse.

Manuelt forvalg af stationer

- 1 Tryk på RADIO ON/BAND•MEMORY for at tænde for radioen.
- 2 Tryk på RADIO ON/BAND•MEMORY for at vælge bånd.
- 3 Tryk på TUNE + eller – for at stille ind på den ønskede station.
- 4 Tryk på og hold RADIO ON/BAND•MEMORY, indtil forvalgsnummeret vises på displayet.

Preset-01
FM **87.50 MHz**

Når stationen er blevet forvalgt, høres bippet.

Forvalgsnummeret stiger med et.

- 5 Gentag trin 3 og 4, når du forvælger stationerne på det samme bånd. Når du forvælger stationerne på et andet bånd, skal du trykke på RADIO ON/BAND•MEMORY for at vælge båndet. Gentag trin 3 og 4, indtil forvalgsnummeret vises på displayet.

Bemærk

Forvalgsnummeret vælges automatisk. Du kan ikke vælge forvalgsnummeret.

Fort sættes ➞

Sådan ændres en forvalgt station

- 1 Udfør trin 1 og 2 i "Manuelt forvalg af radiostationer" (☞ side 29).
- 2 Tryk på ◀◀ eller ▶▶ for at vælge forvalgsnummeret for den station, du vil ændre.
- 3 Tryk på RADIO ON/BAND•MEMORY i mindst 2 sekunder.



- 4 Tryk på TUNE + eller - for at stille ind på den ønskede station. Begynd denne betjening inden for 30 sekunder, efter du afsluttede den foregående betjening. Hvis der går 30 sekunder uden betjening, skal du begynde fra trin 2.
- 5 Tryk på og hold ▶▶/ENTER. Bippet høres, og den forvalgte station er ændret.

Sådan annulleres en forvalgt station

- 1 Udfør trin 1-3 i "Sådan ændres en forvalgt station."
- 2 Tryk på ■•RADIO OFF. Den sidst forvalgte station annulleres, og det næste forvalgsnummer stiger med et.

Sådan annulleres alle forvalgte stationer

- 1 Mens radioen er slukket og cd-afspilning er standset, skal du trykke på DISPLAY/MENU, indtil menukærmen vises.
- 2 Tryk på ^ eller v for at vælge "OPTION", og tryk derefter på ▶▶/ENTER.
- 3 Tryk på ^ eller v for at vælge "PRESET CLEAR", og tryk derefter på ▶▶/ENTER. "Clear?" vises på displayet. Når du trykker på ▶▶/ENTER, annulleres alle forvalgte stationer.

Afspilning af forvalgte radiostationer

Du kan nemt stille ind på stationen ved at trykke på **◀◀** eller **▶▶** -knappen.

-
- 1 Tryk på **RADIO ON/BAND•MEMORY** for at vælge bånd.

 - 2 Tryk på **◀◀** eller **▶▶** for at stille ind på en gemt station.

Ændre indstillingsinterval (Undtagen modeller til Europa)

Skift om nødvendigt AM-indstillingsintervallet på menuen, når cd-afspilleren bruges i udlandet.

9 kHz-område: Asien og Europa
10 kHz-område: USA, Canada og Sydamerika

Skift den, mens radioen er slukket og cd-afspilning er standset, som følger.

-
- 1 Tryk på **DISPLAY/MENU**, indtil menuskærmen vises.

 - 2 Tryk på **^** eller **v** for at vælge "OPTION", og tryk derefter på **▶II/ENTER**.

 - 3 Tryk på **^** eller **v** for at vælge "TUNE STEP", og tryk derefter på **▶II/ENTER**.

 - 4 Tryk på **^** eller **v** for at vælge "AREA1" eller "AREA2", og tryk derefter på **▶II/ENTER**.

Bemærk

Når du har ændret indstillingsintervallet, skal radiostationerne forvælges igen.

Fejlfinding

Henvend dig til nærmeste Sony-forhandler, hvis et problem ikke kan løses, efter du har kontrolleret disse symptomer.

Lyd





Symptom	Årsag og/eller afhjælpning
Lydstyrken øges ikke, selvom du trykker gentagne gange på VOL +.	→ "AVLS" er indstillet på "ON". Indstil den på "OFF" (☞ side 24).
Ingen lyd, eller der høres støj.	→ Slut hovedtelefon/øretelefonstikkene godt til. → Stikkene er beskidte. Rens jævnlgt hovedtelefon/øretelefonstikkene med en tør, blød klud.
Der høres en raslende lyd fra cd'en.	→ Luk batterirummets låg godt til (☞ side 10).
SOUND-punkter kan ikke opsættes.	→ "POWER SAVE" er indstillet på "ON." Indstil den på "OFF" (☞ side 25).

Betjening/Afspilning

Symptom	Årsag og/eller afhjælpning
Afspilningstiden er for kort. Cd'en afspilles ikke.	→ Kontroller, at du bruger et alkalibatteri og ikke et manganbatteri. → Udskift tørbatteriet med et nyt LR6 (størrelse AA) alkalibatteri (☞ side 10).
Visse spor kan ikke afspilles.	→ Du forsøgte at afspille filer, der er gemt i et format, som ikke er kompatibelt med denne afspiller (☞ side 5). → Vælg en anden indstilling for "CD-EXTRA" i OPTION-menuen. Du kan afspille cd'en (☞ side 25).
"Low Battery" vises på displayet, og cd'en afspilles ikke.	→ Udskift tørbatteriet med et nyt LR6 (størrelse AA) alkalibatteri (☞ side 10).
"Hi DC in" vises på displayet.	→ Der bruges en lysnetadapter med en højere ydelse end den medfølgende eller anbefalede. Brug kun den medfølgende lysnetadapter eller bilbatteriledningen anbefalet i "Ekstra tilbehør" (☞ side 36).

Symptom	Årsag og/eller afhjælpning
Cd'en afspiller ikke, eller "Ingen disk" vises på displayet, når en cd er anbragt i afspilleren.	<ul style="list-style-type: none"> → Cd'en er snavset eller defekt. Rens den eller udskift den. → Kontroller, at cd'en er isat med etiketten opad (☞ side 12). → Der er kondensvand i cd-afspilleren. Lad den stå i nogle timer, indtil fugten fordamper. → Luk batterirummets låg godt til (☞ side 10). → Kontroller, at batteriet er isat korrekt (☞ side 10). → Tilslut lysnetadapteren til en lysnetstikkontakt på korrekt vis (☞ side 11). → Tryk på ► /ENTER mindst et sekund, efter at lysnetadapteren blev tilsluttet. → Cd-r'en/cd-rw'en i afspilleren er tom. → Der er problemer med cd-r/cd-rw'ens kvalitet, optageudstyret eller applikationssoftwaren.
"HOLD" blinker på displayet, når du trykker på en knap, og cd'en afspilles ikke.	<ul style="list-style-type: none"> → Knapperne er låst. Skyd HOLD-kontakten tilbage (☞ side 14).
Afspilning begynder fra det sted, hvor du afbrød afspilning (genoptagelsesfunktion).	<ul style="list-style-type: none"> → Genoptagelsesfunktionen er aktiveret. For at begynde afspilning fra det første spor skal du trykke på og holde ► /ENTER ved stop, indtil det første spor begynder afspilning, eller åbne låget på afspilleren (☞ side 13). Eller du kan fjerne alle strømkilder, og derefter isætte batteriet eller tilslutte lysnetadapteren igen.
Ved afspilning af en ATRAC-cd eller en MP3-cd drejer cd'en ikke rundt, men du kan høre lyden normalt.	<ul style="list-style-type: none"> → Denne afspiller er designet til at standse rotationen af en ATRAC-cd eller MP3-cd ved afspilning for at nedsætte strømforbruget. Det er ikke en funktionsfejl.
"No File" vises på displayet, efter du har trykket på ► /ENTER, eller når afspillerens låg er lukket.	<ul style="list-style-type: none"> → Der er ingen ATRAC3plus-/MP3-filer på cd-r'en/cd-rw'en. → Der bruges en cd-r/cd-rw, hvis data er blevet slettet. → Cd'en er snavset.
Displayet bliver vanskeligt at læse eller viser indikationerne langsommere.	<ul style="list-style-type: none"> → Du bruger cd-afspilleren ved høje temperaturer (over 40 °C) eller ved lave temperaturer (under 0 °C). Ved stuetemperatur begynder displayet igen at fungere normalt.

Fortsættes ➞

Symptom	Årsag og/eller afhjælpning
Selvom du ikke har valgt "BOOKMARK," blinker  (bogmærke).	→ Hvis du har valgt en anden afspilningsindstilling end "BOOKMARK", blinker  (Bogmærke).
Afspilning standser pludseligt.	→ Off-timeren er blevet indstillet. Indstil "TIMER"-indstillingen på "OFF" ( side 24). → Tørbatteriet er brugt helt op. Udskift tørbatteriet med et nyt LR6 (størrelse AA) alkalibatteri ( side 10).
TIMER-funktionen annulleres.	→ TIMER-funktionen for cd'en annulleres, hvis du begynder at lytte til radioen. → TIMER-funktionen for radioen annulleres, hvis du begynder at afspille en cd.
Det er ikke muligt at betjene afspilleren, og der vises en streng med 8 tal eller bogstaver på displayet på cd-afspilleren.	→ Dette fænomen kan opstå afhængigt af den anvendte cd. Udtag alle strømkilder, og isæt derefter batteriet, eller tilslut lysnetadapteren. Prøv at betjene afspilleren igen. Kontakt nærmeste Sony-forhandler, hvis problemet ikke løses.

Radio

Symptom	Årsag og/eller afhjælpning
Radiosignalet er svagt eller af dårlig kvalitet.	→ Udskift batteriet med et nyt LR6 (størrelse AA) alkalibatteri ( side 10). → Fjern cd-afspilleren fra elektriske apparater (tv, pc'er o.lign.) → Hold lysnetadapteren væk fra cd-afspilleren.

Andet

Symptom	Årsag og/eller afhjælpning
Når du lukker cd-afspillerens låg, begynder cd'en at rotere.	→ Afspilleren læser oplysningerne på cd'en, ingen funktionsfejl.

Vedligeholdelse

Sådan rengøres kabinettet

Brug en blød klud, som er let fugtet med vand eller et mildt rengøringsmiddel. Brug ikke sprit, rensbenzin eller fortynder.

Specifikationer

Cd-afspiller

System

Digitalt lydanlæg med compactdisk

Laserdiode-egenskaber

Materiale: GaAlAs

Bølgelængde: $\lambda = 770 - 800 \text{ nm}$

Emissionsvarighed: vedvarende

Laser-udgang: Mindre end 44,6 μW

(Dette udgangsniveau er værdien, som måles på en afstand af 200 mm fra overfladen på objektivlinsen på den optiske pickup-blok med 7 mm åbning.)

DA-konvertering

1-bit quartz time-axis-konvertering

Frekvensreaktion

20 - 20 000 Hz $^{+1}_{-2}$ dB (målt af JEITA)

Udgang (ved 3 V indgangsniveau)

Hovedtelefoner (stereoministik)

Ca. 5 mW + ca. 5 mW ved 16 Ω

(Ca. 1,5 mW + ca. 1,5 mW ved 16 Ω)*

*Til kunder i Europa

Radio

Frekvensområde

• Modellerne CED, CEK, EE9*

FM: 87,5 - 108,0 MHz

AM: 531 - 1.602 kHz

• Modellerne E19/2, E92, MX2, E/4*

•9 kHz-trin:

FM: 87,5 - 108,0 MHz

AM: 531 - 1.710 kHz

10 kHz-trin:

FM: 87,5 - 108,0 MHz

AM: 530 - 1.710 kHz

• Modellerne AU2, E19*

•9 kHz-trin:

FM: 87,5 - 108,0 MHz

AM: 531 - 1.602 kHz

10 kHz-trin:

FM: 87,5 - 108,0 MHz

AM: 530 - 1.710 kHz

• Modeller til USA og CANADA*

•9 kHz-trin:

TV: 2 - 13 kanaler
WB (vejrband): 1 - 7 kanaler
FM: 87,5 - 108,0 MHz
AM: 531 - 1.710 kHz

10 kHz-trin:

TV: 2 - 13 kanaler
WB (vejrband): 1 - 7 kanaler
FM: 87,5 - 108,0 MHz
AM: 530 - 1.710 kHz

* Du kan finde områdekoden for din model øverst til venstre for pakkens stregkode.

Antenne

FM: Øretelefonerledning-antenne
AM: Indbygget ferrit-stav-antenne

Generelt

Strømkrav

- LR6-batteri (størrelse AA): 1,5 V jævnstrøm × 1
- Lysnetadapter (DC IN 3 V-stik):
220 V, 50 Hz (Model til Kina)
120 V, 60 Hz (Model til Mexico)

Driftstemperatur

5 °C - 35 °C

Mål (b/h/d) (ekskl. fremspring og knapper)

Ca. 137,8 × 30,9 × 137,8 mm

Vægt (ekskl. tilbehør)

Ca. 196 g

Amerikanske og udenlandske patenter på licens fra Dolby Laboratories.

Design og specifikationer kan ændres uden forudgående varsel.

Ekstra tilbehør



Lysnetadapter ¹⁾	AC-E30HG
Aktivt højttalersystem	SRS-Z1 SRS-Z30
Bilbatteriledning ²⁾	DCC-E345
Bilbatteriledning med bilttilslutningssæt ²⁾	DCC-E34CP
Bilttilslutningssæt ²⁾	CPA-9C
Øretelefoner (undtagen til kunder i Frankrig)	MDR-EX71SL MDR-G04SL MDR-J20SP
Øretelefoner (til kunder i Frankrig)	MDR-E808LP

- 1) Specifikationer for lysnetadapters varierer fra område til område. Kontroller din lokale spænding og stikkets form inden køb.
- 2) Når du lytter til radioen med brug af dette tilbehør, kan der opstå forstyrrelser. Det anbefales kun at afspille cd, når du bruger det.

Din forhandler har muligvis ikke alt det ovennævnte tilbehør. Bed forhandleren om yderligere oplysninger om tilbehør i dit land/område.

Indeks

Symboler

-  (Batteri) 10
-  (disk) 12
- 1 18
-  (Timer) 24

A

- ACTIVE 22
- Afspille 13
- Afspilning af m3u-afspilningsliste 19
- ALL 18
- AM 27
- AREA 31
- ATRAC3plus 5
- ATRAC-cd 5
- AUTO RANKING 18
- AVLS 24, 28

B

- BASS 27
- Batterilevetid 11
- BEEP 25
- BOOKMARK 18, 19

C

- CD-DA-format 5
- CD-EXTRA 25
- CD-Extra 5
- Cd-rom (SonicStage) 8
- CD-TEXT 16
- CLEARBASS 21, 22
- CUSTOM 22

D

- Display 8

E

- Ekstra tilbehør 36
- EQUALIZER 21, 22

F

- Filvisning 14
- FM 27
- Forvælge 29

G

- Gentaget afspilning 20
- G-PROTECTION 24
- GROUP 18, 19, 25
- GROUP SHUFFLE 18, 19
- Gruppe 6

H

- HEAVY 22
- HOLD-funktion 14

I

- ID3-tag 15
- INTRO 18

L

- Låg til batterirum 10
- LANGUAGE 24
- Listevisning 15
- LOCAL/DX 27
- Lysnetadapter 8

M

- MENU 24
- Mix-Mode-cd 5
- MONO/ST 28
- MP3 CD 5

O

- OPTION 24
- Øretelefoner 8

P

- Pause 13
- PLAY MODE 17
- PLAY ORDER 25
- PLAYLIST 18
- POWER SAVE 25
- PRESET CLEAR 30
- PROGRAM 18, 20

R

- RANKING SHUF 18

S

- SEAMLESS 25
- SHUFFLE 18
- SOFT 22
- Søge 13
- SonicStage 4
- SOUND 22
- Standse 13

T

- TEXT 24
- TIMER 24, 28
- Tørbatteri 10
- TRACK 25
- TUNE STEP 31

