

Digitalni 4K video kamkorder/Digitalni HD video kamkorder **FDR-** **X3000/HDR-AS300/HDR-AS50**

Prvo pročitajte ovo

Identifikacija delova

- [Identifikacija delova \(FDR-X3000/HDR-AS300\) \[1\]](#)
- [Identifikacija delova \(HDR-AS50\) \[2\]](#)

Prikaz na ekranu [3]

Početni koraci

Provera sadržaja pakovanja [4]

Umetanje kompleta baterija [5]

Punjenje kompleta baterija [6]

Umetanje memorijske kartice

- [Umetanje memorijske kartice \[7\]](#)
- [Memorijske kartice koje mogu da se koriste u kameri \[8\]](#)

Postavka datuma i vremena [9]

Korišćenje podvodnog kućišta

- [Identifikacija delova \(podvodno kućište\) \[10\]](#)
- [Korišćenje podvodnog kućišta \[11\]](#)
- [O performansama otpornosti na vodu podvodnog kućišta \[12\]](#)
- [Napomene o korišćenju podvodnog kućišta \[13\]](#)
- [Curenje vode \[14\]](#)

- [Vodootporna zaptivka \[15\]](#)
- [Kako da proverite da li voda curi \[16\]](#)
- [Održavanje \[17\]](#)

Korišćenje dodatne opreme

- [Korišćenje kopče za montiranje \[18\]](#)
- [Napomene o korišćenju lepljivog nosača \(prodaje se zasebno\) \[19\]](#)

Snimanje

Snimanje filmova i fotografija

- [Snimanje filmova \(Režim snimanja filmova\) \[20\]](#)
- [Snimanje fotografija \(Režim za fotografije\) \[21\]](#)
- [Režim snimanja s prekidima \(snimanje protoka vremena\) \[22\]](#)
- [Režim neprekidnog snimanja \[23\]](#)
- [Korišćenje zumiranja \[24\]](#)
- [Napomene o dugotrajnom snimanju \[25\]](#)

Promena postavki

Lista stavki podešavanja

- [Lista stavki podešavanja \[26\]](#)
- [Kako da podesite stavke podešavanja \[27\]](#)

Postavke za snimanje

- [Postavka kvaliteta slike \[28\]](#)
- [Format filma \[29\]](#)
- [Veličina slike snimanja s prekidima \[30\]](#)
- [Vreme neprekidnog snimanja \[31\]](#)

- [Menjanje režima za fotografisanje \[32\]](#)
- [Interval snimanja fotografija \[33\]](#)
- [Tajmer odloženog okidanja \[34\]](#)
- [Interval snimanja s prekidima \[35\]](#)
- [Broj snimaka pri snimanju s prekidima \[36\]](#)
- [SteadyShot \(filmovi\) \[37\]](#)
- [SteadyShot \(fotografije\) \(FDR-X3000/HDR-AS300\) \[38\]](#)
- [Postavka ugla \[39\]](#)
- [Postavka zuma \[40\]](#)
- [Preokretanje \[41\]](#)
- [AE Shift \[42\]](#)
- [AE režim snimanja s prekidima \[43\]](#)
- [Scena \[44\]](#)
- [Ravnoteža bele boje fleša \[45\]](#)
- [Režim boja \[46\]](#)
- [Postavka snimanja zvuka \[47\]](#)
- [Smanjenje buke vetra \[48\]](#)

Postavke kamere

- [Režim rada u avionu \[49\]](#)
- [Postavka Wi-Fi veze \[50\]](#)
- [Postavka za Wi-Fi Hi power \[51\]](#)
- [Postavka za Bluetooth \[52\]](#)
- [Postavka napajanja Bluetooth daljinskog upravljača \[53\]](#)
- [Snimanje GPS podataka \(FDR-X3000/HDR-AS300\) \[54\]](#)
- [Formatiranje \[55\]](#)
- [Vremenski kôd/korisnička postavka \(FDR-X3000\) \[56\]](#)
- [Infracrveni daljinski upravljač \(FDR-X3000\) \[57\]](#)
- [HDMI postavke \(FDR-X3000/HDR-AS300\) \[58\]](#)

- [USB izvor napajanja \[59\]](#)
- [Zvučni signal \[60\]](#)
- [Jačina zvuka zvučnog signala \[61\]](#)
- [Postavka lampice \[62\]](#)
- [Snimanje jednim dodirrom \[63\]](#)
- [Automatsko isključivanje \[64\]](#)
- [Menjanje režima NTSC/PAL \[65\]](#)
- [Postavka datuma i vremena \[66\]](#)
- [Postavka časovne zone \[67\]](#)
- [Postavka letnjeg računanja vremena \[68\]](#)
- [Verzija \[69\]](#)
- [Vraćanje postavki na početne vrednosti \[70\]](#)

Pregledanje

[Pregledanje slika na TV-u \(FDR-X3000/HDR-AS300\) \[71\]](#)

[Pregledanje pomoću daljinskog upravljača sa prikazom uživo \[72\]](#)

[Brisanje \[73\]](#)

Kreiranje filma

Highlight Movie Maker

- [Kreiranje filma sa istaknutim scenama \[74\]](#)
- [Uvoz pozadinske muzike \[75\]](#)

Strimovanje filma u realnom vremenu na sajt za strimovanje filmova

Strimovanje uživo pomoću kamere (Strimovanje filmova u realnom vremenu)

- [Strimovanje uživo \[76\]](#)

- [Priprema za strimovanje uživo \[77\]](#)
- [Izvođenje strimovanja uživo \[78\]](#)
- [Ograničenja \[79\]](#)

Korišćenje kamere povezane sa drugim uređajima putem Wi-Fi veze

Povezivanje sa pametnim telefonom

- [Priprema za povezivanje sa pametnim telefonom \[80\]](#)
- [Primer prikaza na ekranu pametnog telefona \[81\]](#)
- [Korišćenje funkcija jednim dodirrom radi povezivanja sa Android pametnim telefonom sa funkcijom NFC \(FDR-X3000/HDR-AS300\) \[82\]](#)
- [Povezivanje pametnog telefona na Wi-Fi vezu putem QR koda \(Android uređaj\) \[83\]](#)
- [Obavljanje podešavanja za Wi-Fi na pametnom telefonu putem QR koda \(iPhone/iPad\) \[84\]](#)
- [Povezivanje sa pametnim telefonom pomoću ID-a/lozinke \(Android uređaj\) \[85\]](#)
- [Povezivanje sa pametnim telefonom pomoću ID-a/lozinke \(iPhone/iPad\) \[86\]](#)

Povezivanje sa daljinskim upravljačem sa prikazom uživo

- [Povezivanje jedne kamere sa daljinskim upravljačem sa prikazom uživo \(pojedinačna veza\) \[87\]](#)
- [Povezivanje više kamera sa daljinskim upravljačem sa prikazom uživo \(višestruka veza\) \[88\]](#)

Povezivanje sa Handycam kamerom

- [Povezivanje jedne kamere sa Handycam kamerom \(pojedinačna veza\) \[89\]](#)
- [Povezivanje više kamera sa Handycam kamerom \(višestruka veza\) \[90\]](#)

Uređivanje slika uvezenih na računar

Korišćenje softvera „Action Cam Movie Creator“

- [Korisne funkcije u softveru „Action Cam Movie Creator“ \[91\]](#)
- [Instaliranje softvera „Action Cam Movie Creator“ na računar \[92\]](#)

Uređivanje slika uvezenih na pametni telefon/tablet

Korišćenje aplikacije „Action Cam App“

- [Korisne funkcije u aplikaciji „Action Cam App“ \[93\]](#)
- [Instaliranje aplikacije „Action Cam App“ \[94\]](#)

Informacije

Vreme za snimanje

- [Procenjeno trajanje snimanja i reprodukcije za isporučenu bateriju \[95\]](#)
- [Procenjeno vreme snimanja filmova \[96\]](#)
- [Procenjeni broj fotografija koje je moguće snimiti \[97\]](#)

Komplet baterija

- [O punjenju kompleta baterija \[98\]](#)
- [Efikasno korišćenje kompleta baterija \[99\]](#)
- [O preostalom punjenju baterije \[100\]](#)
- [Skladištenje kompleta baterija \[101\]](#)
- [O trajanju kompleta baterija \[102\]](#)
- [Način smanjenja potrošnje baterije \[103\]](#)

Korišćenje kamere širom sveta

- [O sistemima boja na TV-u \(FDR-X3000/HDR-AS300\) \[104\]](#)
- [Zemlje i regioni u kojima se koristi NTSC TV \[105\]](#)

- [Zemlje i regioni u kojima se koristi PAL TV \[106\]](#)
- [Lista vremenskih razlika za glavne gradove sveta \[107\]](#)

Mere opreza

- [Nemojte koristiti/skladištiti kameru na sledećim mestima \[108\]](#)
- [O nošenju \[109\]](#)
- [Održavanje i skladištenje objektiva \[110\]](#)
- [O čišćenju \[111\]](#)
- [O radnim temperaturama \[112\]](#)
- [O kondenzaciji vlage \[113\]](#)
- [Napomene o opcionalnoj dodatnoj opremi \[114\]](#)
- [O korišćenju kamere u neposrednoj blizini motora koji vibriraju \(FDR-X3000/HDR-AS300\) \[115\]](#)
- [Napomena o odbacivanju/prenosu memorijske kartice \[116\]](#)
- [O GPS-u \(FDR-X3000/HDR-AS300\) \[117\]](#)
- [O greškama GPS-a \(FDR-X3000/HDR-AS300\) \[118\]](#)
- [O ograničenju upotrebe funkcije GPS \(FDR-X3000/HDR-AS300\) \[119\]](#)

Specifikacije [120]

Zaštićeni znakovi [121]

Napomene o licenci

- [O softveru koji koristi GNU GPL/LGPL \[122\]](#)

Lista podrazumevanih postavki [123]

Rešavanje problema

Rešavanje problema [124]

Komplet baterija i napajanje

- [Ne možete da uključite kameru. \[125\]](#)

- [Napajanje se iznenada isključilo. \[126\]](#)
- [Baterija traje kratko. \[127\]](#)
- [Ne možete da napunite kameru. \[128\]](#)
- [Indikator preostalog punjenja pokazuje neispravnu vrednost. \[129\]](#)

Memorijska kartica

- [Nije moguće izvesti radnje na memorijskoj kartici. \[130\]](#)

Snimanje slika

- [Ne možete da snimate slike. \[131\]](#)
- [Ne možete da umetnete datume na slike. \[132\]](#)

Pregledanje slika

- [Ne možete da reprodukujete slike. \[133\]](#)
- [Slika se ne prikazuje na TV ekranu. \(FDR-X3000/HDR-AS300\) \[134\]](#)

GPS

- [Kamera ne prima GPS signal. \(FDR-X3000/HDR-AS300\) \[135\]](#)
- [Velika greška u informacijama o lokaciji. \(FDR-X3000/HDR-AS300\) \[136\]](#)
- [Triangulacija traje dugo iako se koriste podaci za pomoć pri određivanju GPS lokacije. \(FDR-X3000/HDR-AS300\) \[137\]](#)
- [Informacije o lokaciji nisu snimljene. \(FDR-X3000/HDR-AS300\) \[138\]](#)

Računari

- [Računar ne prepoznaje kameru. \[139\]](#)
- [Ne možete da uvezete slike. \[140\]](#)
- [Ne možete da instalirate softver „Action Cam Movie Creator“. \[141\]](#)
- [Softver „Action Cam Movie Creator“ ne radi pravilno. \[142\]](#)
- [Ne možete da reprodukujete slike na računaru. \[143\]](#)

Wi-Fi

- Prenos slike traje predugo. [144]

Ostalo

- Objektiv je zamagljen. [145]
- Kamera postaje topla kada je dugo koristite. [146]
- Datum ili vreme nisu ispravni. [147]

Indikatori upozorenja i poruke



Indikatori upozorenja i poruke o grešci [148]

[1] Prvo pročitajte ovo | Identifikacija delova

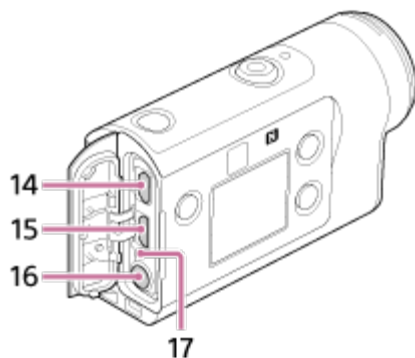
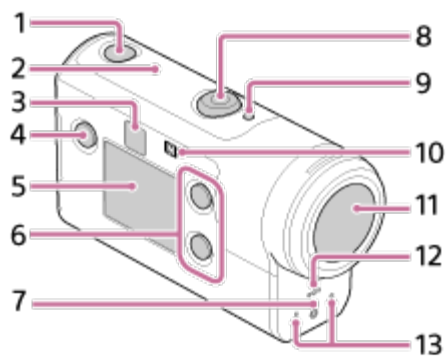
Identifikacija delova (FDR-X3000/HDR-AS300)

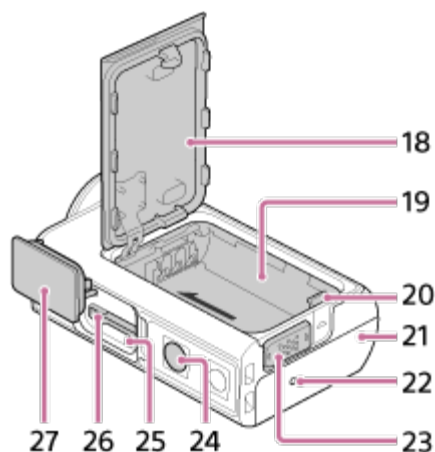



1. Dugme  (uključivanje/stanje mirovanja)
2. GPS senzor
3. Risiver infracrvenog daljinskog upravljača (FDR-X3000)
4. Dugme MENU
5. Panel ekrana
6. Dugme UP/dugme DOWN
7. Lampica REC
8. Dugme REC (snimanje filma/fotografije)/dugme ENTER (izvršavanje komande menija)
9. Lampica REC/LIVE
10.  (oznaka N)
11. Objektiv
12. Zvučnik
13. Mikrofoni
14. Priključak HDMI OUT
15. Multi/Mikro USB priključak
16. Priključak za mikrofon*¹
17. Lampica CHG (Punjenje)
18. Poklopac baterije
19. Kućište baterije
20. Ručica za izbacivanje baterije
21. Poklopac priključaka (priključak HDMI OUT, Multi/Micro USB priključak/priključak za mikrofon)
22. Lampica REC
23. Ručica za zaključavanje
24. Navoj za stativ*²
25. Lampica pristupa
26. Otvor za umetanje memorijske kartice
27. Poklopac memorijske kartice

*1 Kada se poveže spoljni mikrofon (prodaje se zasebno), zvuk ne možete da snimate putem ugrađenog mikrofona.

*2 Dužina odgovarajućeg šrafa na stativu mora biti manja od 5,5 mm.

[2] Prvo pročitajte ovo | Identifikacija delova

Identifikacija delova (HDR-AS50)

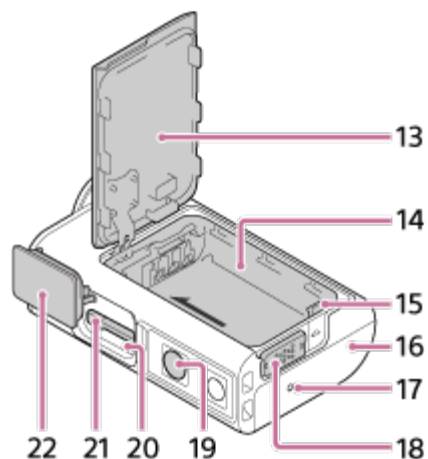
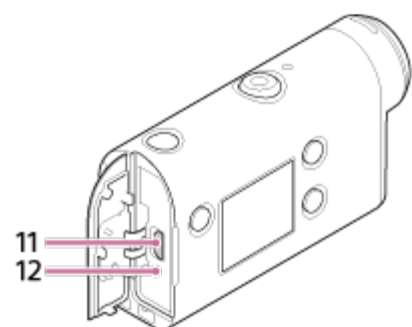
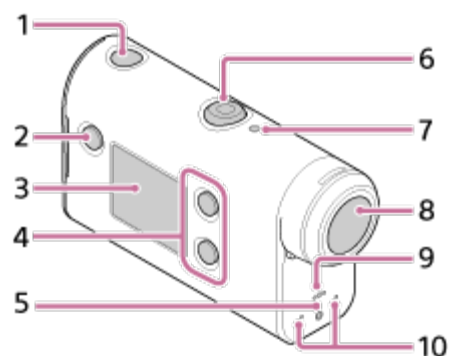

1. Dugme  (uključivanje/stanje mirovanja)
2. Dugme MENU
3. Panel ekrana
4. Dugme UP/dugme DOWN
5. Lampica REC
6. Dugme REC (snimanje filma/fotografije)/dugme ENTER (izvršavanje komande menija)
7. Lampica REC/LIVE
8. Objektiv
9. Zvučnik

10. Mikrofoni
11. Multi/Mikro USB priključak
12. Lampica CHG (Punjenje)
13. Poklopac baterije
14. Kućište baterije
15. Ručica za izbacivanje baterije
16. Poklopac priključka (Multi/mikro USB priključak)
17. Lampica REC
18. Ručica za zaključavanje
19. Navoj za stativ *
20. Lampica pristupa
21. Otvor za umetanje memorijske kartice
22. Poklopac memorijske kartice

* Dužina odgovarajućeg šrafa na stativu mora biti manja od 5,5 mm.

[3] Prvo pročitajte ovo

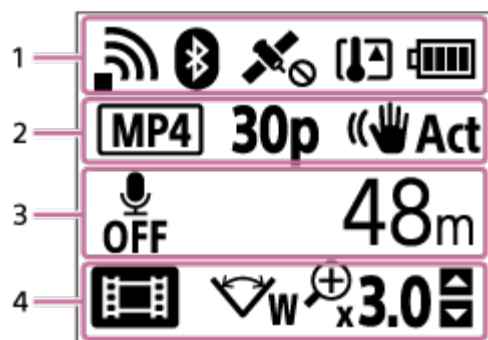

Prikaz na ekranu

Indikatori opisani u nastavku se prikazuju na kameri. Ovaj prikaz na ekranu je jedan primer snimanja filmova.









Ikone na displeju u grupi 1

- : Postavka Wi-Fi veze (pojedinačna veza)
- : Postavka Wi-Fi veze (višestruka veza)
- : Bluetooth je povezan
- : Traži GPS satelite radi prijema GPS signala. Informacije o lokaciji nije moguće primiti. (FDR-X3000/HDR-AS300)
- : Informacije o lokaciji snimanja se dobijaju pomoću triangulacije (FDR-X3000/HDR-AS300)

-  : Temperatura kamere se povećava
-  : Indikator preostalog nivoa baterije u kameri
-  : Režim rada u avionu je omogućen









Ikone i vrednosti na ekranu u grupi 2

-  : Format filma
- **30p** : Brzina kadrova tokom snimanja filma
-  Act : SteadyShot
-  **300** : Broj snimaka pri snimanju s prekidima
-  : Gledaoci strimovanja
- Broj gledalaca strimovanja
-  : Režim za fotografisanje
-  **10s** : Tajmer odloženog okidanja

Stavke na ekranu u grupi 3

-  **OFF** : Snimanje zvuka je podešeno na OFF
- Vreme za snimanje, vreme snimanja, vreme neprekidnog snimanja
- Broj fotografija koje je moguće snimiti, broj snimaka pri snimanju s prekidima
- ON AIR: početak strimovanja
- Poruka upozorenja/greške

Ikone na displeju u grupi 4

-  : Režim snimanja filmova
-  : Režim snimanja fotografija
-  : Režim snimanja s prekidima
-  : Režim strimovanja uživo
-  : Režim neprekidnog snimanja
-  **W** : Postavka ugla
-  **x3.0** : Odnos zumiranja
-  : Vodič za korišćenje dugmeta UP/dugmeta DOWN (promena zumiranja, promena režima snimanja, nevažeća radnja)

[4] Početni koraci

Provera sadržaja pakovanja

Uverite se da imate sledeći sadržaj u pakovanju.

Broj u zagradama označava količinu isporučene stavke.

- Kamera (1)

Kamera je smeštena u podvodno kućište. Otvorite poklopac kućišta kao što je pokazano na slici u nastavku.

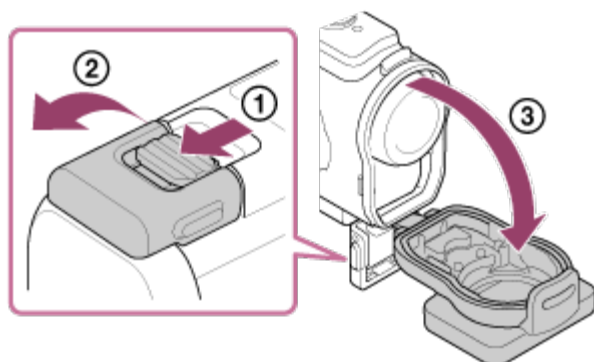

- Mikro USB kabl (1)

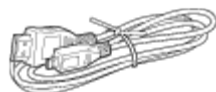

- Punjiva baterija (NP-BX1) (1)



- Podvodno kućište (1)

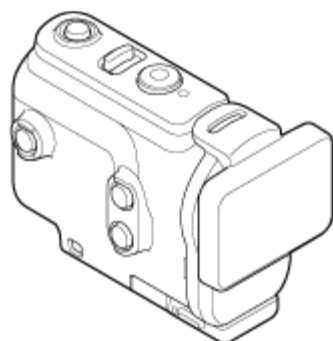

- Kopča za montiranje (1)

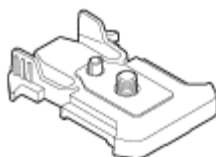

- Vodič za početak (1)
- Referentni vodič (1)

[5] Početni koraci

Umetanje baterije

- 1 Pomerite nadole ručicu za zaključavanje da biste otvorili poklopac baterije.

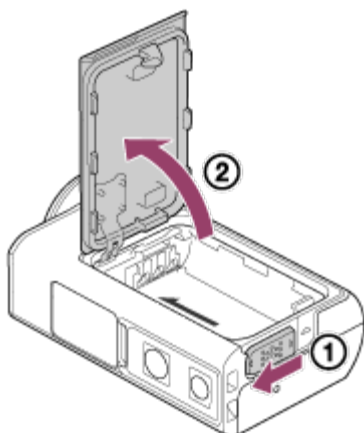

- 2 Umetnite bateriju.

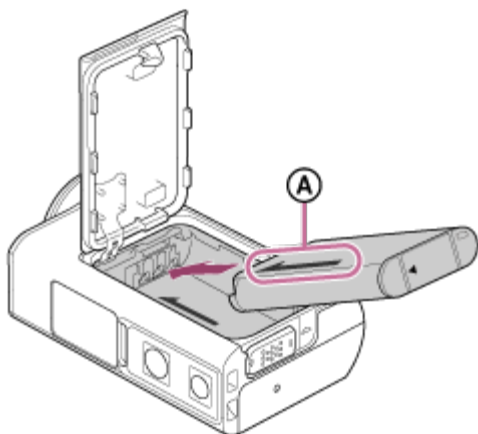

A Poravnajte smer strelice na kameri i na bateriji.

- 3 Zatvorite poklopac baterije i pomerite ručicu za zaključavanje nagore radi zaključavanja.

- Uverite se da žuta oznaka na ručici za zaključavanje nije vidljiva.

- Čvrsto zatvorite poklopac baterije. Ako to ne učinite, može doći do curenja vode.

Način uklanjanja baterije

Otvorite poklopac i pomerite ručicu za izbacivanje baterije, a zatim uklonite komplet baterija.

Način podešavanja funkcije automatskog isključivanja

Preporučujemo vam da podesite kameru da se isključuje automatski, kako bi se smanjila potrošnja baterije.

Pritisnite dugme MENU, a zatim pritisnite dugme UP ili dugme DOWN da biste izabrali  (Postavke kamere) – **AUTO OFF 60s** (Automatsko isključivanje) – vreme do isključivanja napajanja, a zatim pritisnite dugme REC/ENTER.

Podrazumevano podešavanje je **AUTO OFF 60s** (60 sekundi). Promenite tu postavku ako je potrebno. Za detalje, pogledajte odeljak „Automatsko isključivanje“.

[6] Početni koraci

Punjenje baterije

1 Isključite napajanje kamere.

- Punjenje nije moguće dok je kamera uključena.

2 Otvorite poklopac priključaka i povežite kameru sa aktiviranim računarom pomoću mikro USB kabla (isporučuje se).

- Lampica CHG (punjenje) svetli narandžastom bojom.

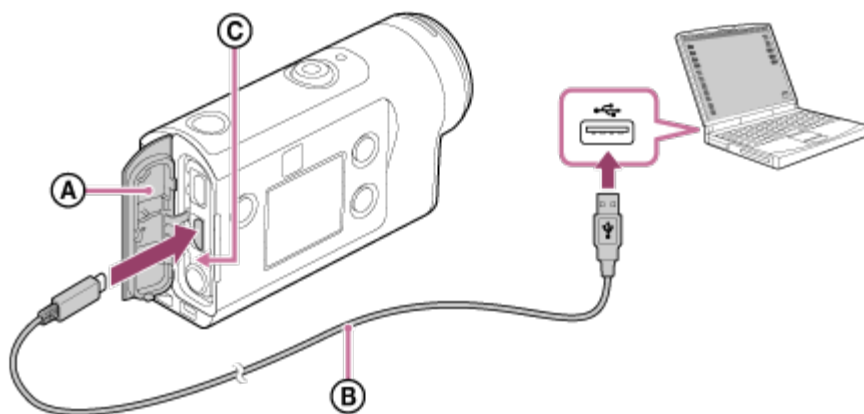

- (A): Poklopac priključaka
- (B): Mikro USB kabl
- (C): Lampica CHG (punjenje)

3 Kada se punjenje završi, otkočite mikro USB kabl sa kamere i računara.

- Punjenje je završeno kada se lampica CHG (punjenje) isključi (potpuna napunjenost).

Vreme potrebno za punjenje

Isporučena baterija (NP-BX1)

- Preko računara: približno 265 minuta

* Vreme potrebno da se napuni potpuno ispražnjena baterija na temperaturi od 25°C. Punjenje može da potraje duže pod određenim okolnostima ili uslovima.

Provera preostalog punjenja baterije

Indikator preostalog punjenja se prikazuje u gornjem desnom uglu displeja.



Indikator preostalog punjenja možda neće prikazivati ispravnu vrednost pod određenim okolnostima.

- Potreban je otprilike jedan minut pre nego što se prikaže ispravan indikator preostalog punjenja.

Napomena

- Sa ovom kamerom možete koristiti samo bateriju tipa X.
- Isključite kameru kada punitite bateriju. Punjenje se zaustavlja kada uključite kameru tokom punjenja.
- Ne primenjujte silu na kameru kada je povezujete sa računarom. To može da izazove oštećenje kamere ili računara.
- Kada kameru povežete sa prenosnim računarom koji nije priključen na izvor napajanja, baterija prenosnog računara će možda početi brzo da se prazni. Ne ostavljajte kameru povezanu sa računarom duže vreme.
- Ne garantujemo punjenje baterije ili povezivanje sa prilagođenim ili ručno napravljenim računarom. U zavisnosti od tipa korišćenog USB uređaja, punjenje možda neće pravilno funkcionisati.
- Ne garantujemo da će kamera raditi sa svim računarima.
- Ako ne planirate da koristite kameru tokom dužeg perioda, napunite je jednom svakih 6 do 12 meseci ili izvadite bateriju iz nje da biste održali performanse baterije.
- Brzo punjenje je moguće korišćenjem adaptera za naizmničnu struju (prodaje se zasebno). Da biste povezali adapter za naizmničnu struju, koristite mikro USB kabl (isporučuje se).

[7] Početni koraci | Umetanje memorijske kartice

Umetanje memorijske kartice

1 Otvorite poklopac memorijske kartice.

2 Gurajte memorijsku karticu dok ne klikne.

- microSD kartica/microSDHC kartica/microSDXC kartica: umetnite u smeru **A**.
- Memory Stick Micro (M2) mediji: umetnite u smeru sa slike **B**.

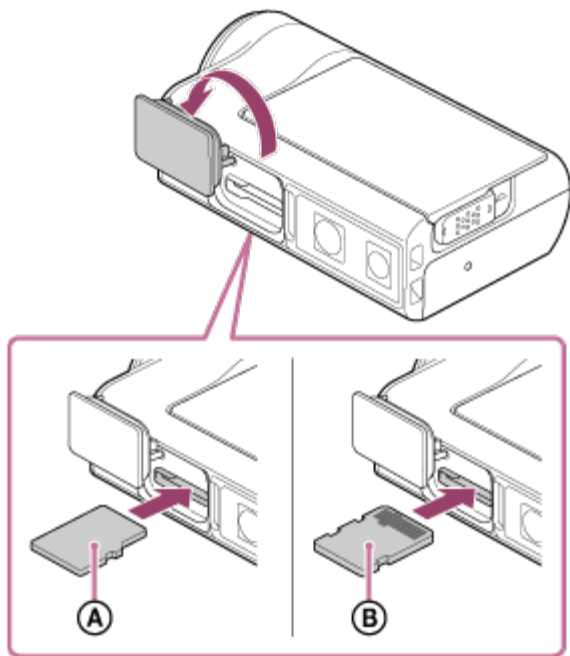

- Ⓐ: Odštampana strana
Ⓑ: Strana sa priključcima

3 Zatvorite poklopac memorijske kartice.

Način izbacivanja memorijske kartice

Otvorite poklopac, a zatim lagano jednom pritisnite memorijsku karticu.

Napomena

- Umetnite memorijsku karticu pravilno, proveravajući da li su strane dobro okrenute.
- Proverite da li je memorijska kartica pravilno okrenuta. Ako silom umetnete memorijsku karticu u pogrešnom smeru, kartica, otvor za karticu ili snimljeni podaci mogu da se oštete.
- Pre upotrebe formatirajte memorijsku karticu u kameri.
- Pre nego što formatirate memorijsku karticu, sačuvajte važne podatke sa nje na druge medije kao što je računar.
- U otvor za memorijsku karticu ne umećite ništa drugo osim memorijske kartice odgovarajuće veličine. U suprotnom, to može da dovede do kvara.
- Kada umećete ili vadite memorijsku karticu, vodite računa da sprečite njeno iskakanje i ispuštanje.

Memorijske kartice koje mogu da se koriste u kameri

U nastavku su navedene memorijske kartice koje možete da koristite sa kamerom.

Memorijska kartica	MP4	XAVC S
Memory stick micro (M2)	✓ (samo Mark2)	—
microSD memorijska kartica	✓ ^{*1}	—
microSDHC memorijska kartica	✓ ^{*1}	✓ ^{*2}
microSDXC memorijska kartica	✓ ^{*1}	✓ ^{*2}

*1 SD sa brzinom klase 4: **CLASS4** ili brža ili UHS sa brzinom klase 1: **U1** ili brža.

*2 Memorijska kartica koja zadovoljava sve uslove u nastavku.
Kapacitet 4 GB ili veći.

SD sa brzinom klase 10: **CLASS10** ili brža ili UHS sa brzinom klase 1: **U1** ili brža.

Ako želite da snimate uz protok veći od 100 Mbit/s, potrebna je UHS kartica sa brzinom klase 3: **U3**. (FDR-X3000)

Napomena

- Kada snimate duže vreme u formatu XAVC S ili MP4 na SDHC memorijsku karticu, datoteka će se podeliti u više datoteka veličine 4 GB. Korišćenjem aplikacije „Action Cam Movie Creator“ možete da objedinite podatke i tretirate ih kao 1 fajl.
- Da biste reprodukovali izdvojene datoteke pomoću kamere, one će se reprodukovati neprekidno. (FDR-X3000/HDR-AS300)
- Ne garantujemo da će kamera raditi sa svim memorijskim karticama. Za detalje o memorijskim karticama koje nije proizvela kompanija Sony kontaktirajte njihove proizvođače.
- Proverite da li je memorijska kartica pravilno okrenuta. Ako silom umetnete memorijsku karticu u pogrešnom smeru, kartica, otvor za karticu ili snimljeni podaci mogu da se oštete.
- Pre upotrebe formatirajte memorijsku karticu u kameri.
- Potvrdite da su poklopac za priključak i poklopac baterije/memorijske kartice dobro zatvoreni i da pre upotrebe nema stranih materija na poklopcima. U suprotnom, može doći do prodora vode.

Podešavanje datuma i vremena

Kada prvi put uključujete kameru pritiskom na dugme  (uključivanje/stanje mirovanja), prikazuje se ekran za postavku časovne zone/letnjeg računanja vremena/datuma i vremena. Koristite kameru nakon što podesite datum i vreme.

1 Pritisnite dugme UP ili dugme DOWN da biste izabrali postavku, a zatim pritisnite dugme REC/ENTER.

- Sledeće stavke se prikazuju redom na ekranu.
 - **GMT** : Postavka časovne zone
 -  **OFF** : Postavka letnjeg računanja vremena
 - Godina/Mesec/Dan
 - Postavka vremena

2 Kada se prikaže ekran za potvrdu datuma i vremena/časovne zone, pritisnite dugme REC/ENTER.

Savet

- Časovna zona se određuje prema vremenskoj razlici oblasti u kojoj se nalazite od srednjeg vremena po Griniču (GMT). Za vremensku razliku pogledajte odeljak „Lista vremenskih razlika za glavne gradove sveta“.
- Ova podešavanja mogu da se obave na postavkama kamere. Pogledajte odeljak „Postavka datuma i vremena“, „Postavka časovne zone“ i „Postavka letnjeg računanja vremena“.

Identifikacija delova (Podvodno kućište)

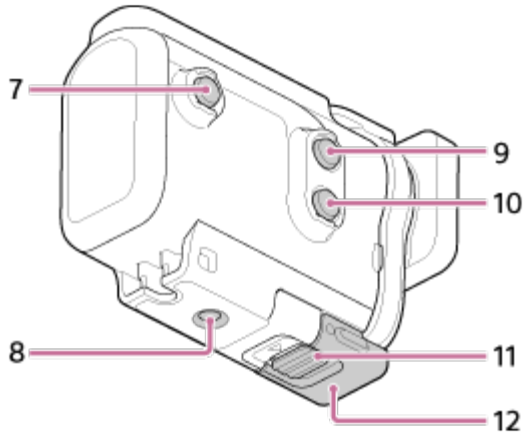
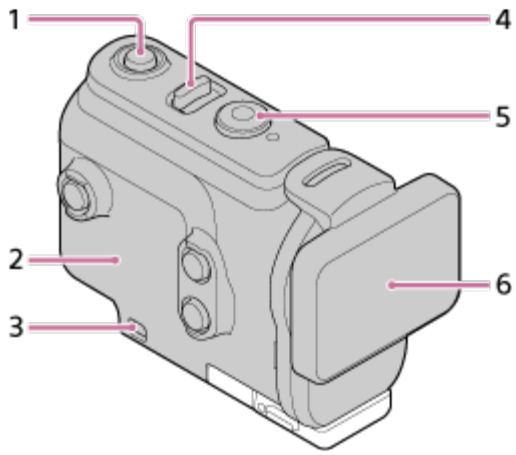

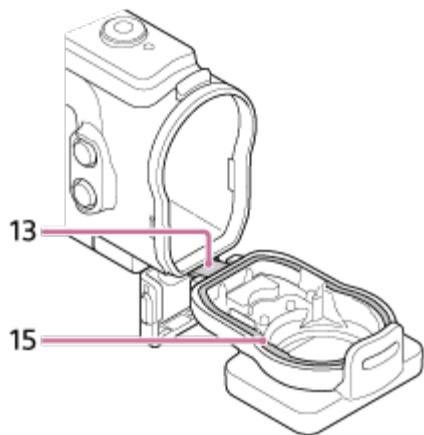

FDR-X3000/HDR-AS300

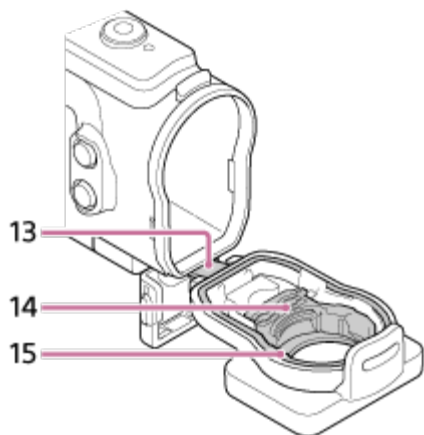

HDR-AS50



1. Dugme  (uključivanje/stanje mirovanja)
2. Kućište
3. Otvor za postavljanje sigurnosne vrpce
4. Prekidač  (uključivanje/režim mirovanja)/REC HOLD
5. Dugme REC (snimanje filma/fotografije)/dugme ENTER (izvršavanje komande menija)
6. Poklopac kućišta
7. Dugme MENU
8. Otvor navoja za stativ
9. Dugme UP
10. Dugme DOWN
11. Zatvarač kopče
12. Kopča
13. Priključak
14. Adapter (HDR-AS50)
15. Vodootporna zaptivka

[11] Početni koraci | Korišćenje podvodnog kućišta

Korišćenje podvodnog kućišta

Kada ubacite kameru u podvodno kućište, možete da snimate slike pod vodom do dubine od 60 m neprekidno 30 minuta.

- 1** Pomerite zatvarač kopče u smeru **①** i držite ga, a zatim držite zaokružene delove i izvucite kopču u smeru **②**.

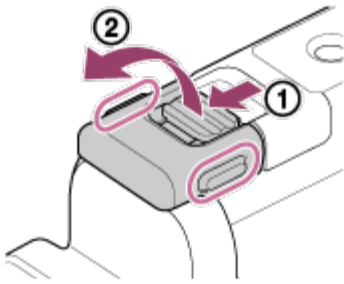

2 Otvorite poklopac kućišta.

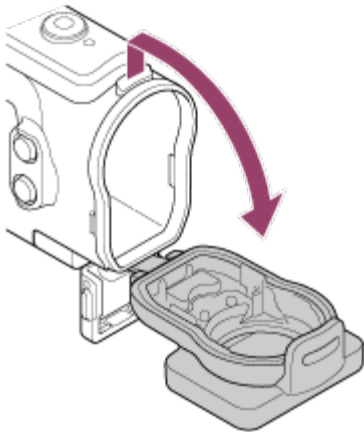

3 Umetnite kameru u kućište.

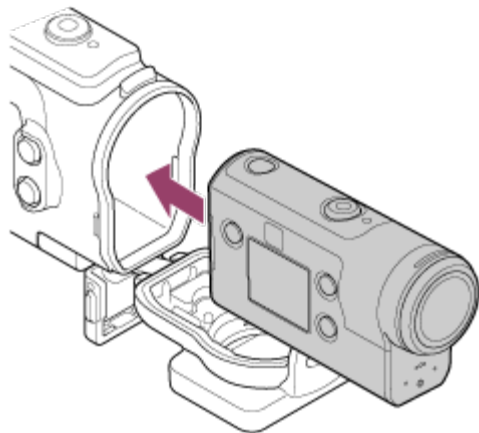

4 Umetnite ispust na kućištu u otvor na poklopcu kućišta.

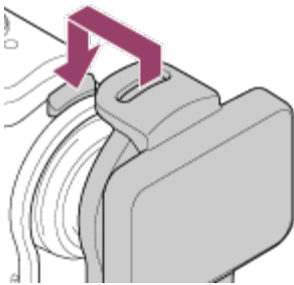

5 Zakačite kopču preko ispusta na donjem delu poklopca kućišta ①, a zatim zatvorite kopču u smeru ②.

- Uverite se da su kopča i zatvarač kopče dobro zaključani. (Ako ih ne zaključate dobro, voda može da procuri ili kamera može da ispadne.)

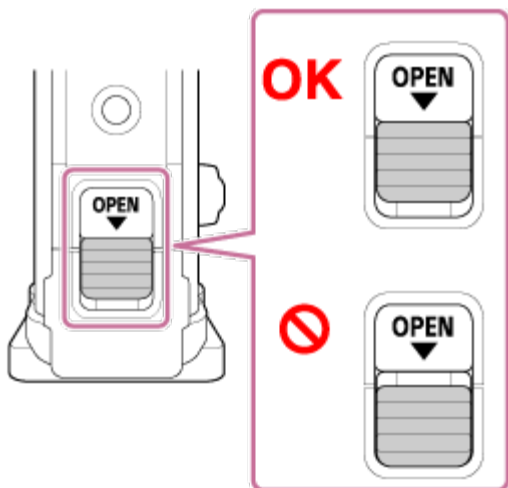
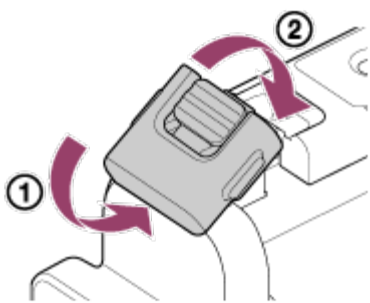

Napomena

- Ne možete rukovati dugmetom  (uključivanje/stanje mirovanja) i dugmetom REC/ENTER kada je prekidač REC HOLD podešen u zaključani položaj. Pre korišćenja, oslobodite zatvarač u smeru strelice nadole.

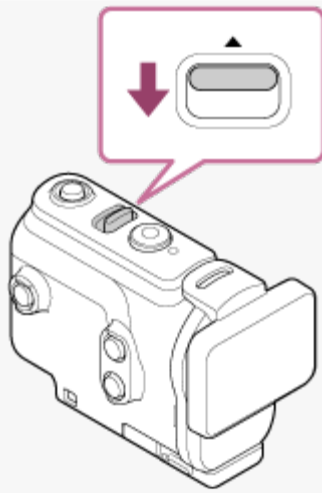

- Kada koristite FDR-X3000/HDR-AS300 sa podvodnim kućištem koje je isporučeno uz HDR-AS50, skinite adapter (A) sa podvodnog kućišta.

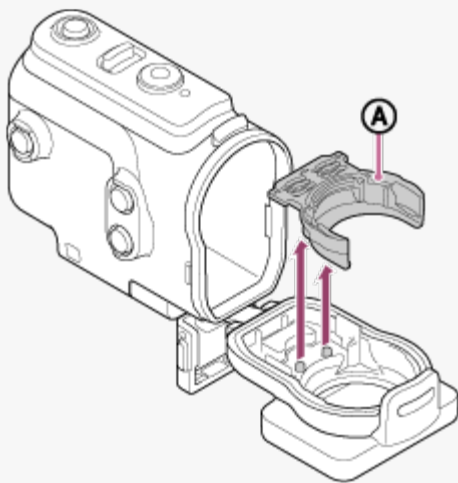

- Kada koristite HDR-AS50, uverite se da je adapter pričvršćen za podvodno kućište. Ako nije priključen adapter, slike koje snimate mogu da budu izmenjene.
- Možete da snimate zvuk dok se kamera nalazi u podvodnom kućištu, ali nivo zvuka je umanjen.
- Provucite prikladni kabl kroz otvor za postavljanje sigurnosne vrpce na podvodnom kućištu, a zatim povežite kabl na predmet koji nameravate da koristite sa kamerom.

[12] Početni koraci | Korišćenje podvodnog kućišta

O performansama otpornosti na vodu podvodnog kućišta

Kada se kamera umetne u podvodno kućište, možete da snimate pod vodom do dubine od 60 m neprekidno 30 minuta.

- Performanse otpornosti na vodu su zasnovane na standardima za testiranje naše kompanije.
- Ne izlažite podvodno kućište vodi pod pritiskom, kao što je mlaz iz slavine.
- Ne koristite podvodno kućište u toplim izvorima.
- Koristite podvodno kućište u vodi čija je temperatura do 40°C.
- Performanse otpornosti na vodu se ponekad gube ako je podvodno kućište bilo izloženo jakom udarcu, recimo ako je bilo ispušteno. Preporučujemo da podvodno kućište bude pregledano u ovlašćenom servisu za popravku (mogući su troškovi).
- Ne garantujemo performanse otpornosti na vodu u svim situacijama.

Folija protiv zamagljivanja (AKA-AF1 (prodaje se posebno))

- Foliju protiv zamagljivanja umetnite u zatvorenom prostoru pri niskoj vlažnosti.
- Foliju protiv zamagljivanja umetnite u kameru nekoliko sati pre snimanja.
- Ako ne koristite foliju protiv zamagljivanja, stavite je u torbu i držite je zatvorenu.
- Ako dovoljno osušite foliju protiv zamagljivanja, možete da je ponovo upotrebite približno 200 puta.

Napomena

- Kada umetnete foliju protiv zamagljivanja (AKA-AF1), postavite kameru u podvodno kućište, a zatim postavite foliju protiv zamagljivanja u zazor na dnu kamere i podvodnog kućišta. Ako postavite foliju protiv zamagljivanja pre nego što postavite kameru, folija može da se uklješti i oteža vađenje kamere.

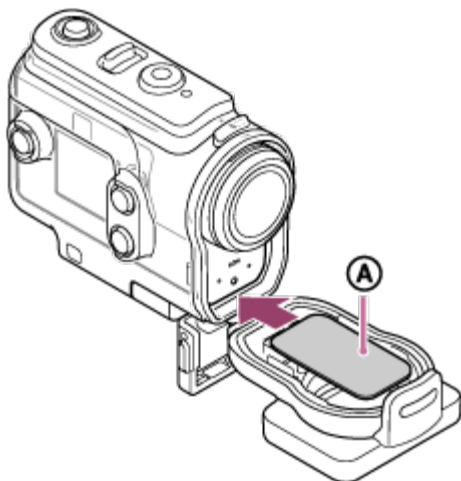

Ⓐ: Folija protiv zamagljivanja

Napomene o korišćenju podvodnog kućišta

- Nemojte da bacate podvodno kućište u vodu.
- Izbegavajte korišćenje podvodnog kućišta u sledećim slučajevima. U ovim slučajevima može doći do kondenzovanja vlage ili curenja vode i to može da ošteti kameru.
Na veoma vrelom ili vlažnom mestu.
U vodi toplijoj od 40°C.
Na temperaturama ispod 0°C.
- Ne ostavljajte podvodno kućište na direktnom sunčevom svetlu ili na veoma toplom i vlažnom mestu tokom dužeg vremenskog perioda. Ako ne možete da izbegnete da ostavite podvodno kućište na direktnom sunčevom svetlu, obavezno ga pokrijte peškirom ili nekim drugim vidom zaštite.
- Kada se kamera pregreje, ona može da se automatski isključi ili može da dođe do kvara pri snimanju. Da biste ponovo koristili kameru, ostavite je na neko vreme da se ohladi na hladnom mestu.
- Ako na podvodno kućište dospe ulje za sunčanje, obavezno ga dobro isperite mlakom vodom. Ako podvodno kućište ostavite sa uljem za sunčanje na kućištu, njegova površina može da izbledi ili da se ošteti (mogu da se pojave naprsline na površini).

Curenje vode

U slučaju nezgode da kvar podvodnog kućišta izazove oštećenje zbog curenja vode, Sony ne pruža garanciju za oštećenja opreme koja se nalazi u njemu (kamera, baterija itd.) ni snimljenog sadržaja, niti za troškove nastale u toku snimanja.

Vodootporna zaptivka

Kamera koristi vodootpornu zaptivku koja održava njenu vodootpornost. Održavanje

vodootporne zaptivke je veoma važno. Ako se održavanje vodootporne zaptivke ne sprovodi u skladu sa uputstvima, to može da dovede do curenja vode i da izazove potapanje kamere.

Pregledanje vodootporne zaptivke

- Pažljivo proverite da li se na vodootpornoj zaptivci nalaze nečistoća, pesak, dlake, prašina, so, konac itd. Ako ih nađete, obavezno ih obrišite mekom krpom.
- Lagano pređite vrhom prsta po vodootpornoj zaptivci da proverite ima li nevidljive nečistoće.
- Pazite da ne ostavite vlakna od krpe na vodootpornoj zaptivci nakon brisanja.
- Proverite da li na vodootpornoj zaptivci ima naprslina, kosina, iskrivljenja, sitnih pukotina, ogrebotina, utisnutog peska itd.
- Na isti način pregledajte površinu na kućištu koja naleže na vodootpornu zaptivku.

[16] Početni koraci | Korišćenje podvodnog kućišta

Kako da proverite da li voda curi

Pre nego što ubacite kameru, uvek zatvorite podvodno kućište i potopite ga u vodu da biste se uverili da voda ne curi.

U slučaju otkrivanja kvara na podvodnom kućištu

Ako u toku pregleda otkrijete kvar vodootporne zaptivke ili utvrdite da voda curi, odmah prestanite da koristite kameru i odnesite je najbližem Sony prodavcu.

[17] Početni koraci | Korišćenje podvodnog kućišta

Održavanje

-
- Nakon snimanja na lokaciji na kojoj duva povetarac s mora, dobro operite kameru u svežoj vodi dok je kopča pričvršćena kako biste uklonili so i pesak, a zatim je izbrišite mekom suvom krpom. Preporučujemo vam da podvodno kućište držite potopljeno u svežoj vodi tokom 30 minuta. Ako ga ostavite sa solju na površini, metalni delovi mogu da se oštete ili zarđaju, što može da dovede do curenja vode.
 - Ako na podvodno kućište dospe ulje za sunčanje, obavezno ga dobro isperite mlakom vodom.

- Obrišite unutrašnjost podvodnog kućišta mekom suvom krpom. Ne perite ga vodom.

Obavezno obavite navedeno održavanje svaki put kada koristite podvodno kućište. Za čišćenje ne koristite nijedan tip rastvarača kao što je alkohol, benzin ili razređivač, jer oni mogu da oštete završni sloj podvodnog kućišta.

Odlaganje podvodnog kućišta

- Da biste sprečili propadanje voodotporne zaptivke, odložite podvodno kućište na hladnom, dobro provetrenom mestu. Ne pričvršćujte kopču.
- Sprečite skupljanje prašine na voodotpornoj zaptivci.
- Izbegavajte odlaganje podvodnog kućišta na hladnom, vrlo toplom ili vlažnom mestu ili u blizini naftalina ili kamfora, jer u tim uslovima može doći do njegovog oštećenja.

[18] Početni koraci | Korišćenje dodatne opreme

Korišćenje kopče za montiranje

Kopča za montiranje se koristi za pričvršćivanje kamere ili podvodnog kućišta za opcionalnu dodatnu opremu koju nameravate da koristite.

Ovde je objašnjen postupak pričvršćivanja kopče za montiranje za podvodno kućište.

- 1 Poravnajte otvor navoja za stativ na dnu podvodnog kućišta sa navojem za stativ na kopči za montiranje, pa ga dobro pričvrstite pomoću šrafa za stativ.**

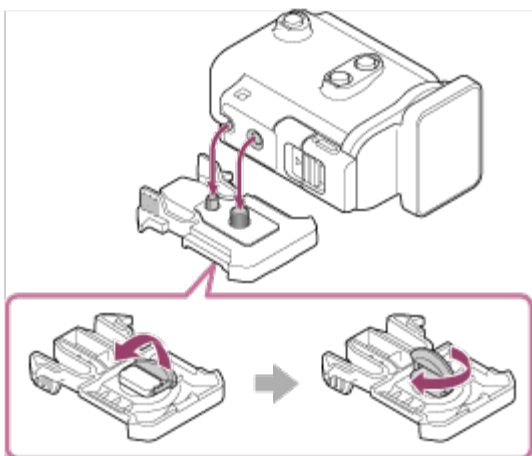

- 2** Postavite kopču za montiranje na dodatnu opremu pomerajući je dok ne klikne na mesto.

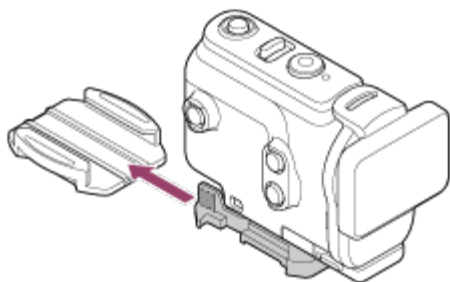

Način skidanja kopče za montiranje sa dodatne opreme

Pritisnite i držite zaokružene delove kopče za montiranje da biste oslobodili kopču, a zatim je pomerajte u suprotnom smeru od onog u koraku 2.

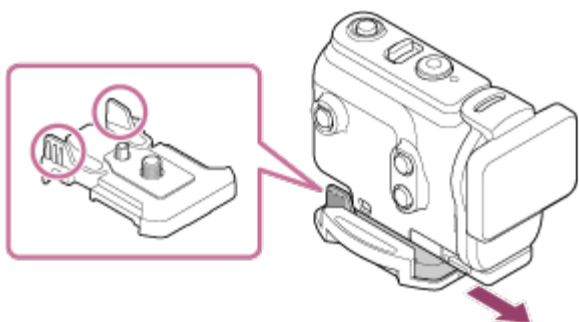

Primer postavljanja opcionalne dodatne opreme



Univerzalni komplet za montiranje na glavu
BLT-UHM1

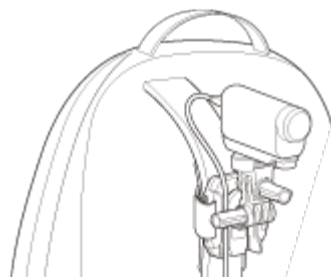

Nosač za ranac

Napomena

- Provucite prikladnu vrpцу kroz otvor za postavljanje sigurnosne vrpce na podvodnom kućištu, a zatim povežite vrpцу na predmet koji nameravate da koristite sa kamerom.
- Pre upotrebe, uverite se da šraf na kopči za montiranje nije labav.

[19] Početni koraci | Korišćenje dodatne opreme

Napomene o korišćenju lepljivog nosača (prodaje se zasebno)



Lepljivi nosač se koristi za pričvršćivanje kamere za predmet koji nameravate da koristite. Lepljivi nosač je opšti pojam za kopču za montiranje, ravni lepljivi nosač i zakrivljeni lepljivi nosač.

- Dobro pritisnite mesto za lepljenje.
- Jačina lepka je najveća 24 sata nakon postavljanja predmeta.
- Ravni lepljivi nosač i zakrivljeni lepljivi nosač ne mogu da se koriste ponovo jednom kada ih skinete sa mesta na kojem su bili zalepljeni.
- Prilikom uklanjanja, skidajte polako. Ako nosač skidate silom, površina na koju je bio pričvršćen može da se ošteti.
- Pre postavljanja, proverite površinu predmeta koji ćete koristiti. Ako na njoj ima nečistoće, prašine, vlage ili uljastih supstanci, snaga lepljenja može da se umanja i predmet može da se otkaci pri blagom udarcu.
- Koristite odgovarajući lepljivi nosač (ravni ili zakrivljeni) koji odgovara površini na kojoj će se kamera nalaziti. Ako nosač ne odgovara površini, može da se otkaci pri blagom udarcu.
- Pre upotrebe, uverite se da navoj na kopči za montiranje nije labav i da je ravni ili zakrivljeni lepljivi nosač čvrsto postavljen na površinu.

[20] Snimanje | Snimanje filmova i fotografija

Snimanje filmova (Režim snimanja filmova)

Snimanje filmova.

- 1 Pritisnite dugme  (uključivanje/stanje mirovanja) da biste uključili napajanje.
- 2 Pritisnite dugme MENU.
- 3 Pritisnite dugme UP ili dugme DOWN da biste izabrali * (Režim snimanja) – 
(Režim snimanja filmova), a zatim pritisnite dugme REC/ENTER.
- * Prikazuje se ikona trenutno izabranog režima snimanja.
- 4 Pritisnite dugme REC/ENTER da biste započeli snimanje.

Način zaustavljanja snimanja

Pritisnite dugme REC/ENTER u toku snimanja.

Savet

- Dok je opcija snimanja jednim dodirrom postavljena na ON, ako pritisnete dugme REC/ENTER kada se napajanje isključi, snimanje započinje u prethodno izabranom režimu snimanja.

[21] Snimanje | Snimanje filmova i fotografija

Snimanje fotografija (Režim snimanja fotografija)

Snimanje fotografija.

- 1 Pritisnite dugme  (uključivanje/stanje mirovanja) da biste uključili napajanje.
- 2 Pritisnite dugme MENU.

3 Pritisnite dugme UP ili dugme DOWN da biste izabrali * (Režim snimanja) – 
(Režim snimanja fotografija), a zatim pritisnite dugme REC/ENTER.

* Prikazuje se ikona trenutno izabranog režima snimanja.

4 Pritisnite dugme REC/ENTER da biste snimali.

[22] Snimanje | Snimanje filmova i fotografija

Režim snimanja s prekidima (snimanje protoka vremena)

Kamera snima fotografije u pravilnim intervalima i zaustavlja snimanje kada dostigne podešeni broj.

1 Pritisnite dugme  (uključivanje/stanje mirovanja) da biste uključili napajanje.

2 Pritisnite dugme MENU.

3 Pritisnite dugme UP ili dugme DOWN da biste izabrali * (Režim snimanja) – 
(Režim snimanja s prekidima), a zatim pritisnite dugme REC/ENTER.

* Prikazuje se ikona trenutno izabranog režima snimanja.

4 Pritisnite dugme REC/ENTER da biste započeli snimanje.

Način zaustavljanja snimanja

•

- Snimanje se zaustavlja kada se dostigne broj podešen u odeljku „Broj snimaka pri snimanju s prekidima“.
- Ako izaberete opciju  u odeljku „Broj snimaka pri snimanju s prekidima“, pritisnite dugme REC/ENTER tokom snimanja.



Savet

- Da biste promenili veličinu slike, pogledajte odeljak „Veličina slike snimanja s prekidima“.
- Da biste promenili interval snimanja, pogledajte odeljak „Interval snimanja s prekidima“.
- Da biste promenili broj snimaka, pogledajte odeljak „Broj snimaka pri snimanju s prekidima“.
- Kada je broj snimaka pri snimanju s prekidima podešen na , snimanje se nastavlja dok ne pritisnete dugme REC/ENTER za zaustavljanje snimanja.
- Fotografije koje snimate mogu da se preuzmu na računaru pomoću aplikacije „Action Cam Movie Creator“ i možete da kreirate film sa protokom vremena. Možete da kreirate film sa protokom vremena preuzimajući fotografije na pametni telefon itd., koristeći aplikaciju „Action Cam App“ za pametni telefon/tablet.

[23] Snimanje | Snimanje filmova i fotografija

Režim neprekidnog snimanja

Režim neprekidnog snimanja nastavlja snimanje prema podešenom vremenu. Kamera neprekidno snima u vreme snimanja podešeno prema vremenu neprekidnog snimanja.

- 1 Pritisnite dugme  (uključivanje/stanje mirovanja) da biste uključili napajanje.
- 2 Pritisnite dugme MENU.
- 3 Pritisnite dugme UP ili dugme DOWN da biste izabrali * (Režim snimanja) – 
(Režim neprekidnog snimanja), a zatim pritisnite dugme REC/ENTER.

* Prikazuje se ikona trenutno izabranog režima snimanja.

4 Pritisnite dugme REC/ENTER da biste započeli snimanje.

Način zaustavljanja snimanja

Pritisnite dugme REC/ENTER u toku snimanja.

Savet

- Filmovi i fotografije snimljeni pre vremena početka neprekidnog snimanja ne mogu da se izbrišu.
- O veku trajanja medija za snimanje i vremenu zapisivanja
 - Ako budete stalno snimali dugotrajne snimke velikom brzinom protoka bitova u režimu neprekidnog snimanja, vek trajanja memorijske kartice može značajno da se skrati. Ako snizite brzinu protoka bitova pri dugom snimanju, možete da umanjite loše posledice po vek trajanja memorijske kartice.
 - Ako dugo snimate filmove u režimu neprekidnog snimanja, može da dođe do fragmentacije podataka na memorijskoj kartici. Kameri će možda trebati više vremena za zapisivanje podataka i automatsko zaustavljanje snimanja. Formatiranje memorijske kartice može da poboljša uslove snimanja. Takođe, formatiranjem memorijske kartice možete unapred da umanjite loše posledice fragmentacije podataka i da povećate slobodan memorijski prostor.
- Neprekidno snimanje ne može da započne ako nije obezbeđen slobodan prostor na mediju. U tom slučaju, na ekranu se pojavljuje upozorenje [05-04].

[24] Snimanje | Snimanje filmova i fotografija

Korišćenje zuma

Kada je digitalni zum podešen na ON, kamera može da uveća do 3 puta za snimanje. Bez obzira na postavku ugla, uvek možete da uvećate do tri puta. Kvalitet slike će opasti zbog digitalne obrade.

- Zumiranjem nije moguće upravljati pomoću kamere tokom snimanja filmova, neprekidnog snimanja, strimovanja uživo ili snimanja s prekidima. Upravljajte zumiranjem sa pametnog telefona povezanog sa kamerom ili pomoću daljinskog upravljača sa prikazom uživo.

1 Uverite se da se oznaka  prikazuje na ekranu i da je digitalni zum podešen na ON.



Ako se oznaka  ne prikazuje, potvrdite izbor „Zoom setting“.

2 Pritisnite dugme UP ili dugme DOWN da biste promenili uvećanje zumom.

- Dugme UP: telefoto
- Dugme DOWN: široki ugao

Oglasiće se zvučni signl ako se postavi na ON.

Napomena

- Kada postoji višestruka veza kamere i daljinskog upravljača sa prikazom uživo, pritiskajući dugme UP ili dugme DOWN kontrolišete sledeće radnje.
 - Rad sa kamerom
 - Kada izaberete :ON, menjate uvećanje zumom
 - Kada izaberete :OFF, prebacujete režim snimanja
 - Rad sa daljinskim upravljačem sa prikazom uživo
 - Menjate ekran prikaza uživo povezane kamere
- Kada koristite zum, ugao prikaza će se promeniti.
Pre snimanja, proverite ugao prikaza u aplikaciji „PlayMemories Mobile“, a zatim započnite snimanje.

[25] Snimanje | Snimanje filmova i fotografija

Napomene o dugotrajnom snimanju





Opisivanje dugotrajnog snimanja.

- Kada snimate tokom dugog vremena, temperatura kamere raste. Ako temperatura pređe određeni nivo, snimanje se automatski zaustavlja.
Ostavite kameru 10 minuta ili duže da biste omogućili da njena unutrašnja temperatura padne na bezbedan nivo.
- Kada je temperatura u okruženju visoka, temperatura kamere se brzo povisi.
- Kada se temperatura fotoaparata povisi, kvalitet slike može da oslabi. Preporučujemo da sačekate da temperatura u kameri opadne pre nego što nastavite da snimate.
- Kućište kamere može da se zagreje tokom upotrebe – to je normalno.

Lista stavki podešavanja





Stavke koje mogu da se podešavaju se razlikuju u zavisnosti od režima snimanja.











Stavke koje možete da podesite u režimu * (Režimi snimanja)





-  : Režim snimanja filmova
-  : Režim snimanja fotografija
-  : Režim snimanja s prekidima
-  : Režim strimovanja uživo
-  : Režim neprekidnog snimanja

* Prikazuje se ikona trenutno izabranog režima snimanja.



















Stavke koje možete da podesite u režimu / / / / (Postavke snimanja)

Stavke podešavanja					
	✓	–	–	–	✓
Postavka kvaliteta slike	✓	–	–	–	✓
	✓	–	–	–	✓
Format filma	✓	–	–	–	✓
 LHD	–	–	✓	–	–
Veličina slike snimanja s prekidima	–	–	✓	–	–
 5 min	–	–	–	–	✓
Vreme neprekidnog snimanja	–	–	–	–	✓
	–	✓	–	–	–
Menjanje režima za fotografisanje	–	✓	–	–	–
 (FDR-X3000/HDR-AS300)					

Interval snimanja fotografija	-	✓	-	-	-
 8f 1s (HDR-AS50)	-	✓	-	-	-
Interval snimanja fotografija	-	✓	-	-	-
 OFF	-	✓	-	-	-
Tajmer odloženog okidanja	-	✓	-	-	-
 1s	-	-	✓	-	-
Interval snimanja s prekidima	-	-	✓	-	-
 300	-	-	✓	-	-
Broj snimaka pri snimanju s prekidima	-	-	✓	-	-
 Act (FDR-X3000/HDR-AS300)	✓	-	-	✓	✓
SteadyShot (film)	✓	-	-	✓	✓
 ON (HDR-AS50)	✓	-	-	✓	✓
SteadyShot (film)	✓	-	-	✓	✓
 ON (FDR-X3000/HDR-AS300)	-	✓	-	-	-
SteadyShot (fotografije)	-	✓	-	-	-
 W	✓	✓	✓	✓	✓
Postavka ugla	✓	✓	✓	✓	✓
 OFF	✓	✓	✓	✓	✓
Postavka zuma	✓	✓	✓	✓	✓
 OFF	✓	✓	✓	✓	✓
Preokretanje	✓	✓	✓	✓	✓
 ± 0.0	✓	✓	✓	✓	✓
AE Shift	✓	✓	✓	✓	✓
 AE-T	-	-	✓	-	-

AE režim snimanja s prekidima					
SCN 	✓	✓	✓	✓	✓
Scena					
AWB	✓	✓	✓	✓	✓
Ravnoteža bele boje					
Vivid 	✓	–	–	✓	✓
Režim boja					
 ON	✓	–	–	✓	✓
Postavka snimanja zvuka					
 OFF	✓	–	–	✓	✓
Smanjenje buke vetra					

Stavke koje možete da podesite u režimu (Postavke kamere)

-  **OFF** : Režim rada u avionu
-  **ON** : Postavka Wi-Fi veze
-  **OFF** : Postavka za Wi-Fi Hi power*
-  **ON** : Postavka za Bluetooth
-   : Postavka napajanja Bluetooth daljinskog upravljača
-  **ON** : Snimanje GPS podataka (FDR-X3000/HDR-AS300)
-  **FORMAT** : Formatiranje
- **TC / UB** : Vremenski kôd/korisnička postavka (FDR-X3000)
-  **OFF** : Infracrveni daljinski upravljač (FDR-X3000)
- **HDMI** : HDMI postavke (FDR-X3000/HDR-AS300)
-  **BGM** : Muzika u pozadini*
-  **ON** : USB izvor napajanja
-  **ON** : Zvučni signal
-  **))** : Jačina zvuka zvučnog signala
-  **3** : Postavka lampice
-  **OFF** : Snimanje jednim dodirrom
-  **60s** : Automatsko isključivanje
- **NTSC → PAL** : Menjanje režima NTSC/PAL
-  : Postavka datuma i vremena
-  **GMT** : Postavka časovne zone
-  : Postavka letnjeg računanja vremena

☀ OFF

- **Ver.** : Verzija
- **RESET** : Vraćanje postavki na početne vrednosti

* Ova postavka je dostupna samo u nekim zemljama i regionima.

[27] Promena postavki | Lista stavki podešavanja

Kako da podesite stavke podešavanja

Stavke možete da podesite koristeći sledeća četiri dugmeta na kameri.

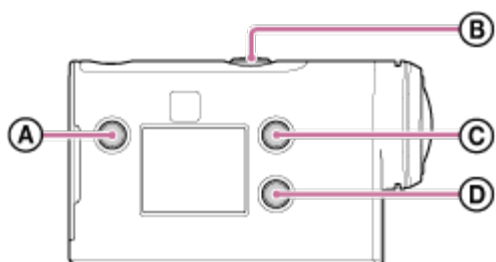

- **A**: Dugme MENU
Prikazuje meni
- **B**: Dugme REC/ENTER
Izvršava stavku menija
- **C**: Dugme UP
Prelazak na prethodni meni
- **D**: Dugme DOWN
Prelazak na sledeći meni

1 Pritisnite dugme  (uključivanje/stanje mirovanja) da biste uključili napajanje.

Da biste isključili, ponovo pritisnite dugme  (uključivanje/stanje mirovanja).

2 Pritisnite dugme MENU.

- 3 Pritisnite dugme UP ili dugme DOWN da biste izabrali ikonu stavke, a zatim pritisnite dugme REC/ENTER.

Za ponovni pokušaj, pritisnite ↶, a zatim pritisnite dugme REC/ENTER.

[28] Promena postavki | Postavke snimanja

Postavka kvaliteta slike

Možete da podesite rezoluciju slike i brzinu kadrova za snimanje filmova i neprekidno snimanje. Kvalitet slike koji možete da podesite zavisi od postavke „Format filma“.

- 1 Pritisnite dugme MENU.

- 2 Pritisnite dugme UP ili dugme DOWN da biste izabrali  /  (Postavke snimanja) –  (Postavka kvaliteta slike) – vrednost postavke, a zatim pritisnite dugme REC/ENTER.

Savet

- Vrednost postavke
Ekran se menja u skladu sa postavkom prebacivanja NTSC/PAL.
Kada se izabere NTSC, prikazuje se leva strana stavke /. Kada se izabere PAL, prikazuje se desna strana stavke /.
(Primer) 1080 60p PS (NTSC)/1080 50p PS (PAL)

Kada se format filma podesi na **MP4** (snimanje u formatu MP4)

- **1080 60p PS / 1080 50p PS**
Snimljena slika: Najviša rezolucija (glatka slika snimljena pri brzini kadrova 2x)
Rezolucija: 1920x1080
Brzina kadrova pri snimanju*1: 60p/50p
Brzina kadrova pri reprodukciji*1: 60p/50p
- **1080 30p HQ / 1080 25p HQ**
Snimljena slika: Najviša rezolucija
Rezolucija: 1920x1080

Brzina kadrova pri snimanju : 30p/25p
Brzina kadrova pri reprodukciji^{*1}: 30p/25p

- **720 30p STD / 720 25p STD**

Snimljena slika: Visoka rezolucija

Rezolucija: 1280x720

Brzina kadrova pri snimanju^{*1}: 30p/25p

Brzina kadrova pri reprodukciji^{*1}: 30p/25p

- **720 120p HS / 720 100p HS**^{*2,*4}

Snimljena slika: Visoka brzina snimanja (ujednačena slika snimljena pri brzini kadrova 4x)^{*3}

Rezolucija: 1280x720

Brzina kadrova pri snimanju^{*1}: 120p/100p

Brzina kadrova pri reprodukciji^{*1}: 120p/100p^{*5}

- **480 240p HS / 480 200p HS**^{*4} (FDR-X3000/HDR-AS300)

Snimljena slika: Visoka brzina snimanja (ujednačena slika snimljena pri brzini kadrova 8x)^{*3}

Rezolucija: 800x480

Brzina kadrova pri snimanju^{*1}: 240p/200p

Brzina kadrova pri reprodukciji^{*1}: 240p/200p^{*5}

Kada se format filma podesi na **HD** (snimanje u formatu XAVC S)

- **1080 60p 50M / 1080 50p 50M**

Snimljena slika: XAVC S 50 Mbps

Rezolucija: 1920x1080

Brzina kadrova pri snimanju^{*1}: 60p/50p

Brzina kadrova pri reprodukciji^{*1}: 60p/50p

- **1080 30p 50M / 1080 25p 50M**

Snimljena slika: XAVC S 50 Mbps

Rezolucija: 1920x1080

Brzina kadrova pri snimanju^{*1}: 30p/25p

Brzina kadrova pri reprodukciji^{*1}: 30p/25p

- **1080 24p 50M (samo kada se prebacivanje između režima NTSC/PAL podesi na NTSC)**

Snimljena slika: XAVC S 50 Mbps

Rezolucija: 1920x1080

Brzina kadrova pri snimanju: 24p

Brzina kadrova pri reprodukciji: 24p

- **720 240p 100M / 720 200p 100M^{*4} (FDR-X3000)**
 Snimljena slika: snimanje velikom brzinom u formatu XAVC S, 100 Mbit/s^{*3}
 Rezolucija: 1280x720
 Brzina kadrova pri snimanju^{*1}: 240p/200p
 Brzina kadrova pri reprodukciji^{*1}: 240p/200p^{*5}
- **720 240p 60M / 720 200p 60M^{*4} (FDR-X3000)**
 Snimljena slika: snimanje velikom brzinom u formatu XAVC S, 60 Mbit/s^{*3}
 Rezolucija: 1280x720
 Brzina kadrova pri snimanju^{*1}: 240p/200p
 Brzina kadrova pri reprodukciji^{*1}: 240p/200p^{*5}
- **1080 120p 100M / 1080 100p 100M^{*4} (FDR-X3000)**
 Snimljena slika: snimanje velikom brzinom u formatu XAVC S, 100 Mbit/s^{*3}
 Rezolucija: 1920x1080
 Brzina kadrova pri snimanju^{*1}: 120p/100p
 Brzina kadrova pri reprodukciji^{*1}: 120p/100p^{*5}
- **1080 120p 60M / 1080 100p 60M^{*4} (FDR-X3000)**
 Snimljena slika: snimanje velikom brzinom u formatu XAVC S, 60 Mbit/s^{*3}
 Rezolucija: 1920x1080
 Brzina kadrova pri snimanju^{*1}: 120p/100p
 Brzina kadrova pri reprodukciji^{*1}: 120p/100p^{*5}

Kada se format filma podese na 4K (snimanje u formatu XAVC S) (FDR-X3000)

- **2160 30p 100M / 2160 25p 100M^{*4}**
 Snimljena slika: XAVC S 100 Mbit/s
 Rezolucija: 3840x2160
 Brzina kadrova pri snimanju^{*1}: 30p/25p
 Brzina kadrova pri reprodukciji^{*1}: 30p/25p
- **2160 30p 60M / 2160 25p 60M^{*4}**
 Snimljena slika: XAVC S 60 Mbit/s
 Rezolucija: 3840x2160
 Brzina kadrova pri snimanju^{*1}: 30p/25p
 Brzina kadrova pri reprodukciji^{*1}: 30p/25p
- **2160 24p 100M^{*4} (samo kada se prebacivanje između režima NTSC/PAL podese na NTSC)**

Snimljena slika: XAVC S 100 Mbit/s

Rezolucija: 3840x2160

Brzina kadrova pri snimanju: 24p

Brzina kadrova pri reprodukciji: 24p

- **2160 24p 60M** ^{*4} (samo kada se prebacivanje između režima NTSC/PAL podesi na NTSC)

Snimljena slika: XAVC S 60 Mbit/s

Rezolucija: 3840x2160

Brzina kadrova pri snimanju: 24p

Brzina kadrova pri reprodukciji: 24p

*1 Brzina kadrova zavisi od postavke za NTSC/PAL.

*2 SteadyShot se onemogućava. (HDR-AS50)

*3 „Action Cam Movie Creator“ vam omogućava da odredite odeljak ujednačene usporene reprodukcije za uređivanje.

*4 Ugao prikaza se fiksira na  W.

*5 U zavisnosti od uređaja i softvera, slika može da se reprodukuje standardnom brzinom od 60p/50p.

Napomena

- Vreme neprekidnog snimanja filma je približno 13 sati.
- Kada reprodukujete slike snimljene velikom brzinom, brzina kadrova će biti 60p/50p, a reprodukcija će biti standardne brzine.

[29] Promena postavki | Postavke snimanja

Format filma

Izaberite format filma za snimanje filmova ili neprekidno snimanje.

1 Pritisnite dugme MENU.

2 Pritisnite dugme UP ili dugme DOWN da biste izabrali  /  (Postavke snimanja) – **MP4** (Format filma) – vrednost postavke, a zatim pritisnite dugme REC/ENTER.

- **4K** : Snima 4K (XAVC S) film (FDR-X3000).

Izaberite željeni kvalitet slike iz postavke kvaliteta slike.

- **HD** : Snima HD (XAVC S) film.

Izaberite željeni kvalitet slike iz postavke kvaliteta slike.

- **MP4** : Snima MP4 film.



Izaberite ovaj format ako želite da prenesete film na pametni telefon ili ga otpremite na veb lokaciju.



[30] Promena postavki | Postavke snimanja

Veličina slike snimanja s prekidima

Možete da podesite veličinu slike za fotografije snimljene tokom snimanja s prekidima.

1 Pritisnite dugme MENU.

2 Pritisnite dugme UP ili dugme DOWN da biste izabrali  (Postavka režima snimanja sa prekidima) –  (Veličina slike snimanja s prekidima) – vrednost postavke, a zatim pritisnite dugme REC/ENTER.

-  (Snima fotografije u rezoluciji 4K (3840 x 2160) (veličine slike 8,3 M))
-  (Snima fotografije u HD rezoluciji (1920 x 1080) (veličine slike 2,1 M))

[31] Promena postavki | Postavke za snimanje





Vreme neprekidnog snimanja

Podesite vremenski raspon (oblast medija) za neprekidno snimanje. Raspon možete da podesite nakon što podesite kameru da snima u režimu neprekidnog snimanja.



1 Pritisnite dugme MENU.

2 Pritisnite dugme UP ili dugme DOWN da biste izabrali  (Postavka neprekidnog snimanja) –  5 min (Vreme neprekidnog snimanja) – vrednost postavke, a zatim pritisnite dugme REC/ENTER.

-  :5 min (Podešava vreme neprekidnog snimanja na 5 minuta. Veličina kreiranog filma je 1 minut po datoteci).
-  :20 min (Podešava vreme neprekidnog snimanja na 20 minuta. Veličina kreiranog filma je 5 minuta po datoteci).
-  :60 min (Podešava vreme neprekidnog snimanja na 60 minuta. Veličina kreiranog filma je 15 minuta po datoteci).
-  :120 min (Podešava vreme neprekidnog snimanja na 120 minuta. Veličina kreiranog filma je 15 minuta po datoteci).
-  :∞min (Neprekidno snima do limita slobodnog prostora memorije. Veličina kreiranog filma je 15 minuta po datoteci).

Savet

- Kada se vreme neprekidnog snimanja podesi na 5 minuta

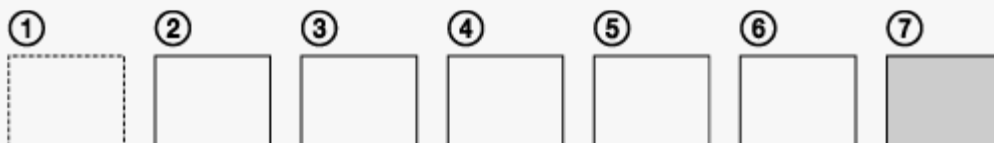

- Datoteke filma od jednog minuta po datoteci se kreiraju redom.
- Kada vreme snimanja premaši pet minuta, kreira se šesta datoteka filma (6).
Pre kreiranja sedme datoteke (7), kamera briše prvu datoteku filma (1) i nastavlja da snima.
- Procenjeno vreme snimanja potrebno za neprekidno snimanje (slobodan prostor u memoriji)
 - Osim podešavanja vremena neprekidnog snimanja, potrebno je i procenjeno vreme snimanja (slobodan prostor u memoriji) za dve datoteke.
(Primer)  :20 min je podešeno
Potrebno je 20 min. + 5 min. + 5 min. = 30 min. ili više.

* Podesite režim snimanja na „Režim snimanja filmova“ kako biste mogli da proverite procenjeno vreme snimanja.



* Čak i ako imate slobodan prostor na memorijskoj kartici u skladu sa gore procenjenim vremenom, na ekranu može da se prikaže upozorenje [05-04] zbog postavke kvaliteta slike ili postavke formata filma.

















U tom slučaju, povećajte slobodan prostor na memorijskoj kartici ili promenite postavku kvaliteta slike ili postavku formata filma.

Promena režima fotografisanja

Možete da podesite režim za snimanje fotografija.

1 Pritisnite dugme MENU.

2 Pritisnite dugme UP ili dugme DOWN da biste izabrali  (Postavka režima snimanja fotografije) –  (Promena režima fotografisanja) – vrednost postavke, a zatim pritisnite dugme REC/ENTER.

-  (Pojedinačno snimanje. Snima jednu fotografiju.)
Veličina slike
FDR-X3000/HDR-AS300: 12,0 M (postavka ugla: ) /6,1 M (postavka ugla: ) /3,0 M (postavka ugla: )
HDR-AS50: 11,9 M (postavka ugla: ) /7,0 M (postavka ugla: )
-  (Uzastopno snimanje. Snima u intervalu postavljenom u meniju  (FDR-X3000/HDR-AS300)/  (HDR-AS50) (Interval snimanja fotografija.)
Veličina slike
FDR-X3000/HDR-AS300: 12,0 M (postavka ugla: ) /6,1 M (postavka ugla: ) /3,0 M (postavka ugla: )
HDR-AS50: 11,9 M (postavka ugla: ) /7,0 M (postavka ugla: )
-  (Motion Shot LE. Generiše fotografiju iz fotografija neprekidno snimanih u intervalu podešenom u meniju  (FDR-X3000/HDR-AS300)/  (HDR-AS50) (Interval snimanja fotografija.)
Veličina slike
FDR-X3000/HDR-AS300: 2,1 M
HDR-AS50: 3,0 M

Način uspešnog snimanja u režimu Motion Shot LE

Isprobajte sledeće metode snimanja.

- Stabilizujte kameru da biste sprečili podrhtavanje kamere.
- Da biste postigli najbolje rezultate, upotrebite funkciju daljinskog upravljača pomoću pametnog telefona ili daljinskog upravljača sa prikazom uživo ili funkciju odloženog okidanja da sprečite podrhtavanje kamere.
- Uverite se da pokretni objekti nisu preveliki ili da ih nije previše.
- Snimajte na svetlom mestu i izbegavajte promene svetline.

Način uspešnog snimanja u režimu uzastopnog snimanja

Isprobajte sledeće metode snimanja.

- Stabilizujte kameru da biste sprečili podrhtavanje kamere.
- Da biste postigli najbolje rezultate, upotrebite funkciju daljinskog upravljača pomoću pametnog telefona ili daljinskog upravljača sa prikazom uživo ili funkciju odloženog okidanja da sprečite podrhtavanje kamere.

Napomena

- Ako automatsko generisanje slike u režimu Motion Shot LE ne uspe, na displeju se prikazuje [05-06]. U zavisnosti od vremena prikazivanja poruke [05-06], slika možda neće moći da se sačuva.
- Nakon snimanja u režimu uzastopnog snimanja ili režimu Motion Shot LE, potrebno je određeno vreme obrade tokom kojeg ne možete da obavite sledeću radnju.
- Samo jedna fotografija može da se prenese na pametni telefon. (U režimu uzastopnog snimanja, možete da prenesete poslednju fotografiju. U režimu Motion Shot LE, možete da prenesete generisanu sliku.)

[33] Promena postavki | Postavke snimanja



Interval snimanja fotografija

Možete da izaberete postavku za neprekidno snimanje koja će se koristiti u režimu uzastopnog snimanja ili režimu Motion Shot LE.

1 Pritisnite dugme MENU.

2 Pritisnite dugme UP ili dugme DOWN da biste izabrali  (Postavka režima snimanja fotografije) –  10f 1s (FDR-X3000/HDR-AS300)/  8f 1s (HDR-AS50) (Interval snimanja fotografija) – vrednost postavke, a zatim pritisnite dugme REC/ENTER.

-  :10f 1s (Snima ukupno 10 fotografija tokom 1 sekunde brzinom od 10 fotografija u sekundi) (FDR-X3000/HDR-AS300)
Prikladno za snimanje objekata koji se brzo kreću.

- : **8f 1s** (Snima ukupno 10 fotografija tokom 1,25 sekundi brzinom od 8 fotografija u sekundi) (HDR-AS50)
Prikladno za snimanje objekata koji se brzo kreću.
- : **5f 2s** (Snima ukupno 10 fotografija tokom 2 sekunde brzinom od 5 fotografija u sekundi)
Prikladno za snimanje dinamičnih objekata.
- : **2f 5s** (Snima ukupno 10 fotografija tokom 5 sekundi brzinom od 2 fotografije u sekundi)
Prikladno za snimanje objekata koji se sporo kreću.

Napomena



- „10f1s“ (FDR-X3000/HDR-AS300), „8f1s“ (HDR-AS50), „5f2s“ i „2f5s“ su procene maksimalne brzine. Maksimalna brzina možda neće biti dostignuta u zavisnosti od uslova snimanja.



[34] Promena postavki | Postavke snimanja

Tajmer odloženog okidanja

Možete koristiti tajmer odloženog okidanja kada snimate fotografije.

1 Pritisnite dugme **MENU**.

2 Pritisnite dugme **UP** ili dugme **DOWN** da biste izabrali  (Postavka režima snimanja fotografije) –  **OFF** (Tajmer odloženog okidanja) – stavka podešavanja, a zatim pritisnite dugme **REC/ENTER**.

- : **OFF** (Ne koristi tajmer odloženog okidanja)
- : **2s** (Podešava tajmer za odloženo okidanje na 2 sekunde)
- : **10s** (Podešava tajmer za odloženo okidanje na 10 sekundi)

Napomena



- Tajmer odloženog okidanja ne možete da koristite tokom snimanja filmova.
- Funkcija tajmera odloženog okidanja je omogućena dok se ne otkáže. Podesite tajmer odloženog okidanja na :OFF kada završite sa korišćenjem.







[35] Promena postavki | Postavke snimanja

Interval snimanja s prekidima

Možete da podesite interval snimanja s prekidima (snimanje protoka vremena).

1 Pritisnite dugme MENU.

2 Pritisnite dugme UP ili dugme DOWN da biste izabrali  (Postavka režima snimanja s prekidima) –  1s (Interval snimanja s prekidima) – vrednost postavke, a zatim pritisnite dugme REC/ENTER.

-  :1s (Nastavlja snimanje fotografija u intervalima od oko 1 sekunde)
-  :2s (Nastavlja snimanje fotografija u intervalima od oko 2 sekunde)
-  :5s (Nastavlja snimanje fotografija u intervalima od oko 5 sekundi)
-  :10s (Nastavlja snimanje fotografija u intervalima od oko 10 sekundi)
-  :30s (Nastavlja snimanje fotografija u intervalima od oko 30 sekundi)
-  :60s (Nastavlja snimanje fotografija u intervalima od oko 60 sekundi)

Napomena



- Prva fotografija se snima neposredno po početku snimanja, bez čekanja da se dovrši podešeni interval. Druga i sve ostale fotografije se snimaju u podešenim intervalima.
- U zavisnosti od stanja snimanja, brzina snimanja možda neće dostići podešenu brzinu.





[36] Promena postavki | Postavke snimanja

Broj snimaka pri snimanju s prekidima

Možete da podesite broj fotografija za snimanje tokom snimanja s prekidima.

1 Pritisnite dugme MENU.

2 Pritisnite dugme UP ili dugme DOWN da biste izabrali  (Postavka režima snimanja s prekidima) –  300 (Broj snimaka pri snimanju s prekidima) – vrednost postavke, a zatim pritisnite dugme REC/ENTER.

-  :300 (Snima 300 fotografija)
-  :600 (Snima 600 fotografija)
-  :900 (Snima 900 fotografija)
-  :∞ (Nastavlja da snima fotografije dok ne zaustavite snimanje)

Savet





- Maksimalan broj neprekidnih snimaka je 40.000.

[37] Promena postavki | Postavke snimanja

SteadyShot (film)

Kada snimate filmove, možete da aktivirate smanjenje podrhtavanja kamere. Ova funkcija je dostupna u Režimu za filmove, Režimu strimovanja uživo i Režimu neprekidnog snimanja.

1 Pritisnite dugme MENU.

2 Pritisnite dugme UP ili dugme DOWN da biste izabrali  /  /  (Postavke snimanja) –  Act (FDR-X3000/HDR-AS300) /  ON (HDR-AS50) (SteadyShot (film)) – vrednost postavke, a zatim pritisnite dugme REC/ENTER.

- FDR-X3000/HDR-AS300

- ☞:Act (Koristi sveobuhvatnu funkciju SteadyShot prilikom snimanja filmova)
- ☞:Std (Koristi funkciju SteadyShot prilikom snimanja filmova)
- ☞:OFF (Ne koristi funkciju SteadyShot prilikom snimanja filmova)
- HDR-AS50
 - ☞:ON (Koristi funkciju SteadyShot prilikom snimanja filmova)
 - ☞:OFF (Ne koristi funkciju SteadyShot prilikom snimanja filmova)

Napomena

- Ova funkcija nije dostupna kada je režim postavke kvaliteta slike podešen na kvalitet snimanja velikom brzinom (brzina kadrova je veća od 120 p) (HDR-AS50).

[38] Promena postavki | Postavke snimanja

SteadyShot (fotografija) (FDR-X3000/HDR-AS300)

Dok snimate fotografije, možete da aktivirate smanjenje podrhtavanja kamere. Ova funkcija je dostupna u Režimu snimanja fotografija.

1 Pritisnite dugme MENU.

2 Pritisnite dugme UP ili dugme DOWN da biste izabrali  (Postavka režima snimanja fotografije) – ☞ON (SteadyShot (fotografija)) – vrednost postavke, a zatim pritisnite dugme REC/ENTER.





- ☞:ON (Koristi funkciju SteadyShot prilikom snimanja fotografija.)
- ☞:OFF (Ne koristi funkciju SteadyShot prilikom snimanja fotografija.)



[39] Promena postavki | Postavke snimanja

Postavka ugla







Možete da konfigurirate ugao gledanja kamere za snimanje.

1 Pritisnite dugme MENU.

2 Pritisnite dugme UP ili dugme DOWN da biste izabrali  /  /  /  /  (Postavke snimanja) –  **W** (Postavka ugla) – vrednost postavke, a zatim pritisnite dugme REC/ENTER.

-  **W** : široko (snima sa širokim uglom gledanja)
-  **M** : srednje (snima sa standardnim uglom gledanja (FDR-X3000/HDR-AS300))
-  **N** : usko (snima sa uskim uglom gledanja)

Napomena

- Kada snimate koristeći velike brzine (brzina kadrova je više od 120p), ugao gledanja je fiksiran na  **W**.
- Kada je veličina slike za snimanje s prekidima , ugao gledanja je fiksiran na  **W**.
- Kada je SteadyShot (filmovi)  **ON**, ugao gledanja je fiksiran na  **N** (HDR-AS50).
- Kada je format filma , ugao gledanja je fiksiran na  **W** (FDR-X3000).



[40] Promena postavki | Postavke snimanja

Postavka zuma

Možete da podesite da li ćete da koristite digitalni zum.

1 Pritisnite dugme MENU.









2 Pritisnite dugme UP ili dugme DOWN da biste izabrali  /  /  /  /  (Postavke snimanja) –  **OFF** (Postavka zuma) – vrednost postavke, a zatim pritisnite dugme REC/ENTER.

-  **:ON** (Koristi funkciju digitalnog zumiranja)
-  **:OFF** (Ne koristi funkciju digitalnog zumiranja)

[41] Promena postavki | Postavke snimanja

Preokretanje







Možete da snimate sliku u obrnutom položaju. Ova funkcija je korisna kada je kamera postavljena u obrnutom položaju.

- 1 Pritisnite dugme MENU.
- 2 Pritisnite dugme UP ili dugme DOWN da biste izabrali  /  /  /  / 
(Postavke snimanja) –  **:OFF** (Preokretanje) – vrednost postavke, a zatim pritisnite dugme REC/ENTER.
 -  **:ON** (Preokreće sliku vertikalno i zamenjuje mesta levog i desnog zvučnog kanala)
 -  **:OFF** (Ne preokreće sliku)



[42] Promena postavki | Postavke snimanja

AE shift

Možete da prilagodite ekspoziciju u skladu sa željenim postavkama.

- 1 Pritisnite dugme MENU.
- 2 Pritisnite dugme UP ili dugme DOWN da biste izabrali  /  /  /  / 
(Postavke snimanja) –  **± 0.0** (AE shift) – vrednost postavke, a zatim pritisnite





dugme REC/ENTER.

-  : ± 0.0 (Ne koristi funkciju AE shift)
-  : + 0.3 (Koristi funkciju AE shift (na primer, podesite +0,3 EV))

[43] Promena postavki | Postavke snimanja

AE režim snimanja s prekidima







Podesite metod prilagođavanja automatske ekspozicije (AE) tokom snimanja s prekidima.

- 1 Pritisnite dugme MENU.
- 2 Pritisnite dugme UP ili dugme DOWN da biste izabrali  (Postavka režima snimanja s prekidima) –  (AE režim snimanja s prekidima) – vrednost postavke, a zatim pritisnite dugme REC/ENTER.
 -  (Prilagođava ekspoziciju za svako snimanje. Ujednačeno prati promene osvetljenja)
 -  (Podešava fiksnu ekspoziciju kada započne snimanje)



[44] Promena postavki | Postavke snimanja

Scena

Možete da izaberete prikladan kvalitet slike u skladu sa scenom koju snimate.

- 1 Pritisnite dugme MENU.
- 2 Pritisnite dugme UP ili dugme DOWN da biste izabrali  /  /  /  /  (Postavke snimanja) –  (Scena) – vrednost postavke, a zatim pritisnite

dugme REC/ENTER.

- **SCN**:  (Snima slike u standardnom kvalitetu)
- **SCN**:  (Snima slike u kvalitetu prikladnom za podvodno snimanje)

Napomena





- Ako izaberete **SCN**: , nećete moći da podesite ravnotežu bele boje.
- Koristite isporučeno podvodno kućište za snimanje pod vodom.





[45] Promena postavki | Postavke snimanja

Ravnoteža bele boje

Možete da podesite ravnotežu boje prema okruženju u kojem snimate.

1 Pritisnite dugme MENU.

2 Pritisnite dugme UP ili dugme DOWN da biste izabrali  /  /  /  / 
(Postavke snimanja) – **AWB** (Ravnoteža bele boje fleša) – vrednost postavke, a zatim pritisnite dugme REC/ENTER.

- **AWB** (Automatski prilagođava ravnotežu bele boje tako da boje izgledaju prirodno)
- **WB**  (Prilagođava boje temperaturi boje svetlosnog izvora (od 2500 K do 9900 K))
- **WB**  (Koristi postavku zabeleženu u  **SET**)
-  **SET** (Pribavlja osnovnu belu boju za snimanje pod izvorom svetla)*

* Postavite beli referentni predmet u iste uslove osvetljavanja kao i predmet snimanja i pritisnite dugme REC/ENTER.

Napomena



- Ako se scena podesi na **SCN**: , nećete moći da podesite ravnotežu bele boje fleša.

Režim boja

Možete da menjate tonove boja na slici za snimanje filma/neprekidno snimanje/streamovanje uživo.

1 Pritisnite dugme MENU.

2 Pritisnite dugme UP ili dugme DOWN da biste izabrali  /  /  (Postavke snimanja) –  (Režim boje) – vrednost postavke, a zatim pritisnite dugme REC/ENTER.

-  (Snima u prirodnim bojama)
-  (Snima u živopisnim bojama)

Napomena

- Ako snimate sa postavkom , kontrast na slici može da bude nizak. To nije kvar.

Podešavanje snimanja zvuka

Možete da podesite postavku za snimanje zvuka na ON/OFF.

1 Pritisnite dugme MENU.

2 Pritisnite dugme UP ili dugme DOWN da biste izabrali  /  /  (Postavke snimanja) – (Postavka snimanja zvuka) – vrednost postavke, a zatim pritisnite



dugme REC/ENTER.

- :ON (Snima zvuk prilikom snimanja filma)
- :OFF (Ne snima zvuk prilikom snimanja filma)

[48] Promena postavki | Postavke snimanja

Smanjenje buke vetra

Ova funkcija automatski filtrira buku vetra niskog opsega prilikom snimanja zvuka pomoću ugrađenog mikrofona.

1 Pritisnite dugme MENU.

2 Pritisnite dugme UP ili dugme DOWN da biste izabrali / / (Postavke snimanja) – :OFF (Smanjenje buke vetra) – vrednost postavke, a zatim pritisnite dugme REC/ENTER.

- :ON (Filtrira niski opseg da smanji buku vetra)
- :OFF (Ne smanjuje buku vetra)

Napomena

- Ova funkcija se ne aktivira dok je spoljni mikrofona povezan sa kamerom (FDR-X3000/HDR-AS300).



[49] Promena postavki | Postavke kamere

Režim rada u avionu

Kada se nalazite u avionu ili na drugom mestu koje postavlja ograničenja, možete podesiti kameru tako da se privremeno onemoguće sve funkcije koje se odnose na primenu bežične tehnologije, kao što je Wi-Fi/Bluetooth GPS itd. Ako režim rada u avionu podesite na ON, oznaka aviona će se prikazati na displeju.

1 Pritisnite dugme MENU.

2 Pritisnite dugme UP ili dugme DOWN da biste izabrali  (Postavke kamere) –  OFF (Režim rada u avionu) – vrednost postavke, a zatim pritisnite dugme REC/ENTER.

-  :ON (Funkcija Wi-Fi/Bluetooth/GPS* se onemogućava. Izaberite ovu opciju kada se ukrcavate u avion)
 -  :OFF (Funkcija Wi-Fi/Bluetooth/GPS* se omogućava)
- * Funkcija GPS je samo za FDR-X3000/HDR-AS300.





[50] Promena postavki | Postavke kamere





Postavka Wi-Fi veze

Možete da upravljate kamerom pomoću kompatibilnih uređaja (daljinski upravljač sa prikazom uživo, pametni telefon itd.) povezanih sa kamerom putem Wi-Fi veze.

1 Pritisnite dugme MENU.

2 Pritisnite dugme UP ili dugme DOWN da biste izabrali  (Postavke kamere) –  ON (Postavka Wi-Fi veze) – vrednost postavke, a zatim pritisnite dugme REC/ENTER.

-  :ON (Upravlja jednom kamerom pomoću kompatibilnog uređaja)
-  :OFF (Ne upravlja kamerom pomoću kompatibilnog uređaja)
-  :  (Upravlja većim brojem kamera pomoću kompatibilnog uređaja)

- 3 Izaberite režim snimanja ( /  /  / ).
- 4 Povežite kameru sa kompatibilnim uređajem putem Wi-Fi veze.
- 5 Upravljajte kamerom pomoću kompatibilnog uređaja.

Napomena

- Baterija se brže troši kada kamerom upravljate pomoću kompatibilnog uređaja.
- Kamera treba da bude povezana putem Wi-Fi veze samo sa uređajima opisanim u odeljku „Korišćenje kamere povezane sa drugim uređajima putem Wi-Fi veze“ i ne bi trebalo da bude povezana preko drugih Wi-Fi pristupnih tačaka. Ako odaberete da povežete kameru sa drugim Wi-Fi pristupnim tačkama, to činite na sopstveni rizik. U tim slučajevima, kamera može da bude izložena neovlašćenom pristupu, a svaka komunikacija može da se presretne.



[51] Promena postavki | Postavke kamere

Postavka za Wi-Fi Hi power

Kada promenite postavku napajanja Wi-Fi veze, rastojanje za komunikaciju između kamere i daljinskog upravljača za prikaz uživo* povezanih putem Wi-Fi veze može da se poveća oko dva puta, tako da možete daljinski da upravljate kamerom pomoću daljinskog upravljača za prikaz uživo.

Ova postavka je dostupna samo u nekim zemljama i regionima.



* Kada se koristi RM-LVR3.

- 1 Pritisnite dugme MENU.
- 2 Pritisnite dugme UP ili dugme DOWN da biste izabrali  (Postavke kamere) –  (Postavka za Wi-Fi Hi power) – vrednost postavke, a zatim pritisnite dugme REC/ENTER.
 -  (Režim visokog napajanja. Rastojanje za komunikaciju je duže nego u

standardnom režimu)

- :OFF (Standardni režim)

Napomena

- Kada je podešeno ON, u zavisnosti od fizičkog okruženja i rastojanja između kamere i daljinskog upravljača za prikaz uživo, možda nećete moći da koristite daljinski upravljač za prikaz uživo za uključivanje/isključivanje kamere. U takvim slučajevima, primaknite daljinski upravljač za prikaz uživo bliže kameri dok se indikator  na ekranu ne promeni na . U zavisnosti od fizičkog okruženja i povezanog uređaja, rastojanje za komunikaciju će se promeniti.
- Kada se Wi-Fi Hi power podese na ON, baterija se brže troši nego kada je podešeno na OFF.
- Ikona za Wi-Fi se možda neće prikazati na ekranu odmah nakon promene postavke za Wi-Fi Hi power, ali će se ikona promenjenog podešavanja prikazati nakon nekoliko trenutaka.
- Ova funkcija ne može da se koristi kada je postavka za Wi-Fi podešena na OFF ili kada je postavka za režim rada u avionu podešena na ON.





[52] Promena postavki | Postavke kamere

Postavka za Bluetooth

Kada su kamera i odgovarajući uređaji povezani Wi-Fi vezama, kamera može da komunicira sa odgovarajućim uređajima putem Bluetooth-a. Proces međusobne registracije koji omogućava uređajima (kameri i odgovarajućem uređaju) da komuniciraju jedan s drugim putem Bluetooth-a naziva se „uparivanje“. Kada se uparivanje završi, ovi uređaji mogu automatski da komuniciraju putem Bluetooth-a kada se ponovo povežu.

1 Pritisnite dugme MENU.

2 Pritisnite dugme UP ili dugme DOWN da biste izabrali  (Postavke kamere) –  ON (Postavka za Bluetooth) – vrednost postavke, a zatim pritisnite dugme REC/ENTER.

- :ON (Bluetooth komunikacija je omogućena. Na ekranu se prikazuje  ili .)
- :OFF (Nema Bluetooth komunikacije. Ikona za Bluetooth se ne prikazuje na ekranu.)



Uparivanje sa pametnim telefonom

Obavite sledeće radnje sa kamerom i pametnim telefonom koji su povezani putem Wi-Fi veze. Za povezivanje kamere sa pametnim telefonom, pogledajte odeljak „Povezivanje sa pametnim telefonom“.

1. Uključite postavku za Bluetooth na pametnom telefonu.
2. Pokrenite aplikaciju „PlayMemories Mobile“ na pametnom telefonu.
3. Koristite aplikaciju da biste uključili funkciju daljinskog napajanja kamere.
4. Koristite aplikaciju da biste izabrali kameru za povezivanje.
5. Na ekranu aplikacije koji se pojavljuje, dozvolite uparivanje za izabranu kameru.
6. Proverite ekran za prikazivanje i zvuk koji zahteva dozvolu za postavku uparivanja izabrane kamere, a zatim pritisnite dugme REC/ENTER na kameri.

Nakon što se uparivanje završi, čuje se zvuk.

Savet



- Podrazumevana postavka za Bluetooth za kameru je ON. Kada se daljinski upravljač za prikaz uživo (RM-LVR3) poveže na Wi-Fi vezu prvi put, Bluetooth uparivanje sa kamerom se automatski dovršava i ikona  prikazana na ekranu kamere se menja u .





Napomena

- Kada je postavka za Režim rada u avionu podešena na ON, ikona za Bluetooth se ne prikazuje na ekranu i Bluetooth komunikacija se onemogućava, čak i ako je postavka za Bluetooth podešena na ON.
- Kamera može da se upari sa najviše 15 Bluetooth uređaja. Ako se upari 16-ti uređaj sa kamerom, informacije o uparivanju prvog registrovanog uređaja se brišu.
- Kada kamera komunicira putem Bluetooth veze, drugi uređaj ne može da se upari.
- Kada se kamera pokreće, informacije o uparivanju se takođe ponovo postavljaju. Za ponovno uparivanje, potrebno je izbrisati i informacije o uparivanju povezanog kompatibilnog uređaja.
- Kada se uparivanje obavlja tokom snimanja kamerom, neće se čuti zvuk.

Uređaj koji je već bio uparen sa kamerom može da je uključi ili isključi.

1 Pritisnite dugme MENU.

2 Pritisnite dugme UP ili dugme DOWN da biste izabrali  (Postavke kamere) –   (Postavka napajanja Bluetooth daljinskog upravljača) – vrednost postavke, a zatim pritisnite dugme REC/ENTER.

-   (Mogućnost uključivanja/isključivanja kamere pomoću odgovarajućeg uređaja se omogućava.)
-   (Mogućnost uključivanja/isključivanja kamere pomoću odgovarajućeg uređaja se onemogućava.)

Da biste omogućili ovu funkciju, neophodno je da unapred uključite gornju postavku i postavku za Bluetooth i na kameri i na odgovarajućem uređaju.

Za podešavanje i upravljanje daljinskim upravljačem za prikaz uživo (RM-LVR3), pogledajte odeljak „Postavka napajanja Bluetooth daljinskog upravljača“ u vodiču za pomoć daljinskog upravljača za prikaz uživo.

http://rd1.sony.net/help/cam/1650/h_zz/

Informacije o podešavanju i upravljanju pametnim telefonom pogledajte u nastavku. Proverite i najnovije informacije i informacije o funkcijama aplikacije „PlayMemories Mobile“.

<http://www.sony.net/pmm/>

Postavka napajanja Bluetooth daljinskog upravljača za pametne telefone

Obavite sledeće radnje sa kamerom i pametnim telefonom koji su povezani putem Wi-Fi veze. Za povezivanje kamere sa pametnim telefonom, pogledajte odeljak „Povezivanje sa pametnim telefonom“.

1. Uključite postavku za Bluetooth na pametnom telefonu.
2. Pokrenite aplikaciju „PlayMemories Mobile“ na pametnom telefonu.
3. Koristite aplikaciju da biste uključili funkciju daljinskog napajanja kamere.
4. Koristite aplikaciju da biste izabrali kameru za povezivanje.
5. Na ekranu aplikacije koji se pojavljuje, dozvolite uparivanje za izabranu kameru.
6. Proverite ekran za prikazivanje i zvuk koji zahteva dozvolu za postavku uparivanja izabrane kamere, a zatim pritisnite dugme REC/ENTER na kameri.

Nakon što se uparivanje završi, čuje se zvuk i rad napajanja kamere se omogućava.

Upravljanje napajanjem kamere pomoću pametnog telefona

Da biste uključili/isključili kameru, pokrenite aplikaciju „PlayMemories Mobile“ i kucnite na

[Camera Remote Power ON/OFF].

Savet

- Ako su kamera i daljinski upravljač sa prikazom uživo „RM-LVR3“ povezani, napajanje kamere se uključuje kada se uključi napajanje daljinskog upravljača sa prikazom uživo. Kada kamera ima više veza sa daljinskim upravljačem sa prikazom uživo „RM-LVR3“, istovremeno može da se uključi do pet kamera kada se uključi daljinski upravljač sa prikazom uživo.

Napomena

- Ova funkcija ne može da se koristi kada je postavka za režim rada u avionu podešena na ON.
- Čak i ako je kamera isključena, odgovarajući uređaj će ostati uključen.
- Čak i ako je kamera isključena, baterija će se trošiti kada je ova funkcija uključena. Nakon upotrebe, izvadite bateriju iz kamere i odložite je.

[54] Promena postavki | Postavke kamere

Snimanje GPS podataka (FDR-X3000/HDR-AS300)



Možete da snimate informacije o lokaciji i brzinu kretanja dok snimate filmove koristeći funkciju GPS u kameri.

Aplikacija „Action Cam Movie Creator“ vam omogućava da filmove snimljene sa GPS podacima uvezete na računar i prikazete ih na mapi koja prikazuje brzinu kretanja i radnje na putanji.

Možete i da snimate informacije o lokaciji i prikazete lokaciju snimanja na mapi kada snimate fotografije.

1 Pritisnite dugme MENU.

2 Pritisnite dugme UP ili dugme DOWN da biste izabrali  (Postavke kamere) –  ON (Snimanje GPS podataka) – vrednost postavke, a zatim pritisnite dugme REC/ENTER.

- :ON (Snima filmove sa snimanjem GPS podataka ili fotografije sa informacijama o lokaciji)
- :OFF (Ne koristi funkciju snimanja GPS podataka)

Provera statusa triangulacije

Indikator se menja u skladu sa snagom prijema GPS signala kada se GPS aktivira.

- **Nema indikatora (funkcija snimanja GPS podataka je isključena):** snimanje GPS podataka je podešeno na OFF ili je došlo do greške.
- **✖ (Traženje/Teškoće):** Kamera traži GPS satelite. (Može da prođe nekoliko minuta da bi triangulacija započela.)
- **✖ (Triangulacija je u toku):** Kamera prima GPS signal. (Kamera može da snimi informacije o lokaciji.)

O podacima za pomoć pri određivanju GPS lokacije

Pribavljanje informacija o lokaciji putem GPS-a možete da ubrzate preuzimanjem podataka za pomoć pri određivanju GPS lokacije. Ako je veza ka internetu uspostavljena pomoću softvera „Action Cam Movie Creator“, podaci za pomoć pri određivanju GPS lokacije mogu da se ažuriraju automatski.

- Ako postavka datuma i vremena nije podešena ili je podešeno pogrešno vreme, pribavljanje informacija o lokaciji putem GPS-a nije moguće ubrzati.
- Ako je period važenja podataka za pomoć pri određivanju GPS lokacije istekao, pribavljanje informacija o lokaciji putem GPS-a nije moguće ubrzati.

Korišćenje alatke za podršku

Podatke za pomoć pri određivanju GPS lokacije možete da ažurirate i umetanjem memorijske kartice u računar. Prikažite ekran za postavke kamere u aplikaciji „Action Cam Movie Creator“, izaberite opciju „Update GPS Assist Data“ – željena jedinica sa memorijskom karticom koja se instalira na računar, a zatim ažurirajte podatke za pomoć pri određivanju GPS lokacije. Ako umetnete tu memorijsku karticu u kameru, podaci za pomoć pri određivanju GPS lokacije će se videti u kameri.

Napomena

- Tokom poletanja i sletanja aviona, podesite režim rada u avionu na ON.
- Koristite GPS u skladu sa propisima na lokaciji ili situacijom.
- Može da prođe od nekoliko desetina sekundi do nekoliko minuta da snimate informaciju o lokaciji kada GPS koristite prvi put ili ga koristite ponovo posle dužeg vremena. Triangulaciju možete da ubrzate korišćenjem podataka za pomoć pri određivanju GPS lokacije.
- Ne pokrivajte GPS senzor prstom u toku potrage za GPS satelitima ili prilikom triangulacije. To smanjuje osetljivost GPS senzora i triangulacija možda neće uspeti.
- Sony ne prikuplja informacije o lokaciji i ruti.
- Kako bi te informacije mogle da se prikazuju kao mapa na računaru, Sony pruža informacije o lokaciji

i putanji kompaniji Google Inc.

- Iako kamera nema funkciju brisanja datoteka za beleženje lokacije, vi možete da ih izbrišete formatiranjem medija.
- Maksimalan broj datoteka za beleženje lokacije koje je moguće snimiti je 256 na dan. Kada se dostigne maksimalan broj snimljenih datoteka evidencije, možete da nastavite da snimate slike, ali ne možete da snimate datoteke evidencije.

[55] Promena postavki | Postavke kamere

Formatiranje

Formatiranje je postupak brisanja svih slika na memorijskoj kartici i vraćanja memorijske kartice u njeno početno stanje.

1 Pritisnite dugme MENU.

2 Pritisnite dugme UP ili dugme DOWN da biste izabrali  (Postavke kamere) –  (Formatiranje), a zatim pritisnite dugme REC/ENTER.

Formatiranje počinje kada izaberete **OK**, a zatim pritisnete dugme REC/ENTER.

Prikazaće se traka napredovanja.

Formatiranje se otkazuje kada izaberete , a zatim pritisnete dugme REC/ENTER.

Formatiranje se završava kada se prikaže ekran sa znakom za potvrdu. Pritisnite dugme REC/ENTER za povratak na prethodni ekran MENU.

Napomena

- Sačuvajte važne slike pre formatiranja. Zaštićeni podaci se takođe inicijalizuju.
- Nemojte da obavljate nijednu od sledećih radnji dok traje formatiranje.
 - Pritisnete dugme.
 - Izbacite memorijsku karticu.
 - Povežete/iskopčate kabl.
 - Ubacite/uklonite komplet baterija.

Vremenski kôd/Korisnička postavka (FDR-X3000)

O vremenskom kodu

Vremenski kôd je korisna funkcija za napredno uređivanje slika koja snima sate/minute/sekunde/kadrove u podacima o slici.

O korisničkoj postavci

Korisnička postavka je funkcija koja može da snima informacije (osmocifreni heksadecimalni brojevi) kao što su datum/vreme/broj scene. Ova funkcija je korisna za uređivanje filmova kreiranih pomoću dve ili više kamera.

Napomena

- Kada je postavka kvaliteta slike MP4, vremenski kôd/korisnička postavka nije dostupna.

1 Pritisnite dugme MENU.

2 Pritisnite dugme UP ili dugme DOWN da biste izabrali (Postavke kamere) – **TC / UB** (Vremenski kôd/korisnička postavka) – stavka podešavanja, a zatim pritisnite dugme REC/ENTER.

Dostupne su sledeće podešene stavke i detalji.

DISP (Prikazuje vremenski kod/korisničku postavku)

- **TC** : Prikazuje vremenski kôd.
- **U-BIT** : Prikazuje korisničku postavku.
- **OFF** : Ne prikazuje se vremenski kôd/korisnička postavka.

(Podešava vremenski kod)

1. Pritisnite dugme UP ili dugme DOWN da biste izabrali dvocifrene brojeve, a zatim pritisnite dugme REC/ENTER.

2. Ponovite korak 1 dok ne podesite četiri dvocifrena broja, a zatim se vratite na prethodni MENU.

- Vremenski kôd možete da izaberete iz sledećeg opsega.

- Kada izaberete 30p ili 60p
00:00:00:00 – 23:59:59:29
- Kada izaberete 25p ili 50p
00:00:00:00 – 23:59:59:24
- Kada izaberete 24p, možete da podesite poslednje dve cifre vremenskog koda za kadrove tako da je broj deljiv sa 4, između 0 i 23.

TC RESET (Poništava vremenski kod)

- Poništavanje se izvršava kada izaberete **OK**, a zatim pritisnite dugme REC/ENTER.

TC FORMAT (Izabira način snimanja vremenskog koda)

- **DF**: Snima vremenski kod sa odbacivanjem slike.
- **NDF**: Snima vremenski kod bez odbacivanja slike.*

* U sledećim slučajevima, vremenski kôd je fiksiran na **NDF**.
Kada se kvalitet slike podesi na 24p.
Kada se izbor NTSC/PAL podesi na **PAL → NTSC**.

TC RUN (Podešava format brojača za vremenski kod)

- **REC RUN**: Vremenski kôd napreduje samo u toku snimanja XAVC S filmova. Snima se redom od vremenskog koda na slici snimljenoj poslednji put.
- **FREE RUN**: Vremenski kôd napreduje redom, bez obzira na način rada kamere.

TC MAKE (Podešava vremenski kôd koji će se snimiti)

- **PRESET**: Novi podešeni vremenski kod se snima na medij za snimanje.
- **REGEN**: Poslednji vremenski kôd sa prethodnog snimka se učitava sa medija za snimanje i novi vremenski kôd se snima redom od poslednjeg vremenskog koda.

UB PRESET (Podešava korisničku postavku)

1. Pritisnite dugme UP ili dugme DOWN da biste izabrali dvocifrene brojeve, a zatim pritisnite dugme REC/ENTER.
2. Ponovite korak 1 dok ne podesite četiri dvocifrena broja, a zatim se vratite na prethodni MENU.

- Korisničku postavku možete da izaberete iz sledećeg opsega.
00 00 00 00 – FF FF FF FF

UB PRESET (Vraća korisničku postavku na početne vrednosti)

- Poništavanje se izvršava kada izaberete **OK**, a zatim pritisnite dugme REC/ENTER.

UB T.REC (Podešava vreme snimanja korisničke postavke)



- **ON**: Snima vreme kao korisničku postavku.
- **OFF**: Ne snima vreme kao korisničku postavku.



[57] Promena postavki | Postavke kamere

Infracrveni daljinski upravljač (FDR-X3000)

Možete započeti/zaustaviti snimanje i vratiti vremenski kôd na početne vrednosti pomoću infracrvenog daljinskog upravljača (prodaje se zasebno).

1 Pritisnite dugme **MENU**.

2 Pritisnite dugme **UP** ili dugme **DOWN** da biste izabrali  (Postavke kamere) –  **OFF** (Infracrveni daljinski upravljač) – vrednost postavke, a zatim pritisnite dugme **REC/ENTER**.

-  **ON** (Omogućava vam da upravljate kamerom pomoću infracrvenog daljinskog upravljača)
-  **OFF** (Sprečava upravljanje kamerom pomoću infracrvenog daljinskog upravljača)

Napomena

- Daljinski upravljač i komplet infracrvenog risivera RMT-VP1K i RMT-845 (prodaje se zasebno) su neophodni za korišćenje ove funkcije.
Kupite RMT-845 u Sony servisnom centru.
- Pomoću daljinskog upravljača RMT-845 (prodaje se zasebno) možete da upravljate samo sledećim postavkama. Ostale postavke ne mogu da se koriste.
 - Vraćanje vremenskog koda na početne vrednosti.
Kada vraćate postavku na početne vrednosti, lampica REC treperi plavom bojom oko 5 sekundi.
 - Pokretanje/zaustavljanje snimanja.

HDMI postavke (FDR-X3000/HDR-AS300)

Podešavanje HDMI izlaznog signala.

1 Pritisnite dugme **MENU**.

2 Pritisnite dugme **UP** ili dugme **DOWN** da biste izabrali  (Postavke kamere) – **HDMI** (HDMI postavke) – stavka podešavanja, a zatim pritisnite dugme **REC/ENTER**.

Dostupne su sledeće podešene stavke i detalji.

RESOL : Podešava izlaznu rezoluciju HDMI signala.

- **AUTO** : Automatski podešava rezoluciju HDMI signala.
- **2160p** (FDR-X3000): Podešava rezoluciju HDMI signala na 2160p.
- **1080p** : Podešava rezoluciju HDMI signala na 1080p.
- **1080i** : Podešava rezoluciju HDMI signala na 1080i.
- **720p** : Podešava rezoluciju HDMI signala na 720p.

60/24p : Podešava brzinu kadrova izlaznog HDMI signala.

- **60p** : Izlazni HDMI signal je 60p.
- **24p** : Izlazni HDMI signal je 24p.

* Dostupno samo u režimu za filmove (nije dostupno u toku reprodukcije).

* Ova postavka se onemogućava kada je postavka kvaliteta slike podešena na postavku različitu od 1080 24p.

* Ova postavka se onemogućava kada se HDMI rezolucija podesi na postavku različitu od 1080.

TC/UB OUT : Šalje informaciju o vremenskom kodu ili korisničkoj postavci na uređaj povezan pomoću HDMI-ja (FDR-X3000).

- **ON** : Šalje informaciju o vremenskom kodu ili korisničkoj postavci.
- **OFF** : Ne šalje informaciju o vremenskom kodu ili korisničkoj postavci.

* Nije dostupno kada se format filma podesi na MP4.

REC CTRL : Kontroliše snimak na uređaju povezanom pomoću HDMI-ja (FDR-X3000).

- **ON** : Kontroliše snimak na uređaju.
- **OFF** : Ne kontroliše snimak na uređaju.

* Nije dostupno kada se format filma podesi na MP4.

Napomena

- Dostupno za spoljne rekordere/plejere kompatibilne sa **REC CTRL**.
- Kada je **TC/UP OUT** na **OFF**, **REC CTRL** je podešeno na **OFF**.
- U zavisnosti od postavki i stanja nekog spoljnog rekordera/plejera, on možda neće funkcionisati ispravno, čak i kada se **REC CTRL** za kameru podesi na **ON**. Uverite se da radi ispravno pre nego što ga koristite sa kamerom.

[59] Promena postavki | Promena postavki



USB izvor napajanja

Kada povezujete kameru sa računarom ili USB uređajem pomoću mikro USB kabla (isporučuje se), kamera se napaja iz povezanog uređaja.

- USB izvor napajanja može da bude dostupan izborom opcije ON iz sledeće radnje.

1 Pritisnite dugme MENU.

2 Pritisnite dugme UP ili dugme DOWN da biste izabrali  (Postavke kamere) – **USB ON** (USB izvor napajanja) – vrednost postavke, a zatim pritisnite dugme REC/ENTER.

-  **ON** (Napajanje je uključeno kada je uređaj povezan mikro USB kablom)
-  **OFF** (Napajanje nije uključeno kada je uređaj povezan mikro USB kablom)

Korišćenje kamere sa eksternim izvorom napajanja

Kamera je kompatibilna sa sledećim spoljnim izvorom napajanja.

- Spoljni izvor napajanja od 1,5 A.
FDR-X3000/HDR-AS300: Potrošnja energije baterije se smanjuje tokom snimanja/reprodukcije.
HDR-AS50: Dobija USB napajanje iz povezanog uređaja.

Napomena

- Ako promenite postavku za USB izvor napajanja dok je mikro USB kabl povezan, iskopčajte kabl, a zatim ga ponovo priključite.
- Ako uključite kameru dok se komplet baterija puni, punjenje prestaje i napajanje kamere se obezbeđuje iz uređaja povezanog preko USB kabla.
- Možete da snimate i reprodukujete slike koristeći USB izvor napajanja. Komplet baterija se, međutim, ne puni istovremeno.
- Kada koristite kameru sa eksternim izvorom napajanja, proverite da li se na ekranu prikazuje ikona () koja ukazuje da je uključeno USB napajanje.
- Dok je uključeno USB napajanje, vreme neprekidnog snimanja filma može biti skraćeno zbog zagrevanja kamere.
- Čak i ako se adapter za naizmeničnu struju poveže na kameru, baterija neće da se puni ako se uključi kamera.
- Ne uklanjajte bateriju dok lampica za pristup svetli. Podaci u memorijskoj kartici mogu da se oštete.

FDR-X3000/HDR-AS300

- Za snimanje/reprodukciju tokom napajanje sa spoljnog uređaja, ubacite napunjenu bateriju u kameru.
- Ne vadite bateriju iz kamere kada koristite kameru tokom napajanja sa spoljnog uređaja.



[60] Promena postavki | Postavke kamere

Zvučni signal

Možete da uključite/isključite zvučno obaveštenje o radnjama.

- 1 Pritisnite dugme MENU.

2 Pritisnite dugme UP ili dugme DOWN da biste izabrali  (Postavke kamere) –  ON (Zvučni signal) – vrednost postavke, a zatim pritisnite dugme REC/ENTER.



- :ON (Svi zvukovi koji će se čuti pri korišćenju se omogućavaju)
- :LIMIT (Zvukovi se emituju samo pri sledećim radnjama)
 - uključivanje napajanja,
 - početak snimanja,
 - zaustavljanje snimanja,
 - pritiskanje okidača,
 - izbor onemogućene radnje ili pojava greške,
 - uspostavljanje Wi-Fi veze,
 - isključivanje napajanja (FDR-X3000/HDR-AS300).
- :OFF (Svi zvukovi koji se inače čuju pri upravljanju se onemogućavaju)



[61] Promena postavki | Postavke kamere

Jačina zvuka zvučnog signala

Možete da podesite jačinu zvuka zvučnog signala kada upravljate kamerom.

1 Pritisnite dugme MENU.

2 Pritisnite dugme UP ili dugme DOWN da biste podesili  (Postavke kamere) –  (Jačina zvuka zvučnog signala) – vrednost postavke, a zatim pritisnite dugme REC/ENTER.

-  (Velika jačina zvuka zvučnog signala)
-  (Mala jačina zvuka zvučnog signala)

Savet



- Kada se vrednost za Beep (Zvučni signal) podesi na OFF, ova funkcija ne može da se podesi.

Postavka lampice

Da biste sprečili reflektovanje svetlosti lampice od objekta koji snimate, možete da ograničite broj lampica REC koje se uključuju prilikom snimanja.

1 Pritisnite dugme MENU.

2 Pritisnite dugme UP ili dugme DOWN da biste podesili  (Postavke kamere) –  3 (Postavka lampice) – vrednost postavke, a zatim pritisnite dugme REC/ENTER.

- :3 (Svetle sve lampice REC)
- :1 (Svetli samo lampica REC poklopca priključka)
- :OFF (Ne svetli nijedna lampica REC)

Savet

- Promenite postavku lampice za kameru ako predmeti poput stakla mogu da reflektuju svetlost u pravcu snimanja.

Snimanje jednim dodirrom



Pritisnite dugme REC/ENTER na kameri dok je isključena i ona će se uključiti i započeti snimanje.

Ova funkcija je dostupna kada je režim snimanja podešen na film, snimanje s prekidima, neprekidno snimanje ili strimovanje uživo.



1 Pritisnite dugme MENU.

2 Pritisnite dugme UP ili dugme DOWN da biste podesili  (Postavke kamere) –  OFF (Snimanje jednim dodirrom) – vrednost postavke, a zatim pritisnite dugme REC/ENTER.

-  :ON (Snimanje jednim dodirrom je omogućeno)
-  :OFF (Snimanje jednim dodirrom je onemogućeno)

Napomena

- Sa postavkom Snimanje jednim dodirrom, snimanje će započeti u režimu snimanja koji je bio podešen neposredno pre isključenja napajanja.



[64] Promena postavki | Postavke kamere

Automatsko isključivanje

Možete da promenite postavku funkcije automatskog isključivanja.

1 Pritisnite dugme MENU.

2 Pritisnite dugme UP ili dugme DOWN da biste izabrali  (Postavke kamere) –  60s (Automatsko isključivanje) – vrednost postavke, a zatim pritisnite dugme REC/ENTER.

-  : 20s (Napajanje se isključuje nakon oko 20 sekundi)
-  : 60s (Napajanje se isključuje nakon oko 60 sekundi)
-  : OFF (Ne isključuje se automatski)

Napomena

- Automatsko isključivanje napajanja nije dostupno u sledećim slučajevima:

- prilikom snimanja podataka na medij,
 - prilikom snimanja filmova ili snimanja u režimu snimanja s prekidima,
 - tokom reprodukcije filma,
 - kada se uspostavi Wi-Fi veza, povezan je Wi-Fi daljinski upravljač, slika se otprema na pametni telefon ili je u toku strimovanje uživo,
 - kada se uspostavi HDMI veza (FDR-X3000/HDR-AS300),
 - kada se napajanje obezbeđuje sa povezanog USB uređaja,
 - kada je povezan uređaj za masovno skladištenje,
 - kada je postavka za infracrveni daljinski upravljač podešena na ON (FDR-X3000).
- U sledećim slučajevima, čak i kad ste izabrali **AUTO OFF : 20s** ili **AUTO OFF : 60s** u funkciji automatskog isključivanja napajanja, vreme koje protekne pre nego što se napajanje isključi će biti produženo:
 - tokom prilagođavanja menija,
 - tokom reprodukovanja fotografija.

[65] Promena postavki | Postavke kamere

Menjanje režima NTSC/PAL

Možete da izaberete postavku režima NTSC/PAL, u zavisnosti od TV sistema u zemlji ili regionu gde koristite kameru.

1 Pritisnite dugme MENU.

2 Pritisnite dugme UP ili dugme DOWN da biste izabrali  (Postavke kamere) – **NTSC → PAL / PAL → NTSC** (Menjanje režima NTSC/PAL), a zatim pritisnite dugme REC/ENTER.

NTSC → PAL (Prebacivanje kamere sa NTSC režima na PAL)

PAL → NTSC (Prebacivanje kamere sa PAL režima na NTSC)

- Kada pokušate da promenite trenutnu postavku, pojavljuje se ekran za potvrdu. Pređite na korak 3.

3 Pritisnite dugme UP ili dugme DOWN da biste izabrali **OK**, a zatim pritisnite dugme REC/ENTER.

- Kada se promena postavke završi, kamera se automatski ponovo pokreće.

[66] Promena postavki | Postavke kamere

Postavka datuma i vremena

Možete da podesite godinu/mesec/dan.

1 Pritisnite dugme MENU.

2 Pritisnite dugme UP ili dugme DOWN da biste izabrali  (Postavke kamere) –  (Postavka datuma i vremena), a zatim pritisnite dugme REC/ENTER.

- Prikazaće se ekran za podešavanje godine/meseca/dana.

3 Podesite godinu/mesec/dan.

Pritisnite dugme UP ili dugme DOWN da biste podesili godinu, a zatim pritisnite dugme REC/ENTER. Kursor se pomera na mesec pa ponovite istu radnju da biste podesili mesec i dan.

- Prikazuje se ekran za podešavanje vremena.

4 Podesite vreme ponavljajući isti postupak kao u koraku 3.

5 Pritisnite dugme REC/ENTER.

- Vreme se podešava i ekran se vraća na prethodni meni.
-

Napomena



- Izaberite 0:00 za ponoć, 12:00 za podne.
- Kada se snimanje GPS podataka podesi na ON, kamera automatski prilagođava datum i vreme u toku režima snimanja (FDR-X3000/HDR-AS300).
- Redosled prikaza godine/meseca/dana ne može da se promeni.

[67] Promena postavki | Postavke kamere

Postavka časovne zone

Možete da prilagodite sat na kameri da odgovara vremenu u časovnoj zoni u kojoj se nalazite bez zaustavljanja sata.

Časovne zone se određuju prema razlici vremena u odnosu na srednje vreme prema Griniču (GMT). Pogledajte odeljak „Lista vremenskih razlika za glavne gradove sveta“.

- 1 Pritisnite dugme **MENU**.
- 2 Pritisnite dugme **UP** ili dugme **DOWN** da biste podesili  (Postavke kamere) –  **GMT** (Postavka časovne zone) – vremenska razlika, a zatim pritisnite dugme **REC/ENTER**.
- 3 Potvrdite vreme na prikazanom ekranu, a zatim pritisnite dugme **REC/ENTER**.





Savet

- Kada se snimanje GPS podataka podesi na ON, kamera automatski prilagođava postavku časovne zone u toku režima snimanja (FDR-X3000/HDR-AS300).

[68] Promena postavki | Postavke kamere

Postavka letnjeg računanja vremena

Određuje da li će se primeniti letnje računanje vremena (letnje vreme) u postavkama datuma i vremena.

- 1 Pritisnite dugme MENU.
- 2 Pritisnite dugme UP ili dugme DOWN da biste izabrali  (Postavke kamere) –  OFF (Postavka letnjeg računanja vremena) – vrednost postavke, a zatim pritisnite dugme REC/ENTER.
 -  ON (Podešava letnje računanje vremena)
 -  OFF (Ne podešava letnje računanje vremena)

[69] Promena postavki | Postavke kamere

Verzija

Može da se prikaže verzija softvera kamere.

- 1 Pritisnite dugme MENU.
- 2 Pritisnite dugme UP ili dugme DOWN da biste izabrali  (Postavke kamere) – **Ver.** (Verzija), a zatim pritisnite dugme REC/ENTER.

[70] Promena postavki | Postavke kamere

Vraćanje postavki na početne vrednosti

Postavke možete da vratite na njihove podrazumevane vrednosti.

1 Pritisnite dugme MENU.

2 Pritisnite dugme UP ili dugme DOWN da biste izabrali  (Postavke kamere) – RESET (Vraćanje postavki na početne vrednosti), a zatim pritisnite dugme REC/ENTER.

3 Izaberite OK , a zatim pritisnite dugme REC/ENTER.

- Da biste otkazali vraćanje na početne vrednosti, izaberite  , a zatim pritisnite dugme REC/ENTER.
- Kada se vraćanje na početne vrednosti dovrši, kamera se automatski ponovo pokreće.

Napomena

- Kada vraćate postavke na početne vrednosti, informacije o Bluetooth uparivanju će se takođe poništiti. Za ponovno povezivanje, izbrišite informacije o uparivanju na povezanom uređaju pre povezivanja.











[71] Pregledanje

Pregledanje slika na TV-u (FDR-X3000/HDR-AS300)

Povežite kameru sa TV-om koji ima HDMI priključak pomoću mikro HDMI kabla (prodaje se zasebno). Pogledajte i priručnik za upotrebu TV-a.

1 Isključite i kameru i TV.

2 Otvorite poklopac priključaka i povežite kameru sa TV-om pomoću mikro HDMI kabla (prodaje se zasebno).

- 3 **Uključite TV i podesite ulaz na njemu na [HDMI input].**
- 4 **Pritisnite dugme  (uključivanje/stanje mirovanja) na kameri da biste je uključili.**
- 5 **Pritisnite dugme MENU.**
- 6 **Pritisnite dugme UP ili dugme DOWN da biste izabrali  (Reprodukcija na TV-u) – željeni format filma/slike za pregled.**
 - Izaberite postavke u nastavku.
 -  : MP4 filmovi
 -  : Fotografije
 -  : XAVC S 4K (30p) film (prikazuje se  kada se izabere NTSC i prikazuje se  kada se izabere PAL.) (FDR-X3000)
 -  : XAVC S 4K (24p) film (prikazuje se  samo kada se izabere NTSC.) (FDR-X3000)
 -  : XAVC S HD film
- 7 **Pritisnite dugme REC/ENTER.**
 - Pokrenuće se reprodukcija.
 - Pauzira se reprodukcija kada ponovo pritisnete dugme REC/ENTER.



Za kontrolu sadržaja koji se reprodukuje

- Brzo premotavanje unazad/unapred (samo filmovi): pritisnite dugme UP ili dugme DOWN. Tokom brzog premotavanja unazad/unapred, svaki put kada pritisnete ovo dugme, brzina se menja u 4 nivoa.
- Pauza (samo filmovi): Pritisnite dugme REC/ENTER. ako pritisnete dugme UP ili dugme DOWN tokom pauze, možete da obavite premotavanje unazad ili unapred. Ako pritisnete i držite dugme UP ili dugme DOWN u toku pauze, možete da obavite sporo premotavanje unazad ili unapred.
- Pokretanje prikaza slajdova (samo fotografije): Pritisnite dugme REC/ENTER.
-

- Završavanje reprodukcije: Pritisnite dugme MENU, a zatim izaberite * (režim snimanja) da biste se prebacili u režim snimanja.

* Prikazuje se ikona trenutno izabranog režima snimanja.

Za prilagođavanje jačine zvuka

1. Pritisnite dugme MENU tokom reprodukcije ili pauze.
2. Pritisnite dugme UP ili dugme DOWN da biste izabrali  – , a zatim pritisnite dugme REC/ENTER da biste prikazali kontroler jačine zvuka.
3. Pritisnite dugme UP ili dugme DOWN da biste povećali ili smanjili jačinu zvuka.



Napomene o reprodukciji na drugim uređajima

Filmovi snimljeni pomoću kamere možda se neće normalno reprodukovati na drugim uređajima. Takođe, filmovi snimljeni na drugim uređajima možda se neće pravilno reprodukovati na kameri.

[72] Pregledanje

Pregledanje pomoću daljinskog upravljača sa prikazom uživo

Pomoću daljinskog upravljača sa prikazom uživo reprodukujte slike snimljene kamerom. Postupak u nastavku objašnjava kako se reprodukuju filmovi pomoću daljinskog upravljača sa prikazom uživo „RM-LVR3“. Prikaz se razlikuje u zavisnosti od daljinskog upravljača sa prikazom uživo koji se koristi.

- 1 Pritisnite dugme MENU na daljinskom upravljaču dok je kamera u režimu snimanja.
 - 2 Pritisnite dugme UP ili dugme DOWN na daljinskom upravljaču da biste izabrali  (Reprodukcija pomoću daljinskog upravljača), a zatim pritisnite dugme REC/ENTER na daljinskom upravljaču.
 - 3 Izaberite željenu sliku pritiskom na dugme UP ili dugme DOWN.
- 

4 Pritisnite dugme REC/ENTER na daljinskom upravljaču da biste započeli reprodukciju.

Ponovo pritisnite dugme REC/ENTER za pauziranje reprodukcije.

Povratak u režim snimanja

Da biste se vratili u režim snimanja, obavite sledeće radnje:

- Pritisnite dugme MENU na daljinskom upravljaču sa prikazom uživo da biste izabrali  (režim snimanja), a zatim pritisnite dugme REC/ENTER na daljinskom upravljaču.
- Pritisnite dugme REC/ENTER na kameri.

Napomena

- Zvuk ne može da se reprodukuje.
- Kada za reprodukciju koristite daljinski upravljač, brzina kadrova reprodukovane slike koja se prikazuje na LCD ekranu će se promeniti u skladu sa statusom Wi-Fi komunikacije između kamere i daljinskog upravljača. Ova brzina kadrova se razlikuje od one koja je korišćena u toku snimanja.

Savet

- Možete da brzo premotavate unapred pritiskom na dugme UP na daljinskom upravljaču, kao i da brzo premotavate unazad pritiskom na dugme DOWN.

[73] Pregledanje

Brisanje

Neželjene slike na memorijskoj kartici se brišu pomoću pametnog telefona na kojem je instaliran „PlayMemories Mobile“ ili daljinskog upravljača sa prikazom uživo.

Pogledajte priručnik za upotrebu na veb-sajtu da biste saznali kako da upravljate softverom „PlayMemories Mobile“ ili daljinskim upravljačem sa prikazom uživo.

Napomena

- Ako želite da izbrišete sve slike na memorijskoj kartici, formatirajte je u kameri.

Kreiranje filma sa istaknutim scenama

Kamera detektuje karakteristične scene iz filmova snimljenih kamerom i automatski kreira film sastavljen od njih (film sa istaknutim scenama). Možete da kopirate filmove sa istaknutim scenama pomoću pametnog telefona. Rukujući pametnim telefonom, možete da započnete kreiranje filma sa istaknutim scenama i napravite postavke za kreiranje.

- 1** Otvorite aplikaciju „PlayMemories Mobile“ na pametnom telefonu i povežite se sa kamerom preko Wi-Fi veze.

Pogledajte odeljak „Povezivanje sa pametnim telefonom“ da biste povezali kameru sa pametnim telefonom.

- 2** Izaberite „Highlight Movie Maker“ u odeljku „In-Camera Application Setting“ u meniju „Settings“ aplikacije „PlayMemories Mobile“.

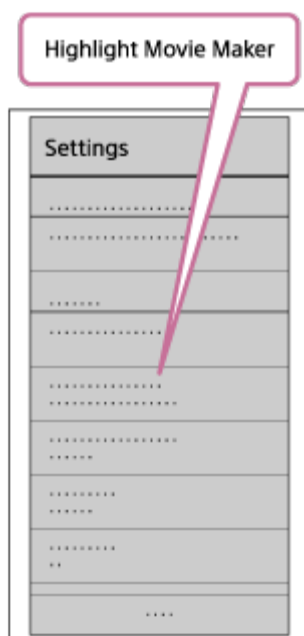

- 3** Pritisnite ikonu  da biste izabrali format sadržaja koji želite da dodate u film sa istaknutim scenama.

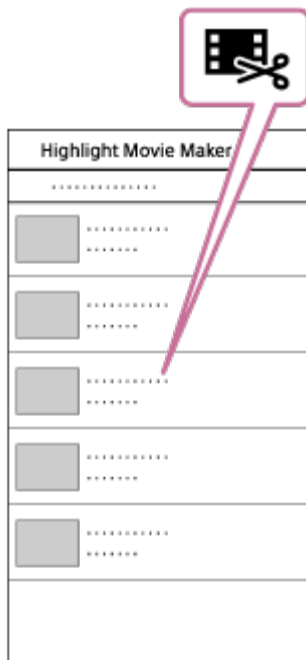

4

Iz liste datuma ili sadržaja izaberite film koji želite da dodate u film sa istaknutim scenama, a zatim pritisnite dugme „Next“.

Započinje kreiranje filma sa istaknutim scenama.

- Ne možete istovremeno da izaberete MP4 i XAVC S sadržaje.
- Možete da izaberete do 100 filmova po datumu ili datoteci.
- Ako prekinete Wi-Fi vezu između kamere i pametnog telefona dok kreirate film sa istaknutim scenama, kamera nastavlja da kreira film.
- Pritisnite dugme REC/ENTER na kameri da biste završili kreiranje filma sa istaknutim scenama.

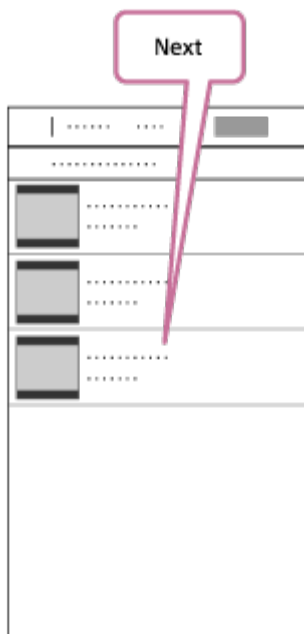

Savet

- Unapred koristite meni „Settings“ da promenite dužinu filma, pozadinsku muziku* i miks zvuka.

* Ova postavka je dostupna samo u nekim zemljama i regionima.

- 5** Kada kreirate film sa istaknutim scenama, možete da ga iskopirate na pametni telefon koristeći opciju „Copy“.

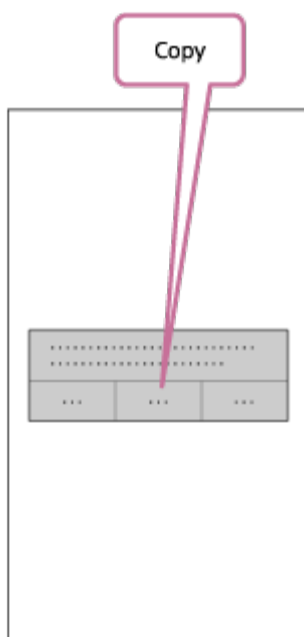

Savet



Koristite aplikaciju za prikazivanje filmova na pametnom telefonu da biste reprodukovali kopirani film sa istaknutim scenama.

Napomena

- Unapred ažurirajte aplikaciju „PlayMemories Mobile“ na najnoviju verziju firmvera.
- Format kreiranog filma sa istaknutim scenama je MP4.
- Sledeći sadržaji nisu kompatibilni sa filmom sa istaknutim scenama.
 - XAVC S 4K (FDR-X3000)
 - XAVC S HD 24p
 - Snimak velike brzine
- Načini rada i izgledi ekrana aplikacije su podložni izmenama u budućnosti bez prethodne najave.
- Više informacija o aplikaciji „PlayMemories Mobile“ pogledajte na sledećem veb-sajtu. (<http://www.sony.net/pmm/>)
- Pozadinska muzika koja je ranije instalirana na ovaj proizvod zvanično je ugovorena između kompanije Sony i davalaca licence. Filmovi koji sadrže pomenutu pozadinsku muziku su dozvoljeni za privatno korišćenje, umnožavanje, distribuciju ili javno emitovanje samo ako se pomenuti filmovi koriste u neprofitne svrhe i bez primanja bilo koje vrste nadoknade od osobe kojoj se pomenuti filmovi prikazuju.

[75] Kreiranje filma | Highlight Movie Maker

Uvoz pozadinske muzike

Kamera podrazumevano sadrži osam pesama koje možete da koristite kao pozadinsku muziku dok reprodukujete film sa istaknutim scenama.

Kada koristite aplikaciju „Action Cam Movie Creator“ povezujući kameru sa računarem, možete da zamenite pozadinsku muziku u kameri muzikom sa računara.

Unapred instalirajte aplikaciju „Action Cam Movie Creator“ na računar.

1 Pritisnite dugme MENU.

2 Pritisnite dugme UP ili dugme DOWN da biste izabrali  (Postavke kamere) – (Muzika u pozadini) – , a zatim pritisnite dugme REC/ENTER.

3 Povežite kameru sa računarem pomoću isporučenog mikro USB kabela.

Automatski započinje funkcija „Music Transfer“ (Prenos muzike) u aplikaciji „Action Cam Movie Creator“.



4 Koristite funkciju „Music Transfer“ u aplikaciji „Action Cam Movie Creator“ da biste zamenili pozadinsku muziku.

Način pregledavanja pozadinske muzike

Pogledajte sledeći veb-sajt da biste saznali kako da pregledate unapred instaliranu pozadinsku muziku u kameri.

http://guide.d-imaging.sony.co.jp/mt_bgm/index.html

Način brisanja sve pozadinske muzike

1. Pritisnite dugme MENU.
2. Pritisnite dugme UP ili dugme DOWN da biste izabrali  (Postavke kamere) –  (Muzika u pozadini) –  (Formatiranje), a zatim pritisnite dugme REC/ENTER. Prikazuje se **OK** kada se brisanje završi.

Savet

- Ako kamera i aplikacija „Action Cam Movie Creator“ ne mogu da se povežu, izvršite postupak iz odeljka „Način brisanja sve pozadinske muzike“.

Napomena

- Ova postavka je dostupna samo u nekim zemljama i regionima.
- Pozadinska muzika koja je ranije instalirana na ovaj proizvod zvanično je ugovorena između kompanije Sony i davalaca licence. Filmovi koji sadrže pomenutu pozadinsku muziku su dozvoljeni za privatno korišćenje, umnožavanje, distribuciju ili javno emitovanje samo ako se pomenuti filmovi koriste u neprofitne svrhe i bez primanja bilo koje vrste nadoknade od osobe kojoj se pomenuti filmovi prikazuju.

[76] Strimovanje filma u realnom vremenu na sajt za strimovanje filmova | Strimovanje uživo pomoću kamere (Strimovanje filmova u realnom vremenu)

Strimovanje uživo

Filmove možete da isporučite u realnom vremenu preko veb-sajtova za video deljenje, kao što je Ustream, koristeći Wi-Fi ruter ili pametni telefon koji može da se poveže sa kamerom. Možete i da šaljete poruke na društvene mreže na kojima ste registrovani da biste najavili da ste započeli strimovanje video sadržaja uživo*.

* Potrebna je registracija na sajt za video strimovanje ili društvenu mrežu.

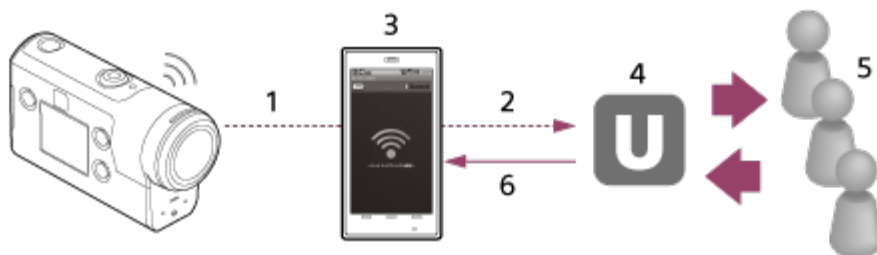

1. Wi-Fi
2. 3G/LTE
3. Režim povezivanja
4. Ustream
5. Gledaoci
6. Komentari gledalaca

Sledeće postavke moraju da budu konfigurisane za strimovanje uživo.

Podesite sledeće postavke za distribuciju u postavkama strimovanja uživo u kameri:

- Registracija korisnika za Ustream.
- Pametni telefon (koji može da se poveže) ili Wi-Fi mrežno okruženje.

* Za više informacija o postavkama povezivanja pametnog telefona ili postavkama Wi-Fi mreže, pogledajte uputstvo za upotrebu isporučeno sa pametnim telefonom ili mrežnom uslugom. Za dalje informacije o mrežnom okruženju, kontaktirajte dobavljača mrežnih usluga.

Funkcija strimovanja uživo zavisi od uslova korišćenja nezavisnog dobavljača Internet usluga u vašem regionu. Funkcija možda neće biti dostupna zbog ograničenja usluge širokog propusnog opsega i Interneta u vašem regionu.

[77] Strimovanje filma u realnom vremenu na sajt za strimovanje filmova | Strimovanje uživo

pomoću kamere (Strimovanje filmova u realnom vremenu)

Priprema za strimovanje uživo

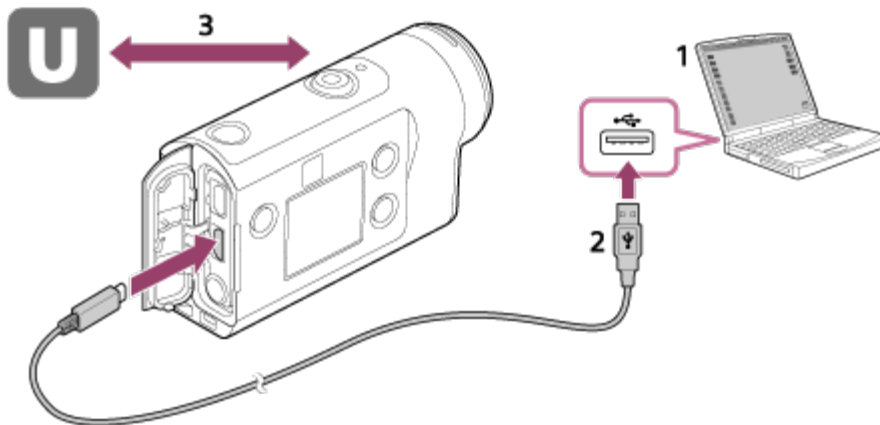

1. Pre nego što započnete strimovanje uživo, pribavite Ustream nalog na sajtu za strimovanje i instalirajte aplikaciju koja radi isključivo na računaru, „Action Cam Movie Creator“. Preuzmite aplikaciju „Action Cam Movie Creator“ sa sledećeg veb-sajta.
<http://www.sony.net/acmc/>
2. Povežite kameru sa računarom pomoću isporučene mikro USB kabla.
3. Konfigurirate mrežne postavke, registrujete nalog na sajtu za distribuciju video sadržaja i konfigurirate postavke za društvene mreže u odeljku „Camera Settings for Live Streaming“ u postavkama kamere aplikacije „Action Cam Movie Creator“. Pogledajte sledeću veb lokaciju da biste saznali kako se upravlja softverom „Action Cam Movie Creator“.
<http://www.sony.net/guide/nst/>

Šta možete da podesite u meniju „Camera Settings for Live Streaming“

Postavke za mrežu

Možete da podesite Wi-Fi mrežu na koju se kamera povezuje.

Naziv mreže, lozinka, bezbednosni režim

Postavke za strimovanje

Možete da podesite metodu strimovanja.

Sajt za strimovanje, kanal, kvalitet slike i postavke čuvanja za sajt za strimovanje

Naslov i opis strimovanog video sadržaja

Podešavanja društvenih mreža

Kada konfigurirate ovu postavku, možete da pošaljete poruku posredstvom usluge društvenih mreža kada počnete da strimujete video.

Postavke povezivanja za mrežne usluge

Vaši komentari

O usluzi Ustream

Ustream je sajt za video deljenje na kojem možete da strimujete i pregledate video snimke pomoću funkcije strimovanja uživo na kameri. Detaljne informacije o usluzi Ustream potražite na sledećem sajtu.

<http://www.ustream.tv/>

Napomena

- Vaše lične informacije (informacije potrebne prilikom prijavljivanja na društvene mreže) su podešene u kameri.
Ako odbacite ili poklonite kameru, pritisnite dugme MENU, a zatim pritisnite dugme UP ili dugme DOWN da biste izabrali  (Postavke kamere) – **RESET** (Vraćanje postavki na početne vredosti) – **OK** i izbrišite postavke.

[78] Strimovanje filma u realnom vremenu na sajt za strimovanje filmova | Strimovanje uživo pomoću kamere (Strimovanje filmova u realnom vremenu)

Izvođenje strimovanja uživo

Strimovanje uživo možete da započnete nakon što priprema bude dovršena. Prilikom strimovanja uživo prvi put, preporučuje se da unapred isprobate strimovanje u pripremljenom okruženju nakon podešavanja računaram.

Savet

- Kada se  podesi na ON, vremenski kod i korisnička postavka će se ugraditi u video strimovanje (FDR-X3000).

1 Pritisnite dugme MENU.

2 Pritisnite dugme UP ili dugme DOWN da biste izabrali * (Režim snimanja) –  (Režim strimovanja uživo), a zatim pritisnite dugme REC/ENTER.

* Prikazuje se ikona trenutno izabranog režima snimanja.

3 Pritisnite dugme REC/ENTER da biste započeli strimovanje.

Lampica REC na gornjoj strani kamere svetli plavom bojom.

Sadržaj na displeju u toku strimovanja uživo

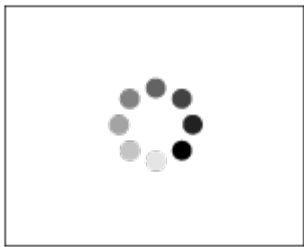

Priprema za povezivanje na sajt za mrežnu distribuciju

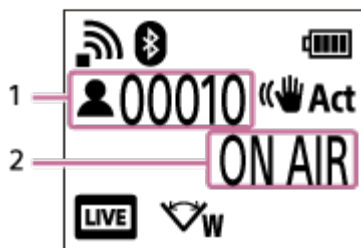

1 Ima publike. Prikazani broj predstavlja broj gledalaca.

2 Strimovanje započinje.

Napomena

- Moguće je vreme kašnjenja od 10–20 sekundi između početka strimovanja uživo na kameri i video strimovanja na sajtu za video strimovanje.
- Filmove koji se distribuiraju uživo možete da snimate na memorijsku karticu u kameri. Kada je memorijska kartica već umetnuta, filmovi se snimaju u istom trenutku kao i distribucija*.
- Kada je kapacitet memorijske kartice ispunjen, zaustaviće se samo snimanje filma, bez zaustavljanja distribucije. Kada memorijska kartica nije umetnuta, obavljaće se samo distribucija filma.

* Istovremeno snimljeni filmovi se obrađuju u režimu MP4/HQ.

Indikatorska lampica REC/LIVE tokom strimovanja uživo

Ako izaberete režim strimovanja uživo, status strimovanja možete da vidite pomoću lampice REC/LIVE na kameri.



1: Lampica REC/LIVE

- OFF: pre distribucije
- Svetli plavom bojom: distribucija je u toku
- ☀ Treperi plavom bojom: distribucija je u toku (ima publike)
- ☀ Treperi crvenom bojom: greška u distribuciji

Za zaustavljanje distribucije uživo

Ponovo pritisnite dugme REC/ENTER.

[79] Strimovanje filma u realnom vremenu na sajt za strimovanje filmova | Strimovanje uživo pomoću kamere (Strimovanje filmova u realnom vremenu)

Ograničenja

Obaveštenje o ograničenju kada koristite strimovanje uživo.

Ograničenja za Ustream

- Postoje neka ograničenja za video strimovanje na sajtu Ustream. Detaljne informacije potražite na sajtu Ustream.

GPS i Wi-Fi funkcije u toku strimovanja uživo

- Funkcija GPS se automatski onemogućuje u toku strimovanja uživo (FDR-X3000/HDR-AS300).
- U toku strimovanja uživo, ne možete da koristite pametni telefon niti daljinski upravljač sa prikazom uživo za nadzor slika.

Mrežna veza

- Za strimovanje uživo koristite pametni telefon koji može da se poveže ili Wi-Fi ruter. Međutim, ispravan rad ne može biti garantovan sa svim pametnim telefonima ili Wi-Fi ruterima. Javni bežični LAN-ovi ne mogu da se koriste kao veze za strimovanje uživo.

Simultano strimovanje uživo sa više kamera

- Ne možete da strimujete video sadržaje istovremeno koristeći isti nalog na više od jedne kamere. Treba da se povežete koristeći drugi nalog.

Efekti koji su posledica stanja bežične komunikacije

- Kada ste povezani pomoću funkcije povezivanja na pametnom telefonu ili preko Wi-Fi rutera, slike i zvukovi mogu da se prekidaju ili može da dođe do prekida komunikacije zbog stanja bežične komunikacije.

Veza za strimovanje uživo

- Vreme komunikacije koje možete da koristite za strimovanje uživo je ograničeno u skladu sa ugovorom za pametni telefon ili Wi-Fi ruter. Potvrdite to unapred.

Vreme neprekidnog strimovanja

- Vreme neprekidnog strimovanja uživo pomoću kamere je ograničeno na oko 13 sati.

Ograničenja mrežne veze

- U nekim zemljama ili regionima, ne možete se povezivati na sajtove za strimovanje uživo. Koristite ovu funkciju u skladu sa zakonima u toj zemlji ili regionu.

[80] Korišćenje kamere povezane sa drugim uređajima putem Wi-Fi veze | Povezivanje sa pametnim telefonom

Priprema za povezivanje sa pametnim telefonom

Instaliranje aplikacije na pametnom telefonu

Instalirajte aplikaciju „PlayMemories Mobile“ na pametni telefon. Ažurirajte aplikaciju „PlayMemories Mobile“ na najnoviju verziju ako je već instalirana na vašem pametnom telefonu. Najnovije informacije o funkcijama u softveru „PlayMemories Mobile“ potražite na veb-sajtu u nastavku.

<http://www.sony.net/pmm/>

Potražite aplikaciju „PlayMemories Mobile“ u prodavnici Google Play i instalirajte je.



Potražite aplikaciju „PlayMemories Mobile“ u prodavnici App Store i instalirajte je.



Ako izgubite lozinku

1. Povežite kameru sa računarom pomoću mikro USB kabla (isporučuje se).
2. Uključite kameru.
3. Prikažite [Computer] – [PMHOME] – [INFO] – [WIFI_INF.TXT] na računaru, a zatim proverite korisnički ID i lozinku.

Napomena

- Google Play možda neće biti podržan u zavisnosti od zemlje ili regiona. U tom slučaju, potražite aplikaciju „PlayMemories Mobile“ na internetu i instalirajte je.
- Za korišćenje funkcija za povezivanje jednim dodiranjem (NFC) potreban je pametni telefon ili tablet na kojem je omogućen NFC (FDR-X3000/HDR-AS300).
- Ne garantujemo da će ovde opisane Wi-Fi i Bluetooth funkcije funkcionisati sa svim pametnim telefonima i tabletima.

[81] Korišćenje kamere povezane sa drugim uređajima putem Wi-Fi veze | Povezivanje sa pametnim telefonom

Primer prikaza na ekranu pametnog telefona

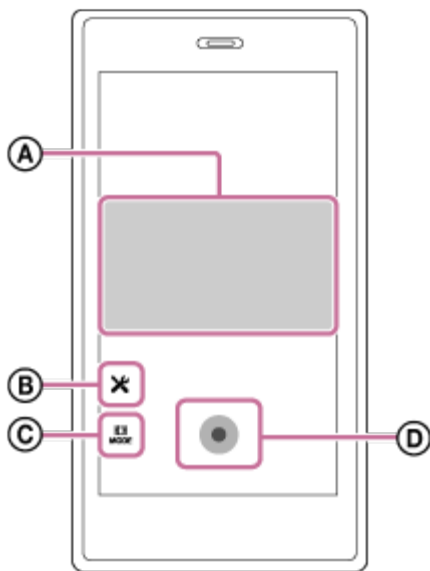

Ⓐ: Funkcije Wi-Fi daljinskog upravljača

- Provera vidnog polja pre i za vreme snimanja
- Za nadzor slika za vreme snimanja

Ⓑ: Razne postavke

Ⓒ: Postavke režima za snimanje

 [Movie mode]

 [Photo mode]

 [Time-lapse capture mode]

 [Loop recording mode]

Ⓓ: Pokretanje/zaustavljanje snimanja

Napomena

- Kada se Režim rada u avionu podesi na ON, Wi-Fi i Bluetooth funkcije nisu dostupne.
- U zavisnosti od interferencije lokalne električne mreže ili mogućnosti pametnog telefona, prikaz slika uživo možda neće biti ujednačen.

[82] Korišćenje kamere povezane sa drugim uređajima putem Wi-Fi veze | Povezivanje sa pametnim telefonom



Korišćenje funkcija jednim dodirrom radi povezivanja sa Android pametnim telefonom sa funkcijom NFC

(FDR-X3000/HDR-AS300)

Obavite pripremu za povezivanje sa pametnim telefonom pre samog povezivanja.

1 Podesite postavku Wi-Fi veze kamere na ON.

2 Oznakom  (oznaka N) na pametnom telefonu dodirnite  (oznaka N) na kameri.

- Unapred otkazite režim mirovanja i funkciju za zaključavanje ekrana na pametnom telefonu.
- Nastavite da držite pametni telefon uz kameru (1–2 sekunde) i ne pomerajte ga dok se ne pokrene aplikacija „PlayMemories Mobile“.
- Oznakom  (oznaka N) na pametnom telefonu dodirnite  (oznaka N) na kameri. Ako na pametnom telefonu nema oznake , potražite područje za dodirivanje u priručniku za upotrebu pametnog telefona.
- Ako fotoaparati i pametni telefon nije moguće povezati pomoću funkcije NFC, pogledajte odeljak „Povezivanje pametnog telefona na Wi-Fi vezu putem QR koda (Android uređaj)“ i povežite ih.

O tehnologiji „NFC“

NFC je tehnologija za bežičnu komunikaciju kratkog dometa između različitih uređaja poput mobilnih telefona i IC nalepnica. Komunikacija za prenos podataka se postiže prostim međusobnim dodirivanjem uređaja na određenom mestu.







NFC (Near Field Communication) je međunarodni standard za tehnologiju bežične komunikacije kratkog dometa.

Napomena

- Kada se Režim rada u avionu podesi na ON, Wi-Fi i Bluetooth funkcije nisu dostupne.
 - U zavisnosti od interferencije lokalne električne mreže ili mogućnosti pametnog telefona, prikaz slika uživo možda neće biti ujednačen.
 - Kada upravljate većim brojem kamera pomoću povezanog uređaja, NFC funkcija za kontakt jednim dodirom nije dostupna.
-

Povezivanje pametnog telefona na Wi-Fi vezu putem QR koda (Android uređaj)

Obavite pripremu za povezivanje sa pametnim telefonom pre samog povezivanja.

- 1 Pritisnite dugme MENU na kameri.
- 2 Pritisnite dugme UP ili dugme DOWN da biste izabrali  (Postavke kamere) –  ON (Postavka Wi-Fi veze) –  :ON , a zatim pritisnite dugme REC/ENTER.
- 3 Izaberite režim snimanja ( /  /  / ).
- 4 Pokrenite aplikaciju „PlayMemories Mobile“ na pametnom telefonu.



- 5 Izaberite opciju [Scan QR Code of the Camera] aplikacije „PlayMemories Mobile“.

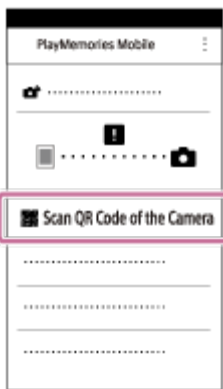

6 Izaberite [OK] (Ponovo izaberite [OK] kada se prikaže poruka.)



7 Skenirajte QR kod koji je odštampan na nalepnici postavljenoj na poleđini poklopca baterije kamere.

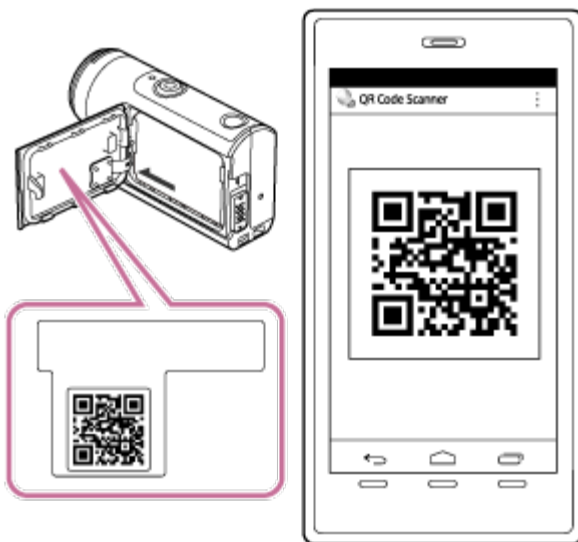

- 8 Kada se na pametnom telefonu prikaže pitanje [Connect with the camera?], izaberite [OK].







Napomena

- Kada je Režim rada u avionu podešen na ON, Wi-Fi funkcija nije dostupna.
- U zavisnosti od interferencije lokalne električne mreže ili mogućnosti pametnog telefona, prikaz slika uživo možda neće biti ujednačen.
- Kada radite sa više kamera sa povezanim uređajem, ne možete da povežete pametni telefon na Wi-Fi vezu putem QR koda.

[84] Korišćenje kamere povezane sa drugim uređajima putem Wi-Fi veze | Povezivanje sa pametnim telefonom

Obavljanje podešavanja za Wi-Fi na pametnom telefonu putem QR koda (iPhone/iPad)

Obavite pripremu za povezivanje sa pametnim telefonom pre samog povezivanja.

- 1 Pritisnite dugme MENU na kameri.
- 2 Pritisnite dugme UP ili dugme DOWN da biste izabrali  (Postavke kamere) –  ON (Postavka Wi-Fi veze) –  :ON, a zatim pritisnite dugme REC/ENTER.
- 3 Izaberite režim snimanja ( /  /  / ).
- 4 Pokrenite aplikaciju „PlayMemories Mobile“ na pametnom telefonu.

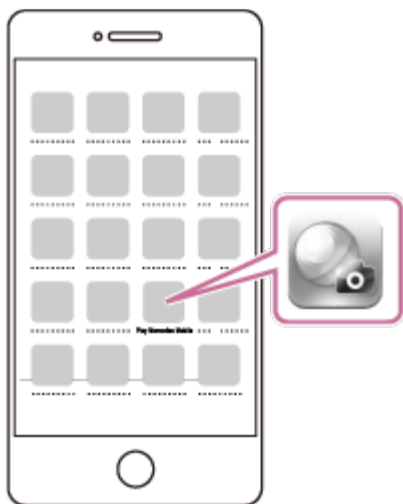

5 Izaberite opciju [Scan QR Code of the Camera] aplikacije „PlayMemories Mobile“.

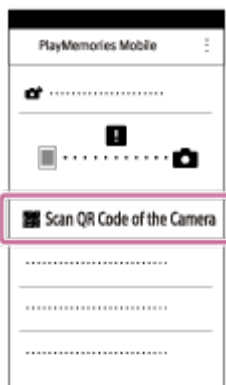

6 Izaberite [OK] (Ponovo izaberite [OK] kada se prikaže poruka.)



7 Skenirajte QR kod koji je odštampan na nalepnici postavljenoj na poleđini poklopca

baterije kamere.

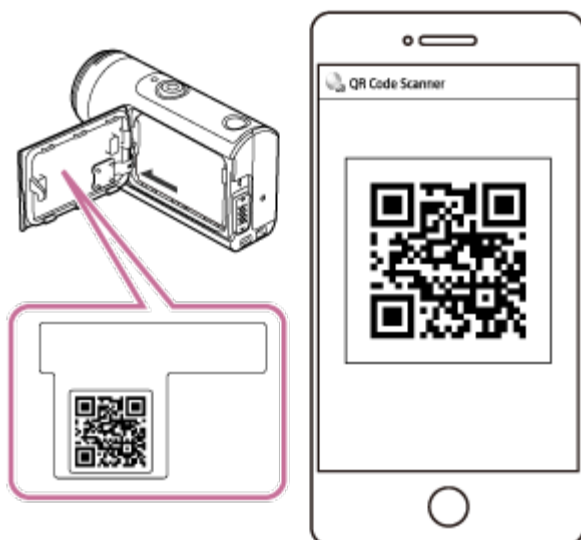

8 Dovršte instalaciju profila (informacije o postavkama) prema uputstvima na ekranu.



9 Na početnom ekranu, izaberite [Settings] – [Wi-Fi].

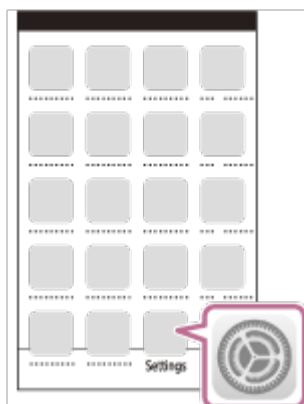

- 10 Izaberite SSID kod koji je odštampan na nalepnici postavljenoj na poledini poklopca baterije kamere.



- 11 Vratite se na početni ekran i pokrenite „PlayMemories Mobile“.

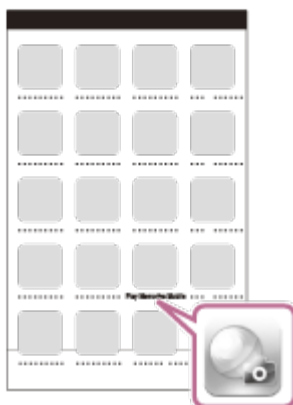







Napomena

- Kada je Režim rada u avionu podešen na ON, Wi-Fi funkcija nije dostupna.
- U zavisnosti od interferencije lokalne električne mreže ili mogućnosti pametnog telefona, prikaz slika uživo možda neće biti ujednačen.
- Kada radite sa više kamera sa povezanim uređajem, ne možete da podesite Wi-Fi vezu na pametnom telefonu putem QR koda.

Povezivanje na pametni telefon pomoću ID-a/lozinke (Android uređaj)

Obavite pripremu za povezivanje sa pametnim telefonom pre samog povezivanja.

- 1 Pritisnite dugme MENU na kameri.
- 2 Pritisnite dugme UP ili dugme DOWN da biste izabrali  (Postavke kamere) –  ON (Postavka Wi-Fi veze) –  :ON , a zatim pritisnite dugme REC/ENTER.
- 3 Izaberite režim snimanja ( /  /  / ).
- 4 Pokrenite aplikaciju „PlayMemories Mobile“ na pametnom telefonu.

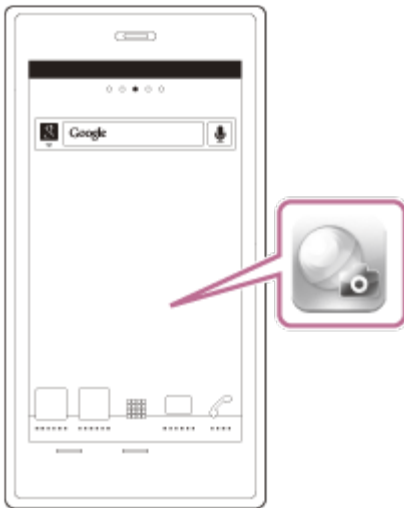

- 5 Izaberite SSID kod koji je odštampan na nalepnici postavljenoj na poledini poklopca baterije kamere.



- 6 Unesite lozinku odštampanu na nalepnici postavljenoj na poledini poklopca baterije kamere (samo prvi put).









Napomena

- Kada je Režim rada u avionu podešen na ON, Wi-Fi funkcija nije dostupna.
- U zavisnosti od interferencije lokalne električne mreže ili mogućnosti pametnog telefona, prikaz slika uživo možda neće biti ujednačen.

[86] Korišćenje kamere povezane sa drugim uređajima putem Wi-Fi veze | Povezivanje sa pametnim telefonom

Povezivanje na pametni telefon pomoću ID-a/lozinke (iPhone/iPad)

Obavite pripremu za povezivanje sa pametnim telefonom pre samog povezivanja.

- 1 Pritisnite dugme MENU na kameri.
- 2 Pritisnite dugme UP ili dugme DOWN da biste izabrali  (Postavke kamere) –  ON (Postavka Wi-Fi veze) –  :ON , a zatim pritisnite dugme REC/ENTER.
- 3 Izaberite režim snimanja ( /  /  / ).

- 4 Na početnom ekranu pametnog telefona, izaberite [Settings] – [Wi-Fi].

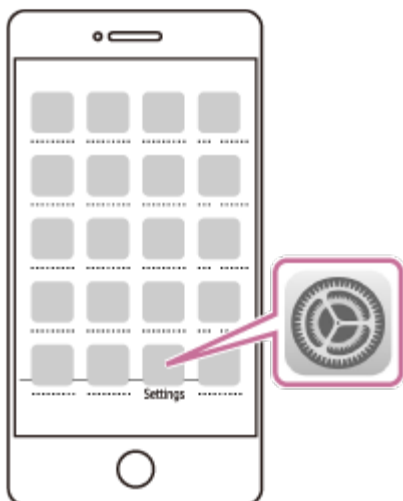

- 5 Izaberite SSID kod koji je odštampan na nalepnici postavljenoj na poleđini poklopca baterije kamere.

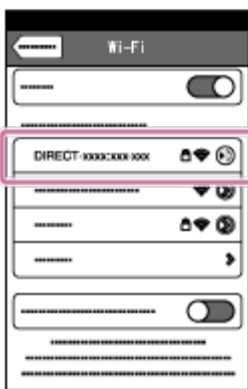

- 6 Unesite lozinku odštampanu na nalepnici postavljenoj na poledini poklopca baterije kamere (samo prvi put).



- 7 Potvrdite da se SSID koji je odštampan na nalepnici postavljenoj na poledini poklopca baterije kamere povezao.



- 8 Vratite se na početni ekran i pokrenite „PlayMemories Mobile“.

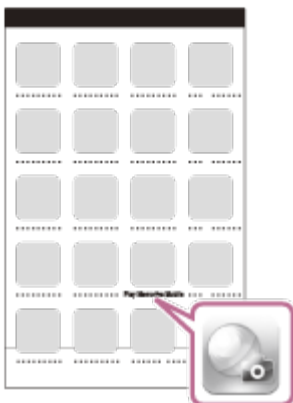

Napomena

- Kada je Režim rada u avionu podešen na ON, Wi-Fi funkcija nije dostupna.
- U zavisnosti od interferencije lokalne električne mreže ili mogućnosti pametnog telefona, prikaz slika uživo možda neće biti ujednačen.

[87] Korišćenje kamere povezane sa drugim uređajima putem Wi-Fi veze | Povezivanje sa daljinskim upravljačem sa prikazom uživo

Povezivanje jedne kamere na daljinski upravljač sa prikazom uživo (pojedinačna veza)

Ovaj odeljak objašnjava kako da se povežete na daljinski upravljač sa prikazom uživo „RM-LVR3“. Ako koristite drugi upravljač sa prikazom uživo, pogledajte Vodič za pomoć odgovarajućeg daljinskog upravljača.

1 Uključite daljinski upravljač sa prikazom uživo.

Detaljne informacije potražite u odeljku „Povezivanje daljinskog upravljača sa jednom kamerom putem Wi-Fi veze“ u Vodiču za pomoć za daljinski upravljač sa prikazom uživo (RM-LVR3).

http://rd1.sony.net/help/cam/1650/h_zz/

2 Podesite režim povezivanja kamere.

Pritisnite dugme MENU, a zatim pritisnite dugme UP ili dugme DOWN da biste izabrali

 (Postavke kamere) –  ON (Postavka Wi-Fi veze) –  :ON , a zatim pritisnite dugme REC/ENTER.

3 Izaberite SSID koji je odštampan na nalepnici postavljenoj na poleđini poklopca baterije kamere sa daljinskim upravljačem sa prikazom uživo.

Oglašava se zvučni signal povezivanja, a zatim se na displeju prikazuje .

- 4 Pritisnite dugme UP ili dugme DOWN da biste izabrali **OK**, a zatim pritisnite dugme REC/ENTER.

Napomena

- Kada je Zvučni signal podešen na OFF, zvučni signal pri povezivanju se ne čuje.
- Ako se veza ne uspostavi, uzrok može biti zakrčenje radio talasa. Promenite položaj i ponovo pokušajte da uspostavite vezu.

[88] Korišćenje kamere povezane sa drugim uređajima putem Wi-Fi veze | Povezivanje sa daljinskim upravljačem sa prikazom uživo

Povezivanje više kamera sa daljinskim upravljačem sa prikazom uživo (višestruka veza)





Ovaj odeljak objašnjava kako da se povežete na daljinski upravljač sa prikazom uživo „RM-LVR3“. Ako koristite drugi upravljač sa prikazom uživo, pogledajte Vodič za pomoć odgovarajućeg daljinskog upravljača.

1 Uključite daljinski upravljač sa prikazom uživo.



Detaljne informacije potražite u odeljku „Povezivanje daljinskog upravljača sa više kamera putem Wi-Fi veze“ u Vodiču za pomoć za daljinski upravljač sa prikazom uživo (RM-LVR3).



http://rd1.sony.net/help/cam/1650/h_zz/

2 Podesite kameru.

- Kada povezujete kameru sa daljinskim upravljačem sa prikazom uživo prvi put Pritisnite dugme MENU, a zatim pritisnite dugme UP ili dugme DOWN da biste izabrali  (Postavke kamere) –  ON (Postavka Wi-Fi veze) –  :  (Višestruka veza) –





NEW , a zatim pritisnite dugme REC/ENTER.

Kada se oglasi zvučni signal za povezivanje i na displeju se prikaže   , registrujte kameru pomoću daljinskog upravljača sa prikazom uživo.

Kada se povezivanje završi, na displeju kamere se prikazuje   . Pritisnite dugme REC/ENTER.

- Kada povezujete kameru sa daljinskim upravljačem sa prikazom uživo počev od drugog puta

Pritisnite dugme MENU, a zatim pritisnite dugme UP ili dugme DOWN da biste izabrali

 (Postavke kamere) –  ON (Postavka Wi-Fi veze) –  :  (Višestruka veza) –   , a zatim pritisnite dugme REC/ENTER.

3 Ako ćete nastaviti da povezujete više kamera, ponovite postupak od koraka 2.

Napomena

- Kada je Zvučni signal podešen na OFF, zvučni signal pri povezivanju se ne čuje.

[89] Korišćenje kamere povezane sa drugim uređajima putem Wi-Fi veze | Povezivanje sa Handycam kamerom

Povezivanje jedne kamere sa Handycam kamerom (pojedinačna veza)

Ovom kamerom možete da upravljate koristeći Handycam kameru koja podržava funkciju kontrole više kamera.



1 Uključite Handycam.

Detaljne informacije potražite u odeljku „Povezivanje ovog proizvoda sa jednom kamerom pomoću funkcije kontrole više kamera (Single Connection)“ u Vodiču za pomoć za Handycam kameru.



Primer: Vodič za pomoć za FDR-AX40/AX53/AX55/AXP55

http://rd1.sony.net/help/cam/1630/h_zz/

2 Podesite režim povezivanja kamere.

Pritisnite dugme MENU, a zatim pritisnite dugme UP ili dugme DOWN da biste izabrali  (Postavke kamere) –  ON (Postavka Wi-Fi veze) –  :ON , a zatim pritisnite dugme REC/ENTER.

3 Izaberite SSID koji je odštampan na nalepnici postavljenoj na poleđini poklopca baterije kamere sa Handycam-om.

Oglašava se zvučni signal povezivanja, a zatim se na displeju prikazuje  +..... .

4 Pritisnite dugme REC/ENTER.

Napomena

- Kada je Zvučni signal podešen na OFF, zvučni signal pri povezivanju se ne čuje.

[90] Korišćenje kamere povezane sa drugim uređajima putem Wi-Fi veze | Povezivanje sa Handycam kamerom

Povezivanje više kamera sa Handycam kamerom (višestruka veza)

Ovom kamerom možete da upravljate koristeći Handycam kameru koja podržava funkciju kontrole više kamera.













1 Uključite Handycam.

Detaljne informacije potražite u odeljku „Povezivanje ovog proizvoda sa više od jedne kamere pomoću funkcije kontrole više kamera (Multi Connection)“ u Vodiču za pomoć za Handycam kameru.

Primer: Vodič za pomoć za FDR-AX40/AX53/AX55/AXP55

http://rd1.sony.net/help/cam/1630/h_zz/

2 Podesite režim povezivanja kamere.

- Kada povezujete kameru sa Handycam kamerom prvi put
Pritisnite dugme MENU, a zatim pritisnite dugme UP ili dugme DOWN da biste izabrali  (Postavke kamere) –  ON (Postavka Wi-Fi veze) –  (Višestruka veza) – **NEW**, a zatim pritisnite dugme REC/ENTER.
Kada se oglasi zvučni signal za povezivanje i na displeju se prikaže  , registrujte kameru pomoću Handycam kamere.
Kada se povezivanje završi, na displeju kamere se prikazuje  .
- Kada povezujete kameru sa Handycam kamerom počev od drugog puta
Pritisnite dugme MENU, a zatim pritisnite dugme UP ili dugme DOWN da biste izabrali  (Postavke kamere) –  ON (Postavka Wi-Fi veze) –  (Višestruka veza) –  , a zatim pritisnite dugme REC/ENTER.

3 Ako ćete nastaviti da povezujete više kamera, ponovite postupak od koraka 2.

Napomena

- Kada je Zvučni signal podešen na OFF, zvučni signal pri povezivanju se ne čuje.

[91] Uređivanje slika uvezenih na računar | Korišćenje aplikacije „Action Cam Movie Creator“

Korisne funkcije u aplikaciji „Action Cam Movie Creator“

„Action Cam Movie Creator™“ vam omogućava da uvozite filmove na računar i uređujete slike, kako biste ih koristili na različite načine.

Posetite sledeću URL adresu da biste instalirali softver.

<http://www.sony.net/acmc/>

Istovremeno će biti instalirane aplikacije „Action Cam Movie Creator“, koja može da uvozi filmove i „PlayMemories Home“, koja može da reprodukuje filmove.

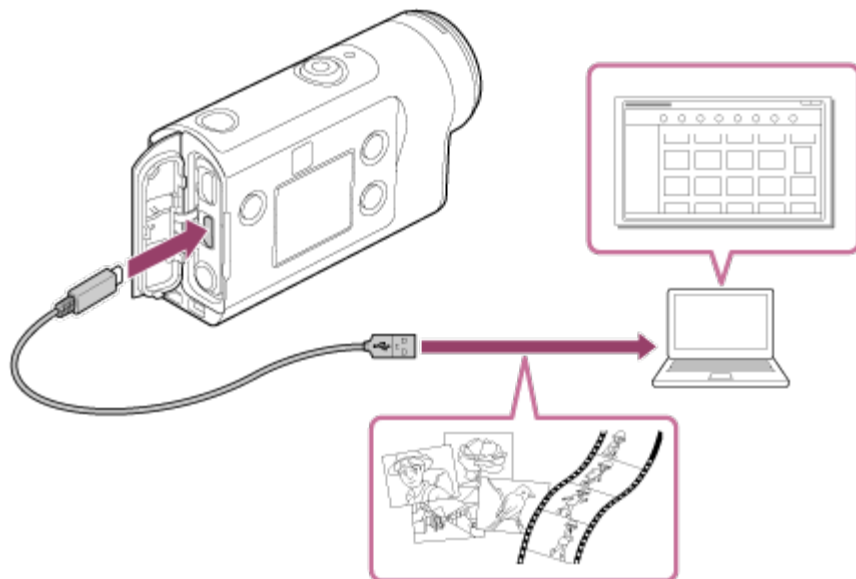

Korisne funkcije u softveru „Action Cam Movie Creator“

- Uvoz filmova i fotografija
- Uređivanje filmova (za FDR-X3000/HDR-AS300 filmove, prikazuju se informacije o praćenju i brzina kretanja)

Korisne funkcije u softveru „PlayMemories Home“

- Reprodukција filmova i fotografija

Napomena

- Kada uvozite filmove na računar, koristite aplikaciju „Action Cam Movie Creator“. Ako uvozite na neki drugi način, GPS informacije se ne uvoze iz FDR-X3000/HDR-AS300.
- Kada povezujete kameru sa računarom, koristite mikro USB kabl (isporučuje se).

[92] Uređivanje slika uvezenih na računar | Korišćenje aplikacije „Action Cam Movie Creator“

Instaliranje aplikacije „Action Cam Movie Creator“ na računar

Instalirajte aplikaciju „Action Cam Movie Creator“ na računar. Pratite korake u nastavku.

1 Uključite računar.

- Prijavite se kao administrator.
- Pre nego što instalirate softver, zatvorite sve aplikacije koje rade na računaru.

2 Posetite sledeću URL adresu koristeći internet pregledač na računaru i instalirajte „Action Cam Movie Creator“.



- <http://www.sony.net/acmc/>
- Kada se instalacija dovrši, „Action Cam Movie Creator“ se pokreće.

3 Povežite kameru sa računarem pomoću isporučenog mikro USB kabla.

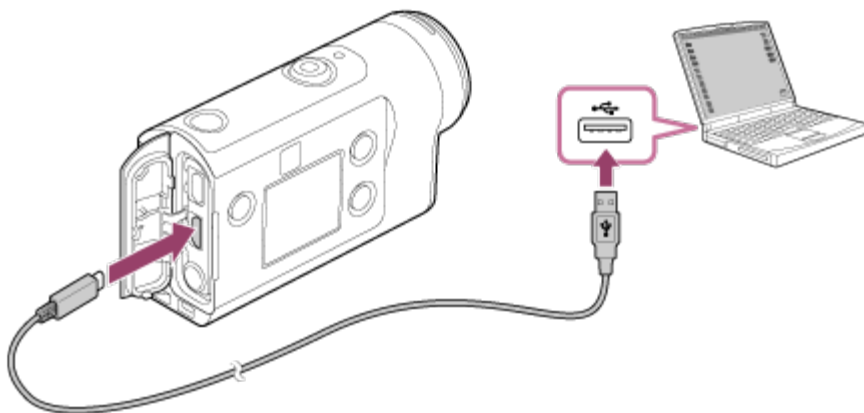
- Nova funkcija može da se doda u „Action Cam Movie Creator“. Čak i ako je aplikacija „Action Cam Movie Creator“ već instalirana na računaru, povežite kameru sa računarem.



Napomena

- Ne iskopčavajte mikro USB kabl (isporučuje se) iz kamere dok je na ekranu računara označeno da se kamerom upravlja ili joj se pristupa. To može dovesti do oštećenja podataka.
- Da biste kameru iskopčali iz računara, kliknite na  na sistemskoj traci zadataka, a zatim kliknite na  (ikona za uklanjanje). Ako koristite operativni sistem Windows Vista, kliknite na  na traci zadataka.

[93] Uređivanje slika uvezenih na pametni telefon/tablet | Korišćenje aplikacije „Action Cam App“

Korisne funkcije u aplikaciji „Action Cam App“

Možete da snimate film snimljen pomoću pametnog telefona i možete da uredite film na jednostavan način pomoću aplikacije „Action Cam App“ za pametni telefon/tablet. Možete i da dodate efekte kako što su višestruki prikaz i reprodukcija različitom brzinom, a možete i da kreirate film sa protokom vremena.



Najnovije informacije o funkcijama aplikacije „Action Cam App“ potražite na veb lokaciji u nastavku.

<http://www.sony.net/acap/>

[94] Uređivanje slika uvezenih na pametni telefon/tablet | Korišćenje aplikacije „Action Cam App“

Instaliranje aplikacije „Action Cam App“

Instalirajte verziju aplikacije „Action Cam App“ koja je kompatibilna sa vašim pametnim telefonom/tabletom.

Najnovije informacije i informacije o funkcionisanju aplikacije „Action Cam App“ potražite na sledećem veb-sajtu.

<http://www.sony.net/acap/>

Potražite aplikaciju „Action Cam App“ u prodavnici Google Play i instalirajte je.



Google Play možda neće biti podržan u zavisnosti od zemlje ili regiona.

Potražite aplikaciju „Action Cam App“ u prodavnici App Store i instalirajte je.



[95] Informacije | Vreme za snimanje

Procenjeno trajanje snimanja i reprodukcije za isporučenu bateriju

Približno raspoloživo vreme kada koristite potpuno napunjenu bateriju.

Vreme snimanja

FDR-X3000

- Kvalitet slike: 4K 30p
Vreme neprekidnog snimanja: 50 minuta (60 minuta)
Uobičajeno vreme snimanja: 40 minuta (45 minuta)
- Kvalitet slike: HQ
Vreme neprekidnog snimanja: 125 minuta (135 minuta)
Uobičajeno vreme snimanja: 80 minuta (85 minuta)

HDR-AS300

- Kvalitet slike: HQ
Vreme neprekidnog snimanja: 125 minuta (135 minuta)
Uobičajeno vreme snimanja: 80 minuta (85 minuta)

HDR-AS50

- Kvalitet slike: HQ
Vreme neprekidnog snimanja: 165 minuta (195 minuta)
Uobičajeno vreme snimanja: 110 minuta (130 minuta)

Vreme reprodukovanja

FDR-X3000

- Kvalitet slike je 4K 30p: 90 minuta (100 minuta)
- Kvalitet slike je HQ: 170 minuta (195 minuta)

HDR-AS300

- Kvalitet slike je HQ: 170 minuta (195 minuta)

Vreme je mereno kada je korišćena jedna potpuno napunjena baterija.

() označava vreme snimanja kada se Wi-Fi daljinski upravljač podesi na isključeno i, za vreme reprodukcije, kada se kamera poveže sa TV-om putem HDMI kabla (prodaje se zasebno).

Vreme snimanja može da bude kraće, u zavisnosti od uslova snimanja.

Vreme snimanja može da bude duže kada podesite postavku za Wi-Fi ili GPS* na OFF.

* GPS je samo za FDR-X3000/HDR-AS300

- Snimanje 4K filmova i povezivanje sa Wi-Fi mrežom zahteva mnogo električne energije, tako da neprekidno snimanje filma može da dovede do pregrevanja kamere. Da biste zaštitili kameru, napajanje će se isključiti automatski kada dođe do pregrevanja.
- Kada počnete da snimate film nakon što je kamera bila isključena na neko vreme, dostupno je vreme za neprekidno snimanje filma (vreme od početka do kraja snimanja) prikazano u nastavku. Vreme za snimanje može da bude kraće, naročito kada snimate 4K filmove u okruženju sa visokom temperaturom.

Vreme neprekidnog snimanja filma (*1)

Postavka Wi-Fi veze	Povezivanje na Daljinski upravljač sa prikazom uživo/pametni telefon	Format filma			
		FDR-X3000		HDR-AS300	HDR-AS50
		XAVC S 4K 2160 30p/25p 60M	MP4 1080 30p/25p HQ	MP4 1080 30p/25p HQ	MP4 1080 30p/25p HQ
ON	Povezan	Približno 25 minuta (*2)	Približno 115 minuta	Približno 115 minuta	Približno 150 minuta
		Približno	Približno	Približno	Približno

	Prekinuta veza	50 minuta	125 minuta	125 minuta	165 minuta
OFF	-	Približno 60 minuta	Približno 135 minuta	Približno 135 minuta	Približno 195 minuta

- Vreme neprekidnog snimanja filma se razlikuje u zavisnosti od formata datoteke, postavke kvaliteta slike, mrežnog okruženja za Wi-Fi i od toga kako se kamera koristi pre snimanja. Kada proverite kompoziciju više puta sa uključenom kamerom, doći će do pregrevanja i vreme snimanja će se skratiti.
- Prekinite snimanje filmova kada se na ekranu prikaže .
- Kada se snimanje filma zaustavi zbog pregrevanja, ostavite neko vreme kameru isključenu kako bi se ohladila. Možete da započnete snimanje nakon što temperatura kamere postane manja.

* 1 Vreme je mereno kada se koristi potpuno napunjen komplet baterija, na temperaturi od 25°C (bez podvodnog kućišta).

* 2 Kada se kamera pregreje, ona će se isključiti automatski čak i ako baterija nije istrošena. Ako ste izabrali **AUTO DISP OFF ON** (automatsko isključivanje ekrana tokom snimanja) na Daljinskom upravljaču za prikaz uživo (RM-LVR3) i ne upravljate daljinskim upravljačem tokom izvesnog vremenskog perioda, funkcija Wi-Fi veze na kameri će se automatski isključiti (Bluetooth je i dalje povezan) da bi se smanjila potrošnja baterije.

[96] Informacije | Vreme za snimanje

Procenjeno vreme snimanja filmova

XAVC S 4K (FDR-X3000)

Brzina protoka bitova	Memorijska kartica	Prosečno vreme snimanja
100 Mbit/s	64 GB	75 minuta
	128 GB	155 minuta
60 Mbit/s	64 GB	125 minuta
	128 GB	255 minuta

XAVC S HD (FDR-X3000)

Brzina protoka bitova	Memorijska kartica	Prosečno vreme snimanja
100 Mbit/s	64 GB	75 minuta
	128 GB	155 minuta
60 Mbit/s	64 GB	125 minuta
	128 GB	255 minuta
50 Mbit/s	64 GB	155 minuta
	128 GB	310 minuta

XAVC S HD (HDR-AS300/HDR-AS50)

Brzina protoka bitova	Memorijska kartica	Prosečno vreme snimanja
50 Mbit/s	64 GB	155 minuta
	128 GB	310 minuta

MP4 (FDR-X3000/HDR-AS300)

Kvalitet slike	Memorijska kartica	Prosečno vreme snimanja
PS	8 GB	35 minuta
	16 GB	75 minuta
	32 GB	155 minuta
	64 GB	320 minuta
	128 GB	640 minuta
HQ	8 GB	60 minuta
	16 GB	120 minuta
	32 GB	250 minuta
	64 GB	505 minuta
	128 GB	1015 minuta

STD	8 GB	155 minuta
	16 GB	320 minuta
	32 GB	655 minuta
	64 GB	1320 minuta
	128 GB	2650 minuta
HS120/HS100*	8 GB	35 minuta
	16 GB	75 minuta
	32 GB	155 minuta
	64 GB	320 minuta
	128 GB	640 minuta
HS240/HS200*	8 GB	35 minuta
	16 GB	75 minuta
	32 GB	155 minuta
	64 GB	320 minuta
	128 GB	640 minuta

* Brzina kadrova će se promeniti u skladu sa postavkom NTSC/PAL prebacivanja.

MP4 (HDR-AS50)

Kvalitet slike	Memorijska kartica	Prosečno vreme snimanja
PS	8 GB	35 minuta
	16 GB	75 minuta
	32 GB	155 minuta
	64 GB	320 minuta
	128 GB	640 minuta
	8 GB	60 minuta

HQ	16 GB	120 minuta
	32 GB	250 minuta
	64 GB	505 minuta
	128 GB	1015 minuta
STD	8 GB	155 minuta
	16 GB	320 minuta
	32 GB	655 minuta
	64 GB	1320 minuta
	128 GB	2650 minuta
HS120/HS100*	8 GB	35 minuta
	16 GB	75 minuta
	32 GB	155 minuta
	64 GB	320 minuta
	128 GB	640 minuta

* Brzina kadrova će se promeniti u skladu sa postavkom NTSC/PAL prebacivanja.

- Kada koristite Sony memorijsku karticu.

Napomena

- Vreme snimanja može da varira u zavisnosti od uslova snimanja, objekata i podešavanja kvaliteta slike.
- Vreme neprekidnog snimanja filma je približno 13 sati.

[97] Informacije | Vreme za snimanje

Procenjeni broj fotografija koje je moguće snimiti

FDR-X3000/HDR-AS300

Broj piksela: 8,3 M (Snimanje s prekidima) (16:9)

Kada koristite memorijsku karticu od 8 GB: 2500 slika
Kada koristite memorijsku karticu od 16 GB: 5000 slika
Kada koristite memorijsku karticu od 32 GB: 10.000 slika
Kada koristite memorijsku karticu od 64 GB: 20.000 slika
Kada koristite memorijsku karticu od 128 GB: 40.000 slika

Broj piksela: 12,0 M (Fotografije)

Kada koristite memorijsku karticu od 8 GB: 1250 slika
Kada koristite memorijsku karticu od 16 GB: 2500 slika
Kada koristite memorijsku karticu od 32 GB: 5000 slika
Kada koristite memorijsku karticu od 64 GB: 9900 slika
Kada koristite memorijsku karticu od 128 GB: 20.000 slika

HDR-AS50

Broj piksela: 8,3 M (Snimanje s prekidima) (16:9)

Kada koristite memorijsku karticu od 8 GB: 2500 slika
Kada koristite memorijsku karticu od 16 GB: 5000 slika
Kada koristite memorijsku karticu od 32 GB: 10.000 slika
Kada koristite memorijsku karticu od 64 GB: 20.000 slika
Kada koristite memorijsku karticu od 128 GB: 40.000 slika

Broj piksela: 11,9 M (Fotografije)

Kada koristite memorijsku karticu od 8 GB: 1250 slika
Kada koristite memorijsku karticu od 16 GB: 2500 slika
Kada koristite memorijsku karticu od 32 GB: 5100 slika
Kada koristite memorijsku karticu od 64 GB: 10.000 slika
Kada koristite memorijsku karticu od 128 GB: 20.000 slika

[98] Informacije | Baterija

O punjenju baterije

- Napunite komplet baterija pre prve upotrebe kamere.
- Preporučujemo da bateriju puniti na temperaturi okruženja od 10°C do 30°C sve dok se

lampica CHG (Punjenje) ne isključi. Baterija možda neće biti efikasno napunjena na temperaturama izvan tog opsega.

- Lampica CHG (Punjenje) može da treperi u toku punjenja kamere u sledećim slučajevima:
Baterija nije pravilno postavljena.
Baterija je oštećena.
Kada je temperatura baterije visoka ili niska.

[99] Informacije | Baterija

Efikasno korišćenje baterije

- Performanse baterije opadaju u okruženju sa niskom temperaturom (ispod 10°C). Zato je na hladnim mestima kraće vreme korišćenja baterije. Da biste obezbedili dužu upotrebu baterije, preporučujemo sledeće: Stavite bateriju u džep koji se nalazi blizu vašeg tela kako bi ostala topla, a u kameru je ubacite neposredno pre početka snimanja.
- Baterija će se brzo isprazniti ako često koristite reprodukciju, premotavanje unapred i premotavanje unazad.
- Isključite kameru svaki put kada ne radite sa njom. Baterija se troši kada je snimanje u stanju mirovanja.
- Preporučujemo vam da imate rezervne baterije pri ruci u količini dovoljnoj za dvostruko ili trostruko očekivano vreme snimanja, kao i da načinite probne snimke pre stvarnog snimanja.
- Možda nećete moći da uključite kameru ili baterija neće biti efikasno napunjena ako su kontakti baterije prljavi. U tom slučaju, očistite bateriju tako što ćete lagano obrisati prašinu mekanom krpom.
- Ne dozvolite da baterija dođe u kontakt sa vodom. Baterija nije vodootporna.
- Čak i kada je napajanje isključeno, baterija će se prazniti. Uklonite bateriju pre skladištenja.

[100] Informacije | Baterija

O preostalom punjenju baterije

Ako se baterija isprazni veoma brzo iako indikator preostalog punjenja pokazuje visok stepen napunjenosti, ponovo napunite bateriju do kraja. Indikator preostalog punjenja će pokazivati

ispravnu vrednost. Imajte na umu da indikator možda neće prikazivati ispravne vrednosti u sledećim slučajevima:

- kada kameru koristite tokom dužeg vremena na visokoj temperaturi
- kada kameru ostavite sa potpuno napunjenom baterijom
- kada koristite veoma korišćenu bateriju.

[101] Informacije | Baterija

Način skladištenja baterije

- Da biste održavali funkciju baterije, napunite je do kraja, a zatim je ispraznite do kraja u kameri barem jednom godišnje tokom skladištenja. Uklonite bateriju iz kamere i uskladištite je na hladnom, suvom mestu.
- Da biste sprečili koroziju priključka, kratki spoj itd., obavezno koristite plastičnu kesicu kako biste bateriju držali dalje od metalnih materijala prilikom nošenja ili skladištenja.

[102] Informacije | Baterija

O trajanju baterije

- Trajanje baterije je ograničeno. Kapacitet baterije opada vremenom i usled stalnog korišćenja. Ako nakon punjenja baterija traje znatno kraće, verovatno je došlo vreme da je zamenite novom.
- Vek trajanja baterije varira u odnosu na to kako je ona skladištena ili korišćena.

[103] Informacije | Baterija

Način smanjenja potrošnje baterije

Ako je postavka kamere kao što sledi, možete da smanjite potrošnju baterije za oko 20% do 30% tokom korišćenja, u poređenju sa korišćenjem sa početnim postavkama kamere.

- Postavka Wi-Fi veze:  :OFF
- Format filma: **MP4**
- Postavka kvaliteta slike: **720 30p STD / 720 25p STD**
- Postavka lampice:  :OFF

Često isključujte napajanje kamere dok je u režimu čekanja za snimanje. Ovo omogućava dodatno smanjenje potrošnje baterije kamere.

Ako ste izabrali **AUTO DISP OFF ON** (automatsko isključivanje ekrana tokom snimanja) na Daljinskom upravljaču za prikaz uživo (RM-LVR3) i ne upravljate daljinskim upravljačem tokom izvesnog vremenskog perioda, funkcija Wi-Fi veze na kameri će se automatski isključiti (Bluetooth je i dalje povezan) da bi se smanjila potrošnja baterije.

[104] Informacije | Korišćenje kamere u inostranstvu

O sistemima boja na TV-u (FDR-X3000/HDR-AS300)

Da biste slike koje su snimljene kamerom gledali na TV-u, potrebno je da imate TV (ili monitor) sa HDMI priključkom i mikro HDMI kabl (prodaje se zasebno).

U zavisnosti od TV sistema zemlje i regiona u kojima ćete prikazivati snimke, obavezno podesite NTSC/PAL pre snimanja.

[105] Informacije | Korišćenje kamere u inostranstvu

Zemlje i regioni u kojima se koristi NTSC TV

Barbados, Bermuda, Bolivija, Čile, Dominikanska Republika, Ekvador, El Salvador, Filipini, Guam, Gvatemala, Gijana, Haiti, Honduras, Japan, Kanada, Kolumbija, Kostarika, Kuba, Meksiko, Mikronezija, Mjanmar, Nikaragva, Panama, Peru, Portoriko, Republika Koreja, Samoa, Sjedinjene Američke Države, Surinam, Sveta Lucija, Tajvan, Trinidad i Tobago, Venecuela itd.

[106] Informacije | Korišćenje kamere u inostranstvu

Zemlje i regioni u kojima se koristi PAL TV

Australija, Austrija, Argentina, Belgija, Brazil, Bugarska, Češka Republika, Danska, Finska, Francuska, Francuska Gvajana, Grčka, Hrvatska, Holandija, Hong Kong, Indonezija, Irak, Iran, Italija, Kina, Kuvajt, Mađarska, Malezija, Monako, Nemačka, Novi Zeland, Norveška, Paragvaj, Poljska, Portugalija, Rumunija, Rusija, Singapur, Slovačka, Španija, Švedska, Švajcarska, Tajland, Turska, Ujedinjeno Kraljevstvo, Ukrajina, Urugvaj, Vijetnam itd.

[107] Informacije | Korišćenje kamere širom sveta

Lista vremenskih razlika za glavne gradove sveta

Vremenske razlike sa standardnim vremenima u gradovima sveta (stanje 2016).

Grad	Vremenska razlika
Lisabon	GMT
London	
Berlin	+01:00
Pariz	
Helsinki	+02:00
Kairo	
Istanbul	
Moskva	+03:00
Najrobi	
Teheran	+03:30

Abu Dabi	+04:00
Baku	
Kabul	+04:30
Karači	+05:00
Islamabad	
Kolkata	+05:30
Nju Delhi	
Almati	+06:00
Daka	
Jangon	+06:30
Bangkok	+07:00
Džakarta	
Hong Kong	+08:00
Singapur	
Peking	
Tokio	+09:00
Seul	
Adelejd	+09:30
Darvin	
Melburn	+10:00
Sidnej	
Nova Kaledonija	+11:00
Fidži	+12:00
Velington	
Midvej	-11:00

Havaji	-10:00
Aljaska	-09:00
San Francisko	-08:00
Tihuana	
Denver	-07:00
Arizona	
Čikago	-06:00
Meksiko Siti	
Njujork	-05:00
Bogota	
Santjago	-04:00
Sent Džons	-03:30
Brazilija	-03:00
Montevideo	
Fernando de Noronja	-02:00
Azorska ostrva	-01:00
Zelenortska ostrva	

[108] Informacije | Mere opreza

Nemojte da koristite/skladištite kameru na sledećim mestima

- Na veoma vrelom, hladnom ili vlažnom mestu
Na mestima kao što je automobil parkiran na suncu, kućište kamere bi moglo da se deformiše i to bi moglo da izazove kvar.

- Mesta na direktnoj sunčevoj svetlosti ili u blizini grejača nisu prikladna za skladištenje. Kućište kamere može da izbledi i deformiše se, a to može da izazove kvar.
 - Na mestima podložnim jakim vibracijama
 - U blizini jakih magnetnih polja
 - Na peskovitim ili prašnjavim mestima
- Pazite da pesak ili prašina ne dospeju u unutrašnjost kamere. To bi moglo da izazove kvar kamere, koji u nekim slučajevima može biti nepopravljiv.

[109] Informacije | Mere opreza

O nošenju

Nemojte sedeti na stolicu ili neko drugo mesto sa kamerom u zadnjem džepu pantalona ili suknje, jer bi to moglo dovesti do njenog kvara ili oštećenja.

[110] Informacije | Mere opreza

Održavanje i skladištenje objektiva

- Obrišite površinu objektiva mekom krpom u sledećim slučajevima:
 - Kada na površini objektiva ima otisaka prstiju.
 - Na toplim ili vlažnim mestima
 - Kada je objektiv izložen slanom vazduhu poput onog na obali mora.
- Skladištite na dobro provetrenom mestu izloženom maloj količini nečistoće ili prašine.
- Da biste sprečili pojavu buđi, povremeno očistite objektiv na gore opisani način.

[111] Informacije | Mere opreza

O čišćenju

Površinu kamere čistite mekom krpom koja je blago nakvašena vodom, a zatim izbrišite površinu suvom krpom. Ne koristite ništa od sledećih supstanci, jer one mogu da oštete završni sloj kućišta.

- Hemijski proizvodi kao što su razređivač, benzin, alkohol, vlažne maramice, sredstvo protiv insekata, krema za sunčanje ili insekticid itd.
- Ne dodirujte kameru ukoliko se bilo šta od gorepomenutog nalazi na vašim rukama.
- Ne ostavljajte kameru u dugotrajnom kontaktu sa gumom ili vinilom.

[112] Informacije | Mere opreza

O radnim temperaturama

Kamera je osmišljena za korišćenje na temperaturama između -10°C i $+40^{\circ}\text{C}$. Ne preporučuje se snimanje na izuzetno hladnim ili vrelim mestima na kojima temperatura izlazi iz tog opsega.

[113] Informacije | Mere opreza

O kondenzaciji vlage

Ako kameru prenesete direktno sa hladnog na toplo mesto, može doći do kondenzacije vlage unutar kamere ili na njenoj spoljnoj strani. Ta kondenzacija vlage može da izazove kvar kamere.

Ako dođe do kondenzacije vlage

Isključite kameru i sačekajte oko jednog sata da vlaga ispari.

Napomena o kondenzaciji vlage

Vlaga može da se kondenzuje kad kameru unesete sa hladnog mesta na toplo mesto (ili obrnuto) ili kad je koristite na vlažnom mestu, kao što je to pokazano u nastavku.

- Kad unesete kameru sa skijališta u neko toplo mesto.
- Kada iznesete kameru iz klimatizovanog automobila ili prostorije na vrelo mesto napolju.
-

Kada koristite kameru posle oluje ili pljuska.

- Kada koristite kameru na vreloom i vlažnom mestu.

Kako da izbegnete kondenzaciju vlage

Kada kameru unosite sa hladnog mesta na toplo mesto, stavite je u plastičnu kesu i čvrsto je zatvorite. Uklonite plastičnu kesu tek kada temperatura vazduha u njoj dostigne temperaturu okruženja (posle oko jednog sata).

[114] Informacije | Mere opreza

Napomene o opcionalnoj dodatnoj opremi

Originalna Sony dodatna oprema možda nije dostupna u nekim zemljama/regionima.

[115] Informacije | Mere opreza

O korišćenju kamere u neposrednoj blizini motora koji vibriraju (FDR-X3000/HDR-AS300)

Može doći do izobličenja u kvalitetu slike ili izlaza iz fokusa kada se kamera koristi u neposrednoj blizini motora koji vibriraju.

U tom slučaju, Prigušivač vibracija motora za X3000/AS300 „AKA-MVA“ (dodatni pribor koji se prodaje zasebno, dostupan od jeseni 2016. godine) pomaže da se smanji izobličenje ili izlazak iz fokusa.

[116] Informacije | Mere opreza

Napomena o odbacivanju/ustupanju memorijske kartice

Čak i ako izbrišete podatke na memorijskoj kartici ili formatirate memorijsku karticu u kameri ili računaru, podatke sa memorijske kartice ne možete da izbrišete u potpunosti. Kada nekome date memorijsku karticu, preporučujemo vam da podatke izbrišete u potpunosti korišćenjem softvera za brisanje podataka na računaru. Takođe, ako odbacujete memorijsku karticu, preporučujemo vam da je fizički uništite.

[117] informacije | Mere opreza

O sistemu GPS (FDR-X3000/HDR-AS300)

- Budući da se pozicija GPS satelita stalno menja, određivanje lokacije može da potraje duže vremena ili prijemnik možda uopšte neće moći da odredi lokaciju, što zavisi od lokacije na kojoj koristite kameru i vremena kada je koristite.
- GPS je sistem koji određuje položaj tako što prima signal sa satelita. Izbegavajte da koristite GPS funkciju u kameri na mestima koja blokiraju radio signale ili na kojima postoji mogućnost njihovog odbijanja, kao što je senovito mesto okruženo zgradama ili drvećem. Koristite kameru u okruženjima pod otvorenim nebom.
- Informacije o lokaciji možda nećete moći da zabeležite na sledećim mestima ili situacijama kada radio signali sa GPS satelita ne mogu da dođu do kamere.
U tunelima, zatvorenom prostoru ili u zaklonu zgrada
Između visokih zgrada ili u uzanim ulicama koje su okružene zgradama
Na podzemnim lokacijama, mestima koja su okružena gustim drvećem, ispod mosta ili na mestima gde postoje magnetna polja, na primer blizu kablova pod visokim naponom.
Blizu uređaja koji generišu radio signale istog frekventnog pojasa kao kamera: blizu mobilnih telefona koji koriste frekventni pojas od 1,5 GHz itd.
- Ako snimate slike dok je snimanje GPS podataka podešeno na ON i otpremate ih na internet, lokacija snimanja može da bude vidljiva trećim licima. Da biste to sprečili, podesite snimanje GPS podataka na OFF pre snimanja.

[118] informacije | Mere opreza

O greškama sistema GPS (FDR-X3000/HDR-AS300)

- Ako se premestite na drugu lokaciju odmah nakon uključivanja kamere, njoj će biti potrebno više vremena da pokrene triangulaciju nego kada biste ostali na istom mestu.
- Greška koja je nastala zbog pozicije GPS satelita
Kamera automatski određuje vašu trenutnu lokaciju triangulacijom kada primi radio signale sa 3 ili više GPS satelita. GPS sateliti dozvoljavaju grešku u triangulaciji od oko 10 m. U zavisnosti od okruženja lokacije na kojoj koristite kameru, greška prilikom triangulacije može da bude veća. U tom slučaju, vaša aktuelna lokacija neće odgovarati lokaciji na mapi prema GPS informacijama. Osim toga, GPS satelite kontroliše Ministarstvo odbrane Sjedinjenih Američkih Država pa stepen preciznosti može da bude namerno promenjen.
- Greška tokom triangulacije
U toku triangulacije, kamera pribavlja informacije o lokaciji u određenim vremenskim intervalima. Postoji neznatno vremensko kašnjenje između vremena pribavljanja informacija o lokaciji i beleženja tih informacija u okviru slike. Zato se stvarna lokacija snimanja možda neće u potpunosti podudarati sa lokacijom na mapi prema GPS informacijama.

[119] Informacije | Mere opreza

O ograničenju upotrebe sistema GPS (FDR-X3000/HDR-AS300)

Koristite GPS u skladu sa situacijom i propisima zemalja/regiona u kojima koristite kameru.

[120] Informacije

Specifikacije

FDR-X3000



[System]

Video signal:



- UHDTV
- HDTV

- NTSC boja, EIA standardi
- PAL boja, CCIR standardi

Senzor slike:

- Exmor R CMOS senzor tipa 1/2.5 (7,20 mm)
- Ukupno piksela: približno 8,57 megapiksela
- Efektivnih piksela (film): približno 8,18 megapiksela (16:9) (SteadyShot je OFF, a postavka ugla je „ W : široko“).
- Efektivnih piksela (snimanje fotografija): približno 8,18 megapiksela (16:9) (SteadyShot je OFF, a postavka ugla je „ W : široko“).
- Maksimalno piksela fotografije: približno 12,0 megapiksela (16:9) (SteadyShot je OFF, a postavka ugla je „ W : široko“).
- Piksela u režimu snimanja s prekidima: približno 2,07 megapiksela (16:9) HD (1920 × 1080), približno 8,29 megapiksela (16:9) 4K (3840 × 2160).

Objektiv:

- Objektiv ZEISS Tessar
- Otvor blende: F2.8
- Žižna daljina: $f = 2,6$ mm
- Žižna dužina (ekvivalent 35 mm): $f = 17$ mm (postavka ugla je „ W : široko“), $f = 23$ mm (postavka ugla je „ M : srednje“), $f = 32$ mm (postavka ugla je „ N : uzano“) (SteadyShot je OFF)

Kamera:

- Kontrola ekspozicije: automatska ekspozicija
- Minimalno osvetljenje: 6 lx (luksa)
- Stabilizacija slike: Optička i elektronska SteadyShot stabilizacija slike
- Minimalna udaljenost za snimanje: Približno 50 cm

Format datoteke:

- Filmovi: MP4: MPEG-4 AVC/H.264, XAVC S: MPEG-4 AVC/H.264
- Zvuk: MPEG-4 AAC-LC 2 kanala (kada se snimaju MP4 filmovi), LPCM 2 kanala (kada se snimaju XAVC S filmovi)
- Fotografije: JPEG kompatibilne (DCF Ver. 2.0, Exif Ver. 2.3, MPF Baseline)

Medijum za snimanje:

- Kada se snimaju MP4 filmovi:
Memory Stick Micro (Mark2) mediji
microSD/SDHC/SDXC kartica (klasa 4 ili brža)

- Kada se snimaju XAVC S (50 Mbit/s/60 Mbit/s) filmovi:
micromicroSDHC/SDXC kartica (klasa 10 ili brža)
- Kada se snimaju XAVC S (100 Mbit/s) filmovi:
microSDHC/SDXC kartica (UHS-I U3 ili brža)

[Input and Output connectors]

- Multi/Mikro USB priključak* : micro-B/USB2.0 Hi-Speed
(Podržava mikro USB kompatibilne uređaje.)

* USB veza je samo za izlaz. (Za korisnike u nekim zemljama/regionima)

[Power]

Zahtevi za napajanje:

- Ulazni priključak baterije: 3,6 V (NP-BX1 (isporučuje se))
- Multi/Mikro USB priključak: 5,0 V

Metod punjenja:

- USB punjenje: DC 5,0 V, 500 mA/800 mA

Vreme punjenja:

- preko računara
NP-BX1 (isporučuje se): približno 4 č 25 m.

Metod napajanja:

- USB izvor napajanja (preporučuje se 1,5 A ili više)

Potrošnja energije:

- približno 2,0 W (kada je kvalitet slike podešen na „MP4 HQ 1920×1080 30p“)

Baterija:

- punjiva baterija: NP-BX1 (isporučuje se)
Maksimalni izlazni napon: DC 4,2 V
Izlazni napon: DC 3,6 V
Maksimalni napon punjenja: DC 4,2 V
Maksimalna struja punjenja: 1,89 A
Kapacitet: 4,5 Wh (1240 mAh)
Tip: litijum-jonska

[General]

- Performanse otpornosti na vodu: dubina vode 60 m, 30 minuta neprekidno (kada se koristi sa isporučenim podvodnim kućištem (MPK-UWH1))
- Performanse otpornosti na prskanje: ekvivalentno IPX4*
- Radna temperatura: –10°C do +40°C
- Temperatura skladištenja: –20°C do +60°C
- Dimenzije: približno 29,4 mm × 47,0 mm × 83,0 mm (Š/V/D, sa izbočinama i bez isporučenog podvodnog kućišta)
- Masa: približno 89 g (samo kamera)
- Masa (tokom snimanja): približno 114 g (uključujući NP-BX1 (isporučuje se), bez isporučenog podvodnog kućišta)
- Mikrofon: stereo
- Zvučnik: monoauralni

* Performanse otpornosti na prskanje su zasnovane na standardnom testiranju kompanije Sony.

[Wireless LAN]

- Odgovarajući standard: IEEE 802.11b/g/n
- Frekvencija: 2,4 GHz
- Podržani bezbednosni protokoli: WPA-PSK/WPA2-PSK
- Metod konfiguracije: WPS (Wi-Fi Protected Setup)
- Metod pristupa: režim infrastrukture
- NFC: u skladu sa NFC Forum Type 3 oznakom

[Bluetooth communication]

- Verzija Bluetooth standarda 4.1 (Bluetooth® Smart uređaj)
- Koristi frekventni opseg: 2,4 GHz

HDR-AS300

[System]



Video signal:

- HDTV
- NTSC boja, EIA standardi
- PAL boja, CCIR standardi



Senzor slike:

- Exmor R CMOS senzor tipa 1/2.5 (7,20 mm)
- Ukupno piksela: približno 8,57 megapiksela
- Efektivnih piksela (film): približno 8,18 megapiksela (16:9) (SteadyShot je OFF, a postavka ugla je „ : široko“).



- Efektivnih piksela (snimanje fotografija): približno 8,18 megapiksela (16:9) (SteadyShot je OFF, a postavka ugla je „W : široko“).
- Maksimalno piksela fotografije: Približno 12,0 megapiksela (16:9) (SteadyShot je OFF, a postavka ugla je „W : široko“).
- Piksela u režimu snimanja s prekidima: približno 2,07 megapiksela (16:9) HD (1920 × 1080), približno 8,29 megapiksela (16:9) 4K (3840 × 2160).

Objektiv:

- Objektiv ZEISS Tessar
- Otvor blende: F2.8
- Žižna daljina: $f = 2,6 \text{ mm}$
- Žižna dužina (ekvivalent 35 mm): $f = 17 \text{ mm}$ (postavka ugla je „W : široko“), $f = 23 \text{ mm}$ (postavka ugla je „M : srednje“), $f = 32 \text{ mm}$ (postavka ugla je „N : usko“) (SteadyShot je podešen na OFF)

Kamera:

- Kontrola ekspozicije: automatska ekspozicija
- Minimalno osvetljenje: 6 lx (luksa)
- Stabilizacija slike: Optička i elektronska SteadyShot stabilizacija slike
- Minimalna udaljenost za snimanje: Približno 50 cm

Format datoteke:

- Filmovi: MP4: MPEG-4 AVC/H.264, XAVC S: MPEG-4 AVC/H.264
- Zvuk: MPEG-4 AAC-LC 2 kanala (kada se snimaju MP4 filmovi), LPCM 2 kanala (kada se snimaju XAVC S filmovi)
- Fotografije: JPEG kompatibilne (DCF Ver. 2.0, Exif Ver. 2.3, MPF Baseline)

Medijum za snimanje:

- Kada se snimaju MP4 filmovi:
Memory Stick Micro (Mark2) mediji
microSD/SDHC/SDXC kartica (klasa 4 ili brža)
- Kada se snimaju XAVC S (50 Mbit/s) filmovi:
micromicroSDHC/SDXC kartica (klasa 10 ili brža)

[Input and Output connectors]

- Multi/Mikro USB priključak*: micro-B/USB2.0 Hi-Speed
(Podržava mikro USB kompatibilne uređaje.)

* USB veza je samo za izlaz. (Za korisnike u nekim zemljama/regionima)

[Power]

Zahtevi za napajanje:

- Ulazni priključak baterije: 3,6 V (NP-BX1 (isporučuje se))
- Multi/Mikro USB priključak: 5,0 V

Metod punjenja:

- USB punjenje: DC 5,0 V, 500 mA/800 mA

Vreme punjenja:

- preko računara
NP-BX1 (isporučuje se): približno 4 č 25 m.

Metod napajanja:

- USB izvor napajanja (preporučuje se 1,5 A ili više)

Potrošnja energije:

- približno 2,0 W (kada je kvalitet slike podešen na „MP4 HQ 1920×1080 30p“)

Baterija:

- punjiva baterija: NP-BX1 (isporučuje se)
Maksimalni izlazni napon: DC 4,2 V
Izlazni napon: DC 3,6 V
Maksimalni napon punjenja: DC 4,2 V
Maksimalna struja punjenja: 1,89 A
Kapacitet: 4,5 Wh (1240 mAh)
Tip: litijum-jonska

[General]

- Performanse otpornosti na vodu: dubina vode 60 m, 30 minuta neprekidno (kada se koristi sa isporučenim podvodnim kućištem (MPK-UWH1))
- Performanse otpornosti na prskanje: ekvivalentno IPX4*
- Radna temperatura: -10°C do +40°C
- Temperatura skladištenja: -20°C do +60°C
- Dimenzije: približno 29,4 mm × 47,0 mm × 83,0 mm (Š/V/D, sa izbočinama i bez isporučenog podvodnog kućišta)
- Masa: približno 84 g (samo kamera)
-

Masa (tokom snimanja): približno 109 g (uključujući NP-BX1 (isporučuje se), bez isporučenog podvodnog kućišta)

- Mikrofon: stereo
- Zvučnik: monoauralni

* Performanse otpornosti na prskanje su zasnovane na standardnom testiranju kompanije Sony.

[Wireless LAN]

- Odgovarajući standard: IEEE 802.11b/g/n
- Frekvencija: 2,4 GHz
- Podržani bezbednosni protokoli: WPA-PSK/WPA2-PSK
- Metod konfiguracije: WPS (Wi-Fi Protected Setup)
- Metod pristupa: režim infrastrukture
- NFC: u skladu sa NFC Forum Type 3 oznakom

[Bluetooth communication]

- Verzija Bluetooth standarda 4.1 (Bluetooth® Smart uređaj)
- Koristi frekventni opseg: 2,4 GHz



HDR-AS50

[System]

Video signal

- HDTV
- NTSC boja, EIA standardi
- PAL boja, CCIR standardi

Senzor slike:

- Exmor R CMOS senzor tipa 1/2.3 (7,77 mm)
- Ukupno piksela: približno 16,8 megapiksela
- Efektivnih piksela (film): približno 11,1 megapiksela (16:9) (SteadyShot je OFF, a postavka ugla je „ W : široko“).
- Efektivnih piksela (snimanje fotografija): približno 11,1 megapiksela (16:9) (postavka ugla je „ W : široko“).
- Maksimalno piksela fotografije: približno 11,9 megapiksela (16:9) (postavka ugla je „ W : široko“).
- Piksela u režimu snimanja s prekidima: približno 2,07 megapiksela (16:9) HD (1920 × 1080), približno 8,29 megapiksela (16:9) 4K (3840 × 2160)

Objektiv:

- Objektiv ZEISS Tessar

- Otvor blende: F2.8
- Žižna daljina: $f = 2,8 \text{ mm}$
- Žižna dužina (ekvivalent 35 mm): $f = 18,4 \text{ mm}$ (postavka ugla je „ W : široko“), $f = 21,8 \text{ mm}$ (postavka ugla je „ N : usko“)

Kamera

- Kontrola ekspozicije: automatska ekspozicija
- Minimalno osvetljenje: 6 lx (luksa)
- Stabilizacija slike: Elektronska SteadyShot stabilizacija slike
- Minimalna udaljenost za snimanje: Približno 30 cm

Format datoteke:

- Filmovi: MP4: MPEG-4 AVC/H.264, XAVC S: MPEG-4 AVC/H.264
- Zvuk: MPEG-4 AAC-LC 2 kanala (kada se snimaju MP4 filmovi), LPCM 2 kanala (kada se snimaju XAVC S filmovi)
- Fotografije: JPEG kompatibilne (DCF Ver. 2.0, Exif Ver. 2.3, MPF Baseline)

Medijum za snimanje:

- Kada se snimaju MP4 filmovi:
Memory Stick Micro (Mark2) mediji
microSD/SDHC/SDXC kartica (klasa 4 ili brža)
- Kada se snimaju XAVC S (50 Mbit/s) filmovi:
micromicroSDHC/SDXC kartica (klasa 10 ili brža)

[Input and Output connectors]

- Multi/Mikro USB priključak^{*}: micro-B/USB2.0 Hi-Speed
(Podržava mikro USB kompatibilne uređaje.)

* USB veza je samo za izlaz. (Za korisnike u nekim zemljama/regionima)

[Power]

Zahtevi za napajanje:

- Ulazni priključak baterije: 3,6 V (NP-BX1 (isporučuje se))
- Multi/Mikro USB priključak: 5,0 V

Metod punjenja:

- USB punjenje: DC 5,0 V, 500 mA/800 mA

Vreme punjenja:

- preko računara
NP-BX1 (isporučuje se): približno 4 č 25 m.

Metod napajanja:

- USB izvor napajanja (preporučuje se 1,5 A ili više)

Potrošnja energije:

- približno 1,6 W (kada je kvalitet slike podešen na „MP4 HQ 1920x1080 30p“)

Baterija:

- punjiva baterija: NP-BX1 (isporučuje se)
Maksimalni izlazni napon: DC 4,2 V
Izlazni napon: DC 3,6 V
Maksimalni napon punjenja: DC 4,2 V
Maksimalna struja punjenja: 1,89 A
Kapacitet: 4,5 Wh (1240 mAh)
Tip: litijum-jonska

[General]

- Performanse otpornosti na vodu: dubina vode 60 m, 30 minuta neprekidno (kada se koristi sa isporučenim podvodnim kućištem (MPK-UWH1))
- Radna temperatura: -10°C do +40°C
- Temperatura skladištenja: -20°C do +60°C
- Dimenzije: približno 24,2 mm x 47,0 mm x 83,0 mm (Š/V/D, sa izbočinama i bez isporučenog podvodnog kućišta)
- Masa: približno 58 g (samo kamera)
- Masa (tokom snimanja): približno 83 g (uključujući NP-BX1 (isporučuje se), bez isporučenog podvodnog kućišta)
- Mikrofon: stereo
- Zvučnik: monoauralni

[Wireless LAN]

- Odgovarajući standard: IEEE 802.11b/g/n
- Frekvencija: 2,4 GHz
- Podržani bezbednosni protokoli: WPA-PSK/WPA2-PSK
- Metod konfiguracije: WPS (Wi-Fi Protected Setup)
- Metod pristupa: režim infrastrukture

[Bluetooth communication]

- Verzija Bluetooth standarda 4.1 (Bluetooth® Smart uređaj)
- Koristi frekventni opseg: 2,4 GHz

Dodatna oprema

Podvodno kućište (MPK-UWH1)

- Dimenzije: približno 46,1 mm × 69,2 mm × 89,1 mm (Š/V/D, sa izbočinama)
- Masa: približno 81 g (FDR-X3000/HDR-AS300), približno 82 g (HDR-AS50, 81 g kada nije postavljen adapter)
- Otpornost na pritisak: moguće je snimanje pod vodom na dubini od 60 m tokom 30 neprekidnih minuta.*

* Kada je kamera ubačena.

Kopča za montiranje:

- Dimenzije: Približno 47,0 mm × 14,0 mm × 58,5 mm (Š/V/D, sa izbočinama)
- Masa: približno 15 g

Dizajn i specifikacije su podložni promenama bez najave.

[121] Informacije

Zaštićeni znakovi

- Memory Stick i  su zaštićeni znakovi ili registrovani zaštićeni znakovi kompanije Sony Corporation.
- Termini HDMI i HDMI High-Definition Multimedia Interface i logotip HDMI su zaštićeni znakovi ili registrovani zaštićeni znakovi organizacije HDMI Licensing LLC u Sjedinjenim Američkim Državama i ostalim zemljama.
- Microsoft, Windows i Windows Vista su registrovani zaštićeni znakovi ili zaštićeni znakovi kompanije Microsoft Corporation u Sjedinjenim Američkim Državama i/ili drugim zemljama.
- Mac je registrovani zaštićeni znak kompanije Apple Inc. u Sjedinjenim Američkim Državama i drugim zemljama.
- Intel, Pentium i Intel Core su zaštićeni znakovi kompanije Intel Corporation u Sjedinjenim Američkim Državama i/ili ostalim zemljama.
- Adobe, logotip Adobe i Adobe Acrobat su registrovani zaštićeni znakovi ili zaštićeni znakovi kompanije Adobe Systems Incorporated u Sjedinjenim Američkim Državama i/ili drugim

zemljama.

- Logotip microSDXC je zaštićeni znak organizacije SD-3C, LLC.
- N-oznaka je zaštićeni znak ili registrovani zaštićeni znak kompanije NFC Forum, Inc. u Sjedinjenim Američkim Državama i drugim zemljama.
- iPad su zaštićeni znakovi kompanije Apple Inc., registrovani u SAD i ostalim zemljama.
- Android i Google Play su zaštićeni znakovi kompanije Google Inc.
- Wi-Fi, logotip Wi-Fi i Wi-Fi PROTECTED SET-UP su registrovani zaštićeni znakovi organizacije Wi-Fi Alliance.
- „PS“ i „PlayStation“ su registrovani zaštićeni znakovi kompanije Sony Computer Entertainment Inc.
- Oznaka Bluetooth® i logotipi su registrovani zaštićeni znakovi u vlasništvu kompanije Bluetooth SIG, Inc. i kompanija Sony Corporation ih koristi pod licencom. Svi ostali zaštitni znakovi i tržišni nazivi su vlasništvo njihovih vlasnika.
- QR Code je registrovani zaštićeni znak kompanije DENSO WAVE INCORPORATED. Pored toga, nazivi sistema i proizvoda koji su korišćeni u ovom uputstvu su, uopšte, zaštićeni znakovi ili registrovani zaštićeni znakovi svojih odgovarajućih razvojnih timova ili proizvođača. Međutim, oznake ™ ili ® možda nisu opisane u ovom priručniku.

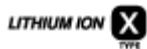

[122] Informacije | Napomene o licenci

O softveru koji koristi GNU GPL/LGPL

Uz ovu kameru je dobijen softver koji ispunjava uslove za sledeću GNU opštu javnu licencu (u daljem tekstu se pominje kao „GPL“) ili GNU manju opštu javnu licencu (u daljem tekstu se pominje kao „LGPL“).

Ovim ste informisani da imate pravo da pristupite, menjate i ponovo distribuirate izvorni kôd za

ove softverske programe pod uslovima izdatog GPL/LGPL.

Izvorni kôd se nalazi na webu. Da biste ga preuzeli, posetite sledeći URL.

<http://oss.sony.net/Products/Linux>

Želeli bismo da nas ne kontaktirate povodom sadržaja izvornog koda.

















Kopije licenci (na engleskom) uskladištene su u unutrašnjoj memoriji kamere.

Uspostavite vezu preko USB kabla između kamere i računara i pročitajte datoteke u fascikli „LICENSE“ u „PMHOME“.

[123] Informacije

Lista podrazumevanih postavki

Sledi podrazumevana postavka svake stavke podešavanja.

- Postavka kvaliteta slike
Format filma je MP4: **1080 30p HQ / 1080 25p HQ**
Format filma je HD: **1080 60p 50M / 1080 50p 50M**
Format filma je 4K: **2160 30p 60M / 2160 25p 60M** (FDR-X3000)
- Format filma: **MP4**
- Veličina slike snimanja s prekidima:  **HD**
- Vreme neprekidnog snimanja:  **:5 min**
- Menjanje režima za fotografisanje: 
- Interval snimanja fotografija:  **:10f 1s** (FDR-X3000/HDR-AS300)/  **:8f 1s** (HDR-AS50)
- Tajmer odloženog okidanja:  **:OFF**
- Interval snimanja s prekidima:  **:1s**
- Broj snimaka pri snimanju s prekidima:  **:300**
- SteadyShot (film):  **:Act** (FDR-X3000/HDR-AS300)/  **:ON** (HDR-AS50)
- SteadyShot (fotografija):  **:ON** (FDR-X3000/HDR-AS300)
- Postavka ugla:  **W**
- Postavka zuma:  **:OFF**
- Preokretanje:  **:OFF**
- AE shift:  **:± 0.0**
- AE režim snimanja s prekidima: **AE-T**
- Scena: **SCN : N**
- Ravnoteža bele boje: **AWB**
- Režim boja: **Vivid**[†]
- Postavka snimanja zvuka:  **:ON**
- Smanjenje buke vetra:  **:OFF**

- Režim rada u avionu: ✈️:OFF
- Postavka Wi-Fi veze: 📶:ON
- Postavka za Wi-Fi Hi power: 📶Hi:OFF
- Postavka za Bluetooth: 📶:ON
- Postavka napajanja Bluetooth daljinskog upravljača: 📶....🔌
- Snimanje GPS podataka: 📍:ON (FDR-X3000/HDR-AS300)
- Vremenski kôd/korisnička postavka (FDR-X3000)

DISP (ekran): **OFF**

TC
FORMAT (format ekrana): **DF**

TC
RUN (format brojača za vremenski kod): **REC RUN**

TC
MAKE (postavka vremenskog koda): **PRESET**

UB
T.REC (Postavka vremena snimanja korisničke postavke): **OFF**

- Infracrveni daljinski upravljač: 📶:OFF (FDR-X3000)
- HDMI postavke (FDR-X3000/HDR-AS300)

RESOL (HDMI rezolucija): **AUTO**

60/24p (brzina kadrova): **60p**

TC/UB
OUT (prenos informacija na povezani uređaj): **ON** (FDR-X3000)

REC
CTRL (kontrola snimanja povezanog uređaja): **ON** (FDR-X3000)

- USB izvor napajanja: 📶
USB:ON
- Zvučni signal: 🎵:ON
- Jačina zvuka zvučnog signala: 🎵))
- Postavka lampice: 📶:3
- Snimanje jednim dodirrom: 📶
REC:OFF
- Automatsko isključivanje: 📶
AUTO OFF: 60s
- Menjanje režima NTSC/PAL: NTSC (u zavisnosti od regiona)
- Postavka letnjeg računanja vremena: 📶:OFF

[124] Rešavanje problema

Rešavanje problema

Ako imate problema sa korišćenjem kamere, isprobajte sledeća rešenja.

- 1 Pogledajte stavke rešavanja problema i pregledajte kameru.
- 2 Isključite napajanje kamere, a zatim ga ponovo uključite kroz jedan minut.

3

Konsultujte se telefonom sa svojim Sony prodavcem ili lokalnim ovlašćenim Sony servisom.

[125] Rešavanje problema | Baterija i napajanje

Ne možete da uključite kameru.

- Postavite napunjenu bateriju.
 - Uverite se da je komplet baterija pravilno umetnut.
-

[126] Rešavanje problema | Baterija i napajanje

Napajanje se iznenada isključuje.

- U zavisnosti od temperature kamere i baterije, napajanje može da se automatski isključi kako bi se kamera zaštitila. U tom slučaju, na displeju će se prikazati poruka pre nego što se napajanje isključi.
 - Ako ne koristite kameru tokom izvesnog vremenskog perioda dok je napajanje uključeno, kamera se automatski isključuje da bi se sprečilo slabljenje baterije. Ponovo uključite kameru.
 - Ako je funkcija automatskog isključivanja postavljena na **AUTO OFF : OFF**, napajanje se ne isključuje automatski.
-

[127] Rešavanje problema | Baterija i napajanje

Baterija traje kratko.

- Kameru koristite na ekstremno toploj ili hladnoj lokaciji ili je punjenje nedovoljno. To nije

kvar.

- Ako niste koristili kameru tokom dužeg perioda, efikasnost baterije će se poboljšati ponovljenim punjenjem i pražnjenjem.
- Kada se vreme rada baterije smanji na polovinu uobičajenog vremena, čak i nakon što je napunjena do kraja, bateriju možda treba zameniti. Obratite se najbližem Sony prodavcu.

[128] Rešavanje problema | Baterija i napajanje

Ne možete da napunite kameru.

- Isključite kameru i uspostavite USB vezu.
- Iskopčajte mikro USB kabl (isporučen), a zatim ga ponovo povežite.
- Koristite mikro USB kabl (isporučuje se).
- Bateriju punite u okruženju čija je temperatura između 10°C i 30°C.
- Uključite računar i povežite kameru.
- Isključite računar iz stanja mirovanja ili hibernacije.
- Povežite kameru direktno na računar pomoću mikro USB kabla (isporučuje se).
- Povežite kameru sa računarom čiji operativni sistem kamera podržava.

[129] Rešavanje problema | Baterija i napajanje

Indikator preostalog punjenja pokazuje neispravnu vrednost.

- Ovaj fenomen se javlja kad kameru koristite na ekstremno toplom ili hladnom mestu.
 - Postoji razlika između indikatora preostalog punjenja i stvarnog preostalog punjenja baterije. Ispraznite bateriju jednom do kraja, a zatim je napunite da biste ispravili stanje indikatora.
 - Ponovo napunite bateriju do kraja. Ako je problem i dalje prisutan, to znači da je baterija istrošena. Zamenite bateriju novom.
-

[130] Rešavanje problema | Memorijska kartica

Nije moguće izvesti radnje na memorijskoj kartici.

- Ako koristite memorijsku karticu formatiranu na računaru, formatirajte je ponovo u kameri.

[131] Rešavanje problema | Snimanje slika

Nije moguće snimati slike.

- Proverite preostali kapacitet memorijske kartice.

[132] Rešavanje problema | Snimanje slika

Nije moguće umetati datume na slike.

- Kamera nema funkciju za stavljanje datuma na slike.

[133] Rešavanje problema | Pregledanje slika

Nije moguće reprodukovati slike.

- Naziv fascikle/datoteke kamere je promenjen povezivanjem na računar.
 - Povežite mikro HDMI kabl (prodaje se zasebno) (FDR-X3000/HDR-AS300).
-

[134] Rešavanje problema | Pregledanje slika

Slika se ne prikazuje na TV ekranu (FDR-X3000/HDR-AS300).

- Proverite da li je povezivanje pravilno.
-

[135] Rešavanje problema | GPS

Kamera ne prima GPS signal (FDR-X3000/HDR-AS300).

- Postavite opciju snimanja GPS podataka na ON.
 - Kamera možda ne može da prima radio signale od GPS satelita zbog prepreka.
 - Za pravilno određivanje lokacije triangulacijom, iznesite kameru na otvoreni prostor.
-

[136] Rešavanje problema | GPS

Velika greška u informacijama o lokaciji (FDR-X3000/HDR-AS300).

- Margina greške može da bude do nekoliko stotina metara, što zavisi od okolnih građevina, slabog GPS signala itd.
-

[137] Rešavanje problema | GPS

Triangulacija traje dugo iako se koriste podaci za pomoć pri određivanju GPS lokacije (FDR-X3000/HDR-AS300).

-
- Datum i vreme nisu podešeni ili se podešeno vreme dosta razlikuje od stvarnog vremena. Pravilno podesite datum i vreme.
 - Važnost podataka za pomoć pri određivanju GPS lokacije je istekla. Ažurirajte podatke za pomoć pri određivanju GPS lokacije.
 - Budući da se pozicija GPS satelita stalno menja, određivanje lokacije može da potraje duže vremena ili prijemnik možda uopšte neće moći da odredi lokaciju, što zavisi od lokacije na kojoj koristite kameru i vremena kada je koristite.
 - GPS je sistem za određivanje geografske lokacije triangulacijom radio signala sa GPS satelita. Izbegavajte da koristite kameru na mestima koja blokiraju radio signale ili na kojima postoji mogućnost njihovog odbijanja, kao što je senovito mesto okruženo zgradama ili drvećem. Koristite kameru u okruženjima pod otvorenim nebom.

[138] Rešavanje problema | GPS

Informacije o lokaciji nisu snimljene (FDR-X3000/HDR-AS300).

-
- Koristite aplikaciju „Action Cam Movie Creator“ za uvoz filmova sa informacijama o GPS lokaciji na računar.

[139] Rešavanje problema | Računari

Računar ne prepozna je kameru.

-
- Kada je nivo baterije nizak, napunite kameru.
 - Uključite kameru i povežite je na računar.
 - Koristite mikro USB kabl (isporučuje se).
 - Iskopčajte mikro USB kabl (isporučuje se) iz računara i kamere, a zatim ga ponovo čvrsto povežite.
 - Iskopčajte svu opremu sa USB priključaka na računaru, osim kamere, tastature i miša.
 - Povežite kameru direktno sa računarom, bez prolaska kroz USB čvorište ili drugi uređaj.

[140] Rešavanje problema | Računari

Nije moguće uvesti slike.

- Povežite kameru i računar ispravno uspostavljajući USB vezu.

[141] Rešavanje problema | Računari

Nije moguće instalirati aplikaciju „Action Cam Movie Creator“.

- Proverite računarsko okruženje ili postupak instaliranja potreban da instalirate aplikaciju „Action Cam Movie Creator“.

[142] Rešavanje problema | Računari

Aplikacija „Action Cam Movie Creator“ ne radi pravilno.

- Prekinite rad u aplikaciji „Action Cam Movie Creator“ i ponovo pokrenite računar.

[143] Rešavanje problema | Računari

Nije moguće reprodukovati slike na računaru.

- Obratite se proizvođaču računara ili softvera.
-

[144] Rešavanje problema | Wi-Fi

Prenos slike traje predugo.

- Mikrotalasne rerne ili drugi uređaji sa omogućenom Bluetooth vezom koriste talasnu dužinu od 2,4 GHz i mogu da ometaju komunikaciju. Ako su takvi uređaji u blizini, udaljite kameru od njih ili isključite te uređaje.
-

[145] Rešavanje problema | Ostalo

Objektiv je zamagljen.

- Došlo je do kondenzacije vlage. Isključite kameru i sačekajte oko sat vremena da vlaga ispari.
-

[146] Rešavanje problema | Ostalo

Kamera postaje topla kada je dugo koristite.

- To je normalno.
-

[147] Rešavanje problema | Ostalo

Datum ili vreme nisu ispravni.

-
- Ponovo podesite datum i vreme.

[148] Indikatori i poruke upozorenja

Indikatori upozorenja i poruke o grešci

Indikator baterije (Preostali nivo baterije je nizak)

- Kada je nivo baterije nizak, prikazuje se . Odmah napunite bateriju.

05-05

- Baterija potrebna za snimanje nije umetnuta.
- Umetnite napunjenu bateriju.

05-06

- Nije uspelo sintetizovanje u režimu Motion Shot LE.

05-07

- Nije uspelo snimanje slika.

06-01

- Nije uspelo formatiranje medija za snimanje.

06-02

- Memorijska kartica ne podržava snimanje XAVC S filma od 100 Mbps.
- Koristite microSDXC/SDXC memorijsku karticu klase 10 ili bržu kada snimate u formatu XAVC S.

06-04 (FDR-X3000)

- Memorijska kartica ne podržava snimanje XAVC S filma od 100 Mbps.
- Koristite memorijsku karticu koja podržava UHS-I U3 standard kada snimate u formatu XAVC S 100 Mbit/s.

06-05

- Nije uspeo oporavak memorijske kartice.

06-06

- Memorijska kartica nije pravilno umetnuta.
- Memorijska kartica je oštećena.

06-09

- Memorijska kartica nije umetnuta.

07-02

- Reprodukovanje nije uspelo.
- Postoji nepravilnost na mediju za snimanje.

08-01

- Podesite potrebne postavke za Ustream koristeći meni „Camera Settings for Live Streaming“ u postavkama kamere aplikacije „Action Cam Movie Creator“.

08-03

- Nije ispravan kanal podešen u meniju „Camera Settings for Live Streaming“ u postavkama kamere aplikacije „Action Cam Movie Creator“.
- Ova poruka se prikazuje i ako drugi medij započne strimovanje na istom kanalu u toku strimovanja sa kamere.
- Ponovo podesite kanal.

08-04

- Ukupno vreme sačuvanog videa na usluzi Ustream je dostiglo ograničenje. Prestanite da strimujete video.

08-05

- Postavke čuvanja za video nije moguće sačuvati na usluzi Ustream zato što je došlo do greške na mreži.
- Došlo je do neke druge greške na mreži.
- Potvrdite postavku za pristupnu tačku ili njenu bezbednost koristeći meni „Camera Settings for Live Streaming“ u postavkama kamere aplikacije „Action Cam Movie Creator“.

08-06

- Pristupna tačka je pronađena, ali nije povezana. Proverite lozinku pristupne tačke i povežite se ponovo.

08-07

- Nije moguće pronaći pristupnu tačku. Potvrdite postavku za pristupnu tačku koristeći meni „Camera Settings for Live Streaming“ u postavkama kamere aplikacije „Action Cam Movie Creator“.

08-08

- Podesite datum i vreme u kameri.

08-09

- Došlo je do nepoznate greške u usluzi Ustream u toku korišćenja funkcije strimovanja uživo. Sačekajte trenutak, a zatim pokušajte da ponovo potvrdite povezivanje.

10-02

- Isključite napajanje i ponovo ga uključite.

10-03

- Baterija isporučuje struju koja prevazilazi maksimalnu struju pražnjenja (pravilan rad kamere se osigurava čak i kada se poveže neki spoljni mikrofoni itd.).
- Detektovana je različita baterija kada je kamera uključena.
- Detektovano je slabljenje baterije.
- Baterija nije dovoljno napunjena za rad.

10-04

- Nije moguće snimanje slika jer je temperatura kamere porasla.

NO IMAGE

- Memorijska kartica ne sadrži slike koje mogu da se reprodukuju.



- Oporavak memorijske kartice.



- Nema preostalog baterijskog napajanja.



- Temperatura kamere je porasla. Napajanje može da se automatski isključi ili možda nećete moći da snimate slike.
Ostavite kameru na hladnom mestu dok temperatura ne opadne.
- Kada snimate slike tokom dužeg vremenskog perioda, temperatura kamere raste. U tom slučaju, prestanite da snimate.

FULL

- Preostali kapacitet memorijske kartice je nedovoljan za snimanje.

MAX

- Dostignut je maksimalan broj datoteka koje je moguće snimiti.

NO CARD

- Memorijska kartica nije umetnuta.



- Memorijska kartica nije pravilno umetnuta.
- Memorijska kartica je oštećena.

(FDR-X3000/HDR-AS300)

- Kamera nije povezana sa TV-om kada je započela reprodukcija.

Twitter

- Došlo je do greške u slanju poruke na Twitter.
- Proverite mrežu ili se ponovo prijavite na Twitter.

Facebook

- Došlo je do greške u slanju poruke na Facebook.
- Proverite mrežu ili se ponovo prijavite na Facebook.