

# FM/MW/LW Digital Media Player

Upute za uporabu \_\_\_\_\_ **HR**

Za isključenje DEMO funkcije, pogledajte stranicu 6.

DSX-S100



Iz sigurnosnih razloga, ugradite uređaj u prednju ploču vozila. Za postavljanje i povezivanje, pogledajte isporučeni priručnik za postavljanje/povezivanje.

## Napomena za korisnike u Republici Hrvatskoj

### IZJAVA O SUKLADNOSTI

Proizvođač ovog proizvoda je Sony Corporation, 1-7-1 Konan Minato-ku, Tokyo 108-0075, Japan.

Sony, odnosno njegov ovlašteni zastupnik Sony Central and Southeast Europe Kft. , Predstavništvo u Republici Hrvatskoj izjavljuje da je ovaj proizvod usklađen s bitnim zahtjevima tehničkih propisa koji su za ovaj proizvod utvrđeni.

Izjave o sukladnosti dostupne su na internet stranici [www.sukladnost-sony.com.hr](http://www.sukladnost-sony.com.hr)

## Obavijest za korisnike: sljedeće informacije primjenjuju se samo na opremu prodanu u zemljama koje primjenjuju EU smjernice

Proizvođač ovog uređaja je Sony Corporation, 1-7-1 Konan, Minato-ku, Tokyo, 108-0075 Japan. Ovlašteni predstavnik za EMC i sigurnost proizvoda je Sony Deutschland GmbH, Hedelfinger Strasse 61, 70327 Stuttgart, Njemačka. Za sva pitanja servisa ili jamstva obratite se na adrese koje su navedene u odvojenim dokumentima koji se tiču servisa ili jamstva.



### Odlaganje dotrajale električne i elektroničke opreme (primjenjivo u Europskoj uniji i ostalim europskim zemljama s odvojenim sustavima za prikupljanje otpada)

Ovaj simbol na proizvodu ili na ambalaži označava da se uređaj ne smije tretirati kao kućni otpad. Uređaj se treba predati na mjesto za prikupljanje otpada i recikliranje električne i elektroničke opreme. Pravilnim odlaganjem ovog proizvoda, pomažete u sprečavanju mogućih štetnih posljedica za okoliš i ljudsko zdravlje, do kojih može doći uslijed nepravilnog odlaganja ovog uređaja. Recikliranjem materijala pomaže se u očuvanju prirodnih izvora. Za dodatne informacije o recikliranju ovog proizvoda, obratite se lokalnom uredu, komunalnoj službi ili trgovini u kojoj ste kupili proizvod.

ZAPPIN je zaštićeni znak tvrtke Sony Corporation.

"WALKMAN" i "WALKMAN" logo su registrirani zaštićeni nazivi tvrtke Sony Corporation.



Windows Media i Windows logotip su zaštićeni znakovi ili registrirani zaštićeni znakovi tvrtke Microsoft Corporation u

SAD-u i/ili ostalim zemljama.

iPod je zaštićeni znak tvrtke Apple Inc., registrirane u SAD-u i ostalim zemljama.

MPEG Layer-3 tehnologija kodiranja zvuka i patenti su pod licencom tvrtke Fraunhofer IIS and Thomson.

Ovaj proizvod je zaštićen određenim pravima intelektualnog vlasništva tvrtke Microsoft Corporation. Uporaba ili distribucija takve tehnologije izvan ovog proizvoda je zabranjena bez dopuštenja tvrtke Microsoft ili njezine ovlaštene podružnice.

Dobavljači sadržaja upotrebljavaju tehnologiju zaštite autorskih prava za Windows Media u ovom uređaju ("WM-DRM") za zaštitu cjelovitosti svojih sadržaja ("Zaštićeni sadržaji") kako ne bi došlo do otuđenja njihovog intelektualnog vlasništva, uključujući copyright.

Ovaj uređaj upotrebljava WM-DRM softver za reprodukciju zaštićenih sadržaja ("WM-DRM softver"). Ako je sigurnost WM-DRM softvera unutar ovog uređaja ugrožena, vlasnici Zaštićenih sadržaja ("Secure Content vlasnici") mogu zatražiti da Microsoft povuče pravo WM-DRM softvera za nabavljanje novih licenci za kopiranje, prikazivanje i/ili reproduciranje Zaštićenog sadržaja. Opoziv ne mijenja sposobnost WM-DRM softvera za reprodukciju nezaštićenih sadržaja. Popis opozvanih WM-DRM softvera se učitava na uređaj svaki put kad preuzmete licencu za zaštićeni sadržaj s interneta ili računala. Microsoft može, u skladu s takvom licencom, također preuzeti popise opozvanih sadržaja na vaš uređaj u ime vlasnika zaštićenog sadržaja.

#### ***Napomena o litijevoj bateriji***

*Nemojte izlagati bateriju povišenoj temperaturi, kao što je izravno sunce, vatra i sl.*

#### **Upozorenje pri ugradnji u automobile kod kojih brava za paljenje nema ACC položaj na kontaktu**

Podesite funkciju Auto Off (str. 19). Uređaj će se automatski potpuno isključiti u podešeno vrijeme nakon prebacivanja u pripravno stanje, što sprečava trošenje akumulatora. Ako ne podesite funkciju Auto Off, nakon gašenja motora automobila svakako pritisnite i zadržite (SOURCE/OFF) na ovom uređaju dok se ne isključi pokazivač.

## Početak

Resetiranje uređaja . . . . .	6
Isključenje DEMO prikaza . . . . .	6
Podešavanje sata . . . . .	6
Odvajanje prednje ploče . . . . .	7
Postavljanje prednje ploče . . . . .	7

## Položaj kontrola i osnovne funkcije

Glavni uređaj . . . . .	8
Traženje zapisa . . . . .	10
Pretraživanje zapisa po imenu — Quick-BrowZer . . . . .	10
Pretraživanje zapisa slušanjem odlomaka zapisa — ZAPPIN™ . . . . .	11

## Radio

Pohrana i prijem postaja . . . . .	11
Automatska pohrana — BTM . . . . .	11
Ručna pohrana postaja . . . . .	11
Prijem pohranjenih postaja . . . . .	11
Automatsko ugađanje . . . . .	12
RDS . . . . .	12
Pregled . . . . .	12
Podešavanje AF i TA . . . . .	12
Odabir vrste programa PTY . . . . .	13
Podešavanje točnog vremena (CT) . . . . .	13

## USB uređaji

Reprodukcija USB uređaja . . . . .	14
Prikazane stavke . . . . .	15
Ponavljanje reprodukcije . . . . .	15
Reprodukcija slučajnim slijedom . . . . .	15

## iPod

Reprodukcija iPod uređaja . . . . .	16
Prikazane stavke . . . . .	17
Ponavljanje reprodukcije . . . . .	17
Reprodukcija slučajnim slijedom . . . . .	17

## Ostale funkcije

Mijenjanje zvučnih postavki . . . . .	18
Podešavanje zvučnih značajki . . . . .	18
Podešavanje krivulje ekvilizatora — EQ3 . . . . .	18
Podešavanje opcija — SET . . . . .	18
Uporaba dodatne opreme . . . . .	19
Dodatna audio oprema . . . . .	19
Daljinski upravljač RM-X114 . . . . .	20

## Dodatne informacije

Mjere opreza . . . . .	20
Slijed reprodukcije MP3/WMA/AAC datoteka . . . . .	20
O upozorenju "Device Inside" . . . . .	20
O iPod uređaju . . . . .	21
Održavanje . . . . .	21
Vađenje uređaja . . . . .	22
Tehnički podaci . . . . .	22
U slučaju problema . . . . .	23
Prikaz/poruke grešaka . . . . .	25

## **Internetska stranica za podršku**

Za sva pitanja i najnovije informacije o podršci za ovaj uređaj posjetite sljedeću internetsku stranicu:

**<http://support.sony-europe.com/>**

Tamo ćete pronaći informacije o:

- Modelima i proizvođačima kompatibilnih digitalnih audio uređaja
- Podržanim MP3/WMA/AAC datotekama

## Početak

### Resetiranje uređaja

Prije prve uporabe uređaja, ili nakon zamjene akumulatora ili promjene načina povezivanja, potrebno je resetirati uređaj.

Odvojite prednju ploču (str. 7) i pritisnite tipku RESET (str. 8) šiljatim predmetom, primjerice, kemijskom olovkom.

#### **Napomena**

Pritiskom na tipku RESET obrisat će se podešenja sata i neki pohranjeni sadržaji.

### Isključenje DEMO prikaza

Možete isključiti demonstracijski prikaz koji se pojavljuje prilikom isključenja uređaja.

#### **1 Pritisnite i zadržite tipku za odabir.**

Pojavi se izbornik za podešavanje.

#### **2 Pritisnite tipku za odabir više puta, sve dok se ne pojavi "DEMO".**

#### **3 Zakrenite regulator za odabir "DEMO-OFF".**

#### **4 Pritisnite i zadržite tipku za odabir.**

Podešenje je dovršeno i pokazivač se vraća na normalan mod reprodukcije/prijema.

## Podešavanje sata

Sat upotrebljava 24-satni sustav prikaza vremena.

#### **1 Pritisnite i zadržite tipku za odabir.**

Pojavi se izbornik za podešavanje.

#### **2 Pritisnite tipku za odabir više puta, sve dok se ne pojavi "CLOCK-ADJ".**

#### **3 Pritisnite +▶▶▶.**

Znamenke sata trepere.

#### **4 Zakrenite regulator za podešavanje sata i minuta.**

Za pomicanje indikatora znamenaka, pritisnite -|◀◀/▶▶|.

#### **5 Nakon podešavanja minuta, pritisnite tipku za odabir.**

Podešenje je dovršeno i sat se aktivira.

Za prikaz sata, pritisnite (DSPL). Ponovno pritisnite (DSPL) za povratak na prethodni prikaz.

#### **Savjet**

Sat možete podesiti automatski pomoću RDS značajke (str. 13).

## Odvajanje prednje ploče

Možete odvojiti prednju ploču ovog uređaja kako biste spriječili krađu.

### Alarm

Ako zakrenete ključ u položaj OFF bez skidanja prednje ploče, alarm će se oglasiti na nekoliko sekundi.

Alarm će se oglasiti samo ako koristite ugrađeno pojačalo.

#### 1 Pritisnite i zadržite **(SOURCE/OFF)**.

Uređaj se isključuje.

#### 2 Pritisnite **(OPEN)**.

Prednja ploča se spušta.

#### 3 Pomaknite prednju ploču udesno i zatim lagano izvucite njezin lijevi kraj.

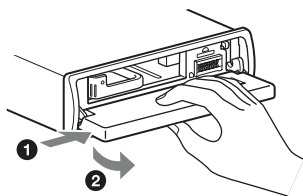

### Napomene

- Nemojte ispuštati niti jako pritiskati prednju ploču ili pokazivač.
- Prednju ploču nemojte izlagati toplini/visokim temperaturama niti vlazi. Izbjegavajte ostavljanje ploče u parkiranoj automobilu ili na prednjoj/stražnjoj ploči.
- Ako se na pokazivaču pojavi poruka "DEVICE INSIDE" ili treperi LED žaruljica upozorenja Device Inside, odvojite prednju ploču i izvadite USB uređaj ili iPod.

## Postavljanje prednje ploče

Pričvrstite dio **(A)** prednje ploče na osovinu **(B)** uređaja, zatim lagano utisnite lijevu stranu. Pritisnite **(SOURCE/OFF)** na uređaju za uključivanje.

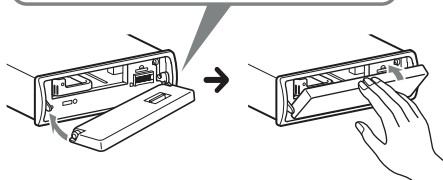
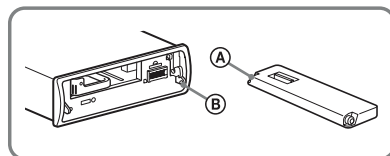

### Napomena

Ne stavljajte ništa na unutarnju površinu prednje ploče.

## Glavni uređaj

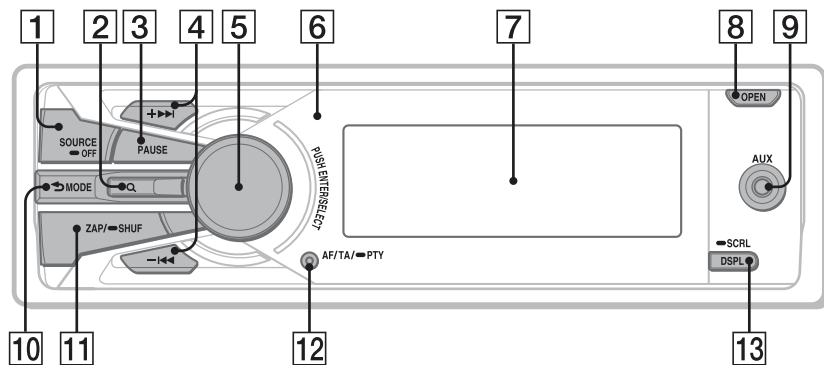

## Bez prednje ploče

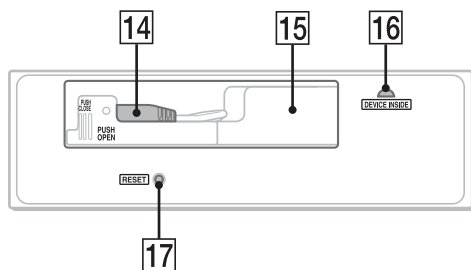

Ovaj odjeljak sadrži upute o položaju kontrola i osnovnim funkcijama.

Za detalje, pogledajte navedene stranice.

### 1 Tipka SOURCE/OFF

Pritisnite za uključenje/promjenu izvora (Radio/USB/AUX).

Pritisnite na 1 sekundu za isključenje uređaja. Pritisnite na 2 sekunde ili više za isključenje uređaja i prikaza na pokazivaču.

### 2 Tipka Q (BROWSE) str. 10, 11

Za prikaz popisa (radio); pokretanje Quick-BrowZer moda (USB).

### 3 Tipka PAUSE

Za pauzu reprodukcije. Za poništenje, pritisnite ponovno.

### 4 Tipke +>>>I/-<<<

**Radio:**

Za automatsko ugađanje postaja (pritisnite); ručno ugađanje postaja (pritisnite i zadržite).

**USB:**

Za preskakanje zapisa (pritisnite); preskakanje više zapisa (pritisnite, zatim pritisnite ponovno unutar 1 sekunde i zadržite); pretraživanje zapisa unatrag/unaprijed (pritisnite i zadržite).



- 5 Regulator/tipka za odabir** str. 18  
Za podešavanje glasnoće (zakrenite); odabir stavki za podešavanje (pritisnite i zakrenite).
- 6 Senzor daljinskog upravljača**
- 7 Pokazivač**
- 8 Tipka OPEN** str. 7
- 9 AUX ulazna priključnica** str. 19  
Za spajanje prijenosnog audio uređaja.
- 10 Tipka ↶ (BACK)/MODE** str. 10, 11, 18  
Za povratak na prethodni prikaz/odabir valnog područja (FM/MW/LW).
- 11 Tipka ZAP/SHUF** str. 11, 15, 17  
Za aktiviranje ZAPPIN™ moda (pritisnite), pokretanje moda reprodukcije slučajnim slijedom (pritisnite i zadržite).
- 12 Tipka AF (Alternative Frequencies)/ TA (Traffic Announcement)/ PTY (Program Type)** str. 12, 13  
Za odabir AF i TA (pritisnite) ili odabir PTY (pritisnite i zadržite) u RDS sustavu.
- 13 Tipka DSPL (pokazivač)/SCRL (pomicanje)** str. 12, 15, 17  
Za promjenu prikazanih stavki (pritisnite); pomicanje prikazane stavke (pritisnite i zadržite).
- 14 USB priključnica** (smještena na uložnici TUNE TRAY) str. 14, 16  
Za spajanje USB uređaja.
- 15 TUNE TRAY** str. 14, 16  
Uložnica za USB uređaj ili iPod.
- 16 LED žaruljica upozorenja Device Inside** str. 20
- 17 Tipka RESET** str. 6

## Traženje zapisa

### Pretraživanje zapisa po imenu — Quick-BrowZer

Možete jednostavno pretraživati zapise na USB uređaju prema kategorijama.

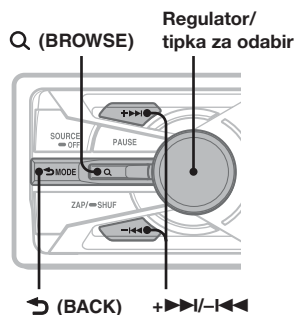

- 1 Pritisnite Q (BROWSE).**  
Uređaj prelazi u Quick-BrowZer mod te se pojavi popis kategorija za pretraživanje.
- 2 Zakrenite regulator za odabir željene kategorije pretraživanja, zatim pritisnite za potvrdu.**
- 3 Ponovite korak 2 dok ne odaberete željeni zapis.**  
Pokreće se reprodukcija.

#### Za povratak na prethodni prikaz

Pritisnite ↶ (BACK).

#### Za izlaz iz Quick-BrowZer moda

Pritisnite Q (BROWSE).

#### Napomena

Kod prelaska u Quick-BrowZer mod, isključuju se funkcije ponavljanja i reprodukcije slučajnim redoslijedom.

### Pretraživanje preskakanjem opcija — Jump mod

Kad se unutar kategorije nalazi velik broj opcija, možete brzo potražiti željenu opciju.

- 1 Pritisnite +>>I u Quick-BrowZer modu.**  
Pojava se sljedeći prikaz.

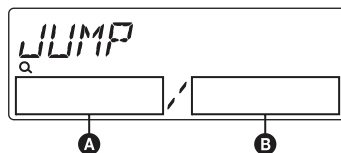

- A** Broj trenutne stavke
- B** Ukupan broj opcija na tekućoj razini

Zatim se pojavi naziv opcije.

- 2 Zakrenite regulator za odabir željene opcije, ili opcije koja je blizu željene.**  
Pretraživanjem se preskače po 10% od ukupnog broja opcija.
- 3 Pritisnite tipku za odabir.**  
Pokazivač se vraća u Quick-BrowZer mod i prikaže se odabrana stavka.
- 4 Zakrenite regulator za odabir željene opcije i zatim ga pritisnite.**  
Reprodukcija počinje ukoliko je odabrana stavka zapisa.

#### Za izlaz iz Jump moda

Pritisnite ↶ (BACK) ili -<<<.

## Pretraživanje zapisa slušanjem odlomka zapisa — ZAPPIN™

Reprodukcijom kratkih odlomaka zapisa na USB uređaju redom, možete tražiti zapis koji želite slušati.

ZAPPIN mod je prikladan za traženje zapisa tijekom reprodukcije slučajnim slijedom ili ponavljanja reprodukcije slučajnim slijedom.

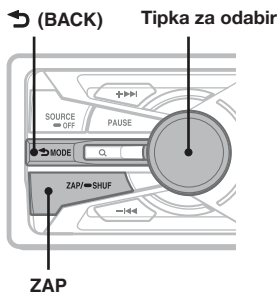

### 1 Pritisnite **ZAP/SHUF** tijekom reprodukcije.

Nakon što se na pokazivaču pojavi "ZAPPIN", reprodukcija počinje od odlomka sljedećeg zapisa.

Odlomak se reproducira u podešenom vremenu, zatim se začuje "klik" i počinje sljedeći odlomak.

#### Zapis

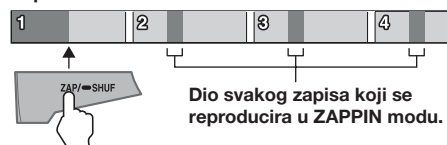

### 2 Pritisnite tipku za odabir ili **ZAP/SHUF** za vrijeme reprodukcije zapisa kojeg želite slušati.

Zapis koji ste odabrali reproducira se od početka u modu normalne reprodukcije. Za ponovno pretraživanje zapisa u ZAPPIN modu, ponovite korake 1 i 2.

#### Savjeti

- Možete odabrati trajanje reprodukcije, između oko 6 sekundi/15 sekundi/30 sekundi (str. 19). Ne možete odabrati odlomak zapisa za reprodukciju.
- Pritisnite **+>>>/-<<<** u ZAPPIN modu za preskakanje zapisa.
- Za potvrdu zapisa za reprodukciju, također možete pritisnuti **(BACK)**.

## Radio

### Pohrana i prijem postaja

#### Oprez

Kod ugadanja za vrijeme vožnje, koristite Best Tuning Memory (BTM) kako biste spriječili eventualne prometne nezgode.

#### Automatska pohrana — BTM

##### 1 Pritisnite **SOURCE/OFF** više puta dok se ne pojavi "TUNER".

Za promjenu valnog područja, pritisnite **(MODE)** više puta. Možete odabrati FM1, FM2, FM3, MW ili LW.

##### 2 Pritisnite i zadržite tipku za odabir. Pojavi se izbornik za podešavanje.

##### 3 Pritisnite tipku za odabir više puta, sve dok se ne pojavi "BTM".

##### 4 Pritisnite **+>>>**.

Uređaj pohranjuje postaje slijedom njihovih frekvencija.

Kad je postaja pohranjena, začuje se zvučni signal.

#### Ručna pohrana postaja

##### 1 Tijekom prijema postaje koju želite pohraniti, pritisnite **Q (BROWSE)**.

Pojavi se popis pohranjenih postaja.

##### 2 Zakrenite regulator za odabir programskog broja.

##### 3 Pritisnite i zadržite tipku za odabir dok se ne pojavi "MEMORY".

#### Napomena

Pokušate li pohraniti drugu postaju pod istom brojačnom tipkom, prethodno pohranjena postaja se briše.

#### Savjet

Kad pohranite RDS postaju, pohranit ćete i postavke AF/TA (str. 12).

#### Prijem pohranjenih postaja

Možete odabrati postaju za prijem putem liste.

##### 1 Odaberite valno područje, zatim pritisnite **Q (BROWSE)**.

Pojavi se popis pohranjenih postaja.

##### 2 Zakrenite regulator sve dok se ne pojavi željena postaja.

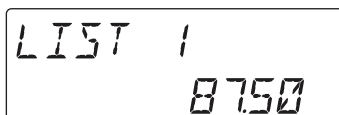

### 3 Pritisnite tipku za odabir za prijem postaje.

Prikaz se vraća na normalan mod prijema.

## Automatsko ugađanje

### 1 Odaberite valno područje, zatim pritisnite +▶▶/–◀◀ za pretraživanje postaja.

Pretraživanje se zaustavlja kad uređaj ugotovi postaju. Ponovite ovaj postupak sve dok ne ugodite željenu postaju.

#### Savjet

Znate li frekvenciju postaje, pritisnite i zadržite +▶▶/–◀◀ za traženje približne frekvencije, zatim pritisnite +▶▶/–◀◀ više puta za precizno ugađanje željene frekvencije (ručno ugađanje).

## RDS

### Pregled

"Radio Data System" (RDS) je sustav emitiranja koji FM postajama omogućuje slanje dodatne digitalne informacije zajedno s radijskim signalom.

### Prikazane stavke

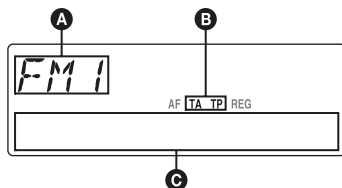

- A** Valno područje, funkcija
- B** TA/TP\*1
- C** Frekvencija\*2 (naziv postaje), programski broj, sat, RDS podaci

\*1 "TA" treperi tijekom informacija o prometu. "TP" svijetli kad je ugođena takva postaja.

\*2 Tijekom prijema RDS postaje, lijevo od oznake frekvencije se prikazuje "\*"

Za promjenu prikazanih stavki **A**, **C**, pritisnite (DSPL).

### RDS usluge

RDS vam nudi i druge pogodnosti poput:

#### AF (alternativne frekvencije)

Odabir i ugađanje postaje najjačeg signala. Pomoću ove funkcije možete stalno slušati isti program tijekom dugotrajnih putovanja bez potrebe ručnog ugađanja iste postaje.

**TA** (prometne obavijesti)/**TP** (prometni program)  
Pruža trenutne informacije o prometu u vidu obavijesti ili programa. U slučaju prijema bilo kakve prometne obavijesti/programa, trenutno odabran izvor se prekida.

#### PTY (vrste programa)

Prikazuje trenutno odabranu vrstu programa. Također traži odabranu vrstu programa.

#### CT (točno vrijeme)

Podaci o točnom vremenu dobiveni RDS prijemom podešavaju sat.

#### Napomene

- Ovisno o zemlji/regiji, sve RDS funkcije možda neće biti dostupne.
- RDS funkcija neće raditi ispravno ako je signal slab ili postaja ne emitira RDS podatke.

## Podešavanje AF i TA

### 1 Pritisnite (AF/TA) više puta dok se ne pojavi željeno podešenje.

Odaberite	Za
AF-ON	uključenje AF i isključenje TA.
TA-ON	uključenje TA i isključenje AF.
AF, TA-ON	uključenje AF i TA.
AF, TA-OFF	isključenje AF i TA.

## Pohrana RDS postaja s funkcijama AF i TA

RDS postaje možete pohraniti tako da istovremeno pohranite i funkcije AF/TA. Ako koristite funkciju BTM, samo RDS postaje se pohranjuju s istim AF/TA podešenjima.

Kod ručnog pohranjivanja možete pohraniti RDS postaje i one koje to nisu s funkcijama AF/TA za svaku.

### 1 Podesite funkciju AF/TA, zatim pohranite postaju pomoću BTM ili ručno.

## Prijem hitnih obavijesti

Ako je uključena funkcija AF ili TA, uređaj se automatski prebacuje na prijem hitnih prometnih obavijesti i prekida trenutno odabran izvor.

#### Savjet

Ako podesite glasnoću tijekom prometnih obavijesti, ta glasnoća će se pohraniti za buduće obavijesti, neovisno o normalnoj glasnoći.

## Slušanje lokalnog programa — REG

Kad je AF funkcija uključena: tvornička podešenja ovog uređaja ograničavaju prijem na određeno područje, stoga nije moguć prijelaz na drugu lokalnu postaju s jačom frekvencijom.

Ako napustite područje prijema toga lokalnog programa, podesite opciju "REG-OFF" u izborniku tijekom FM prijema (str. 19).

### Napomena

Ova funkcija ne radi u Velikoj Britaniji i nekim drugim područjima.

## Odabir vrste programa PTY

- 1 Pritisnite i zadržite **(AF/TA)** (PTY) tijekom FM prijema.



Ako postaja odašilje PTY podatke, pojavljuje se oznaka trenutne vrste programa.

- 2 Pritisnite **(AF/TA)** (PTY) više puta dok se ne pojavi željena vrsta programa.

- 3 Pritisnite **+>>>/<<<-**.

Uređaj počinje tražiti postaju koja prenosi odabranu vrstu programa.

## Vrste programa

**NEWS** (novosti), **AFFAIRS** (vijesti), **INFO** (informacije), **SPORT** (sport), **EDUCATE** (obrazovni program), **DRAMA** (dramski program), **CULTURE** (kultura), **SCIENCE** (znanost), **VARIED** (razno), **POP M** (popularna glazba), **ROCK M** (rock glazba), **EASY M** (lagana glazba), **LIGHT M** (lagana klasična glazba), **CLASSICS** (klasična glazba), **OTHER M** (druge vrste glazbe), **WEATHER** (vremenska prognoza), **FINANCE** (financije), **CHILDREN** (dječji program), **SOCIAL A** (društvene teme), **RELIGION** (vjerski program), **PHONE IN** (telefonska javljanja), **TRAVEL** (putovanja), **LEISURE** (dokolica), **JAZZ** (jazz glazba), **COUNTRY** (country glazba), **NATION M** (narodna glazba), **OLDIES** (evergrini), **FOLK M** (folklorna glazba), **DOCUMENT** (dokumentarni program)

### Napomena

Ovu funkciju ne možete koristiti u nekim zemljama/ regijama u kojima PTY (vrsta programa) podaci nisu dostupni.

## Podešavanje točnog vremena (CT)

- 1 Podesite "CT-ON" u izborniku (str. 18).

### Napomene

- Funkcija CT možda neće raditi, čak i kod prijema RDS postaje.
- Između vremena podešenog funkcijom CT i stvarnog vremena će možda biti razlike.

## USB uređaji

Za detalje o podržanim USB uređajima, posjetite internetsku stranicu za korisničku podršku.

### Internetska stranica za podršku

<http://support.sony-europe.com/>

- Mogu se koristiti USB uređaji vrste MSC (Mass Storage Class) i MTP (Media Transfer Protocol) koji podržavaju USB standard.
- Odgovarajući codec je MP3 (.mp3), WMA (.wma) i AAC (.m4a).
- Preporučena je izrada sigurnosnih kopija sadržaja USB uređaja.

### Napomene

- Spojite USB uređaj nakon pokretanja motora. Ovisno o USB uređaju, može doći do nepravilnosti u radu ili oštećenja ukoliko se spoji prije pokretanja motora.
- Na uložnicu TUNE TRAY nemojte stavljati mobilni telefon ili uređaj s funkcijama bežične komunikacije jer se tako prijem signala ili komunikacija mogu prekinuti.
- Ne ostavljajte USB uređaj u parkiranom automobilu, jer može doći do nepravilnosti u radu.

## Reprodukcija USB uređaja

- 1 Pritisnite **OPEN**.  
Prednja ploča se spušta.
- 2 Pritisnite tipku **PUSH OPEN** na uložnici **TUNE TRAY**.  
Uložnica TUNE TRAY se polako otvara.

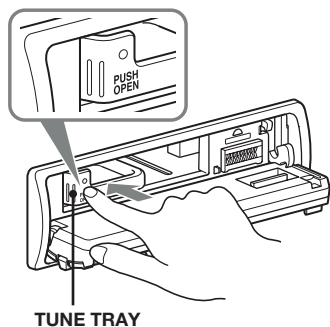

- 3 Spojite USB uređaj na USB priključnicu.

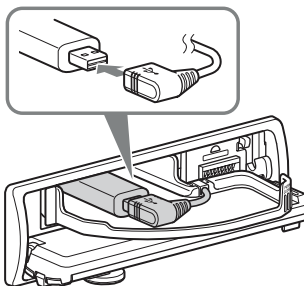

- 4 Pritisnite tipku **CLOSE** na uložnici **TUNE TRAY** kako biste je zatvorili.

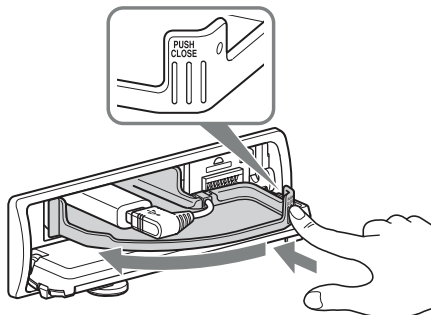

- 5 Zatvorite prednju ploču.  
Pokreće se reprodukcija.

Ako je USB uređaj već spojen, za pokretanje reprodukcije pritisnite **SOURCE/OFF** više puta dok se ne prikaže "USB".

Pritisnite **SOURCE/OFF** na 1 sekundu za zauzavljanje reprodukcije.

## Uklanjanje USB uređaja

- 1 Zaustavite reprodukciju na USB uređaju.
- 2 Pritisnite **OPEN**.
- 3 Pritisnite tipku **PUSH OPEN** na uložnici **TUNE TRAY**.
- 4 Uklonite USB uređaj.
- 5 Uvucite uložnicu TUNE TRAY i zatvorite prednju ploču.

### Napomene

- Nemojte vaditi USB uređaj tijekom reprodukcije jer može doći do oštećenja USB podataka.
- Na uložnicu TUNE TRAY nemojte stavljati uređaje koji nisu USB, kao ni strane predmete poput kovanica, ključeva, kreditnih kartica, posuda s tekućinama itd.
- Na uložnicu TUNE TRAY nemojte stavljati zapaljive predmete poput upaljača jer to može prouzročiti pojavu dima, požar ili drugu nezgodu.

- Dimenzije uložnice: Približno 65 × 17 × 118 mm (š/v/d)
- Ako se sâm USB uređaj ili u kombinaciji s USB kablom teško umeće u uložnicu TUNE TRAY, možda je veći od uložnice.  
Nemojte silom potiskivati uložnicu TUNE TRAY ili USB kabl.
- Korisnicima WALKMANA savjetujemo uporabu dodatno nabavljivog adaptera XA-50WM. On je namijenjen uporabi samo s ovim uređajem i ne biste ga trebali koristiti s drugim USB uređajima.
- Ovaj uređaj ne prepoznaje USB uređaje spojene putem USB huba.
- Uvucite uložnicu TUNE TRAY i zatvorite prednju ploču prije reprodukcije jer se u slučaju zapinjanja ili slično u vozilu može oštetiti.
- Ako se prednja ploča ne može otvoriti dokraja zbog oblika ploče s instrumentima i položaja ugradnje, odvojite je i otvorite uložnicu TUNE TRAY ručno. Za informacije o odvajanju prednje ploče, pogledajte str. 7.
- Iznimno je opasno spajati ili uklanjati USB uređaj tijekom vožnje.

## Prikazane stavke

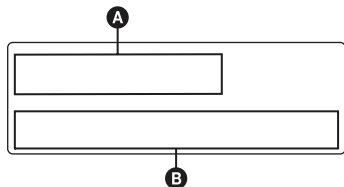

- A** Izvor, naziv zapisa, ime izvođača, naziv albuma
- B** Naziv zapisa, ime izvođača, broj albuma\*, naziv albuma, broj zapisa/proteklo vrijeme reprodukcije, sat

\* Broj albuma se prikazuje samo kad se promijeni album.

Za promjenu prikazanih stavki **A**, **B**, pritisnite **(DSPL)**.

### Napomene

- Prikazane stavke mogu se razlikovati, ovisno o USB uređaju, formatu snimanja i postavkama. Za dodatne informacije, posjetite stranicu za korisničku podršku.
- Najveći broj podataka koji se mogu prikazati.
  - mapa (albuma): 128
  - datoteka (zapisa) po mapi: 500
- Možda će trebati neko vrijeme da se pokrene reprodukcija, ovisno o količini snimljenih podataka.
- DRM (Digital Rights Management) datoteke se možda neće moći reproducirati.
- Tijekom reprodukcije ili brzog pretraživanja unaprijed/unatrag VBR (varijabilna brzina bita) MP3/WMA/AAC datoteke, proteklo vrijeme reprodukcije možda neće biti ispravno prikazano.
- Reprodukcija sljedećih MP3/WMA/AAC datoteka nije podržana.
  - lossless kompresija
  - datoteke koje su zaštićene od kopiranja

## Ponavljanje reprodukcije

- 1** Tijekom reprodukcije pritisnite i zadržite tipku za odabir.  
Pojava se izbornik za podešavanje.
- 2** Pritisnite tipku za odabir više puta, sve dok se ne pojavi "REPEAT".
- 3** Zakrenite regulator za odabir načina reprodukcije.
- 4** Pritisnite i zadržite tipku za odabir.  
Podešenje je dovršeno i pokazivač se vraća na normalan mod reprodukcije.

Odaberite	Za
REPEAT-TRK	ponavljanje reprodukcije zapisa.
REPEAT-ALB	ponavljanje reprodukcije albuma.

Za povratak na mod normalne reprodukcije, odaberite "REPEAT OFF".

## Reprodukcija slučajnim slijedom

- 1** Tijekom reprodukcije, pritisnite i zadržite **(ZAP/SHUF)**.  
Donji dio pokazivača počinje treperiti.
- 2** Pritisnite **(ZAP/SHUF)** više puta dok se ne pojavi željeno podešenje.



Odaberite	Za
ALBUM	reprodukciju albuma slučajnim slijedom.
DEVICE	reprodukciju svih zapisa na uređaju slučajnim slijedom.

Nakon 3 sekunde podešenje je dovršeno.

Za povratak na mod normalne reprodukcije, odaberite "OFF".

## iPod

Za detalje o kompatibilnosti vašeg iPod uređaja, pogledajte "O iPod uređaju" na str. 21 ili posjetite internetsku stranicu za korisničku podršku.

U ovim uputama za uporabu, "iPod" se koristi kao općeniti naziv za iPod funkcije na iPod i iPhone uređaju, osim ako nije drugačije navedeno u tekstu ili na slikama.

### Internetska stranica za podršku

<http://support.sony-europe.com/>

#### Napomene

- Na uložnicu TUNE TRAY nemojte stavljati mobilni telefon ili uređaj s funkcijama bežične komunikacije jer se tako prijem signala ili komunikacija mogu prekinuti.
- Ne ostavljajte iPod u parkiranoj automobilu, jer može doći do nepravilnosti u radu.

## Reprodukcija iPod uređaja

Prije spajanja iPod uređaja, stišajte glasnoću na uređaju.

### 1 Pritisnite **OPEN**.

Prednja ploča se spušta.

### 2 Pritisnite tipku **PUSH OPEN** na uložnici TUNE TRAY.

Uložnica TUNE TRAY se polako otvara.

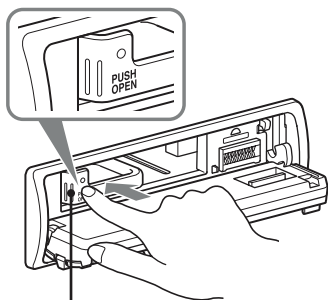

TUNE TRAY

### 3 Spojite isporučeni adapter na USB priključnicu.

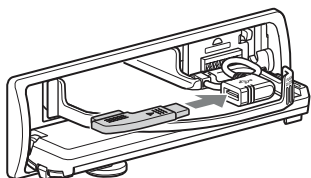

### 4 Spojite iPod na isporučeni adapter.

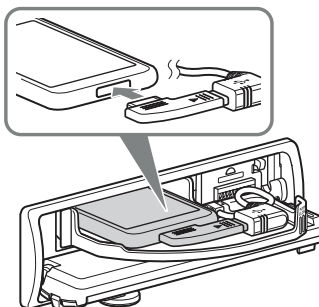

### 5 Pritisnite tipku **CLOSE** na uložnici TUNE TRAY kako biste je zatvorili.

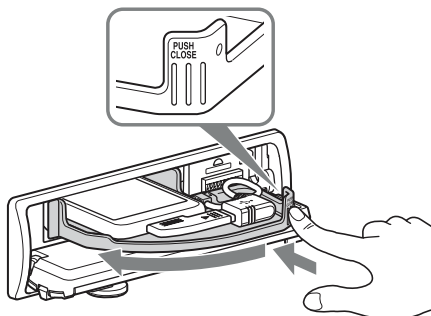

### 6 Zatvorite prednju ploču.

iPod se automatski uključuje i na iPod zaslonu se pojavi sljedeći prikaz.\*



Zapisi na iPod uređaju automatski se reproduciraju, od mjesta na kojem ste zaustavili reprodukciju.

Ako je iPod već spojen, za pokretanje reprodukcije pritisnite **SOURCE/OFF** više puta dok se ne prikaže "USB". (Kad je prepoznat iPod uređaj, na pokazivaču se prikaže "IPOD".)

\* Prikaz se razlikuje, ovisno o iPodu, ili se možda neće pojaviti ako ste spojili iPod touch.

### 7 Podesite glasnoću.

Pritisnite **SOURCE/OFF** na 1 sekundu za zaustavljanje reprodukcije.



## Odspajanje iPod uređaja

- 1 Zaustavite reprodukciju iPod uređaja.
- 2 Pritisnite **(OPEN)**.
- 3 Pritisnite PUSH OPEN na uložnici TUNE TRAY.
- 4 Odspojite iPod.
- 5 Uvucite uložnicu TUNE TRAY i zatvorite prednju ploču.

### Napomene

- Nemojte vaditi iPod tijekom reprodukcije jer može doći do oštećenja podataka.
- Na uložnicu TUNE TRAY nemojte stavljati uređaje koji nisu iPod, kao ni strane predmete poput kovanica, ključeva, kreditnih kartica, posuda s tekućinama itd.
- Na uložnicu TUNE TRAY nemojte stavljati zapaljive predmete poput upaljača jer to može prouzročiti pojavu dima, požar ili drugu nezgodu.
- Za iPod koristite isporučeni adapter XA-50IP. On je namijenjen uporabi samo s ovim uređajem i ne biste ga trebali koristiti s drugim USB uređajima.
- Ovaj uređaj ne prepoznaje iPod uređaje spojene putem USB huba.
- Uvucite uložnicu TUNE TRAY i zatvorite prednju ploču prije reprodukcije jer se u slučaju zapinjania ili slično u vozilu može oštetiti.
- Ako se prednja ploča ne može otvoriti dokraja zbog oblika ploče s instrumentima i položaja ugradnje, odvojite je i otvorite uložnicu TUNE TRAY ručno. Za informacije o odvajanju prednje ploče, pogledajte str. 7.
- Iznimno je opasno spajati ili uklanjati iPod u vožnji.

### Savjeti

- Kad je ključ okrenut u položaj ACC i uređaj je uključen, baterija iPod uređaja se puni.
- Ako odspojite iPod tijekom reprodukcije, na pokazivaču uređaja se prikaže "NO DEV".

## Mod nastavljanja reprodukcije

Kad je spojen iPod, način reprodukcije ovog uređaja mijenja se u mod nastavljanja reprodukcije i reprodukcija počinje u modu koji je podešen na iPod uređaju. U modu nastavljanja reprodukcije, ne može se pokrenuti ponavljanje reprodukcije niti reprodukcija slučajnim slijedom.

## Prikazane stavke

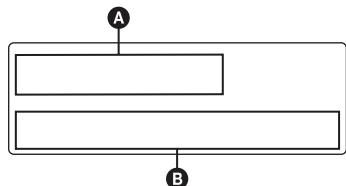

- A** Izvor, naziv zapisa, ime izvođača, naziv albuma
- B** Naziv zapisa, ime izvođača, naziv albuma, broj zapisa/proteklo vrijeme reprodukcije, sat

Za promjenu stavki **A**, **B**, pritisnite **(DSPL)**.

### Savjet

Kad se promijeni album/podcast/žanr/izvođač/reprodukcijaska lista, nakratko se pojavi njihov broj.

### Napomena

Neka slova pohranjena na iPod uređaju možda neće biti prikazana ispravno.

## Ponavljanje reprodukcije

- 1 Tijekom reprodukcije pritisnite i zadržite tipku za odabir.  
Pojavi se izbornik za podešavanje.
- 2 Pritisnite tipku za odabir više puta, sve dok se ne pojavi "REPEAT".
- 3 Zakrenite regulator za odabir načina reprodukcije.
- 4 Pritisnite i zadržite tipku za odabir.  
Podešenje je dovršeno i pokazivač se vraća na normalan mod reprodukcije.

Odaberite	Za ponavljanje
REPEAT-TRK	reprodukcije zapisa.
REPEAT-ALB	reprodukcije albuma.
REPEAT-PCS	reprodukcije podcasta.
REPEAT-ART	reprodukcije odabranog izvođača.
REPEAT-PLY	reprodukcijaska liste.
REPEAT-GNR	reprodukcije odabranog žanra.

Za povratak na mod normalne reprodukcije, odaberite "REPEAT OFF".

## Reprodukcija slučajnim slijedom

- 1 Tijekom reprodukcije, pritisnite i zadržite **(ZAP/SHUF)**.  
Donji dio pokazivača počinje treperiti.
- 2 Pritisnite **(ZAP/SHUF)** više puta dok se ne pojavi željeno podešenje.



Odaberite	Za reprodukciju
ALBUM	albuma slučajnim slijedom.
PODCAST	podcasta slučajnim slijedom.
ARTIST	odabranog izvođača sluč. slijedom.
PLAYLIST	reprodukcijaska liste sluč. slijedom.
GENRE	odabranog žanra sluč. slijedom.
DEVICE	svih zapisa na uređaju slučajnim slijedom.

Nakon 3 sekunde podešenje je dovršeno.

Za povratak na mod normalne reprodukcije, odaberite "OFF".

## Ostale funkcije

### Mijenjanje zvučnih postavki

#### Podešavanje zvučnih značajki

- 1 Pritisnite tipku za odabir više puta, sve dok se ne pojavi željena stavka.
- 2 Zakrenite regulator za podešavanje odabrane stavke.
- 3 Pritisnite ↵ (BACK).  
Podešenje je dovršeno i pokazivač se vraća na normalan mod reprodukcije/prijema.

Mogu se podesiti sljedeće opcije (za detalje pogledajte navedene stranice):

#### EQ3

Za odabir krivulje ekvilizatora između 7 postavki (XPLOD, VOCAL, EDGE, CRUISE, SPACE, GRAVITY, CUSTOM ili OFF).

#### DSO (Dynamic Soundstage Organizer)

Stvara dojam okruženosti zvukom.

Za odabir DSO moda: "1", "2", "3" ili "OFF". Što je broj veći, efekt je naglašeniji.

#### LOW\*<sup>1</sup>, MID\*<sup>1</sup>, HIGH\*<sup>1</sup> (str. 18)

#### BALANCE

Podešava ravnotežu zvuka između lijevih i desnih zvučnika.

#### FADER

Podešava relativnu razinu između prednjih i stražnjih zvučnika.

#### SUB\*<sup>2</sup> (Glasnoća subwoofera)

Podešava glasnoću subwoofera.

#### AUX LV\*<sup>3</sup> (AUX razina)

Podešava razinu glasnoće svake od spojenih komponenti: "+18 dB" – "0 dB" – "-8 dB".  
Ovime se izbjegava pojedinačno podešavanje razlike glasnoće.

\*1 Kad je podešenje EQ3 aktivirano.

\*2 Kad je audio izlaz podešen na "SUB-OUT" (str. 19).  
Opcija "ATT" je prikazana pri najnižem podešenju i može se podesiti do razine 21.

\*3 Kad je aktiviran AUX izvor (str. 19).

## Podešavanje krivulje ekvilizatora — EQ3

Postavka "CUSTOM" unutar EQ3 omogućuje izradu vašeg podešenja ekvilizatora.

- 1 Odaberite izvor, zatim pritisnite tipku za odabir više puta kako biste odabrali "EQ3".
- 2 Zakrenite regulator za odabir "CUSTOM".
- 3 Pritisnite tipku za odabir više puta, dok se ne pojavi "LOW", "MID" ili "HI".
- 4 Zakrenite regulator za podešavanje odabrane stavke.  
Glasnoća se može podešavati u koracima od 1 dB, između -10 dB i +10 dB.



Ponovite korake 2 i 3 za podešavanje krivulje ekvilizatora.

Za resetiranje krivulje ekvilizatora na tvorničke postavke, pritisnite i zadržite tipku za odabir prije završetka podešavanja.

#### 5 Pritisnite ↵ (BACK).

Podešenje je dovršeno i pokazivač se vraća na normalan mod reprodukcije/prijema.

#### Savjet

Ostale vrste ekvilizatora također se mogu podesiti.

## Podešavanje opcija — SET

- 1 Pritisnite i zadržite tipku za odabir.  
Pojava se izbornik za podešavanje.
- 2 Pritisnite tipku za odabir više puta, sve dok se ne pojavi željena stavka.
- 3 Zakrenite regulator za odabir podešenja (primjerice, "ON" ili "OFF").
- 4 Pritisnite i zadržite tipku za odabir.  
Podešenje je dovršeno i pokazivač se vraća na normalan mod reprodukcije/prijema.

#### Napomena

Prikazane stavke mogu se razlikovati, ovisno o izvoru i podešenjima.

Mogu se podesiti sljedeće opcije (za detalje pogledajte navedene stranice):

#### CLOCK-ADJ (Podešavanje sata) (str. 6)

#### CT (točno vrijeme)

Uključenje funkcije CT. "ON", "OFF" (str. 12, 13).

## BEEP

Aktivira zvučni signal: "ON", "OFF".

## AUX-A\*1 (AUX Audio)

Aktivira prikaz indikatora AUX izvora: "ON", "OFF" (str. 19).

## AUTO OFF

Automatsko isključenje nakon isteka podešenog vremena, kad je uređaj isključen: "NO", "30S (sekundi)", "30M (minuta)", "60M (minuta)".

## SUB/REAR\*1

Odabir audio izlaza: "SUB-OUT" (subwoofer), "REAR-OUT" (pojačalo).

## DEMO (Demo prikaz)

Aktivacija demo prikaza: "ON", "OFF".

## DIMMER

Promjena svjetline pokazivača.  
– "AT": automatsko zatamnjivanje pokazivača kad se uključi svjetlo. (Dostupno samo kad je spojen kabel za kontrolu osvjjetljenja.)  
– "ON": zatamnjivanje pokazivača.  
– "OFF": isključenje opcije dimmer.

## CONTRAST

Podešavanje kontrasta za pregledniji pokazivač u skladu s kutom ugradnje. Razina kontrasta može se podesiti u 7 koraka.

## LV-METER (Mjerač razine)

Aktiviranje mjerača razine: "ON", "OFF".

## A.SCRL (Automatsko pomicanje teksta)

Automatsko pomicanje dugih naziva: "ON", "OFF".

## REPEAT (str. 15)

## LOCAL (Mod lokalnog pretraživanja)

– "ON": za ugađanje postaja s jačim signalima.  
– "OFF": za ugađanje normalnog prijema.

## MONO\*2 (Mono prijem)

Odabire mod mono prijema radi poboljšanja prijema slabog FM signala: "ON", "OFF".

## REG\*2 (Regional)

Ograničava prijem na određenu regiju: "ON", "OFF" (str. 13).

## ZAP.TIME (Zappin vrijeme)

Odabir trajanja reprodukcije za funkciju ZAPPIN.  
– "ZAP.TIME-1 (about 6 seconds)",  
"ZAP.TIME- 2 (about 15 seconds)",  
"ZAP.TIME- 3 (about 30 seconds)".

## LPF\*3 (Niskopropusni filter)

Odabir prekidne frekvencije subwoofera: "OFF", "80Hz", "100Hz", "120Hz", "140Hz", "160Hz".

## SUB\*3 (Faza subwoofera)

Odabir faze subwoofera: "NORM", "REV".

## HPF (Visokopropusni filter)

Odabir prekidne frekvencije prednjeg/stražnjeg zvučnika: "OFF", "80Hz", "100Hz", "120Hz", "140Hz", "160Hz".

## LOUD (Glasnoća)

Naglašava niske i visoke tonove za jasniji zvuk pri stišanoj glasnoći: "ON", "OFF".

## DM+

Uključenje funkcije DM+. "ON", "OFF".

## BTM (str. 11)

\*1 Kad je uređaj isključen.

\*2 Kod prijema FM signala.

\*3 Kad je audio izlaz podešen na "SUB-OUT".

## Uporaba dodatne opreme

### Dodatna audio oprema

Na AUX ulaz (stereo dinami priključnica) ovog uređaja možete spojiti dodatni prijenosni audio uređaj, odabrati ga kao izvor i slušati ga putem auto zvučnika. Može se podesiti glasnoća tako da se izbjegne razlika između ovog sustava i prijenosnog audio uređaja. Slijedite opisani postupak:

### Spajanje prijenosnog audio uređaja

- 1 Isključite prijenosni audio uređaj.
- 2 Stišajte glasnoću na uređaju.
- 3 Spojite uređaj.

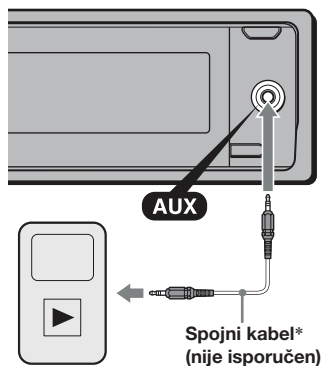

\* Obavezno upotrijebite ravni priključak.

### Podešavanje glasnoće

Prije reprodukcije svakako ugodite glasnoću svakog spojenog audio uređaja.

- 1 Stišajte glasnoću na uređaju.
- 2 Pritisnite (**SOURCE/OFF**) više puta dok se ne pojavi "AUX".  
Nakon toga se prikaže "AUX FRONT IN".
- 3 Pokrenite reprodukciju spojenog audio uređaja uz umjerenu glasnoću.

4 Podesite uobičajenu razinu glasnoće na ovom uređaju.

5 Podesite ulaznu razinu (str. 18).

## Daljinski upravljač RM-X114

Odgovarajuće tipke na daljinskom upravljaču upravljaju istim funkcijama kao i tipke na uređaju.

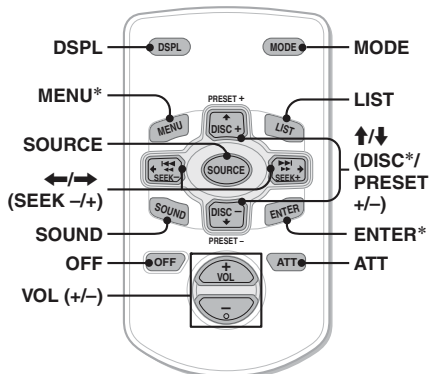

### • Tipka DSPL (prikaz)

Za promjenu prikazanih stavki.

### • Tipka MODE

Pritisnite za odabir valnog područja (FM/MW/LW).

### • Tipka SOURCE

Za uključenje; promjenu izvora (Radio/USB/AUX).

### • Tipke ←/→ (SEEK -/+)

Za upravljanje radio/USB reprodukcijom, isto kao i tipke -◀◀/▶▶ na uređaju.

### • Tipka SOUND

Ima istu funkciju kao i tipka za odabir na uređaju.

### • Tipka OFF

Za isključenje; zaustavljanje reprodukcije.

### • Tipka VOL (glasnoća) +/-

Za podešavanje glasnoće.

### • Tipka LIST

Za odabir PTY vrste prikaza kod RDS prijema.

### • Tipke ↑ (+)/↓ (-)

Za prijem pohranjenih postaja (radio), preskakanje albuma (USB).

### • Tipka ATT (stišavanje)

Za isključenje zvuka. Za poništenje, pritisnite ponovno.

\* Nije dostupno za ovaj uređaj.

### Napomena

Ako su uređaj i pokazivač isključeni, uređajem se ne može upravljati pomoću daljinskog upravljača osim ako ne pritisnete tipku (SOURCE/OFF) na uređaju za uključenje.

## Dodatne informacije

### Mjere opreza

- Ako je vaše vozilo parkirano izravno na suncu, pustite da se uređaj malo ohladi prije korištenja.
- Električna antena se automatski izvlači.

### Sljedi reprodukcije MP3/WMA/AAC datoteka

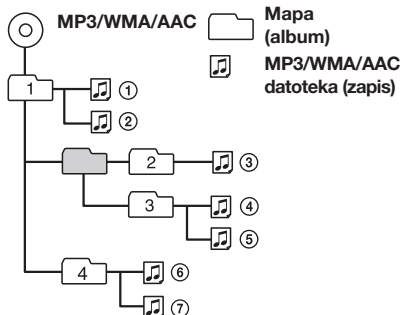

### O upozorenju "Device Inside"

Okrenete li ključ u položaj OFF bez da ste prije izvadili USB uređaj ili iPod, na pokazivaču će se pojaviti poruka "DEVICE INSIDE".



Otvorite prednju ploču kako biste izvadili USB uređaj ili iPod.

### Ako skinete prednju ploču kad je motor ugašen.

Treperi LED žaruljica upozorenja Device Inside.

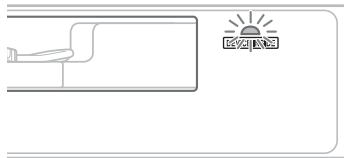

### Savjet

Za pojediniosti o vadenju USB uređaja ili iPod-a pogledajte stranice 14 (USB) i 17 (iPod).

### Napomena

Zvučni signal upozorenja Device Inside će se oglasiti samo ako koristite ugrađeno pojačalo.

## O iPod uređaju

- Možete spajati sljedeće modele iPod uređaja. Prije uporabe, ažurirajte svoje iPod uređaje prema najnovijoj verziji softvera.

Načinjen za

- iPod touch (2. generacije)
  - iPod touch (1. generacije)
  - iPod classic
  - iPod s video prikazom
  - iPod nano (5. generacije)
  - iPod nano (4. generacije)
  - iPod nano (3. generacije)
  - iPod nano (2. generacije)
  - iPod nano (1. generacije)
- Oznaka "Made for iPod" označava elektronički pribor koji je dizajniran za spajanje na iPod uređaj, te je odobren od strane razvojnog programera kao uređaj koji je u skladu sa standardima izvedbe tvrtke Apple.
  - Apple nije odgovoran za rad ovog uređaja ili njegovu usklađenost sa sigurnosnim i nadzornim standardima.

Ako imate bilo kakva pitanja ili probleme vezane uz uređaj, a da nisu razrađeni u ovom priručniku, obratite se najbližem Sony prodavatelju.

## Održavanje

### Zamjena litijeve baterije daljinskog upravljača

U normalnim uvjetima baterija će trajati oko godinu dana. (Trajanje može biti i kraće, ovisno o uvjetima rada.) Kad baterija oslabi, domet daljinskog upravljača će se smanjiti. Zamijenite bateriju novom CR2025 litijevom baterijom. Korištenje druge baterije može dovesti do požara ili do eksplozije.

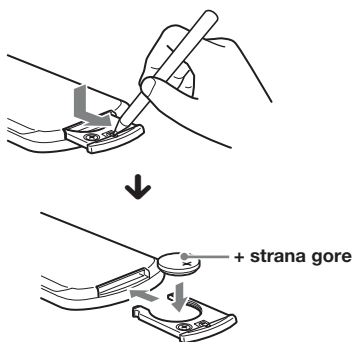

#### Napomene o litijevoj bateriji

- Litijevu bateriju držite van dohvata djece. Ako dođe do gutanja baterije, odmah potražite liječničku pomoć.

- Obrišite bateriju suhom tkaninom kako biste osigurali dobar kontakt.
- Provjerite polaritet baterije prije umetanja.
- Ne dodirujte bateriju metalnom pincetom, jer može doći do kratkog spoja.

### UPOZORENJE

Baterija može eksplodirati uslijed nepravilnog rukovanja.

Bateriju nemojte puniti, rastavljati niti je bacati u vatru.

### Zamjena osigurača

Kod zamjene osigurača koristite osigurače iste vrijednosti. Ako osigurač pregori, provjerite priključak napajanja, te zamijenite osigurač. Ako osigurač ponovo pregori, možda je riječ o kvaru na uređaju. U tom slučaju se obratite najbližem Sonyjevom dobavljaču.

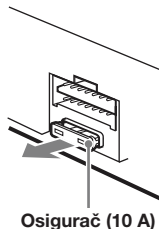

### Čišćenje priključnica

Uređaj možda neće dobro raditi ako spojevi između uređaja i prednje ploče nisu čisti. Da ne bi došlo do toga, skinite prednju ploču (str. 7) te očistite spojeve vatranim štapićem. Ne primjenjujte prejak pritisak. U suprotnom, može doći do oštećenja priključnica.

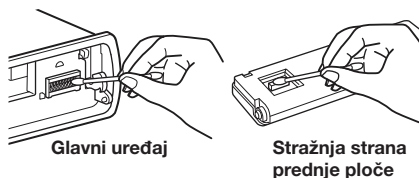

#### Napomene

- Iz sigurnosnih razloga prije čišćenja priključnica isključite motor vozila i izvadite ključ iz kontakt-brave.
- Nikad ne dodirujte priključnice prstima ili metalnim predmetima.

## Vađenje uređaja

### 1 Skinite zaštitni okvir.

- 1 Izvadite prednju ploču (str. 7).
- 2 Stisnite okvir na oba kraja i izvucite ga.

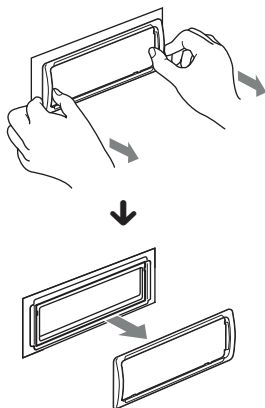

### 2 Izvadite uređaj.

- 1 Istovremeno umetnite oba ključa za vađenje dok ne kliknu.

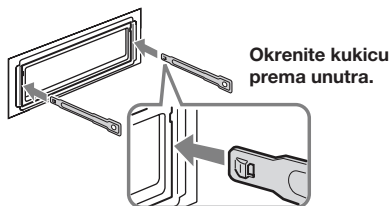

- 2 Povucite ključeve za vađenje kako biste oslobodili uređaj.

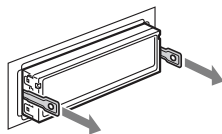

- 3 Izvucite uređaj iz ležišta.

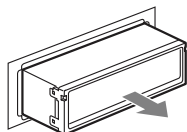

## Tehnički podaci

### Radijski prijemnik

#### FM

**Opseg ugadanja:** 87,5 – 108 MHz

**Antenska priključnica:**

Vanjska antenska priključnica

**Medufrekvencija:** 150 kHz

**Iskoristiva osjetljivost:** 10 dBf

**Selektivnost:** 75 dB pri 400 kHz

**Omjer signal-šum:** 70 dB (mono)

**Odvajanje:** 40 dB pri 1 kHz

**Frekvencijski odziv:** 20 – 15.000 Hz

#### MW/LW

**Opseg ugadanja:**

MW: 531 – 1.602 kHz

LW: 153 – 279 kHz

**Antenska priključnica:**

Vanjska antenska priključnica

**Medufrekvencija:** 25 kHz

**Osjetljivost:** MW: 26  $\mu$ V, LW: 45  $\mu$ V

### USB uređaj

**Priključnica:** USB (Full-speed)

**Maksimalna struja:** 500 mA

### Pojačalo

**Izlaz:** Zvučnički izlazi

**Impedancija zvučnika:** 4 – 8 ohma

**Maksimalna izlazna snaga:** 52 W  $\times$  4 (na 4 ohma)

### Općenito

**Izlazi:**

Audio izlazi (prednji, sub/stražnji izmjenjivi)

Kontrolni izlaz releja za automatsko izvlačenje antene

Kontrolni izlaz pojačala snage

**Ulazi:**

Ulazna priključnica daljinskog upravljača

Antenska ulazna priključnica

ATT kontrolna priključnica za telefon

Priključnica za kontrolu rada svjetala

AUX ulazna priključnica (stereo mini priključnica)

USB ulazna priključnica

**Tonske kontrole:**

Niski tonovi:  $\pm$ 10 dB na 60 Hz (XPLOD)

Srednji tonovi:  $\pm$ 10 dB na 1 kHz (XPLOD)

Visoki tonovi:  $\pm$ 10 dB na 10 kHz (XPLOD)

**Napajanje:** 12 V DC akumulator

(negativni pol na uzemljenje)

**Dimenzije:** Približno 178  $\times$  50  $\times$  180 mm (š/v/d)

**Dimenzije za ugradnju:** Približno 182  $\times$  53  $\times$  163 mm (š/v/d)

**Masa:** Približno 1 kg

**Isporučeni pribor:**

USB adapter za iPod XA-50IP

Dijelovi za instalaciju i spajanje (1 komplet)

**Dodatna oprema/pribor:**

Daljinski upravljač: RM-X114

Adapter za Walkman XA-50WM

Vaš prodavatelj možda neće imati sav navedeni pribor. Zatražite detaljne informacije.

*Dizajn i tehnički podaci podložni su promjeni bez najave. Proizvođač ne odgovara za eventualne tiskarske pogreške.*

## U slučaju problema

Sljedeća tablica će vam pomoći u rješavanju problema koji se mogu pojaviti u radu uređaja. Prije pregleda donje tablice, provjerite spojeve uređaja i postupke korištenja.

Ako i dalje ne možete riješiti problem, posjetite internetsku stranicu za korisničku podršku.

### Internetska stranica za podršku

<http://support.sony-europe.com/>

### Općenito

#### Nema napajanja uređaja.

- Provjerite spojeve ili osigurač.
- Ako je uređaj isključen i nestane prikaz pokazivača, ne možete njime upravljati daljinskim upravljačem.  
→ Uključite uređaj.

#### Automatska antena se ne izvlači.

Antena nema relej.

#### Nema zvuka.

- Uključena je funkcija ATT ili Telephone ATT (kad je spojni kabel telefona u vozilu spojen na ATT).
- Kontrola "FADER" nije postavljena u središnji položaj za sustav s dva zvučnika.

#### Nema zvučnog signala.

- Zvučni signal je isključen (str. 19).
- Spojeno je dodatno pojačalo i ne koristi se ugrađeno.

#### Sadržaj memorije je obrisani.

- Pritisnuta je tipka RESET.  
→ Ponovno pohranite sadržaje u memoriju.
- Kabel za napajanje ili akumulator su odspojeni ili nisu pravilno spojeni.

#### Pohranjene postaje i točno vrijeme su obrisani.

#### Osigurač je pregorio.

#### Buka kod okretanja ključa u kontakt bravi.

Kabeli prema konektoru automobila nisu dobro spojeni.

#### Tijekom reprodukcije ili prijema, pokrene se demo prikaz.

Ako se uređajem ne rukuje 5 minuta uz postavku "DEMO-ON", započinje demo prikaz.  
→ Podesite "DEMO-OFF" (str. 19).

#### Indikatori nestaju/ne pojavljuju se na pokazivaču.

- Podeseno je zatamnjenje zaslona "DIMMER-ON" (str. 19).
- Indikatori na pokazivaču se isključe ako pritisnete i zadržite (SOURCE/OFF).  
→ Pritisnite (SOURCE/OFF) na uređaju dok se ne pojavi prikaz.
- Priključnice su zaprljane (str. 21).

---

### Funkcija Auto Off ne radi.

Uređaj je uključen. Funkcija Auto Off aktivira se nakon isključenja uređaja.

→ Isključite uređaj.

---

### DSO ne radi.

• Ovisno o vrsti unutrašnjosti automobila ili vrsti glazbe, DSO možda neće pružati željeni efekt.

---

### Radijski prijem

#### Nije moguć prijem postaja.

#### Zvuk je pun šumova.

- Spajanje nije izvedeno pravilno.
    - Spojite kabel aktivne antene (plavi) ili izvora napajanja (crveno) na izvor napajanja antenskog pojačala u automobilu (samo ako vaš automobil ima ugrađenu FM/MW/LW antenu na stražnjem/bočnom staklu).
    - Provjerite spoj antene.
    - Ako se antena ne izvlači, provjerite spoj na kabelu za kontrolu antene.
    - Kad je uključen DSO mod, ponekad se mogu čuti smetnje zvuka.
      - Podesite DSO mod na "OFF" (str. 18).
- 

#### Slušanje ugođenih postaja nije moguće.

- Pohranite točnu frekvenciju u memoriju.
  - Signal s odašiljača je preslab.
- 

#### Nije moguće automatsko ugađanje.

- Mod traženja lokalnih postaja nije pravilno podešen.
    - Ugađanje se zaustavlja prečesto:
      - Podesite "LOCAL-ON" (str. 19).
    - Ugađanje se ne zaustavlja prilikom prijema postaje:
      - Podesite "LOCAL-OFF" (str. 19).
  - Signal s odašiljača je preslab.
    - Postaje ugodite ručno.
- 

#### Tijekom FM prijema treperi indikator "ST".

- Ugodite točnu frekvenciju.
  - Signal s odašiljača je preslab.
    - Podesite "MONO-ON" (str. 19).
- 

#### FM stereo program se čuje mono.

Uređaj je podešen na mono prijem.  
→ Podesite "MONO-OFF" (str. 19).

---

### RDS

#### Nakon nekoliko sekundi slušanja započinite pretraživanje SEEK.

Postaja nije TP ili ima slab signal.  
→ Isključite funkciju TA (str. 12).

---

#### Nema prometnih informacija.

- Uključite funkciju TA (str. 12).
  - Postaja ne emitira prometne informacije iako je TP.
    - Ugodite drugu postaju.
- 

#### PTY prikazuje "- - - - -".

- Trenutna postaja nije RDS postaja.
  - RDS podaci nisu primljeni.
  - Postaja ne emitira signal vrste programa.
- 

### Naziv postaje treperi.

Odabrana postaja nema alternativnu frekvenciju.  
→ Pritisnite **+▶▶|/|◀◀-** dok treperi naziv postaje.  
Pojavljuje se "PI SEEK" i uređaj počinje tražiti drugu frekvenciju istih podataka o programu PI.

---

### USB reprodukcija

#### Ne možete reproducirati s uređaja spojenog putem USB huba.

Ovaj uređaj ne prepoznaje USB uređaje spojene putem USB huba.

---

#### Nije moguća reprodukcija.

USB uređaj ne radi.  
→ Spojite ga ponovno.

---

#### Potrebno je više vremena za reprodukciju USB uređaja.

USB uređaj sadrži datoteke sa složenom strukturom.

---

#### Prikazani podaci se ne pomiču pokazivačem.

- Ako naziv ima mnogo znakova, možda se neće pomicati.
  - Opcija "A.SCRL" je podešena na "OFF".
    - Podesite "A.SCRL-ON" (str. 19).
    - Pritisnite i zadržite **(DSPL)** (SCRL).
- 

#### Čuje se zvučni signal.

Odspojili ste USB uređaj tijekom reprodukcije.  
→ Prije odspajanja USB uređaja zaustavite reprodukciju radi zaštite podataka.

---

#### Zvuk je isprekidan.

Prekidi zvuka su mogući s brzinom bita iznad 320 kbps.

---



---

## Prikaz/poruke grešaka

---

### CHECKING

Autoradio provjerava povezanost s USB uređajem.  
→ Pričekajte dok se provjera povezanosti ne završi.

### DEVICE INSIDE

Okrenete li ključ u položaj OFF bez da ste prije izvadili USB uređaj ili iPod, na pokazivaču će se pojaviti poruka "DEVICE INSIDE".

### ERROR

USB uređaj nije automatski prepoznat.  
→ Spojite ga ponovno.

### FAILURE

Neispravno su spojeni zvučnici/pojačalo.  
→ Pogledajte upute za ugradnju/povezivanje za ovaj model.

### HUB NO SUPRT (HUB nije podržan)

Uređaj ne podržava USB hub.

### L. SEEK +/-

Uključena je funkcija traženja lokalnih postaja tijekom automatskog ugadanja.

### NO AF

Odabrana postaja nema alternativnu frekvenciju.

### NO DEV (Nema uređaja)

USB je odabran kao izvor, a USB uređaj nije spojen. Odspojili ste USB uređaj ili USB kabel tijekom reprodukcije.  
→ Spojite USB uređaj ili USB kabel.

### NO MUSIC

USB uređaj ne sadrži glazbene datoteke.  
→ Spojite USB uređaj s glazbenim datotekama.

### NO NAME

Naziv diska/albuma/izvođača/zapisa nije snimljen u zapis.

### NO TP

Uređaj će nastaviti tražiti dostupne TP postaje.

### OFFSET

Možda je došlo do unutarnjeg kvara.  
→ Provjerite spajanje kabela. Ako je poruka o grešci i dalje prisutna, obratite se najbližem Sony dobavljaču.

### OVERLOAD

USB uređaj je preopterećen.  
→ Odspojite USB uređaj, zatim promijenite izvor pritiskom tipke (SOURCE/OFF).  
→ Pokazuje da USB uređaj ne radi pravilno ili je spojen nepodržani USB uređaj.

### READ

Uređaj učitava sve podatke o zapisima i albumima na USB uređaju.  
→ Pričekajte da završi postupak učitavanja i reprodukcija će započeti automatski.

### RESET

USB uređaj ne radi zbog nekih problema.  
→ Pritisnite tipku RESET (str. 6).

### USB NO SUPRT (USB nije podržan)

Spojili USB uređaj nije podržan.  
→ Za detalje o podržanim USB uređajima, posjetite internetsku stranicu za korisničku podršku.

---

---

"LLLL" ili "rrrr"

USB uređaj je tijekom pretraživanja naprijed/natrag došao do početka ili do kraja i nije moguće daljnje pretraživanje.

"\_"

Znak se ne može prikazati na ovom uređaju.

---

Ako ovi postupci ne pomognu otkloniti problem, obratite se ovlaštenom Sonyjevom servisu.





Registrirajte svoj proizvod online na:

**[www.sony-europe.com/myproducts](http://www.sony-europe.com/myproducts)**

Upišite serijski broj (SERIAL NO.) na predviđeno mjesto. Broj se nalazi na naljepnici na kućištu sustava. Kad ispunite ovu identifikacijsku karticu, nikako je nemojte ostavljati u vozilu s ostatkom uputa. Spremite identifikacijsku karticu na sigurno mjesto. Kartica može poslužiti za identifikaciju uređaja u slučaju krađe.

autoradio

**Identifikacijska  
kartica**

**SONY®**

Ova identifikacijska kartica služi kao dokaz o vlasništvu u slučaju krađe uređaja.

Preporučujemo da ovu karticu ne čuvate u vozilu kako biste izbjegli zlouporabu.

Model

DSX-S100

Serijski broj (SERIAL NO.)

---

<http://www.sony.net/>

Sony Corporation