

# Multi Channel AV Receiver (Večkanalni sprejemnik AV)

Navodila za uporabo

## OPOZORILO

Zmanjšajte nevarnost požara in ne prekrivajte prezračevalne reže naprave s predmeti, kot so časopisi, prti, zavese ipd. Na napravo ne postavljajte virov odprtega ognja, na primer prižganih sveč.

Naprave ne postavljajte v zaprt prostor, na primer v knjižnico ali vgradno omaro.

Zmanjšajte nevarnost požara ali električnega udara, tako da naprave ne izpostavljate vodnim kapljam ali curkom in nanjo ne postavljate predmetov, napolnjenih s tekočinami (na primer vaz).

Ker se glavni napajalni priključek uporablja za prekinitve povezave z napajalnim omrežjem, enoto priključite v lahko dostopno električno vtičnico. Če opazite neobičajno delovanje enote, takoj izvlecite glavni napajalni priključek iz električne vtičnice.

Baterij ali naprave, v kateri so baterije, ne izpostavljajte prekomerni vročini, na primer sončni svetlobi, ognju ipd.

Če je enota priključena v električno vtičnico, je povezana z napajalnim omrežjem, tudi če je izklopljena.

Ne uporabljajte slušalk pri preveliki glasnosti, ker si lahko poškodujete sluh.



Ta simbol opozarja uporabnika, da so lahko nekatere površine naprave med običajnim delovanjem vroče na dotik.

Ta oprema je bila preizkušena in ustreza zahtevam Direktive o elektromagnetni združljivosti (EMC) glede uporabe povezovalnega kabla, ki je krajši od 3 metrov.

## Opomba za uporabnike: spodaj navedene informacije se nanašajo samo na opremo, prodano v državah, v katerih veljajo direktive EU.

Proizvajalec tega izdelka je podjetje Sony Corporation, 1-7-1 Konan Minato-ku Tokyo, 108-0075 Japan. Pooblaščen predstavnik za elektromagnetno združljivost in varnost izdelka je družba Sony Deutschland GmbH, Hedelfinger Strasse 61, 70327 Stuttgart, Nemčija. V primeru vprašanj glede servisa ali garancije glejte naslove, navedene v ločenih servisnih ali garancijskih dokumentih.



### Odstranjevanje izrabljene električne in elektronske opreme (velja za države EU in druge evropske države s sistemom ločenega zbiranja odpadkov)

Ta oznaka na izdelku ali njegovi embalaži pomeni, da izdelka ni dovoljeno odvreči skupaj z gospodinjskimi odpadki. Odložiti ga morate na ustreznem zbirnem mestu za recikliranje električne in elektronske opreme. Z ustrežno odstranitvijo izdelka pripomorete k preprečevanju morebitnih negativnih posledic za okolje in zdravje ljudi, ki bi jih lahko povzročila nepravilna odstranitev tega izdelka. Recikliranje materialov prispeva k ohranjanju naravnih virov. Za več informacij o recikliranju tega izdelka se obrnite na lokalno upravo, komunalno službo ali prodajalca, pri katerem ste kupili izdelek.



### Odstranjevanje izrabljenih baterij (velja za države EU in druge evropske države s sistemom ločenega zbiranja odpadkov)

Ta oznaka na bateriji ali embalaži naprave pomeni, da baterij, priloženih temu izdelku, ni dovoljeno odvreči med gospodinjske odpadke. Ta oznaka na nekaterih baterijah vključuje tudi kemijski simbol. Kemijski simbol za živo srebro (Hg) ali svinec (Pb) je dodan, če baterija vsebuje več kot 0,0005 % živega srebra ali 0,004 % svinca. Z ustrežno odstranitvijo baterij pripomorete k preprečevanju morebitnih negativnih posledic za okolje in zdravje ljudi, ki bi jih lahko povzročila nepravilna odstranitev baterij.

Recikliranje materialov prispeva k ohranjanju naravnih virov. Če izdelek za svoje delovanje ali zaradi varnostnih razlogov ali zagotavljanja celovitosti podatkov potrebuje trajno napajanje prek notranje baterije, lahko baterijo zamenja samo usposobljen serviser. Poskrbite za pravilno ravnanje s takšno baterijo, tako da izdelek ob koncu njegove življenjske dobe odložite na ustreznem zbirnem mestu za recikliranje električne in elektronske opreme. Za ustrezno ravnanje z drugimi baterijami preberite razdelek o varnem odstranjevanju baterij iz izdelka. Baterije odložite na ustreznem zbirnem mestu za recikliranje izrabljenih baterij. Za več informacij o recikliranju tega izdelka ali baterije se obrnite na lokalno upravo, komunalno službo ali prodajalca, pri katerem ste kupili izdelek.

## O tem priročniku

- Navodila v tem priročniku veljajo za model STR-DA3700ES (sprejemnik). Številko modela najdete v spodnjem desnem kotu sprednje plošče.
- V teh navodilih je opisano predvsem upravljanje sprejemnika s priloženim daljinskim upravljalnikom. Uporabite lahko tudi navadne ali vrtljive gumbne na sprejemniku, če so poimenovani enako ali podobno kot gumbi na daljinskem upravljalniku.

## Avtorske pravice

Ta sprejemnik je opremljen s sistemi Dolby\* Digital, Pro Logic Surround in DTS\*\* Digital Surround System.

\* Izdelano na podlagi licence podjetja Dolby Laboratories.

Dolby, Pro Logic, Surround EX in simbol DD so blagovne znamke podjetja Dolby Laboratories.

\*\* Izdelano na podlagi licence, ki jo določajo patenti v ZDA s številkami: 5,956,674; 5,974,380; 6,226,616; 6,487,535; 7,212,872; 7,333,929; 7,392,195; 7,272,567 ter drugi patenti, ki so bili izdani ali so v postopku izdaje v ZDA in drugih državah. DTS-HD, povezani simbol in DTS-HD skupaj s simbolom so zaščitene blagovne znamke ter DTS-HD Master Audio je blagovna znamka podjetja DTS, Inc. Izdelek vključuje programsko opremo. © DTS, Inc. Vse pravice pridržane.

Ta sprejemnik je opremljen s tehnologijo High-Definition Multimedia Interface (HDMI™).

HDMI, logotip HDMI in High-Definition Multimedia Interface so zaščitene blagovne znamke podjetja HDMI Licensing LLC.

Vrsto pisave (Shin Go R), nameščene v tem sprejemniku, je izdelalo podjetje MORISAWA & COMPANY LTD.

Ta imena so blagovne znamke podjetja MORISAWA & COMPANY LTD. in tudi avtorske pravice za to pisavo so last podjetja MORISAWA & COMPANY LTD.

iPhone, iPod, iPod classic, iPod nano in iPod touch so blagovne znamke podjetja Apple Inc., zaščitene v ZDA in drugih državah.

Vse druge blagovne znamke in zaščitene blagovne znamke so last svojih lastnikov. Oznaki <sup>TM</sup> in <sup>®</sup> v tem priročniku nista posebej navedeni.



Oznaki »Made for iPod« in »Made for iPhone« pomenita, da je elektronska naprava zasnovana za povezavo z napravo iPod ali iPhone in da ima potrdilo proizvajalca o skladnosti s standardi za delovanje izdelkov podjetja Apple. Podjetje Apple ni odgovorno za delovanje te naprave ali njeno skladnost z varnostnimi in predpisanimi standardi. Uporaba tega pripomočka z napravo iPod ali iPhone lahko vpliva na delovanje brezžične povezave.

DLNA in DLNA CERTIFIED sta blagovni znamki in/ali znamki storitev združenja Digital Living Network Alliance.

Tehnologija zvočnega šifriranja in patenti MPEG Layer-3 z licenco združenj Fraunhofer IIS in Thomson.

»BRAVIA« Sync je blagovna znamka podjetja Sony Corporation.

»x.v.Colour« in logotip »x.v.Colour« sta blagovni znamki podjetja Sony Corporation.

»PlayStation<sup>®</sup>« je zaščitena blagovna znamka podjetja Sony Computer Entertainment Inc.

»AVCHD« in logotip »AVCHD« sta blagovni znamki podjetij Panasonic Corporation in Sony Corporation.

Windows Media je zaščitena blagovna znamka ali blagovna znamka podjetja Microsoft Corporation v ZDA in/ali drugih državah.

Ta izdelek uporablja tehnologijo, ki je predmet nekaterih pravic intelektualne lastnine podjetja Microsoft. Uporaba ali distribucija te tehnologije zunaj tega izdelka ni dovoljena brez ustreznih licenc podjetja Microsoft.

Lastniki vsebin za zaščito intelektualne lastnine, vključno z avtorsko zaščiteno vsebino, uporabljajo tehnologijo za dostop do vsebin Microsoft PlayReady<sup>TM</sup>. Ta naprava za dostop do vsebine, ki je zaščitena s storitvijo PlayReady in/ali WMDRM, uporablja tehnologijo PlayReady.

Če uporabe vsebin v napravi ni mogoče ustrezno omejiti, lahko lastniki vsebin zahtevajo, da podjetje Microsoft napravi onemogoči uporabo vsebine, zaščitene s storitvijo PlayReady. Ukinitve uporabe ne vpliva na nezaščiteno vsebino ali vsebino, zaščiteno z drugimi tehnologijami za dostop do vsebin. Za dostop do vsebin, zaščiteneh s storitvijo PlayReady, bo morda treba nadgraditi tehnologijo PlayReady. Če nadgradnjo zavrnete, dostop do vsebine, ki zahteva nadgradnjo, ne bo mogoč.

»WALKMAN« in logotip »WALKMAN« sta zaščiteni blagovni znamki podjetja Sony Corporation.

»Android« je zaščitena blagovna znamka podjetja Google Inc.

# Glavne funkcije sprejemnika

## Združljiv z različnimi povezavami in oblikami zapisa

Funkcija	Opis	Stran
<b>Večkanalno</b>	Sprejemnik lahko oddaja do 7,1 kanalov Sprejemnik je opremljen s priključki zvočnikov za sprednji dvignjeni kanal.	20, 22
<b>Združljivo z različnimi standardi</b>	Sprejemnik je združljiv z različnimi oblikami zvočnega zapisa, kot so Dolby TrueHD, DTS-HD Master Audio, DSD, večkanalni linearni PCM, FLAC itd.	19
<b>HDMI</b>	Sprejemnik je na zadnji plošči opremljen s petimi vhodnimi priključki HDMI (dva od njih, HDMI IN 4 in IN 5, sta priključka »za AVDIO« in upoštevata kakovost zvoka).	24, 26, 28, 30
	Sprejemnik je združljiv z različnimi standardi HDMI, kot so Deep Colour, x.v.Colour, 3D-prenos, Audio Return Channel (ARC) itd.	34, 73
	Sprejemnik lahko s funkcijo Nadzor za HDMI upravljate hkrati z drugo opremo.	70
<b>Omrežje</b>	Sprejemnik je opremljen s štirimi priključki LAN, ki delujejo kot preklopna zvezdišča.	40
	Sprejemnik je združljiv s pretakanjem internetnih video vsebin.	51
	Sprejemnik omogoča predvajanje vsebin v domačem omrežju prek funkcije domačega omrežja, ki podpira DLNA.	55
<b>USB</b>	S sprejemnikom lahko preprosto predvajate vsebine v napravi iPhone/iPod prek povezave USB.	50, 54
	S sprejemnikom lahko preprosto predvajate vsebine v napravi USB/WALKMAN prek povezave USB.	49
<b>Večpodročno</b>	Uživajte lahko v glasbenih ali video vsebinah iz drugih sob.	66

## Boljša kakovost slike in zvoka

Funkcija	Opis	Stran
<b>Pretvorba slik v višjo ločljivost</b>	Sprejemnik zmore zvišati ali znižati ločljivost video signalov. Z izhodnim priključkom HDMI je mogoče ločljivost zvišati na 1080p.	18
<b>D.C.A.C.</b>	Sprejemnik je opremljen s funkcijo D.C.A.C. (Digital Cinema Auto Calibration). Poleg tega sprejemnik za vsak zvočnik kompenzira oddajanje zvoka in izboljša učinke prostorskega zvoka s funkcijo A.P.M. (Automatic Phase Matching).	85, 86
<b>Zvočna polja</b>	Sprejemnik ustvari optimalen zvok, skladen z različnimi povezavami zvočnikov in vhodnimi viri. (Programirana zvočna polja sprejemnika so Dolby Pro Logic IIz, DTS Neo:6, HD-D.C.S. itd.)	60, 62
<b>Visokakovostna reprodukcija datotek s stisnjenim zvokom</b>	S funkcijo D.L.L. (Digital Legato Linear) lahko predvajate datoteke s stisnjenim zvokom v visoki kakovosti.	89

## Uporabne funkcije

<b>Funkcija</b>	<b>Opis</b>	<b>Stran</b>
<b>Preprosto in dostopno upravljanje</b>	Sprejemnik ima GUI (grafični uporabniški vmesnik). Intuitivno ga lahko upravljate prek menija, prikazanega na TV-zaslону.	46
	S funkcijo Easy Setup lahko na preprost način nastavite osnovne nastavitve sprejemnika.	43
	Sprejemniku sta priložena daljinski upravljalnik za upravljanje povezane opreme in večpodročna funkcija.	14
	S pritiskom gumba EASY AUTOMATION hkrati priključete različne nastavitve sprejemnika.	76
<b>Prilagodljive funkcije</b>	Funkcija Sound Optimizer optimizira predvajanje zvoka v skladu z ravno glasnosti.	64
	Funkcija Advanced Auto Volume samodejno prilagaja glasnost na optimalno raven.	65
	Funkcija A/V Sync prilagaja časovni zamik med predvajanjem zvoka in prikazom slike.	90
	Funkcija Pass Through oddaja signale HDMI v televizor, tudi če je sprejemnik v načinu pripravljenosti.	72

## Drugo

<b>Funkcija</b>	<b>Opis</b>	<b>Stran</b>
<b>Okolju prijazna funkcija</b>	Funkcija Auto Standby omogoča samodejni preklon sprejemnika v način pripravljenosti, ko ga določeno obdobje ne uporabljate ali ne prejema nobenih signalov.	99
<b>Izjemno uporabno</b>	Sprejemnik lahko upravljate s pametnim telefonom, opremljenim z aplikacijo* »ES Remote«. * Združljivo z napravami iPhone/iPod touch in Android	76

---

# Vsebina

Glavne funkcije sprejemnika .....	5
Opis in lokacija delov .....	9

---

## Uvod

Preden povežete kakršno koli opremo, preberite naslednje .....	17
1: Namestitvev zvočnikov .....	20
2: Priključitev televizorja .....	24
3: Priključitev video opreme .....	26
4: Priključitev avdio opreme .....	35
5: Vzpostavljanje povezave z omrežjem .....	39
6: Priprava sprejemnika in daljinskega upravljalnika .....	41
7: Nastavitev sprejemnika s funkcijo Easy Setup .....	43
8: Nastavitev priključene opreme .....	45
9: Priprava računalnika, da ga boste uporabljali kot strežnik .....	45
Navodila za prikaz na zaslonu .....	46

---

## Predvajanje slike/zvoka

Predvajanje slike/zvoka s povezano opremo. ....	48
Naprava USB/WALKMAN .....	49
iPhone/iPod .....	50
DLNA .....	51
Internetne video vsebine .....	51
FM/AM .....	53

---

## Uporaba naprave iPhone/iPod

Predvajanje datotek prek naprave iPhone/iPod .....	54
---	----

---

## Predvajanje prek omrežja

Predvajanje datotek prek domačega omrežja (DLNA) .....	55
---	----

---

## Iskanje

Poslušanje radia FM/AM .....	56
------------------------------	----

---

## Predvajanje zvočnih učinkov

Izbiranje zvočnega polja .....	59
Uporaba funkcije Sound Optimizer .....	64
Prilagajanje izenačevalnika .....	64
Uporaba funkcije Advanced Auto Volume .....	65

---

## Uporaba večpodročnih funkcij

Kaj lahko naredite z večpodročno funkcijo .....	66
Vzpostavitev povezave z več področji .....	66
Nastavitev zvočnikov v področju 2 .....	68
Upravljanje sprejemnika iz drugega področja (Postopki ZONE 2) .....	68

---

## Uporaba drugih funkcij

Uporaba funkcij BRAVIA Sync .....	70
Oddajanje signalov HDMI, tudi kadar je sprejemnik v načinu pripravljenosti (Pass Through) .....	72
Preklapljanje med digitalnim in analognim zvokom .....	73
Uporaba drugih video/avdio vhodnih priključkov .....	74
Upravljanje sprejemnika s pametnim telefonom .....	76
Shranjevanje različnih nastavitev za sprejemnik in hkraten priklic teh nastavitev (Easy Automation) .....	76
Uporaba odštevalnika časa .....	78
Snemanje s sprejemnikom .....	79
Preklop načina upravljanja sprejemnika in daljinskega upravljalnika .....	79
Uporaba povezave z dvojno ojačitvijo .....	81

---

## Prilagajanje nastavitev

Uporaba nastavitvenega menija .....	82
Easy Setup .....	85
Speaker Settings .....	85
Audio Settings .....	89
Video Settings .....	92
HDMI Settings .....	94
Input Settings .....	95
Network Settings .....	96
Internet Services Settings .....	97
Zone Settings .....	98
System Settings .....	99
Network Update .....	100
Upravljanje brez načina GUI .....	101

---

## Uporaba daljinskega upravljalnika

Upravljanje posamezne opreme z daljinskim upravljalnikom .....	108
Izklop vse priključene opreme (SYSTEM STANDBY) .....	109
Programiranje daljinskega upravljalnika ...	109
Brisanje pomnilnika daljinskega upravljalnika .....	113

---

## Dodatne informacije

Previdnostni ukrepi .....	114
Odpravljanje težav .....	115
Tehnični podatki .....	126
Stvarno kazalo .....	130



# Opis in lokacija delov

## Sprednja plošča

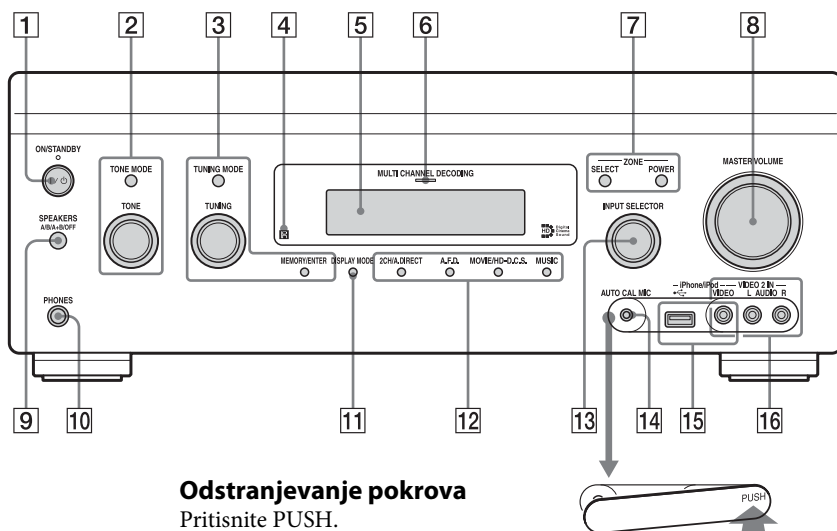

### Odstranjevanje pokrova

Pritisnite PUSH.

Odstranjen pokrov hranite zunaj dosega otrok.



#### 1 I/ON/STANDBY

S tem gumbom vklopite ali izklopite sprejemnik. Ko je sprejemnik vklopljen, lučka nad gumbom sveti zeleno. Če je možnost »Control for HDMI« (stran 95), »Pass Through« (stran 95) ali »Network Standby« (stran 97) nastavljena na »On« oziroma je napajanje za področje 2 vklopljeno in je sprejemnik v načinu pripravljenosti, lučka nad gumbom sveti oranžno.

#### 2 TONE MODE, TONE

Z gumbom TONE MODE izberite BASS ali TREBLE ter zavrtite vrtljivi gumb TONE in prilagodite raven nizkih/visokih tonov zvočnikov.

#### 3 MEMORY/ENTER, TUNING MODE, TUNING (stran 56)

#### 4 Tipalo za signal daljinskega upravljalnika

Sprejema signal daljinskega upravljalnika.

#### 5 Zaslon sprejemnika (stran 11)

#### 6 Lučka MULTI CHANNEL DECODING

Sveti pri odkodiranju večkanalnih zvočnih signalov.

#### 7 ZONE SELECT, POWER (stran 66)

Z gumbom SELECT izberite področje 2 ali glavno področje. Z gumbom POWER izmenično vklopljate in izklopljate izhodne signale za izbrano območje.

#### 8 MASTER VOLUME (stran 48)

#### 9 SPEAKERS (A/B/A+B/OFF) (stran 44)

#### 10 Priključek PHONES

Priključuje slušalke.

- 11 DISPLAY MODE (stran 107)**
- 12 2CH/A.DIRECT, A.F.D., MOVIE/  
HD-D.C.S., MUSIC (stran 59, 59,  
60, 62)**
- 13 INPUT SELECTOR**  
S tem vrtljivim gumbom izberete vhodni vir za predvajanje.  
Če želite izbrati vhodni vir za področje 2, najprej izberite področje 2 z gumbom ZONE SELECT (**[7]**) (na zaslonu sprejemnika se prikaže »ZONE 2 [input name]«) in nato z vrtljivim gumbom INPUT SELECTOR izberite vhodni vir.
- 14 Priključek AUTO CAL MIC (stran 85)**  
V ta priključek priključite priložen mikrofona za določitev optimalne postavitve za »Auto Calibration«.
- 15 iPhone/iPod (Vrata USB  in priključek VIDEO IN) (stran 49, 50, 54)**
- 16 Priključki VIDEO 2 IN (stran 33)**

## Indikatorji na zaslonu

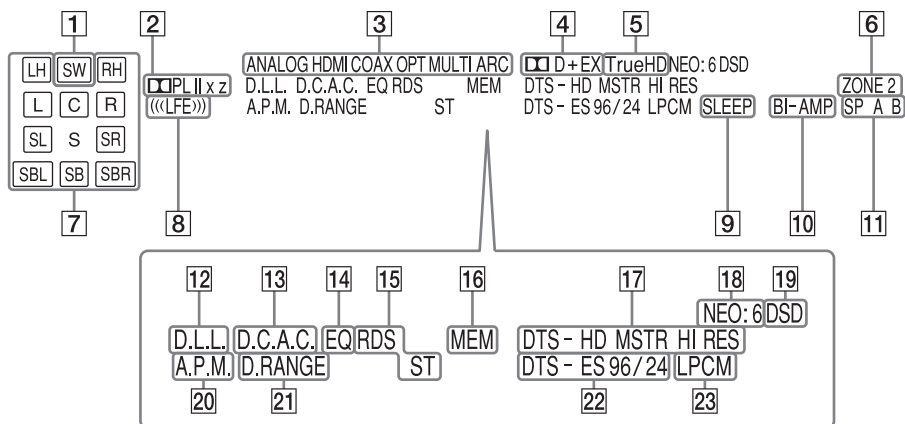

### 1 SW

Sveti, ko je povezan eden ali več nizkotonskih zvočnikov in se iz priključkov SUBWOOFER oddaja zvočni signal.

### 2 Indikator Dolby Pro Logic

Ko sprejemnik izvaja obdelavo Dolby Pro Logic, sveti ustrezen indikator. Ta tehnologija odkodiranja prostorskega zvoka omogoča ojačanje vhodnih signalov.

**□□PL**

Dolby Pro Logic

**□□PLII**

Dolby Pro Logic II

**□□PLIIx**

Dolby Pro Logic IIx

**□□PLIIz**

Dolby Pro Logic IIz

### 3 Indikator INPUT

Sveti trenutni vhodni vir.

**ANALOG**

Ni vhodnega digitalnega signala. Ta možnost sveti tudi, ko je INPUT MODE nastavljen na »Analog« ali je izbrano »2ch Analog Direct«.

**HDMI**

**COAX**

**OPT**

### MULTI (MULTI CHANNEL INPUT) ARC (stran 73)

### 4 Indikator Dolby Digital Surround

Ko sprejemnik odkodira signale v obliki Dolby Digital, sveti ustrezen indikator.

**□□D**

Dolby Digital

**□□D+**

Dolby Digital Plus

**□□D EX**

Dolby Digital Surround EX

### 5 □□TrueHD

Sveti, ko sprejemnik odkodira Dolby TrueHD.

### 6 ZONE 2 (stran 66)

### 7 Indikator kanala predvajanja

Črke (L, C, R itd.) označujejo kanale, ki se odkodirajo. Odvisno od nastavitve zvočnikov svetijo različne črke in tako prikazujejo, kako sprejemnik znižuje ali zvišuje oblike izvirnega zvoka.

**L**

Sprednji levi

**R**

Sprednji desni

**C**

Osrednji (mono)

**LH**

Levi dvignjeni

**RH**

Desni dvignjeni

**SL**

Prostorski levi

**SR**

Prostorski desni

**S**

Prostorski (mono ali prostorska oprema, ki jo zagotavlja obdelava Pro Logic)

**SBL**

Zadnji prostorski levi

**SBR**

Zadnji prostorski desni

**SB**

Zadnji prostorski (zadnja prostorska oprema, ki jo zagotavlja 6.1-kanalno odkodiranje)

**Primer:**

Snemalna oblika: 5.1

Vzorec postavitve zvočnikov: 3/0.1

Zvočno polje: A.F.D. Auto

**8 LFE**

Sveti, če plošča, ki se predvaja, vsebuje kanal L.F.E. (Učinek nizkih frekvenc).

**9 SLEEP (stran 78)****10 BI-AMP (stran 81)****11 Indikator sistema zvočnikov (stran 44)****12 D.L.L. (stran 89)****13 D.C.A.C. (stran 85)**

Sveti, ko se uporabljajo rezultati meritev funkcije »Auto Calibration«.

**14 EQ**

Sveti, ko je vključena funkcija izenačevalnika.

**15 Indikator izbire radijskih postaj**

Sveti, ko sprejemnik izbira radijsko postajo.

**RDS (stran 58)****ST**

Sprejem stereo signala

**16 MEM**

Sveti, ko je vključena funkcija prednastavljenega pomnilnika.

**17 Indikator DTS-HD**

Sveti, ko sprejemnik odkodira DTS-HD.

**DTS-HD**

Stalno sveti eden od naslednjih indikatorjev.

**MSTR**

DTS-HD Master Audio

**HI RES**

DTS-HD High Resolution Audio

**18 NEO:6**

Sveti, ko je vključeno odkodiranje DTS Neo:6 Cinema/Music.

**19 DSD**

Sveti, ko sprejemnik prejema signale DSD (Direct Stream Digital).

**20 A.P.M. (stran 86)**

Sveti, ko je vključena funkcija A.P.M. (Automatic Phase Matching).

**21 D.RANGE**

Sveti, ko je vključena funkcija stiskanja dinamičnega razpona.

**22 Indikator DTS(-ES)**

Sveti, ko se prenašajo vhodni signali DTS ali DTS-ES.

**DTS**

Sveti, ko sprejemnik odkodira signale DTS.

**DTS-ES**

Sveti eden od naslednjih indikatorjev, odvisno od oblike odkodiranja vhodnega signala.

**96/24**

Odkodiranje DTS 96/24 (96 kHz/24 bit)

**23 LPCM**

Sveti, ko se prenašajo vhodni signali PCM (Pulse Code Modulation).

## Zadnja plošča

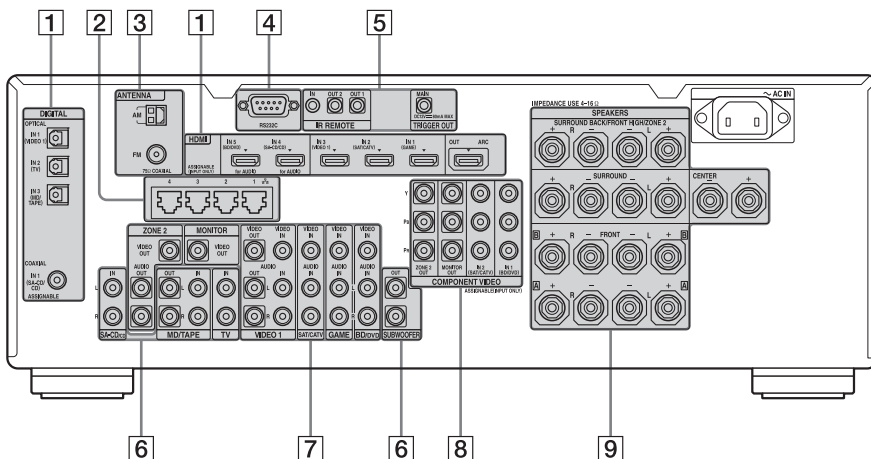

### 1 Razdelek DIGITAL INPUT/OUTPUT



Priključki OPTICAL IN  
(stran 24, 28, 30, 37)



Priključki COAXIAL IN  
(stran 27, 35)



Priključki HDMI IN/OUT+  
(stran 24, 26, 28, 30)

### 2 Vrata LAN (preklopna zvezdišča) (stran 40)



### 3 Razdelek ANTENNA



Priključek AM ANTENNA  
(stran 38)



Priključek FM ANTENNA  
(stran 38)

### 4 Vrata RS232C

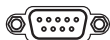

Uporabljajo se za vzdrževanje in servisiranje.

### 5 Nadzorni priključki za opremo Sony in drugo zunanjo opremo



Priključki IR REMOTE IN/  
OUT (stran 66)

Če želite uporabljati večpodročno funkcijo, priključite ponavljalnik IR (ni priložen).



Priključki TRIGGER OUT  
(stran 99)

Priključite za aktivacijo funkcije za vklop/izklop napajanja druge opreme, ki podpira 12V TRIGGER, ali ojačevalnika/sprejemnika v področju 2.

### 6 Razdelek AUDIO INPUT/OUTPUT



Priključki AUDIO IN/OUT  
(stran 35, 37)



Priključki SUBWOOFER

Priključite nizkotonske zvočnike.

## 7 Razdelek VIDEO/AUDIO INPUT/OUTPUT (stran 24, 27, 28, 30, 32)



**Priključki AUDIO IN/OUT**



**Priključki VIDEO IN/OUT\***



**Priključki AUDIO OUT  
Priključek VIDEO OUT  
(stran 66)**

## 8 Razdelek COMPONENT VIDEO INPUT/OUTPUT (stran 24, 27, 30)



**Priključki Y, P<sub>B</sub>, P<sub>R</sub> IN/OUT\***

## 9 Razdelek SPEAKERS (stran 22)

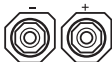

\* Sliko izbranega vira lahko predvajate tako, da priključite televizor v priključek HDMI OUT ali MONITOR OUT (stran 24).

## Daljinski upravljalnik (RM-AAP068)

Ta sprejemnik in drugo opremo lahko upravljate s priloženim daljinskim upravljalnikom. Daljinski upravljalnik je prvotno predprogramiran za upravljanje video/avdio opreme podjetja Sony.

### Opomba

Tipala za signal daljinskega upravljalnika ne izpostavljajte neposredni sončni svetlobi ali svetlobnim napravam. To lahko povzroči okvaro.

### Nasvet

Ko sprejemnika ni mogoče več upravljati z daljinskim upravljalnikom, vstavite nove baterije.

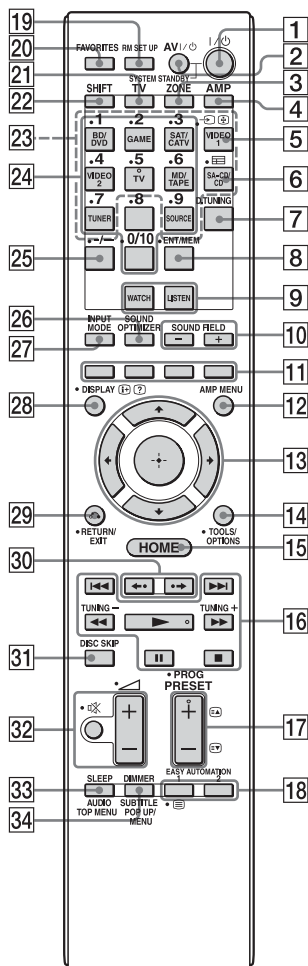

- 1 I/⏻ (vklop/način pripravljenosti)  
S tem gumbom vklopite ali izklopite sprejemnik.
- 2 AV I/⏻ (vklop/način pripravljenosti) (stran 109)  
S tem gumbom vklopite ali izklopite video/avdio komponente, ki jih lahko daljinski upravljalnik upravlja.
- 3 ZONE (stran 66)
- 4 AMP  
S tem gumbom omogočite delovanje sprejemnika v glavnem področju.

**5** (Izbira vhoda)

Najprej pritisnite TV (**21**) in nato s tem gumbom izberite vhodni signal (TV ali video).

(Zadrževanje besedila)

V besedilnem načinu: ohrani prikaz trenutne strani.

**6** (Vodnik)

Pritisnite SHIFT (**22**) in nato z gumbom (Vodnik) prikažete zasloni vodnik po programu.

**7** **D.TUNING (stran 56)**

Pritisnite SHIFT (**22**) in nato z gumbom D.TUNING aktivirajte način neposrednega iskanja.

**8** **ENT/MEM**

Pritisnite ta gumb in z gumbom SHIFT (**22**) in številskimi gumbi (**24**) vnesite vrednost ali skladbo ali pritisnite ENT/MEM in s številskimi gumbi (**24**) izberite prednastavljeno številko, pod katero je bila med delovanjem radia shranjena radijska postaja.

**9** **WATCH, LISTEN (stran 48)**

**10** **SOUND FIELD +/- (stran 59, 59, 62)**

**11** **Barvni gumbi**

Delujejo v skladu z vodnikom na zaslonu televizorja.

**12** **AMP MENU (stran 101)**

**13**

Z gumbi izberete elemente menija. Z gumbom potrdite izbiro.

**14** **TOOLS/OPTIONS (stran 46, 52, 58)**

S tem gumbom prikažete in izberete elemente v menijih z možnostmi.

**15** **HOME (stran 46)**

S tem gumbom prikažete osnovni meni na zaslonu televizorja.

**16** <sup>1)</sup>, <sup>1)</sup>, <sup>1)</sup>, <sup>1)2)</sup>, <sup>1)</sup>

S temi gumbi upravljate predvajalnik DVD-jev, predvajalnik Blu-ray Disc, predvajalnik CD-jev, predvajalnik MD, predvajalnik kaset, opremo, povezano v sprednja vrata (USB) ali v omrežje oziroma internetne video vsebine itd.

**TUNING +/-**

S tem gumbom izberete postajo.

**17** **PRESET + <sup>2)</sup>/-**

S tem gumbom izberete prednastavljeno postajo.

**PROG + <sup>2)</sup>/-**

Pritisnite TV (**21**) in nato z gumboma PROG +/- upravljajte televizor, satelitski sprejemnik itd.

<sup>2)</sup> /

V besedilnem načinu: izbere naslednjo ali prejšnjo stran.

**18** **EASY AUTOMATION 1, 2 (stran 76)**

(Besedilo)

Pritisnite TV (**21**) in nato z gumbom (Besedilo) prikažete besedilne podatke.

**19** **RM SET UP (stran 79)**

**20** **FAVORITES (stran 52)**

**21** **TV**

S tem gumbom preklopite delovanje daljinskega upravljalnika na tisto v rumeni pisavi in omogočite uporabo televizorja.

**22** **SHIFT**

S tem gumbom preklopite delovanje daljinskega upravljalnika na tisto v roza pisavi.

**23** **Gumbi za izbiro vhoda**

Pritisnite enega od gumbov in izberite zeleno opremo. Ko pritisnete katerega od gumbov za izbiro vhoda, se sprejemnik vklopi.

## 24 Številski gumbi

Pritisnite SHIFT (22) in nato s temi gumbi vnesite številke.  
Pritisnite TV (21) in nato s temi gumbi izberite številke kanalov na televizorju.

## 25 -/--

Pritisnite SHIFT (22) in nato z gumbom -/--

- izberite številko skladbe nad 10 na predvajalniku CD-jev, predvajalniku DVD-jev, predvajalniku Blu-ray Discali predvajalniku MD;
- izberite številke kanalov nad 10 na televizorju, satelitskem sprejemniku ali videorekorderju.

## 26 SOUND OPTIMIZER (stran 64)

## 27 INPUT MODE (stran 73)

## 28 DISPLAY

S tem gumbom prikažete nadzorno ploščo na zaslonu televizorja med predvajanjem vsebin prek interneta ali domačega omrežja.

### (Informacije, prikaz besedila)

Prikažete lahko tudi informacije, kot so številka trenutnega kanala in način zaslona.

V besedilnem načinu: prikaže skrite informacije (npr. odgovore pri kvizu).

## 29 RETURN/EXIT

S tem gumbom se vrnete v prejšnji meni ali meni zaprete.

## 30

Hitro znova predvajate trenuten prizor ali ga zavrtite naprej.

## 31 DISC SKIP

S tem gumbom preskočite ploščo pri uporabi izmenjevalnika več plošč.

## 32 (Glasnost) +/- (stran 48)

### (Izklop zvoka) (stran 48)

Po pritisku gumba TV (21) lahko s tema gumboma prilagajate glasnost televizorja ali zvok izklopite.

## 33 SLEEP (stran 78)

### TOP MENU

S tem gumbom odprete ali zaprete osnovni meni plošče BD-ROM ali DVD.

### AUDIO

Po pritisku gumba SHIFT (22) lahko z gumbom AUDIO izberete obliko zvočnega zapisa/skladbo.

## 34 DIMMER

S tem gumbom prilagajate svetlost zaslona sprejemnika.



### POP UP/MENU

S tem gumbom odprete ali zaprete pojavni meni plošče BD-ROM ali meni DVD-ja.

### SUBTITLE

Po pritisku gumba SHIFT (22) lahko z gumbom SUBTITLE izberete jezik podnapisov, če so na plošči BD-ROM/DVD VIDEO zapisani podnapisi v več jezikih.

<sup>1</sup>Informacije o gumbih, s katerimi lahko upravljate posamezno opremo, so na voljo v tabeli (stran 108).

<sup>2</sup>Otipljiva pika je na gumbih 5/TV, , PRESET +/- PROG +, . Pri uporabi daljinskega upravljalnika vam bo v pomoč.

## Opomba

Zgornji opisi so navedeni le za prikaz primerov.



## Preden povežete kakršno koli opremo, preberite naslednje

Pred priključevanjem kablov odklopite napajalni kabel iz električne vtičnice.

### Namestitev zvočnikov

Preberite razdelek »1: Namestitev zvočnikov« (stran 20).



### Priključitev televizorja in video opreme

Kakovost slike je odvisna od vrste priključka. Glejte sliko na desni. Izberite način povezave glede na priključke opreme.

Sprejemnik je opremljen s funkcijo pretvorbe video signala. Podrobnosti najdete v razdelku »Funkcija za pretvorbo video signalov« (stran 18).

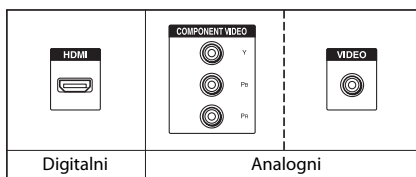

#### **V: Ima vaš monitor priključek HDMI?**

- **Ne:** Glejte priključitev televizorja brez priključka HDMI v razdelkih »2: Priključitev televizorja« (stran 24) in »3: Priključitev video opreme« (stran 26).
- **Da:** Glejte priključitev televizorja s priključkom HDMI v razdelkih »2: Priključitev televizorja« (stran 24) in »3: Priključitev video opreme« (stran 26).



### Priključitev avdio opreme

Preberite razdelek »4: Priključitev avdio opreme« (stran 35).



### Priprava sprejemnika in daljinskega upravljalnika

Preberite razdelek »6: Priprava sprejemnika in daljinskega upravljalnika« (stran 41).



### Nastavitev sprejemnika

Preberite razdelek »7: Nastavitev sprejemnika s funkcijo Easy Setup« (stran 43).



### Prilagoditev nastavitvev za avdio izhod na povezani opremi

Preberite razdelek »8: Nastavitev priključene opreme« (stran 45).

Če želite izvedeti več o povezavi z več področji, glejte stran 66.

Če želite izvedeti več o povezavi z dvojno ojačitvijo, glejte stran 81.

## Funkcija za pretvorbo video signalov

Sprejemnik je opremljen s funkcijo za pretvorbo video signalov.

- Sestavljeni video signali se lahko oddajajo v obliki video signalov HDMI in komponentnih video signalov.
- Komponenti video signali se lahko oddajajo v obliki video signalov HDMI in video signalov.

Tovarniško privzeto se izhodni video signali povezane opreme v priključek HDMI OUT oz. MONITOR OUT prenesejo v obliki vhodnih signalov, kot prikazuje spodnja tabela.

Funkcijo pretvorbe video signalov je priporočljivo nastaviti tako, da bo ustrezala ločljivosti monitorja, ki ga uporabljate.

Podrobnosti o funkciji pretvorbe video signalov najdete v razdelku »Video Settings« (stran 92).

Priključek INPUT \ Priključek OUTPUT	HDMI OUT (do 1080p)	COMPONENT VIDEO MONITOR OUT (do 1080i)	MONITOR VIDEO OUT	VIDEO 1 OUT
HDMI IN	○	-	-	-
VIDEO IN	○	○*	○*	○
COMPONENT VIDEO IN	○	○*	○*	-

○ : Izhodni video signali so na voljo.

- : Izhodni video signali niso na voljo.

\* Odvisno od nastavitve možnosti »Resolution« (stran 92) video signali morda niso na voljo.

### Opomba glede pretvorbe video signalov

Pri video signalih s pretvorjeno ločljivostjo oddajanje ni mogoče s priključkov COMPONENT VIDEO MONITOR OUT in HDMI OUT hkrati. Če opremo povežete prek priključkov COMPONENT VIDEO MONITOR OUT in HDMI OUT, ima prednost oddajanje prek priključkov HDMI OUT.

### Priključitev snemalne opreme

Če želite snemati, priključite snemalno opremo v priključke VIDEO OUT na sprejemniku. Ker priključki VIDEO OUT ne podpirajo funkcije pretvorbe, kable za prenos vhodnih in izhodnih signalov priključite v priključke iste vrste.

Priključkov HDMI OUT in MONITOR OUT ni mogoče uporabljati za snemanje.











### Prikazovanje podnapisov

Če želite prejemati signal s podporo za podnapise, v meniju Video Settings nastavite »Resolution« na »DIRECT«.

Za vhodne in izhodne signale uporabite enako vrsto kabla.

## Oblike zapisa digitalnega zvoka, ki jih podpira sprejemnik

Oblike zapisa digitalnega zvoka, ki jih ta sprejemnik lahko odkodira, so odvisne od vhodnih priključkov za digitalni zvok na povezani opremi. Sprejemnik podpira naslednje oblike zapisa zvoka.

Oblika zapisa zvoka	Največje število kanalov	Povezava med opremo za predvajanje in sprejemnikom	
		COAXIAL/OPTICAL	HDMI
Dolby Digital 	5,1 kanalov	○	○
Dolby Digital EX 	6,1 kanalov	○	○
Dolby Digital Plus* 	7,1 kanalov	×	○
Dolby TrueHD* 	7,1 kanalov	×	○
DTS 	5,1 kanalov	○	○
DTS-ES 	6,1 kanalov	○	○
DTS 96/24 	5,1 kanalov	○	○
DTS-HD High Resolution Audio* 	7,1 kanalov	×	○
DTS-HD Master Audio* 	7,1 kanalov	×	○
DSD* 	5,1 kanalov	×	○
Večkanalni linearni PCM*	7,1 kanalov	×	○

\* Če oprema za predvajanje ne ustreza obliki zapisa, se zvočni signali oddajajo v drugi obliki zapisa. Podrobnosti lahko najdete v navodilih za uporabo opreme za predvajanje.

# 1: Namestititev zvočnikov

Ta sprejemnik omogoča uporabo do 7,1-kanalnega sistema (7 zvočnikov in 1 nizkotonski zvočnik).

## Primeri nastavitve sistema zvočnikov

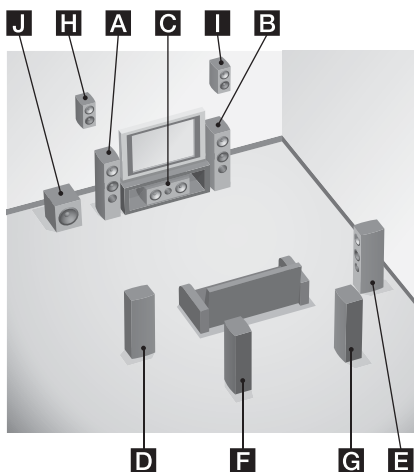

## 7,1-kanalni sistem zvočnikov z zadnjima prostorskima zvočnikoma

Sprejemnik omogoča predvajanje programsko posnetega zvoka Hi-Fi, reproduciranega z DVD-ja ali plošče Blu-ray Disc v 6,1- ali 7,1-kanalni obliki.

- A** Levi sprednji zvočnik
- B** Desni sprednji zvočnik
- C** Osrednji zvočnik
- D** Levi prostorski zvočnik
- E** Desni prostorski zvočnik
- F** Levi zadnji prostorski zvočnik
- G** Desni zadnji prostorski zvočnik
- J** Nizkotonski zvočnik

## 7,1-kanalni sistem zvočnikov s sprednjima dvignjenima zvočnikoma

Uživajte lahko v navpičnih zvočnih učinkih (npr. način Pro Logic IIz).

- A** Levi sprednji zvočnik
- B** Desni sprednji zvočnik
- C** Osrednji zvočnik
- D** Levi prostorski zvočnik
- E** Desni prostorski zvočnik
- H** Levi dvignjeni zvočnik
- I** Desni dvignjeni zvočnik
- J** Nizkotonski zvočnik

## 5,1-kanalni sistem zvočnikov

Za popolno doživetje večkanalnega prostorskega zvoka, kot se predvaja v kinodvoranah, potrebujete pet zvočnikov (dva sprednja zvočnika, osrednji zvočnik in dva prostorska zvočnika) ter nizkotonski zvočnik (5,1-kanalni sistem zvočnikov).

- A** Levi sprednji zvočnik
- B** Desni sprednji zvočnik
- C** Osrednji zvočnik
- D** Levi prostorski zvočnik
- E** Desni prostorski zvočnik
- J** Nizkotonski zvočnik

## Priporočena postavitve zvočnikov

### 7,1-kanalni sistem zvočnikov

- Upoštevati morate kot **A**, prikazan na sliki.

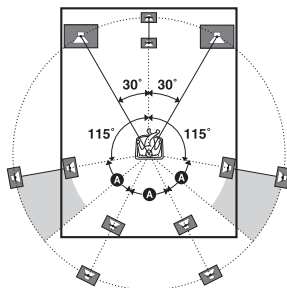

- Če zvočnikov ne morete namestiti pod optimalnimi koti, primerno ločite zvočnika za prostorski zvok in zadnja prostorska zvočnika ter posamezne zvočnike postavite čim bolj simetrično.
- Sprednja dvignjena zvočnika namestite v položaj čim bližje steni pred sedežem poslušalca in za zvočniki. Ta položaj mora biti pod kotom od 25 do 30 stopinj in na višini od 180 do 200 cm (priporočena višina je 190 cm). Če uporabljate zaslon, ju razporedite malce ob stran vsakega konca zaslona.

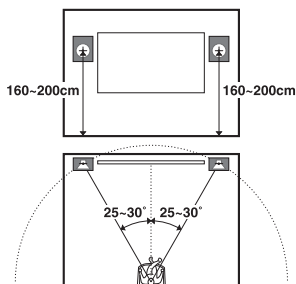

### 6,1-kanalni sistem zvočnikov

- Zadnji prostorski zvočnik postavite za sedež poslušalca.

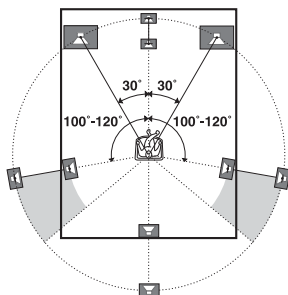

### Nasvet

Ker nizkotonski zvočnik ne oddaja visoko usmerjenih zvočnih signalov, ga lahko postavite na poljubno mesto.

## Priključitev zvočnikov

Pred priključevanjem kablov odklopite napajalni kabel iz električne vtičnice.

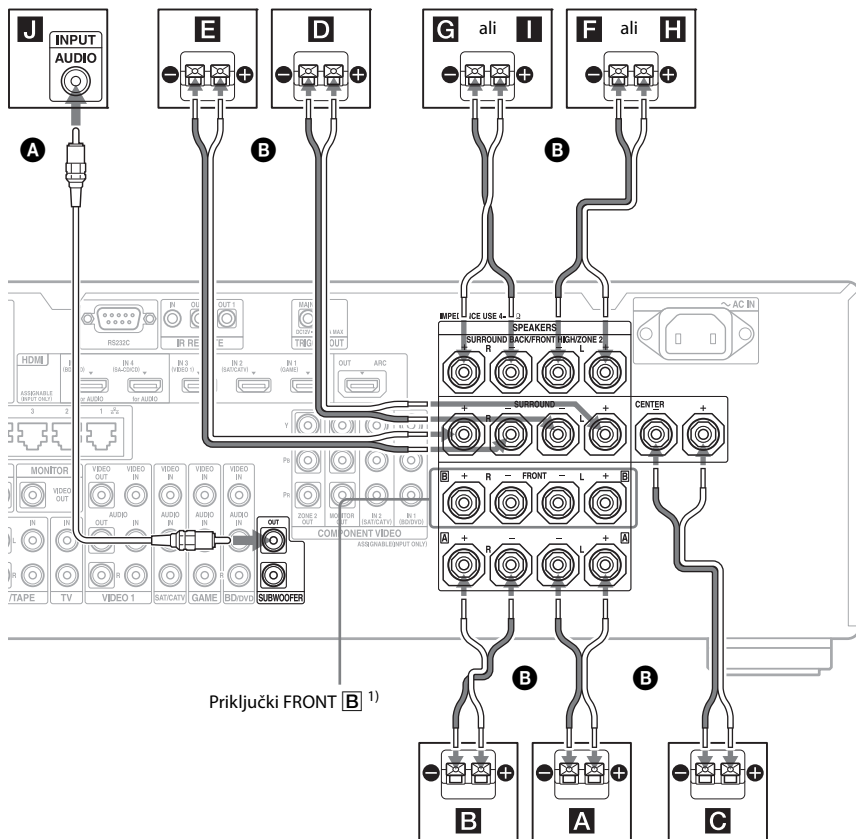

- A** Mono avdio kabel (ni priložen)
- B** Kabli zvočnikov (niso priloženi)
- A** Sprednji zvočnik [A] (L)
- B** Sprednji zvočnik [A] (D)
- C** Osrednji zvočnik
- D** Prostorski zvočnik (L)
- E** Prostorski zvočnik (D)
- F** Zadnji prostorski zvočnik (L)<sup>2) 4)</sup>
- G** Zadnji prostorski zvočnik (D)<sup>2) 4)</sup>
- H** Sprednji dvignjeni zvočnik (L)<sup>3) 4)</sup>
- I** Sprednji dvignjeni zvočnik (D)<sup>3) 4)</sup>
- J** Nizkotonski zvočnik<sup>5)</sup>

- <sup>1)</sup> Če imate dodatni sistem sprednjih zvočnikov, jih povežite prek priključkov FRONT [B]. Sistem sprednjih zvočnikov, ki ga želite uporabljati, lahko izberete z gumbom SPEAKERS na sprednji plošči (stran 9).
- <sup>2)</sup> Če nameravate uporabljati samo en zadnji prostorski zvočnik, ga povežite v priključke SURROUND BACK/FRONT HIGH/ZONE 2 L.
- <sup>3)</sup> Če nameravate uporabljati sprednja dvignjena zvočnika, ju povežite v priključke SURROUND BACK/FRONT HIGH/ZONE 2.

- 4) Povežete lahko zadnje prostorske zvočnike in sprednje dvignjene zvočnike. Vendar ni mogoče oddajati zvoka iz zadnjih prostorskih zvočnikov in sprednjih dvignjenih zvočnikov hkrati. S funkcijo »Sound Field Mode« (stran 63) lahko omogočite ali onemogočite oddajanje zvoka prek sprednjih dvignjenih zvočnikov. Vendar je mogoče, da funkcija »Sound Field Mode« ne bo delovala, odvisno od nastavitve zvočnega polja ali vhodnih signalov.
- 5) Če priključite nizkotonski zvočnik s funkcijo samodejnega preklopa v način pripravljenosti, pri gledanju filmov to funkcijo izključite. Če je za nizkotonski zvočnik vključena funkcija samodejnega preklopa v način pripravljenosti, zvočnik samodejno preklopi v način pripravljenosti glede na raven vhodnega signala, zaradi česar se zvok morda ne bo predvajal. V sprejemnik lahko povežete dva nizkotonska zvočnika. Priključka SUBWOOFER oddajata enake signale.

### Nasvet

S priloženim orodjem za povezavo kablov zvočnikov lahko na preprost način odvijete ali privijete priključek SPEAKERS.

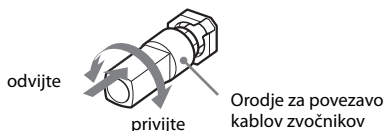

### Povezava ZONE 2

Če ne nameravate uporabljati zadnjih prostorskih in sprednjih dvignjenih zvočnikov, lahko priključka SURROUND BACK/FRONT HIGH/ZONE 2 **F** in **G** dodelite zvočnikom področja 2. V možnosti »Speaker Connection« v meniju Speaker Settings nastavite priključke SURROUND BACK/FRONT HIGH/ZONE 2 na »Zone 2 Speaker« (stran 86). Podrobnosti o povezavi in delovanju v področju 2 najdete v razdelku »Uporaba večpodročnih funkcij« (stran 66).

## 2: Priključitev televizorja

Sliko izbranega vira lahko predvajate tako, da priključite televizor v priključek HDMI OUT ali MONITOR OUT. Ta sprejemnik lahko upravljate z GUI (grafični uporabniški vmesnik).

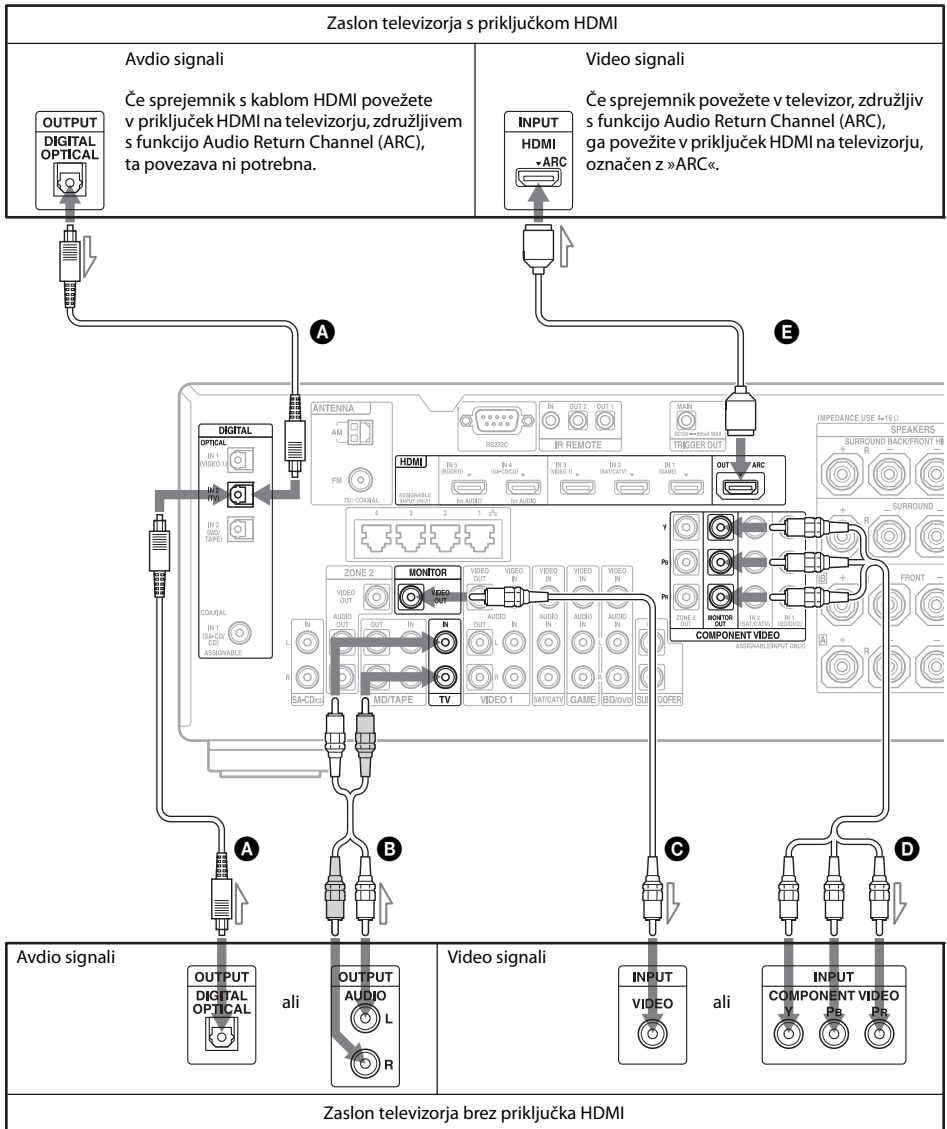

Ni treba priključiti vseh kablov. Kable povežite glede na priključke opreme.



- A** Optični kabel za prenos digitalnega signala (ni priložen)
  - B** Avdio kabel (ni priložen)
  - C** Video kabel (ni priložen)
  - D** Komponentni video kabel (ni priložen)
  - E** Kabel HDMI (ni priložen)
- Priporočamo uporabo kabla Sony HDMI.

Vrsta televizorja	Audio Return Channel (ARC)	Zahtevan kabel	
		Video	Avdio
Opremljen s funkcijo HDMI	Združljivo*	<b>E</b>	–
	Nezdružljivo	<b>E</b>	<b>A</b> ali <b>B</b> **
Ni opremljen s funkcijo HDMI	–	<b>D</b> ali <b>C</b>	<b>A</b> ali <b>B</b> **

\* Zvok iz televizorja (večkanalni prostorski zvok) lahko prek sprejemnika predvajate le tako, da televizor priključite s kablom HDMI.

\*\* Če želite predvajati večkanalni prostorski zvok, kot avdio povezavo uporabite **A**.

### Opombe

- Če sprejemnik povežete s televizorjem prek video kabla, nastavite možnost »Playback Resolution« na »480i/576i« (stran 93).
- Pri povezavi optičnih kablov za prenos digitalnega signala vstavite priključke kablov naravnost navznoter, tako da se zaskočijo na mesto.
- Optičnih kablov za prenos digitalnega signala ne prepogibajte ali zvijajte.

### Nasvet

Če povežete priključek za izhod zvoka na televizorju s priključkoma TV IN na sprejemniku, se zvok televizorja predvaja iz zvočnikov. Pri tej konfiguraciji nastavite priključek za izhod zvoka na »Fixed«, če je na voljo stikalo za preklon med možnostma »Fixed« in »Variable«.

## 3: Priključitev video opreme

### Povezave pri gledanju vsebin, zapisanih na ploščah Blu-ray Disc ali DVD

#### Priključitev opreme prek priključkov HDMI

Če oprema nima priključka HDMI, glejte stran 27.

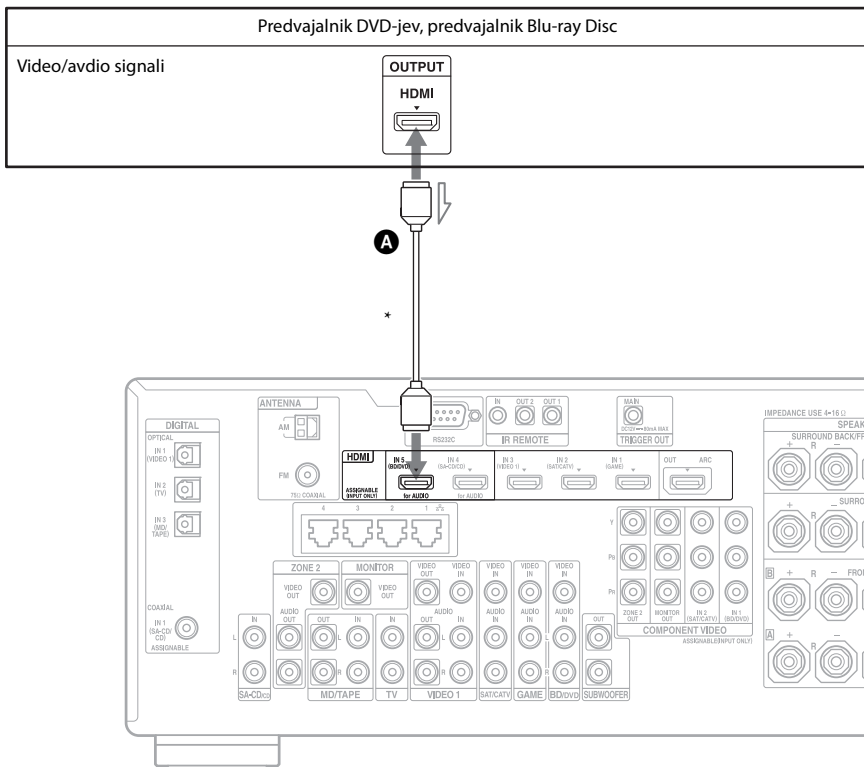

#### **A** Kabel HDMI (ni priložen)

**Priporočamo uporabo kabla Sony HDMI.**

\* V priključke HDMI IN na sprejemniku, lahko povežete katero koli opremo z izhodnimi priključki HDMI.

## Priključitev opreme prek priključkov, ki niso HDMI

Ni treba priključiti vseh kablov. Kable povežite glede na priključke opreme.

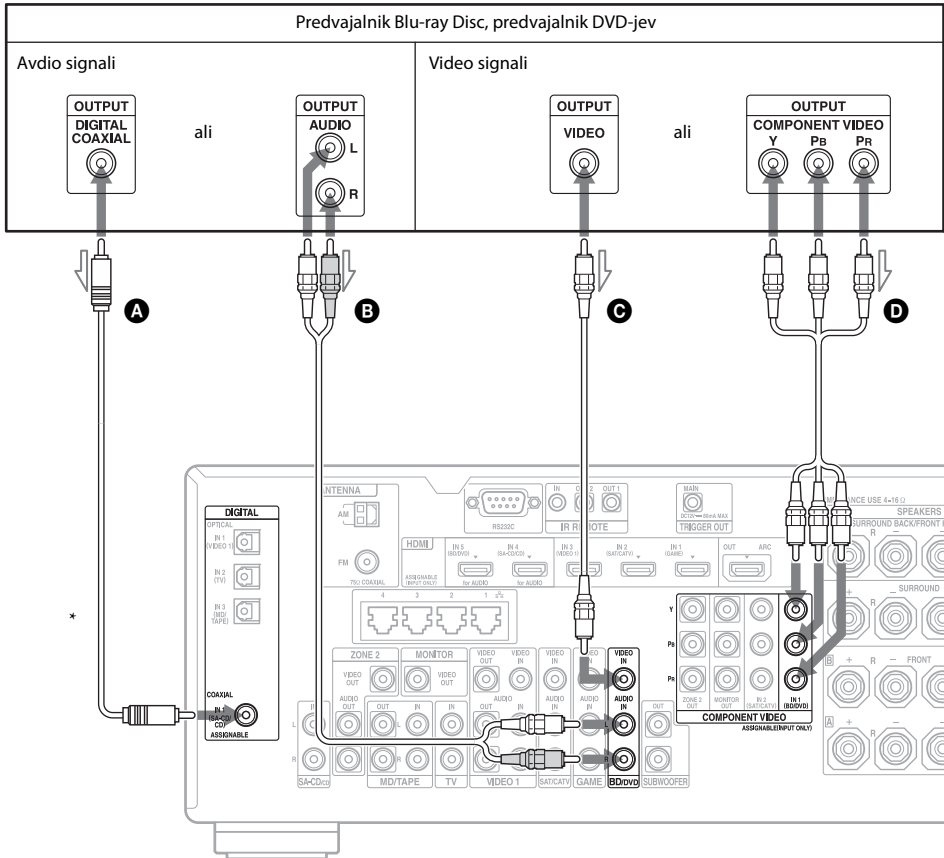

- A** Koaksialni kabel za prenos digitalnega signala (ni priložen)
- B** Avdio kabel (ni priložen)
- C** Video kabel (ni priložen)
- D** Komponentni video kabel (ni priložen)

\* Če priključujete opremo z optičnim digitalnim priključkom, nastavite možnost »Audio Input Assign« v meniju Input Settings (stran 74).

## Povezave pri igranju iger

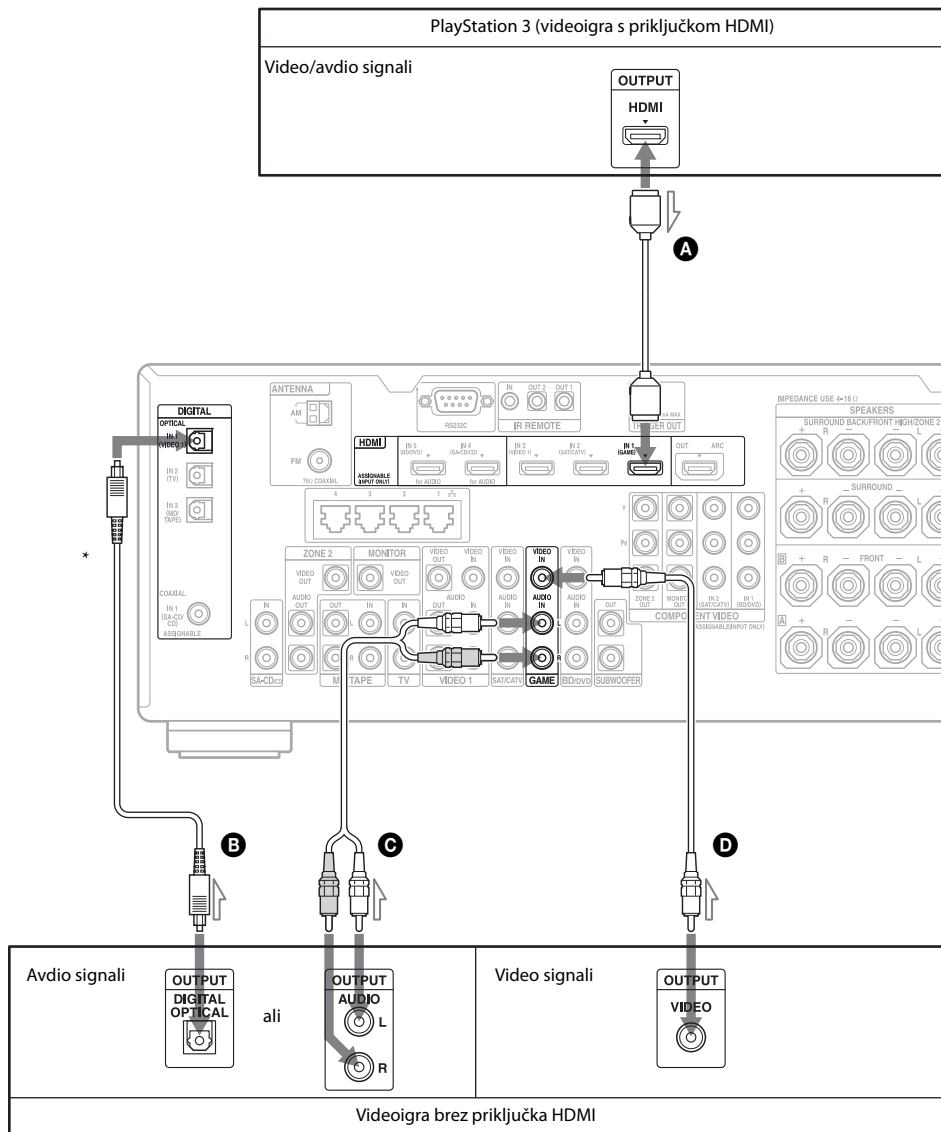

Ni treba priključiti vseh kablov. Kable povežite glede na priključke opreme.

\* Če priključujete opremo z optičnim digitalnim priključkom, nastavite možnost »Audio Input Assign« v meniju Input Settings (stran 74).

- A** Kabel HDMI (ni priložen)
- B** Optični kabel za prenos digitalnega signala (ni priložen)
- C** Avdio kabel (ni priložen)
- D** Video kabel (ni priložen)

Vrsta videoigre	Zahtevan kabel	
	Video	Avdio
Opremljena s funkcijo HDMI*	<b>A</b>	–
Ni opremljena s funkcijo HDMI	<b>D</b>	<b>B</b> ali <b>C</b> **

\* Zvok iz videoigre (večkanalni prostorski zvok) lahko prek sprejemnika predvajate le tako, da videoigro priključite s kablom HDMI.

\*\* Če želite predvajati večkanalni prostorski zvok, kot avdio povezavo uporabite **B**.

### Opombe

- Pri povezavi optičnih kablov za prenos digitalnega signala vstavite priključke kablov naravnost navznoter, tako da se zaskočijo na mesto.
- Optičnih kablov za prenos digitalnega signala ne prepegibajte ali zvijajte.

## Povezave pri gledanju programov prek satelitskega oddajanja ali kabelske televizije

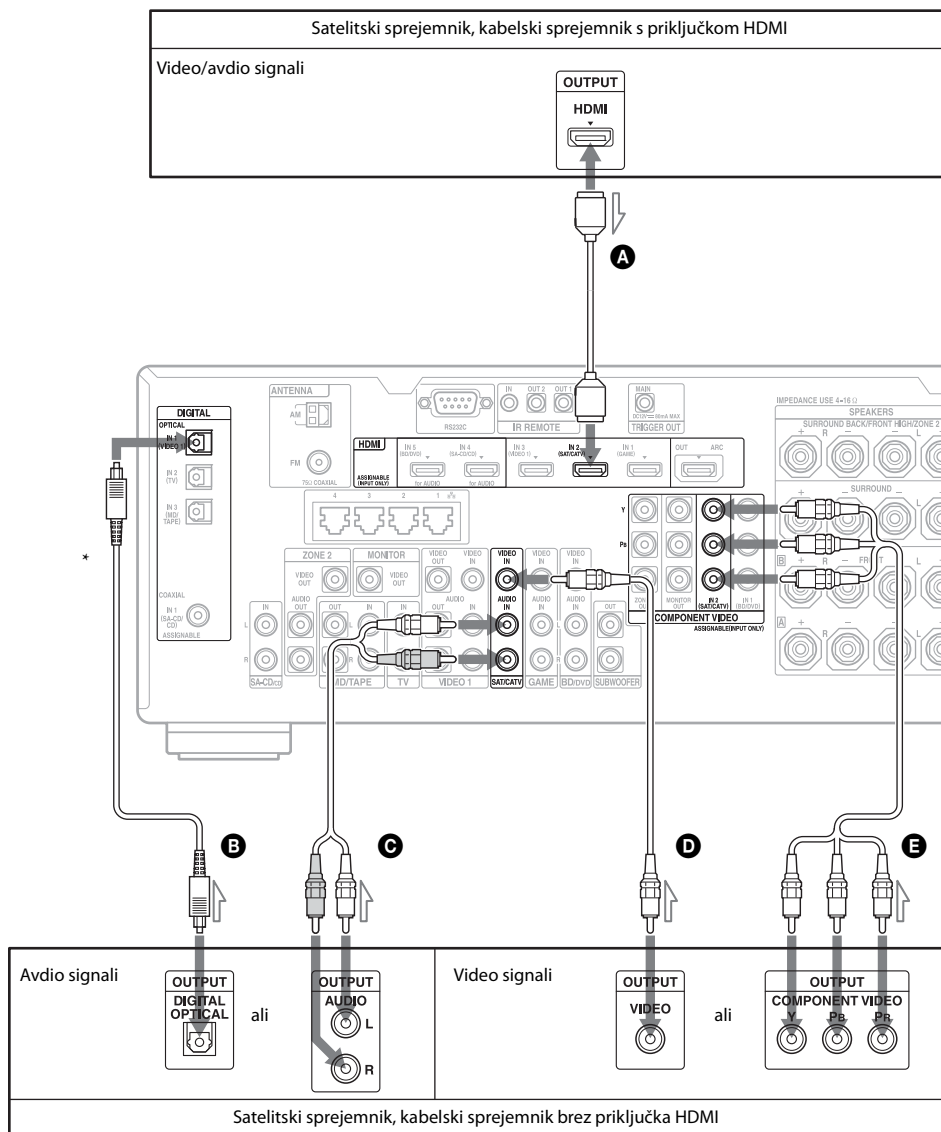

Ni treba priključiti vseh kablov. Kable povežite glede na priključke opreme.

\* Če priključujete opremo z optičnim digitalnim priključkom, nastavite možnost »Audio Input Assign« v meniju Input Settings (stran 74).

- A** Kabel HDMI (ni priložen)
- B** Optični kabel za prenos digitalnega signala (ni priložen)
- C** Avdio kabel (ni priložen)
- D** Video kabel (ni priložen)
- E** Komponentni video kabel (ni priložen)

Vrsta satelitskega/kabelskega sprejemnika	Zahtevan kabel	
	Video	Avdio
Opremljen s funkcijo HDMI*	<b>A</b>	–
Ni opremljen s funkcijo HDMI	<b>E</b> ali <b>D</b>	<b>E</b> ali <b>C</b> **

\* Zvok iz satelitskega/kabelskega sprejemnika (večkanalni prostorski zvok) lahko prek tega sprejemnika predvajate le tako, da satelitski/kabelski sprejemnik priključite s kablom HDMI.

\*\* Če želite predvajati večkanalni prostorski zvok, kot avdio povezavo uporabite **E**.

### Opombe

- Pri povezavi optičnih kablov za prenos digitalnega signala vstavite priključke kablov naravnost navznoter, tako da se zaskočijo na mesto.
- Optičnih kablov za prenos digitalnega signala ne prepogibajte ali zvijajte.

## Povezave pri gledanju vsebin, zapisanih na videokasetah

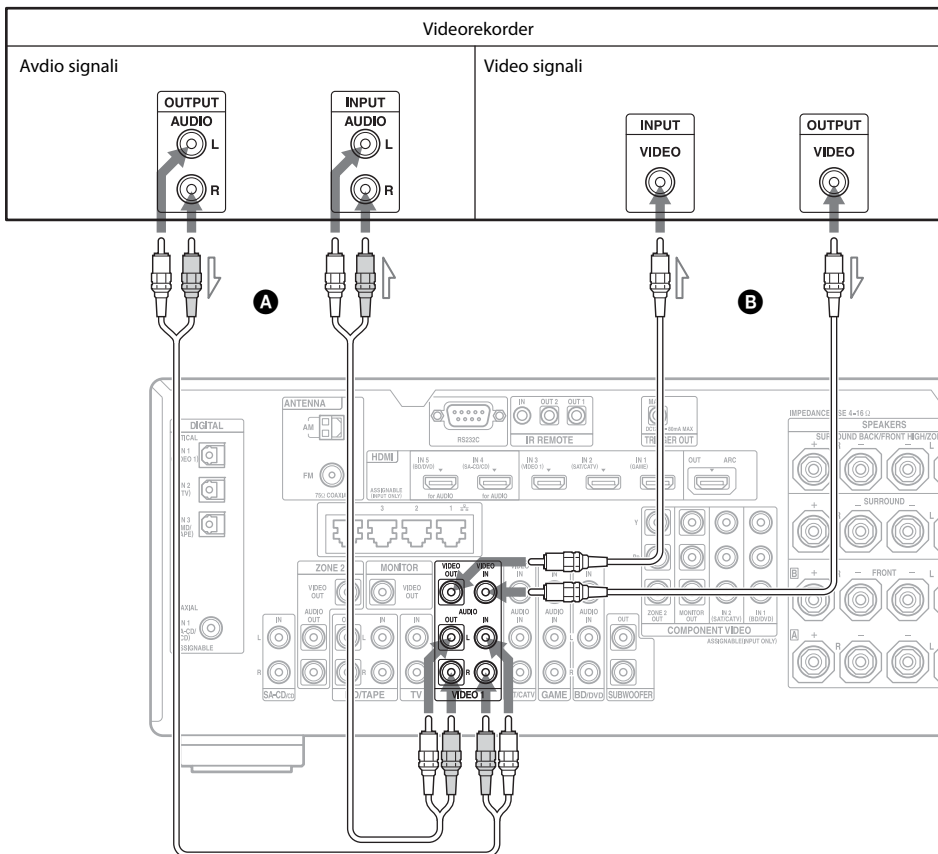

- A** Avdio kabel (ni priložen)
- B** Video kabel (ni priložen)



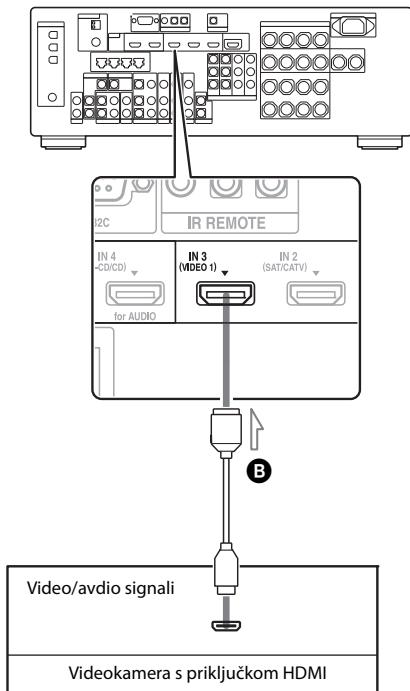
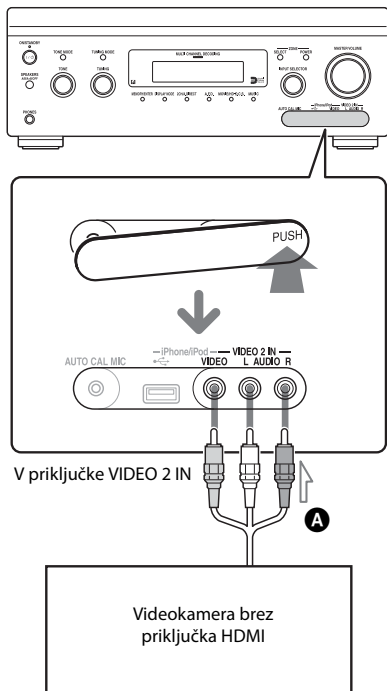

- A** Video/avdio kabel (ni priložen)
- B** Kabel HDMI (ni priložen)

## Funkcije HDMI

- Digitalne zvočne signale lahko predvajate iz zvočnikov prek vmesnika HDMI. Signali podpirajo sisteme Dolby Digital, DTS, DSD in Linear PCM. Podrobnosti najdete v razdelku »Oblike zapisa digitalnega zvoka, ki jih podpira sprejemnik« (stran 19).
- Vhodni analogni video signali, ki jih sprejemnik prejema prek priključkov VIDEO ali COMPONENT VIDEO, se lahko prenašajo v obliki izhodnih signalov HDMI. Pri pretvorbi slike se ne prenašajo zvočni signali prek izhodnega priključka HDMI OUT.
- Ta sprejemnik podpira zvočne vsebine z visoko bitno hitrostjo (DTS-HD Master Audio, Dolby TrueHD), Deep Colour, x.v.Colour in 3D-prenos.
- Priključki HDMI v tem sprejemniku podpirajo funkcijo Nadzor za HDMI.
- Če želite predvajati slike 3D, priključite televizor in video opremo, ki omogočata predvajanje vsebin 3D (predvajalnik Blu-ray Disc, snemalnik Blu-ray Disc, PlayStation 3 ipd.), na sprejemnik s kabli High Speed HDMI, si nadenite 3D-očala in zaženite predvajanje vsebin 3D.

## Opombe glede povezovanja kablov

- Uporabite kabel High Speed HDMI. Če uporabite kabel Standard HDMI, vsebine 1080p, Deep Colour ali slike 3D morda ne bodo prikazane pravilno.
- Sony priporoča uporabo odobrenega kabla HDMI ali kabla HDMI Sony.

## Opomba glede uporabe kabla za pretvorbo signala HDMI-DVI

Uporaba kabla za pretvorbo signala HDMI-DVI ni priporočljiva. Če kabel za pretvorbo signala HDMI-DVI priključite na opremo DVI-D, se lahko zvok in/ali slika izgubi. Če se zvok ne predvaja pravilno, priključite ločene avdio kable ali povezovalne kable za prenos digitalnega signala in v meniju Input Settings nastavite možnost »Video Input Assign« in »Audio Input Assign«.

## 4: Priključitev avdio opreme

### Povezave pri poslušanju vsebin, zapisanih na nosilcih Super Audio CD ali navadnih CD-jih

Ni treba priključiti vseh kablov. Kable povežite glede na priključke opreme.

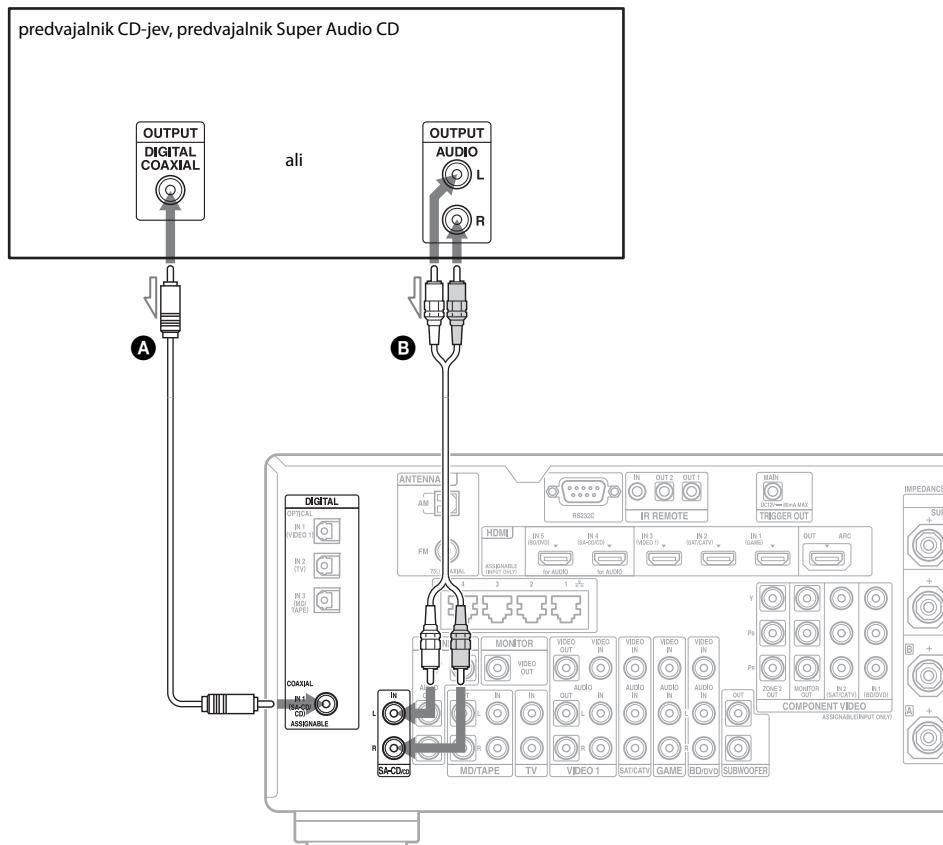

- A** Koaksialni kabel za prenos digitalnega signala (ni priložen)
- B** Avdio kabel (ni priložen)

#### Nasvet

Vsi digitalni zvočni signali so združljivi s frekvencami vzorčenja 32 kHz, 44,1 kHz, 48 kHz, 88,2 kHz in 96 kHz. Priključek COAXIAL IN je združljiv tudi s frekvenco vzorčenja 192 kHz.

## **Opomba o predvajanju nosilcev Super Audio CD prek predvajalnika Super Audio CD**

Če predvajate nosilec Super Audio CD prek predvajalnika Super Audio CD, priključenega le v priključek COAXIAL SA-CD/CD IN na tem sprejemniku, ne boste slišali zvoka.

Če želite predvajati Super Audio CD, povežite predvajalnik v priključke SA-CD/CD IN ali povežite predvajalnik, ki lahko prek kabla HDMI prenaša izhodne signale DSD iz priključka HDMI v sprejemnik. Upoštevajte navodila za uporabo, ki so priložena predvajalniku Super Audio CD.

## **Če želite povezati več komponent digitalne opreme, vhod za priključitev pa ni na voljo**

Preberite razdelek »Uporaba drugih video/avdio vhodnih priključkov« (stran 74).

## Povezave pri poslušanju vsebin, zapisanih na nosilcih MD in kasetah.

Ni treba priključiti vseh kablov. Kable povežite glede na priključke opreme.

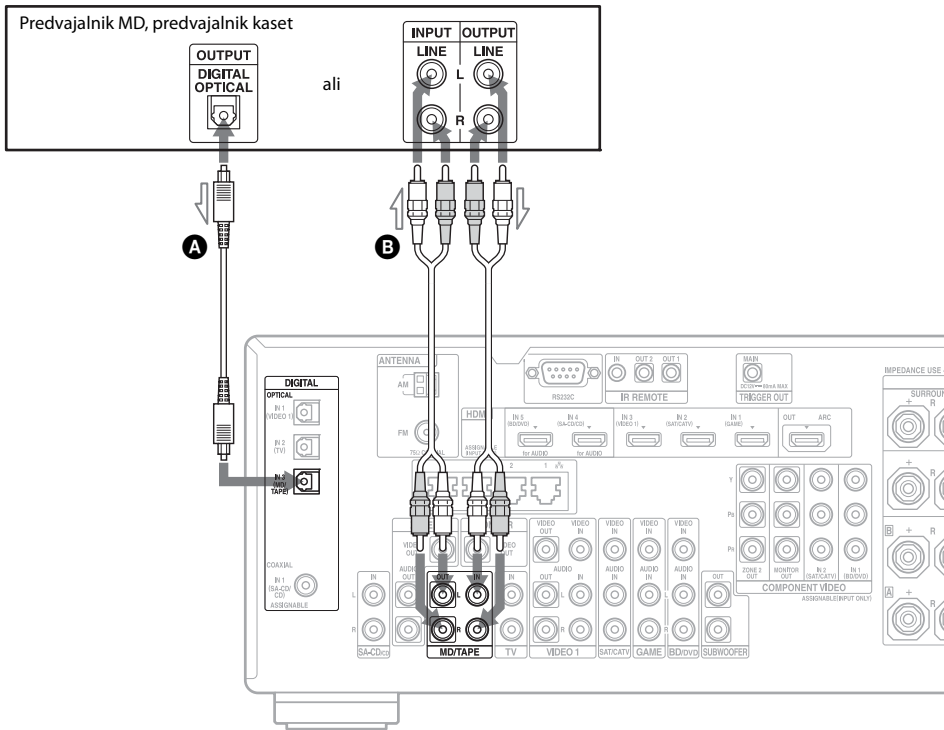

**A** Optični kabel za prenos digitalnega signala (ni priložen)

**B** Avdio kabel (ni priložen)

### Opombe

- Pri povezavi optičnih kablov za prenos digitalnega signala vstavite priključke kablov naravnost navznoter, tako da se zaskočijo na mesto.
- Optičnih kablov za prenos digitalnega signala ne prepogibajte ali zvijajte.

### Nasvet

Vsi digitalni zvočni signali so združljivi s frekvencami vzorčenja 32 kHz, 44,1 kHz, 48 kHz, 88,2 kHz in 96 kHz.

## Povezave pri poslušanju radia

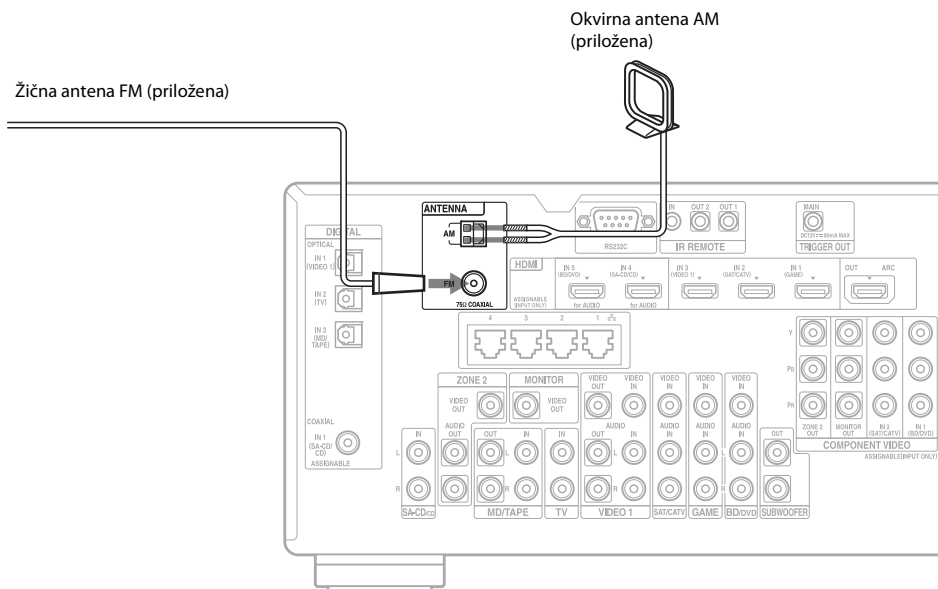

### Opombe

- Okvirno anteno postavite proč od sprejemnika in druge opreme, saj je lahko drugače pri predvajanju zvoka slišen šum.
- Žično anteno FM povsem izvlecite.
- Žično anteno FM priključite, nato pa jo postavite v čim bolj vodoraven položaj.

## 5: Vzpostavljanje povezave z omrežjem

Če imate internetno povezavo, lahko tudi ta sprejemnik povežete v internet, prek priključka LAN.

### Sistemske zahteve

Za uporabo omrežne funkcije sprejemnika potrebujete spodnje komponente sistemskega okolja.

#### Širokopasovna povezava

Če želite uporabljati internetne video vsebine ali funkcijo posodobitve programske opreme sprejemnika, potrebujete širokopasovno povezavo z internetom.

#### Modem

To je naprava, ki omogoča vzpostavitev širokopasovne povezave za komunikacijo z internetom. Nekatere od teh naprav so vgrajene v usmerjevalnik.

#### Usmerjevalnik

- Če želite predvajati vsebine, ki so na voljo prek domačega omrežja, uporabite usmerjevalnik, ki podpira prenos 100 Mb/s.
- Priporočamo uporabo usmerjevalnika, ki je opremljen z vgrajenim strežnikom DHCP (Dynamic Host Configuration Protocol). Ta funkcija samodejno dodeli naslove IP v omrežju LAN.

#### Kabel LAN (CAT5)

- Za vzpostavitev žičnega omrežja LAN priporočamo uporabo te vrste kabla. Nekateri ploski kabli LAN so bolj podvrženi vplivom šuma. Priporočamo uporabo običajnega kabla.
- Če sprejemnik uporabljate v okolju s šumom, ki ga povzroča napajanje električnih izdelkov, ali v hrupnem omrežnem okolju, uporabite kabel LAN z dodatno zaščito.

## Primer konfiguracije

Spodnja slika prikazuje primer konfiguracije domačega omrežja s sprejemnikom, računalnikom. Priporoča se uporaba žične povezave.

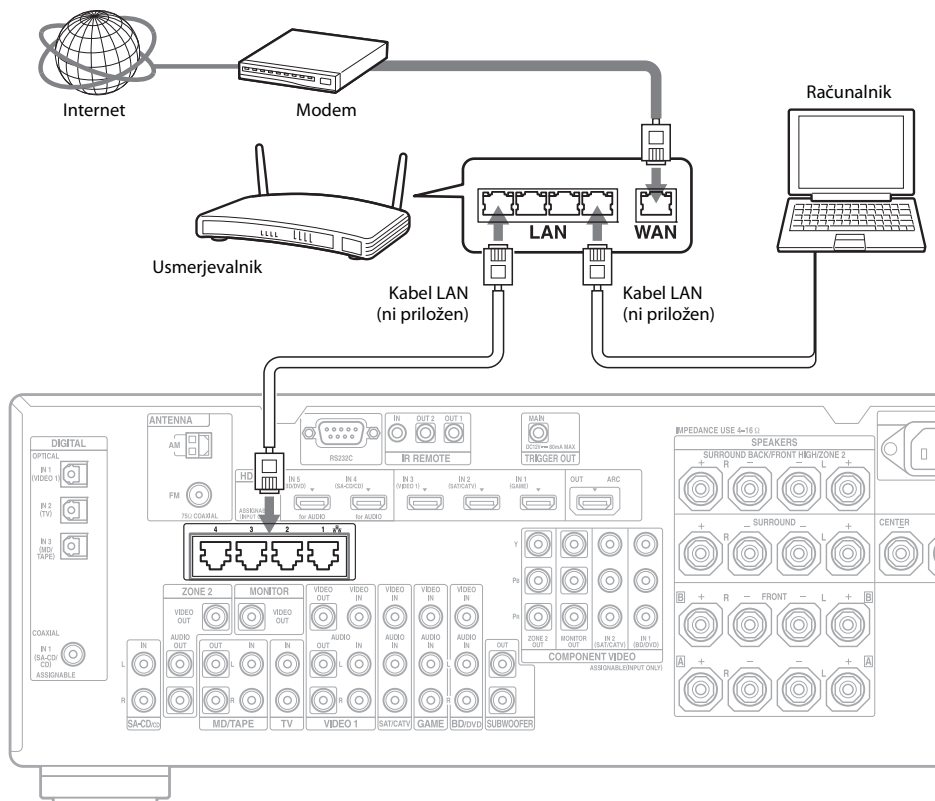

### Opomba

Priključite usmerjevalnik v eno od štirih vrat na sprejemniku s kablom LAN. Istega usmerjevalnika ne priključujte na sprejemnik z več kabli LAN. To lahko povzroči okvaro.



## 6: Priprava sprejemnika in daljinskega upravljalnika

### Priključitev napajalnega kabla

Povežite priložen napajalni kabel v priključek AC IN na sprejemniku, drugi konec pa priključite na stensko vtičnico.

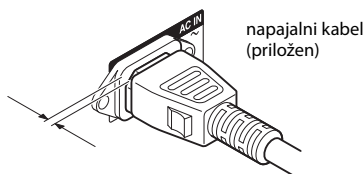
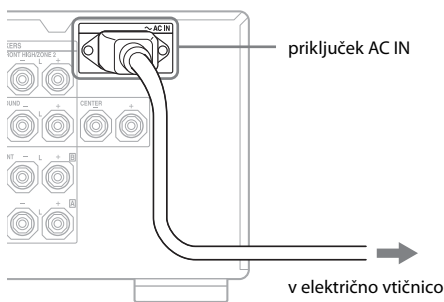

Med vtičem in zadnjo ploščo je kar precej prostora, tudi ko je napajalni kabel čvrsto pritrjen. Kabel mora biti priključen tako. To ne pomeni, da gre za okvaro.

### Vklop sprejemnika

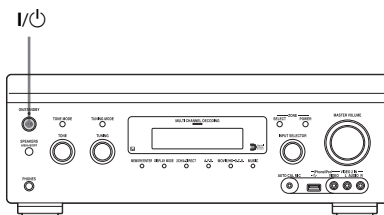

### Vklopite sprejemnik, tako da pritisnete gumb I/O.

Sprejemnik lahko vklopite tudi z gumbom I/O na daljinskem upravljalniku.

Sprejemnik izklopite tako, da znova pritisnete I/O. Na zaslonu sprejemnika začne utripati »STANDBY«. Dokler »STANDBY« utripa, ne smete odstranjovati napajalnega kabla. To lahko povzroči okvaro.

### Varčevanje z energijo v načinu pripravljenosti

Nastavite »Control for HDMI« (stran 95), »Pass Through« (stran 95), »Network Standby« (stran 97) in »RS232C Control« (stran 100) na »Off« ter izklopite napajanje področja 2.

Če je možnost »Control for HDMI« (stran 95), »Pass Through« (stran 95) ali »Network Standby« (stran 97) nastavljena na »On« oziroma je vklopljeno napajanje za področje 2, lučka nad gumbom I/O sveti oranžno.

### Opomba

Zgornji del sprejemnika se lahko segreje, ko je sprejemnik v načinu pripravljenosti. Do tega pride zaradi toka v notranjih vezjih sprejemnika in je običajen pojav. To ne pomeni, da gre za okvaro.

## Izvajanje prvotnih nastavitvev (brisanje vseh nastavitvev v pomnilniku)

Pred prvo uporabo inicializirajte sprejemnik po spodnjem postopku. Uporabite ga lahko tudi za ponastavitev tovarniško privzetih vrednosti.

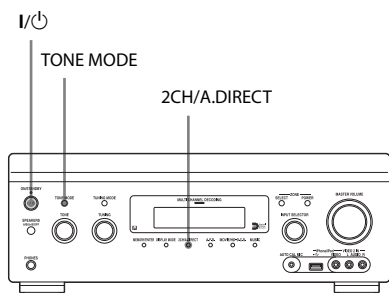

- 1 Izklopite sprejemnik, tako da pritisnete gumb I/⏻.**
- 2 Pritisnite in zadržite gumba TONE MODE in 2CH/A.DIRECT, nato pa pritisnite I/⏻, da vklopite sprejemnik.**
- 3 Po nekaj sekundah spustite gumba TONE MODE in 2CH/A.DIRECT.**

Na zaslону sprejemnika se prikaže oznaka »CLEARING«, nato pa oznaka »CLEARED !«.

Spremenjene ali prilagojene nastavitve se ponastavijo na privzete vrednosti.

### Opomba

Brisanje pomnilnika lahko traja do ene minute. Sprejemnika ne izklaplajte, dokler se na zaslону ne prikaže »CLEARED !«.

## Vstavljanje baterij v daljinski upravljalnik

V daljinski upravljalnik RM-AAP068 vstavite dve bateriji R6 (velikost AA).

Pri vstavljanju baterij upoštevajte pravilno polarnost.

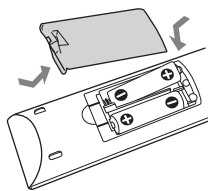

RM-AAP068

### Opombe

- Daljinskega upravljalnika ne puščajte na vročem ali vlažnem mestu.
- Istočasno ne uporabljajte novih in starih baterij.
- Manganovih baterij ne mešajte z baterijami drugih vrst.
- Če daljinskega upravljalnika ne nameravate uporabljati dalj časa, odstranite baterije, da preprečite razlitje baterij in korozijo.
- Med zamenjavo ali odstranjevanjem baterij se lahko programirane kode izbršejo. Če se to zgodi, znova programirajte kode v daljinskem upravljalniku (stran 109).

## 7: Nastavitev sprejemnika s funkcijo Easy Setup

Na preprost način lahko opravite osnovne nastavitve sprejemnika, tako da upoštevate navodila na zaslonu televizorja.

Preklopite vhodni vir televizorja v vhod, na katerega je priključen sprejemnik.

Ko prvič vklopite sprejemnik, se na zaslonu televizorja prikaže zaslon EULA.\* Sprejmite določbe pogodbe EULA, da se prikaže zaslon Easy Setup, in nastavite sprejemnik v skladu z navodili na zaslonu Easy Setup.

Z možnostjo Easy Setup lahko nastavite naslednje funkcije.

- Speaker Settings (Auto Calibration)
- Internet Settings

\* Če se zaslon EULA ne pojavi, ga prikažite prek možnosti »EULA« v meniju System Settings ter znova potrdite in sprejmite določila pogodbe EULA.

### Opombe za Speaker Settings (Auto Calibration)

Priključite priloženi mikrofona za določitev optimalne postavitve v priključek AUTO CAL MIC.

### Potrditev namestitve delujočega nizkotonskega zvočnika

- Ko priključite nizkotonski zvočnik, ga vklopite in nastavite glasnost, še preden začne predvajati zvok. Zavrtite vrtljivi gumb LEVEL skoraj do sredine.
- Če priključite nizkotonski zvočnik s funkcijo križne frekvence, nastavite največjo vrednost.

- Če priključite nizkotonski zvočnik s funkcijo samodejnega preklopa v način pripravljenosti, to funkcijo izključite (onemogočite).

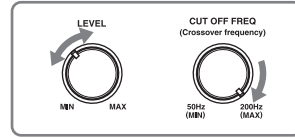

### Opombe

- Vrednost nastavitvene razdalje se bo morda razlikovala od dejanskega položaja, odvisno od lastnosti nizkotonskega zvočnika, ki ga uporabljate.
- Če s funkcijo Easy Setup izvedete »Speaker Settings (Auto Calibration)«, se rezultati meritev preprišajo in shranijo za trenutno izbrani položaj (tovarniško privzeta nastavitve je »Pos.1«).

### Nasvet

Rezultati merjenja za polarnost se lahko razlikujejo glede na položaj nizkotonskega zvočnika. Kljub temu pa lahko sprejemnik s takšno vrednostjo uporabljate brez težav še naprej.

### Ko v sprejemnik povežete dva nizkotonska zvočnika

Če ne morete pridobiti pravih rezultatov meritev funkcije »Auto Calibration« glede na okolje ali pa želite nastavitev nekoliko prilagoditi, lahko nizkotonska zvočnika nastavite ročno. Podrobnosti najdete v razdelku »Speaker Setup« v meniju Speaker Settings (stran 86).

### Opombe o impedanci zvočnikov.

- Če ne veste, kakšna je impedanca zvočnikov, glejte navodila za uporabo, priložena zvočnikom. (Ti podatki so pogosto na zadnji strani zvočnika.)
- Kadar povežete zvočnike z nominalno impedanco 8 omov ali več, nastavite »Speaker Impedance« na »8 Ω«. Pri povezavi drugih vrst zvočnikov to vrednost nastavite na »4 Ω«.

- Kadar povežete sprednje zvočnike v priključke FRONT **A** in FRONT **B**, jih povežite z nominalno impendanco 8 omov ali več.
  - Kadar povežete sprednje zvočnike z impendanco 16 omov ali več v konfiguraciji »**A**« in »**B**«: Nastavite »Speaker Impedance« na »8 Ω« v meniju Speaker Settings.
  - Pri drugih vrstah zvočnikov in konfiguracijah: Nastavite »Speaker Impedance« na »4 Ω« v meniju Speaker Settings.

## Izbira sprednjih zvočnikov

Izberete lahko sprednja zvočnika, ki ju želite uporabljati.

SPEAKERS (A/B/A+B/OFF)

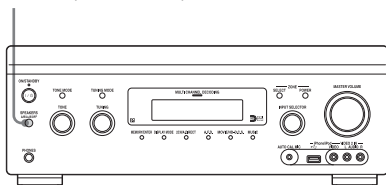

Pritiskajte gumb SPEAKERS (A/B/A+B/OFF) in izberite sistem sprednjih zvočnikov, ki ga želite uporabljati.

Izbrane nize priključkov (**A** ali **B**) lahko preverite na indikatorjih na zaslonu sprejemnika.

Indikatorji	Izbrani zvočniki
SP A	Zvočniki, povezani v priključke FRONT <b>A</b> .
SP B	Zvočniki, povezani v priključke FRONT <b>B</b> .
SP AB	Zvočniki, povezani v priključke FRONT <b>A</b> in FRONT <b>B</b> (paralelna povezava).
	Na zaslonu sprejemnika se prikaže »SPEAKERS OFF«. Zvočniki ne oddajajo izhodnih zvočnih signalov.

## Preklic postopka meritve

Postopek meritve prekličete na naslednje načine:

- izklopite sprejemnik,
- spremenite glasnost,
- spremenite vhod,
- spremenite nastavitvev SPEAKERS (A/B/A+B/OFF),
- priključite slušalke.

Druge operacije med postopkom meritve niso dovoljene.

## Ročna prilagoditev sprejemnika

Preberite razdelek »Prilaganje nastavitvev« (stran 82).

## 8: Nastavitev priključene opreme

Če želite uporabiti večkanalni digitalni avdio izhod, preverite nastavitev za digitalni avdio izhod na povezani opremi.

Za predvajalnik Sony Blu-ray Disc preverite, ali so možnosti »Audio (HDMI)«, »DSD Output Mode«, »Dolby Digital« in »DTS« nastavljene na »Auto«, »On«, »Dolby Digital« in »DTS« (od septembra 2011).

Če uporabljate PlayStation 3, preverite, ali sta možnosti »BD/DVD Audio Output Format (HDMI)« in »BD Audio Output Format (Optical Digital)« nastavljeni na »Bitstream« (za različico sistemske programske opreme 3.70).

Več informacij je na voljo v navodilih za uporabo, ki so priložena povezani opremi.

## 9: Priprava računalnika, da ga boste uporabljali kot strežnik

Strežnik je naprava, ki posreduje vsebino (glasbo, fotografije in videoposnetke) v napravo DLNA v domačem omrežju. Ko namestite uporabniško programsko opremo\* s funkcijo strežnika, ki podpira DLNA, lahko s sprejemnikom prek omrežja predvajate vsebine, shranjene v računalniku v domačem omrežju.

\* Če uporabljate računalnik Windows 7, uporabite Windows Media® Player 12, ki je priložen sistemu Windows 7.

# Navodila za prikaz na zaslonu

Z gumbi  $\uparrow/\downarrow/\leftarrow/\rightarrow$  in  $\oplus$  na daljinskem upravljalniku lahko na zaslonu televizorja prikažete meni sprejemnika in izberete poljubno funkcijo.

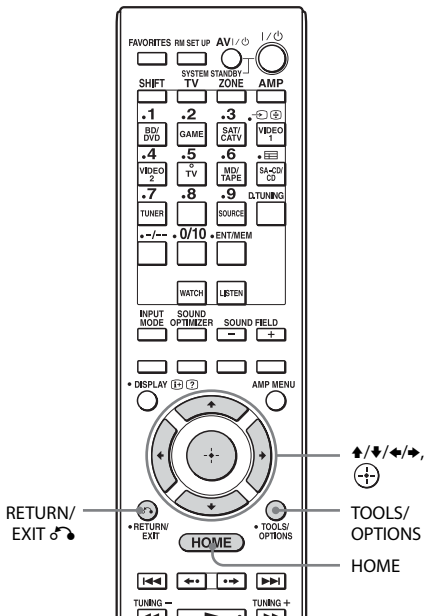

## Uporaba menija

**1** Preklopite vhodni vir televizorja v vhod, na katerega je priključen sprejemnik.

**2** Pritisnite **HOME**.

Na zaslonu televizorja se prikaže osnovni meni.

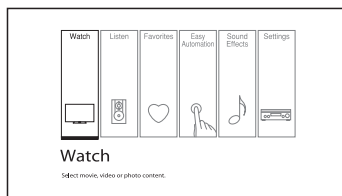

**3** Z gumboma  $\leftarrow/\rightarrow$  izberite želeni meni in z gumbom  $\oplus$  preklopite v način izbranega menija.

Na zaslonu televizorja se prikaže seznam menijskih elementov.

Primer: če izberete »Watch«.



## Nasvet

Ko je na spodnjem delu zaslona prikazano »● Option«, lahko prikažete menije z možnostmi, tako da pritisnete TOOLS/OPTIONS in izberete povezano funkcijo brez ponovne izbire menija.

## Vrnitev na prejšnji zaslonski prikaz

Pritisnite RETURN/EXIT  $\leftarrow$ .

## Izhod iz menija

Prikažite osnovni meni z gumbom HOME in znova pritisnite HOME.

## Pregled glavnih menijev

Meni	Opis
Watch	Izbira video ali foto vira, ki se posreduje v sprejemnik, oz. video ali foto vsebin, ki se predvajajo prek interneta ali domačega omrežja (stran 48).
Listen	Izbira glasbenega vira, ki se posreduje v sprejemnik, oz. glasbenih vsebin, ki se predvajajo prek interneta ali domačega omrežja (stran 48).
Favorites	Prikaz internetne vsebine, dodane na Favorites List. Shranite lahko do 18 priljubljenih elementov internetnih vsebin (stran 52).
Easy Automation	Shranjevanje različnih nastavitv za sprejemnik in hkraten priklic teh nastavitv (stran 76).
Sound Effects	Izkoristek razvoja v zvoku, ki ga dosežejo različne lastniške tehnologije ali funkcije Sony (stran 59).
Settings	Prilagoditev nastavitv sprejemnika (stran 82).

## Predvajanje slike/zvoka

# Predvajanje slike/zvoka s povezano opremo.

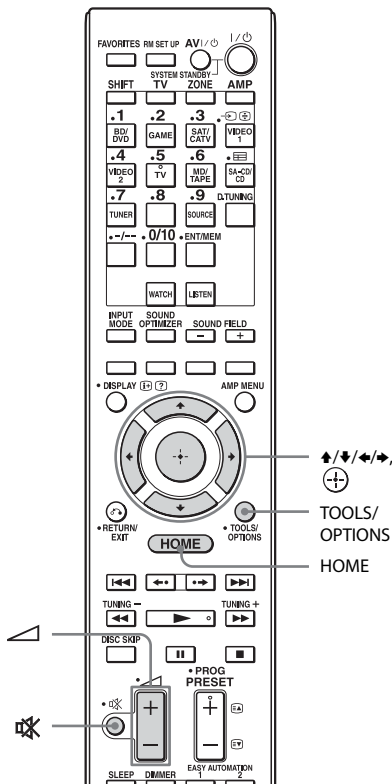

### 1 V osnovnem meniju izberite »Watch« ali »Listen« in pritisnite .

Na zaslonu televizorja se prikaže seznam menijskih elementov.



### 2 Izberite poljubno opremo in pritisnite .

### 3 Vklopite opremo in zaženite predvajanje.



## 4 Glasnost lahko nastavite z gumbom +/-.

### Nasveti

Z vrtljivim gumbom MASTER VOLUME na sprejemniku ali gumbom  +/- na daljinskem upravljalniku lahko glasnost nastavljate na različna načina.

- Če želite glasnost spremeniti hitro
  - Hitro zavrtite vrtljivi gumb MASTER VOLUME.
  - Pritisnite in zadržite gumb .
- Če želite zmerno prilagoditi glasnost
  - Počasi zavrtite vrtljivi gumb MASTER VOLUME.
  - Pritisnite gumb  +/- in ga takoj spustite.

## Vključitev funkcije za izklop zvoka

Pritisnite  na daljinskem upravljalniku. Funkcijo za izklop zvoka prekličete tako, da znova pritisnete  na daljinskem upravljalniku ali pritisnete  + in povečate glasnost. Če izklopite sprejemnik, ko je zvok izklopljen, se izbira te nastavitve prekliče.

## Preprečevanje okvar zvočnikov

Pred vklopom sprejemnika zmanjšajte glasnost na najnižjo raven.



## Naprava USB/WALKMAN

Predvajate lahko video/glasbene/slikovne datoteke, shranjene v priključeni napravi USB. Več o vrstah datotek, ki jih je mogoče predvajati, preberite v razdelku »Vrste datotek, ki jih lahko predvaja ta sistem« (stran 128).

### 1 Priključite napravo USB v vrata USB na sprejemniku.

Pred priključitvijo preberite navodila za uporabo naprave USB.

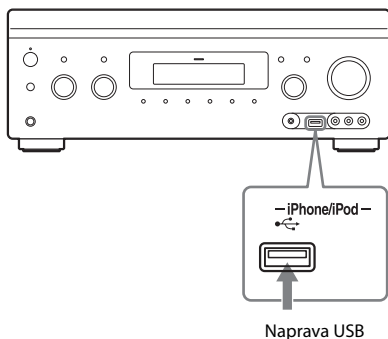

### 2 V osnovnem meniju izberite »Watch« ali »Listen« in pritisnite .

### 3 Izberite »My Video«, »My Music« ali »My Photo« in pritisnite .

#### Opomba

Če ni slike, spremenite nastavev za »Playback Resolution« (stran 93).

### 4 Izberite »Naprava USB« in pritisnite .

Na zaslonu televizorja se prikaže seznam map in video/glasbenih/slikovnih datotek.

### 5 Z gumbom /// izberite datoteko, ki jo želite predvajati, in pritisnite .

Sprejemnik predvaja sliko ali zvok iz naprave USB.

#### Opombe

- Naprave USB med delovanjem ne odstranjujte. Pred odstranjevanjem naprave USB izklopite sprejemnik, s čimer preprečite poškodbe podatkov ali okvaro naprave USB.
- Če na sprejemnik priključite napravo WALKMAN, to napravo WALKMAN upravljate z daljinskim upravljalnikom na enak način kot priključene naprave USB. Upravljalnih tipk na napravi WALKMAN ni mogoče uporabljati.

# iPhone/iPod

Sprejemnik omogoča predvajanje glasbe/ videoposnetkov oz. prikaz fotografij in polnjenje baterije naprave iPhone/iPod. Če želite izvedeti več o modelih naprave iPhone/iPod, združitvih s to funkcijo, glejte stran 54.

## Opomba

Med predvajanjem ni mogoče uporabljati slušalk.

## 1 Priključite napravo iPhone/iPod v vrata USB na sprejemniku.

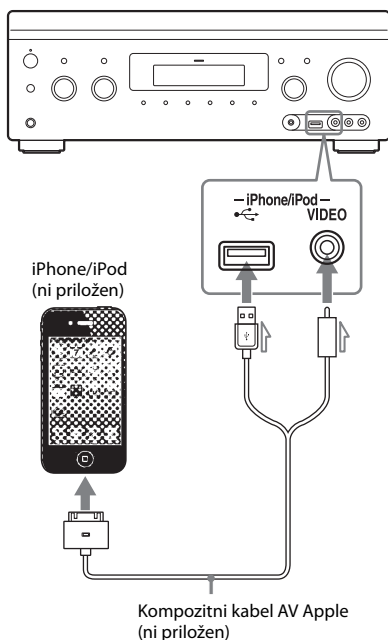

## 2 V osnovnem meniju izberite »Watch« ali »Listen« in pritisnite $\odot$ .

## 3 Izberite »My Video«, »My Music« ali »My Photo« in pritisnite $\odot$ .

### Opomba

Če ni slike, spremenite nastavev za »Playback Resolution« (stran 93).

## 4 Izberite »iPod (front)« in pritisnite $\odot$ .

Na zaslonu televizorja se prikaže seznam video/glasbenih datotek.

Če v »My Photo« izberete »iPod (front)« lahko slikovno datoteko izberete z upravljalnimi tipkami na napravi iPhone/iPod (5. korak lahko izpustite).

## 5 Z gumbi $\uparrow/\downarrow/\leftarrow/\rightarrow$ izberite datoteko, ki jo želite predvajati, in pritisnite $\odot$ .



Sprejemnik predvaja sliko ali zvok iz naprave iPhone/iPod.

Napravo iPhone/iPod lahko upravljate z daljinskim upravljalnikom, glejte (stran 54).

Če želite izvedeti več o upravljanju naprave iPhone/iPod, preberite tudi navodila za uporabo naprave iPhone/iPod.

## DLNA





Sprejemnik omogoča predvajanje video/ glasbenih/slikovnih datotek prek drugih naprav, ki podpirajo uporabo funkcije DLNA in imajo vzpostavljeno povezavo z domačim omrežjem.

- 1 V osnovnem meniju izberite »Watch« ali »Listen« in pritisnite .**
- 2 Izberite »My Video«, »My Music« ali »My Photo« in pritisnite .**

### Opomba

Če ni slike, spremenite nastavitev za »Playback Resolution« (stran 93).



- 3 Izberite ikono strežnika DLNA in pritisnite .**  
Na zaslonu televizorja se prikaže seznam map in video/glasbenih/slikovnih datotek.

- 4 Z gumbi /// izberite datoteko, ki jo želite predvajati, in pritisnite .**

Sprejemnik predvaja sliko ali zvok iz strežnika DLNA.

## Internetne video vsebine

S sprejemnikom lahko preprosto predvajate različne internetne vsebine

- 1 Povežite sprejemnik v omrežje (stran 39).**
- 2 V osnovnem meniju izberite »Watch« ali »Listen« in pritisnite .**
- 3 Izberite »Internet Video«, »Internet Music« ali »Internet Photo« in pritisnite .**

Prikaže se zaslon z internetnimi vsebinami.

### Opomba

Če ni slike, spremenite nastavitev za »Playback Resolution« (stran 93).

- 4 Izberite ikono ponudnika internetnih vsebin in pritisnite .**

Če seznama internetnih vsebin ni mogoče pridobiti, se prikaže ikona, ki pomeni nepridobljeno vsebino, ali nova ikona.

### Opomba

Internetne vsebine se lahko brez obvestila umaknejo ali spremenijo.

## Uporaba nadzorne plošče

Nadzorna plošča se prikaže ob začetku predvajanja video datoteke. Prikazani elementi se lahko razlikujejo glede na ponudnika internetnih vsebin.

Če jih želite znova prikazati, pritisnite DISPLAY.

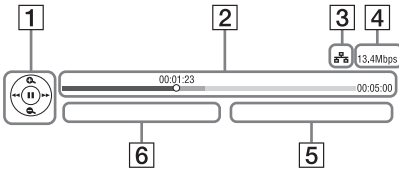

- 1** Prikaz upravljalnih funkcij  
Predvajanje upravljate z  $\blacktriangle/\blacktriangledown/\blacktriangleleft/\blacktriangleright$  ali  $\odot$ .
- 2** Vrstica stanja predvajanja  
Vrstica stanja; kazalec, ki kaže na trenutni položaj; čas predvajanja; dolžina video datoteke
- 3** Indikator stanja omrežnega signala
- 4** Hitrost omrežne povezave
- 5** Ime naslednje video datoteke
- 6** Ime trenutno izbrane video datoteke

## Registracija priljubljenih vsebin

Priljubljene internetne vsebine lahko registrirate v »Favourites List«.

- 1** **Prikažite zaslon z internetnimi vsebinami.**
- 2** **Izberite ikono ponudnika internetnih vsebin, ki ga želite registrirati v Favourites List, in pritisnite TOOLS/OPTIONS.**
- 3** **Izberite »Add to Favorites« in pritisnite  $\odot$ .**

## Odstranjevanje vsebin iz Favourites List



- 1** Pritisnite FAVORITES.  
Prikaže se Favourites List.
- 2** Izberite ikono ponudnika internetnih vsebin, ki ga želite odstraniti iz Favourites List, in pritisnite TOOLS/OPTIONS.
- 3** Izberite »Remove from Favourites« in pritisnite  $\odot$ .

## Razpoložljive možnosti





Možnost	Podrobnosti
Favourites List	Prikaže Favourites List.
Add to Favorites	Doda internetne vsebine na Favourites List.
Remove from Favourites	Odstrani internetne vsebine iz Favourites List.
IP Content Noise Reduction	Prilagodi kakovost slike internetnih vsebin.

## FM/AM

Vgrajeni radio omogoča sprejemanje signalov FM in AM. Pred uporabo radia preverite, ali ste priključili anteni FM in AM na sprejemnik (stran 38).

- 1** V osnovnem meniju izberite »Listen« in pritisnite .
- 2** Izberite »FM/AM« in pritisnite .

### Zaslon FM/AM

Vsak element na zaslonu lahko izberete in upravljate z , ,  in  in .

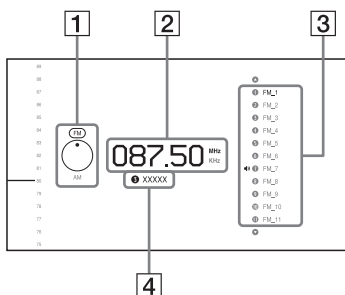

- 1** Stikalo za pas (stran 56)
- 2** Navedba frekvence (stran 56)
- 3** Seznam prednastavljenih postaj (stran 57)
- 4** Ime prednastavljene postaje (stran 57)

## Uporaba naprave iPhone/iPod

# Predvajanje datotek prek naprave iPhone/iPod

## Združljivi modeli naprav iPhone/iPod

Spodaj so navedeni združljivi modeli naprav iPhone in iPod. Pred uporabo naprave iPhone/iPod s sprejemnikom posodobite njeno programsko opremo.



Združljivi modeli so:

- iPod touch
  - iPod touch 4th generation/iPod touch 3rd generation/iPod touch 2nd generation/iPod touch 1st generation
- iPod nano
  - iPod nano 6th generation/iPod nano 5th generation (video camera)/iPod nano 4th generation (video)/iPod nano 3rd generation (video)/iPod nano 2nd generation (aluminum)/iPod nano 1st generation
- iPod
  - iPod 5th generation (video)/iPod classic
- iPhone
  - iPhone 4/iPhone 3GS/iPhone 3G/iPhone

## Upravljanje naprave iPhone/iPod z daljinskim upravljalnikom

Za upravljanje naprave iPhone/iPod lahko uporabite daljinski upravljalnik. V spodnji tabeli je prikazano, kateri gumbi se lahko uporabijo. (Upravljanje se lahko razlikuje glede na model naprave iPhone/iPod.)

## Za »My Video«/»My Music«

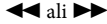
Gumb	Funkcija
	Zagon predvajanja.
	Začasna zaustavitev predvajanja.
	Zaustavitev predvajanja.
	Hitro pomikanje nazaj/naprej.

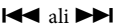
Gumb	Funkcija
 ali	Predvajanje prejšnje/naslednje datoteke ali poglavja (če je na voljo).

## Za »My Photo«

Gumb	Funkcija
 , 	Zagon/začasna zaustavitev predvajanja.
	Začasna zaustavitev predvajanja.
 ali 	Hitro pomikanje nazaj/naprej.
 ali 	Predvajanje prejšnje/naslednje datoteke.
DISPLAY	Vklop (ali 30-sekundno podaljšanje) osvetlitve zaslona.
TOOLS/ OPTIONS	Prikaz prejšnjega zaslona/hierarhije map v napravi iPhone/iPod.
RETURN/ EXIT  , 	Vrnitev na prejšnji zaslona grafičnega uporabniškega vmesnika (GUI) sprejemnika.
 / 	Izbira prejšnje/naslednje možnosti.
 , 	Potrditev izbrane možnosti.

## Opombe

- Prek tega sprejemnika ni mogoče prenašati skladb v napravo iPhone/iPod.
- Podjetje Sony ne prevzema odgovornosti za izgubo ali poškodbo podatkov, shranjenih v napravi iPhone/iPod, ko je naprava iPhone/iPod priključena na sprejemnik.
- Ta izdelek je bil zasnovan posebej za uporabo z napravo iPhone/iPod in ima potrjeno skladnost s standardi za delovanje izdelkov podjetja Apple.
- Naprave iPhone/iPod ne odstranjate med delovanjem. Če želite preprečiti poškodbe podatkov ali okvaro naprave iPhone/iPod, pred priključevanjem ali odstranjevanjem naprave iPhone/iPod izklopite sprejemnik.
- Če priključite napravo iPod, ki ni združljiva s funkcijo video izhoda, in v meniju »My Video« ali »My Photo« izberete »iPod (front)«, se na zaslonu televizorja prikaže opozorilno sporočilo.

## Nasveti

- Če je sprejemnik, s katerim je povezana naprava iPhone/iPod, vklopljen, se naprava polni.
- Sprejemnik lahko prepozna do 3000 datotek (vključno z mapami).

# Predvajanje datotek prek domačega omrežja (DLNA)

Sprejemnik lahko uporabljate kot predvajalnik ali upodabljalnik.

- Strežnik: za shranjevanje in pošiljanje datotek.
- Predvajalnik: za prejemanje in predvajanje datotek iz strežnika.
- Upodabljalnik: za prejemanje in predvajanje datotek iz strežnika z možnostjo upravljanja prek druge naprave (upravljalnika).
- Upravljalnik: za upravljanje komponente upodabljalnika.

## Priprave za uporabo funkcije DLNA.

- Povežite sprejemnik v domače omrežje (stran 39).
- Pripravite drugo opremo, ki podpira uporabo funkcije DLNA. Podrobnosti poiščite v navodilih za uporabo opreme.

## Predvajanje datotek z oddaljenih mest z upravljanjem sprejemnika (upodabljalnika) prek upravljalnika DLNA

Pri predvajanju datotek, shranjenih v strežniku DLNA, lahko sprejemnik upravljate z upravljalnikom, ki podpira uporabo funkcije DLNA, kot je Windows Media® Player 12.

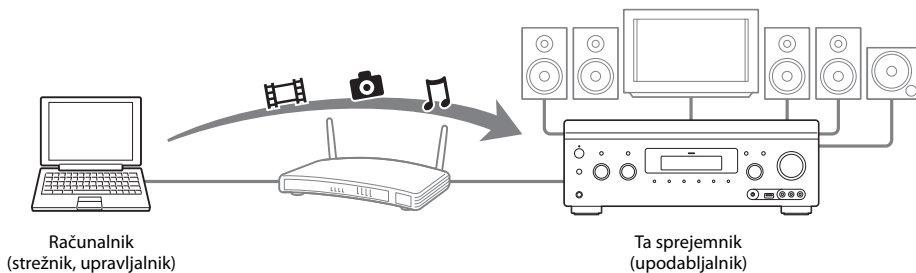

Ta sprejemnik lahko upravljate z upravljalnikom DLNA.

Če želite izvedeti več o upravljanju, preberite navodila za uporabo upravljalnika DLNA.

### Opomba

Ne upravljajte sprejemnika s priloženim daljinskim upravljalnikom in upravljalnikom DLNA hkrati.

### Nasvet

Sprejemnik podpira uporabo funkcije »Play To« predvajalnika Windows Media® Player 12, ki je del standardne programske opreme sistema Windows 7.

## Poslušanje radia FM/AM

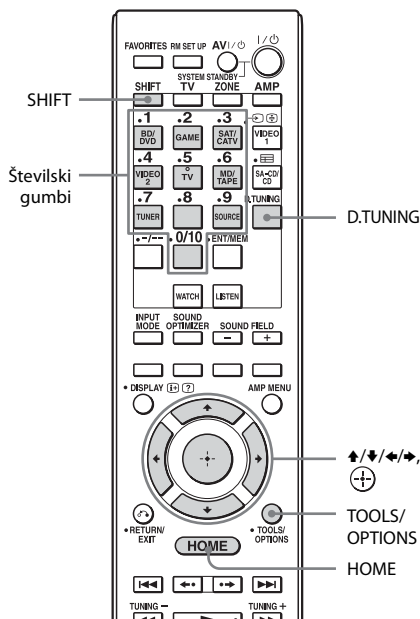

## Samodejno iskanje postaj (Auto Tuning)

**1** Na zaslonu FM/AM izberite frekvenco.

**2** Pritisnite gumb  $\uparrow/\downarrow$ .

Z gumbom  $\uparrow$  iščete od nižjih do višjih frekvenc radijskih postaj, z gumbom  $\downarrow$  pa od višjih do nižjih.

Sprejemnik zaustavi postopek iskanja, vsakič ko najde postajo.

## V primeru slabega sprejema FM stereo

**1** Poiščite postajo, ki jo želite poslušati, s funkcijo Auto Tuning, Direct Tuning (stran 56) ali izberite želeno prednastavljeno postajo (stran 57).

**2** Pritisnite gumb TOOLS/OPTIONS. Prikaže se meni z možnostmi.

**3** Izberite »STEREO/MONO« in pritisnite  $\oplus$ .

**4** Izberite »MONO« in pritisnite  $\oplus$ .

## Preklapljanje med radijem FM in AM

**1** V osnovnem meniju izberite »Listen« in pritisnite  $\oplus$ .

**2** Izberite »FM/AM« in pritisnite  $\oplus$ .

Prikaže se zaslon FM/AM.

**3** Izberite stikalo za pas.

**4** Pritisnite  $\uparrow/\downarrow$ , da izberete »FM« ali »AM«, nato pritisnite  $\oplus$ .

## Neposredno iskanje postaj (Direct Tuning)

Frekvenco radijske postaje vnesite neposredno s številskimi gumbi na daljinskem upravljalniku.

**1** Pritisnite gumb SHIFT in nato na zaslonu FM/AM pritisnite D.TUNING.

**2** Za vnos frekvence pritisnite številске gumbе in nato  $\oplus$ .

1. primer: FM 102,50 MHz

Izberite 1  $\rightarrow$  0  $\rightarrow$  2  $\rightarrow$  5  $\rightarrow$  0

2. primer: AM 1350 kHz

Izberite 1  $\rightarrow$  3  $\rightarrow$  5  $\rightarrow$  0



## Nasveti

- Ko poiščete postajo, prilagodite usmerjenost okvirne antene AM za optimalni sprejem.
- Intervali za neposredno iskanje so prikazani spodaj.
  - Frekvenčni pas FM50 kHz
  - Frekvenčni pas AM9 kHz

## Če iskanje postaje ne uspe,

se prikaže oznaka »- - - .- - MHz« ali »- - - - kHz«, zaslon pa preklopi na prikaz trenutne frekvence.

Prepričajte se, da vnesete pravo frekvenco. V nasprotnem primeru ponovite postopek iz koraka 2. Če postaje še vedno ni mogoče najti, se izbrana frekvenca v vašem območju morda ne uporablja.

## Programiranje radijskih postaj FM/AM

Kot prednastavljene postaje lahko programirate do 30 postaj FM in 30 postaj AM.

### 1 Poiščite postajo, ki jo želite programirati, s funkcijo Auto Tuning (stran 56) ali Direct Tuning (stran 56).

V primeru slabega sprejema FM stereo preklopite v način sprejema FM (stran 56).

### 2 Pritisnite gumb TOOLS/OPTIONS.

Prikaže se meni z možnostmi.

### 3 Izberite »Set Preset« in pritisnite .

### 4 Izberite številko za prednastavljeno postajo in pritisnite .

Postaja se shrani pod izbrano številko prednastavljene postaje.

## 5 Druge radijske postaje programirate tako, da ponovite postopek od 1. do 4. koraka.

Postaje lahko shranite kot:

- postaje v frekvenčnem pasu FM: od FM1 do FM30
- postaje v frekvenčnem pasu AM: od AM1 do AM30

## Iskanje prednastavljenih postaj

### 1 V osnovnem meniju izberite »Listen« in pritisnite .

### 2 Izberite »FM/AM« in pritisnite .

### 3 S seznama izberite številko prednastavljene postaje in pritisnite .

Na voljo so številke prednastavljenih postaj od 1 do 30.

## Poimenovanje prednastavljenih postaj (Name Input)

### 1 Izberite številko prednastavljene postaje, ki jo želite poimenovati.

### 2 Pritisnite gumb TOOLS/OPTIONS. Prikaže se meni z možnostmi.

### 3 Izberite »Name Input« in pritisnite .

Na zaslonu se prikaže tipkovnica programske opreme.

### 4 Pritisnite , , in in , da izberete posamezne znake in vnesete ime.

### 5 Izberite »Enter« in pritisnite .

Vneseno ime se shrani.

## Preklic poimenovanja

Pritisnite RETURN/EXIT  ali HOME.

## Sprejemanje signalov RDS

Radijski podatkovni sistem (RDS) je storitev radijskega oddajanja, ki radijskim postajam omogoča pošiljanje dodatnih informacij v okviru rednega programskega oddajanja.

Ta radijski sprejemnik podpira uporabne storitve RDS, kot je prikaz imena postaje.

Storitve RDS so na voljo samo za postaje FM.\*

\* Storitve RDS ne podpirajo vse postaje FM, prav tako pa te ne zagotavljajo iste vrste storitev.

Če sistema RDS ne poznate, se za več informacij o storitvah RDS na svojem območju obrnite na lokalne radijske postaje.

### Izberite postajo v frekvenčnem pasu FM.

Če izberete postajo, ki omogoča storitve RDS, se na zaslonu televizorja in sprejemnika prikaže ime\* postaje.

\* Če sistem ne sprejema signala RDS, se ime postaje ne bo prikazalo na zaslonu sprejemnika.

### Opomba

Nekaterih črk, prikazanih na zaslonu sprejemnika, ni mogoče prikazati na zaslonu televizorja.



### Nasvet

Med prikazom imena postaje lahko preverite frekvenco, tako da pritisnete gumb DISPLAY MODE na sprejemniku.

## Razpoložljive možnosti

Možnost	Podrobnosti
STEREO/MONO	Preklop načina sprejema FM v stereo ali mono.
Set Preset	Shranjevanje postaje pod določeno številko prednastavljene postaje.
Name Input	Poimenovanje prednastavljene postaje.

### Izbiranje zvočnega polja

- 1** V osnovnem meniju izberite »Sound Effects« in pritisnite .
- 2** Izberite »Sound Field« in pritisnite .
- 3** Izberite želeno zvočno polje.

### Predvajanje z dvokanalnim zvokom

Izhodni zvok lahko spremenite na dvokanalno možnost ne glede na oblike zapisov posnetkov v programski opremi, ki jo uporabljate, povezano opremo za predvajanje ali nastavitve zvočnega polja v sprejemniku.

Dvokanalni način	Učinek
2ch Stereo	Sprejemnik oddaja zvok samo prek sprednjega levega/desnega zvočnika. Nizkotonski zvočnik ne oddaja zvoka. Pri standardnih dvokanalnih stereo virih se popolnoma preskoči obdelovanje zvočnega polja, oblike zapisa večkanalnega prostorskega zvoka pa se znižajo na dvokanalne.
2ch Analog Direct	Zvok izbranega vhoda lahko preklopite na dvokanalni analogni vhod. Ta funkcija vam omogoča uživanje v visokokakovostnih analognih virih. Kadar uporabljate to funkcijo, lahko prilagajate le glasnost in raven sprednjih zvočnikov.

### Poslušanje glasbe s slušalkami, priključenimi na sprejemnik

Zvočno polje	Učinek
Headphone (2ch)	Ta način je izbran samodejno, če uporabljate slušalke in način »2ch Analog Direct« ni izbran. Pri standardnih dvokanalnih stereo virih se popolnoma preskoči obdelovanje zvočnega polja, oblike zapisa večkanalnega prostorskega zvoka pa se znižajo na dvokanalne.
Headphone (Direct)	Oddaja analogne signale brez obdelovanja po tonu, zvočnem polju itd.

### Predvajanje z večkanalnim prostorskim zvokom

Način Auto Format Direct (A.F.D.) vam omogoča zvok, ki je zelo zvest izvirnemu, in izbiranje načina odkodiranja za poslušanje dvokanalnega stereo zvoka kot večkanalni zvok.

Način A.F.D.	Učinek
A.F.D. Auto	Prednastavi zvok v obliki, kot je bil posnet/kodiran, brez dodajanja učinkov prostorskega zvoka.
Multi Stereo	Oddaja dvokanalne leve/desne signale prek vseh zvočnikov.

### Nasvet

Običajno priporočamo način »A.F.D. Auto«.

## Predvajanje zvočnih učinkov za filme

Če izberete eno od predhodno programiranih zvočnih polj sprejemnika, lahko uporabite prostorski zvok. Zvočna polja v vaš dom prinašajo razburljive in mogočne zvoke, ki ste jih vajeni iz kinematografov.

Zvočno polje	Učinek
HD-D.C.S.	HD Digital Cinema Sound (HD-D.C.S.) je nova inovativna tehnologija domačega kina podjetja Sony, ki uporablja najnovejše akustične tehnologije in tehnologije obdelovanja digitalnih signalov. Temelji na natančnih podatkih merjenja odziva studia za obdelovanje. Z možnostjo HD-D.C.S. lahko uživate v filmih Blu-ray in DVD doma, pri čemer ne dobite le visokokakovostnega zvoka, temveč tudi najboljše zvočno okolje, natanko tako, kot si ga je med postopkom obdelave zamislil zvočni tehnik filma. Izberete lahko vrsto učinka za možnost HD-D.C.S. Podrobnosti najdete v razdelku »Več o vrsti učinka za možnost HD-D.C.S.« (stran 61).
PLII Movie	Izvaja odkodiranje načina Dolby Pro Logic II Movie. Ta nastavitev je idealna za filme, kodirane z možnostjo Dolby Surround. Poleg tega lahko ta način reproducira zvok v kanalskem sistemu 5.1 za gledanje videoposnetkov pretirano sinhroniziranih ali starih filmov.
PLIIx Movie	Izvaja odkodiranje načina Dolby Pro Logic Iix Movie. Ta nastavitev razširja možnost Dolby Pro Logic II Movie ali Dolby Digital 5.1 na ločene filmske kanale 7.1.
PLIIz Height	Izvaja odkodiranje načina Dolby Pro Logic Iiz. Ta nastavitev razširja izvorni zvok na kanale 7.1 z navpično komponento, kar ustvarja dimenzijo prisotnosti in globine. »PLIIz Height« je isto zvočno polje, ki je opisano na strani 62. Prilagodite lahko stopnjo ojačitve za možnost »PLIIz Height«. Podrobnosti najdete v razdelku »Več o stopnji ojačitve za možnost PLIIz Height« (stran 63).
Neo:6 Cinema	Izvaja odkodiranje načina DTS Neo:6 Cinema. Vir, posnet v dvokanalni obliki zapisa, se prenese v 7 kanalov.

## **Več o vrsti učinka za možnost HD-D.C.S.**

Možnost HD-D.C.S. ima tri različne vrste: Dynamic, Theater in Studio. Vsaka vrsta ima drugačne ravni odbijanja in odmeva, pri čemer je optimizirana tako, da ustreza edinstvenosti posameznega prostora, okusa in razpoloženja poslušalca.

### **■ Dynamic**

Nastavitev »Dynamic« je primerna za okolje, ki je odmevajoče, vendar v njem ni občutka prostornosti (kjer je absorpcija zvoka premajhna). Ta nastavitev poudarja odmeve in reproducira zvok velike in klasične kino dvorane. Občutek prostornosti mešalnice je tako poudarjen, pri tem pa se ustvari edinstveno akustično polje.

### **■ Theater**

Tovarniško privzeta nastavitev. Nastavitev »Theater« je primerna za običajno dnevno sobo. Ta nastavitev reproducira odmeve na enak način kot v kinodvorani (mešalnici). Najbolj je primerna za gledanje vsebine, posnete na disku Blu-ray Disc, ko želite doživeti vzdušje kinodvorane.

### **■ Studio**

Nastavitev »Studio« je primerna za dnevno sobo z ustrezno zvočno opremo. Ta nastavitev reproducira odmeve, ko je izvorni zvok kinodvorane predelan za disk Blu-ray Disc z glasnostjo, ki je primerna za domačo uporabo. Nivo odmeva je minimalen. Dialogi in zvočni učinki so kljub temu reproducirani slikovito.

## Predvajanje zvočnih učinkov za glasbo

Če izberete eno od predhodno programiranih zvočnih polj sprejemnika, lahko uporabite prostorski zvok. Zvočna polja prinašajo v vaš dom razburljive in mogočne zvoke, ki ste jih vajeni iz koncertnih dvoran.

Zvočno polje	Učinek
Berlin Philharmonic Hall	Reproducira zvočne lastnosti dvorane Berlinske filharmonije. Deluje tudi samodejno ob sprejemu internetne storitve »The Berliner Philharmoniker's Digital Concert Hall«.
True Concert Mapping A	Reproducira zvočne lastnosti koncertne dvorane v Amsterdamu na Nizozemskem, ki ima zaradi odbojnosti velik zvočni oder.
True Concert Mapping B	Reproducira zvočne lastnosti koncertne dvorane na Dunaju v Avstriji z edinstvenim in resonančnim odmevom.
Jazz Club	Reproducira akustiko jazz kluba.
Live Concert	Reproducira akustiko koncertnega prostora s 300 sedeži.
Stadium	Reproducira občutke, ki jih lahko doživite na velikem odprtem stadionu.
Sports	Reproducira občutek športnih prenosov.
Portable Audio	Reproducira jasno izboljšano zvočno sliko iz prenosne zvočne naprave. Ta način je idealen za datoteke MP3 in druge stisnjene oblike glasbe.
PLII Music	Izvaja odkodiranje načina Dolby Pro Logic II Music. Ta nastavek je idealna za običajne stereo vire, kot so CD-plošče.
PLIIx Music	Izvaja odkodiranje načina Dolby Pro Logic IIx Music. Ta nastavek je idealna za običajne stereo vire, kot so CD-plošče.
PLIIz Height	Izvaja odkodiranje načina Dolby Pro Logic IIz. Ta nastavek razširja izvorni zvok na kanale 7.1 z navpično komponento, kar ustvarja dimenzijo prisotnosti in globine. »PLIIz Height« je isto zvočno polje, ki je opisano na strani 60. Prilagodite lahko stopnjo ojačitve za možnost »PLIIz Height«. Podrobnosti najdete v razdelku »Več o stopnji ojačitve za možnost PLIIz Height« (stran 63).
Neo:6 Music	Izvaja odkodiranje načina DTS Neo:6 Music. Vir, posnet v dvokanalni obliki zapisa, se prenese v 7 kanalov. Ta nastavek je idealna za običajne stereo vire, kot so CD-plošče.

## Več o stopnji ojačitve za možnost PLIIz Height

Prilagodite lahko stopnjo ojačitve sprednjih dvignjenih kanalov za način Pro Logic IIz (običajen za filme in glasbo).

### ■ Low

Ojačitev ne bo dodana.

### ■ Mid

Dodani bodo +3 dB (tovarniško privzeta nastavitve).

### ■ High

Dodano bo +5 dB.

## Sound Field Mode

S to funkcijo lahko omogočite ali onemogočite oddajanje zvoka prek sprednjih dvignjenih zvočnikov.

Ta funkcija je na voljo, kadar je izbrano eno od naslednjih zvočnih polj, vzorec zvočnikov pa je nastavljen tako, da vsebuje sprednje dvignjene zvočnike.

- HD-D.C.S.
- Berlin Philharmonic Hall
- True Concert Mapping A/B
- Jazz Club
- Live Concert
- Stadium
- Sports

### ■ Front High

Zvok se oddaja prek zvočnikov, vključno s sprednjimi dvignjenimi zvočniki (tovarniško privzeta nastavitve).

### ■ Standard

Zvok se oddaja prek zvočnikov, vendar ne prek sprednjih dvignjenih zvočnikov.

### Opomba

Odvisno od nastavitve ali oblike zvočnega zapisa se vseeno lahko zgodi, da se prek sprednjih dvignjenih zvočnikov zvok ne bo oddajal, tudi če nastavite možnost »Sound Field Mode« na »Front High«.

## Opombe glede zvočnih polj

- Ko predvajate vsebino prek naprave »USB«, domačega omrežja ali internetne video vsebine, ne morete izbrati možnosti »2ch Analog Direct«.
- Funkcija »Multi Stereo« ne deluje med sprejemanjem večkanalnih zvočnih signalov.
- Odvisno od vhoda ali izbranega vzorca postavitve zvočnikov oziroma oblik zvočnega zapisa se vseeno lahko zgodi, da zvočna polja za filme in glasbo ne bodo delovala.
- Sprejemnik lahko predvaja signale z nižjo frekvenco vzorčenja od dejanske frekvence vzorčenja vhodnih signalov, kar je odvisno od oblike zvočnega zapisa.
- Možnosti »PLIIX Movie/Music« in »PLIIz Height« se ne prikažeta, kar je odvisno od izbranega vzorca postavitve zvočnikov.
- Odvisno od nastavitve zvočnega polja se vseeno lahko zgodi, da se prek nekaterih zvočnikov ali nizkotonskega zvočnika zvok ne bo oddajal.
- Če je prisoten šum, se šum morda razlikuje, kar je odvisno od izbranega zvočnega polja.

## Uporaba funkcije Sound Optimizer

Funkcija Sound Optimizer omogoča občutek prisotnosti in intenzivnost predvajanja zvoka pri visoki glasnosti ne glede na glasnost sprejemnika.

Uživajte lahko v jasnih in dinamičnih zvokih tudi pri nizki glasnosti, na primer ponoči. S funkcijo »Auto Calibration« se doseže najboljši učinek, ki je primeren za vaše okolje.

**1** V osnovnem meniju izberite »Settings« in pritisnite (+).

**2** Izberite »Audio Settings« in pritisnite (+).

**3** Izberite »Sound Optimizer« in pritisnite (+).

**4** Izberite »On« in pritisnite (+).

Funkcija Sound Optimizer je aktivirana. Funkcijo Sound Optimizer lahko nastavite na »On« in »Off« z gumbom SOUND OPTIMIZER na daljinskem upravljalniku in sprejemniku.

### Opombe

- Ta funkcija ne deluje v naslednjih primerih.
  - Uporablja se možnost »2ch Analog Direct«.
  - Uporabljajo se slušalke.
- Sprejemnik lahko predvaja signale z nižjo frekvenco vzorčenja od dejanske frekvence vzorčenja vhodnih signalov, kar je odvisno od oblike zvočnega zapisa.

## Prilaganje izenačevalnika

Za nastavitve kakovosti tonov (raven nizkih/visokih tonov) sprednjih, osrednjih, prostorskih/zadnjih prostorskih in sprednjih dvignjenih zvočnikov lahko uporabite naslednje parametre.

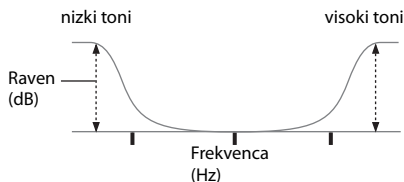

**1** V osnovnem meniju izberite »Settings« in pritisnite (+).

**2** Izberite »Audio Settings« in pritisnite (+).

**3** Izberite »Equalizer« in pritisnite (+).

**4** Izberite »Front«, »Center«, »Sur/SB« ali »Front High« in pritisnite (+).

**5** Izberite »Bass« ali »Treble«.

**6** Prilagodite ojačitev in pritisnite (+).

### Opombe





- Ta funkcija ne deluje v naslednjem primeru.
  - Uporablja se možnost »2ch Analog Direct«.
- Sprejemnik lahko predvaja signale z nižjo frekvenco vzorčenja od dejanske frekvence vzorčenja vhodnih signalov, kar je odvisno od oblike zvočnega zapisa.



# Uporaba funkcije Advanced Auto Volume

Glasnost lahko prilagodite samodejno, da ustreza posamezni vrsti vsebine.

Ta funkcija je uporabna, ko je na primer zvok reklam glasnejši od zvoka TV-programov.

- 1 V osnovnem meniju izberite »Settings« in pritisnite .**
- 2 Izberite »Audio Settings« in pritisnite .**
- 3 Izberite »Advanced Auto Volume« in pritisnite .**
- 4 Izberite »On« in pritisnite .**

## Opombe

- Pred izklopom te funkcije zmanjšajte glasnost.
- Odvisno od oblike zvočnega zapisa funkcija Advanced Auto Volume morda ne bo delovala.
- Ta funkcija ne deluje v naslednjem primeru.
  - Uporablja se možnost »2ch Analog Direct«.

## Uporaba večpodročnih funkcij

### Kaj lahko naredite z večpodročno funkcijo

Slike in zvoke iz opreme, povezane s sprejemnikom, si lahko namesto v glavnem področju ogledujete v področju. Primer: v glavnem področju si lahko ogledujete DVD, v področju 2 pa poslušate CD.

Kadar uporabljate ponavljalnik IR (ni priložen), lahko iz področja 2 z daljinskim upravljalnikom upravljate opremo v glavnem področju in sprejemnik Sony v področju 2. Ponavljalnik IR uporabljajte, če sprejemnik namestite na kraj, kjer ga signali iz daljinskega upravljalnika ne bi mogli doseči.

## Vzpostavitev povezave z več področji

Prek priključkov ZONE 2 OUT se oddajajo le signali iz opreme, povezane z analognimi vhodnimi priključki. Iz opreme, ki je povezana le z digitalnimi vhodnimi priključki, se ne oddajajo nobeni signali.

### 1: Povezave s področjem 2

- ① Oddaja zvok samo prek zvočnikov v področju 2 prek priključkov sprejemnika SURROUND BACK/FRONT HIGH/ZONE 2.

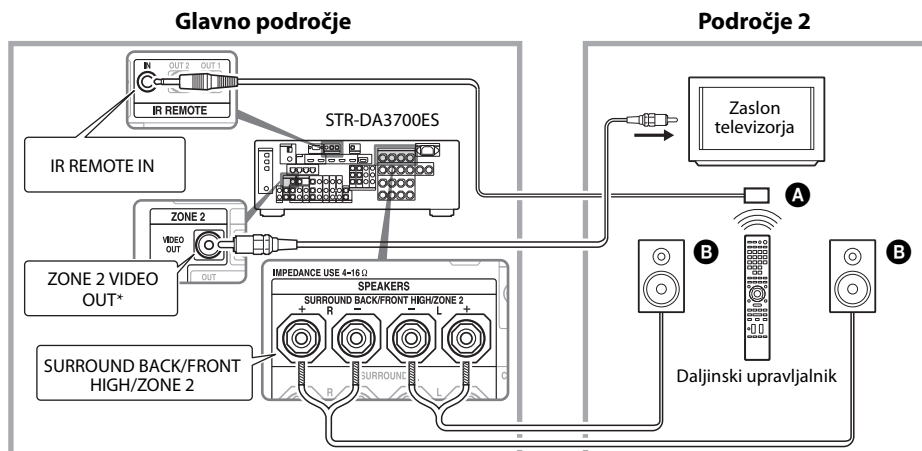

② Oddaja zvok samo prek zvočnikov v področju 2 prek sprejemnika in dodatnega ojačevalnika.

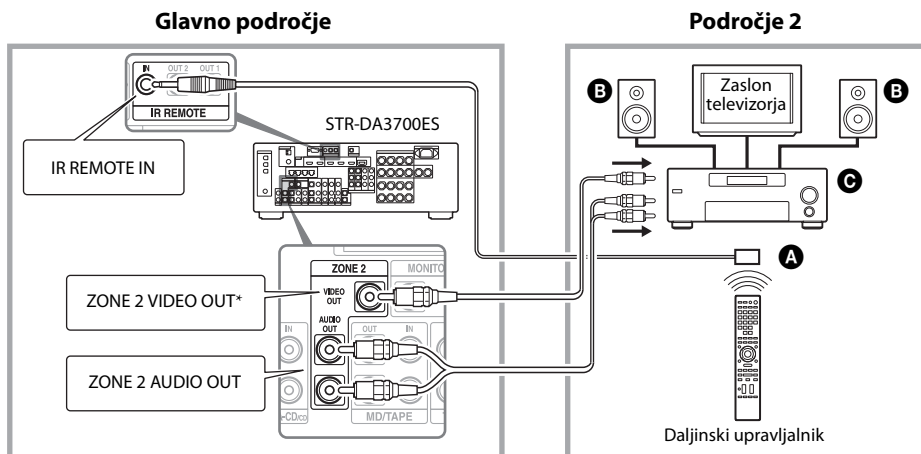

**A** Ponavljalnik IR (ni priložen)

**B** Zvočniki

**C** Sony Ojačevalnik/sprejemnik

\* Povežete lahko tudi prek priključka ZONE 2 COMPONENT VIDEO OUT.

## Nastavitev zvočnikov v področju 2

Kadar so zvočniki v področju 2 povezani prek priključkov SURROUND BACK/FRONT HIGH/ZONE 2 sprejemnika (stran 66), prilagodite nastavitve tako, da se zvok, izbran v področju 2, oddaja iz zvočnikov, ki so povezani prek priključkov SURROUND BACK/FRONT HIGH/ZONE 2.

Podrobnosti najdete v razdelku »Speaker Connection« v meniju Speaker Settings (stran 86).

### Nastavitev glasnosti za področje 2

Glasnost za priključke ZONE 2 AUDIO OUT lahko nastavite na fiksno ali spremenljivo.

- 1 V osnovnem meniju izberite »Settings« in pritisnite  $\odot$ .**
- 2 Izberite »Zone Settings« in pritisnite  $\odot$ .**
- 3 Izberite »Zone Setup« in pritisnite  $\odot$ .**
- 4 Izberite »Line Out« za »Zone2« in pritisnite  $\odot$ .**
- 5 Izberite zeleni parameter in pritisnite  $\odot$ .**

Parameter	Razlaga
Variable	Glasnost je prvotno nastavljena na -40 dB. Ko izberete ta parameter, lahko spremenite glasnost za priključke ZONE 2 AUDIO OUT in SURROUND BACK/FRONT HIGH/ZONE 2 hkrati. Priporočamo pri uporabi ojačevalnika moči.

Parameter	Razlaga
Fixed	Glasnost je nastavljena na $\pm 0$ dB. Priporočamo pri uporabi opreme s spremenljivo nastavitvijo glasnosti.

## Upravljanje sprejemnika iz drugega področja

### (Postopki ZONE 2)

Naslednji postopki so opisani za povezovanje ponavljalnika IR in upravljanje sprejemnika v področju 2. Kadar ponavljalnik IR ni povezan, ta sprejemnik uporabljajte v glavnem področju.

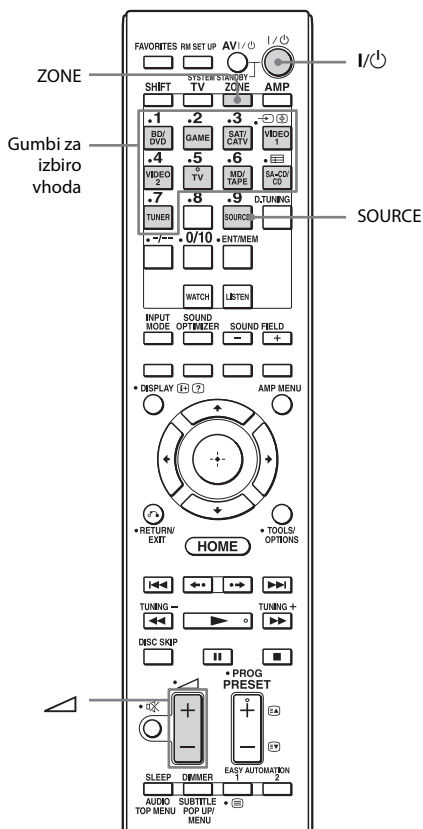

## 1 Vklonite ojačevalnik v področju 2.

V primeru slike 1-① (stran 66) preskočite ta korak.

## 2 Pritisnite gumb ZONE.

Daljinski upravljalnik preklopi na področje 2.

## 3 Pritisnite gumb I/⏻.

Funkcija področij je aktivirana.

## 4 Z gumbi za izbiro vhoda na daljinskem upravljalniku izberite izvorne signale, ki jih želite oddajati.

Za področje 2 se oddajajo analogni video in zvočni signali. Kadar izberete možnost SOURCE, se oddajajo signali trenutnega vhoda v glavnem področju.

## 5 Prilagodite na primerno glasnost.

- V primeru slike 1-① (stran 66) prilagodite glasnost z gumboma +/- na daljinskem upravljalniku.
- V primeru slike 1-② (stran 67) prilagodite glasnost s sprejemnikom v področju 2. Če nastavite »Line Out« za »Zone2« na »Variable«, lahko glasnost v področju 2 prilagodite tudi z gumboma +/- na daljinskem upravljalniku (stran 68).

## Dokončanje delovanja področja 2

Pritisnite ZONE in nato I/⏻.

### Opombe

- »TV« je na voljo za izbiro samo v glavnem področju.
- Vsebina prek naprave USB, iPhone/iPod, domačega omrežja ali internetne video vsebine je na voljo v področju 2 le, kadar je izbrana možnost SOURCE.
- V glavnem področju in področju 2 lahko izberete »FM« ali »AM«. Prednost ima možnost, ki ste jo izbrali nazadnje, tudi če je bila v enem od področij že izbrana druga možnost.

## Uporaba drugih funkcij

# Uporaba funkcij BRAVIA Sync

## Kaj je BRAVIA Sync?

BRAVIA Sync je ime funkcije izdelkov Sony, ki omogoča skupno upravljanje združljive opreme, povezane s kabli HDMI, z daljinskim upravljalnikom BRAVIA.

To skupno upravljanje omogoča funkcija nadzora za HDMI s standardom HDMI CEC (Consumer Electronics Control) za HDMI (High-Definition Multimedia Interface).

Če opremo Sony, ki podpira funkcijo BRAVIA Sync, povežete s kablom HDMI (ni priložen), se upravljanje poenostavi s temi načini:

- Izklop napajanja sistema (stran 71)
- Predvajanje z enim dotikom (stran 71)
- Upravljanje zvoka sistema (stran 71)
- Audio Return Channel (ARC) (stran 72)
- Izbira prizora (stran 72)
- Upravljanje domačega kina (stran 72)

## Funkcija nadzora za HDMI ne deluje v teh primerih:

- Če sprejemnik povežete z opremo, ki ne podpira Sonyjeve funkcije nadzora za HDMI.
- Če sprejemnik povežete z opremo prek povezave, ki ni HDMI.

Priporočamo, da sprejemnik povežete z izdelki, ki vključujejo funkcijo BRAVIA Sync.

### Opombe

- Spodnje funkcije morda delujejo z opremo, ki ni znamke Sony. Vendar združljivost z nekatero opremo, ki ni znamke Sony, ni zagotovljena.
  - Izklop napajanja sistema
  - Predvajanje z enim dotikom
  - Upravljanje zvoka sistema

- Spodnje funkcije so v lasti podjetja Sony in ne delujejo z opremo, ki ni znamke Sony.
  - Izbira prizora
  - Upravljanje domačega kina
- Teh funkcij ni mogoče uporabljati z opremo, ki ne podpira funkcije BRAVIA Sync.

## Priprava za uporabo funkcije BRAVIA Sync

Uporabo funkcije BRAVIA Sync omogočite tako, da vključite funkcijo nadzora za HDMI v sprejemniku in povezani opremi.

Funkcijo nadzora za HDMI vklopite posebej v sprejemniku in povezani opremi.

- 1 V osnovnem meniju izberite »Settings« in pritisnite (+).**
- 2 Izberite »HDMI Settings« in pritisnite (+).**
- 3 Izberite »Control for HDMI« in pritisnite (+).**
- 4 Izberite »On« in pritisnite (+).**

Funkcija nadzora za HDMI v sprejemniku je vklopljena.

- 5 Vključite funkcijo nadzora za HDMI v povezani opremi.**

Več informacij o nastavitvi povezane opreme je na voljo v navodilih za uporabo.

- 6 Ponovite postopek v 5. koraku, da nastavite funkcijo nadzora za HDMI in omogočite prikaz slike opreme za predvajanje, ki jo želite uporabljati.**

### Opomba

Če izvlečete kabel HDMI ali spremenite povezavo, upoštevajte zgornji postopek.

Če uporabljate priključek HDMI IN 1, IN 2 ali IN 3, tega postopka ni treba upoštevati.

## Izklop napajanja sistema

Če izklopite televizor z gumbom za vklop/izklop na daljinskem upravljalniku televizorja, se sprejemnik in povezana oprema samodejno izklopi.

Televizor lahko izklopite tudi z daljinskim upravljalnikom.

### Pritisnite TV in nato AV I/⏻.

Televizor, sprejemnik in povezana oprema se izklopijo.

#### Opombe

- Pred uporabo funkcije za izklop napajanja sistema vklopite funkcijo za spoj napajalnega vira televizorja. Podrobnosti najdete v navodilih za uporabo televizorja.
- Povezane opreme morda ne bo mogoče izklopiti, odvisno od njenega stanja. Podrobnosti najdete v navodilih za uporabo povezane opreme.
- Če funkcijo za izklop napajanja sistema uporabljate s televizorjem, ki ni znamke Sony, programirajte daljinski upravljalnik v skladu z navodili proizvajalca televizorja.

## Predvajanje z enim dotikom

Če predvajate vsebino z opremo, ki je s sprejemnikom povezana prek kabla HDMI, se sprejemnik samodejno vklopi in preklopi na ustrezen vhod HDMI.

Če možnost »Pass Through« nastavite na »On«, se lahko zvok in slika predvajata le prek televizorja, medtem ko sprejemnik ostane v načinu pripravljenosti.

### Zaženite predvajanje z opremo za predvajanje.

## Uporaba funkcije za predvajanje z enim dotikom v videokameri

- 1 Vključite funkcijo nadzora za HDMI v sprejemniku in videokameri.
- 2 Povežite videokamero s priključkom HDMI IN 1, IN 2 ali IN 3 (stran 33). Če uporabljate videokamero Sony, se televizor vklopi hkrati s sprejemnikom, videokamera pa samodejno zažene predvajanje. Če uporabljate videokamero, ki ni znamke Sony, v videokameri omogočite neprekinjeno predvajanje.

#### Opombe

- Začetek vsebine se morda ne bo prikazal, odvisno od televizorja.
- Opremo, kot je videokamera Sony s funkcijo za predvajanje z enim dotikom, povežite prek povezave HDMI s priključkom HDMI IN 1, IN 2 ali IN 3. Če uporabite druge priključke HDMI IN, sprejemnik morda ne bo preklopil na ustrezen vhod. V tem primeru ročno izberite vhod, s katerim je povezana videokamera.

## Upravljanje zvoka sistema

S preprostim postopkom lahko uživate v predvajanju zvoka iz televizorja prek zvočnikov, povezanih s sprejemnikom. Poleg tega lahko z daljinskim upravljalnikom televizorja prilagodite glasnost zvoka sprejemnika ali ga izklopite.

Funkcijo za upravljanje zvoka sistema lahko uporabljate tako, kot je opisano spodaj.

- Ob vklopu sprejemnika se prek zvočnikov, povezanih s sprejemnikom, predvaja zvok televizorja, ki se predvaja prek zvočnika televizorja. Če izklopite sprejemnik, se zvok predvaja prek zvočnika televizorja.
- Ko nastavite glasnost televizorja, funkcija za upravljanje zvoka sistema istočasno prilagodi glasnost sprejemnika.

To funkcijo lahko upravljate tudi prek TV-menija. Podrobnosti najdete v navodilih za uporabo televizorja.

## Opombe

- Če je možnost »Control for HDMI« nastavljena na »On«, se nastavitve »Audio Out« v meniju HDMI Settings samodejno prilagodijo glede na nastavitve funkcije za upravljanje zvoka sistema.
- Če televizor vklopite pred vklopom sprejemnika, se predvajanje zvoka prek televizorja začasno prekine.

## Audio Return Channel (ARC)

Če televizor podpira funkcijo Audio Return Channel (ARC), se prek kabla HDMI v sprejemnik prenaša tudi digitalni zvočni signal televizorja. Za predvajanje zvoka televizorja prek sprejemnika tako ni treba vzpostaviti ločene avdio povezave. Podrobnosti najdete v razdelku »Preklapljanje med digitalnim in analognim zvokom« (stran 73).

## Izbira prizora

Optimalna kakovost slike in zvočno polje se samodejno nastavita glede na izbrani TV-prizor.

Podrobnosti postopka najdete v navodilih za uporabo televizorja.

## Opomba

Zvočnega polja morda ni mogoče preklpiti, odvisno od televizorja.

## Korespondenčna tabela

Nastavitev TV-prizora	Zvočno polje
Cinema	HD-D.C.S.
Sports	SPORTS
Music	Live Concert
Animation	A.F.D. Auto
Photo	A.F.D. Auto
Game	A.F.D. Auto
Graphics	A.F.D. Auto

## Upravljanje domačega kina

Če je s sprejemnikom povezan televizor, ki podpira funkcijo za upravljanje domačega kina, se na zaslonu televizorja prikaže ikona za spletne aplikacije.

Z daljinskim upravljalnikom televizorja lahko preklopite vhodni vir sprejemnika ali zvočna polja, nastavite glasnost osrednjega ali nizkotonskega zvočnika in prilagodite nastavitve »Sound Optimizer« (stran 64), »Dual Mono« (stran 90) ali »A/V Sync« (stran 90).

Če želite uporabljati funkcijo za upravljanje domačega kina, mora imeti televizor omogočen dostop do širokopasovne storitve. Več informacij je na voljo v navodilih za uporabo, ki so priložena televizorju.

## Oddajanje signalov HDMI, tudi kadar je sprejemnik v načinu pripravljenosti (Pass Through)

Oddajanje video in avdio signalov prek priključka HDMI IN v televizor, ki je povezan s priključkom HDMI OUT, je omogočeno, tudi kadar je sprejemnik v načinu pripravljenosti.

Če je možnost »Control for HDMI« med uporabo te funkcije nastavljena na »On«, se vhod sprejemnika preklopi glede na delovanje povezane opreme, tudi kadar je sprejemnik v načinu pripravljenosti.

Ko vklopite to funkcijo, prilagodite nastavitve »Pass Through«, kot je opisano spodaj.

**1** V osnovnem meniju izberite »Settings« in pritisnite .

**2** Izberite »HDMI Settings« in pritisnite .



**3** Izberite »Pass Through« in pritisnite .

**4** Izberite zeleni parameter in pritisnite .

Parameter	Razlaga
On	Ko je sprejemnik v načinu pripravljenosti, oddaja signale HDMI prek priključka HDMI OUT na sprejemniku.
Off	Sprejemnik ne oddaja signalov HDMI, ko je v načinu pripravljenosti. Vključite sprejemnik, če želite s televizorjem predvajati vsebine prek povezane opreme. Ta nastavev v primerjavi z nastavitvijo »On« v načinu pripravljenosti varčuje z energijo.

## Preklapljanje med digitalnim in analognim zvokom

Če opremo povežete z digitalnimi in analognimi zvočnimi priključki na sprejemniku, lahko način avdio vhoda nastavite na eno od obeh možnosti ali pa preklapljate z ene možnosti na drugo, odvisno od vrste materiala, ki ga želite predvajati.

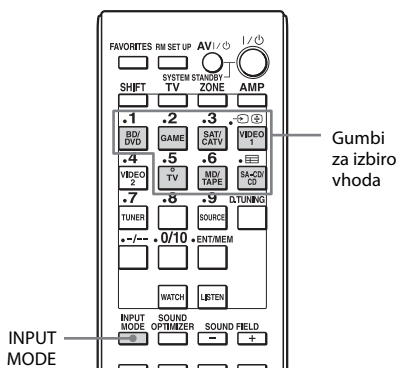

**1** Z gumbi za izbiro vhoda izberite vhodni vir.

**2** Pritisnite INPUT MODE.

Na zaslonu sprejemnika se prikaže izbrani način avdio vhoda.

- AUTO

Če je vzpostavljena tako digitalna kot analogna povezava, imajo prednost digitalni zvočni signali.

Če ni digitalnih zvočnih signalov, se izberejo analogni.

Če je izbran vhod televizorja, imajo prednost signali Audio Return Channel (ARC). Če vaš televizor ne podpira funkcije Audio Return Channel (ARC), se izberejo digitalni optični zvočni signali.

Če funkcija nadzora za HDMI ni vključena niti v sprejemniku niti v televizorju, funkcija Audio Return Channel (ARC) ne deluje.

- OPT  
Ta način se prikaže, če je vhodu dodeljen optični priključek, pri čemer se samodejno izbere optični vhodni priključek.
- COAX  
Ta način se prikaže, če je vhodu dodeljen koaksialni priključek, pri čemer se samodejno izbere koaksialni vhodni priključek.
- ANALOG  
Ta način vhodu za analogne zvočne signale dodeli priključke AUDIO IN (L/R).

### Opombe

- Na zaslonu sprejemnika se glede na izbrani vhod prikaže »-----«, izbira drugih načinov pa ni mogoča.
- Če uporabljate »2ch Analog Direct«, je zvočni vhod nastavljen na »Analog«. Izbira drugih načinov ni mogoča.

## Uporaba drugih video/avdio vhodnih priključkov

Zvočne in/ali video signale lahko predodelite drugim vhodnim priključkom.

Če želite na primer predvajati samo digitalne optične zvočne signale iz predvajalnika DVD-jev, povežite priključek OPTICAL OUT na predvajalniku s priključkom OPTICAL IN 1 na sprejemniku.

Če želite predvajati video signale iz predvajalnika DVD-jev, povežite komponentni video priključek predvajalnika s priključki COMPONENT VIDEO IN 1 ali COMPONENT VIDEO IN 2 na sprejemniku.

**1 V osnovnem meniju izberite »Settings« in pritisnite (+).**

**2 Izberite »Input Settings« in pritisnite (+).**

**3 Izberite »Video Input Assign« ali »Audio Input Assign« in pritisnite (+).**

**4 Izberite zvočne in/ali video signale, ki jih želite dodeliti posameznemu vhodu.**

### Opombe

- Če vhod dodelite kateremu koli priključku od HDMI IN 1 do IN 5 v nastavitvi »Video Input Assign« ali »Audio Input Assign«, se isti vhodni priključek HDMI dodeli tako video kot avdio vhodu. Če želite priključek HDMI IN dodeliti video ali avdio vhodu, najprej dodelite vhod kateremu koli priključku od HDMI IN 1 do IN 5 v nastavitvi »Video Input Assign« ali »Audio Input Assign«. Nato nastavite dodelitev katerega koli priključka HDMI IN na »None« v nastavitvi »Video Input Assign« ali »Audio Input Assign«, za katero ne želite dodeliti priključka HDMI IN.
- Če sprejemnik upravljate brez menija GUI, lahko dodelitev priključka HDMI IN spremenite z možnostjo »H.V. ASSIGN« ali »H.A. ASSIGN« v nastavitvi »INPUT« (stran 105).
- Če dodelitev priključka HDMI IN spremenite med uporabo funkcije nadzora za HDMI, preklopite vhod sprejemnika na vhod, s katerim je povezana oprema HDMI. V nasprotnem primeru funkcija nadzora za HDMI morda ne bo delovala pravilno.
- Če dodelitev priključka HDMI IN nastavite na »NONE« tako v nastavitvi »Video Input Assign« kot »Audio Input Assign«, izbira vhodnih signalov prek vhoda HDMI ni mogoča. Funkcija nadzora za HDMI v tem primeru deluje le v povezani opremi, ne pa v sprejemniku. Vendar to ne pomeni, da gre za okvaro.

Ime vhoda		BD/DVD	GAME	SAT/ CATV	VIDEO 1	VIDEO 2	TV	MD/TAPE	SA-CD/ CD
Vhodni video priključki, ki jih lahko dodelite	Komponentni1 (BD/DVD)	○*	○	○	○	○	–	○	○
	Komponentni2 (SAT/CATV)	○	○	○*	○	○	–	○	○
	HDMI1 (GAME)	○	○*	○	○	○	–	○	○
	HDMI2 (SAT/CATV)	○	○	○*	○	○	–	○	○
	HDMI3 (VIDEO 1)	○	○	○	○*	○	–	○	○
	HDMI4 (SA-CD/CD)	○	○	○	○	○	–	○	○*
HDMI5 (BD/DVD)	○*	○	○	○	○	–	○	○	
Vhodni zvočni priključki, ki jih lahko dodelite	Optični 1 (VIDEO 1)	○	○	○	○*	○	–	○	○
	Optični 2 (TV)	○	○	○	○	○	○*	○	○
	Optični 3 (MD/TAPE)	○	○	○	○	○	–	○*	○
	Koaksialni 1 (SA-CD/CD)	○	○	○	○	○	–	○	○*
	HDMI1 (GAME)	○	○*	○	○	○	–	○	○
	HDMI2 (SAT/CATV)	○	○	○*	○	○	–	○	○
	HDMI3 (VIDEO 1)	○	○	○	○*	○	–	○	○
	HDMI4 (SA-CD/CD)	○	○	○	○	○	–	○	○*
HDMI5 (BD/DVD)	○*	○	○	○	○	–	○	○	

\* Tovarniško privzeta nastavitvev

## Opombe

- Ko dodelite digitalni zvočni vhod, se nastavitvev INPUT MODE morda samodejno spremeni.
- Če dodelite video vhod komponentnemu ali sestavljenemu vходу in avdio vhod vходу HDMI, se komponentni ali sestavljeni video signali ne oddajajo prek priključkov HDMI OUT. Komponentni ali sestavljeni video signali se oddajajo prek priključkov COMPONENT VIDEO MONITOR OUT ali priključka MONITOR VIDEO OUT.
- Različnih priključkov HDMI ni mogoče dodeliti ločenim video in avdio priključkom vhoda.
- Isti priključek HDMI IN lahko dodelite več vходом. Vendar če v opremi, povezani s priključkom HDMI IN, uporabljate funkcijo za predvajanje z enim dotikom, se prednostno izbere prejšnji vhod z izvornim zaporedjem vходов.

## Upravljanje sprejemnika s pametnim telefonom

Sprejemnik lahko upravljate s pametnim telefonom, opremljenim z aplikacijo »ES Remote«. Aplikacijo »ES Remote« lahko brezplačno prenesete z mesta App Store (za naprave iPhone) ali Android Market (za telefone Android).

## Shranjevanje različnih nastavitev za sprejemnik in hkraten priklic teh nastavitev (Easy Automation)

S sprejemnikom lahko preprosto shranite več nastavitev hkrati, nato pa te nastavitve priključite in uporabite za delovanje sprejemnika.

Če na primer shranite nastavitve v prizoru »1: Movie«, kot je opisano spodaj, lahko hkrati spremenite vse nastavitve sprejemnika z enim dotikom, pri tem pa vam ni treba posebej spremeniti vsake nastavitve za »Input«, »Calibration Type« in »Sound Field«.

Nastavitveni element	Nastavljena vrednost za »1: Movie«
Input	BD/DVD
Calibration Type	Engineer
Sound Field	HD-D.C.S.

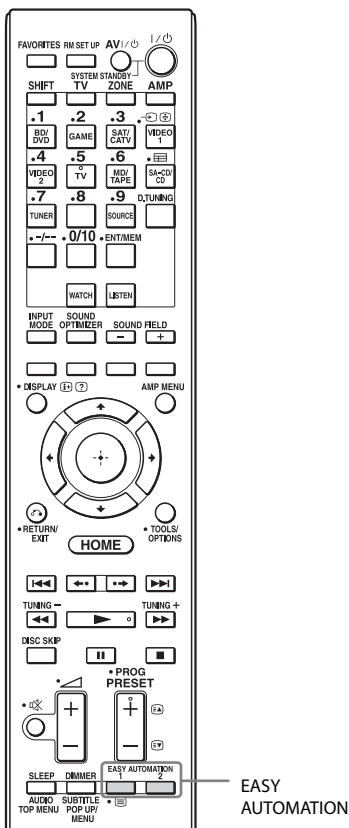

EASY AUTOMATION

V spodnji tabeli so navedeni elementi, za katere lahko shranite nastavitve, in prिवzete vrednosti za posamezne elemente.

Nastavitveni element	Privzeta vrednost			
	1: Movie	2: Music	3: Party	4: Night
Input	BD/DVD	SA-CD/CD	No Change	No Change
Tuner Preset	No Change	No Change	No Change	No Change
Sound Field	HD-D.C.S.	Berlin Philharmonic Hall	Multi Stereo	No Change
Sleep	No Change	No Change	Off	30 min.
Volume	No Change	No Change	-10 dB	-30 dB
Speaker	No Change	No Change	No Change	No Change
Party Mode	No Change	No Change	On	No Change
A/V Sync	No Change	No Change	No Change	No Change
Calibration Type	No Change	No Change	No Change	No Change
Digital Legato Linear	No Change	No Change	No Change	No Change
Sound Optimizer	No Change	No Change	Off	On
Sound Field Mode	No Change	No Change	No Change	No Change
Equalizer (Front)	No Change	No Change	No Change	No Change
Equalizer (Center)	No Change	No Change	No Change	No Change
Equalizer (Surround)	No Change	No Change	No Change	No Change
Equalizer (Front High)	No Change	No Change	No Change	No Change

\* Možnost »Tuner Preset« lahko izberete le, če je za »Input« izbrana možnost »FM« ali »AM«.

## Priklic shranjenih nastavitvev za Scene

- 1** V osnovnem meniju izberite »Easy Automation« in pritisnite (+).
- 2** Izberite želeno možnost Scene in pritisnite (+).

## Shranjevanje nastavitvev za Scene

- 1** V osnovnem meniju izberite »Easy Automation« in pritisnite (+).
- 2** Izberite možnost »1: Movie«, »2: Music«, »3: Party« ali »4: Night« za Scene, nastavitve katerega želite shraniti, in pritisnite TOOLS/OPTIONS.
- 3** Izberite želeni meni in pritisnite (+).

Meni	Razlaga
Edit Saved Scene	Omogoča prilagoditev in shranjevanje nastavitvev po meri.
Import Current Settings	Omogoča nalaganje trenutnih nastavitvev sprejemnika in shranjevanje teh nastavitvev za Scene. Možnosti »Input« in »Volume« sta nastavljeni na »No Change«.

### Opombe

- Nastavitveni elementi, shranjeni kot »No Change«, se ne spremenijo od trenutnih nastavitvev, tudi če priključite Scene. Izberite »Edit Saved Scene« in počistite polje za nastavitveni element na zaslonu za urejanje, da nastavite »No Change«.
- Ob priklicu možnosti Scene so nastavitve, ki jih ni mogoče uporabiti, prezrte.

## Nasvet

Nastavitve, shranjene za »1: Movie« ali »2: Music«, lahko neposredno priključite tako, da pritisnete EASY AUTOMATION 1 ali EASY AUTOMATION 2 na daljinskem upravljalniku. Nastavitve »1: Movie« ali »2: Music« lahko tudi preprišete s trenutnimi nastavitvami. To storite tako, da pritisnete in tri sekunde držite gumb EASY AUTOMATION 1 ali EASY AUTOMATION 2 (na enak način kot pri izbiri menijske možnosti »Import Current Settings«).

## Uporaba odštevalnika časa

Nastavite lahko, da se sprejemnik izklopi ob določeni uri.

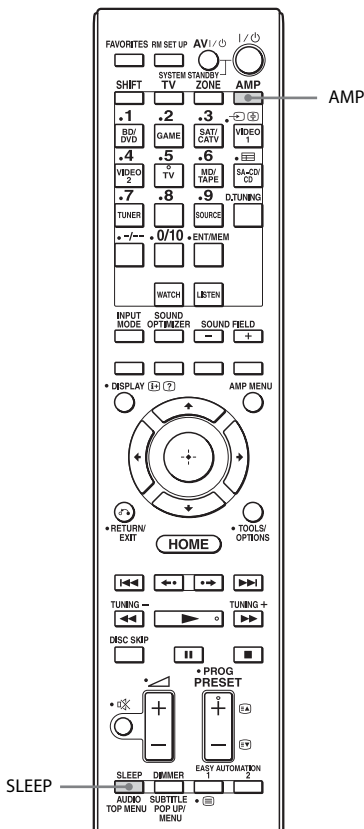

### 1 Pritisnite gumb AMP.

Sprejemnik lahko upravljate z daljinskim upravljalnikom.

### 2 Pritisnite gumb SLEEP.

Vsakič, ko pritisnete SLEEP, se zaslon spremeni v tem krožnem zaporedju:

→ 0:30:00 → 1:00:00 → 1:30:00 → 2:00:00 → OFF →



Ko nastavite odštevalnik časa, na zaslonu sprejemnika zasveti indikator »SLEEP«.

Če želite preveriti preostali čas pred izklopom sprejemnika, pritisnite SLEEP. Na zaslonu sprejemnika se prikaže preostali čas. Če znova pritisnete SLEEP, se odštevalnik časa nastavi na »OFF«.

## Snemanje s sprejemnikom



Sprejemnik omogoča snemanje z video in avdio opremo. Upoštevajte navodila za uporabo, ki so priložena posamezni opremi za snemanje.

### Snemanje z video opremo

- 1 V osnovnem meniju izberite »Watch« in pritisnite .**
- 2 Izberite opremo za predvajanje in pritisnite .**
- 3 Pripravite opremo za predvajanje.**  
To storite tako, da na primer vstavite videokaseto, ki jo želite kopirati, v videorekorder.
- 4 Pripravite opremo za snemanje.**  
Vstavite prazno videokaseto (ali kateri koli drug nosilec podatkov) v opremo za snemanje (VIDEO 1).
- 5 Zaženite postopek snemanja z opremo za snemanje, nato pa zaženite predvajanje z opremo za predvajanje.**

### Snemanje z avdio opremo

Sprejemnik omogoča snemanje z avdio opremo. Preberite navodila za uporabo, ki so priložena predvajalniku MD ali predvajalniku kaset.

- 1 V osnovnem meniju izberite »Listen« in pritisnite .**
- 2 Izberite opremo za predvajanje in pritisnite .**
- 3 Pripravite opremo za predvajanje.**  
To storite tako, da na primer vstavite CD v predvajalnik CD-jev.
- 4 Pripravite opremo za snemanje.**  
Vstavite prazen disk MD ali kaseto v komponento za snemanje in prilagodite glasnost zvoka za snemanje.
- 5 Zaženite postopek snemanja s komponento za snemanje, nato pa zaženite predvajanje z opremo za predvajanje.**

## Preklop načina upravljanja sprejemnika in daljinskega upravljalnika

Sprejemnik omogoča preklop načina upravljanja sprejemnika in daljinskega upravljalnika (COMMAND MODE AV1 ali COMMAND MODE AV2).

Če med upravljanjem sprejemnika z daljinskim upravljalnikom, ki je bil priložen sprejemniku, nehotе upravljate drugo opremo Sony, preklopite način upravljanja s tovarniško privzetih nastavitev na primerne nastavitve. Načina upravljanja sprejemnika in daljinskega upravljalnika sta privzeto nastavljena na tovarniško nastavitve (COMMAND MODE AV2).

Za pravilno delovanje sprejemnika in daljinskega upravljalnika je treba nastaviti isti način upravljanja. Če sta načina upravljanja sprejemnika in daljinskega upravljalnika različna, sprejemnika ni mogoče upravljati z daljinskim upravljalnikom.

## Preklop načina upravljanja sprejemnika

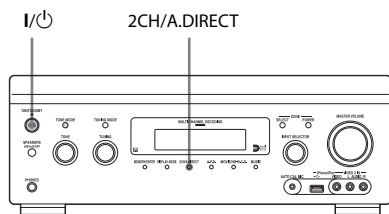

- 1** Izklopite sprejemnik, tako da pritisnete gumb I/⏻.
- 2** Medtem ko pritisnete 2CH/A.DIRECT, pritisnite gumb I/⏻, da vklopite sprejemnik.  
Če je način upravljanja nastavljen na »AV2«, se na zaslonu prikaže oznaka »C. MODE AV2«. Če je način upravljanja nastavljen na »AV1«, se na zaslonu prikaže oznaka »C. MODE AV1«.

## Preklop načina upravljanja daljinskega upravljalnika

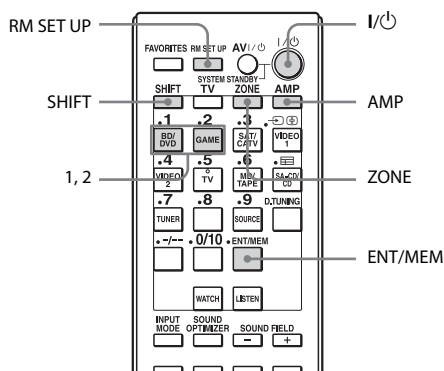

- 1** Pritisnite in zadržite gumb RM SET UP, nato pa pritisnite gumb I/⏻.  
Gumba AMP in ZONE začneta utripati.
- 2** Pritisnite gumb AMP.  
Gumb ZONE preneha svetiti, med utripanjem gumba AMP pa zasveti gumb SHIFT.
- 3** Med utripanjem gumba AMP pritisnite številski gumb 1 ali 2.  
Če pritisnete 1, nastavite način upravljanja COMMAND MODE AV1. Če pritisnete 2, nastavite način upravljanja COMMAND MODE AV2. Gumb AMP zasveti.
- 4** Pritisnite gumb ENT/MEM.  
Postopek nastavitve načina upravljanja je končan, ko gumb AMP dvakrat zasveti.



## Uporaba povezave z dvojno ojačitvijo

Če ne nameravate uporabljati zadnjih prostorskih in sprednjih dvignjenih zvočnikov, lahko priključke SURROUND BACK/FRONT HIGH/ZONE 2 uporabite za povezavo sprednjih zvočnikov z dvojno ojačitvijo.

### Povezava zvočnikov

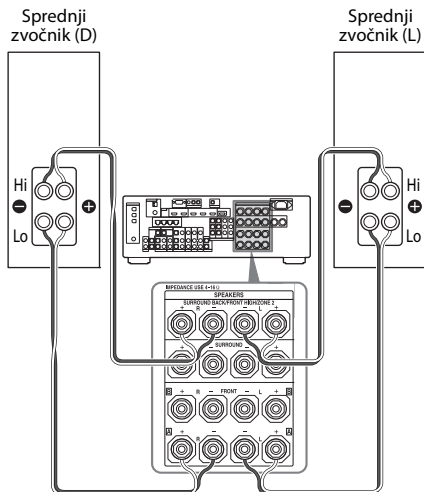

Povežite priključke na strani Lo (ali Hi) sprednjih zvočnikov s priključki FRONT **A**, priključke na strani Hi (ali Lo) sprednjih zvočnikov pa s priključki SURROUND BACK/FRONT HIGH/ZONE 2. Ne pozabite odstraniti kovinskih nastavkov, nameščenih na priključkih zvočnikov Hi/Lo, da preprečite okvaro sprejemnika.

### Nastavitev zvočnikov

Podrobnosti najdete v razdelku »Speaker Connection« v meniju Speaker Settings (stran 86).

#### Opombe

- Priključkov FRONT **B** ni mogoče uporabiti za povezavo z dvojno ojačitvijo.
- Pred uporabo funkcije Auto Calibration nastavite dvojno ojačitev.

- Če nastavite dvojno ojačitev, se nastavitve glasnosti, ravnovesja in izenačevalnika za zadnja prostorska zvočnika razveljavijo, uporabijo pa se nastavitve sprednjih zvočnikov.
- Če vzorec postavitve zvočnikov vključuje zadnja prostorska ali sprednja dvignjena zvočnika, priključkov SURROUND BACK/FRONT HIGH/ZONE 2 ni mogoče uporabiti za povezavo z dvojno ojačitvijo.
- Če sprejemnik upravljate brez menija GUI, nastavite možnost »SB ASSIGN« v nastavitvi »BI-AMP« na »SPEAKER« (stran 103).

## Prilaganje nastavitvev

# Uporaba nastavitvenega menija

V nastavitvenem meniju lahko prilagodite različne nastavitve za zvočnike, prostorske učinke, večpodročne funkcije itd.

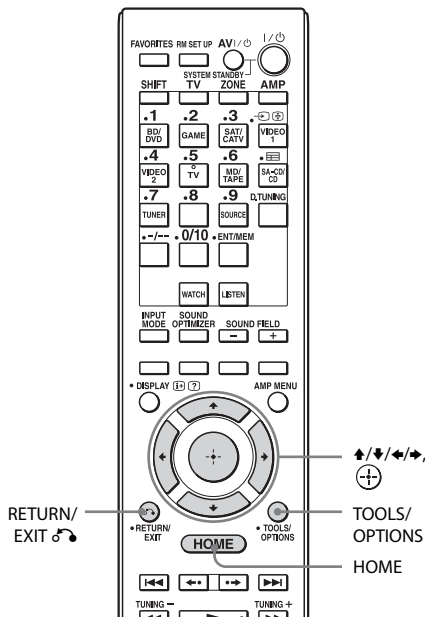

## 1 V osnovnem meniju izberite »Settings« in pritisnite $\oplus$ za prekllop v način menija.

Na zaslonu televizorja se prikaže seznam nastavitvenega menija.

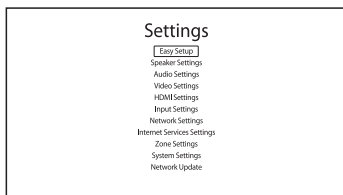

## 2 Izberite poljubno menijsko možnost in pritisnite $\oplus$ , da ga odprete.

Primer: če izberete »Audio Settings«.

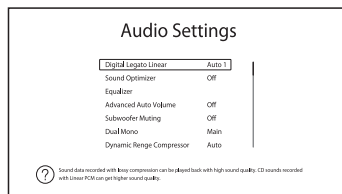

## 3 Izberite želeni parameter in pritisnite $\oplus$ , da ga odprete.

## Vrnitev na prejšnji zaslonski prikaz

Pritisnite RETURN/EXIT  $\leftarrow$ .

## Izhod iz menija

Pritisnite HOME.

# Seznam nastavitvenega menija

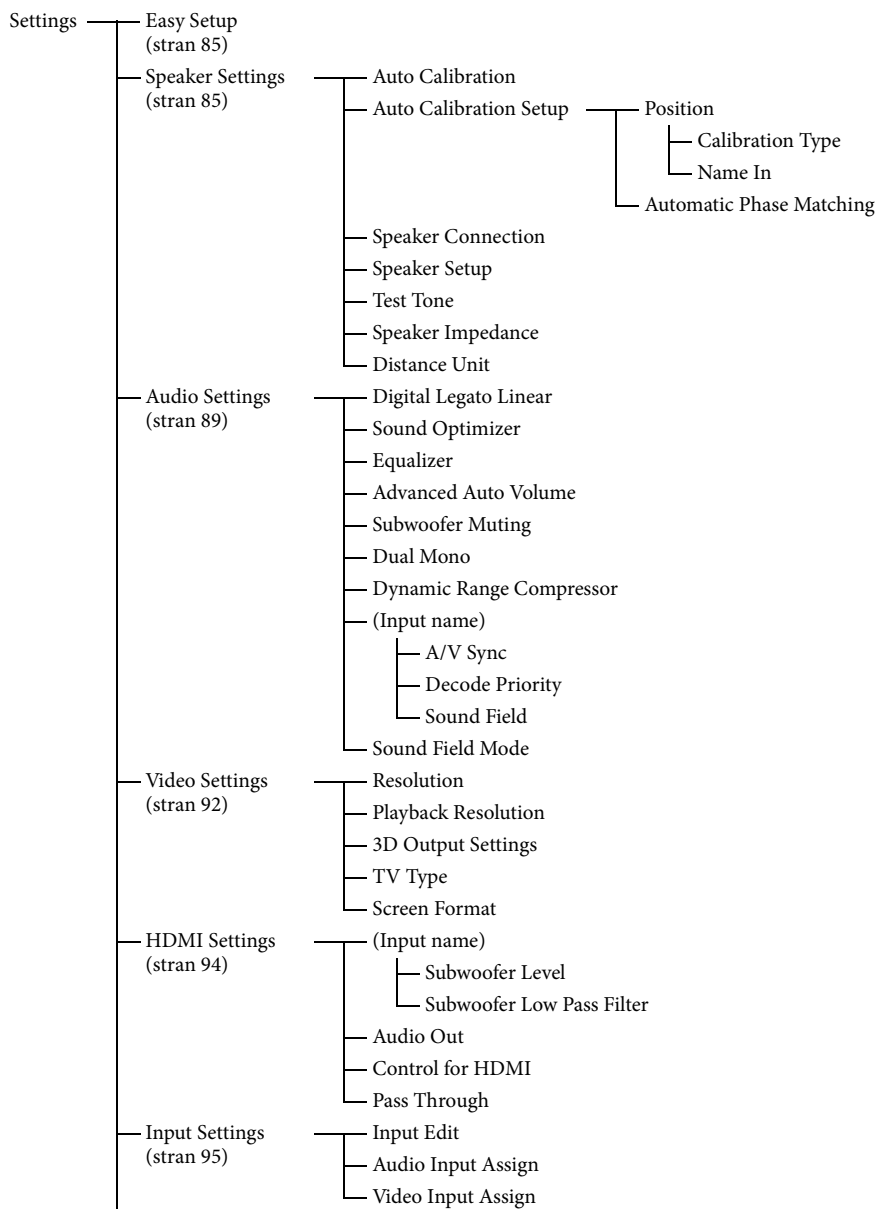

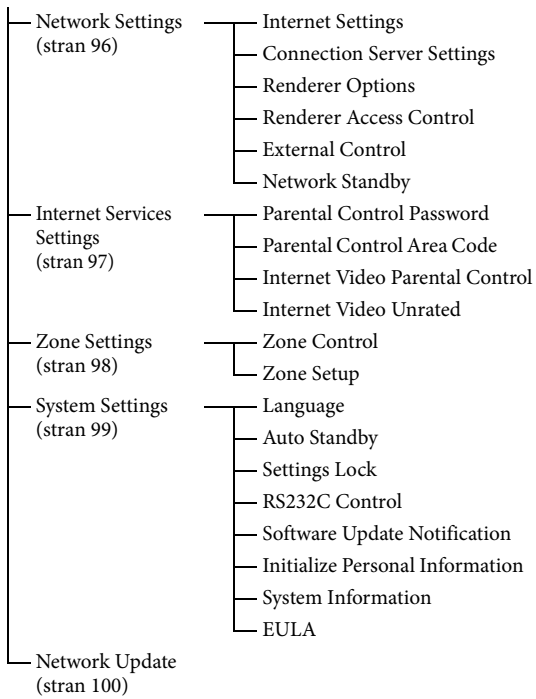

## Easy Setup

Znova zažene funkcijo Easy Setup za določanje osnovnih nastavitvev. Upoštevajte navodila na zaslonu (stran 43).

## Speaker Settings

Nastavitve sistema zvočnikov lahko samodejno ali ročno prilagodite prostoru, v katerem ga uporabljate.

### Auto Calibration

Zažene funkcijo D.C.A.C. (Digital Cinema Auto Calibration). Ta funkcija omogoča samodejno umerjanje, pri čemer se samodejno preveri povezava med posameznim zvočnikom in sprejemnikom, prilagodi glasnost zvočnikov in izmeri oddaljenost posameznega zvočnika od položaja poslušalca.

### Opomba

Rezultati meritev se prepisejo in shranijo za trenutno izbrani položaj.

### Auto Calibration Setup

Omogoča shranjevanje treh vzorcev za »Position«, odvisno od položaja poslušalca, prostora, v katerem se predvaja zvok, in pogojev za opravljanje meritev. Izberete lahko tudi vrsto umerjanja za izravnavo delovanja posameznih zvočnikov.

### Position

Shranite lahko več nizov nastavitvev za prostor, v katerem se predvaja zvok, ali prikličete posamezen nastavitveni niz.

Izberite »Position«, za katerega želite shraniti rezultate meritev na zaslonu Auto Calibration Setup.

- Pos.1
- Pos.2
- Pos.3

## Nastavitev vrste izravnave za zvočnike

Izberete lahko vrsto izravnave, ki se uporabi za delovanje zvočnikov pri posamezni možnosti Position.

- 1 Izberite »Position«, za katerega želite nastaviti vrsto izravnave delovanja zvočnikov, in pritisnite (+).
- 2 Izberite zeleno možnost »Calibration Type« in pritisnite (+).
  - Full Flat  
Izravna izmerjene frekvence posameznega zvočnika.
  - Engineer  
Nastavi frekvenco v skladu s Sonyjevim standardom za prostor, v katerem se predvaja zvok.
  - Front Reference  
Prilagodi lastnosti vseh zvočnikov glede na lastnosti sprednjih zvočnikov.
  - Off  
Izklopi izenačevalnik Auto Calibration.

### Opomba

Možnosti »Calibration Type« ni mogoče nastaviti za »Position«, za katerega niste shranili rezultatov meritev.

## Poimenovanje za Position

- 1 Izberite »Position«, ki ga želite poimenovati, in nato pritisnite (+).
- 2 Izberite »Name In« in pritisnite (+).  
Na zaslonu se prikaže tipkovnica programske opreme.
- 3 Izberite posamezne znake z gumbi ↕/↔/↔/↔ in (+).
- 4 Izberite »Finish« in pritisnite (+).

## Automatic Phase Matching

Omogoča nastavitev funkcije A.P.M. (Automatic Phase Matching) v funkciji D.C.A.C. (Digital Cinema Auto Calibration) (stran 85).

## ■ OFF

Ne vklopi funkcije A.P.M..

## ■ AUTO

Samodejno vklopi/izklopi funkcijo A.P.M..

### Opombe

- Ta funkcija ne deluje v naslednjih primerih.
  - je za vrsto umerjanja izbrana možnost OFF (stran 85);
  - so vhodni zvočni signali analogni;
  - Uporablja se možnost »2ch Analog Direct«.
- Sprejemnik lahko predvaja signale z nižjo frekvenco vzorčenja od dejanske frekvence vzorčenja vhodnih signalov, kar je odvisno od oblike zvočnega zapisa.

## Speaker Connection

Omogoča ročno prilagoditev posameznih zvočnikov. Glasnost zvočnikov lahko prilagodite tudi takrat, ko se Easy Setup zaključí.

Možnost Speaker Settings se uporabi le za trenutno možnost »Position«.

S čarovnikom lahko prilagodite te nastavitve:

- nastavitve vzorca postavitve zvočnikov glede na sistem zvočnikov, ki ga uporabljate;
- nastavitve priključkov SURROUND BACK/FRONT HIGH/ZONE 2 za povezavo z dvojno ojačitvijo ali s področjem 2 (»SB Assign«).

### Opomba

Če vzorec postavitve zvočnikov vključuje zadnja prostorska ali sprednja dvignjena zvočnika, priključkov SURROUND BACK/FRONT HIGH/ZONE 2 ni mogoče uporabiti za povezavo z dvojno ojačitvijo s področjem 2.



## Speaker Setup

Omogoča ročno prilagoditev nastavitve posameznih zvočnikov na zaslonu za ročno nastavitve. Glasnost zvočnikov lahko prilagodite tudi takrat, ko se »Auto Calibration« zaključí.

**Izberite »Level/Distance/Size« in pritisnite (+).**



## Prilagoditev ravni glasnosti zvočnika

Prilagodite lahko raven glasnosti posameznega zvočnika (osrednji, levi/desni prostorski, zadnji levi/desni prostorski, sprednji levi/desni dvignjeni, nizkotonski).

- 1 Na zaslonu izberite zvočnik, za katerega želite prilagoditi raven glasnosti, in pritisnite .
- 2 Izberite »Level« in pritisnite . Raven glasnosti lahko prilagajate v obsegu od -20 do 10 dB v korakih po 0,5 dB. Za levi/desni sprednji zvočnik lahko prilagodite ravnovesje na vsaki strani. Raven glasnosti sprednjega levega zvočnika lahko prilagajate v obsegu od -10 do 10 dB v korakih po 0,5 dB, raven glasnosti sprednjega desnega zvočnika pa v obsegu od -10 do 10 dB v korakih po 0,5 dB.



## Prilaganje oddaljenosti posameznega zvočnika od položaja poslušalca

Prilagodite lahko oddaljenost posameznega zvočnika (sprednji levi/desni, osrednji, levi/desni prostorski, zadnji levi/desni prostorski, sprednji levi/desni dvignjeni, nizkotonski) od položaja poslušalca.

- 1 Na zaslonu izberite zvočnik, oddaljenost katerega želite prilagoditi, in pritisnite .
- 2 Izberite ustrezno oddaljenost v meniju »Distance« in pritisnite . Oddaljenost lahko prilagodite v obsegu od 1 do 10 m (od 3 čevljev in 3 palcev do 32 čevljev in 9 palcev) v korakih po 1 cm (1 palec).

## Prilagoditev velikosti posameznega zvočnika

Prilagodite lahko velikost posameznega zvočnika (sprednji levi/desni, osrednji, levi/desni prostorski, zadnji levi/desni prostorski, sprednji levi/desni dvignjeni).

- 1 Na zaslonu izberite zvočnik, velikost katerega želite prilagoditi, in pritisnite .
- 2 Izberite ustrezno velikost v meniju »Size« in pritisnite .
  - Large  
Če povežete velike zvočnike, ki učinkovito reproducirajo frekvence nizkih tonov, izberite možnost »Large«. V običajnem primeru izberite »Large«.
  - Small  
Če je zvok popačen ali če ob uporabi večkanalnega prostorskega zvoka menite, da ni prostorskih učinkov, izberite možnost »Small«, da vklopite krogotok za preusmeritev nizkih tonov in oddajanje frekvenc nizkih tonov posameznega kanala iz nizkotonskega zvočnika ali drugih zvočnikov, za katere je nastavljena možnost »Large«.

### Opombe

- Nastavitev zadnjih prostorskih zvočnikov bo enaka kot nastavitev prostorskih zvočnikov.
- Če je za sprednja zvočnika izbrana možnost »Small«, se za osrednja, prostorska, zadnja prostorska in sprednja dvignjena zvočnika ravno tako nastavi možnost »Small«.
- Če ne uporabljate nizkotonskega zvočnika, se za sprednja zvočnika samodejno nastavi možnost »Large«.

## Prilagoditev prehodne frekvence posameznega zvočnika

Omogoča nastavitve prehodne frekvence nizkih tonov za zvočnike, za katere je bila v meniju Size nastavljena možnost »Small«. Izmerjena prehodna frekvenca zvočnika se za posamezni zvočnik nastavi, ko se »Auto Calibration« zaključi.

- 1 Izberite »Crossover Frequency« in pritisnite (+).
- 2 Na zaslonu izberite zvočnik, za katerega želite prilagoditi prehodno frekvenco.
- 3 Nastavite prehodno frekvenco izbranega zvočnika.

### Opomba

Nastavitve zadnjih prostorskih zvočnikov bo enaka kot nastavitve prostorskih zvočnikov.

## Test Tone

Omogoča izbiro vrste preizkusnega tona na zaslonu Test Tone.

## Predvajanje preizkusnega tona iz posameznega zvočnika

Preizkusni ton lahko iz zvočnikov predvajate v zaporedju.

- 1 Izberite »Test Tone« in pritisnite (+).  
Prikaže se zaslon Test Tone.
- 2 Prilagodite parameter in pritisnite (+).
  - Off
  - Auto  
Preizkusni ton se predvaja v zaporedju iz vsakega zvočnika.
  - L, C, R, SR, SB\*, SBR, SBL, SL, LH, RH, SW  
\* Možnost SB se prikaže le, kadar je povezan zadnji prostorski zvočnik.  
Določite lahko zvočnike, ki predvajajo preizkusni ton.
- 3 Prilagodite glasnost v možnosti »Level« in pritisnite (+).

## Predvajanje preizkusnega tona iz sosednjih zvočnikov

Če preizkusni ton predvajate iz sosednjih zvočnikov, lahko prilagodite ravnovesje zvoka med posameznimi zvočniki.

- 1 Izberite »Phase Noise« in pritisnite (+).  
Prikaže se zaslon Phase Noise.
- 2 Prilagodite parameter in pritisnite (+).
  - Off
  - L/R, L/C, C/R, R/SR, SR/SBR, SR/SB\*, SBR/SBL, SR/SL, SB/SL\*, SBL/SL, LH/RH, SL/L, L/SR, SL/R, L/RH, LH/R  
\* Možnosti SR/SB in SB/SL se prikažeta le, kadar je povezan zadnji prostorski zvočnik.  
Omogoča predvajanje preizkusnega tona iz sosednjih zvočnikov v zaporedju. Nekatere možnosti morda ne bodo prikazane, odvisno od nastavljenega vzorca postavitve zvočnikov.
- 3 Prilagodite glasnost v možnosti »Level« in pritisnite (+).

## Predvajanje izvornega zvoka iz sosednjih zvočnikov

Če izvorni zvok predvajate iz sosednjih zvočnikov, lahko prilagodite ravnovesje zvoka med posameznimi zvočniki.

- 1 Izberite »Phase Audio« in pritisnite (+).  
Prikaže se zaslon Phase Audio.
- 2 Prilagodite parameter in pritisnite (+).
  - Off
  - L/R, L/C, C/R, R/SR, SR/SBR, SR/SB\*, SBR/SBL, SR/SL, SB/SL\*, SBL/SL, LH/RH, SL/L, L/SR, SL/R, L/RH, LH/R  
\* Možnosti SR/SB in SB/SL se prikažeta le, kadar je povezan zadnji prostorski zvočnik.  
Omogoča predvajanje dvokanalnega izvornega zvoka (namesto preizkusnega tona) iz sosednjih zvočnikov v zaporedju. Nekatere možnosti morda ne bodo prikazane, odvisno od nastavljenega vzorca postavitve zvočnikov.
- 3 Prilagodite glasnost v možnosti »Level« in pritisnite (+).



## Speaker Impedance

Omogoča nastavitve impedance zvočnikov. Podrobnosti najdete v razdelku »7: Nastavitve sprejemnika s funkcijo Easy Setup« (stran 43).

■ **4 Ω**

■ **8 Ω**

## Distance Unit

Omogoča izbiro merske enote za nastavitve oddaljenosti.

■ **meter**

Oddaljenost je prikazana v metrih.

■ **feet (čevlji)**

Oddaljenost je prikazana v čevljih.

## Audio Settings

Nastavitve zvoka lahko prilagodite po meri.

### Digital Legato Linear (D.L.L.)

Funkcija D.L.L. je del tehnologije v lasti podjetja Sony, ki omogoča predvajanje nizkokakovostnih digitalnih in analognih zvočnih signalov v visoki kakovosti.

■ **OFF**

■ **Auto 1**

Ta funkcija je na voljo za zvočne oblike zapisa s stiskanjem z izgubo in analogne zvočne signale.

■ **Auto 2**

Ta funkcija je na voljo za linearne signale PCM ter zvočne oblike zapisa s stiskanjem z izgubo in analogne zvočne signale.

### Opombe

- Ta funkcija morda ne bo na voljo, odvisno od vsebine, predvajane prek naprave USB ali domačega omrežja.
- Ta funkcija deluje, kadar je izbrana možnost »A.F.D. Auto«. Kljub temu pa ta funkcija ne deluje, če se sprejemajo:
  - linearni signali PCM s frekvenco vzorčenja, različno od 44,1 kHz;
  - signali Dolby Digital Plus, Dolby Digital EX, Dolby TrueHD, DTS 96/24, DTS-ES Matrix 6.1, DTS-HD Master Audio ali DTS-HD High Resolution Audio.

### Sound Optimizer

Omogoča vklop/izklop funkcije za optimiziranje zvoka (stran 64).

■ **Off**

■ **On**

## Equalizer

Omogoča ročno prilagoditev glasnosti nizkih in visokih tonov posameznih zvočnikov (stran 64).

## Advanced Auto Volume

Omogoča vklop/izklop funkcije Advanced Auto Volume (stran 65).

### ■ Off

### ■ On

## Subwoofer Muting

Onemogoča oddajanje signalov prek priključkov SUBWOOFER.

### ■ Off

Signali se oddajajo prek priključkov SUBWOOFER.

### ■ On

Signali se ne oddajajo prek priključkov SUBWOOFER.

## Dual Mono

Omogoča izbiro jezika, ki ga želite poslušati pri dvojnem predvajanju zvoka digitalnega oddajanja, kadar je ta funkcija na voljo. Ta funkcija deluje le za zvočne vire Dolby Digital.

### ■ Main/Sub

Zvok glavnega jezika se predvaja iz sprednjega levega zvočnika, zvok sekundarnega jezika pa istočasno iz sprednjega desnega zvočnika.

### ■ Main

Predvaja se zvok glavnega jezika.

### ■ Sub

Predvaja se zvok sekundarnega jezika.

## Dynamic Range Compressor

Omogoča stiskanje dinamičnega obsega zvočnega posnetka. To je zlasti uporabno, če želite ponoči gledati filme pri nizki glasnosti. Stiskanje dinamičnega obsega je na voljo samo za vire Dolby Digital.

### ■ Off

Dinamični obseg se ne stisne.

### ■ Auto

Dinamični obseg se stisne samodejno.

### ■ On

Dinamični obseg se stisne v tolikšni meri, kot si je zamislil snemalni tehnik.

## A/V Sync (sinhronizira avdio in video izhod)

Omogoča zakasnitev oddajanja zvoka za zmanjšanje zamika med oddajanjem zvoka in vidnim prikazom.

Ta funkcija je uporabna, če uporabljate velik zaslon LCD, plazemski zaslon ali projektor. Funkcijo lahko nastavite za vsak vhod posebej.

### ■ HDMI Auto

Časovni zamik med oddajanjem zvoka in vidnim prikazom za monitor, povezan prek povezave HDMI, se bo samodejno prilagodil glede na informacije za televizor. Ta funkcija je na voljo le, če monitor podpira funkcijo A/V Sync.

### ■ 0 ms – 300 ms

Zamik lahko prilagajate v obsegu od 0 do 300 ms v korakih po 10 ms.

### Opombe

- Ta funkcija ne deluje v naslednjem primeru.
  - Uporablja se možnost »2ch Analog Direct«.
- Sprejemnik lahko predvaja signale z nižjo frekvenco vzorčenja od dejanske frekvence vzorčenja vhodnih signalov, kar je odvisno od oblike zvočnega zapisa.

## Decode Priority (prednost odkodiranja digitalnega avdio vhoda)

Omogoča določitev vhodnega načina za prenos digitalnih vhodnih signalov prek priključkov DIGITAL IN ali HDMI IN. Funkcijo lahko nastavite za vsak vhod posebej.

### ■ PCM

Pri izbiri signalov, ki se prenašajo prek priključka DIGITAL IN, imajo prednost signali PCM (za namene preprečevanja motenj ob začetku predvajanja). Pri prenosu drugih signalov se zvok morda ne bo predvajal, odvisno od oblike zapisa. V tem primeru nastavite to možnost na »AUTO«.

Pri izbiri signalov, ki se prenašajo prek priključka HDMI IN, povezani predvajalnik oddaja samo signale PCM. Če se sprejemajo signali v kakršni koli drugi obliki, nastavite to možnost na »AUTO«.

### ■ Auto

Omogoča samodejno preklapljanje med vhodnimi načini Dolby Digital, DTS in PCM.

### Opomba

Tudi če je možnost »Decode Priority« nastavljena na »PCM«, se začetni zvok morda ne bo predvajal zaradi zvočnih signalov predvajanega CD-ja.

## Sound Field

Omogoča izbiro zvočnega učinka, ki se uporablja za vhodne signale. Podrobnosti najdete v razdelku »Predvajanje zvočnih učinkov« (stran 59).

Funkcijo lahko nastavite za vsak vhod posebej.

## Sound Field Mode

S to funkcijo lahko omogočite ali onemogočite oddajanje zvoka prek sprednjih dvignjenih zvočnikov. Podrobnosti najdete v razdelku »Sound Field Mode« (stran 63).

# Video Settings

Prilagodite lahko nastavitve za predvajanje video vsebin.

## Resolution (pretvarjanje video signalov)

Omogoča pretvorbo ločljivosti analognih vhodnih video signalov in oddajanje pretvorjenih signalov.

### ■ Direct

Omogoča neposredno oddajanje analognih vhodnih video signalov.

### ■ 480p/576p

### ■ 720p

### ■ Auto

### ■ 1080i

### ■ 480i/576i

### ■ 1080p

Nastavitveni meni »Resolution«	Izhod iz	Priključki HDMI OUT	Priključki MONITOR COMPONENT VIDEO OUT	Priključek MONITOR VIDEO OUT
	Vhod iz			
Direct	Priključki COMPONENT VIDEO IN	-	○	-
	Priključki VIDEO IN	-	-	○
Auto (tovarniško privzeta nastavitve)	Priključki COMPONENT VIDEO IN	● <sup>a)</sup>	● <sup>b)</sup>	● <sup>b)</sup>
	Priključki VIDEO IN		● <sup>b)</sup>	● <sup>b)</sup>
480i/576i	Priključki COMPONENT VIDEO IN	● <sup>c)</sup>	●	●
	Priključki VIDEO IN	● <sup>c)</sup>	●	●
480p/576p	Priključki COMPONENT VIDEO IN	●	●	-
	Priključki VIDEO IN	●	●	○
720p, 1080i	Priključki COMPONENT VIDEO IN	●	● <sup>d)</sup>	-
	Priključki VIDEO IN	●	● <sup>d)</sup>	○
1080p	Priključki COMPONENT VIDEO IN	●	○	-
	Priključki VIDEO IN	●	-	○

● : Video signali se pretvorijo in oddajajo prek video pretvornika.

○ : Oddaja se signal enake vrste, kot je vhodni signal. Video signali se ne pretvorijo.

- : Video signali se ne oddajajo.

- a) Ločljivost se nastavi samodejno, odvisno od povezanega monitorja.
- b) Kadar je televizor povezan s priključki, ki niso HDMI, se oddajajo signali 480i/576i, če je možnost »Resolution« nastavljena na »Auto«.
- c) Oddajajo se signali 480p/576p, tudi če je nastavljena oblika 480i/576i.
- d) Video signali brez zaščite avtorskih pravic se oddajajo glede na nastavitve v nastavitvenem meniju. Video signali z zaščito avtorskih pravic se oddajajo v obliki 480p/576p.

## Opombe

- Kadar je monitor povezan s priključki HDMI OUT, se video signali ne oddajajo prek priključkov COMPONENT VIDEO MONITOR OUT ali MONITOR VIDEO OUT.
- Če izberete ločljivost, ki je povezani televizor ne podpira v meniju »Resolution«, se zaslonska slika televizorja ne prikazuje pravilno.
- Predvajana pretvorjena slika HDMI ne podpira funkcij x.v.Colour, Deep Colour in 3D.

## Playback Resolution

Ta funkcija se uporablja za video vsebine, predvajane prek naprave USB, domačega omrežja ali interneta.

■ 480i/576i

■ 1080i

■ 480p/576p

■ 1080p

■ 720p

Nastavitveni meni »Playback Resolution«	Izhodna video ločljivost	Priključki HDMI OUT	Priključki MONITOR COMPONENT VIDEO OUT	Priključek MONITOR VIDEO OUT	Izhodni priključki ZONE 2 COMPONENT VIDEO OUT	Priključek ZONE 2 VIDEO OUT
480i/576i	480i/576i	480i/576i	480i/576i*	480i/576i*	480i/576i*	480i/576i*
480p/576p	480p/576p	480p/576p	480p/576p*	480i/576i*	480p/576p*	480i/576i*
720p (tovarniško privzeta nastavitve)	720p	720p	720p*	–	720p*	–
1080i	1080i	1080i	1080i*	–	1080i*	–
1080p	1080p	1080p	1080i*	–	1080i*	–

\* Če predvajate vsebino, zaščiten s tehnologijo Macrovision, sprejemnik oddaja signale za sliko z nizko ločljivostjo ali pa se prikaže opozorilno sporočilo o neuspešnem oddajanju video signalov.

## Opombe

• Če se prikaže sporočilo »Video cannot be output from this jack«, upoštevajte spodnja navodila.

- ① Nastavite »BD/DVD« kot vhod za glavno področje.
- ② Možnost »Playback Resolution« nastavite na »480i/576i« ali »480p/576p«.

• Če pri predvajanju vsebin iz menija Watch/Listen prek naprave USB, domačega omrežja ali interneta ni izhodne slike, upoštevajte spodnja navodila.

- ① Nastavite »BD/DVD« kot vhod za glavno področje.
- ② V možnosti »Playback Resolution« nastavite nižjo ločljivost.

## 3D Output Settings

Ta funkcija se uporablja za video vsebine, predvajane prek naprave USB, domačega omrežja ali interneta.

### ■ Auto

To možnost izberite, če želite vsebino, ki podpira 3D-prikaz, prikazati v načinu 3D.

### ■ Off

To možnost izberite, če želite celotno vsebino prikazati v načinu 2D.

## TV Type

Ta funkcija se uporablja za video vsebine, predvajane prek naprave USB, domačega omrežja ali interneta.

### ■ 16:9

To možnost izberite pri povezavi televizorja s širokim zaslonom ali funkcijo širokega zaslona.

### ■ 4:3

To možnost izberite pri povezavi televizorja z zaslonom 4 : 3 brez funkcije širokega zaslona.

## Screen Format

Ta funkcija se uporablja za video vsebine, predvajane prek naprave USB, domačega omrežja ali interneta.

### ■ Original

To možnost izberite pri povezavi televizorja s funkcijo širokega zaslona. Zaslonska slika 4 : 3 se prikaže v razmerju 16 : 9 tudi na televizorju s širokim zaslonom.

### ■ Fixed Aspect Ratio

Spremeni velikost slike, tako da se ta prilagodi velikosti zaslona in ohrani razmerje izvirne slike.

## HDMI Settings

Prilagodite lahko zahtevane nastavitve za opremo, povezano s priključki HDMI.

## Subwoofer Level

Omogoča nastavitve glasnosti nizkotonskega zvočnika na 0 dB ali +10 dB, kadar se signali PCM oddajajo prek povezave HDMI. Raven glasnosti lahko nastavite za vsak vhod, ki mu je ločeno dodeljen vhodni priključek HDMI.

### ■ 0 dB

### ■ Auto

Samodejno nastavi raven glasnosti na 0 dB ali +10 dB, odvisno od avdio pretoka.

### ■ +10 dB

## Subwoofer Low Pass Filter

Omogoča uporabo filtra nizkih frekvenc za nizkotonski zvočnik. Filter nizkih frekvenc deluje, kadar se signali PCM oddajajo prek povezave HDMI. To funkcijo lahko nastavite za vsak vhod, ki mu je ločeno dodeljen vhodni priključek HDMI. Funkcijo vklopite, če povežete nizkotonski zvočnik brez funkcije prehodne frekvence.

### ■ Off

Delovanje filtra nizkih frekvenc ni omogočeno.

### ■ On

Vedno omogoči delovanje filtra nizkih frekvenc, ki odstrani frekvence, nižje od 120 Hz.

## Audio Out

Omogoča nastavitvev izhodnih zvočnih signalov HDMI iz opreme za predvajanje, povezane s sprejemnikom prek povezave HDMI.

### ■ TV+AMP

Zvok se predvaja iz zvočnika televizorja in zvočnikov, povezanih s sprejemnikom.

### Opombe

- Kakovost zvoka opreme za predvajanje je odvisna od kakovosti zvoka televizorja, recimo od števila kanalov, frekvence vzorčenja itd. Če ima televizor stereo zvočnike, se zvočni signali, ki jih oddaja sprejemnik, ravno tako oddajajo v stereo obliki, tudi če predvajate večkanalni vir.
- Če povežete sprejemnik z video opremo (projektor itd.), se zvok morda ne bo predvajal. V tem primeru izberite možnost »AMP«.
- Če za avdio vhod ne izberete vhodnega priključka »HDMI« v možnosti »Audio Input Assign« v meniju »Input Settings«, se zvočni signali iz televizorja ne bodo oddajali.

### ■ AMP

Zvočni signali HDMI se iz opreme za predvajanje oddajajo le prek zvočnikov, povezanih s sprejemnikom. Večkanalni zvok lahko predvajate v obliki, v kateri je.

### Opomba

Ko je možnost »Control for HDMI« nastavljena na »On«, se lahko možnost »Audio Out« samodejno spremeni.

## Control for HDMI

Omogoča vklop/izklop funkcije za nadzor opreme, povezane s priključkom HDMI prek kabla HDMI.

### ■ Off

### ■ On

## Pass Through

Omogoča oddajanje signalov HDMI v televizor, tudi kadar je sprejemnik v načinu pripravljenosti. Podrobnosti najdete v razdelku »Oddajanje signalov HDMI, tudi kadar je sprejemnik v načinu pripravljenosti (Pass Through)« (stran 72).

### ■ Off

### ■ On

## Input Settings

Prilagodite lahko nastavitve za povezave sprejemnika in druge opreme.

## Input Edit

Omogoča nastavitvev spodnjih možnosti za posamezni vhod.

### ■ Watch/Listen

Določi, ali je vhod prikazan v meniju Watch ali Listen.

- Watch: prikaže vhod v meniju Watch.
- Listen: prikaže vhod v meniju Listen.
- Watch/Listen: prikaže vhod v menijih Watch in Listen.
- Hidden: ne prikaže vhoda v menijih Watch in Listen. Pri izbiri vhoda lahko preskočite vhod, ki je nastavljen na »Hidden«.

### ■ Icon

Nastavi ikono, prikazano v meniju Watch/Listen.

### ■ Name

Nastavi ime, prikazano v meniju Watch/Listen.

### Opomba

Vhoda, nastavljenega na »Hidden« ali »HIDDEN« v možnosti »INPUT SKIP« v meniju »INPUT« (stran 105), ni mogoče nastaviti brez načina GUI, tudi če v sprejemniku uporabite možnost INPUT SELECTOR.

## Audio Input Assign

Omogoča nastavitve vhodnih priključkov za zvok, dodeljenih posameznim vhodom. Podrobnosti najdete v razdelku »Uporaba drugih video/avdio vhodnih priključkov« (stran 74).

### ■ HDMI

HDMI IN 1/2/3/4/5, brez

### ■ Digital

OPT IN 1/2/3/4, COAX IN 1/2, brez

### ■ Analog

Tovarniško privzeta nastavitve

## Video Input Assign

Omogoča nastavitve vhodnih video priključkov, dodeljenih posameznim vhodom. Podrobnosti najdete v razdelku »Uporaba drugih video/avdio vhodnih priključkov« (stran 74).

### ■ HDMI

HDMI IN 1/2/3/4/5, brez

### ■ Component

COMPONENT IN 1/2, brez

### ■ Analog

Tovarniško privzeta nastavitve

## Network Settings

Prilagodite lahko nastavitve za omrežje.

### Internet Settings

Omogoča preverjanje ali spreminjanje omrežnih nastavitve.

V tem meniju lahko ročno ali samodejno spremenite nastavitve za spodnje možnosti.

– IP Address

– DNS

– Proxy Server

Pred tem vzpostavite povezavo med sprejemnikom in omrežjem. Podrobnosti najdete v razdelku »5: Vzpostavljanje povezave z omrežjem« (stran 39).

### Connection Server Settings

Omogoča/onemogoča prikaz povezanega strežnika DLNA.

### Renderer Options

#### ■ Renderer Name

Prikaže ime upodabljalnika sprejemnika.

#### ■ Auto Access Permission

Določa, ali je dovoljen samodejni dostop za upravljalnik DLNA, ki je bil na novo zaznan.

### Renderer Access Control

Določa, ali se ukazi upravljalnikov DLNA sprejmejo.



## External Control

Omogoča vklop/izklop funkcije za nadzor sprejemnika z možnostjo »ES Remote« v domačem omrežju.

■ **Off**

■ **On**

## Network Standby

Omogoča vklop/izklop funkcije za upravljanje preklopnih zvezdišč na zadnji strani sprejemnika in nadzor sprejemnika z omrežnim upravljalnikom, možnostjo »ES Remote« itd., tudi kadar je sprejemnik v načinu pripravljenosti. Če je sprejemnik v načinu pripravljenosti, se čas zagona omrežne funkcije po vklopu sprejemnika skrajša.

■ **Off**

Če je sprejemnik v načinu pripravljenosti, se omrežna funkcija izklopi.

■ **On**

Omrežna funkcija deluje, tudi ko je sprejemnik v načinu pripravljenosti.

## Internet Services Settings

### Parental Control Password

Omogoča nastavitvev ali spreminjanje gesla za funkcijo starševskega nadzora. Z geslom lahko nastavite omejitve za predvajanje internetnih video vsebin.

## Parental Control Area Code

Predvajanje nekaterih internetnih video vsebin lahko omejite glede na geografsko območje. Prizori so lahko blokirani ali zamenjani z drugimi.

Funkcijo nastavite v skladu z navodili na zaslonu.

Koda	Območje	Koda	Območje
2044	Argentina	2304	Koreja
2047	Avstralija	2333	Luksemburg
2046	Avstrija	2363	Malezija
2057	Belgija	2362	Mehika
2070	Brazilija	2109	Nemčija
2090	Čile	2376	Nizozemska
2115	Danska	2379	Norveška
2424	Filipini	2390	Nova Zelandija
2165	Finska	2427	Pakistan
2174	Francija	2428	Poljska
2200	Grčija	2436	Portugalska
2219	Hongkong	2489	Rusija
2248	Indija	2501	Singapur
2238	Indonezija	2149	Španija
2239	Irska	2499	Švedska
2254	Italija	2086	Švica
2276	Japonska	2528	Tajska
2092	Kitajska	2543	Tajvan
2093	Kolumbija	2184	Združeno kraljestvo

### Internet Video Parental Control

Predvajanje nekaterih internetnih video vsebin je lahko omejeno glede na starost uporabnikov. Prizori so lahko blokirani ali zamenjani z drugimi.

Funkcijo nastavite v skladu z navodili na zaslonu.

## Internet Video Unrated

Določa, ali je dovoljeno predvajanje neocenjenih internetnih video vsebin.

### ■ Allow

Dovoli predvajanje neocenjenih internetnih video vsebin.

### ■ Block

Blokira predvajanje neocenjenih internetnih video vsebin.

## Zone Settings

Prilagodite lahko nastavitve za glavno področje, področje 2.

## Zone Control

### Vklop/izklop napajanja za področje 2

Delovanje področja 2 lahko vklopite/izklopite.

- 1 Izberite področje, ki ga želite vklopiti/izklopiti, in pritisnite (+).
- 2 Izberite »On« ali »Off« in pritisnite (+).
  - On
  - Off

### Izbira izhodnega vira za posamezno področje

Izberete lahko izhodni vir za področje. Za področje 2 se oddajajo analogni video in zvočni signali.

- 1 Izberite področje, za katerega želite oddajati zvočne ali video signale, in pritisnite (+).
- 2 Izberite »Input« in pritisnite (+).
- 3 Izberite vir in pritisnite (+).

## Prilagoditev glasnosti za področje 2

Če priključke SURROUND BACK/FRONT HIGH/ZONE 2 uporabljate za povezavo področja 2, lahko za to področje prilagodite tudi glasnost.

Če možnost »Line Out« nastavite na »Variable«, lahko glasnost prilagodite tudi z možnostjo »Zone Control«.

Če želite glasnost za področje 2 v področju 2 prilagoditi z daljinskim upravljalnikom, glejte razdelek »Upravljanje sprejemnika iz drugega področja (Postopki ZONE 2)« (stran 68).

- 1 Izberite področje, za katerega želite prilagoditi glasnost, in pritisnite (+).
- 2 Izberite »Volume« in pritisnite (+).
- 3 Prilagodite glasnost in pritisnite (+).

## Zone Setup

### Prednastavitev glasnosti za glavno področje/področje 2

Prednastavite lahko glasnost vklopa za posamezno področje.

- 1 Izberite področje, za katerega želite prednastaviti glasnost, in pritisnite (+).
- 2 Izberite »Preset Volume« in pritisnite (+).
- 3 Prilagodite glasnost in pritisnite (+).

Med prilagajanjem je glasnost predvajanega zvoka enaka glasnosti, ki jo prilagodite, ne glede na vrednost, določeno z gumbom MASTER VOLUME.

Če izberete »Off«, se posamezno področje vklopi ob enaki glasnosti kot pri učinku, ki se je uporabljal ob zadnjem izklopu napajanja.

### Opomba

- Glasnosti ni mogoče prednastaviti, če:
  - se priključki SURROUND BACK/FRONT HIGH/ZONE 2 uporabljajo za zadnje prostorske/sprednje dvignjene zvočnike ali za povezavo z dvojno ojačitvijo;
  - je možnost »Line Out« nastavljena na »Fixed«.

## Line Out

Glasnost za priključke ZONE 2 AUDIO OUT lahko nastavite na »Variable« ali »Fixed«. Podrobnosti najdete v razdelku »Nastavitve glasnosti za področje 2« (stran 68).

### ■ Fixed

### ■ Variable

## 12V Trigger

Omogoča izbiro različnih možnosti za uporabo funkcije za prožilni signal 12V.

### ■ Off

Omogoča izključitev oddajanja prožilnih signalov 12V, tudi če je glavni sprejemnik vklopljen.

### ■ Ctrl

Omogoča ročni vklop/izklop oddajanja prožilnih signalov 12V z ukazom za upravljanje zunanje upravljalne naprave.

### ■ Zone

Omogoča vklop/izklop oddajanja prožilnih signalov 12V glede na to, ali je izbrano področje vklopljeno/izklopljeno.

### ■ Input (le za »Main«).

Omogoča vklop oddajanja prožilnih signalov 12V, če je izbran prednastavljeni vhod. Če izberete »Input«, se prikaže zaslon z nastavitvami za vklop posameznega vhodnega prožilnega signala. Izberite vhod z gumboma ▲/▼ in pritisnite ⊕, da potrdite polje.

## System Settings

Nastavitve sprejemnika lahko prilagodite.

### Language

Omogoča izbiro jezika za sporočila na zaslonu.

### ■ English

### ■ Español

### ■ Français

### ■ Deutsch

### Auto Standby

Omogoča vklop/izklop funkcije za preklop glavnega področja v način pripravljenosti, kadar nekaj časa ne uporabljate sprejemnika ali ko ta ne sprejema nobenih signalov.

### ■ Off

Ne preklopi v način pripravljenosti.

### ■ On

Preklopi v način pripravljenosti po približno 30 minutah.

### Opomba

- Ta funkcija ne deluje v naslednjem primeru.
  - je izbrana možnost »FM/AM«;
  - predvajate vsebino prek naprave USB ali iPhone/iPod, domačega omrežja ali interneta.

### Settings Lock

Omogoča zaklepanje nastavitvev sprejemnika.

### ■ On

To funkcijo lahko vklopite samo v nastavitvenem meniju. Ko to funkcijo izklopite, upoštevajte spodnja navodila.

SPEAKERS (A/B/A+B/OFF)

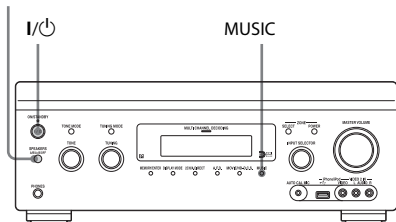

- 1 Izklopite sprejemnik, tako da pritisnete gumb I/⏻.**
- 2 Pritisnite in zadržite gumba MUSIC in SPEAKERS (A/B/A+B/OFF), nato pa pritisnite I/⏻, da vklopite sprejemnik.**

## RS232C Control

Omogoča vklop/izklop načina upravljanja za potrebe vzdrževanja ali servisiranja.

■ Off

■ On

## Software Update Notification

Določa, ali vas sistem obvesti o novi različici programske opreme s sporočilom, ki se prikaže na zaslonu televizorja.

■ On

■ Off

## Posodobitev sprejemnika

Podrobnosti o posodobitvi programske opreme sprejemnika najdete v razdelku »Network Update« (stran 100).

### Opomba

- V spodnjih primerih posodobitev sprejemnika ni mogoča, na zaslonu televizorja pa se prikaže sporočilo.
  - Kadar so vse različice enake najnovejši.
  - Če sprejemnik ne pridobiva podatkov zaradi tega, ker na primer omrežje ni nastavljeno ali strežnik ne deluje itd.

## Initialize Personal Information

Omogoča brisanje osebnih podatkov v povezavi z internetno video vsebino, na primer seznama internetnih vsebin, podatke v možnosti »Favourites List« ipd.

## System Information

Omogoča prikaz različice programske opreme sprejemnika.

## EULA

Omogoča prikaz zaslona EULA na zaslonu televizorja.

## Network Update

Funkcije sprejemnika lahko posodobite in izboljšate.

Če želite več informacij o funkcijah posodobitve, obiščite to spletno mesto: <http://support.sony-europe.com/>

Med posodobitvijo sta način GUI in zaslon sprejemnika izklopljena, na prednji plošči pa utripa lučka MULTI CHANNEL DECODING. Po končani posodobitvi se sprejemnik znova samodejno zažene.

Posodobitev lahko traja okoli 50 minut. Trajanje posodobitve se razlikuje glede na hitrost internetne povezave.

### Opomba

Med posodobitvijo programske opreme ne izklaplajte sprejemnika in ne prekinite povezave prek omrežnega kabla. To lahko povzroči okvaro.

## Upravljanje brez načina GUI

Ta sprejemnik lahko upravljate prek njegovega zaslona, tudi če televizor ni povezan s sprejemnikom.

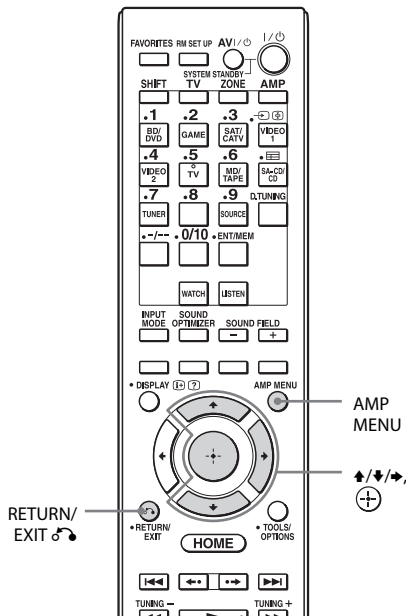

- 4** Z gumboma  $\uparrow/\downarrow$  izberite menijsko možnost in pritisnite  $\oplus$ .

Prikaže se parameter.



- 5** Z gumboma  $\uparrow/\downarrow$  izberite poljuben parameter in pritisnite  $\oplus$ .

Parameter se odpre.



### Vrnitev na prejšnjo raven

Pritisnite RETURN/EXIT  $\curvearrowright$ .

## Uporaba menija na zaslonu sprejemnika

- 1** Vklopite sprejemnik.
- 2** Pritisnite gumb AMP MENU.

Na zaslonu sprejemnika se prikaže meni.

Primer: če izberete »SPEAKER«.



- 3** Z gumboma  $\uparrow/\downarrow$  izberite meni in pritisnite  $\oplus$ .

## Seznam menija (na zaslonu sprejemnika)

V posameznem meniju so na voljo naslednje možnosti.

Oznaka »■■■...« v tabeli označuje parameter za posamezno možnost.

Meni	Možnost	Parameter
Samodejno umerjanje <AUTO CAL>	A.CAL START (zagon samodejnega umerjanja)	
	FH USE: ■■?	Y, N
	5 4 3 2 1	
	TONE	
	T.S.P.	
	WOOFER	
	COMPLETE	RETRY, SAVE EXIT, WRN CHECK, PHASE INFO, DIST. INFO, LEVEL INFO, EXIT
	W-■■■■:4Y (koda opozorila)	FL, FR, CNT, SL, SR, SBR, SBL, SW, LH, RH : 0, 1, 2, 3, 4
	NO WARN (ni opozorila)	
	■■■: ■■■ (informacije o fazi)	FL, FR, CNT, SL, SR, SBR, SBL, SW, LH, RH : OUT, IN
	■■■: ■■■ (informacije o oddaljenosti)	FL, FR, CNT, SL, SR, SBR, SBL, SW, LH, RH
	■■■: ■■■■ (informacije o ravni glasnosti)	FL, FR, CNT, SL, SR, SBR, SBL, SW, LH, RH
	E-■■■:3Y (koda napake)	F, SR, SB : 0, 1, 2, 3, 4
	RETRY? ■■■	YES, NO
CANCEL		
CAL TYPE (vrsta umerjanja)	FULL FLAT, ENGINEER, FRONT REF, OFF	
A.P.M.	A.P.M. AUTO, A.P.M. OFF	
POSITION	POS.1, POS.2, POS.3	
NAME IN (poimenovanje vhoda)	Več informacij o tej funkciji je na voljo v razdelku »Poimenovanje za Position« (stran 86).	
Nastavitve glasnosti <LEVEL>	TEST TONE	OFF, FL to RH (AUTO), FL to RH (FIX)
	P. NOISE (fazni šum)	OFF, FL/FR, FL/CNT, CNT/FR, FR/SR, SR/SBR, SR/SB, SBR/SBL, SR/SL, SB/SL, SBL/SL, SL/FL, LH/RH, FL/SR, SL/FR, FL/RH, LH/FR

<b>Meni</b>	<b>Možnost</b>	<b>Parameter</b>
Nastavitve glasnosti <LEVEL>	P. AUDIO (fazni zvok)	OFF, FL/FR, FL/CNT, CNT/FR, FR/SR, SR/SBR, SR/SB, SBR/SBL, SR/SL, SB/SL, SBL/SL, SL/FL, LH/RH, FL/SR, SL/FR, FL/RH, LH/FR
	FL LEVEL (glasnost sprednjega levega zvočnika)	od FL-10,0 dB do FL+10,0 dB (v korakih po 0,5 dB)
	FR LEVEL (glasnost sprednjega desnega zvočnika)	od FR-10,0 dB do FR+10,0 dB (v korakih po 0,5 dB)
	CNT LEVEL (glasnost osrednjega zvočnika)	od CNT-20,0 dB do CNT+10,0 dB (v korakih po 0,5 dB)
	SL LEVEL (glasnost levega prostorskega zvočnika)	od SL-20,0 dB do SL+10,0 dB (v korakih po 0,5 dB)
	SR LEVEL (glasnost desnega prostorskega zvočnika)	od SR-20,0 dB do SR+10,0 dB (v korakih po 0,5 dB)
	SB LEVEL (glasnost zadnjega prostorskega zvočnika)	od SB-20,0 dB do SB+10,0 dB (v korakih po 0,5 dB)
	SBL LEVEL (glasnost zadnjega levega prostorskega zvočnika)	od SBL-20,0 dB do SBL+10,0 dB (v korakih po 0,5 dB)
	SBR LEVEL (glasnost zadnjega desnega prostorskega zvočnika)	od SBR-20,0 dB do SBR+10,0 dB (v korakih po 0,5 dB)
	LH LEVEL (glasnost levega dvignjenega zvočnika)	od LH-20,0 dB do LH+10,0 dB (v korakih po 0,5 dB)
	RH LEVEL (glasnost desnega dvignjenega zvočnika)	od RH-20,0 dB do RH+10,0 dB (v korakih po 0,5 dB)
	SW LEVEL (glasnost nizkotonskega zvočnika)	od SW-20,0 dB do SW+10,0 dB (v korakih po 0,5 dB)
Nastavitve zvočnikov <SPEAKER>	SP PATTERN (vzorec zvočnikov)	5/2.1 do 2/0 (20 vzorcev)
	FRT SIZE (velikost sprednjih zvočnikov)	LARGE, SMALL
	CNT SIZE (velikost osrednjega zvočnika)	LARGE, SMALL
	SUR SIZE (velikost prostorskih zvočnikov)	LARGE, SMALL
	FH SIZE (velikost sprednjih dvignjenih zvočnikov)	LARGE, SMALL
	SB ASSIGN (dodelitev zadnjega prostorskega zvočnika)	OFF, BI-AMP, ZONE2
	FL DIST. (oddaljenost sprednjega levega zvočnika)	od FL 3' 3" do FL 32' 9" (v korakih po 1 palec) od FL 1,0 do FL 10,0 (m) (v korakih po 1 cm)

<b>Meni</b>	<b>Možnost</b>	<b>Parameter</b>
Nastavitve zvočnikov <SPEAKER>	FR DIST. (oddaljenost sprednjega desnega zvočnika)	od FR 3' 3" do FR 32' 9" (v korakih po 1 palec) od FR 1,0 do FR 10,0 (m) (v korakih po 1 cm)
	CNT DIST. (oddaljenost osrednjega zvočnika)	od CNT 3' 3" do CNT 32' 9" (v korakih po 1 palec) od CNT 1,0 do CNT 10,0 (m) (v korakih po 1 cm)
	SL DIST. (oddaljenost levega prostorskega zvočnika)	od SL 3' 3" do SL 32' 9" (v korakih po 1 palec) od SL 1,0 do SL 10,0 (m) (v korakih po 1 cm)
	SR DIST. (oddaljenost desnega prostorskega zvočnika)	od SR 3' 3" do SR 32' 9" (v korakih po 1 palec) od SR 1,0 do SR 10,0 (m) (v korakih po 1 cm)
	SB DIST. (oddaljenost zadnjega prostorskega zvočnika)	od SB 3' 3" do SB 32' 9" (v korakih po 1 palec) od SB 1,0 do SB 10,0 (m) (v korakih po 1 cm)
	SBL DIST. (oddaljenost zadnjega levega prostorskega zvočnika)	od SBL 3' 3" do SBL 32' 9" (v korakih po 1 palec) od SBL 1,0 do SBL 10,0 (m) (v korakih po 1 cm)
	SBR DIST. (oddaljenost zadnjega desnega prostorskega zvočnika)	od SBR 3' 3" do SBR 32' 9" (v korakih po 1 palec) od SBR 1,0 do SBR 10,0 (m) (v korakih po 1 cm)
	LH DIST. (oddaljenost levega dvignjenega zvočnika)	od LH 3' 3" do LH 32' 9" (v korakih po 1 palec) od LH 1,0 do LH 10,0 (m) (v korakih po 1 cm)
	RH DIST. (oddaljenost desnega dvignjenega zvočnika)	od RH 3' 3" do RH 32' 9" (v korakih po 1 palec) od RH 1,0 do RH 10,0 (m) (v korakih po 1 cm)
	SW DIST. (oddaljenost nizkotonskega zvočnika)	od SW 3' 3" do SW 32' 9" (v korakih po 1 palec) od SW 1,0 do SW 10,0 (m) (v korakih po 1 cm)
	DIST. UNIT (enota za merjenje oddaljenosti)	METER, FEET
	FRT CROSS (prehodna frekvenca sprednjih zvočnikov)	od CROSS 40 Hz do CROSS 200 Hz (v korakih po 10 Hz)
	CNT CROSS (prehodna frekvenca osrednjega zvočnika)	od CROSS 40 Hz do CROSS 200 Hz (v korakih po 10 Hz)
SUR CROSS (prehodna frekvenca prostorskih zvočnikov)	od CROSS 40 Hz do CROSS 200 Hz (v korakih po 10 Hz)	



Meni	Možnost	Parameter
Nastavitve zvočnikov <SPEAKER>	FH CROSS (prehodna frekvenca sprednjih dvignjenih zvočnikov)	od CROSS 40 Hz do CROSS 200 Hz (v korakih po 10 Hz)
	SP IMP. (impedanca zvočnikov)	8 omov, 4 omi
Nastavitve vhoda <INPUT>	NAME IN (poimenovanje vhodov)	Več informacij o tej funkciji je na voljo v razdelku o možnosti »Input Edit« v meniju Input Settings (stran 95).
	INPUT SKIP (preskok vhoda)	SHOWN, HIDDEN
	H.A. ASSIGN (dodelitev avdio vhoda HDMI)	Več informacij o tej funkciji je na voljo v razdelku »Uporaba drugih video/avdio vhodnih priključkov« (stran 74).
	H.V. ASSIGN (dodelitev video vhoda HDMI)	Več informacij o tej funkciji je na voljo v razdelku »Uporaba drugih video/avdio vhodnih priključkov« (stran 74).
	A. ASSIGN (dodelitev digitalnega avdio vhoda)	Več informacij o tej funkciji je na voljo v razdelku »Uporaba drugih video/avdio vhodnih priključkov« (stran 74).
	V.ASSIGN (dodelitev komponentnega video vhoda)	Več informacij o tej funkciji je na voljo v razdelku »Uporaba drugih video/avdio vhodnih priključkov« (stran 74).
Nastavitve prostorskega zvoka <SURROUND>	S.F. MODE (način zvočnega polja)	FRONT HIGH, STANDARD
	HD-DCS TYP (vrsta učinka HD-D.C.S.)	DYNAMIC, THEATER, STUDIO
	H. GAIN (nadzor za pridobivanje višine PLIIz)	HIGH, MID, LOW
Nastavitve izenačevalnika <EQ>	FRT BASS (glasnost nizkih tonov sprednjih zvočnikov)	od FRT B. -10 dB do FRT B. +10 dB (v korakih po 0,5 dB)
	FRT TREBLE (glasnost visokih tonov sprednjih zvočnikov)	od FRT T. -10 dB do FRT T. +10 dB (v korakih po 0,5 dB)
	CNT BASS (glasnost nizkih tonov osrednjega zvočnika)	od CNT B. -10 dB do CNT B. +10 dB (v korakih po 0,5 dB)
	CNT TREBLE (glasnost visokih tonov osrednjega zvočnika)	od CNT T. -10 dB do CNT T. +10 dB (v korakih po 0,5 dB)
	SUR BASS (glasnost nizkih tonov prostorskih zvočnikov)	od SUR B. -10 dB do SUR B. +10 dB (v korakih po 0,5 dB)
	SUR TREBLE (glasnost visokih tonov prostorskih zvočnikov)	od SUR T. -10 dB do SUR T. +10 dB (v korakih po 0,5 dB)
	FH BASS (glasnost nizkih tonov sprednjih dvignjenih zvočnikov)	od FH B. -10 dB do FH B. +10 dB (v korakih po 0,5 dB)
	FH TREBLE (glasnost visokih tonov sprednjih dvignjenih zvočnikov)	od FH T. -10 dB do FH T. +10 dB (v korakih po 0,5 dB)

<b>Meni</b>	<b>Možnost</b>	<b>Parameter</b>
Večpodročne nastavitve <ZONE>	PVOL MAIN (prednastavljena glasnost (MAIN))	OFF, $-\infty$ , od -92,0 dB do +23,0 dB (v korakih po 0,5 dB)
	PVOL ZONE2 (prednastavljena glasnost (Zone2))	OFF, $-\infty$ , od -92 dB do +18 dB (v korakih po 1 dB)
	Z2 LINEOUT (Vrsta ravni glasnosti izhodnega zvoka Zone2)	FIXED, VARIABLE
	12V TRIG. (prožilni signal 12V)	OFF, CTRL, ZONE, INPUT
Nastavitve radijskega sprejemnika <TUNER>	FM MODE	STEREO, MONO
	NAME IN (poimenovanje prednastavljenih postaj)	Več informacij o tej funkciji je na voljo v razdelku »Poimenovanje prednastavljenih postaj (Name Input)« (stran 57).
Zvočne nastavitve <AUDIO>	D.L.L.	D.L.L. AUTO2, D.L.L. AUTO1, D.L.L. OFF
	OPTIMIZER (optimiziranje zvoka)	ON, OFF
	AUTO VOL (napredna samodejna nastavitvev glasnosti)	ON, OFF
	SW MUTING (izklop zvoka nizkotonskega zvočnika)	ON, OFF
	A/V SYNC (sinhronizira zvočni in video izhod)	HDMI AUTO, od 0 ms do 300 ms (v korakih po 10 ms)
	DUAL MONO (izbira jezika digitalnega oddajanja)	MAIN/SUB, MAIN, SUB
	DEC. PRIO (prednost odkodiranja vhoda za digitalni zvok)	DEC. AUTO, DEC. PCM
	D. RANGE (stiskanje dinamičnega obsega)	COMP. ON, COMP. AUTO, COMP. OFF
Video nastavitve <VIDEO>	RESOLUTION	DIRECT, AUTO, 480/576i, 480/576p, 720p, 1080i, 1080p
Nastavitve HDMI <HDMI>	CTRL: HDMI (nadzor za HDMI)	CTRL ON, CTRL OFF
	PASS THRU (prehod)	ON, OFF
	AUDIO OUT	AMP, TV+AMP
	SW LEVEL (raven glasnosti nizkotonskega zvočnika za HDMI)	SW AUTO, SW +10 dB, SW 0 dB
	SW LPF (LPF nizkotonskega zvočnika za HDMI)	LPF ON, LPF OFF

Meni	Možnost	Parameter
Sistemske nastavitve <SYSTEM>	R.S232C (način upravljanja RS232C)	R.S232C ON, R.S232C OFF
	NET STBY (način pripravljenosti omrežja)	STBY ON, STBY OFF
	AUTO STBY (samodejni način pripravljenosti)	STBY ON, STBY OFF
	VER ■■■■ (različica)	

## Spreminjanje zaslonskega prikaza

Zaslon prikazuje številne informacije o stanju sprejemnika, kot je zvočno polje.

**1** Izberite vhod, za katerega želite preveriti informacije.

**2** Pritiskajte gumb DISPLAY MODE na sprejemniku.

Vsakič, ko pritisnete DISPLAY MODE, se zaslon spremeni v spodnjem krožnem zaporedju.

Izbrani vhod → vrsta zvočnega polja → raven glasnosti → informacije o pretakanju\* → vneseno ime vhoda ...

\* Informacije o pretakanju se morda ne bodo prikazale.

Med poslušanjem radia FM in AM

Ime postaje → frekvenca → vrsta zvočnega polja → raven glasnosti ...

Indeksno ime se prikaže le, če ste ga dodelili vhodu ali prednastavljeni postaji. Indeksno ime se ne prikaže, če ste vnesli le presledke.

Pri sprejemanju signalov RDS

PS (ime Program Service)<sup>1)</sup>, prednastavljeno ime, frekvenčni pas ali prednastavljena številka → frekvenca, pas, prednastavljena številka → PTY (Program Type) oznaka<sup>2)</sup> → RT (Radio Text) oznaka<sup>3)</sup> → CT (Clock Time) → vrsta zvočnega polja → raven glasnosti ...

<sup>1)</sup> Te informacije so prikazane tudi za postaje, ki ne podpirajo storitve RDS.

<sup>2)</sup> Vrsta programa, ki se oddaja

<sup>3)</sup> Besedilna sporočila, poslana s postaje RDS.

## Uporaba daljinskega upravljalnika

### Upravljanje posamezne opreme z daljinskim upravljalnikom

Z daljinskim upravljalnikom, ki je priložen sprejemniku, lahko upravljate opremo podjetja Sony ali opremo, ki je ne proizvaja Sony. Daljinski upravljalnik je prvotno nastavljen za upravljanje opreme podjetja Sony. Ko spremenite nastavitve daljinskega upravljalnika glede na opremo, ki jo uporabljate, lahko upravljate opremo, ki je ne proizvaja Sony, ter opremo podjetja Sony, ki je z daljinskim upravljalnikom prvotno ni mogoče upravljati (stran 109).

### Upravljanje opreme, priključene na sprejemnik

- 1 Pritisnite gumb za izbiro vhoda, ki ustreza priključeni opremi, ki jo želite upravljati.
- 2 Pritisnite ustrezne gumbе za uporabo funkcij, navedenih v spodnji tabeli.

#### Opomba

Nekaterih funkcij opreme, ki jo uporabljate, morda ne boste mogli upravljati.

### Tabela gumbov, ki se uporabljajo za upravljanje posamezne opreme

Oprema	TV	Video-rekorder	Predvajalnik DVD-jev/ kombinirani videorekorder	Predvajalnik Blu-ray Disc	Snemalnik HDD	PSX	Predvajalnik VCD, predvajalnik LD	Digitalni satelitski/zemeljski sprejemnik	Predvajalnik kaset A/B	Komponenta DAT	Predvajalnik CD-jev, predvajalnik MD
Gumb											
AV I/Ⓞ	●	●	●	●	●	●	●	●		●	●
Številski gumbi	●	●	●	●	●	●	●	●	●	●	●
TV INPUT	●										
Vodnik	●		● <sup>c)</sup>	●	●	●		●			
-/--	●	●	●	●	●	●	●		●		●
ENT/MEM	●	●	●	●	●	●	● <sup>a)</sup>		●	●	●
Besedilo	●							●			
Barvni gumbi	●		● <sup>c)</sup>	●	●			●			
TOOLS/OPTIONS	●		●	●	●	●					
DISPLAY	●	●	●	●	●	●	●				●
RETURN/EXIT	●		●	●	●	●	●	●			
⏪/⏩/⏴/⏵ (⊕)	●	●	●	●	●	●		●			
HOME											
⏮/⏭	●	●	●	●	●	●	●		● <sup>b)</sup>	●	●
⏪/⏩	●		●	●	●	●					
⏮/TUNING -, ⏭/TUNING +	●	●	●	●	●	●	●		●	●	●
DISC SKIP			● <sup>c)</sup>	●			● <sup>d)</sup>				●
▶, II, ■	●	●	●	●	●	●	●		●	●	●

Gumb	Oprema TV	Video-rekorder	Predvajalnik DVD-jev/kombinirani videorekorder	Predvajalnik Blu-ray Disc	Snemalnik HDD	PSX	Predvajalnik VCD, predvajalnik LD	Digitalni satelitski/zemeljski sprejemnik	Predvajalnik kaset A/B	Komponenta DAT	Predvajalnik CD-jev, predvajalnik MD
		●									
PRESET +/-, PROG +/-	●	●	●	●	●		● <sup>a)</sup>	●			
TOP MENU, POP UP/MENU			●	●		●					
AUDIO	●	●	●	●	●	●					
SUBTITLE	●		●	●	●	●		●			

- a) Samo predvajalnik LD
- b) Samo predvajalnik B
- c) Samo DVD
- d) Samo Video CD

## Izklop vse priključene opreme (SYSTEM STANDBY)

Tudi kadar je ta sprejemnik v načinu pripravljenosti, ostane sprejemnik v področju 2 vklopljen. Če želite izklopiti vso opremo podjetja Sony, vključno s priključki na posamezno področje, na daljinskem upravljalniku hkrati pritisnite **I/⏻** in **AV I/⏻**.

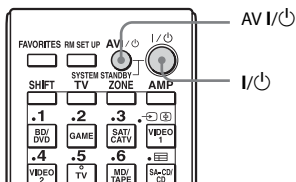

## Programiranje daljinskega upravljalnika

Daljinski upravljalnik lahko prilagodite tako, da bo ustrezal opremi, ki je priključena na sprejemnik. Lahko ga programirate tudi za upravljanje opreme, ki je ne proizvaja Sony, ter opreme podjetja Sony, ki je z daljinskim upravljalnikom običajno ni mogoče upravljati.

Pri spodnjem postopku je kot primer uporabljen videorekorder, ki ga ni izdelalo podjetje Sony in ki je s sprejemnikom povezan prek priključkov VIDEO 1 IN.

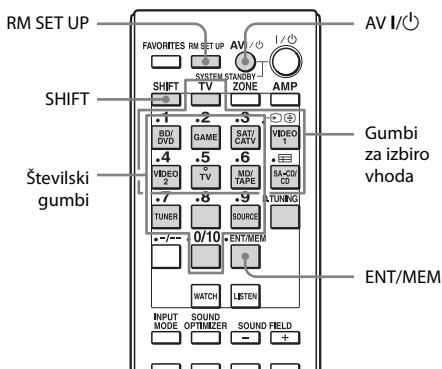

## 1 Medtem ko pritisnete gumb RM SET UP, pritisnite gumb AV I/⏻.

Gumb RM SET UP utripa.

## 2 Medtem ko gumb RM SET UP utripa, pritisnite gumb za izbiro vhoda (vključno z gumbom TV) na opremi, ki jo želite upravljati.

Če želite na primer upravljati videorekorder, ki je povezan prek priključka VIDEO 1 IN, pritisnite gumb VIDEO 1.

Indikatorja RM SET UP in SHIFT zasvetita.

Če pritisnete gumb za opremo, za katero ne morete programirati daljinskega upravljalnika, kot je gumb TUNER ali SOURCE itd., gumb RM SET UP še vedno utripa.

## 3 Številsko kodo vnesite s številskimi gumbi.

Če obstaja več kod, vnesite prvo, ki ustreza opremi.

### Opomba

Za gumb TV veljajo samo kode med 501 in 577.

## 4 Pritisnite gumb ENT/MEM.

Ko je veljavnost številске kode preverjena, gumb RM SET UP dvakrat počasi utripne in daljinski upravljalnik samodejno konča način za programiranje.

## Preklic programiranja

Med katerim koli korakom pritisnite gumb RM SET UP.

## Številске kode, ki ustrezajo opremi, in proizvajalec opreme

Opremo, ki je ne proizvaja Sony, ter opremo podjetja Sony, ki je z daljinskim upravljalnikom prvotno ni mogoče upravljati, lahko programirate s številskimi kodami v spodnjih tabelah. Signal iz daljinskega upravljalnika, ki ga oprema sprejme, je odvisen od modela in leta izdelave, zato je opremi mogoče dodeliti več številskih kod.

Če programiranje daljinskega upravljalnika z eno od teh kod ne uspe, poskusite z drugimi kodami.

### Opombe

- Številске kode temeljijo na najnovejših informacijah, ki so na voljo za posamezno blagovno znamko. Kljub temu se lahko zgodi, da se oprema ne bo odzivala na nekatere kode oziroma na vse kode.
- Pri določeni opremi nekateri gumbi za izbiro vhoda na daljinskem upravljalniku morda ne bodo na voljo.

## Upravljanje predvajalnika CD-jev

Proizvajalec	Kode
SONY	101, 102, 103
DENON	104, 123
JVC	105, 106, 107
KENWOOD	108, 109, 110
MAGNAVOX	111, 116
MARANTZ	116
ONKYO	112, 113, 114
PANASONIC	115
PHILIPS	116
PIONEER	117
TECHNICS	115, 118, 119
YAMAHA	120, 121, 122

## Upravljanje komponente DAT

Proizvajalec	Kode
SONY	203
PIONEER	219

## Upravljanje predvajalnika kaset

Proizvajalec	Kode
SONY	201, 202
DENON	204, 205
KENWOOD	206, 207, 208, 209
NAKAMICHI	210
PANASONIC	216
PHILIPS	211, 212
PIONEER	213, 214
TECHNICS	215, 216
YAMAHA	217, 218

## Upravljanje predvajalnika MD

Proizvajalec	Kode
SONY	301
DENON	302
JVC	303
KENWOOD	304

## Upravljanje snemalnika HDD

Proizvajalec	Kode
SONY	307, 308, 309

## Upravljanje predvajalnika Blu-ray Disc

Proizvajalec	Kode
SONY	310, 311, 312
LG	337
PANASONIC	335
SAMSUNG	336

## Upravljanje digitalnega video snemalnika PSX

Proizvajalec	Kode
SONY	313, 314, 315

## Upravljanje predvajalnika DVD-jev

Proizvajalec	Kode
SONY	401, 402, 403
BROKSONIC	424
DENON	405
HITACHI	416
JVC	415, 423
MITSUBISHI	419
ORITRON	417

Proizvajalec	Kode
PANASONIC	406, 408, 425
PHILIPS	407
PIONEER	409, 410
RCA	414
SAMSUNG	416, 422
TOSHIBA	404, 421
ZENITH	418, 420

## Upravljanje komponente DVD/VCR COMBO (snemalnik)

Proizvajalec	Kode
SONY	411

## Upravljanje komponente HDD/DVD COMBO (snemalnik)

Proizvajalec	Kode
SONY	401, 402, 403

## Upravljanje televizorja

Proizvajalec	Kode
SONY	501
AIWA	501, 536, 539
AKAI	503
AOC	503
CENTURION	566
CORONADO	517
CURTIS-MATHES	503, 551, 566, 567
DAYTRON	517, 566
DAEWOO	504, 505, 506, 507, 515, 544
FISHER	508, 545
FUNAI	548
FUJITSU	528
GOLDSTAR/LG	503, 512, 515, 517, 534, 544, 556, 568
GRUNDIG	511, 533, 534
HITACHI	503, 513, 514, 515, 517, 519, 544, 557, 571
ITT/NOKIA	521, 522
J.C.PENNY	503, 510, 566
JVC	516, 552
KMC	517
MAGNAVOX	503, 515, 517, 518, 544, 566
MARANTZ	527
MITSUBISHI/MGA	503, 519, 527, 544, 566, 568
NEC	503, 517, 520, 540, 544, 554, 566

nadaljevanje

Proizvajalec	Kode
NORDMENDE	530, 558
NOKIA	521, 522, 573, 575
PANASONIC	509, 524, 553, 559, 572
PHILIPS	515, 518, 557, 570, 571
PHILCO	503, 504, 514, 517, 518
PIONEER	509, 525, 526, 540, 551, 555
PORTLAND	503
QUASAR	509, 535
RADIO SHACK	503, 510, 527, 565, 567
RCA/PROSCAN	503, 510, 523, 529, 544
SAMSUNG	503, 515, 517, 531, 532, 534, 544, 556, 557, 562, 563, 566, 569
SAMPO	566
SABA	530, 537, 547, 549, 558
SANYO	508, 545, 546, 560, 567
SCOTT	503, 566
SEARS	503, 508, 510, 517, 518, 551
SHARP	517, 535, 550, 561, 565
SYLVANIA	503, 518, 566
THOMSON	530, 537, 547, 549
TOSHIBA	535, 539, 540, 541, 551
TELEFUNKEN	530, 537, 538, 547, 549, 558
TEKNIKA	517, 518, 567
WARDS	503, 517, 566
YORK	566
ZENITH	542, 543, 567
GE	503, 509, 510, 544
LOEWE	515, 534, 556
VIZIO	576, 577

## Upravljanje predvajalnika LD

Proizvajalec	Kode
SONY	601, 602, 603
PIONEER	606

## Upravljanje predvajalnika VCD

Proizvajalec	Kode
SONY	605

## Upravljanje videorekorderja

Proizvajalec	Kode
SONY	701, 702, 703, 704, 705, 706
AIWA*	710, 750, 757, 758
BLAUPUNKT	740

Proizvajalec	Kode
EMERSON	750
FISHER	717, 720
GENERAL ELECTRIC (GE)	722, 730
GOLDSTAR/LG	723, 753
HITACHI	722, 725, 729, 741
ITT/NOKIA	717
JVC	726, 727, 728, 736
MAGNAVOX	730, 731, 738
MITSUBISHI/MGA	732, 733, 734, 735
NEC	736
PANASONIC	729, 730, 737, 738, 739, 740
PHILIPS	729, 730, 731
PIONEER	729
RCA/PROSCAN	722, 729, 730, 731, 741, 747
SAMSUNG	742, 743, 744, 745
SANYO	717, 720, 746
SHARP	748, 749
TOSHIBA	747, 756

\*\*Če ste vnesli kodo za proizvajalca AIWA in videorekorder AIWA ne deluje, vnesite kodo za proizvajalca Sony.

## Upravljanje satelitskega sprejemnika

Proizvajalec	Kode
SONY	801, 802, 803, 804, 824, 825, 865
AMSTRAD	845, 846
BskyB	862
GENERAL ELECTRIC(GE)	866
GRUNDIG	859, 860
HUMAX	846, 847
THOMSON	857, 861, 864, 876
PACE	848, 849, 850, 852, 862, 863, 864
PANASONIC	818, 855
PHILIPS	856, 857, 858, 859, 860, 864, 874
NOKIA	851, 853, 854, 864
RCA/PROSCAN	866, 871
HITACHI/BITA	868
HUGHES	867
JVC/Echostar/Dish Network	873
MITSUBISHI	872
SAMSUNG	875
TOSHIBA	869, 870



## Upravljanje kabljskega sprejemnika

Proizvajalec	Kode
SONY	821, 822, 823
HAMLIN/REGAL	836, 837, 838, 839, 840
JERROLD/G.I./MOTOROLA	806, 807, 808, 809, 810, 811, 812, 813, 814, 819
JERROLD	830, 831
OAK	841, 842, 843
PANASONIC	816, 826, 832, 833, 834, 835
PHILIPS	830, 831
PIONEER	828, 829
RCA	805
SCIENTIFIC ATLANTA	815, 816, 817, 844
TOCOM/PHILIPS	830, 831
ZENITH	826, 827

## Brisanje pomnilnika daljinskega upravljalnika

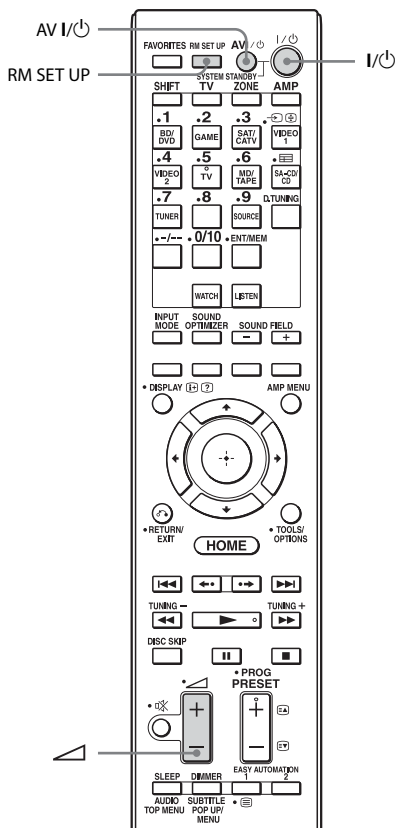

### 1 Hkrati pritisnite gume I/⏻, - in AV I/⏻.

Gumb RM SET UP trikrat zasveti.

### 2 Spustite vse gume.

Celotna vsebina pomnilnika daljinskega upravljalnika (npr. vsi programirani podatki) je izbrisana.

# Previdnostni ukrepi

## Varnost

Če v ohišje sistema pade predmet ali če vanj uide tekočina, izključite sprejemnik, pred nadaljnjo uporabo pa mora sistem pregledati usposobljeni serviser.

## Viri napajanja

- Pred uporabo sprejemnika preverite, ali delovna napetost ustreza lokalnemu viru napajanja. Delovna napetost je navedena na oznaki izdelka na zadnji strani sprejemnika.
- Če sprejemnika ne nameravate uporabljati dalj časa, ga izključite iz električne vtičnice. Napajalni kabel odstranite tako, da primete vtikač in ga izvlečete iz vtičnice (ne vlecite kabla).
- Zaradi zagotavljanja varnosti je en priključek vtikača širši od drugega, tako da je vtikač mogoče v električno vtičnico priključiti samo na en način. Če vtikača ni mogoče ustrezno priključiti v električno vtičnico, se obrnite na prodajalca.
- Napajalni kabel lahko zamenja samo usposobljen serviser.

## Pri segrevanju

Povsem običajno je, da se sprejemnik med delovanjem segreva. Pri dolgotrajni neprekinjeni uporabi sprejemnika se temperatura zgornjega, stranskega in spodnjega dela ohišja znatno poviša.\* Če želite preprečiti morebitne opekline, se ne dotikajte ohišja.

\* Zgornji del ohišja se lahko zelo segreje.

## Postavitev

- Sprejemnik postavite na dobro prezračevano mesto, da preprečite prekomerno segrevanje in zagotovite dolgo življenjsko dobo sprejemnika.
- Sprejemnika ne postavljajte v bližino toplotnih virov in ga ne izpostavljajte neposredni sončni svetlobi, prahu ali udarcem.
- Na sprejemnik ne odlagajte ničesar, kar bi lahko oviralo pretok zraka skozi prezračevalne odprtine in povzročilo okvaro.

## Čiščenje

Ohišje, ploščo in upravljalne tipke očistite z mehko krpo, rahlo navlaženo z blago raztopino čistila. Ne uporabljajte grobih blazinic, čistilnih praškov ali topil, kot sta alkohol in bencin.

Če imate kakršna koli vprašanja ali težave glede sprejemnika, se obrnite na najbližjega prodajalca izdelkov Sony.

## Odpravljanje težav

Če se pri uporabi sprejemnika pojavi katera od spodnjih težav, poskusite težavo odpraviti sami, tako da upoštevate ta navodila za odpravljanje težav. Če težave ne morete odpraviti, se obrnite na najbližjega prodajalca izdelkov Sony.

### Splošno

#### Sprejemnik se samodejno izklopi.

- Možnost »Auto Standby« je nastavljena na »On« (stran 99).
- Funkcija odštevalnika časa deluje (stran 78).
- Funkcija »PROTECTOR« deluje (stran 124).

#### Sprejemnik se samodejno vklopi.

- Možnost »Control for HDMI« je nastavljena na »On« ali pa je možnost »Pass Through« nastavljena na »Off«. V tem primeru se lahko sprejemnik vklopi ob upravljanju druge opreme, povezane z njim.

#### Slika in zvok se ne oddajata oziroma sta popačena.

- Sprejemnik je postavljen v bližini naprav, kot so televizor, videorekorder ali predvajalnik kaset. Če sprejemnik postavite preblizu televizorja, videorekorderja ali predvajalnika kaset, s katerim ga uporabljate, lahko nastane šum ali popačena slika. Verjetnost, da se to zgodi, je še posebej velika, če uporabljate notranjo anteno. Zato je priporočljivo uporabljati zunanjo anteno.

#### Zgornji del sprejemnika je vroč.

- Ta pojav je značilen za ta ojačevalnik. To ne pomeni, da gre za okvaro. Če je možnost »Control for HDMI«, »Pass Through« ali »Network Standby« nastavljena na »On« oziroma je napajanje za področje 2 vklopljeno, se lahko zgornji del sprejemnika segreje, tudi če je sprejemnik v načinu pripravljenosti. Do tega pride zaradi toka v notranjih vezjih sprejemnika in je običajen pojav.

### Video

#### Na zaslonu televizorja oziroma monitorju slika ni prikazana oziroma je nejasna ne glede na vrsto slike.

- Na sprejemniku izberite ustrezni vhodni signal (stran 48).
- Televizor nastavite na ustrezni način za vhod.
- Premaknite televizor stran od avdio opreme.
- Ustrezno dodelite vhodni video signal komponente (stran 74).
- Pri pretvarjanju vhodnega signala s sprejemnikom mora biti vhodni signal enak vhodu (stran 18).
- Kabli morajo biti pravilno in ustrezno povezani z opremo.
- Morda boste morali opremo nastaviti (odvisno od opreme za predvajanje). Upoštevajte navodila za uporabo, ki so priložena posamezni opremi.

#### Slika se prikaže kasneje od ustreznega zvoka.

- Odvisno od opreme, povezane prek priključka HDMI, ali predvajanega vida se lahko slike prikažejo kasneje od ustreznega zvoka. V tem primeru spremenite nastavitve možnosti »A/V Sync« v meniju Audio Settings (stran 90).

---

## **Snemanje ni mogoče.**

- Preverite, ali je oprema pravilno povezana (stran 26).
- Izberite izvorno opremo (stran 48).
- Preverite povezavo snemalne komponente glede na video signale, ki jih želite snemati. Analogni vhodni signali (kompozitni video) se lahko prenašajo samo prek analognih izhodnih priključkov.
- Video vhodnih signalov, ki se prenašajo prek priključkov HDMI IN, ni mogoče snemati.
- Vsebine virov so avtorsko zaščitene pred snemanjem. V tem primeru snemanje vsebin iz takšnega vira morda ne bo mogoče.
- Nastavite možnost »Auto Standby« na »Off« (stran 99). Pri snemanju izključno kompozitnih video signalov se lahko vključi funkcija samodejnega preklopa v način pripravljenosti in zmoti postopek snemanja.

---

## **Določena vrsta slike se ne predvaja ali je poškodovana.**

### **Komponentni video izhod**

- Vaš televizor morda ne podpira ločljivosti izhodnih signalov iz priključkov COMPONENT VIDEO OUT. Izberite ustrezno ločljivost na sprejemniku (stran 92).
- Pri pretvarjanju ločljivosti avtorsko zaščitene video signalov je ločljivost priključkov COMPONENT VIDEO MONITOR OUT omejena. Ločljivost pretvorjenih signalov pri prenosu prek priključka COMPONENT VIDEO MONITOR OUT je 480p/576p.

### **Izhod HDMI**

- Za ogled slik ali poslušanje zvoka uporabite kabel za priključek HDMI, ki ustreza kablu High Speed HDMI, še posebej za prenos datotek, ki podpirajo standarde 1080p, Deep Colour ali 3D.

## **Slika 3D**

- Slike 3D morda ne bodo prikazane, odvisno od televizorja in video opreme. Preverite oblike slik 3D ki jih podpira sprejemnik (stran 127).

## **Videorekorder**

- Če videorekorder uporabljate brez vezja za izboljšanje slike, kot je TBC, je slika lahko popačena.

---

## **Ko v meniju Watch/Listen izberete možnost »My Video«, »My Music«, »My Photo«, »Internet Video«, »Internet Music«, »Internet Photo«, »Internet Network« ali »Sony Entertainment Network«, se slika ne predvaja.**

- Z gumbom INPUT SELECTOR na sprejemniku enkrat izberite možnost »BD/DVD«, nato v meniju Video Settings z vmesnikom GUI (stran 93) nastavite možnost »Playback Resolution« na »480p/576p« in znova izberite vsebino.

---

## **Audio**

---

### **Ni zvoka, ne glede na izbrano opremo, ali pa je zvok komaj slišen.**

- Preverite, ali so zvočniki ter oprema pravilno povezani.
- Sprejemnik in vsa oprema mora biti vklopljena.
- Prepričajte se, da možnost MASTER VOLUME ni nastavljena na  $-\infty$  dB. Poskušajte jo nastaviti na približno  $-40$  dB.
- Prepričajte se, da možnost SPEAKERS (A/B/A+B/OFF) ni nastavljena na OFF (stran 9).
- Pritisnite  na daljinskem upravljalniku, da preključete funkcijo za izklop zvoka.
- Želena opremo izberite tako, da pritisnete gumb za izbiro vhoda na daljinskem upravljalniku ali gumb INPUT SELECTOR na sprejemniku.
- Slušalke ne smejo biti priključene.

- Če želite zvok predvajati prek zvočnika televizorja, nastavite možnost »Audio Out« v meniju HDMI Settings na »TV+AMP«. Če je možnost nastavljena na »AMP«, se zvok ne po predvajal prek zvočnika televizorja. Če želite predvajati večkanalni zvok prek sprejemnika, nastavite možnost na »AMP«.
- Ob spremembi frekvence vzorčenja, števila kanalov ali oblike izhodnih zvočnih signalov opreme za predvajanje lahko pri predvajanju zvoka nastanejo motnje.
- Nastavitev »EQ« za iPhone/iPod nastavite na »Off« ali »Flat«.

### Sliši se glasno šumenje ali brnenje.

- Preverite, ali so zvočniki ter oprema pravilno povezani.
- Prepričajte se, da v bližini povezovalnih kablov ni pretvornika ali motorja oziroma da so kabli od televizorja ali vira fluorescentne svetlobe oddaljeni vsaj 3 metre.
- Premaknite televizor stran od avdio opreme.
- Priključki so umazani. Obrišite jih s krpo, ki je rahlo navlažena z alkoholom.

### Določeni zvočniki ne predvajajo zvoka.

#### Sprednji zvočniki

- Priključite slušalke v priključek PHONES, da preverite, ali se zvok predvaja prek slušalk.  
Če se prek slušalk predvaja samo en kanal, preverite, ali so vsi kabli v celoti vstavljeni v priključke na sprejemniku in opremi.  
Če se prek slušalk predvajata oba kanala, preverite povezavo sprednjega zvočnika, ki ne predvaja zvoka.
- Pri mono opremi morate povezati priključek z oznako L in priključek z oznako R (analogna oprema zahteva oba priključka). Uporabite mono stereo kabel (ni priložen). Kadar je izbrano zvočno polje (Pro Logic itd.), osrednji zvočnik ne predvaja zvoka.

### Osrednji/prostorski/zadnji prostorski zvočniki

- V meniju Speaker Settings prek možnosti »Auto Calibration« ali »Speaker Connection« preverite, ali so nastavitve zvočnika ustrezne za namestitev. Nato prek možnosti »Test Tone« v meniju Speaker Settings preverite, ali se zvok prek posameznega zvočnika pravilno predvaja.
- Izberite zvočno polje »HD-D.C.S.« (stran 60).
- Prilagodite raven glasnosti zvočnika (stran 87).
- Osrednji oz. prostorski zvočniki morajo biti nastavljeni na možnost »Small« ali »Large«.

### Prostorski zadnji zvočniki

- Nekateri diski nimajo podatkov Dolby Digital Surround EX.
- Če vzorec postavitve zvočnikov ne vključuje zadnjih prostorskih zvočnikov, so vhodni signali v priključke SUR BACK napačni, ker sprejemnik ne more pretvoriti zadnjih prostorskih kanalov.

### Nizkotonski zvočnik

- Preverite, ali je nizkotonski zvočnik pravilno in ustrezno povezan.
- Nizkotonski zvočnik mora biti vklopljen.

### Določena oprema ne predvaja zvoka.

- Preverite, ali je oprema pravilno povezana z ustreznimi priključki za avdio vhod.
- Preverite, ali so kabli, ki se uporabljajo za povezavo, v celoti vstavljeni v priključke na sprejemniku in opremi.
- Nastavite možnost INPUT MODE na »AUTO« (stran 73).

### Vhod HDMI

- Pri uporabni možnosti »2ch Analog Direct« se zvok ne predvaja. Uporabite drugo zvočno polje (stran 59).
- Preverite povezavo HDMI (strani 26, 28, 30, 33).
- Preverite, ali uporabljate kabel HDMI z logotipom HDMI, ki je odobren s strani HDMI Licensing LLC.

- Morda boste morali opremo nastaviti (odvisno od opreme za predvajanje). Upoštevajte navodila za uporabo, ki so priložena posamezni opremi.
- Za ogled slik ali poslušanje zvoka med prenosom datotek, ki podpirajo standarde 1080p, Deep Colour ali 3D, uporabite kabel za priključek HDMI, ki ustreza kablu High Speed HDMI.
- Ko se na zaslonu televizorja prikaže GUI, sprejemnik morda ne bo predvajal zvoka. Izklopite GUI, tako da pritisnete gumb HOME.
- Povezana oprema lahko povzroči zaustavitev prenosa zvočnih signalov prek priključka HDMI (zaradi njihove oblike, frekvence vzorčenja, bitne dolžine itd.). Če je kakovost slike slaba ali če se zvok opreme, povezane prek kabla HDMI, ne predvaja, preverite nastavitve priključene opreme.
- Če povezana oprema ni združljiva s tehnologijo za zaščito avtorskih pravic (HDCP), se lahko slika in/ali zvok ob prenosu signalov prek vhodnega priključka HDMI OUT popači oziroma se ne predvaja. V tem primeru preverite tehnične podatke o povezani opremi.
- Če želite predvajati zvočne vsebine z visoko bitno hitrostjo (DTS-HD Master Audio, Dolby TrueHD), nastavite ločljivost slike predvajalnika na več kot 720p/1080i.
- Pred predvajanjem DSD in večkanalnega linearnega zvoka PCM je treba določiti nastavitve ločljivosti slike predvajalnika. Glejte navodila za uporabo predvajalnika.
- Preverite, ali televizor podpira funkcijo upravljanja zvoka sistema.
- Če televizor ne podpira funkcije upravljanja zvoka sistema, nastavite možnost »Audio Out« v meniju HDMI Settings na
  - »TV+AMP«, če želite predvajati zvok prek zvočnika televizorja in sprejemnika,
  - »AMP«, če želite predvajati zvok prek sprejemnika. Če povežete sprejemnik z video opremo (projektor itd.), se zvok morda ne bo predvajal. V tem primeru izberite možnost »AMP«.
- Če je na sprejemniku izbran vhodni signal televizorja, oprema, ki je priključena na sprejemnik, ne predvaja zvoka.
  - Spremenite vhodni signal sprejemnika v HDMI, če si želite ogledati program z opremo, ki je priključena na sprejemnik.
  - Spremenite TV kanal, če si želite ogledati televizijsko oddajo.
  - Izberite ustrezno opremo ali želeni vhodni signal, če si želite ogledati program z opremo, ki je priključena na televizor.
- Če je funkcija nadzora za HDMI aktivirana, priključene opreme ne morete upravljati z daljinskim upravljalnikom televizorja.
  - Morda boste morali določiti nastavitve HDMI opreme in televizorja (odvisno od priključene opreme in televizorja). Upoštevajte navodila za uporabo, ki so priložena posamezni opremi in televizorju.
  - Spremenite vhodni signal sprejemnika v vhod HDMI, ki je priključen na opremo.

### **Koaksialni/optični vhod**

- Pri uporabni možnosti »2ch Analog Direct« se zvok ne predvaja. Uporabite drugo zvočno polje (stran 59).
- Preverite INPUT MODE (stran 73).
- Izbrani priključek za avdio (digitalni) vhod ne sme biti dodeljen drugim vhodom v možnosti »Audio Input Assign« v meniju Connection Settings (stran 74).

### **Analogni dvokanalni vhod**

- Izbrani priključek za avdio (analogni) vhod ne sme biti dodeljen drugim vhodom v možnosti »Audio Input Assign« v meniju Connection Settings (stran 74).

---

### Zvočniki na levi in desni strani zvoka ne predvajajo v ravnovesju oziroma ga predvajajo obratno.

- Preverite, ali so zvočniki ter oprema pravilno povezani.
- Z možnostjo »Speaker Setup« v meniju Speaker Settings prilagodite parametre ravnovesja.
- Prilagodite jakost zvočnika.

---

### Večkanalni zvok Dolby Digital ali DTS se ne predvaja.

- Preverite, ali je DVD (ali drug medij), ki ga predvajate, posnet v obliki Dolby Digital ali DTS.
- Med povezovanjem predvajalnika DVD-jev (ali druge naprave) s priključki za digitalni vhod na sprejemniku preverite nastavitve za digitalni avdio izhod povezane opreme.
- Zvočne vsebine z visoko bitno hitrostjo High Bitrate Audio (DTS-HD Master Audio, Dolby TrueHD), DSD in večkanalni linearni zvok PCM lahko predvajate samo prek povezave HDMI.

---

### Večkanalnega zvoka ni mogoče predvajati.

- Ko je možnost »Control for HDMI« nastavljena na »On«, se lahko možnost »Audio Out« samodejno nastavi na »AMP«. V tem primeru nastavite možnost »Audio Out« na »AMP«.

---

### Učinka prostorskega zvoka ni mogoče doseči.

- Funkcija zvočnega polja mora biti vklopljena (pritisnite gumb MOVIE/HD-D.C.S. ali MUSIC).
- Možnosti »PLII (Movie/Music)«, »PLIIX (Movie/Music)«, »PLIIZ Height« in »Neo:6 (Cinema/Music)« ne delujejo, kadar je vzorec postavitev zvočnikov nastavljen na 2/0 ali 2/0.1.

---

### Lučka MULTI CHANNEL DECODING ne sveti modro.

- Prepričajte se, da je oprema za predvajanje povezana z digitalnim priključkom in da je na sprejemniku izbran ustrezen vhodni signal.
- Preverite, ali je vhodni vir programske opreme, ki se predvaja, v večkanalni obliki.
- Preverite, ali je oprema za predvajanje nastavljena na večkanalni zvok.
- Izbrani priključek za avdio (digitalni) vhod ne sme biti dodeljen drugim vhodom v možnosti »Audio Input Assign« v meniju Connection Settings (stran 74).

---

### Snemanje ni mogoče.

- Preverite, ali je oprema pravilno povezana (stran 35).
- Izberite izvorno opremo (stran 48).
- Zvočnih vhodnih signalov, ki se prenašajo prek priključkov HDMI IN, ni mogoče snemati.
- Preverite povezavo snemalne komponente glede na zvočne signale, ki jih želite snemati. Analogni vhodni signali se lahko prenašajo samo prek analognih izhodnih priključkov. Digitalni video vhodni signali se lahko prenašajo samo prek priključkov OPTICAL OUT.
- S komponento za snemanje, ki podpira funkcijo SCMS, ne morete snemati.
- Vsebine virov so avtorsko zaščitene pred snemanjem. V tem primeru snemanje vsebin iz takšnega vira morda ne bo mogoče.

---

### Preizkusni ton se ne oddaja iz zvočnikov.

- Kabli zvočnika morda niso trdno priključeni. Preverite, kako so priključeni in se prepričajte, da jih ni mogoče izključiti že z rahlim potegom.
- V kablju zvočnika je morda prišlo do kratkega stika.

---

## Preizkusni ton se oddaja iz drugega zvočnika kot je tisti, prikazan na zaslonu televizorja.

- Nastavljena konfiguracija zvočnikov je nepravilna. Prepričajte se, da se povezave in konfiguracija zvočnikov pravilno ujemajo.

---

## Radio

---

### Sprejem FM je slab.

- Za povezavo sprejemnika z zunanjo anteno FM uporabite 75-ohmski koaksialni kabel (ni priložen), kot je prikazano na strani 120. Če sprejemnik povežete z zunanjo anteno, ga ozemljite. Ozemljitvene žice ne priključite na plinsko cev, da ne pride do eksplozije plina.

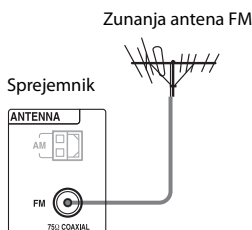

---

### Sistem ne sprejema signala radijskih postaj.

- Preverite, ali sta anteni ustrezno priključeni. Prilagodite položaj anten in po potrebi priključite zunanjo anteno.
- Jakost signala radijskih postaj pri samodejnem iskanju postaj je premajhna. Uporabite neposredno iskanje.
- Ni prednastavljenih postaj ali pa so prednastavljene postaje izbrisane (pri iskanju prednastavljenih postaj). Prednastavite radijske postaje (stran 57).
- Pritisnite gumb DISPLAY MODE na sprejemniku, da se na zaslonu prikaže frekvenca.

---

### Storitev RDS ne dela.

- Poslušati morate postajo FM RDS.
- Izberite postajo FM z močnejšim signalom.
- Izbrana postaja ne oddaja signala RDS ali je signal prešibek.

---

### Želene informacije RDS niso prikazane.

- Če želite izvedeti, ali je storitev sploh na voljo, se obrnite na radijsko postajo. V tem primeru storitev morda začasno ni na voljo.

---

## Naprava USB

---

### Sistem ne prepozna naprave USB.

- Izklopite sprejemnik in odstranite napravo USB. Sprejemnik znova vklopite in priključite napravo USB.
- Priključite podprto vrsto naprave USB (stran 49).
- Naprava USB ne deluje pravilno. V navodilih za uporabo naprave USB preberite več o tem, kako odpraviti težavo.

---

### Vsebina naprave USB ni prikazana.

- Hierarhija map ima več kot 5 ravni. Sprejemnik lahko prikaže samo vsebino do 4 ravni (vključno z mapo »ROOT«). Kljub temu mape v 4 ravni niso prikazane.

---

### Zvok se ne predvaja.

- Izklopite sprejemnik in odstranite napravo USB. Sprejemnik znova vklopite in priključite napravo USB.
- Priključite podprto vrsto naprave USB (stran 49).
- Pritisnite gumb ►, da zaženete predvajanje.
- Pri uporabni možnosti »2ch Analog Direct« se zvok ne predvaja. Uporabite drugo zvočno polje (stran 59).
- Zvočni podatki že v osnovi vsebujejo šum oziroma so popačeni.



- Odvisno od oblike zapisa datoteke nekaterih datotek ni mogoče predvajati. Podrobnosti najdete v razdelku »Vrste datotek, ki jih lahko predvaja ta sistem« (stran 128).
- Podprte\* so samo naprave USB z datotečnimi sistemi FAT12/16/32, VFAT ali NTFS.
- Če uporabljate napravo USB, ki je razdeljena na particije, je mogoče predvajati samo zvočne datoteke na prvi particiji.
- Predvajanje je mogoče do največ 4 ravni (vključno z mapo »ROOT«).
- V posamezni mapi je več kot 500 datotek (vključno z mapami).
- Datotek, ki so šifrirane ali zaščitene z gesli, ni mogoče predvajati.
- Če s sprejemnikom predvajate glasbene datoteke, ki so shranjene v napravi WALKMAN, morate s funkcijo »WALKMAN« datoteke prenesti iz naprave WALKMAN v računalnik in jih nato shraniti v napravo WALKMAN v obliki zapisa, ki jo sprejemnik podpira (npr. MP3).

\*\*Ta sprejemnik podpira datotečne sisteme FAT12/16/32, VFAT in NTFS, vendar jih nekatere naprave USB ne podpirajo. Več informacij poiščite v navodilih za uporabo posamezne naprave USB ali se obrnite na proizvajalca.

## Naprave USB ni mogoče priključiti v vrata (USB).

- Naprava USB je priključena narobe. Priključite napravo USB v pravilni smeri.

## Nepravilen prikaz.

- Podatki, shranjeni v napravi USB, so morda poškodovani.
- Sprejemnik lahko prikaže naslednje kode znakov:
  - Velike črke (A–Z)
  - Male črke (a–z)
  - Številke (0–9)
  - Simboli ( ' < > \* + , - . / @ [ \ ] \_ ' )
 Drugi znaki morda ne bodo pravilno prikazani.

## Predvajanje se začne šele čez nekaj časa.

- Postopek branja lahko traja dalj časa v naslednjih primerih.
  - Na napravi USB je veliko map ali datotek.
  - Datotečna struktura je zelo zapletena.
  - Pomnilnik je zelo velik.
  - Notranji pomnilnik je fragmentiran. Zato priporočamo, da upoštevate naslednje.
  - Skupno število datotek v mapi: 500 ali manj

## iPhone/iPod

### Naprave iPhone/iPod ni mogoče polniti.

- Preverite, ali je sprejemnik vklopljen.
- Preverite, ali je naprava iPhone/iPod čvrsto priključena.

### Naprave iPhone/iPod ni mogoče upravljati.

- Preverite, ali je zaščitni ovitek naprave iPhone/iPod odstranjen.
- Nekaj časa lahko traja, da se predvajanje začne (odvisno od vsebine naprave iPhone/iPod).
- Napravo iPod/iPhone odstranite in znova priključite.
- Uporabljate nepodprto vrsto naprave iPhone/iPod. Podprte vrste naprav si ogledajte v razdelku »Združljivi modeli naprav iPhone/iPod« (stran 54).

### Glasnost zvonjenja naprave iPhone se ne spreminja.

- Glasnost zvonjenja prilagodite z upravljalnimi tipkami na napravi iPhone.

## Omrežje

### Povezave z omrežjem ni mogoče vzpostaviti.

- Preverite delovanje omrežne povezave (stran 39) in meni Network Settings (stran 96).

### Strežnika ni mogoče najti.

- Strežnik poiščite z možnostjo »Connection Server Settings« v meniju Network Settings (stran 96).
- Preverite naslednje:
  - Ali je usmerjevalnik vklopljen?
  - Če je med sprejemnikom in usmerjevalnikom druga naprava, preverite, ali je ta vklopljena.
  - Ali so vsi kabli pravilno in ustrezno povezani?
  - Ali nastavitve ustrezajo nastavitvam usmerjevalnika (DHCP ali fiksni naslov IP)?
- Pri uporabi računalnika preverite naslednje:
  - Nastavitve vgrajenega požarnega zidu za operacijski sistem računalnika.
  - Nastavitve požarnega zidu za varnostno programsko opremo. Če želite preveriti nastavitve požarnega zidu za varnostno programsko opremo, glejte razdelek o pomoči varnostne programske opreme.
- Registrirajte sprejemnik v strežniku. Podrobnosti najdete v navodilih, ki so priložena strežniku.
- Malce počakajte in nato znova poskusite vzpostaviti povezavo s strežnikom.

### Vsebine iz strežnika ni mogoče najti ali predvajati.

- Na zaslonih »My Music«, »My Photo« in »My Video« sprejemnik od vse vsebine v strežniku prikazuje samo vsebino, ki jo je mogoče predvajati s sprejemnikom in ustreza smernicam DLNA.
- V strežniku je lahko vsebina, ki se ne prikaže ali predvaja, čeprav je ta vsebina določena v smernicah DLNA.

### Z upravljalnikom »ES Remote« ali DLNA ni mogoče dostopati do strežnika.

- Upravljalnik, ki ga želite uporabljati, mora biti nastavljen na »Allow« v možnosti »Renderer Access Control« (stran 96).
- Če nastavite možnost »Auto Access Permission« na »On« v možnosti »Renderer Options« (stran 96), je vsak zaznan upravljalnik samodejno na voljo.
- Ali je omrežni upravljalnik naveden v možnosti »Renderer Options« in je nastavljen na »Allow«?  
Če potrditveno polje ni potrjeno, potrdite polje »Auto Access Permission«, in se vrnite na osnovni meni. Nato enkrat upravljajte sprejemnik z omrežnim upravljalnikom in po potrebi počistite izbiro polja »Auto Access Permission«.
- Če je omrežni upravljalnik računalniške programske opreme, ali je programska oprema pregledana s protivirusno programsko opremo ali programsko opremo požarnega zidu?  
Dovolite komunikacijo UPnP med programsko opremo in sprejemnikom. Podrobnosti najdete v navodilih za uporabo protivirusne programske opreme, programske opreme požarnega zidu ali programske opreme omrežnega upravljalnika.

## Internetne video vsebine

### Kakovost slike/zvoka je slaba oziroma pri nekaterih programih manjkajo podrobnosti, zlasti pri hitrem predvajanju ali temnih prizorih.

- Kakovost slike/zvoka je odvisna od ponudnika internetnih vsebin.
- Kakovost slike/zvoke lahko izboljšate, tako da spremenite hitrost povezave. Podjetje Sony priporoča, da hitrost povezave nastavite najmanj na 2,5 Mb/s za video vsebine s standardno ločljivostjo in 10 Mb/s za video vsebine z visoko ločljivostjo.
- Nekatero video vsebine ne vključujejo zvoka.

### Slika je majhna.

- Pritisnite gumb , da jo povečate.

### Vsebine ni mogoče predvajati.

- Predvajanje nekaterih internetnih vsebin zahteva predhodno registracijo prek računalnika.

## »BRAVIA« Sync (»Nadzor za HDMI«)

### Funkcija nadzora za HDMI ne deluje.

- Preverite povezavo HDMI (strani 24, 26, 28, 30).
- Možnost »Control for HDMI« v meniju HDMI Settings mora biti nastavljena na »On«.
- Preverite, ali priključena oprema podpira uporabo funkcije nadzora za HDMI.
- Preverite nastavitve nadzora za HDMI na priključeni opremi. Več informacij poiščite v navodilih za uporabo priključene opreme.
- Če spremenite povezavo HDMI, priključite oz. izključite napajalni kabel. V primeru izpada elektrike ponovite postopke iz razdelka »Priprava za uporabo funkcije BRAVIA Sync« (stran 70).

- Vrste in število opreme, ki jo je mogoče upravljati s funkcijo »BRAVIA« Sync, so omejene s standardom HDMI CEC, kot je opisano spodaj:
  - Snemalna oprema (snemalnik Blu-ray Disc, snemalnik DVD-jev itd.): največ 3 komponente
  - Oprema za predvajanje (predvajalnik Blu-ray Disc, predvajalnik DVD-jev itd.): največ 3 komponente
  - Oprema v povezavi z radijskim sprejemnikom: največ 4 komponente
  - Sprejemnik AV AV (zvočni sistem): največ 1 komponenta

### Ko želite uporabiti funkcijo za predvajanje z enim dotikom, se vhodni signal ne preklopi kot želite.

- Preverite dodelitev vhoda HDMI (stran 74). Kadar dodelite več vhodnih signalov enemu vhodnemu priključku HDMI in v opremi, povezani s priključkom HDMI, uporabljate funkcijo za predvajanje z enim dotikom, se prednostno izbere prejšnji vhod z izvirnim zaporedjem vhodov.

### Storitev Audio Return Channel (ARC) ne dela.

- Možnost »Control for HDMI« v meniju HDMI Settings mora biti nastavljena na »On«.
- Možnost INPUT MODE za »TV« mora biti nastavljena na »AUTO« (stran 73).

## Daljinski upravljalnik

### Daljinski upravljalnik ne deluje.

- Daljinski upravljalnik usmerite proti senzorju za signal daljinskega upravljalnika na sprejemniku (stran 9).
- Odstranite vse predmete med daljinskim upravljalnikom in sprejemnikom.
- Če je raven napolnjenosti baterij v daljinskem upravljalniku nizka, jih zamenjajte z novimi.

- Načina upravljanja sprejemnika in daljinskega upravljalnika morata biti enaka. Če sta načina upravljanja sprejemnika in daljinskega upravljalnika različna, sprejemnika ni mogoče upravljati z daljinskim upravljalnikom (stran 79).
- Izbrati morate ustrezen vhod na daljinskem upravljalniku.
- Če uporabljate programirano opremo, ki je ne izdeluje Sony, daljinski upravljalnik morda ne bo deloval pravilno (odvisno od modela in proizvajalca opreme).

Če težava ni opisana zgoraj in se ne odpravi, če malo počakate, izvedite enega od spodnjih postopkov.

- Pritisnite gumb I/⏻ na daljinskem upravljalniku, da vklopite in izklopite sprejemnik.
- Držite gumb I/⏻ na sprejemniku dokler lučka nad gumbom ne začne utripati zeleno, da znova zaženete sprejemnik.

## Sporočila o napaki

Prek sporočila lahko preverite stanje sprejemnika. Za odpravljanje težave glejte spodnjo tabelo. Če težave ne morete odpraviti, se obrnite na najbližjega prodajalca izdelkov Sony.

---

### PROTECTOR

Sprejemnik je pokrit in prehod zraka skozi prezračevalne odprtine je oviran. Sprejemnik se po nekaj sekundah samodejno izklopi. Odstranite predmet, ki pokriva zgornjo ploščo sprejemnika, in sprejemnik znova vklopite.

---

### SPEAKER SHORTED

Zvočnikom se dovaja neenakomeren tok zaradi kratkega stika v priključkih zvočnikov. Sprejemnik se po nekaj sekundah samodejno izklopi. Če se varnostna naprava na sprejemniku aktivira zaradi kratkega stika, izklopite sprejemnik. Preverite povezavo zvočnikov in sprejemnik znova vklopite.

---

### FAN STOPPED

Prepričajte se, da prehod zraka skozi prezračevalne odprtine na vrhu sprejemnika ni oviran. Sprejemnik postavite na dobro prezračevano mesto, da preprečite prekomerno segrevanje.

---

### Na zaslonu televizorja se prikaže sporočilo »A new software version is available. Please go to the "Setup" section of the menu and select "Network Update" to perform the update.«.

Več o posodobitvi programske opreme sprejemnika na novo različico preberite v razdelku »Network Update« (stran 100).

---

### Video cannot be output from this jack.

- Če uporabljate sprejemnik v glavnem področju, povežite sprejemnik s televizorjem prek kabla HDMI.
- Če sprejemnik povežete s televizorjem prek video kabla, nastavite možnost »Playback Resolution« na »480i/576i« (stran 93).
- Če sprejemnik povežete s televizorjem prek komponentnega kabla, nastavite možnost »Playback Resolution« na parameter, ki ustreza televizorju (stran 93).

## Seznam sporočil po opravljenih meritvah v postopku Auto Calibration

Zaslon	Razlaga
Code 31	Možnost SPEAKERS (A/B/A+B/OFF) je nastavljena na OFF. Nastavite drugo nastavitev zvočnikov in znova zaženite merjenje.
Code 32	Zaznavanje zvočnikov ni uspelo. Preverite, ali je vtič mikrofona za določitev optimalne postavitve do konca vstavljen v priključek AUTO CAL MIC, in znova zaženite funkcijo Auto Calibration.
Code 33	<ul style="list-style-type: none"><li>• Sprednja zvočnika nista priključena ali pa je priključen samo en sprednji zvočnik.</li><li>• Mikrofon za določitev optimalne postavitve ni priključen. Preverite, ali je vtič mikrofona za določitev optimalne postavitve do konca vstavljen v priključek AUTO CAL MIC, in znova zaženite funkcijo Auto Calibration.</li><li>• Levi ali desni prostorski zvočnik ni priključen.</li><li>• Zadnja prostorska zvočnika sta priključena, čeprav prostorskih zvočnikov ni treba priključiti. Priključite prostorska zvočnika v priključka SURROUND.</li><li>• Zadnji prostorski zvočnik je priključen le v priključke SURROUND BACK/FRONT HIGH/ZONE 2 R. Če nameravate uporabljati samo en zadnji prostorski zvočnik, ga priključite v priključke SURROUND BACK/FRONT HIGH/ZONE 2 L.</li><li>• Priključen je le en sprednji dvignjeni zvočnik. Sprednji dvignjeni zvočnik priključite v oba priključka SURROUND BACK/FRONT HIGH/ZONE 2.</li><li>• Sprednja dvignjena zvočnika sta priključena, prostorska zvočnika pa nista priključena. Priključite prostorska zvočnika v priključka SURROUND.</li></ul>
Warning 40	Pri umerjanju je bila zaznana visoka raven hrupa. Rezultati bodo morda boljši, če poskusite postopek izvesti v tišjem okolju.
Warning 41	Mikrofon zaznava premočen zvočni signal.
Warning 42	<ul style="list-style-type: none"><li>• Razdalja med zvočnikom in mikrofonom je morda premajhna.</li><li>• Znova zaženite merjenje, ko povečate razdaljo med zvočnikom in mikrofonom.</li><li>• Kadar uporabljate sprejemnik kot predojačevalnik, se lahko prikaže katero koli sporočilo, kar je odvisno od priključenega ojačevalnika moči. Kljub temu pa lahko brez sprememb sprejemnik uporabljate brez težav še naprej.</li></ul>
Warning 43	Oddaljenosti in položaja nizkotonskega zvočnika ni mogoče zaznati. Ali pa kota položaja zvočnika ni mogoče zaznati. Razlog je morda hrup. Poskusite izvesti postopek merjenja v tišjem okolju.
NO WARNING	Opozorilna sporočila niso prikazana.
-----	Zvočniki niso priključeni.

## Brisanje pomnilnika

### Razdelki za referenco

Izbrisati želim	Glejte
Vse shranjene nastavitve	strani 42
Pomnilnik daljinskega upravljalnika	strani 113

### Vnovični zagon sprejemnika

Če gumbi na sprejemniku ali daljinskem upravljalniku ne delujejo zaradi okvare sprejemnika, znova zaženite sprejemnik.

Gumb I/⏻ držite pritisnjen 10 sekund. Ko lučka nad gumbom I/⏻ utripa zeleno, se vnovični zagon začne.

### Več o informacijah za podporo

Najnovejše informacije o sprejemniku so na voljo na naslednjem spletnem mestu.  
<http://support.sony-europe.com/>

## Tehnični podatki

### Ojačevalnik

IZHODNA MOČ<sup>1) 2)</sup>

Nazivna izhodna moč pri stereo načinu  
(8 ohmov 20 Hz – 20 kHz, THD 0,09 %):  
100 W + 100 W

Referenčna izhodna moč pri stereo načinu  
(4 ohme 1 kHz, THD 0,15 %):  
85 W + 85 W

Referenčna izhodna moč  
(8 ohmov 1 kHz, THD 0,7 %)  
FRONT:  
110 W + 110 W  
CENTER: 110 W  
SURROUND:  
110 W + 110 W  
SURROUND BACK:  
110 W + 110 W

Referenčna izhodna moč  
(4 ohmov 1 kHz, THD 0,7 %)  
FRONT:  
100 W + 100 W  
CENTER: 100 W  
SURROUND:  
100 W + 100 W  
SURROUND BACK:  
100 W + 100 W

- <sup>1)</sup> Izmerjeno pod temi pogoji:  
Napajanje: 230 V pri izmeničnem toku, 50/60 Hz
- <sup>2)</sup> Odvisno od nastavitve zvočnega polja in vira se zvok morda ne bo predvajal.

### Frekvenčni odziv<sup>3)</sup>

SA-CD/CD, MD/TAPE,	10–100 kHz
TV, VIDEO 1/2,	± 3 dB
BD/DVD, SAT/CATV,	
GAME	

- <sup>3)</sup> Pri uporabi možnosti »2ch Analog Direct«.

### Vhodni (analogni) signali

SA-CD/CD, MD/TAPE,	Občutljivost: 150 mV
TV, VIDEO 1/2,	Impedanca: 50 kohmov
BD/DVD, SAT/CATV,	S/N: 100 dB
GAME	(A, 20 kHz LPF)

## Vhodni (digitalni) signali

IN 1 (SA-CD/CD) (koaksialni)	Impedanca: 75 ohmov S/N: 96 dB (A, 20 kHz LPF)
IN 1 (VIDEO 1), IN 2 (TV), IN 3 (MD/TAPE) (optični)	S/N: 96 dB (A, 20 kHz LPF)

## Izhodni priključki

MD/TAPE (REC OUT), VIDEO 1, ZONE 2	Napetost: 150 mV Impedanca: 1 kohm
SUBWOOFER	Napetost: 2 V Impedanca: 1 kohm

## Radio FM

Frekvenčni pas	87,5–108,0 MHz
Antena	Žična antena FM
Antenski priključki	75 ohmov, neuravnovešeni

## Radio AM

Frekvenčni pas	531–1602 kHz
Srednja frekvenca	450 kHz
Antena	Okvirna antena

## Video

Vhodni/izhodni priključki

Video:	1 Vp-p, 75 ohmov
COMPONENT VIDEO:	
Y:	1 Vp-p, 75 ohmov
P <sub>B</sub> :	0,7 Vp-p, 75 ohmov
P <sub>R</sub> :	0,7 Vp-p, 75 ohmov
	80 MHz HD (prehodni)

## HDMI Video

Vhod/izhod (blokiranje ponavljalnika HDMI)

640 × 480p pri 59,94/60 Hz
720 × 480p pri 59,94/60 Hz
1280 × 720p pri 59,94/60 Hz
1920 × 1080i pri 59,94/60 Hz
1920 × 1080p pri 59,94/60 Hz
720 × 576p pri 50 Hz
1280 × 720p pri 50 Hz
1920 × 1080i pri 50 Hz
1920 × 1080p pri 50 Hz
1280 × 720p pri 29,97/30 Hz
1920 × 1080p pri 29,97/30 Hz
1280 × 720p pri 23,98/24 Hz
1920 × 1080p pri 23,98/24 Hz

## HDMI Video (3D)

Vhod/izhod (blokiranje ponavljalnika HDMI)

1280 × 720p pri 59,94/60 Hz	Združitev slik
	Slika-ob-sliki (polovično)
	Slika-nad sliko (zgoraj-in-spodaj)
1920 × 1080i pri 59,94/60 Hz	Združitev slik
	Slika-ob-sliki (polovično)
	Slika-nad sliko (zgoraj-in-spodaj)
1920 × 1080p pri 59,94/60 Hz	Združitev slik
	Slika-ob-sliki (polovično)
	Slika-nad sliko (zgoraj-in-spodaj)
1280 × 720p pri 50 Hz	Združitev slik
	Slika-ob-sliki (polovično)
	Slika-nad sliko (zgoraj-in-spodaj)
1920 × 1080i pri 50 Hz	Združitev slik
	Slika-ob-sliki (polovično)
	Slika-nad sliko (zgoraj-in-spodaj)
1920 × 1080p pri 50 Hz	Združitev slik
	Slika-ob-sliki (polovično)
	Slika-nad sliko (zgoraj-in-spodaj)
1280 × 720p pri 23,98/24 Hz	Združitev slik
	Slika-ob-sliki (polovično)
	Slika-nad sliko (zgoraj-in-spodaj)
1920 × 1080p pri 29,97/30 Hz	Združitev slik
	Slika-ob-sliki (polovično)
	Slika-nad sliko (zgoraj-in-spodaj)
1280 × 720p pri 29,97/30 Hz	Združitev slik
	Slika-ob-sliki (polovično)
	Slika-nad sliko (zgoraj-in-spodaj)

## Vrste datotek, ki jih lahko predvaja ta sistem

Vrsta vsebine	Vrsta datoteke	Pripone
Video	MPEG-1 Video/PS <sup>1) 2)</sup>	“.mpg”, “.mpeg”, “.m2ts”, “.mts”
	MPEG-2 Video/PS, TS <sup>1) 3)</sup>	
	MPEG-4 AVC <sup>1) 2)</sup>	“.mkv”, “.mp4”, “.m4v”, “.m2ts”, “.mts”
	WMV9 <sup>1) 2)</sup>	“.wmv”, “.asf”
	AVCHD <sup>2)</sup>	4)
	Xvid	“.avi”
Glasba	MP3 (MPEG-1 Audio Layer III) <sup>6)</sup>	“.mp3”
	AAC <sup>1) 2) 5) 6)</sup>	“.m4a”
	Standard WMA9 <sup>1) 2) 5) 6)</sup>	“.wma”
	LPCM <sup>6)</sup>	“.wav”
	FLAC <sup>6)</sup>	“.flac”
Fotografije	JPEG	“.jpg”, “.jpeg”, “.mpo”
	PNG	“.png”
	GIF	“.gif”

- 1) Sprejemnik ne omogoča predvajanja kodiranih datotek, kot so datoteke DRM.
- 2) Sprejemnik ne omogoča predvajanja te oblike zapisa datotek v strežniku DLNA.
- 3) Sprejemnik omogoča v strežniku DLNA samo predvajanje video vsebine s standardno ločljivostjo.
- 4) Sprejemnik omogoča predvajanje datotek AVCHD, ki so posnete z digitalno videokamero ipd. Disk z datotekami AVCHD se ne bo predvajal, če ni ustrezno posnet.
- 5) Sprejemnik ne omogoča predvajanja kodiranih datotek, kot so datoteke Lossless.
- 6) Podprta frekvenca vzorčenja/bitna globina: do 192 kHz/24 bitov

## Opombe

- Nekaterih datotek ni mogoče predvajati, odvisno od oblike datotek, kodiranja datotek, posnetega stanja ali stanja strežnika DLNA.
- Nekaterih datotek, ki so bile računalniško spremenjene, morda ne bo mogoče predvajati.
- Sprejemnik lahko prepozna naslednje datoteke ali mape v napravah USB:
  - do map v tretjem nivoju
  - do 500 datotek na posameznem nivoju
- Sprejemnik lahko prepozna naslednje datoteke ali mape, shranjene v strežniku DLNA:
  - do map v osemnajstem nivoju
  - do 999 datotek na posameznem nivoju
- Nekatero naprave USB morda ne bodo delovale s tem sprejemnikom.
- Sprejemnik lahko prepozna naprave za količinsko shranjevanje (MSC) (kot je bliskovni pomnilnik ali disk HDD), naprave za zajemanje mirujoče slike (SICD) in tipkovnice s 101 tipko (samo prek srednjega priključka USB).
- Če želite preprečiti poškodbe podatkov ali okvaro pomnilniške naprave USB ali drugih naprav, pred priključevanjem ali odstranjevanjem pomnilniške naprave USB izklopite sprejemnik.
- Za oblike zapisov, določene v smernicah DLNA, mora strežnik ponujati vsebino, ki ima pravilno dodane informacije o obliki zapisa, določene v smernicah DLNA.

## Splošno

Napajanje	230 V pri izmeničnem toku, 50/60 Hz
Poraba energije	360 W
Poraba energije (v načinu pripravljenosti)	0,5 W (Kadar so možnosti »Control for HDMI« (stran 95), »Pass Through« (stran 95), »Network Standby« (stran 97) in »RS232C Control« (stran 100) nastavljene na »Off« in je napajanje za področje 2 izklopljeno.)
Mere	430 mm × 162 mm × 388 mm (širina/višina/globina) vključno z izbočenimi deli in upravljalnimi tipkami
Teža (pribl.)	13,2 kg



## **Priložena dodatna oprema**

Navodila za uporabo (ta priročnik)

Kratka navodila za namestitev (1)

Podatki o licenci za programsko opremo (1)

Mikrofon za določitev optimalne postavitve  
ECM-AC2 (1)

Žična antena FM (1)

Okvirna antena AM (1)

Napajalni kabel (1)

Daljinski upravljalnik (1)

Bateriji R6 (AA) (2)

Orodje za povezavo kablov zvočnikov (1)

Oblika in tehnični podatki se lahko spremenijo  
brez obvestila.

# Stvarno kazalo

## Številke

12V Trigger 99  
2ch Analog Direct 59  
2ch Stereo (način) 59  
3D Output Settings 94  
5,1-kanalni 20  
7,1-kanalni 20

## A

A.F.D. (način) 59  
A/V Sync 90  
Advanced Auto Volume 65, 90  
AM 56  
Antena 38  
Audio Input Assign 74, 96  
Audio Out 95  
Audio Return Channel (ARC) 72, 73  
Audio Settings 89  
Auto Calibration 85  
Auto Calibration Setup 85  
Auto Standby 99  
Auto Tuning 56  
Automatic Phase Matching 86

## B

Berlin Philharmonic Hall 62  
Brisanje  
daljinski upravljalnik 113  
sprejemnik 42

## C

Calibration Type 86  
Connection Server Settings 96  
Control for HDMI 95  
Crossover Frequency 88

## D

D.C.A.C. (Digital Cinema  
Auto Calibration) 85  
Daljinski upravljalnik 14–16, 42, 108–113  
Decode Priority 91  
Digital Legato Linear (D.L.L.) 89  
Direct Tuning 56  
Distance Unit 89  
DLNA 51, 55  
Dual Mono 90  
Dvokanalno 59  
Dynamic Range Compressor 90

## E

Easy Automation 76  
Easy Setup 43, 85  
ES Remote 76  
Equalizer 90  
External Control 97

## F

Favorites 47  
Film 60  
FM 56

## G

Glasba 62  
GUI (grafični uporabniški vmesnik) 24

## H

HD-D.C.S. 60  
HD-D.C.S. (vrsta učinka) 61  
HDMI Settings 94

**I**  
 Impedanca zvočnikov 43  
 Initialize Personal Information 100  
 Input Edit 95  
 INPUT MODE 73  
 Input Settings 95  
 Internet Services Settings 97  
 Internet Settings 96  
 Internet Video Parental Control 97  
 Internet Video Unrated 98  
 Internetne video vsebine 51  
 Internetne vsebine 51  
 IP Content Noise Reduction 52  
 iPhone/iPod 50, 54  
 Iskanje 56, 57  
 Izbira prizora 72  
 Izenačevalnik 64  
 Izklop napajanja sistema 71  
 Izklop zvoka 48

**J**  
 Jazz Club 62

**K**  
 Kabelski sprejemnik 30

**L**  
 L.F.E. (Učinek nizkih frekvenc) 12  
 Language 99  
 Large 87  
 Line Out 68, 99  
 Listen 48  
 Live Concert 62

**M**  
 MASTER VOLUME 9  
 Meni 46, 82

**N**  
 Name In 86  
 Name Input 57  
 Napajalni kabel 41  
 Nastavitve 82  
 Nastavitveni meni 82  
 Neo:6 (glasba) 62  
 Neo:6 (kino) 60

Network Settings 96  
 Network Standby 97  
 Network Update 100  
 Nizki toni 9, 64

**O**  
 Odštevalnik časa 78

**P**  
 Parental Control Area Code 97  
 Parental Control Password 97  
 Pass Through 72, 95  
 Phase Audio 88  
 Phase Noise 88  
 PHONES 9  
 Playback Resolution 93  
 PlayStation 3 28  
 PLII (film) 60  
 PLII (glasba) 62  
 PLIIz Height 60, 62, 63  
 PLIIx (film) 60  
 PLIIx (glasba) 62  
 Ponastavitev  
     daljinski upravljalnik 113  
     sprejemnik 42  
 Portable Audio 62  
 Position 85  
 Povezava z dvojno ojačitvijo 81  
 Prednastavljene postaje 57  
 Predvajalnik Blu-ray Disc 26  
 Predvajalnik CD-jev 35  
 Predvajalnik DVD-jev 26  
 Predvajalnik kaset 37  
 Predvajalnik MD 37  
 Predvajanje z enim dotikom 71  
 Pretvorba v višjo ločljivost 18  
 Priključki  
     antena 38  
     avdio oprema 35  
     monitor 24  
     omrežje 39  
     video oprema 26  
     zvočniki 22  
 Priključki VIDEO 2 IN 33  
 PROTECTOR 124

## R

Radio 56  
Renderer Access Control 96  
Renderer Options 96  
Resolution 92  
RS232C Control 100

## S

Satelitski sprejemnik 30  
SB Assign 86  
Screen Format 94  
Settings Lock 99  
Small 87  
Snemanje 79  
Software Update Notification 100  
Sound Field 59, 91  
Sound Field Mode 63, 91  
Sound Optimizer 64, 89  
Speaker Connection 86  
Speaker impedance 89  
Speaker Settings 85  
Speaker Setup 86  
SPEAKER SHORTED 124  
SPEAKERS (A/B/A+B/OFF) 9, 44  
Sporočila  
    Auto Calibration 125  
    napaka 124  
Sports 62  
Spreminjanje zaslonskega prikaza 107  
Stadium 62  
STEREO/MONO 56  
Strežnik  
    priprava 45  
Subwoofer Level 94  
Subwoofer Low Pass Filter 94  
Subwoofer Muting 90  
Super Audio CD, predvajalnik 35  
System Information 100  
System Settings 99  
SYSTEM STANDBY 109

## T

Test Tone 88  
TONE 9  
TONE MODE 9, 42  
True Concert Mapping A/B 62  
TV Type 94

## U

Upravljanje domačega kina 72  
Upravljanje zvoka sistema 71  
USB 49

## V

Večpodročno 66  
Video Input Assign 74, 96  
Video Settings 92  
Videokamera 33  
Videorekorder 32  
Visoki toni 9, 64  
Vrsta učinka 61  
Vzorec postavitve zvočnikov 86

## W

WALKMAN 49  
Watch 48

## Z

Zaslón 11, 102  
Zone Control 98  
Zone Settings 98  
Zone Setup 98  
Zvočni učinki 59







<http://www.sony.net/>

©2011 Sony Corporation



\* 4 2 8 7 9 6 9 1 1 \* (2)