

Večkanalni sprejemnik AV

Navodila za uporabo

Najprej preberite priložena navodila za namestitev. Tako boste lahko bolje razumeli povezave in delovanje sprejemnika.

OPOZORILO

Če želite zmanjšati nevarnost požara, ne prekrivajte prezračevalne reže naprave s predmeti, kot so časopisi, prti, zavese ipd.
Naprave ne izpostavljajte virom odprtega ognja (na primer prižganih sveč).

Naprave ne postavljajte v zaprt prostor, na primer v knjižnico ali vgradno omaro.

Zmanjšajte nevarnost požara ali električnega udara, tako da naprave ne izpostavljate vodnim kapljam ali curkom in nanjo ne postavljate predmetov, napolnjenih s tekočinami (na primer vaz).

Ker se glavni napajalni priključek uporablja za prekinitev povezave z napajalnim omrežjem, enoto priključite v lahko dostopno električno vtičnico. Če opazite neobičajno delovanje enote, takoj izvlcite glavni napajalni priključek iz električne vtičnice.

Baterij ali naprave, v kateri so baterije, ne izpostavljajte čezmerni vročini, na primer sončni svetlobi ali ognju.

Če je enota priključena v električno vtičnico, je povezana z napajalnim omrežjem, tudi če je izklopljena.

Ne uporabljajte slušalk pri preveliki glasnosti, ker si lahko poškodujete sluh.



Ta simbol opozarja uporabnika, da so lahko nekatere površine naprave med običajnim delovanjem vroče na dotik.

Ta oprema je bila preizkušena in ustreza zahtevam Direktive o elektromagnetni združljivosti (EMC) glede uporabe povezovalnega kabla, ki je krajši od 3 metrov.

Opomba za uporabnike: spodaj navedene informacije se nanašajo samo na opremo, prodano v državah, v katerih veljajo direktive EU.

Ta izdelek je izdelala družba Sony Corporation, 1-7-1 Konan Minato-ku Tokio, 108-0075 Japonska oz. je bil izdelan v njenem imenu. Poizvedbe v zvezi s skladnostjo glede na zakonodajo Evropske unije morajo biti naslovljene na pooblaščenega predstavnika – Sony Deutschland GmbH, Hedelfinger Strasse 61, 70327 Stuttgart, Nemčija. V primeru vprašanj glede servisa ali garancije glejte naslove, navedene v ločenih servisnih ali garancijskih dokumentih.



Odstranjevanje izrabljene električne in elektronske opreme (velja za države EU in druge evropske države s sistemom ločenega zbiranja odpadkov)

Ta oznaka na izdelku ali njegovi embalaži pomeni, da izdelka ni dovoljeno odvreči skupaj z gospodinjskimi odpadki. Odložiti ga morate na ustreznem zbirnem mestu za recikliranje električne in elektronske opreme. Z ustrezno odstranitvijo izdelka pripomorete k preprečevanju morebitnih negativnih posledic za okolje in zdravje ljudi, ki bi jih lahko povzročila nepravilna odstranitev tega izdelka. Recikliranje materialov prispeva k ohranjanju naravnih virov. Za več informacij o recikliranju tega izdelka se obrnite na lokalno upravo, komunalno službo ali prodajalca, pri katerem ste kupili izdelek.



Odstranjevanje izrabljenih baterij (velja za države EU in druge evropske države s sistemom ločenega zbiranja odpadkov)

Ta oznaka na bateriji ali embalaži naprave pomeni, da baterij, priloženih temu izdelku, ni dovoljeno odvreči med gospodinjske odpadke. Ta oznaka na nekaterih baterijah vključuje tudi kemijski simbol. Kemijski simbol za živo srebro (Hg) ali svinec (Pb) je dodan, če baterija vsebuje več kot 0,0005 % živega srebra ali 0,004 % svina. Z ustrezno odstranitvijo baterij pripomorete k preprečevanju morebitnih negativnih posledic za okolje in zdravje ljudi, ki bi jih lahko povzročila nepravilna odstranitev baterij.

Recikliranje materialov prispeva k ohranjanju naravnih virov. Če izdelek za svoje delovanje ali zaradi varnostnih razlogov ali zagotavljanja celovitosti podatkov potrebuje trajno napajanje prek notranje baterije, lahko baterijo zamenja samo usposobljen serviser. Poskrbite za pravilno ravnanje s takšno baterijo, tako da izdelek ob koncu njegove življenjske dobe odložite na ustreznem zbirnem mestu za recikliranje električne in elektronske opreme. Za ustrežno ravnanje z drugimi baterijami preberite razdelek o varnem odstranjevanju baterij iz izdelka. Baterije odložite na ustreznem zbirnem mestu za recikliranje izrabljenih baterij. Za več informacij o recikliranju tega izdelka ali baterije se obrnite na lokalno upravo, komunalno službo ali prodajalca, pri katerem ste kupili izdelek.

O tem priročniku

- Navodila v tem priročniku veljajo za model STR-DA2800ES (sprejemnik). Številko modela najdete v spodnjem desnem kotu sprednje plošče.
- V teh navodilih je opisano predvsem upravljanje sprejemnika s priloženim daljinskim upravljalnikom. Uporabite lahko tudi navadne ali vrtljive gumbе na sprejemniku, če so poimenovani enako ali podobno kot gumbi na daljinskem upravljalniku.

Avtorske pravice

Ta sprejemnik je opremljen s sistemi Dolby* Digital, Pro Logic Surround in DTS** Digital Surround System.

* Izdelano na podlagi licence podjetja Dolby Laboratories.

Dolby, Pro Logic, Surround EX in simbol DD so blagovne znamke podjetja Dolby Laboratories.

** Izdelano na podlagi licence, ki jo določajo patenti v ZDA s števkami: 5,956,674, 5,974,380, 5,978,762, 6,487,535, 6,226,616, 7,212,872, 7,003,467, 7,272,567, 7,668,723, 7,392,195, 7,333,929, 7,548,853 ter drugi patenti, ki so bili izdani ali so v postopku izdaje v ZDA in drugih državah. DTS-HD, povezani simbol in DTS-HD skupaj s simbolom so zaščitene blagovne znamke ter DTS-HD Master Audio je blagovna znamka podjetja DTS, Inc. Izdelek vključuje programsko opremo. © DTS, Inc. Vse pravice pridržane.

HDMI

Ta sprejemnik je opremljen s tehnologijo High-Definition Multimedia Interface (HDMI™).

Izraza HDMI in HDMI High-Definition Multimedia Interface ter logotip HDMI so blagovne znamke ali zaščitene blagovne znamke podjetja HDMI Licensing LLC v ZDA in drugih državah.

Vrsto pisave (Shin Go R), nameščene v tem sprejemniku, je izdelalo podjetje MORISAWA & COMPANY LTD.

Ta imena so blagovne znamke podjetja MORISAWA & COMPANY LTD. in tudi avtorske pravice za to pisavo so last podjetja MORISAWA & COMPANY LTD.

iPhone, iPod, iPod classic, iPod nano in iPod touch so blagovne znamke podjetja Apple Inc., zaščitene v ZDA in drugih državah.

Vse druge blagovne znamke in zaščitene blagovne znamke so last svojih lastnikov. Oznaki ™ in ® v tem priročniku nista posebej navedeni.



Oznaki »Made for iPod« in »Made for iPhone« pomenita, da je elektronska naprava zasnovana za povezavo z napravo iPod ali iPhone in da ima potrdilo proizvajalca o skladnosti s standardi za delovanje izdelkov podjetja Apple. Podjetje Apple ni odgovorno za delovanje te naprave ali njeno skladnost z varnostnimi in predpisanimi standardi. Uporaba tega pripomočka z napravo iPod ali iPhone lahko vpliva na delovanje brezžične povezave.



DLNA™, logotip DLNA in DLNA CERTIFIED™ so blagovne znamke, oznake storitev ali oznake potrdil združenja Digital Living Network Alliance.

Tehnologija zvočnega šifriranja in patenti MPEG Layer-3 z licenco združenj Fraunhofer IIS in Thomson.

»BRAVIA« Sync je blagovna znamka podjetja Sony Corporation.

»x.v.Color« in logotip »x.v.Color« sta blagovni znamki podjetja Sony Corporation.

»PlayStation®« je zaščitena blagovna znamka podjetja Sony Computer Entertainment Inc.

»AVCHD« in logotip »AVCHD« sta blagovni znamki podjetij Panasonic Corporation in Sony Corporation.

Windows Media je zaščitena blagovna znamka ali blagovna znamka podjetja Microsoft Corporation v ZDA in/ali drugih državah.

Ta izdelek uporablja tehnologijo, za katero veljajo nekatere pravice intelektualne lastnine podjetja Microsoft. Uporaba ali distribucija te tehnologije

zunaj tega izdelka ni dovoljena brez ustreznih licenc podjetja Microsoft.

Lastniki vsebin za zaščito intelektualne lastnine, vključno z avtorsko zaščiteno vsebino, uporabljajo tehnologijo za dostop do vsebin Microsoft PlayReady™. Ta naprava za dostop do vsebine, ki je zaščitena s storitvijo PlayReady in/ali WMDRM, uporablja tehnologijo PlayReady. Če uporabe vsebin v napravi ni mogoče ustrezno omejiti, lahko lastniki vsebin zahtevajo, da podjetje Microsoft napravi onemogoči uporabo vsebine, zaščitene s storitvijo PlayReady. Ukinitve uporabe ne vpliva na nezaščiteno vsebino ali vsebino, zaščiteno z drugimi tehnologijami za dostop do vsebin. Za dostop do vsebin, zaščiteneh s storitvijo PlayReady, bo morda treba nadgraditi tehnologijo PlayReady. Če nadgradnjo zavrnete, dostop do vsebine, ki zahteva nadgradnjo, ne bo mogoč.

»WALKMAN« in logotip »WALKMAN« sta zaščiteni blagovni znamki podjetja Sony Corporation.

»Android« je zaščitena blagovna znamka podjetja Google Inc.

InstaPrevue™ je blagovna znamka ali registrirana blagovna znamka podjetja Silicon Image, Inc. v ZDA in/ali drugih državah.

Ta izdelek vsebuje programsko opremo, za katero velja licenca GNU General Public License (»GPL«) ali GNU Lesser General Public License (»LGPL«). Te določajo, da imajo kupci pravico do pridobivanja, spreminjanja in nadaljnje distribucije izvorne kode zgoraj omenjene programske opreme, in sicer v skladu s pogoji licence GPL ali LGPL.

Podrobnosti o licencah GPL ali LGPL oz. drugih licencah za programsko opremo glejte razdelek »System Settings« → »Software License« v meniju »Settings« na sprejemniku.

Za izvorno kodo za programsko opremo, uporabljeno v tem izdelku, veljata licenci GPL in LGPL, koda pa je na voljo v spletu. Prenesete jo lahko s spodnjega spletnega mesta:

URL: <http://www.sony.net/Products/Linux>

Družba Sony ne more odgovarjati na vprašanja oz. se odzvati na poizvedbe v zvezi z vsebino te izvorne kode.

Glavne funkcije sprejemnika

Združljiv z različnimi povezavami in oblikami zapisa

Funkcija	Opis	Stran
7.2 kanalov	Sprejemnik lahko oddaja do 7.2 kanalov Sprejemnik podpira povezavo z dvojno ojačitvijo sprednjega zvočnika.	22, 24
Združljivo z različnimi standardi	Sprejemnik je združljiv z različnimi oblikami zvočnega zapisa, kot so Dolby TrueHD, DTS-HD Master Audio, DSD, večkanalni linearni PCM, FLAC itd.	20
HDMI (8 in 2 out + 1 zone out)	Sprejemnik je na zadnji plošči opremljen z 8 vhodnimi priključki HDMI (dva od njih, HDMI IN 2 in IN 3, sta priključka »for AUDIO« in upoštevatva kakovost zvoka). Prek povezave HDMI lahko povežete različno opremo.	26, 28, 30, 31, 35
	Sprejemnik je združljiv z različnimi standardi HDMI, kot so Deep Color, »x.v.Color« ali 4K* in 3D-prenos, Audio Return Channel (ARC) itd. * Priključka HDMI IN 1 in IN 2 podpirata prenos 4K.	34, 72
	4K Sprejemnik lahko oddaja signale 4K prek izhodnih priključkov HDMI.	19, 34
	Fast View Izberete lahko vhodni način HDMI, ki je veliko hitrejši od običajne izbire (Fast View). Priključki HDMI IN 1, IN 2, IN 3 in IN 4 podpirajo funkcijo Fast View.	96
	Control for HDMI Sprejemnik lahko s funkcijo Control for HDMI upravljate hkrati z drugo opremo.	68, 96
Predogled za HDMI	S sprejemnikom lahko v živo predvajate predogled slike v sliki prek vhoda HDMI, povezanega s tem sprejemnikom. Okna za predogled so prikazana samo za vrste vhoda HDMI IN 1/IN 2/IN 3/IN 4. Vhod za predogled HDMI lahko izberete z daljinskim upravljalnikom. (To funkcijo omogoča tehnologija Silicon Image InstaPrevue™.)	75
Omrežje	Sprejemnik je opremljen s štirimi priključki LAN, ki delujejo kot preklopna zvezdišča.	39
	Sprejemnik je združljiv s pretakanjem internetnih video vsebin.	51
	Sprejemnik omogoča predvajanje vsebin v domačem omrežju prek funkcije domačega omrežja, ki podpira DLNA.	50
USB	Vrata USB za povezovanje naprave iPod ali iPhone S sprejemnikom lahko preprosto predvajate vsebine v napravi iPod ali iPhone prek povezave USB.	48
	S sprejemnikom lahko preprosto predvajate vsebine v napravi USB/WALKMAN prek povezave USB.	47

Funkcija	Opis	Stran
Večpodročno	Poleg glavnega področja lahko uživate v glasbi in videih tudi na drugem področju, ki se razlikuje od vsebine v glavnem. Signale HDMI lahko oddajate iz priključkov HDMI IN v priključek HDMI ZONE 2 OUT.	62 19, 62, 65

Boljša kakovost slike in zvoka

Funkcija	Opis	Stran
Pretvorba slik v višjo ločljivost	Sprejemnik lahko zviša ali zniža ločljivost video signalov. Z izhodnim priključkom HDMI je mogoče ločljivost zvišati na 4k. Sprejemnik lahko zviša ali zniža ločljivost video signalov tudi za področje 2.	19
Funkcija Digital Cinema Auto Calibration (D.C.A.C.)	Sprejemnik je opremljen s funkcijo Digital Cinema Auto Calibration (D.C.A.C.). Ta funkcija omogoča samodejno umerjanje in nastavitve zvočnih parametrov za optimalen zvok.	85, 86
Zvočna polja	Izbirate lahko med široko paleto načinov zvočnega polja glede na povezave zvočnikov ali vhodnih virov. Sprejemnik podpira tudi te možnosti zvoka: – trije načini za reprodukcijo zvočnih lastnosti znamenitih glasbenih dvoran: »Berlin Philharmonic Hall«, »Concertgebouw Amsterdam« ali »Musikverein Vienna«.	57, 59
Dvigovanje zvočkov osrednjega zvočnika na ustrezno višino (Center Speaker Lift Up)	S sprednjimi dvignjenimi zvočniki lahko zvoke osrednjega zvočnika na zaslonu dvignete na ustrezno višino. S to funkcijo (Center Speaker Lift Up) boste lahko uživali v naravnem prikazu brez nelagodja.	87
Visokokakovostna reprodukcija datotek s stisnjenim zvokom	S funkcijo D.L.L. (Digital Legato Linear) lahko predvajate datoteke s stisnjenim zvokom v visoki kakovosti.	89

Uporabne funkcije

Funkcija	Opis	Stran
Preprosto in dostopno upravljanje	Sprejemnik ima GUI (grafični uporabniški vmesnik). Intuitivno ga lahko upravljate prek menija, prikazanega na TV-zaslonu.	44
	S funkcijo Easy Setup lahko na preprost način nastavite osnovne nastavitve sprejemnika.	41
	Sprejemniku sta priložena daljinski upravljalnik za upravljanje povezane opreme in večpodročna funkcija.	15
	S pritiskom gumba EASY AUTOMATION lahko hkrati priključete različne nastavitve sprejemnika.	76
Prilagodljive funkcije	Funkcija Sound Optimizer optimizira predvajanje zvoka v skladu z ravno glasnosti.	60
	Funkcija Sinhroniziranje A/V prilagaja časovni zamik med predvajanjem zvoka in prikazom slike.	91
	Funkcija Pass Through oddaja signale HDMI v televizor, tudi če je sprejemnik v načinu pripravljenosti.	71

Drugo

Funkcija	Opis	Stran
Okolju prijazna funkcija	Funkcija Auto Standby omogoča samodejni preklon sprejemnika v način pripravljenosti, ko ga določeno obdobje ne uporabljate ali ne prejema nobenih signalov.	101
Izjemno uporabno	Sprejemnik lahko upravljate s pametnim telefonom, opremljenim z uporabniško programsko opremo »ES Remote«*. * Združljivo z napravami iPod touch/iPhone in telefoni Android	76

Kazalo vsebine

Glavne funkcije sprejemnika	5
Opis in lokacija delov	10

Uvod

Kaj je pomembno pred priključevanjem kakršne koli opreme	18
1: Namestitev zvočnikov	22
2: Priključitev zaslona	26
3: Priključitev video opreme	28
4: Priključitev zvočne opreme	35
5: Vzpostavljanje povezave z omrežjem	39
6: Priprava sprejemnika in daljinskega upravljalnika	40
7: Nastavitev sprejemnika s funkcijo Easy Setup	41
8: Nastavitev priključene opreme	43
9: Priprava računalnika, da ga boste uporabljali kot strežnik	44
Navodila za prikaz na zaslonu	44

Predvajanje slike/zvoka

Predvajanje slike/zvoka s povezano opremo	46
Naprava USB/WALKMAN	47
iPod ali iPhone	48
Domače omrežje (DLNA)	50
Internetne videovsebine	51
FM/AM	52

Predvajanje zvočnih učinkov

Izbiranje zvočnega polja	56
Uporaba funkcije Sound Optimizer	60
Prilagajanje izenačevalnika	61

Uporaba večpodročnih funkcij

Kaj lahko naredite z večpodročno funkcijo	62
Vzpostavitev povezave z več področji	62
Nastavitev zvočnikov v področju 2	65
Nastavitev izhoda HDMI v področju 2	65
Upravljanje sprejemnika iz drugega področja (Postopki ZONE 2)	66

Uporaba drugih funkcij

Uporaba funkcij »BRAVIA« Sync	68
Preklapljanje monitorjev, ki oddajajo HDMI video signale	71
Oddajanje signalov HDMI, tudi kadar je sprejemnik v načinu pripravljenosti (Pass Through)	71
Preklapljanje med digitalnim in analognim zvokom	72
Uporaba drugih video/avdio vhodnih priključkov	73
Predogled za HDMI	75
Upravljanje sprejemnika s pametnim telefonom	76
Shranjevanje različnih nastavitev za sprejemnik in hkraten priklic teh nastavitev (Easy Automation)	76
Uporaba odštevalnika časa	78
Snemanje s sprejemnikom	78
Preklop načina upravljanja sprejemnika in daljinskega upravljalnika	78
Uporaba povezave z dvojno ojačitvijo	80
Povrnitev privzetih tovarniških nastavitev	81

Prilagajanje nastavitvev

Uporaba nastavitvenega menija	82
Easy Setup	85
Speaker Settings	85
Audio Settings	89
Video Settings	92
HDMI Settings	95
Input Settings	97
Network Settings	98
Internet Services Settings	99
Zone Settings	100
System Settings	101
Network Update	102
Upravljanje brez načina GUI	103

Uporaba daljinskega upravljalnika

Upravljanje opreme z daljinskim upravljalnikom	110
Izklop vse povezane opreme (SYSTEM STANDBY)	111
Programiranje daljinskega upravljalnika	111
Brisanje pomnilnika večfunkcijskega daljinskega upravljalnika	115

Dodatne informacije

Previdnostni ukrepi	116
Odpravljanje težav	117
Tehnični podatki	128
Stvarno kazalo	132

Opis in lokacija delov

Sprednja plošča

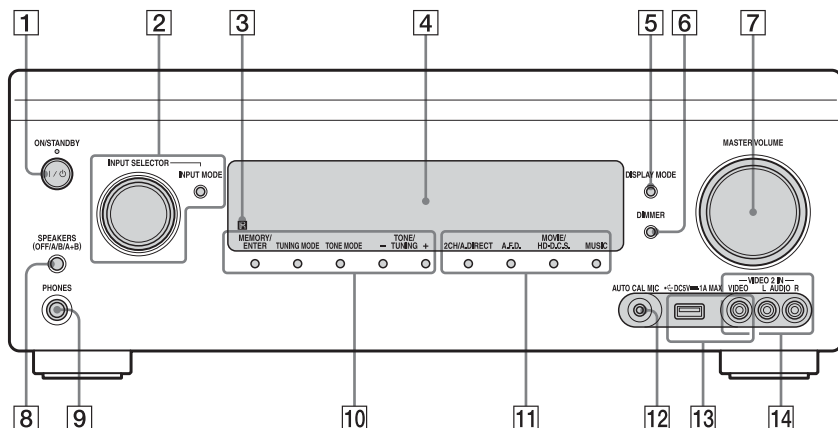

1 I/ON/STANDBY

S tem gumbom vklopite ali izklopite sprejemnik.

Lučka nad gumbom zasveti tako:

Zeleno: sprejemnik je vklopljen.

Oranžno: sprejemnik je v stanju pripravljenosti, in

– možnost »Control for HDMI«

(stran 96) ali »Network Standby«

(stran 98) je nastavljena na »On«,

– možnost »Pass Through« (stran 96) je

nastavljena na »On« ali »Auto«,

– sprejemnik v področju 2 je vklopljen.

Lučka preneha svetiti, ko je sprejemnik

v stanju pripravljenosti in so zgornje

nastavitve izklopljene.

2 INPUT SELECTOR (stran 46)

INPUT MODE (stran 72)

3 Senzor za signal daljinskega upravljalnika

Sprejema signal daljinskega upravljalnika.

4 Zaslon sprejemnika (stran 11)

5 DISPLAY MODE (stran 109)

6 DIMMER

Če želite prilagoditi svetlost zaslonskega okna, pritisčajte gumb DIMMER.

7 MASTER VOLUME (stran 46)

8 SPEAKERS (OFF/A/B/A+B) (stran 42)

9 Priključek PHONES

Za priključitev slušalk.

10 MEMORY/ENTER, TUNING MODE, TONE MODE, TONE/TUNING +/-

Če želite izbrati zvočnik in obseg,

pritisčajte gumb TONE MODE.

Nato z gumbom TONE/TUNING +/-

prilagodite raven nizkih/visokih tonov

zvočnika.

11 2CH/A.DIRECT, A.F.D., MOVIE/HD-D.C.S., MUSIC (stran 56, 57)

12 Priključek AUTO CAL MIC (stran 85)

V ta priključek povežite priloženi

mikrofon za določitev optimalne

postavitve za »Auto Calibration«.

13 iPod ali iPhone (Vrata USB ↔ in priključek VIDEO IN) (stran 33, 47, 48)

14 Priključki VIDEO 2 IN (stran 33)

Indikatorji na zaslonu

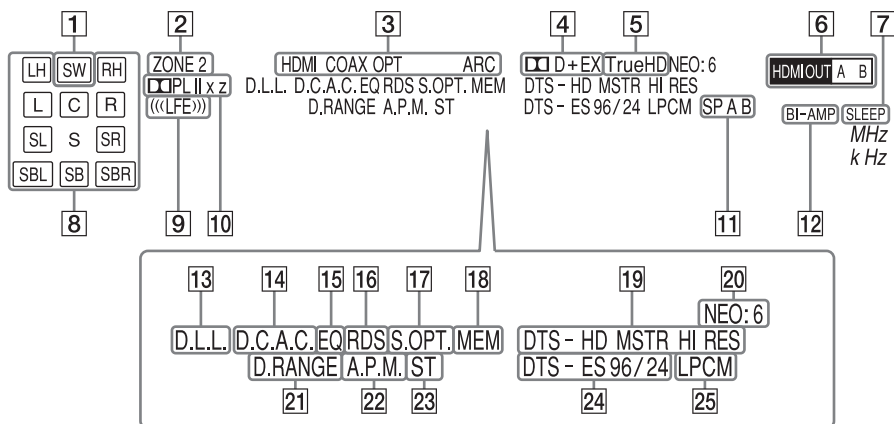

1 SW

Zasveti, če je povezan eden ali več globokotonec in se iz priključkov SUBWOOFER oddaja zvočni signal.

2 ZONE 2 (stran 62)

3 Indikator INPUT

Zasveti ob zaznavanju trenutnega vhodnega vira.

HDMI

COAX

OPT

ARC (stran 72)

4 Indikator Dolby Digital Surround

Ko sprejemnik odkodira signale v obliki Dolby Digital, zasveti ustrezen indikator.

DD

Dolby Digital

DD+

Dolby Digital Plus

DD EX

Dolby Digital Surround EX

5 DD TrueHD

Zasveti, ko sprejemnik odkodira Dolby TrueHD.

6 HDMI OUT A/B (stran 71)

7 SLEEP (stran 78)

8 Indikator kanala predvajanja

Označuje zvočnik, ki je določen za oddajanje zvoka. Prikazuje, kako sprejemnik znižuje ali zvišuje oblike izvornega zvoka glede na nastavitve zvočnika.

L

Sprednji levi

R

Sprednji desni

C

Osrednji

LH

Levi dvignjeni

RH

Desni dvignjeni

SL

Prostorski levi

SR

Prostorski desni

SBL

Zadnji prostorski levi

SBR

Zadnji prostorski desni

SB

Zadnji prostorski

Primer:

Format zapisovanja: 5.1

Vzorec postavitve zvočnikov: 3/0.1

Zvočno polje: A.F.D. Auto

SW

L C R

9 LFE

Zasveti, če vhodni signali, ki se predvajajo, vsebujejo kanal LFE (Učinki nizkih frekvenc).

10 Indikator Dolby Pro Logic

Ko sprejemnik izvaja obdelavo Dolby Pro Logic, sveti ustrezen indikator. Ta tehnologija dekodiranja prostorskega zvoka omogoča okrepitev vhodnih signalov.

DOLBY

Dolby Pro Logic

DOLBY

Dolby Pro Logic II

DOLBY

Dolby Pro Logic IIx

DOLBY

Dolby Pro Logic IIz

11 Indikator zvočniškega sistema (stran 42)

12 BI-AMP (stran 80)

13 D.L.L. (stran 89)

14 D.C.A.C. (stran 85)

Sveti, ko se uporabljajo rezultati meritev funkcije »Auto Calibration«.

15 EQ

Zasveti, če je vključena funkcija izenačevalnika.

16 RDS (stran 55)

Sprejem radijskega podatkovnega sistema

17 S.OPT.

Zasveti, če je vključena funkcija za optimiziranje zvoka (stran 60).

18 MEM

Zasveti, če je vključena funkcija prednastavljenega pomnilnika.

19 Indikator DTS-HD

Sveti, ko sprejemnik odkodira DTS-HD.

DTS-HD

Stalno sveti eden od naslednjih indikatorjev.

MSTR

DTS-HD Master Audio

HI RES

DTS-HD High Resolution Audio

20 NEO:6

Zasveti, če je vključeno odkodiranje DTS Neo:6 Cinema/Music.

21 D.RANGE

Zasveti, če je vključena funkcija stiskanja dinamičnega razpona.

22 A.P.M. (stran 86)

Zasveti, če je vključena funkcija A.P.M. (Automatic Phase Matching).

23 Indikator izbire radijskih postaj

Zasvetijo, ko sprejemnik išče radijsko postajo.

ST

Sprejem stereo signala

24 Indikator DTS(-ES)

Zasveti, ko se prenašajo vhodni signali DTS ali DTS-ES.

DTS

Zasveti, ko sprejemnik odkodira signale DTS.

DTS-ES

Zasveti eden od naslednjih indikatorjev, odvisno od oblike odkodiranja vhodnega signala.

96/24

Odkodiranje DTS 96/24 (96 kHz/24 bit)

25 LPCM

Zasveti, ko se prenašajo vhodni signali PCM (Pulse Code Modulation).

Zadnja plošča

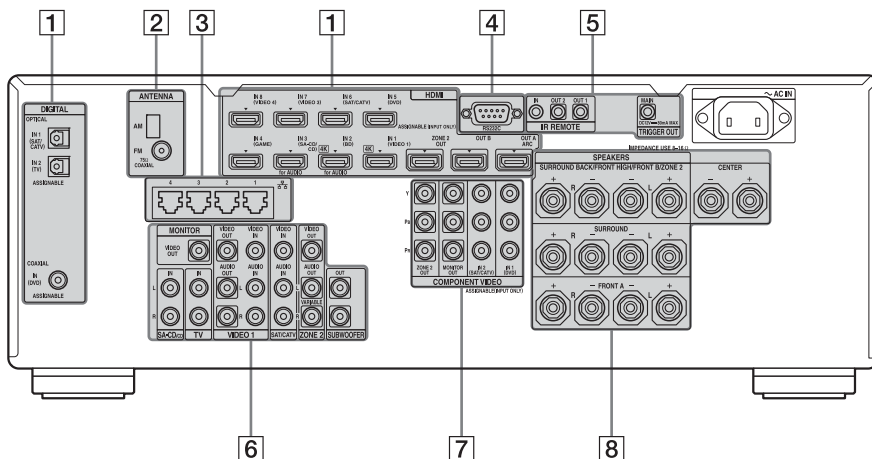

1 Razdelek DIGITAL INPUT/OUTPUT



Priključki OPTICAL IN
(stran 26, 30, 31)



Priključki COAXIAL IN
(stran 29, 36)



Priključki HDMI IN/OUT+
(stran 26, 28, 30, 31)

2 Razdelek ANTENNA



Priključek AM ANTENNA
(stran 38)



Priključek FM ANTENNA
(stran 38)

3 Vrata LAN (preklopna zvezdišča) (stran 39)



4 Vrata RS232C



Uporabljajo se za vzdrževanje in servisiranje.

5 Nadzorni priključki za opremo Sony in drugo zunanjo opremo



Priključki IR REMOTE IN/OUT
(stran 62)

Če želite uporabljati večpodročno funkcijo, priključite ponavljalnik IR (ni priložen) v priključek IN. IR blaster (ni priložen) povežite s priključkom OUT. Signali z vhodom IN se bodo oddajali prek priključka OUT.



Priključki TRIGGER OUT
(stran 101)

Priključite za aktivacijo funkcije za vklop/izklop napajanja druge opreme, ki podpira 12V TRIGGER.

6 Razdelek VIDEO/AUDIO
INPUT/OUTPUT (stran 26, 29,
30, 31, 32, 36)



Priključki AUDIO IN/OUT



Priključki VIDEO IN/OUT*



**Priključki AUDIO OUT
Priključek
VIDEO OUT (stran 62)**



Priključki SUBWOOFER

Priključite zunanje globokotonce.

7 Razdelek COMPONENT VIDEO
INPUT/OUTPUT (stran 26, 29, 31)



Priključki Y, P_B, P_R IN/OUT*



8 Razdelek SPEAKERS (stran 24)

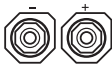

* Sliko izbranega vira lahko predvajate tako, da priključite televizor v priključek HDMI OUT ali MONITOR OUT (stran 26).

Daljnjski upravljalnik (RM-AAP082)

Ta sprejemnik in drugo opremo lahko upravljate s priloženim daljnjskim upravljalnikom.

Opomba

Senzorja za signal daljnjskega upravljalnika ne izpostavljajte neposredni sončni svetlobi ali svetlobnim napravam. To bi lahko povzročilo okvaro.

Nasvet

Ko sprejemnika ni mogoče več upravljati z daljnjskim upravljalnikom, vstavite nove baterije.

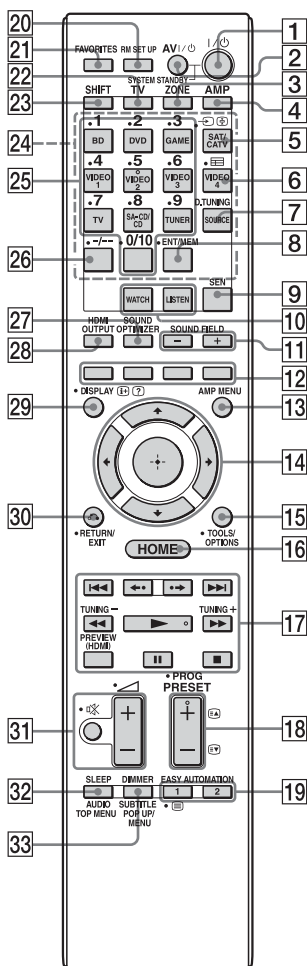

1 I/⏻ (vklop/stanje pripravljenosti)

S tem gumbom vklopite ali izklopite sprejemnik.

2 AV I/⏻ (vklop/stanje pripravljenosti)

Omogoča vklop/izklop video/zvočne opreme, ki jo lahko upravljate z daljnjskim upravljalnikom.

3 ZONE (stran 62)

4 AMP

Omogoča vključitev delovanja sprejemnika za glavno področje.

5 ↵ (izbira vhoda)

Najprej pritisnite gumb TV (22) in nato gumb ↵ (izbira vhoda) ter izberite vhodni signal (TV ali video).

Ⓜ (Zadrževanje besedila)

V besedilnem načinu: zadrži prikaz trenutne strani.

6 ≡ (Vodnik)

Pritisnite SHIFT (23) in nato z gumbom ≡ (Vodnik) prikažite zaslonski vodnik po programu.

7 D.TUNING (stran 53)

Pritisnite SHIFT (23) in nato z gumbom D.TUNING aktivirajte način neposrednega iskanja.

8 ENT/MEM

Pritisnite gumb SHIFT (23) ter z gumbom ENT/MEM in številskimi gumbi (25) vnesite vrednost ali skladbo oz. pritisnite ENT/MEM in s številskimi gumbi (25) izberite prednastavljeno številko, pod katero je bila med delovanjem radija shranjena radijska postaja.





9 SEN

Dostopajte do domače strani spletne storitve Sony Entertainment Network (SEN). To je omrežna storitev, ki jo omogoča družba Sony.

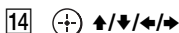
- 10 WATCH, LISTEN (stran 46)**
- 11 SOUND FIELD +/- (stran 56, 57, 59)**
- 12 Barvni gumbi**
Delujejo v skladu z vodnikom na zaslonu televizorja.

13 AMP MENU (stran 103)



Z gumbi     izberete elemente menija. Z gumbom  potrdite izbiro.

15 TOOLS/OPTIONS (stran 45, 52, 55)

Omogoča prikaz in izbiro elementov v meniju z možnostmi.

16 HOME (stran 45)

Omogoča prikaz osnovnega menija na TV-zaslonu.

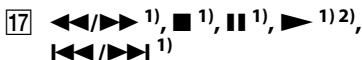

S temi gumbi upravljate DVD-predvajalnik, predvajalnik Blu-ray Disc, CD-predvajalnik, predvajalnik MD, predvajalnik kaset, opremo, povezano v sprednja vrata USB () ali v omrežje oziroma napravo z internetnimi videovsebinami itd.



TUNING +/-

Pritisnite gumb SHIFT () in nato pritisnite gumb TUNING +/-, da izberete postajo.

PREVIEW (HDMI) (stran 75)

Pritisnite gumb PREVIEW (HDMI), da odprete zaslone slike v sliki in ustvarite predogled vhoda štirih priključkov HDMI IN.



Gumb   omogoča

- vnovično predvajanje prejšnjega prizora ali hitro pomikanje naprej po trenutnemu prizoru,
- pomik do prejšnjega ali naslednjega albuma pri uporabi naprave iPod ali iPhone.

18 PRESET + 2)/-

S tem gumbom izbirate med prednastavljenimi postajami.

PROG + 2)/-



Pritisnite gumb TV () in nato z gumboma PROG +/- upravljajte televizor, satelitski sprejemnik itd.



V besedilnem načinu: Izbere naslednjo ali prejšnjo stran.

19 EASY AUTOMATION 1, 2 (stran 76)

 **(Besedilo)**

Pritisnite gumb TV () in nato z gumbom  (Besedilo) prikažite besedilne podatke.

20 RM SET UP (stran 78)

21 FAVORITES (stran 51)

22 TV

S tem gumbom preklopite delovanje daljinskega upravljalnika na tisto v rumeni pisavi in omogočite uporabo televizorja.

23 SHIFT

Omogoča spremembo funkcije gumbov daljinskega upravljalnika in omogoči gumbke, ki so označeni z rožnato barvo.

24 Gumbi za izbiro vhoda

Pritisnite enega od gumbov in izberite zeleno opremo. Ko pritisnete poljubni gumb za izbiro vhoda, se sprejemnik vklopi.

25 Številski gumbi

Pritisnite gumb SHIFT () , nato pa s številskimi gumbi vnesite številke. S številskimi gumbi izberite številke kanalov na televizorju.

26 -/--

Pritisnite SHIFT () in nato z gumbom -/--

- izberite številko skladbe nad 10 na predvajalniku CD-jev, predvajalniku DVD-jev, predvajalniku Blu-ray Disc ali predvajalniku MD;
- izberite številke kanalov nad 10 na televizorju, satelitskem sprejemniku ali videorekorderju.

27 SOUND OPTIMIZER (stran 60)

28 HDMI OUTPUT (stran 71)

29 DISPLAY

S tem gumbom prikažete nadzorno ploščo na zaslonu televizorja med predvajanjem vsebin prek interneta ali domačega omrežja.

i+, **?** (Informacije, prikaz besedila)

Prikažete lahko tudi informacije, kot so številka trenutnega kanala in način zaslona.

V besedilnem načinu: Prikaže skrite informacije (npr. odgovore pri kvizu).

30 RETURN/EXIT

S tem gumbom se vrnete v prejšnji meni ali meni zaprete.

31 (Glasnost) +/- (stran 46)

(Izklop zvoka) (stran 46)

Ko pritisnete gumb TV (**22**), lahko poleg tega prilagodite tudi glasnost televizorja in začasno izklopite zvok televizorja.

32 SLEEP (stran 78)

TOP MENU

S tem gumbom odprete ali zaprete osnovni meni plošče BD-ROM ali DVD.

AUDIO

Po pritisku gumba SHIFT (**23**) lahko z gumbom AUDIO izberete obliko zvočnega zapisa/skladbo.

33 DIMMER

Omogoča prilagoditev svetlosti zaslona sprejemnika.

POP UP/MENU

S tem gumbom odprete ali zaprete pojavni meni plošče BD-ROM ali meni DVD-ja.

SUBTITLE

Po pritisku gumba SHIFT (**23**) lahko z gumbom SUBTITLE izberete jezik podnapisov, če so na plošči BD-ROM/DVD VIDEO zapisani podnapisi v več jezikih.

¹⁾ Informacije o gumbih, ki jih lahko uporabljate za upravljanje posamezne vrste opreme, so na voljo v tabeli (stran 110).

²⁾ Otipljiva pika je na gumbih 5/VIDEO 2, , PRESET +. Pri uporabi daljinskega upravljalnika vam bo v pomoč.

Opomba

Zgornji opisi so navedeni zgolj za prikaz primerov.

Kaj je pomembno pred priključevanjem kakršne koli opreme

Pred priključevanjem kablov odklopite napajalni kabel iz električne vtičnice.

Namestitev zvočnikov

Preberite razdelek »1: Namestitev zvočnikov« (stran 22).

Povezovanje zaslona

Preberite razdelek »2: Priključitev zaslona« (stran 26).

Povezovanje video opreme

Kakovost slike je odvisna od vrste priključka. Glejte sliko na desni. Izberite način povezave glede na priključke opreme.

Sprejemnik je opremljen s funkcijo pretvorbe video signala. Podrobnosti najdete v razdelku »Funkcija za pretvorbo video signalov« (stran 19).

Preberite razdelek »3: Priključitev video opreme« (stran 28).

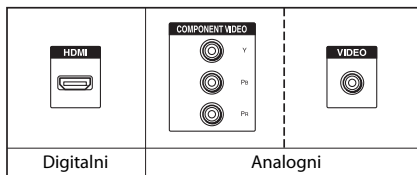

Priključitev zvočne opreme

Preberite razdelek »4: Priključitev zvočne opreme« (stran 35).

Priprava sprejemnika in daljinskega upravljalnika

Preberite razdelek »6: Priprava sprejemnika in daljinskega upravljalnika« (stran 40).

Nastavitev sprejemnika

Preberite razdelek »7: Nastavitev sprejemnika s funkcijo Easy Setup« (stran 41).

Prilagoditev nastavitvev za avdio izhod na povezani opremi

Preberite razdelek »8: Nastavitev priključene opreme« (stran 43).

Če želite izvedeti več o povezavi z več področji, glejte stran 62.

Če želite izvedeti več o povezavi z dvojno ojačitvijo, glejte stran 80.

Funkcija za pretvorbo video signalov

Sprejemnik je opremljen s funkcijo za pretvorbo video signalov.

- Sestavljeni video signali se lahko oddajajo v obliki video signalov HDMI in komponentnih video signalov.
- Komponentni video signali se lahko oddajajo v obliki video signalov HDMI in video signalov.

Tovarniško privzeto se izhodni video signali povezane opreme v priključek HDMI OUT oz.

MONITOR OUT prenesejo v obliki vhodnih signalov, kot prikazuje spodnja tabela.

Funkcijo pretvorbe video signalov je priporočljivo nastaviti tako, da bo ustrezala ločljivosti monitorja, ki ga uporabljate.

Podrobnosti o funkciji pretvorbe video signalov najdete v razdelku »Video Settings« (stran 92).

Priključek INPUT \ Priključek OUTPUT	HDMI OUT A/B (do 4K)	COMPONENT VIDEO MONITOR OUT (do 1080i)	MONITOR VIDEO OUT	VIDEO 1 OUT
HDMI IN	○	-	-	-
VIDEO IN	○*	○**	○**	○
COMPONENT VIDEO IN	○*	○**	○**	-

○: Video signali se oddajajo.

- : Video signali se ne oddajajo.

* Ko je v možnosti »Resolution« izbrana možnost »Auto«, je omogočena povečava največ 4K.

Če želite uporabljati signale 4K, morate povezati zaslon, ki podpira signale 4K.

** Odvisno od nastavitve možnosti »Resolution« (stran 92) video signali morda niso na voljo.

Opomba glede pretvorbe video signalov

Pri video signalih s pretvorjeno ločljivostjo oddajanje ni mogoče s priključkov COMPONENT VIDEO MONITOR OUT in HDMI OUT hkrati. Če opremo povežete prek priključkov COMPONENT VIDEO MONITOR OUT in HDMI OUT, ima prednost oddajanje prek priključkov HDMI OUT.

Opomba v zvezi z video izhodom HDMI v področju 2

Prek priključka HDMI ZONE 2 OUT se lahko oddajajo samo vhodni signali HDMI IN.

Prikazovanje podnapisov

Če želite prejemati signal s podporo za podnapise, v meniju Video Settings nastavite »Resolution« na »Direct«.

Za vhodne in izhodne signale uporabite enako vrsto kabla.

Povezovanje snemalne naprave







Če želite snemati, snemalno napravo povežite v priključek VIDEO OUT na sprejemniku. Ker priključki VIDEO OUT ne podpirajo funkcije pretvorbe, kable za prenos vhodnih in izhodnih signalov priključite v priključke iste vrste.

Priključkov HDMI OUT in MONITOR OUT ni mogoče uporabljati za snemanje.

Oblike zapisa digitalnega zvoka, ki jih podpira sprejemnik

Oblike zapisa digitalnega zvoka, ki jih ta sprejemnik lahko odkodira, so odvisne od vhodnih priključkov za digitalni zvok na povezani opremi. Sprejemnik podpira naslednje oblike zapisa zvoka:

Povezava med opremo za predvajanje in sprejemnikom

Oblika zapisa zvoka	Največje število kanalov	COAXIAL/ OPTICAL	HDMI
Dolby Digital 	5.1 kanalov	○	○
Dolby Digital EX 	6.1 kanalov	○	○
Dolby Digital Plus* 	7.1 kanalov	–	○
Dolby TrueHD* 	7.1 kanalov	–	○
DTS 	5.1 kanalov	○	○
DTS-ES 	6.1 kanalov	○	○
DTS 96/24 	5.1 kanalov	○	○
DTS-HD High Resolution Audio* 	7.1 kanalov	–	○
DTS-HD Master Audio* 	7.1 kanalov	–	○
DSD* 	5.1 kanalov	–	○
Večkanalni linearni PCM*	7.1 kanalov	–	○

* Če oprema za predvajanje ne ustreza obliki zapisa, se avdio signali oddajajo v drugi obliki zapisa. Podrobnosti najdete v navodilih za uporabo opreme za predvajanje.

Vrsta vsebine	Oblika zapisa datoteke	Pripone
Glasba	WAV ⁶⁾	».wav«
	WMA ^{1) 2) 5)}	».wma«
	MP3	».mp3«
	AAC ^{1) 2) 5)}	».m4a«
	FLAC ⁶⁾	».flac«
Video	MPEG-1 Video/PS ^{1) 2)} MPEG-2 Video/PS, TS ^{1) 3)}	».mpg,« ».mpeg,« ».m2ts,« ».mts«
	MPEG-4 AVC ^{1) 2)}	».mkv,« ».mp4,« ».m4v,« ».m2ts,« ».mts«
	WMV ^{9) 2)}	».wmv,« ».asf«
	AVCHD ²⁾	4)
	Xvid	».avi«
Fotografije	JPEG	».jpg,« ».jpeg,« ».mpo«
	PNG	».png«
	GIF	».gif«

- 1) Sprejemnik ne omogoča predvajanja kodiranih datotek, kot so datoteke DRM.
- 2) Sprejemnik morda ne omogoča predvajanja tega formata v strežniku DLNA.
- 3) Sprejemnik omogoča v strežniku DLNA samo predvajanje video vsebine s standardno ločljivostjo.
- 4) Sprejemnik predvaja obliko datotek AVCHD, ki so posnete z digitalno videokamero itd.
- 5) Sprejemnik ne more predvajati kodiranih datotek, kot so datoteke lossless.
- 6) Podprta frekvenca vzorčenja/bitna globina: največ 192 kHz/24 bitov.

Opombe

- Nekaterih datotek ni mogoče predvajati, odvisno od oblike zapisa datotek, kodiranja datotek, stanja snemanja ali stanja strežnika DLNA.
- Nekaterih datotek, ki so bile računalniško spremenjene, morda ne bo mogoče predvajati.
- Sprejemnik lahko prepozna naslednje datoteke ali mape v napravah USB:
 - do map v tretjem nivoju
 - do 500 datotek na posameznem nivoju
- Sprejemnik lahko prepozna naslednje datoteke ali mape, shranjene v strežniku DLNA:
 - do map v osemnajstem nivoju
 - do 999 datotek na posameznem nivoju
- Za oblike zapisov, določene v smernicah DLNA, mora strežnik ponujati vsebino, ki ima pravilno dodane informacije o obliki zapisa, določene v smernicah DLNA.

1: Namestititev zvočnikov

Ta sprejemnik omogoča uporabo do 7.2-kanalnega sistema (7 zvočnikov in 2 globokotoneca).

Primeri nastavitve zvočniškega sistema

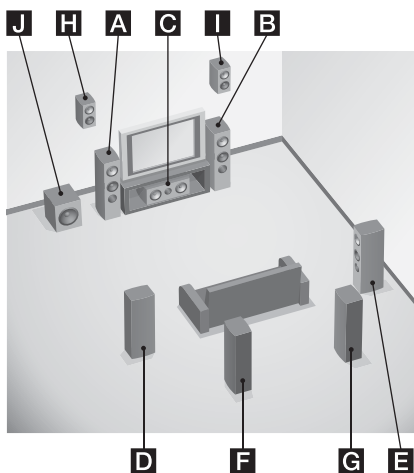

7.1-kanalni zvočniški sistem z zadnjima prostorskima zvočnikoma

Sprejemnik omogoča predvajanje programsko posnetega zvoka Hi-Fi, reproduciranega z DVD-ja ali plošče Blu-ray Disc v 6.1- ali 7.1-kanalni obliki.

- A** Levi sprednji zvočnik
- B** Desni sprednji zvočnik
- C** Osrednji zvočnik
- D** Levi prostorski zvočnik
- E** Desni prostorski zvočnik
- F** Levi zadnji prostorski zvočnik
- G** Desni zadnji prostorski zvočnik
- J** Globokotonec

7.1-kanalni zvočniški sistem s sprednjima dvignjenima zvočnikoma

Uživajte lahko v navpičnih zvočnih učinkih (npr. način Pro Logic IIz).

- A** Levi sprednji zvočnik
- B** Desni sprednji zvočnik
- C** Osrednji zvočnik
- D** Levi prostorski zvočnik
- E** Desni prostorski zvočnik
- H** Levi dvignjeni zvočnik
- I** Desni dvignjeni zvočnik
- J** Globokotonec

5.1-kanalni zvočniški sistem

Za popolno doživetje večkanalnega prostorskega zvoka, kot se predvaja v kinodvoranah, potrebujete pet zvočnikov (dva sprednja zvočnika, osrednji zvočnik in dva prostorska zvočnika) ter globokotonec (5.1-kanalni sistem zvočnikov).

- A** Levi sprednji zvočnik
- B** Desni sprednji zvočnik
- C** Osrednji zvočnik
- D** Levi prostorski zvočnik
- E** Desni prostorski zvočnik
- J** Globokotonec

Priporočena postavitve zvočnikov

7-kanalni zvočniški sistem

- Upoštevati morate kot **A**, prikazan na sliki.

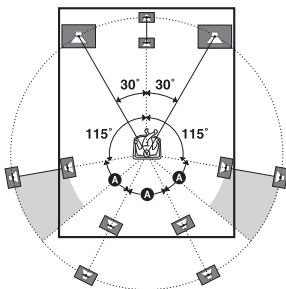

- Če zvočnikov ne morete namestiti pod optimalnimi koti, primerno ločite zvočnika za prostorski zvok in zadnja prostorska zvočnika ter posamezne zvočnike postavite čim bolj simetrično.
- Sprednja dvignjena zvočnika namestite pod enakim kotom kot sprednja zvočnika. Namestite ju v višini podaljšane diagonale čez zaslon televizorja ali monitorja oz. nad njo.

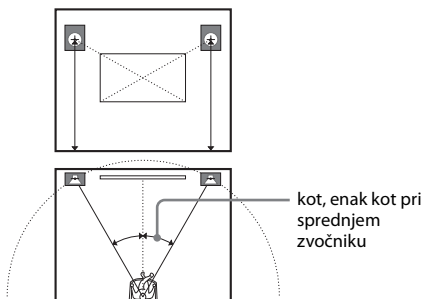

6-kanalni sistem zvočnikov

- Zadnji prostorski zvočnik postavite za sedež poslušalca.

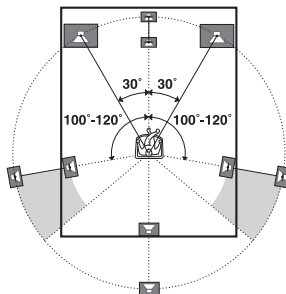

Nasvet

Ker globokotonec ne oddaja visoko usmerjenih zvočnih signalov, ga lahko postavite na poljubno mesto.

Priključitev zvočnikov

Pred priključevanjem kablov odklopite napajalni kabel iz električne vtičnice.

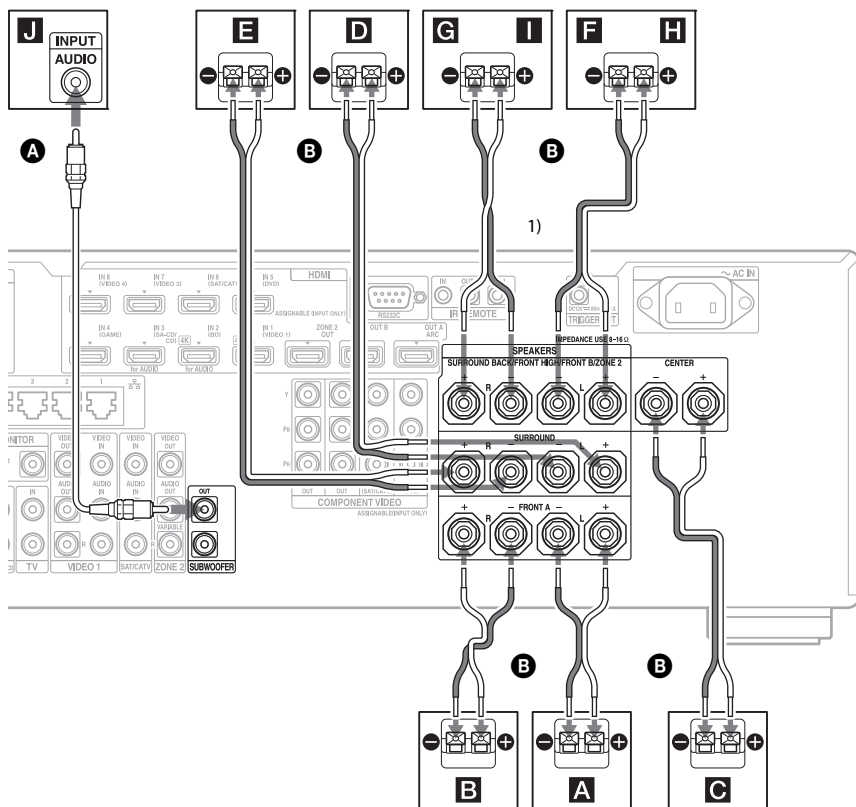

A Mono zvočni kabel (ni priložen)

B Kabli zvočnikov (niso priloženi)

A Sprednji zvočnik A (L)

B Sprednji zvočnik A (D)

C Osrednji zvočnik

D Zvočnik za prostorski zvok (L)

E Zvočnik za prostorski zvok (D)

F Zadnji prostorski zvočnik (L)²⁾

G Zadnji prostorski zvočnik (D)²⁾

H Sprednji dvignjeni zvočnik (L)³⁾

I Sprednji dvignjeni zvočnik (D)³⁾

J Globokotonec⁴⁾

¹⁾ Kadar ne uporabljate zadnjih prostorskih zvočnikov: če imate dodatni sistem sprednjih zvočnikov, jih povežite prek priključkov SURROUND BACK/FRONT HIGH/FRONT B/ZONE 2. Sistem sprednjih zvočnikov, ki ga želite uporabljati, lahko izberete z gumbom SPEAKERS na sprednji plošči (stran 10).

²⁾ Če nameravate uporabljati samo en zadnji prostorski zvočnik, ga povežite v priključke SURROUND BACK/FRONT HIGH/FRONT B/ZONE 2 L.

³⁾ Če nameravate uporabljati sprednja dvignjena zvočnika, ju povežite v priključke SURROUND BACK/FRONT HIGH/FRONT B/ZONE 2.

- 4) Če priključite globokotonec s funkcijo samodejnega preklopa v način pripravljenosti, pri gledanju filmov to funkcijo izključite. Če je za globokotonec vključena funkcija samodejnega preklopa v način pripravljenosti, zvočnik samodejno preklopi v način pripravljenosti glede na raven vhodnega signala, zaradi česar se zvok morda ne bo predvajal.
- V sprejemnik lahko povežete dva globokotonca. Priključka SUBWOOFER oddajata enake signale.

Povezava ZONE 2

Če ne nameravate uporabljati zadnjih prostorskih in sprednjih dvignjenih zvočnikov, lahko priključka SURROUND BACK/FRONT HIGH/FRONT B/ZONE 2 L in R dodelite zvočnikom področja 2. V možnosti »Speaker Connection« (Povezava zvočnikov) v meniju Speaker Settings (Nastavitve zvočnikov) nastavite priključka SURROUND BACK/FRONT HIGH/FRONT B/ZONE 2 na »Zone2 Speakers« (stran 86). Podrobnosti o povezavi in delovanju v področju 2 najdete v razdelku »Uporaba večpodročnih funkcij« (stran 62).

Povezava sprednjega zvočnika B

Kadar ne uporabljate zadnjih prostorskih in sprednjih dvignjenih zvočnikov, lahko priključka SURROUND BACK/FRONT HIGH/FRONT B/ZONE 2 L in R dodelite sprednjemu zvočniku B. V možnosti »Speaker Connection« (Povezava zvočnikov) v meniju Speaker Settings (Nastavitve zvočnikov) nastavite priključka SURROUND BACK/FRONT HIGH/FRONT B/ZONE 2 na »Front B« (stran 86). Sprednje zvočnike lahko izberete z gumbom SPEAKERS (OFF/A/B/A+B) na sprednji strani sprejemnika.

2: Priključitev zaslona

Sliko izbranega vira lahko predvajate tako, da priključite televizor v priključek HDMI OUT ali MONITOR OUT. Ta sprejemnik lahko upravljate z vmesnikom GUI (grafični uporabniški vmesnik) na zaslonu.

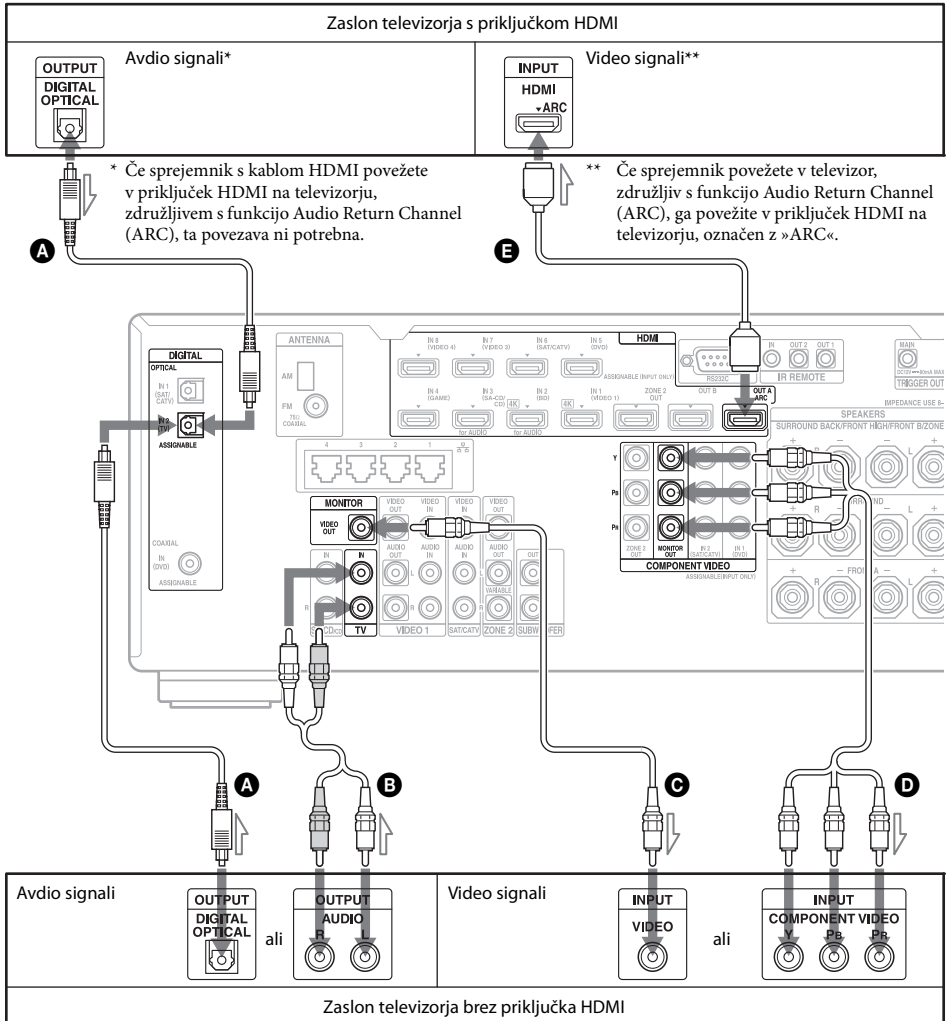

Ni treba priključiti vseh kablov. Kable povežite glede na priključke opreme.

- A** Optični kabel za prenos digitalnega signala (ni priložen)
- B** Avdio kabel (ni priložen)
- C** Video kabel (ni priložen)

- D** Komponentni video kabel (ni priložen)
 - E** Kabel HDMI (ni priložen)
- Priporočamo uporabo kabla Sony HDMI.

Vrsta televizorja	Audio Return Channel (ARC)	Zahtevani kabel	
		Video	Avdio
Opremljen s funkcijo HDMI	Združljivo*	E	–
	Nezdružljivo	E	A ali B **
Ni opremljen s funkcijo HDMI	–	D ali C	A ali B **

* Zvok iz televizorja (večkanalni prostorski zvok) lahko prek sprejemnika predvajate le tako, da televizor priključite s kablom HDMI.

** Če želite predvajati večkanalni prostorski zvok, kot avdio povezavo uporabite **A**.

Opombe

- Če sprejemnik povežete s televizorjem prek video kabla, nastavite možnost »Playback Resolution« na »480i/576i« (stran 94).
- Pri povezavi optičnih kablov za prenos digitalnega signala vstavite priključke kablov naravnost navznoter, tako da se zaskočijo na mesto.
- Optičnih kablov za prenos digitalnega signala ne prepogibajte ali zvijajte.

Nasvet

Če povežete priključek za izhod zvoka na televizorju s priključkoma TV IN na sprejemniku, se zvok televizorja predvaja iz zvočnikov. Pri tej konfiguraciji nastavite priključek za izhod zvoka na »Fixed«, če je na voljo stikalo za preklon med možnostma »Fixed« in »Variable«.

3: Priključitev video opreme

Povezave pri gledanju vsebin, zapisanih na diskih Blu-ray Disc ali DVD

Povezovanje opreme prek priključkov HDMI

Če oprema nima priključka HDMI, glejte stran 29.

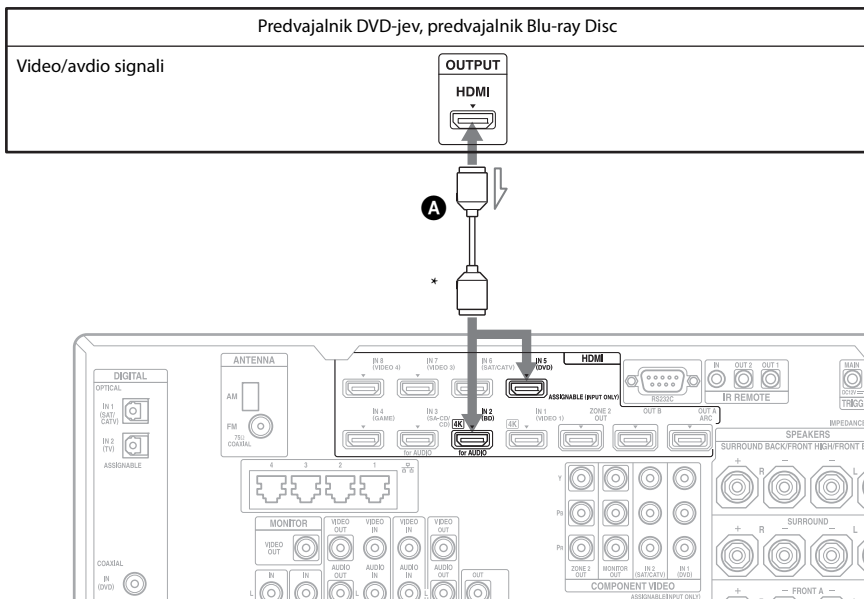

A Kabel HDMI (ni priložen)

Prporočamo uporabo kabla Sony HDMI.

- * V priključke HDMI IN na sprejemniku lahko povežete katero koli opremo z izhodnimi priključki HDMI.

Priključitev opreme prek priključkov, ki niso HDMI

Ni treba priključiti vseh kablov. Kable povežite glede na priključke opreme.

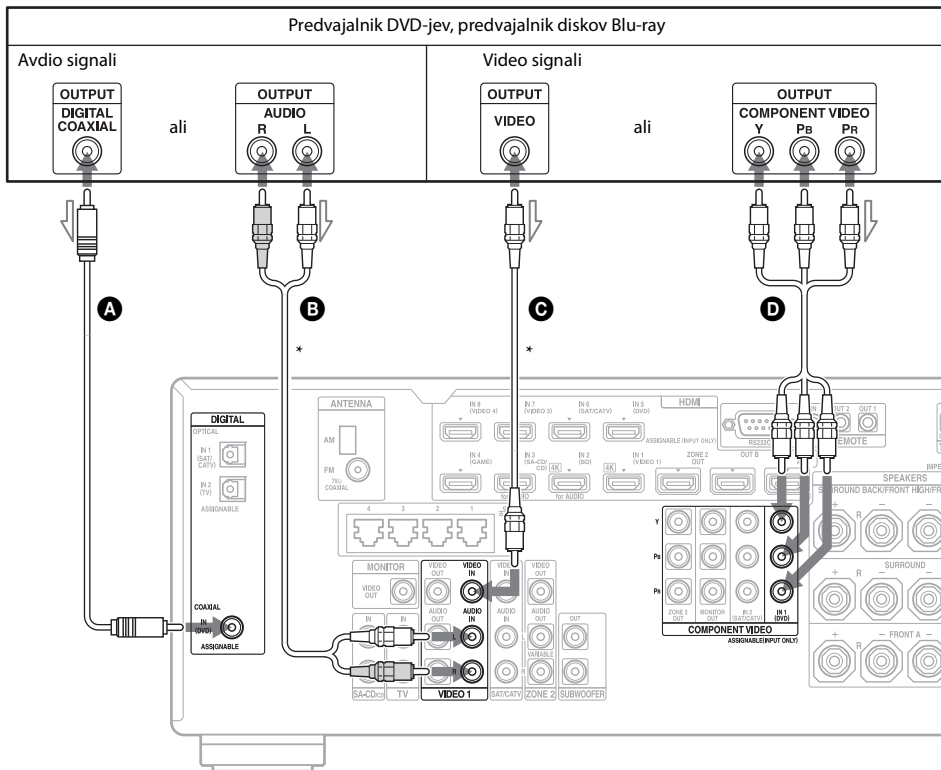

A Koaksialni kabel za prenos digitalnega signala (ni priložen)

B Avdio kabel (ni priložen)

C Video kabel (ni priložen)

D Komponentni video kabel (ni priložen)

* Če priključujete opremo v priključka za analogni zvok in analogni video, v meniju Input Settings (Nastavitve vhoda) nastavite možnosti »Audio Input Assign« (Dodeljevanje avdio vhoda) in »Video Input Assign« (Dodeljevanje video vhoda) (stran 73).

Povezave pri igranju videoiger

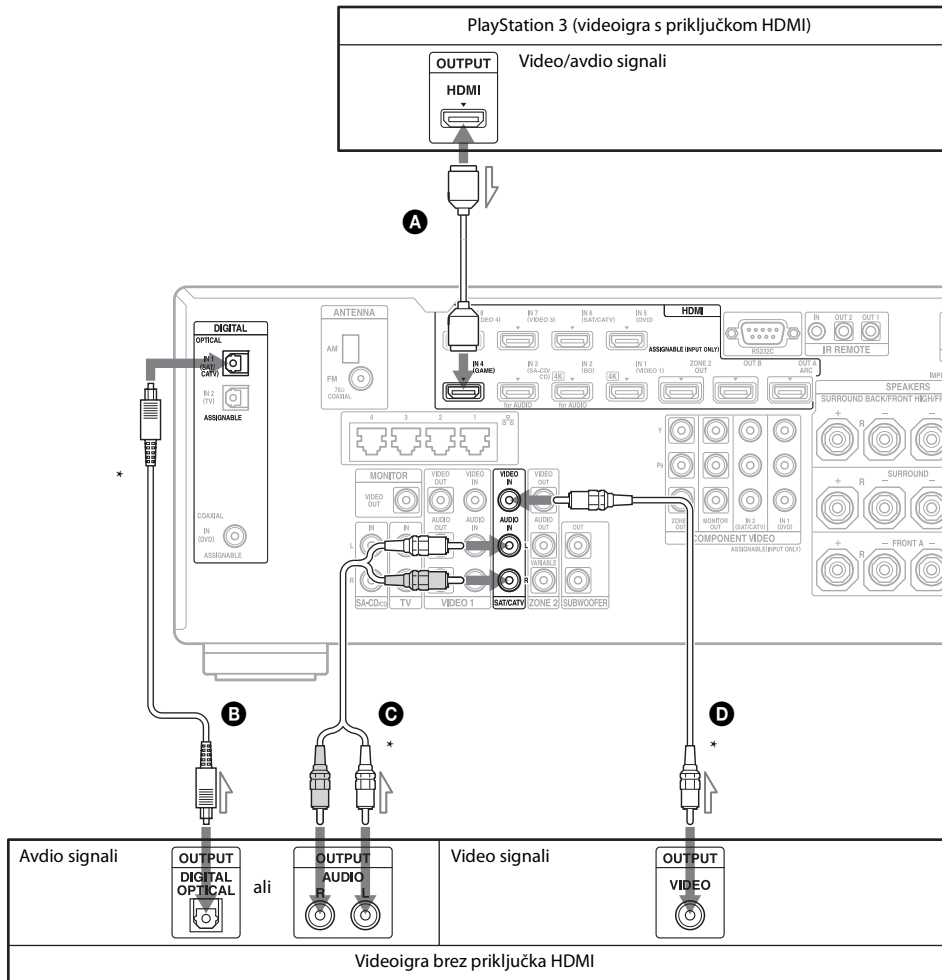

Ni treba priključiti vseh kablov. Kable povežite glede na priključke opreme.

- A** Kabel HDMI (ni priložen)
- B** Optični kabel za prenos digitalnega signala (ni priložen)
- C** Avdio kabel (ni priložen)
- D** Video kabel (ni priložen)

* Če priključujete opremo v optični digitalni priključek, priključka za analogni zvok ali priključek za kompozitni video, v meniju Input Settings (Nastavitve vhoda) nastavite možnosti »Audio Input Assign« (Dodeljevanje avdio vhoda) in »Video Input Assign« (Dodeljevanje video vhoda) (stran 73).

Vrsta videoigre	Zahtevani kabel	
	Video	Avdio
Opremljen s funkcijo HDMI*	A	–
Ni opremljena s funkcijo HDMI	D	B ali C **

* Zvok iz videoigre (večkanalni prostorski zvok) lahko prek sprejemnika predvajate le tako, da videoigro priključite s kablom HDMI.

** Če želite predvajati večkanalni prostorski zvok, kot avdio povezavo uporabite **B**.

Opombe

- Pri povezavi optičnih kablov za prenos digitalnega signala vstavite priključke kablov naravnost, tako da se zaskočijo na mesto.
- Optičnih kablov za prenos digitalnega signala ne prepogibajte ali zvijajte.

Povezave pri gledanju programov prek satelitskega oddajanja ali kabelske televizije

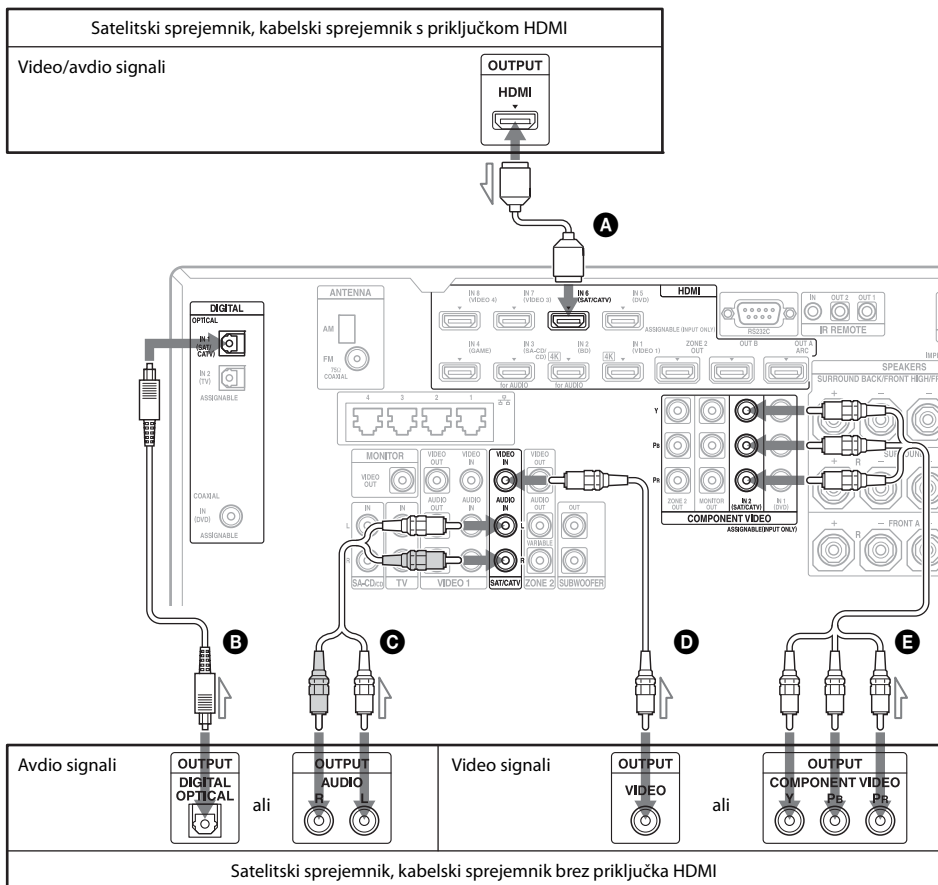

se nadaljuje

Ni treba priključiti vseh kablov. Kable povežite glede na priključke opreme.

- A** Kabel HDMI (ni priložen)
- B** Optični kabel za prenos digitalnega signala (ni priložen)
- C** Avdio kabel (ni priložen)
- D** Video kabel (ni priložen)
- E** Komponentni video kabel (ni priložen)

Vrsta satelitskega/kabelskega sprejemnika	Zahtevani kabel	
	Video	Avdio
Opremljen s funkcijo HDMI*	A	–
Ni opremljen s funkcijo HDMI	E ali D	B ali C **

* Zvok iz satelitskega/kabelskega sprejemnika (večkanalni prostorski zvok) lahko prek tega sprejemnika predvajate le tako, da satelitski/kabelski sprejemnik priključite s kablom HDMI.

** Če želite predvajati večkanalni prostorski zvok, kot avdio povezavo uporabite **E**.

Opombe

- Pri povezavi optičnih kablov za prenos digitalnega signala vstavite priključke kablov naravnost, tako da se zaskočijo na mesto.
- Optičnih kablov za prenos digitalnega signala ne prepogibajte ali zvijajte.

Povezave pri gledanju vsebin, zapisanih na videokasetah

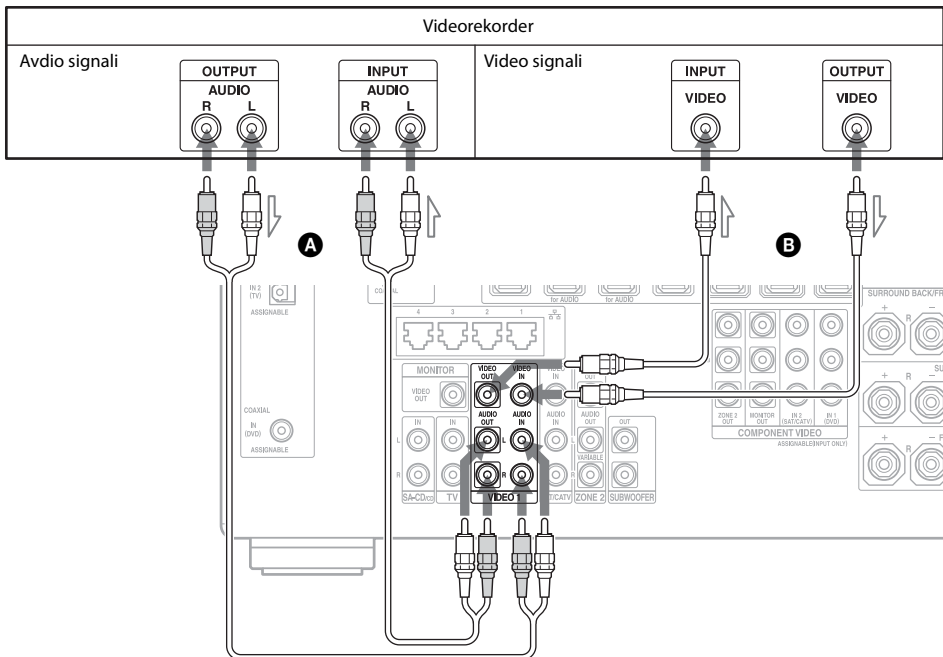

- A** Avdio kabel (ni priložen)
- B** Video kabel (ni priložen)

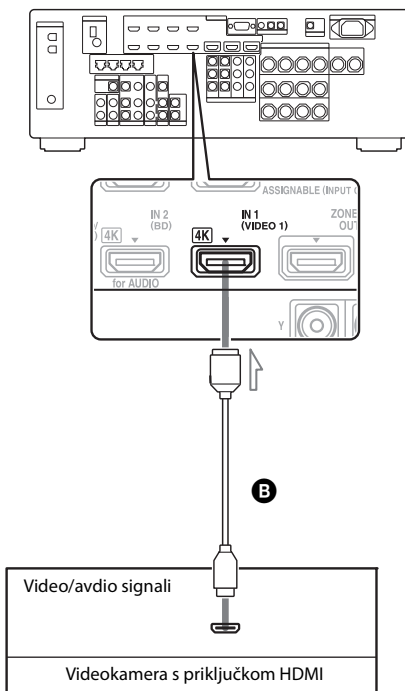
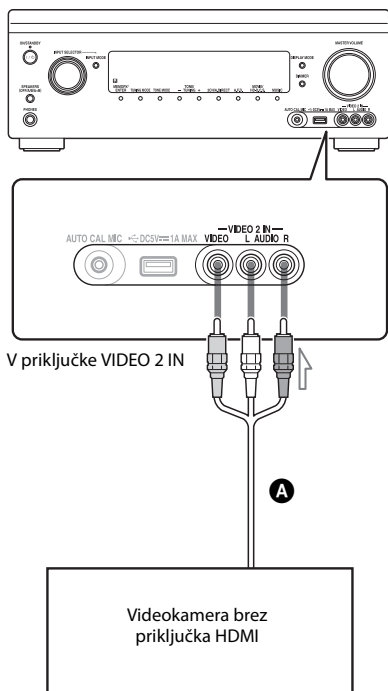

- A** Video/avdio kabel (ni priložen)
- B** Kabel HDMI (ni priložen)

Funkcije HDMI

- Digitalne zvočne signale lahko predvajate iz zvočnikov prek vmesnika HDMI. Signali podpirajo sisteme Dolby Digital, DTS, DSD in Linear PCM. Podrobnosti najdete v razdelku »Oblike zapisa digitalnega zvoka, ki jih podpira sprejemnik« (stran 20).
- Vhodni analogni video signali, ki jih sprejemnik prejema prek priključkov VIDEO ali COMPONENT VIDEO, se lahko prenašajo v obliki izhodnih signalov HDMI. Pri pretvorbi slike se ne prenašajo avdio signali prek izhodnega priključka HDMI OUT.
- Vhoda analognih video signalov pa ni mogoče oddajati prek priključkov HDMI OUT v področju 2.
- Ta sprejemnik podpira zvočne vsebine High Bitrate Audio (DTS-HD Master Audio, Dolby TrueHD), Deep Color, »x.v.Color« in 3D- ali 4K-prenos.
- Priključki HDMI v tem sprejemniku podpirajo funkcijo Control for HDMI. Priključka HDMI OUT B in HDMI ZONE 2 OUT ne podpirata funkcije Control for HDMI.
- Če želite predvajati slike 3D, povežite televizor in video opremo, ki omogočata predvajanje vsebin 3D (predvajalnik Blu-ray Disc, snemalnik Blu-ray Disc, PlayStation 3 ipd.), na sprejemnik s kabli High Speed HDMI, si nadenite 3D-očala in zaženite predvajanje vsebin 3D.
- Sprejemnik je združljiv s signali 4K, ki se oddajajo prek izhodnih priključkov HDMI. Vhod analognih video signalov je mogoče povečati na 4K. Vhodni signali 4K, ki se oddajajo prek priključkov HDMI IN 1/IN 2 na zadnji strani predvajalnika, ki podpira signale 4K, se oddajajo kot signali 4K. Če si želite ogledovati slike v kakovosti 4K, v izhodne priključke HDMI povežite televizor ali projektor, ki podpira signale 4K.
- Vhode HDMI IN 1/IN 2/IN 3/IN 4 si lahko ogledate v oknih za predogled slike v sliki.

Opombe glede povezovanja kablov

- Uporabite kabel High Speed HDMI. Če uporabite kabel Standard HDMI, vsebine 4K, 1080p, Deep Color ali slike 3D morda ne bodo prikazane pravilno.
- Sony priporoča uporabo odobrenega kabla HDMI ali kabla HDMI Sony.

Opomba glede uporabe kabla za pretvorbo signala HDMI-DVI

Uporaba kabla za pretvorbo signala HDMI-DVI ni priporočljiva. Če kabel za pretvorbo signala HDMI-DVI povežete z napravo DVI-D, se lahko zvok in/ali slika izgubita. Če se zvok ne predvaja pravilno, priključite ločene avdio kable ali povezovalne kable za prenos digitalnega signala in v meniju Input Settings (Nastavitve vhoda) nastavite možnost »Video Input Assign« (Dodeljevanje avdio vhoda) in »Audio Input Assign« (Dodeljevanje video vhoda).

4: Priključitev zvočne opreme

Povezave pri poslušanju vsebin, zapisanih na nosilcih Super Audio CD ali navadnih CD-jih

Povezovanje opreme prek priključkov HDMI

Če oprema nima priključka HDMI, glejte stran 36.

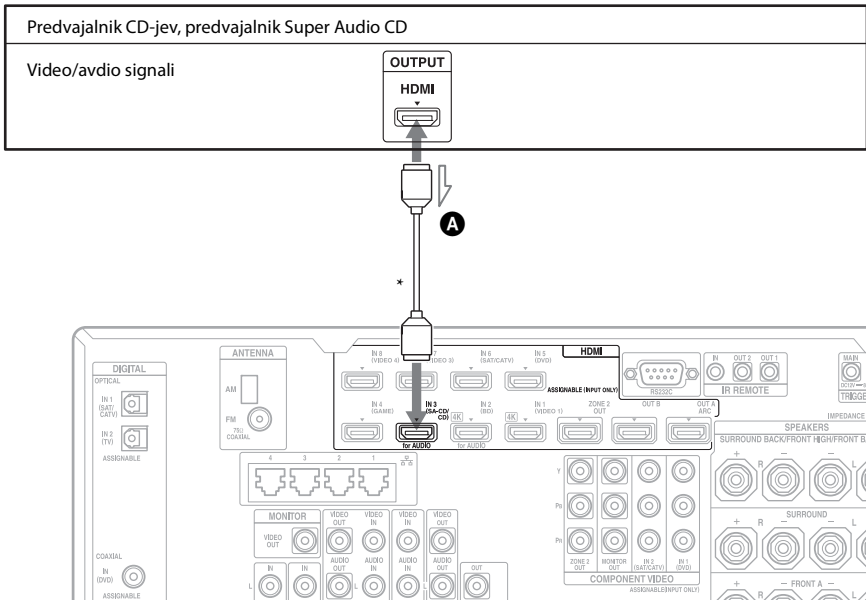

A Kabel HDMI (ni priložen)

Priporočamo uporabo kabla Sony HDMI.

* V priključke HDMI IN na sprejemniku lahko povežete katero koli opremo z izhodnimi priključki HDMI.

Opomba o predvajanju nosilcev Super Audio CD prek predvajalnika Super Audio CD

Če predvajate nosilec Super Audio CD prek predvajalnika Super Audio CD, priključenega le v priključek COAXIAL na tem sprejemniku, ne boste slišali zvoka. Če želite predvajati Super Audio CD, povežite predvajalnik v priključke SA-CD/CD IN ali povežite predvajalnik, ki lahko prek kabla HDMI prenaša izhodne signale DSD iz priključka HDMI v sprejemnik. Upoštevajte navodila za uporabo, ki so priložena predvajalniku Super Audio CD.

Če želite povezati več digitalnih naprav in vhod za priključitev ni na voljo

Preberite razdelek »Uporaba drugih video/avdio vhodnih priključkov« (stran 73).

Povezave pri poslušanju radia

Antena zanke AM (priložena)

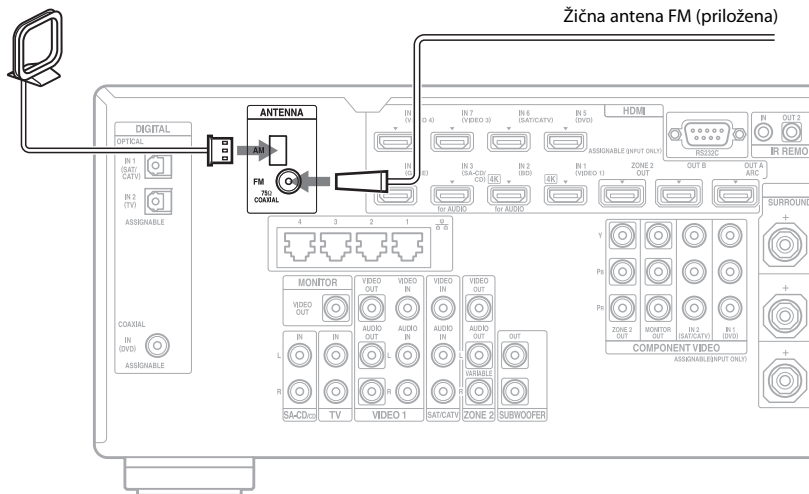

Opombe

- Če želite preprečiti šum pri predvajanju zvoka, postavite anteno zanke stran od sprejemnika in druge opreme.
- Žično anteno FM povsem izvlecite.
- Žično anteno FM priključite in jo postavite v čim bolj vodoraven položaj.

5: Vzpostavljanje povezave z omrežjem

Če imate internetno povezavo, lahko ta sprejemnik povežete v internet.

Primer konfiguracije

Spodnja slika prikazuje primer konfiguracije domačega omrežja s sprejemnikom, računalnikom. Priporoča se uporaba žične povezave.

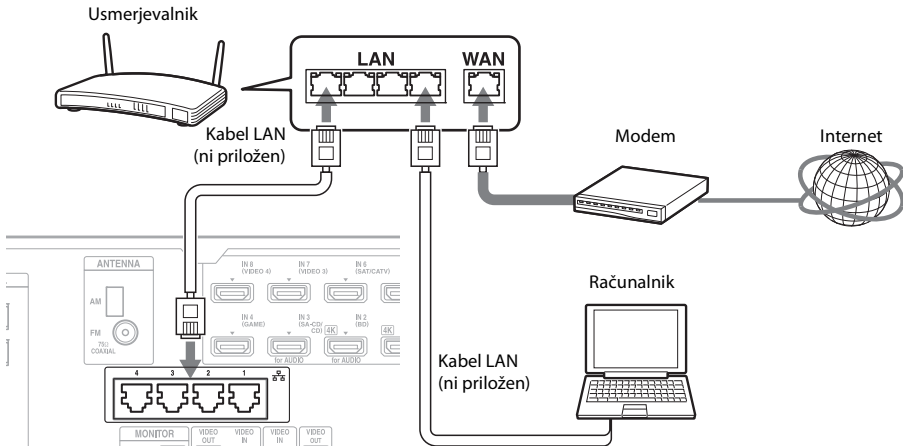

Opomba

Priključite usmerjevalnik v ena od štirih vrat na sprejemniku s kablom LAN. Usmerjevalnika ne priključujte na sprejemnik z več kablom LAN. V nasprotnem primeru lahko pride do okvare.

Sistemske zahteve

Za uporabo omrežne funkcije sprejemnika potrebujete spodnje komponente sistemskega okolja.

Širokopasovna povezava

Če želite uporabljati internetne video vsebine ali funkcijo posodobitve programske opreme sprejemnika, potrebujete širokopasovno povezavo z internetom.

Modem

To je naprava, ki omogoča vzpostavitev širokopasovne povezave za komunikacijo z internetom. Nekatere od teh naprav so vgrajene v usmerjevalnik.

Usmerjevalnik

- Če želite predvajati vsebine, ki so na voljo prek domačega omrežja, uporabite usmerjevalnik, ki podpira prenos 100 Mb/s.
- Priporočamo uporabo usmerjevalnika, ki je opremljen z vgrajenim strežnikom DHCP (Dynamic Host Configuration Protocol). Ta funkcija samodejno dodeli naslove IP v omrežju LAN.
- Sprejemnik ne podpira omrežne povezave s hitrostjo prenosa 1 Gb/s ali več.

Kabel LAN (CAT5)

- Za vzpostavitev žičnega omrežja LAN priporočamo uporabo te vrste kabla. Nekateri ploski kabli LAN so bolj podvrženi vplivom šuma. Priporočamo uporabo običajnega kabla.
- Če sprejemnik uporabljate v okolju s šumom, ki ga povzroča napajanje električnih izdelkov, ali v hrupnem omrežnem okolju, uporabite kabel LAN z dodatno zaščito.

6: Priprava sprejemnika in daljinskega upravljalnika

Povezovanje napajalnega kabla

Povežite priložen napajalni kabel v priključek AC IN na sprejemniku, drugi konec pa priključite na stensko vtičnico.

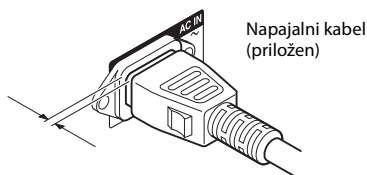
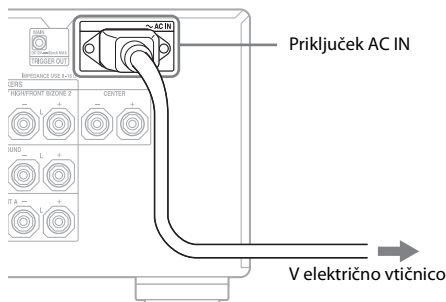

Med vtičem in zadnjo ploščo je kar precej prostora, tudi ko je napajalni kabel čvrsto pritrjen. Kabel mora biti priključen tako. To ne pomeni, da gre za okvaro.

Vklop sprejemnika

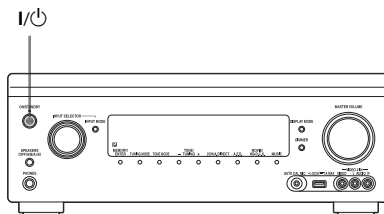

Vklopite sprejemnik, tako da pritisnete gumb I/O.

Sprejemnik lahko vklopite tudi z gumbom I/O na daljinskem upravljalniku.

Sprejemnik izklopite tako, da znova pritisnete I/O. Na zaslonu sprejemnika začne utripati »STANDBY«. Dokler »STANDBY« utripa, ne smete odstranjevati napajalnega kabla. V nasprotnem primeru lahko pride do okvare.

Varčevanje z energijo v načinu pripravljenosti

Možnosti »Control for HDMI« (stran 96), »Pass Through« (stran 96), »Network Standby« (stran 98) in »RS232C Control« (stran 102) nastavite na »Off« (Izkl.) ali »Auto« (Samod.) (samo za »Pass Through« (Prehod)) ter izklopite napajanje področja 2.

Če je možnost »Control for HDMI« (stran 96), »Pass Through« (stran 96) ali »Network Standby« (stran 98) nastavljena na »On« (Vkl.) oziroma je vklopljeno napajanje za področje 2, lučka nad gumbom I/O sveti oranžno.

Opomba

Zgornji del sprejemnika se lahko segreje, ko je sprejemnik v načinu pripravljenosti. Do tega pride zaradi toka v notranjih vezjih sprejemnika. To ne pomeni, da gre za okvaro.

Vstavljanje baterij v daljinski upravljalnik

V daljinski upravljalnik RM-AAP082 vstavite dve bateriji R6 (velikost AA). Pri vstavljanju baterij upoštevajte pravilno polarnost.

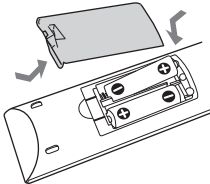

RM-AAP082

Opombe

- Daljinskega upravljalnika ne puščajte na vročem ali vlažnem mestu.
- Istočasno ne uporabljajte novih in starih baterij.
- Manganovih baterij ne mešajte z baterijami drugih vrst.
- Če daljinskega upravljalnika ne nameravate uporabljati dalj časa, odstranite baterije, da preprečite razlitje baterij in korozijo.

7: Nastavitev sprejemnika s funkcijo Easy Setup

Na preprost način lahko opravite osnovne nastavitve sprejemnika, tako da upoštevate navodila na TV-zaslonu.

Preklopite vhodni vir televizorja na vhod, v katerega je povezan sprejemnik.

Ko prvič vklopite sprejemnik, se na zaslonu televizorja prikaže zaslon EULA. Sprejmite določbe pogodbe EULA, da se prikaže zaslon Easy Setup, in nastavite sprejemnik v skladu z navodili na zaslonu Easy Setup.

Z možnostjo Easy Setup lahko nastavite naslednje funkcije.

- Network Settings
- Input Settings
- Speaker Settings

Nasvet

Desno od funkcij, ki ste jih nastavili, se bo pojavila kljukica.

Opombe za Speaker Settings (Auto Calibration)

Priključite priloženi mikrofona za določitev optimalne postavitev v priključek AUTO CAL MIC.

Potrditev namestitve delujočega globokotona

- Ko priključite globokotonec, ga vklopite in nastavite glasnost, še preden začne predvajati zvok. Zavrtite vrtljivi gumb LEVEL skoraj do sredine.
- Če priključite globokotonec s funkcijo križne frekvence, nastavite največjo vrednost.

- Če priključite globokotonec s funkcijo samodejnega preklopa v način pripravljenosti, to funkcijo izključite (onemogočite).

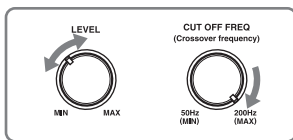

Opombe

- Vrednost nastavitvene razdalje se bo morda razlikovala od dejanskega položaja, kar je odvisno od lastnosti uporabljenega globokotona.
- Če s funkcijo Easy Setup izvedete »Speaker Settings (Auto Calibration)«, se rezultati meritev preprišajo in shranijo za trenutno izbrani položaj (tovarniško privzeta nastavitve je »Pos.1«).

Nasveti

- Rezultati merjenja za polarnost se lahko razlikujejo glede na položaj globokotona. Kljub temu pa lahko še naprej brez težav uporabljate sprejemnik s takšno vrednostjo.
- Odvisno od zvočnikov se lahko prikaže možnost »Out Phase«, tudi če ni težav s povezavo zvočnikov. To je posledica specifikacij zvočnika in zvočnike s takšno vrednostjo lahko še naprej uporabljate brez težav.

Ko v sprejemnik povežete dva globokotona

Če ne morete pridobiti pravih rezultatov meritev funkcije »Auto Calibration« glede na okolje ali pa želite nastavitve nekoliko prilagoditi, lahko globokotona nastavite ročno. Podrobnosti najdete v razdelku »Speaker Setup« v meniju Speaker Settings (Nastavitve zvočnikov) (stran 87).

Opombe o impedanci zvočnikov

- Če ne veste, kakšna je impedanca zvočnikov, glejte navodila za uporabo, priložena zvočnikom. (Ti podatki so pogosto na zadnji strani zvočnika.)

- Kadar povezujete sprednje zvočnike v priključke FRONT A in SURROUND BACK/FRONT HIGH/FRONT B/ZONE 2, jih povežite z nominalno impedanco 8 ohmov ali več.

Izbira sprednjih zvočnikov

Izberete lahko sprednja zvočnika, ki ju želite uporabljati.

SPEAKERS (OFF/A/B/A+B)

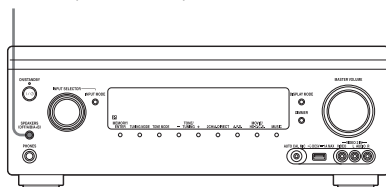

Pritiskajte gumb SPEAKERS (OFF/A/B/A+B) in izberite sistem sprednjih zvočnikov, ki ga želite uporabljati.

Izbrane nize priključkov (A ali B) lahko preverite na indikatorjih na zaslonu sprejemnika.

Indikatorji	Izbrani zvočniki
SP A	Zvočniki, povezani v priključke FRONT A.
SP B	Zvočniki, povezani v priključke SURROUND BACK/FRONT HIGH/FRONT B/ZONE 2.
SP AB	Zvočniki, povezani v priključke FRONT A in SURROUND BACK/FRONT HIGH/FRONT B/ZONE 2 (paralelna povezava).
	Na zaslonu sprejemnika se prikaže »SPEAKERS OFF«.
	Prenos izhodnih zvočnih signalov prek priključkov zvočnikov ni dejaven.

Opomba

Če želite izbrati zvočnike B, morate dodeliti za priključke SURROUND BACK/FRONT HIGH/FRONT B/ZONE 2 izbrati v možnosti »Speaker Connection« (Povezava zvočnikov) v meniju Speaker Settings (Nastavitve zvočnikov).

Preklic postopka meritve

Postopek meritve prekličete na naslednje načine:

- izklopite sprejemnik,
- spremenite glasnost,
- spremenite vhod,
- spremenite nastavitve SPEAKERS (OFF/A/B/A+B),
- priključite slušalke.

Druge operacije med postopkom meritve niso dovoljene.

Ročna prilagoditev sprejemnika

Preberite razdelek »Prilagajanje nastavitvev« (stran 82).

8: Nastavitve priključene opreme

Če želite uporabiti večkanalni digitalni zvočni izhod, preverite nastavitve za digitalni zvočni izhod na povezani opremi.

Za predvajalnik Sony Blu-ray Disc preverite, ali so možnosti »Audio (HDMI)«, »DSD Output Mode«, »Dolby Digital/DTS«, »Dolby Digital« in »DTS« nastavljene na »Auto«, »On«, »Bitstream«, »Dolby Digital« in »DTS« (od 1. avgusta 2012).

Naprava PlayStation 3: ko povežete sprejemnik s kablom HDMI, v možnosti »Sound Settings« izberite »Audio Output Settings«, nato pa »HDMI« in »Automatic« (z različico programske opreme sistema 4.21).

Več informacij je na voljo v navodilih za uporabo, ki so priložena povezani opremi.

9: Priprava računalnika, da ga boste uporabljali kot strežnik

Strežnik je naprava, ki posreduje vsebino (glasbo, fotografije in videoposnetke) v napravo DLNA v domačem omrežju. Ko namestite uporabniško programsko opremo* s funkcijo strežnika, ki podpira DLNA, lahko s sprejemnikom prek omrežja predvajate vsebine, shranjene v računalniku v domačem omrežju.

* Če uporabljate računalnik Windows 7, uporabite Windows Media® Player 12, ki je priložen sistemu Windows 7.

Če uporabljate računalnik s sistemom Windows 8, nov sistem uporabniškega vmesnika morda ne bo prepoznal sprejemnika. V tem primeru preklopite nastavitve na »Desktop UI«.

Navodila za prikaz na zaslonu

Z gumbi $\uparrow/\downarrow/\leftarrow/\rightarrow$ in \oplus na daljinskem upravljalniku lahko na zaslonu televizorja prikažete meni sprejemnika in izberete poljubno funkcijo.

Ko začnete uporabljati sprejemnik, na daljinskem upravljalniku najprej pritisnite gumb AMP. V nasprotnem primeru morda ukazi, ki sledijo, ne bodo namenjeni sprejemniku.

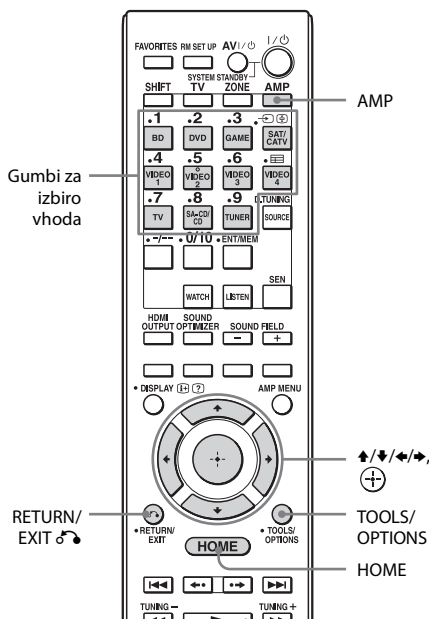

Uporaba menija

- 1** Preklopite vhodni vir televizorja na vhod, v katerega je povezan sprejemnik.
- 2** Pritisnite gumb AMP.
- 3** Pritisnite gumb HOME.

Na zaslonu televizorja se prikaže osnovni meni.

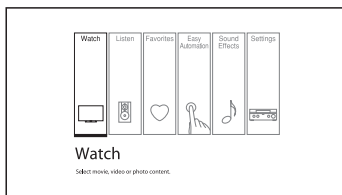

- 4** Z gumboma \leftarrow/\rightarrow izberite želeni meni in z gumbom \oplus preklopite v način izbranega menija.

Na zaslonu televizorja se prikaže seznam elementov menija.

Primer: ko izberete »Watch«.



Nasvet

Ko je na spodnjem delu zaslona prikazana možnost »OPTIONS«, lahko prikažete seznam funkcij, tako da pritisnete TOOLS/OPTIONS in izberete povezano funkcijo.

Vrnitev na prejšnji zaslon

Pritisnite gumb RETURN/EXIT \leftarrow .

Izhod iz menija

Z gumbom HOME odprite osnovni meni in znova pritisnite HOME.

Pregled osnovnega menija

Meni	Opis
Watch	Izbira video ali foto vira, ki ga želite posredovati v sprejemnik, oz. video ali foto vsebin, ki se predvajajo prek priključka USB ali domačega omrežja (stran 46).
Listen	Izbira glasbenega vira, ki se posreduje v sprejemnik, oz. glasbenih vsebin, ki se predvajajo prek interneta ali domačega omrežja (stran 46). Poslušate lahko tudi radio FM/AM vdelanega sprejemnika.
Favorites	Prikaz internetne vsebine, dodane na Favorites List. Shranite lahko do 18 priljubljenih elementov internetnih vsebin (stran 51).
Easy Automation	Shranjevanje različnih nastavitev za sprejemnik in hkraten priklic teh nastavitev (stran 76).
Sound Effects	Uporaba zvočnih učinkov, ki jih omogočajo različne tehnologije ali funkcije, razvite v družbi Sony (stran 56).
Settings	Omogoča prilagajanje nastavitev sprejemnika (stran 82).

Predvajanje slike/zvoka

Predvajanje slike/zvoka s povezano opremo

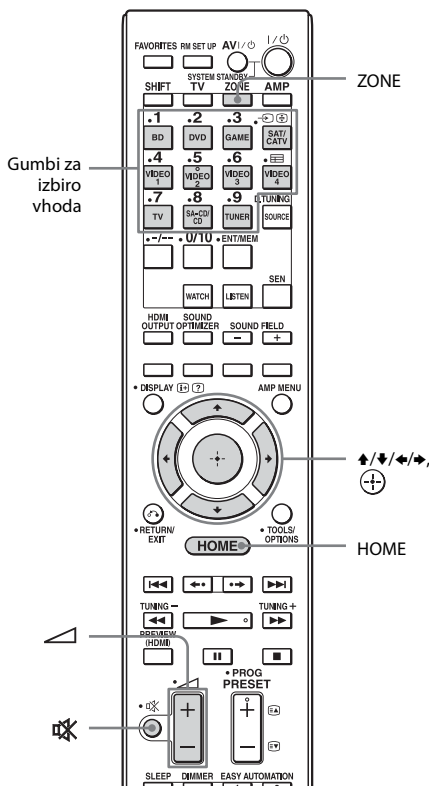

1 V osnovnem meniju izberite »Watch« ali »Listen« in pritisnite (+).

Na zaslonu televizorja se prikaže seznam elementov menija.

2 Izberite poljubno opremo in pritisnite (+).

3 Vključite opremo in zaženite predvajanje.

4 Glasnost lahko nastavite z gumbom \triangle +/-.

Izbira vhodnega vira

Želena opremo izberete tako, da zavrtite gumb INPUT SELECTOR na sprejemniku ali pritisnete gumb za izbiro vhoda na daljinskem upravljalniku.

Če želite izbrati vhodni vir za področje 2, najprej izberite področje 2 z gumbom ZONE na daljinskem upravljalniku (7) (na zaslonu sprejemnika se prikaže »ZONE 2 [ime vhoda]«).

Nasveti

Z vrtljivim gumbom MASTER VOLUME na sprejemniku ali gumbom \triangle +/- na daljinskem upravljalniku lahko glasnost nastavljate na različna načina.

- Če želite glasnost spremeniti hitro
 - Hitro zavrtite vrtljivi gumb MASTER VOLUME.
 - Pritisnite in zadržite gumb \triangle +/-.
- Če želite zmerno prilagoditi glasnost
 - Počasi zavrtite vrtljivi gumb MASTER VOLUME.
 - Pritisnite gumb \triangle +/- in ga takoj spustite.

Vključitev funkcije za izklop zvoka

Pritisnite \times na daljinskem upravljalniku. Funkcijo za izklop zvoka prekličete tako, da znova pritisnete \times na daljinskem upravljalniku ali pritisnete \triangle + in povečate glasnost. Če izklopite sprejemnik, ko je zvok izklopljen, se izbira te nastavitve prekliče.

Preprečevanje okvar zvočnikov

Pred vklopom sprejemnika zmanjšajte glasnost na najnižjo raven.

Naprava USB/WALKMAN

Predvajate lahko video/glasbene/slikovne datoteke, shranjene v priključeni napravi USB. Več o vrstah datotek, ki jih je mogoče predvajati, preberite v razdelku »Omrežje/USB« (stran 21).

1 Priključite napravo USB v vrata USB (←) na sprejemniku.

Pred priključitvijo preberite navodila za uporabo naprave USB.

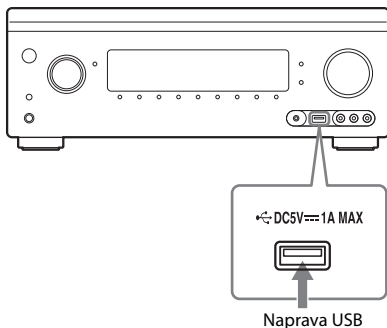

2 V osnovnem meniju izberite »Watch« ali »Listen« in pritisnite (+).

3 Izberite »My Video«, »My Music« ali »My Photo« in pritisnite (+).

Opomba

Če ni slike, spremenite nastavitve za »Playback Resolution« (stran 94).

4 Izberite »USB device (front)« in pritisnite (+).

Na zaslonu televizorja se prikaže seznam map in video/glasbenih/slikovnih datotek.

5 Z gumbom ↑/↓/←/→ izberite datoteko, ki jo želite predvajati, in pritisnite (+).

Sprejemnik predvaja sliko ali zvok iz naprave USB.

Opombe

- Naprave USB med delovanjem ne odstranjujte. Pred odstranjevanjem naprave USB izklopite sprejemnik, s čimer preprečite poškodbe podatkov ali okvaro naprave USB.
- Če v sprejemnik povežete napravo WALKMAN, to napravo WALKMAN upravljate z daljinskim upravljalnikom na enak način kot povezane naprave USB. Upravljalnih tipk na napravi WALKMAN ni mogoče uporabljati.
- Nekatere naprave USB morda ne bodo delovale s tem sprejemnikom.
- Sprejemnik lahko prepozna naprave za količinsko shranjevanje (MSC) (kot je bliskovni pomnilnik ali trdi disk) (samo sprednji priključek USB).

iPod ali iPhone

Sprejemnik omogoča predvajanje glasbe/ videov/fotografij in polnjenje baterije naprave iPod ali iPhone.

Če želite izvedeti več o modelih naprave iPod ali iPhone, združljivih s to funkcijo, glejte stran 48.

Opomba

Med predvajanjem ni mogoče uporabljati slušalk.

1 Napravo iPod ali iPhone povežite v vrata USB (↔) na sprejemniku.

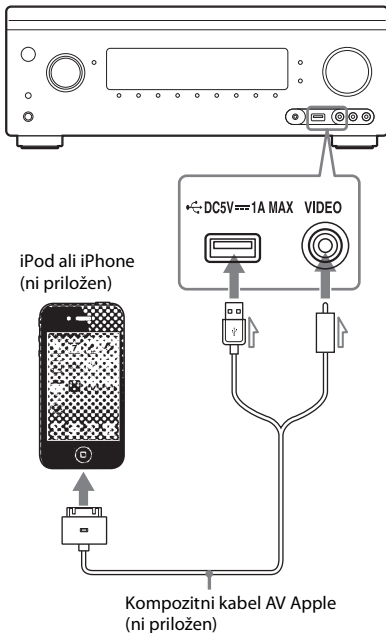

2 V osnovnem meniju izberite »Watch« ali »Listen« in pritisnite (+).

3 Izberite »My Video«, »My Music« ali »My Photo« in pritisnite (+).

Opomba

Če ni slike, spremenite nastavev za »Playback Resolution« (stran 94).

4 Izberite »iPod (front)« in pritisnite (+).

Na zaslonu televizorja se prikaže seznam video/glasbenih datotek.

Če v »My Photo« izberete »iPod (front)«, lahko slikovno datoteko izberete z upravljalnimi tipkami na napravi iPod ali iPhone (5. korak lahko izpustite).

5 Z gumbom ↑/↓/←/→ izberite datoteko, ki jo želite predvajati, in pritisnite (+).

Sprejemnik predvaja sliko ali zvok iz naprave iPod ali iPhone.

Za upravljanje naprave iPod ali iPhone lahko uporabite daljinski upravljalnik. Če želite izvedeti več o upravljanju naprave iPod ali iPhone, preberite tudi navodila za uporabo naprave iPod ali iPhone.

Sistem je zasnovan za uporabo z napravami iPod ali iPhone

Spodaj so navedeni združljivi modeli naprav iPod ali iPhone. Pred uporabo naprave iPod ali iPhone s sprejemnikom posodobite njeno programsko opremo.







Združljivi modeli so:

- iPod touch
 - iPod touch (4th generation)/iPod touch (3rd generation)/iPod touch (2nd generation)
- iPod nano
 - iPod nano (6th generation)/iPod nano (5th generation) (video camera)/iPod nano (4th generation) (video)/iPod nano (3rd generation) (video)
- iPod
 - iPod classic
- iPhone
 - iPhone 4S/iPhone 4/iPhone 3GS/iPhone 3G







Upravljanje naprave iPod ali iPhone z daljinskim upravljalnikom

Za upravljanje naprave iPod ali iPhone lahko uporabite daljinski upravljalnik. V spodnji tabeli je prikazano, kateri gumbi se lahko uporabijo. (Upravljanje se lahko razlikuje glede na model naprave iPod ali iPhone.)

Za »My Video«/»My Music«

Pritisnite	Funkcija
	Zagon predvajanja.
	Začasna zaustavitev predvajanja.
	Zaustavitev predvajanja.
 ali 	Hitro pomikanje nazaj/naprej.
 ali 	Predvajanje prejšnje/naslednje datoteke ali poglavja (če je na voljo).

Za »My Photo«

Pritisnite	Funkcija
 , 	Zagon/začasna zaustavitev predvajanja.
	Začasna zaustavitev predvajanja.
 ali 	Hitro pomikanje nazaj/naprej.
 ali 	Predvajanje prejšnje/naslednje datoteke.

Opombe

- Prek tega sprejemnika ni mogoče prenašati skladb v napravo iPod ali iPhone.
- Podjetje Sony ne prevzema odgovornosti za izgubo ali poškodbo podatkov, shranjenih v napravi iPod ali iPhone, ko je naprava iPod ali iPhone povezana v sprejemnik.
- Ta izdelek je bil zasnovan posebej za uporabo z napravo iPod ali iPhone in ima potrdilo o skladnosti s standardi za delovanje izdelkov podjetja Apple.
- Naprave iPod ali iPhone ne odstranjujte med delovanjem. Če želite preprečiti poškodbe podatkov ali okvaro naprave iPod ali iPhone, pred priključevanjem ali odstranjevanjem naprave iPod ali iPhone izklopite sprejemnik.

- Če povežete napravo iPod, ki ni združljiva s funkcijo video izhoda, in v meniju »My Video« ali »My Photo« izberete »iPod (front)«, se na zaslonu televizorja prikaže opozorilno sporočilo.

Nasveti

- Če je sprejemnik, s katerim je povezana naprava iPod ali iPhone, vklopljen, se naprava polni.
- Sprejemnik lahko prepozna največ 3000 datotek (vključno z mapami).

Domače omrežje (DLNA)

Sprejemnik omogoča predvajanje video/ glasbenih/slikovnih datotek prek drugih naprav, ki podpirajo uporabo funkcije DLNA in imajo vzpostavljeno povezavo z domačim omrežjem.

Sprejemnik lahko uporabljate kot predvajalnik ali upodabljalnik.

- Strežnik: za shranjevanje in pošiljanje datotek.
- Predvajalnik: za prejemanje in predvajanje datotek iz strežnika.
- Upodabljalnik: za prejemanje in predvajanje datotek iz strežnika z možnostjo upravljanja prek druge naprave (upravljalnika).
- Upravljalnik: za upravljanje komponente upodabljalnika.

Priprave za uporabo funkcije DLNA

- Povežite sprejemnik v domače omrežje (stran 39).

Predvajanje datotek z oddaljenih mest z upravljanjem sprejemnika (upodabljalnika) prek upravljalnika DLNA

Pri predvajanju datotek, shranjenih v strežniku DLNA, lahko sprejemnik upravljate z upravljalnikom, ki podpira uporabo funkcije DLNA, kot je Windows Media[®] Player 12.

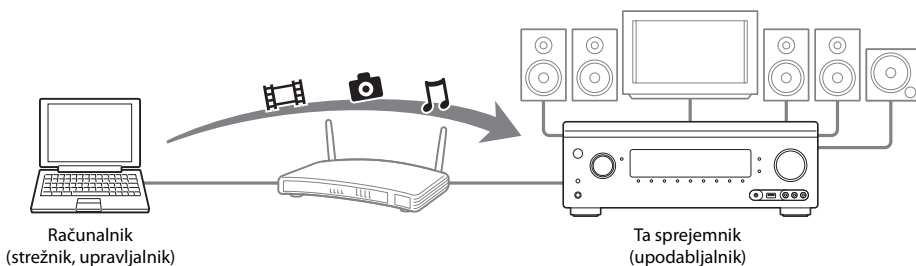

Ta sprejemnik lahko upravljate z upravljalnikom DLNA.

Če želite izvedeti več o upravljanju, preberite navodila za uporabo upravljalnika DLNA.

Opomba

Sprejemnika ne upravljajte s priloženim daljinskim upravljalnikom in upravljalnikom DLNA hkrati.

- Pripravite drugo opremo, ki podpira uporabo funkcije DLNA. Podrobnosti poiščite v navodilih za uporabo opreme.

1 V osnovnem meniju izberite »Watch« ali »Listen« in pritisnite (+/-).

2 Izberite »My Video«, »My Music« ali »My Photo« in pritisnite (+/-).

Opomba

Če ni slike, spremenite nastavev za »Playback Resolution« (stran 94).

3 Izberite ikono strežnika DLNA in pritisnite (+/-).

Na zaslonu televizorja se prikaže seznam map in video/glasbenih/slikovnih datotek.

4 Z gumbom ↑/↓/←/→ izberite datoteko, ki jo želite predvajati, in pritisnite (+/-).



Sprejemnik predvaja sliko ali zvok iz strežnika DLNA.

Nasvet

Sprejemnik podpira uporabo funkcije »Predvajaj v« predvajalnika Windows Media[®] Player 12, ki je del standardne programske opreme sistema Windows 7.

Internetne videovsebine

S sprejemnikom lahko preprosto predvajate različne internetne vsebine.

- 1 Povežite sprejemnik v omrežje (stran 39).**
 - 2 V osnovnem meniju izberite »Watch« ali »Listen« in pritisnite .**
 - 3 Izberite »Internet Video« ali »Internet Music« in pritisnite .**
Prikaže se zaslon z internetnimi vsebinami.
- Opomba**
Če ni slike, spremenite nastavitev za »Playback Resolution« (stran 94).
- 4 Izberite ikono ponudnika internetnih vsebin in pritisnite .**

Če seznama internetnih vsebin ni mogoče pridobiti, se prikaže ikona, ki pomeni nepridobljeno vsebino, ali nova ikona.

Opomba





Internetne vsebine se lahko brez obvestila umaknejo ali spremenijo.

Uporaba nadzorne plošče

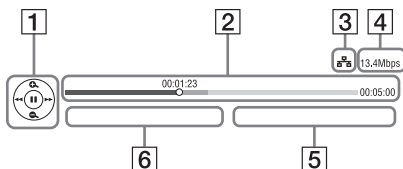
Nadzorna plošča se prikaže ob začetku predvajanja video datoteke. Prikazani elementi se lahko razlikujejo glede na ponudnika internetnih vsebin.

Če jih želite znova prikazati, pritisnite DISPLAY.



- 1** Prikaz upravljalnih funkcij
Predvajanje upravljate s pritisknjamem gumbom /// ali .

- 2** Vrstica stanja predvajanja
Vrstica stanja; kazalec, ki kaže na trenutni položaj; čas predvajanja; dolžina video datoteke
- 3** Indikator stanja omrežnega signala
- 4** Hitrost omrežne povezave
- 5** Ime naslednje video datoteke
- 6** Ime trenutno izbrane video datoteke

Registracija priljubljenih vsebin

Priljubljene internetne vsebine lahko registrirate v »Favorites List«.

- 1 Prikažite zaslon z internetnimi vsebinami.**
- 2 Izberite ikono ponudnika internetnih vsebin, ki ga želite registrirati v Favorites List, in pritisnite TOOLS/OPTIONS.**
- 3 Izberite »Add to Favorites« in pritisnite .**

Odstranjevanje vsebin iz seznama Favorites List



- 1** Pritisnite gumb FAVORITES.
Prikaže se Favorites List.
- 2** Izberite ikono ponudnika internetnih vsebin, ki ga želite odstraniti iz Favorites List, in pritisnite TOOLS/OPTIONS.
- 3** Izberite »Remove from Favorites« (Odstrani iz priljubljenih) in pritisnite gumb .

Razpoložljive možnosti



Možnost	Podrobnosti
Favorites List	Prikaže Favorites List.
Add to Favorites	Doda internetne vsebine na Favorites List.
Remove from Favorites	Odstrani internetne vsebine iz Favorites List.
IP Content Noise Reduction	Prilagodi kakovost slike internetnih vsebin.

FM/AM

Vgrajeni radio omogoča sprejemanje signalov FM in AM. Pred uporabo radia preverite, ali ste priključili anteni FM in AM na sprejemnik (stran 38).

- 1** V osnovnem meniju izberite »Listen« in pritisnite .
- 2** Izberite »FM/AM« in pritisnite .

Zaslon FM/AM

Vsak element na zaslonu lahko izberete in upravljate z  in .

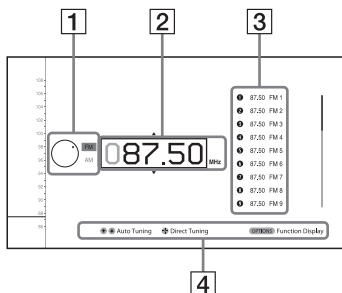

- 1** Stikalo za pas (stran 53)
- 2** Navedba frekvence (stran 53)
- 3** Seznam prednastavljenih postaj (stran 54)
- 4** Ime prednastavljene postaje (stran 54)

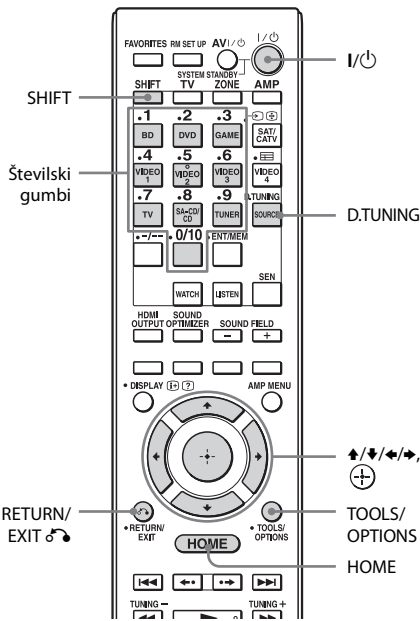

Preklapljanje med radijem FM in AM

- 1** V osnovnem meniju izberite »Listen« in pritisnite gumb \oplus .
- 2** Izberite »FM/AM« in pritisnite gumb \oplus .
Prikaže se zaslon FM/AM.
- 3** Izberite stikalo za pas.
- 4** Pritisnite \uparrow/\downarrow , da izberete »FM« ali »AM«, nato pritisnite \oplus .

Samodejno iskanje postaj (Auto Tuning)

- 1** Na zaslonu FM/AM izberite frekvenco.

2 Pritisnite gumb \uparrow/\downarrow .

Z gumbom \uparrow iščete od nižjih do višjih frekvenc radijskih postaj in z gumbom \downarrow pa višjih do nižjih.

Sprejemnik zaustavi postopek iskanja vsakič, ko najde postajo.

V primeru slabega sprejema FM stereo

- 1** Postajo, ki jo želite poslušati, poiščite s funkcijo Auto Tuning, Direct Tuning ali izberite zeleno prednastavljeno postajo (stran 54).

- 2** Pritisnite gumb TOOLS/OPTIONS. Prikaže se meni z možnostmi.

Opomba

V meniju možnosti lahko nastavite »FM Mode«, in sicer ko je izbrana frekvenca ali ko je to potrebno v kakšni drugi situaciji.

- 3** Izberite »FM Mode« (Način FM) in pritisnite gumb \oplus .
- 4** Izberite »Monaural« in pritisnite gumb \oplus .

Neposredno iskanje postaj (Direct Tuning)

Frekvenco radijske postaje vnesite neposredno s številskimi gumbi na daljinskem upravljalniku.

- 1** Pritisnite gumb SHIFT in nato na zaslonu FM/AM pritisnite D.TUNING.
- 2** Za vnos frekvence pritisnite številске gumbе in nato \oplus .
1. primer: FM 102,50 MHz
Izberite 1 \rightarrow 0 \rightarrow 2 \rightarrow 5 \rightarrow 0
2. primer: AM 1350 kHz
Izberite 1 \rightarrow 3 \rightarrow 5 \rightarrow 0

Nasveti

- Ko poiščete postajo, prilagodite usmerjenost antene zanke AM za optimalni sprejem.

- Intervali za neposredno iskanje so prikazani spodaj.

- Frekvenčni pas FM 50 kHz
- Frekvenčni pas AM 9 kHz

Če iskanje postaje ne uspe,

se prikaže oznaka »- - - - MHz« ali »- - - - kHz«, zaslon pa preklopi na prikaz trenutne frekvenca.

Prepričajte se, da ste vnesli pravo frekvenco. V nasprotnem primeru ponovite postopek 2. koraka. Če postaje še vedno ni mogoče najti, se izbrana frekvenca v vašem območju morda ne uporablja.

Programiranje radijskih postaj FM/AM

Kot prednastavljene postaje lahko programirate do 30 postaj FM in 30 postaj AM.

1 Poiščite postajo, ki jo želite programirati, s funkcijo Auto Tuning (stran 53) ali Direct Tuning (stran 53).

V primeru slabega sprejema FM stereo preklopite v način sprejema FM (stran 53).

2 Pritisnite gumb TOOLS/OPTIONS.

Prikaže se meni z možnostmi.

Opomba

V meniju možnosti lahko nastavite »Preset Memory«, in sicer ko je izbrana frekvenca ali ko je to potrebno v kakšni drugi situaciji.

3 Izberite »Preset Memory« in pritisnite gumb .

4 Izberite številko za prednastavljeno postajo in pritisnite .

Postaja se shrani pod izbrano številko prednastavljene postaje.

5 Druge radijske postaje programirate tako, da ponovite postopek od 1. do 4. koraka.

Postaje lahko shranite kot:

- postajo v frekvenčnem pasu FM: od FM1 do FM30
- postajo v frekvenčnem pasu AM: od AM1 do AM30

Iskanje prednastavljenih postaj

1 V osnovnem meniju izberite »Listen« in pritisnite gumb .

2 Izberite »FM/AM« in pritisnite .

3 S seznama izberite številko prednastavljene postaje in pritisnite .

Na voljo so številke prednastavljenih postaj od 1 do 30.

Poimenovanje prednastavljenih postaj (Name Input)

1 Izberite številko prednastavljene postaje, ki jo želite poimenovati.

2 Pritisnite gumb TOOLS/OPTIONS. Prikaže se meni z možnostmi.

3 Izberite »Name Input« (Poimenovanje vhodnega vira) in pritisnite gumb . Na zaslonu se prikaže tipkovnica programske opreme.

4 Pritisnite / in , da izberete posamezne znake in vnesete ime.

5 Izberite »Enter« in pritisnite gumb . Vneseno ime se shrani.

Preklic poimenovanja

Pritisnite RETURN/EXIT  ali HOME.

Sprejemanje signalov RDS

Radio Data System (RDS) je storitev radijskega oddajanja, ki radijskim postajam omogoča pošiljanje dodatnih informacij v okviru rednega programskega oddajanja. Ta radijski sprejemnik podpira uporabne storitve RDS, kot je prikaz imena postaje. Storitve RDS so na voljo samo za postaje FM.*

* Storitve RDS ne podpirajo vse postaje FM, prav tako pa te ne zagotavljajo iste vrste storitev. Če sistema RDS ne poznate, se za več informacij o storitvah RDS na svojem območju obrnite na lokalne radijske postaje.

Izberite postajo v frekvenčnem pasu FM.

Če izberete postajo, ki omogoča storitve RDS, se na zaslonu televizorja in sprejemnika prikaže ime postaje.

* Če sistem ne sprejema signala RDS, se ime postaje ne bo prikazalo na zaslonu sprejemnika.

Opomba

Nekaterih črk, prikazanih na zaslonu sprejemnika, ni mogoče prikazati na zaslonu televizorja.



Nasvet

Med prikazom imena postaje lahko preverite frekvenco, tako da pritisnete gumb DISPLAY MODE na sprejemniku.

Razpoložljive možnosti

Možnost	Podrobnosti
FM Mode	Preklop načina sprejema FM v stereo ali mono.
Preset Memory	Shranjevanje postaje pod določeno številko prednastavljene postaje.
Name Input	Poimenovanje prednastavljene postaje.

Izbiranje zvočnega polja

- 1** V osnovnem meniju izberite »Sound Effects« in pritisnite .
- 2** Izberite »Sound Field« in pritisnite gumb .
- 3** Izberite zeleno zvočno polje.

Predvajanje z dvokanalnim zvokom

Izhodni zvok lahko spremenite na dvokanalno možnost ne glede na oblike zapisov posnetkov v programski opremi, ki jo uporabljate, povezano opremo za predvajanje ali nastavitve zvočnega polja v sprejemniku.

Dvokanalni način	Učinek
2ch Stereo	Sprejemnik oddaja zvok samo prek sprednjega levega/desnega zvočnika. Nizkotonski zvočnik ne oddaja zvoka. Pri standardnih dvokanalnih stereo virih se popolnoma preskoči obdelovanje zvočnega polja, oblike zapisa večkanalnega prostorskega zvoka pa se znižajo na dvokanalne.
2ch Analog Direct	Zvok izbranega vhoda lahko preklopite na dvokanalni analogni vhod. Ta funkcija vam omogoča uživanje v visokokakovostnih analognih virih. Kadar uporabljate to funkcijo, lahko prilagajate le glasnost in raven sprednjih zvočnikov.

Poslušanje glasbe s slušalkami, priključenimi na sprejemnik

Zvočno polje	Učinek
Headphone (2ch)	Ta način je izbran samodejno, če uporabljate slušalke in način »2ch Analog Direct« ni izbran. Pri standardnih dvokanalnih stereo virih se popolnoma preskoči obdelovanje zvočnega polja, oblike zapisa večkanalnega prostorskega zvoka pa se znižajo na dvokanalne.
Headphone (Direct)	Oddaja analogne signale brez obdelovanja po tonih, zvočnem polju itd. Ta način je izbran samodejno, če je izbrana možnost »2ch Analog Direct« (Dvokanalno analogno neposredno).

Predvajanje z večkanalnim prostorskim zvokom

Način Auto Format Direct (A.F.D.) omogoča predvajanje zvoka, ki je zelo zvest izvirnemu, in izbiranje načina odkodiranja za poslušanje dvokanalnega stereo ali mono zvoka kot večkanalni zvok.

Način A.F.D.	Učinek
A.F.D. Auto	Prednastavi zvok v obliki, kot je bil posnet/kodiran, brez dodajanja učinkov prostorskega zvoka.
Multi Stereo	Oddaja dvokanalne leve/desne ali mono signale prek vseh zvočnikov.

Nasvet

Priporočamo uporabo načina »A.F.D. Auto«.

Predvajanje zvočnih učinkov za filme

Če izberete eno od predhodno programiranih zvočnih polj sprejemnika, lahko uporabite prostorski zvok. Zvočna polja v vaš dom prinašajo razburljive in mogočne zvoke, ki ste jih vajeni iz kinematografov.

Zvočno polje	Učinek
HD-D.C.S.	HD Digital Cinema Sound (HD-D.C.S.) je nova inovativna tehnologija domačega kina podjetja Sony, ki uporablja najnovejše akustične tehnologije in tehnologije obdelovanja digitalnih signalov. Temelji na natančnih podatkih merjenja odziva studia za obdelovanje. Z možnostjo HD-D.C.S. lahko uživate v filmih Blu-ray in DVD doma, pri čemer ne dobite le visokakovostnega zvoka, temveč tudi najboljše zvočno okolje, natanko tako, kot si ga je med postopkom obdelave zamislil zvočni tehnik filma. Izberete lahko vrsto učinka za možnost HD-D.C.S. Podrobnosti najdete v razdelku »Več o vrsti učinka za možnost HD-D.C.S.« (stran 58).
PLII Movie	Izjava odkodiranje načina Dolby Pro Logic II Movie. Ta nastavitev je idealna za filme, kodirane z možnostjo Dolby Surround. Poleg tega lahko ta način reproducira zvok v kanalskem sistemu 5.1 za gledanje videoposnetkov pretirano sinhroniziranih ali starih filmov.
PLIIx Movie	Izjava odkodiranje načina Dolby Pro Logic IIx Movie. Ta nastavitev razširja možnost Dolby Pro Logic II Movie ali Dolby Digital 5.1 na ločene filmske kanale 7.1.
PLIIz Height	Izjava odkodiranje načina Dolby Pro Logic IIz. Ta nastavitev razširja izvorni zvok na kanale 7.1 z navpično komponento, kar ustvarja dimenzijo prisotnosti in globine. »PLIIz Height« je isto zvočno polje, ki je opisano na stran 59. Prilagodite lahko stopnjo ojačitve za možnost »PLIIz Height«. Podrobnosti najdete v razdelku »Več o stopnji ojačitve za možnost PLIIz Height« (stran 60).
Neo:6 Cinema	Izjava odkodiranje načina DTS Neo:6 Cinema. Vir, posnet v dvokanalni obliki zapisa, se prenese v do 7 kanalov.

Več o vrsti učinka za možnost HD-D.C.S.

Možnost HD-D.C.S. ima tri različne vrste: Dynamic, Theater in Studio. Vsaka vrsta ima drugačne ravni odbijanja in odmeva, pri čemer je optimizirana tako, da ustreza edinstvenosti posameznega prostora, okusa in razpoloženja poslušalca.

■ Dynamic

Nastavitev »Dynamic« je primerna za okolje, ki je odmevajoče, vendar v njem ni občutka prostornosti (kjer je absorpcija zvoka premajhna). Ta nastavitev poudarja odmeve in reproducira zvok velike in klasične kino dvorane. Občutek prostornosti mešalnice je tako poudarjen, pri tem pa se ustvari edinstveno akustično polje.

■ Theater

Tovarniško privzeta nastavitev. Nastavitev »Theater« je primerna za običajno dnevno sobo. Ta nastavitev reproducira odmeve na enak način kot v kinodvorani (mešalnici). Najbolj je primerna za gledanje vsebine, posnete na plošči Blu-ray Disc, ko želite doživeti vzdušje kinodvorane.

■ Studio

Nastavitev »Studio« je primerna za dnevno sobo z ustrezno zvočno opremo. Ta nastavitev reproducira odmeve, ko je izvorni zvok kinodvorane predelan za ploščo Blu-ray Disc z glasnostjo, ki je primerna za domačo uporabo. Nivo odmeva je minimalen. Dialogi in zvočni učinki so kljub temu reproducirani slikovito.

Predvajanje zvočnih učinkov za glasbo

Če izberete eno od vnaprej programiranih zvočnih polj sprejemnika, lahko uporabite prostorski zvok. Zvočna polja prinašajo v vaš dom razburljive in mogočne zvoke, ki ste jih vajeni iz koncertnih dvoran.

Zvočno polje	Učinek
Berlin Philharmonic Hall	Reproducira zvočne lastnosti dvorane Berlinske filharmonije. Deluje tudi samodejno ob sprejemu internetne storitve »The Berliner Philharmoniker's Digital Concert Hall«.
Concertgebouw Amsterdam	Reproducira zvočne lastnosti koncertne dvorane v Amsterdamu na Nizozemskem, ki ima zaradi odbojnosti velik zvočni oder.
Musikverein Vienna	Reproducira zvočne lastnosti koncertne dvorane na Dunaju v Avstriji z edinstvenim in resonančnim odmevom.
Jazz Club	Reproducira akustiko jazz kluba.
Live Concert	Reproducira akustiko koncertnega prostora s 300 sedeži.
Stadium	Reproducira občutke, ki jih lahko doživite na velikem odprtem stadionu.
Sports	Reproducira občutek športnih prenosov.
Portable Audio	Reproducira jasno izboljšano zvočno sliko iz prenosne zvočne naprave. Ta način je idealen za datoteke MP3 in druge stisnjene oblike glasbe.
PLII Music	Izvaja odkodiranje načina Dolby Pro Logic II Music. Ta nastavitev je idealna za običajne stereo vire, kot so CD-plošče.
PLIIx Music	Izvaja odkodiranje načina Dolby Pro Logic IIx Music. Ta nastavitev je idealna za običajne stereo vire, kot so CD-plošče.
PLIIz Height	Izvaja odkodiranje načina Dolby Pro Logic IIz. Ta nastavitev razširja izvorni zvok na kanale 7.1 z navpično komponento, kar ustvarja dimenzijo prisotnosti in globine. »PLIIz Height« je isto zvočno polje, ki je opisano na stran 57. Prilagodite lahko stopnjo ojačitve za možnost »PLIIz Height«. Podrobnosti najdete v razdelku »Več o stopnji ojačitve za možnost PLIIz Height« (stran 60).
Neo:6 Music	Izvaja odkodiranje načina DTS Neo:6 Music. Vir, posnet v dvokanalni obliki zapisa, se prenese v do 7 kanalov.

Več o stopnji ojačitve za možnost PLIIz Height

Prilagodite lahko stopnjo ojačitve sprednjih dvignjenih kanalov za način Pro Logic IIz (običajen za filme in glasbo).

■ Low

Ojačitev ne bo dodana.

■ Mid

Dodani bodo +3 dB (tovarniško privzeta nastavitve).

■ High





Dodanih bo +5 dB.

Opombe glede zvočnih polj

- Odvisno od države ali regije internetna storitev »Berlin Philharmonic Hall« morda ne bo na voljo.
- Ko predvajate vsebino prek naprave USB, domačega omrežja ali internetne video vsebine, ne morete izbrati možnosti »2ch Analog Direct« (Dvokanalno analogno neposredno).
- Funkcija »Multi Stereo« ne deluje med sprejemanjem večkanalnih zvočnih signalov.
- Odvisno od vhoda ali izbranega vzorca postavitve zvočnikov oziroma oblik zvočnega zapisa se vseeno lahko zgodi, da zvočna polja za filme in glasbo ne bodo delovala.
- Sprejemnik lahko predvaja signale s frekvenco vzorčenja, nižjo od dejanske frekvence vzorčenja vhodnih signalov, kar je odvisno od oblike zvočnega zapisa.
- Možnosti »PLIIx Movie/Music« in »PLIIz Height« se morda ne prikažeta, kar je odvisno od izbranega vzorca postavitve zvočnikov.
- Odvisno od nastavitve zvočnega polja se vseeno lahko zgodi, da se prek nekaterih zvočnikov ali globokotona zvok ne bo oddajal.
- Če je prisoten šum, se šum morda razlikuje, kar je odvisno od izbranega zvočnega polja.

Uporaba funkcije Sound Optimizer

Funkcija Sound Optimizer (Optimiziranje zvoka) omogoča občutek prisotnosti in intenzivnost predvajanja zvoka pri visoki glasnosti, ne glede na glasnost sprejemnika. Uživate lahko v jasnih in dinamičnih zvokih tudi pri nizki glasnosti, na primer ponoči. S funkcijo »Auto Calibration« se doseže najboljši učinek, ki je primeren za vaše okolje.

- 1 V osnovnem meniju izberite »Settings« in pritisnite gumb .**
- 2 Izberite »Audio Settings« in pritisnite gumb .**
- 3 Izberite »Sound Optimizer« in pritisnite gumb .**
- 4 Izberite »Normal« ali »Low« in pritisnite .**

Funkcija Sound Optimizer je aktivirana. Če želite prilagoditi referenčno raven v filmu, izberite možnost »Normal« (Običajno). Če jo želite prilagoditi za CD ali drugo programsko opremo, ki hitro obdeluje povprečno raven zvočnega tlaka, izberite »Low« (Nizko). Prav tako lahko funkcijo Sound Optimizer (Optimizacija zvoka) nastavite na »Normal« (Običajno) ali »Low« (Nizko) in »Off« (Izkl.), in sicer z gumbom SOUND OPTIMIZER na daljinskem upravljalniku.

Opombe

- Ta funkcija ne deluje v naslednjih primerih:
 - ko se uporablja možnost »2ch Analog Direct« (Dvokanalno analogno neposredno);
 - ko se uporabljajo slušalke.
- Sprejemnik lahko predvaja signale s frekvenco vzorčenja, nižjo od dejanske frekvence vzorčenja vhodnih signalov, kar je odvisno od oblike zvočnega zapisa.

Nasvet

Z uporabo funkcije izenačevalnika in s prilagajanjem vseh zvočnikov naenkrat lahko nastavitve natančno prilagodite s funkcijo Sound Optimizer.

Prilagajanje izenačevalnika

Za nastavitve kakovosti tonov (raven nizkih/visokih tonov) sprednjih, prostorskih/zadnjih prostorskih in sprednjih dvignjenih zvočnikov lahko uporabite naslednje parametre.

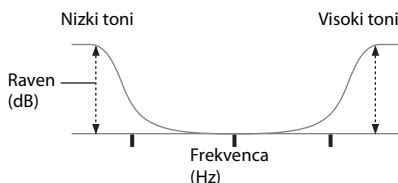

- 1 V osnovnem meniju izberite »Settings« in pritisnite gumb \oplus .**
- 2 Izberite »Audio Settings« in pritisnite gumb \oplus .**
- 3 Izberite »Equalizer« in pritisnite gumb \oplus .**
- 4 Izberite »Front«, »Center«, »SUR/SB« ali »Front High« in pritisnite gumb \oplus .**
- 5 Izberite »Bass« ali »Treble«.**
- 6 Prilagodite ojačitev in pritisnite gumb \oplus .**

Opombe

- Ta funkcija ne deluje v naslednjem primeru:
 - ko se uporablja možnost »2ch Analog Direct« (Dvokanalno analogno neposredno);
- Frekvence za možnosti Bass (Nizki toni) in Treble (Visoki toni) so nespremenljive.
- Sprejemnik lahko predvaja signale s frekvenco vzorčenja, nižjo od izvirne frekvence vzorčenja vhodnih signalov, kar je odvisno od oblike zvočnega zapisa.

Prilagajanje glasnosti vseh zvočnikov hkrati (All EQ Adjustment)

Hkrati lahko prilagodite kakovost tonov (raven nizkih/visokih tonov) vseh zvočnikov.

- 1 V osnovnem meniju izberite »Settings« in pritisnite gumb \oplus .**
- 2 Izberite »Audio Settings« in pritisnite gumb \oplus .**
- 3 Izberite »Equalizer« in pritisnite gumb \oplus .**
- 4 Izberite »All« in pritisnite gumb \oplus .**
- 5 Izberite »Bass« ali »Treble« in pritisnite gumb \oplus .**
- 6 Prilagodite ojačitev in pritisnite gumb \oplus .**

Opomba

Odvisno od nastavitve izenačevalnika za posamezni kanal so lahko dejanske ravni, nastavljene s funkcijo All EQ Adjustment, nižje ali višje od določenih vrednosti.

Uporaba večpodročnih funkcij

Kaj lahko naredite z večpodročno funkcijo

Slike in zvoke iz naprave, povezane s sprejemnikom, si lahko namesto v glavnem področju ogledujete v drugem področju. Primer: v glavnem področju si lahko ogledujete DVD in v področju 2 poslušate CD.

Kadar uporabljate ponavljalnik IR (ni priložen), lahko iz področja 2 z daljinskim upravljalnikom upravljate napravo v glavnem področju in sprejemnik Sony v področju 2. Ponavljalnik IR uporabljajte, če sprejemnik namestite na kraj, kjer ga signali iz daljinskega upravljalnika ne bi mogli doseči.

Vzpostavitev povezave z več področji

Prek priključkov komponent ZONE 2 VIDEO/AUDIO OUT ali ZONE 2 OUT se oddajajo signali iz opreme, povezane z analognimi vhodnimi priključki. Priključki komponent ZONE 2 VIDEO/AUDIO OUT ali ZONE 2 OUT ne morejo oddajati signalov iz priključkov HDMI IN. Če želite oddajati signale HDMI, uporabite priključke HDMI ZONE 2 OUT.

Povezave s področjem 2

- 1 Oddaja zvok samo prek zvočnikov v področju 2 prek priključkov sprejemnika SURROUND BACK/FRONT HIGH/FRONT B/ZONE 2.

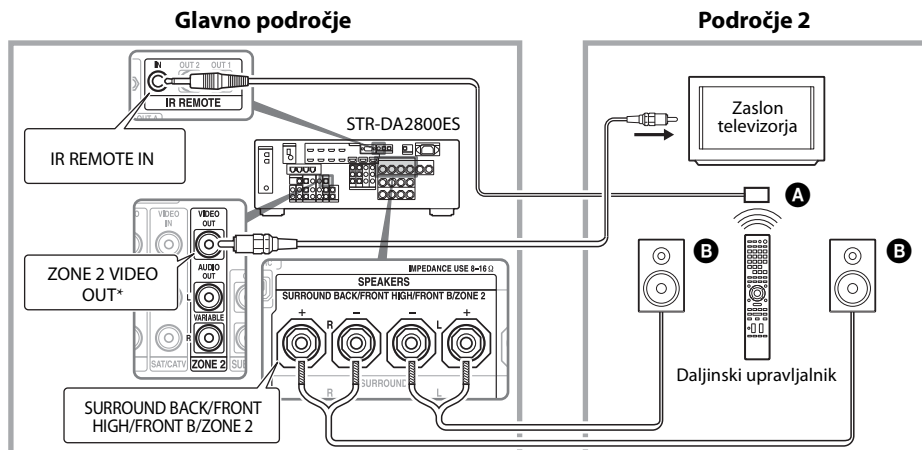

② Oddaja zvok samo prek zvočnikov v področju 2 prek sprejemnika in dodatnega ojačevalnika.

Potrebna je nastavitvev zvočnikov v področju 2 (stran 65).

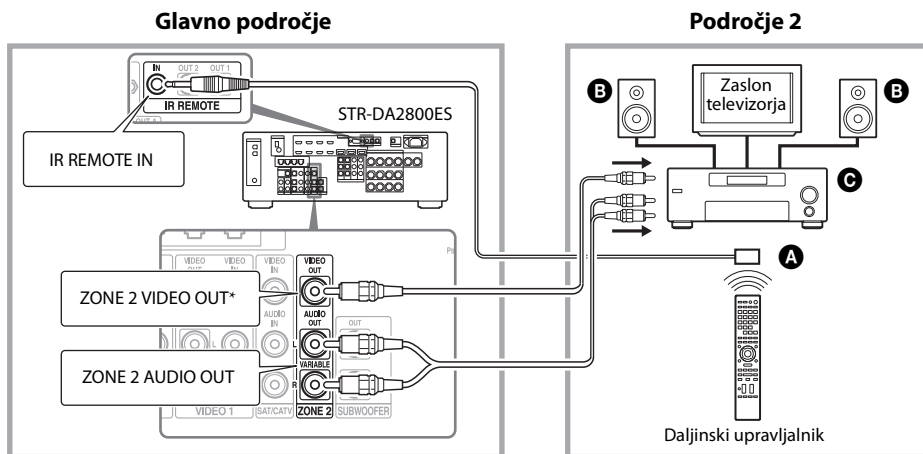

A Ponavljalnik IR (ni priložen)

B Zvočniki

C Drug ojačevalnik/sprejemnik

* Povežete lahko tudi prek priključka ZONE 2 COMPONENT VIDEO OUT.

③ Vzpostavitev povezave s področjem 2 prek priključka HDMI

Predvaja vhodne video/zvočne signale HDMI v področju 2 prek priključka HDMI ZONE 2 OUT na sprejemniku.

Morda bo potrebna nastavitvev izhoda HDMI v področju 2 (stran 65).

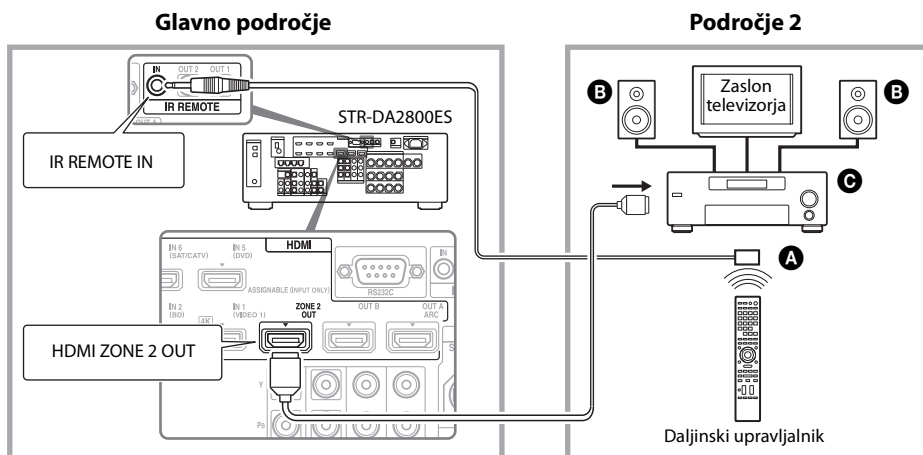

A Ponavljalnik IR (ni priložen)

B Zvočniki

C Drug ojačevalnik/sprejemnik

Opomba





Priključek HDMI ZONE 2 OUT lahko povežete neposredno s televizorjem v področju 2 (brez ojačevalnika/sprejemnika). Vseeno pa je priporočljivo, da televizor povežete prek ojačevalnika/sprejemnika, saj boste tako povečali zmogljivosti zvoka/videa ter zmanjšali učinke v glavnem področju. Ko za glavno področje in področje 2 izberete isti vhod HDMI, bodo zmogljivosti zvoka/videa v glavnem področju omejene glede na zmogljivosti v poročju 2.

Nastavitev zvočnikov v področju 2

Kadar so zvočniki v področju 2 povezani prek priključkov SURROUND BACK/FRONT HIGH/FRONT B/ZONE 2 sprejemnika (stran 62), prilagodite nastavitve tako, da se zvok, izbran v področju 2, oddaja iz zvočnikov, ki so povezani prek priključkov SURROUND BACK/FRONT HIGH/FRONT B/ZONE 2. Podrobnosti najdete v razdelku »Speaker Connection« v meniju Speaker Settings (stran 86).

Nastavitev glasnosti za področje 2

Glasnost za priključke ZONE 2 AUDIO OUT lahko nastavite na fiksno ali spremenljivo.

- 1 V osnovnem meniju izberite »Settings« in pritisnite gumb .**
- 2 Izberite »Zone Settings« in pritisnite gumb .**
- 3 Izberite »Zone Setup« in pritisnite .**
- 4 Izberite »Line Out« za možnost »Zone2« in pritisnite .**
- 5 Izberite zeleni parameter in pritisnite .**

Parameter	Razlaga
Variable	Glasnost je prvotno nastavljena na -40 dB. Ko izberete ta parameter, lahko spremenite glasnost za priključke ZONE 2 AUDIO OUT in SURROUND BACK/FRONT HIGH/FRONT B/ZONE 2 hkrati. Priporočamo pri uporabi ojačevalnika moči.





Parameter	Razlaga
Fixed	Glasnost je nastavljena na ±0 dB. Priporočeno pri uporabi naprave s spremenljivo nastavitvijo glasnosti.

Nastavitev izhoda HDMI v področju 2

Ko je oprema, kot je televizor ali ojačevalnik AV, povezan s priključkom HDMI ZONE 2 OUT, lahko predvajate signale HDMI z opremo v področju 2. Podrobnosti najdete v razdelku » Vzpostavitev povezave s področjem 2 prek priključka HDMI« (stran 63).

Nastavitev izhoda HDMI v področju 2

Signale iz priključkov HDMI IN lahko prek priključkov HDMI ZONE 2 OUT posredujete v opremo v področju 2, in sicer tako:

- 1 V osnovnem meniju izberite »Settings« in pritisnite gumb .**
- 2 Izberite »HDMI Settings« in pritisnite gumb .**
- 3 Izberite »Zone2 Out« in pritisnite gumb .**
- 4 Izberite »On« in pritisnite gumb .**

Opomba

- Ko je omogočena funkcija »Zone 2 Out« (Izhod področja 2), so spodnje funkcije onemogočene:
 - Control for HDMI ("BRAVIA" Sync)
 - Fast View (vključno s funkcijo Predogled za HDMI: On)

Nastavitev prednosti za glavno področje in področje 2

Ko je omogočena funkcija Zone2 Out in za glavno področje in področje 2 izberete isti vhod HDMI, lahko pride do motenj zvočnih in video signalov v glavnem področju. Motnjam se izognete tako, da daste prednost za izbiro vhoda HDMI glavnemu področju.

- 1 V osnovnem meniju izberite »Settings« in pritisnite \odot .**
- 2 Izberite »HDMI Settings« in pritisnite gumb \odot .**
- 3 Izberite »Priority« in pritisnite gumb \odot .**
- 4 Izberite »Main Only« in pritisnite gumb \odot .**

Upravljanje sprejemnika iz drugega področja

(Postopki ZONE 2)

Sprejemnik lahko upravljate iz področja 2. V tem razdelku so opisani postopki, ko je povezan ponavljalik IR, ki je uporaben za večpodročne funkcije. Če ponavljalik IR ni povezan, ta sprejemnik uporabljajte v glavnem področju.

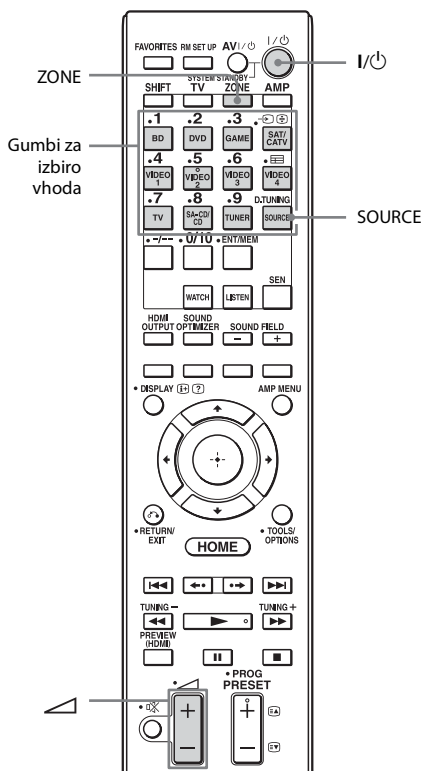

1 Vklopite ojačevalnik v področju 2.

V primeru slike »Povezave s področjem 2«-
① (stran 62) preskočite ta korak.

2 Pritisnite gumb ZONE.

Daljniski upravljalnik preklopi na področje 2.

3 Pritisnite gumb I/⏻.

Funkcija področij je aktivirana.

4 Z gumbi za izbiro vhoda na daljinskem upravljalniku izberite izvorne signale, ki jih želite oddajati.**5 Prilagodite na primerno glasnost.**

- V primeru slike »Povezave s področjem 2«-① (stran 62) prilagodite glasnost z gumboma +/- na daljinskem upravljalniku.
- V primeru slike »Povezave s področjem 2«-② (stran 63) prilagodite glasnost s sprejemnikom v področju 2. Če nastavite »Line Out« za »Zone2« na »Variable« (Spremenljivo), lahko glasnost v področju 2 prilagodite tudi z gumboma +/- na daljinskem upravljalniku (stran 65).

¹⁾V področju 2 se lahko oddajajo signali HDMI, komponentni video signali in zvočni signali. Kadar izberete možnost SOURCE, se oddajajo signali trenutnega vhoda v glavnem področju.

²⁾»TV« je na voljo za izbiro samo v glavnem področju.

³⁾v glavnem področju ali področju 2 lahko izberete »FM« ali AM«. Ko so v več področjih izbrani različni programi, ima prednost vhod, ki ste ga izbrali nazadnje.

⁴⁾Samo ko izberete možnost SOURCE v področju 2, si lahko vsebino, ki jo predvajate v glavnem področju, ogledujete tudi v področju 2.

Dokončanje delovanja področja 2

Pritisnite ZONE in nato I/⏻.

Razpoložljive funkcije za področje 2

INPUT	ZONE 2 ¹⁾
SOURCE	<input type="radio"/>
BD	<input type="radio"/>
DVD	<input type="radio"/>
GAME	<input type="radio"/>
SAT/CATV	<input type="radio"/>
VIDEO 1	<input type="radio"/>
VIDEO 2	<input type="radio"/>
VIDEO 3	<input type="radio"/>
VIDEO 4	<input type="radio"/>
TV ²⁾	<input type="radio"/>
SA-CD/CD	<input type="radio"/>
FM ³⁾	<input type="radio"/>
AM ³⁾	<input type="radio"/>
My Music ⁴⁾	<input type="radio"/>
My Video ⁴⁾	<input type="radio"/>
My Photo ⁴⁾	<input type="radio"/>
Internetne vsebine ⁴⁾	<input type="radio"/>

Uporaba drugih funkcij

Uporaba funkcij »BRAVIA« Sync

Kaj je »BRAVIA« Sync?

»BRAVIA« Sync je ime funkcije izdelkov Sony, ki omogoča skupno upravljanje združljive opreme, povezane s kabli HDMI, z daljinskim upravljalnikom BRAVIA. To skupno upravljanje omogoča funkcija nadzora za HDMI s standardom HDMI CEC (Consumer Electronics Control) za HDMI (High-Definition Multimedia Interface). Če opremo Sony, ki podpira funkcijo »BRAVIA« Sync, povežete s kablom HDMI (ni priložen), se upravljanje poenostavi s temi načini:

- Izklop napajanja sistema (stran 69)
- Predvajanje z enim dotikom (stran 69)
- System Audio Control (stran 69)
- Audio Return Channel (ARC) (stran 70)
- Izbira prizora (stran 70)
- Upravljanje domačega kina (stran 70)
- Remote Easy Control (stran 70)

Funkcija Control for HDMI ne deluje v teh primerih:

- Če sprejemnik povežete z napravo, ki ne podpira Sonyjeve funkcije Control for HDMI.
- Če sprejemnik povežete z opremo prek povezave, ki ni HDMI.
- Funkcija Control for HDMI ne deluje v napravi, povezani s priključkom HDMI OUT B na sprejemniku.
- Ko možnost »Zone2 Out« v meniju »HDMI Settings« nastavite na »On«, ne morete uporabljati funkcije »Control for HDMI«.

Priporočamo, da sprejemnik povežete z izdelki, ki vključujejo funkcijo »BRAVIA« Sync.

Opombe

- Spodnje funkcije morda delujejo z opremo, ki ni znamke Sony. Vendar združljivost z nekatero opremo, ki ni znamke Sony, ni zagotovljena.
 - Izklop napajanja sistema
 - Predvajanje z enim dotikom
 - Sistemski nadzor zvoka
- Spodnje funkcije so v lasti podjetja Sony in ne delujejo z opremo, ki ni znamke Sony.
 - Scene Select (Izbira prizora)
 - Home Theater Control (Upravljanje domačega kina)
- Teh funkcij ni mogoče uporabljati z opremo, ki ne podpira funkcije »BRAVIA« Sync.

Priprava za uporabo funkcije »BRAVIA« Sync

Uporabo funkcije »BRAVIA« Sync omogočite tako, da vključite funkcijo nadzora za HDMI v sprejemniku in povezani opremi. Funkcijo nadzora za HDMI vklopite posebej v sprejemniku in povezani opremi.

- 1 V osnovnem meniju izberite »Settings« in pritisnite gumb .**
- 2 Izberite »HDMI Settings« in pritisnite gumb .**
- 3 Izberite »Control for HDMI« in pritisnite gumb .**
- 4 Izberite »On« in pritisnite gumb .**
Funkcija nadzora za HDMI v sprejemniku je vklopljena.
- 5 Vključite funkcijo nadzora za HDMI v povezani opremi.**
Več informacij o nastavitvi povezane opreme je na voljo v navodilih za uporabo.

6 Ponovite postopek v 5. koraku, da nastavite funkcijo nadzora za HDMI in omogočite prikaz slike opreme za predvajanje, ki jo želite uporabljati.

Opomba

Če izvlečete kabel HDMI ali spremenite povezavo, upoštevajte zgornji postopek.

Če uporabljate priključke HDMI IN 1, IN 2 ali IN 3, tega postopka ni treba upoštevati.

Izklop napajanja sistema

Če izklopite televizor z gumbom za vklop/izklop na daljinskem upravljalniku televizorja, se sprejemnik in povezana oprema samodejno izklopi.

Televizor lahko izklopite tudi z daljinskim upravljalnikom.

Pritisnite TV in nato I/⏻.

Televizor, sprejemnik in povezana oprema se izklopijo.

Opombe

- Pred uporabo funkcije za izklop napajanja sistema vklopite funkcijo za spoj napajalnega vira televizorja. Podrobnosti najdete v navodilih za uporabo televizorja.
- Povezane opreme morda ne bo mogoče izklopiti, odvisno od njenega stanja. Podrobnosti najdete v navodilih za uporabo povezane opreme.
- Če funkcijo za izklop napajanja sistema uporabljate s televizorjem, ki ni znamke Sony, programirajte daljinski upravljalnik v skladu z navodili proizvajalca televizorja.

Predvajanje z enim dotikom

Če predvajate vsebino z opremo, ki je s sprejemnikom povezana prek kabla HDMI, se sprejemnik samodejno vklopi in preklopi na ustrezen vhod HDMI.

Če možnost »Pass Through« nastavite na »On« ali »Auto«, se lahko zvok in slika predvajata samo prek televizorja, medtem ko sprejemnik ostane v načinu pripravljenosti.

Zaženite predvajanje z opremo za predvajanje.

Uporaba funkcije za predvajanje z enim dotikom v videokameri

1 Vključite funkcijo nadzora za HDMI v sprejemniku in videokameri.

2 Povežite videokamero s priključkom HDMI IN 1, IN 2 ali IN 3 (stran 33).

Če uporabljate videokamero Sony, se televizor vklopi hkrati s sprejemnikom in videokamera samodejno zažene predvajanje. Če uporabljate videokamero, ki ni znamke Sony, v videokameri omogočite neprekinjeno predvajanje.

Opombe

- Odvisno od televizorja se začetek vsebine morda ne bo prikazal.
- Opremo, kot je videokamera Sony s funkcijo za predvajanje z enim dotikom, povežite prek povezave HDMI s priključkom HDMI IN 1, IN 2 in IN 3. Če uporabite druge priključke HDMI IN, sprejemnik morda ne bo preklopil na ustrezen vhod. V tem primeru ročno izberite vhod, s katerim je povezana videokamera.

System Audio Control

V zvoku iz televizorja lahko s preprostim postopkom uživate prek zvočnikov, povezanih s sprejemnikom. Poleg tega lahko z daljinskim upravljalnikom televizorja prilagodite glasnost zvoka sprejemnika ali ga izklopite.

Funkcijo za upravljanje zvoka sistema lahko uporabljate tako, kot je opisano spodaj.

- Ob vklopu sprejemnika se prek zvočnikov, povezanih s sprejemnikom, predvaja zvok televizorja, ki se predvaja prek zvočnika televizorja. Če izklopite sprejemnik, se zvok predvaja prek zvočnika televizorja.
- Ko nastavite glasnost televizorja, funkcija za upravljanje zvoka sistema istočasno prilagodi glasnost sprejemnika.

To funkcijo lahko upravljate tudi prek TV-menija. Podrobnosti najdete v navodilih za uporabo televizorja.

Opomba

Če je možnost »Control for HDMI« nastavljena na »On«, se nastavitve »Audio Out« v meniju HDMI Settings samodejno prilagodijo glede na nastavitve funkcije za upravljanje zvoka sistema.

Audio Return Channel (ARC)

Če televizor podpira funkcijo Audio Return Channel (ARC), se prek kabla HDMI v sprejemnik prenaša tudi digitalni zvočni signal televizorja. Za predvajanje zvoka televizorja prek sprejemnika tako ni treba vzpostaviti ločene avdio povezave.

Podrobnosti najdete v razdelku »Preklapljanje med digitalnim in analognim zvokom« (stran 72).

Izbira prizora

Optimalna kakovost slike in zvočno polje se samodejno nastavita glede na izbrani TV-prizor.

Podrobnosti postopka najdete v navodilih za uporabo televizorja.

Opomba

Zvočnega polja morda ni mogoče preklopiti, odvisno od televizorja.

Korespondenčna tabela

Nastavitev prizora televizorja	Zvočno polje
Cinema	HD-D.C.S.
Sports	SPORTS
Music	Live Concert
Animation	A.F.D. Auto
Photo	A.F.D. Auto
Game	A.F.D. Auto
Graphics	A.F.D. Auto

Upravljanje domačega kina

Če je s sprejemnikom povezan televizor, ki podpira funkcijo »Home Theater Control« (Upravljanje domačega kina), se na zaslonu televizorja prikaže ikona za spletne aplikacije. Z daljinskim upravljalnikom televizorja lahko preklopite vhodni vir sprejemnika ali zvočna polja, nastavite glasnost osrednjega zvočnika ali globokotonca in prilagodite nastavitve »Sound Optimizer« (Optimiziranje zvoka) (stran 60), »Dual Mono« (stran 90) ali »A/V Sync« (Sinhroniziranje A/V) (stran 91). Če želite uporabljati funkcijo za upravljanje domačega kina, mora imeti televizor omogočen dostop do širokopasovne storitve.

Remote Easy Control

Meni sprejemnika lahko upravljate z daljinskim upravljalnikom televizorja.

Izberite sprejemnik (AV AMP), ki ga prepozna televizor.

Opombe

- Televizor sprejemnik prepozna kot »Tuner (AV AMP)«.
- Vaš televizor mora biti združljiv z menijem povezave.
- Odvisno od vrste televizorja nekatere funkcije morda ne bodo na voljo.

Preklapljanje monitorjev, ki oddajajo HDMI video signale

Če imate dva monitorja, ki sta povezana s priključkoma HDMI OUT A in HDMI OUT B, lahko preklopite oddajanje teh dveh monitorjev s pomočjo gumba HDMI OUTPUT na daljinskem upravljalniku.

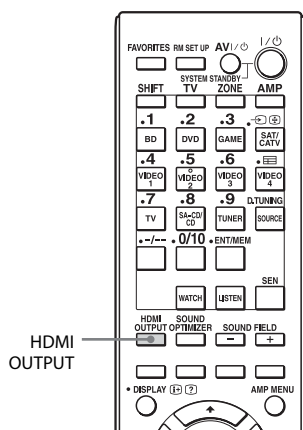

1 Vklomite sprejemnik in oba monitorja.

2 Pritisnite gumb HDMI OUTPUT.

Vsakič, ko pritisnete gumb, se oddajanje preklopi v spodnjem zaporedju:

HDMI A → HDMI B → OFF →

HDMI A...

Uporabite lahko tudi gumb HDMI OUT na sprejemniku.

Oddajanje signalov HDMI, tudi kadar je sprejemnik v načinu pripravljenosti (Pass Through)

Oddajanje video in avdio signalov prek priključka HDMI IN v televizor, ki je povezan s priključkom HDMI OUT A, je omogočeno, tudi kadar je sprejemnik v načinu pripravljenosti.

Če je možnost »Control for HDMI« med uporabo te funkcije nastavljena na »On«, se vhod sprejemnika preklopi glede na delovanje povezane opreme, tudi kadar je sprejemnik v načinu pripravljenosti.

Ko vklopite to funkcijo, prilagodite nastavitve »Pass Through«, kot je opisano spodaj.

1 V osnovnem meniju izberite »Settings« in pritisnite gumb .

2 Izberite »HDMI Settings« in pritisnite gumb .

3 Izberite »Pass Through« in pritisnite gumb .

4 Izberite zeleni parameter in pritisnite gumb .

Parameter	Razlaga
Auto	Kadar je televizor vklopljen, ko je sprejemnik v načinu pripravljenosti, sprejemnik oddaja signale HDMI prek vtičnice HDMI OUT A na sprejemniku. Podjetje Sony priporoča to nastavitve, če uporabljate televizor, združljiv s funkcijo »BRAVIA« Sync. Ta nastavev v primerjavi z nastavitvijo »On« v načinu pripravljenosti varčuje z energijo.

Parameter	Razlaga
On	Ko je sprejemnik v načinu pripravljenosti, oddaja signale HDMI prek priključka HDMI OUT A na sprejemniku.
Off	Sprejemnik ne oddaja signalov HDMI, ko je v načinu pripravljenosti. Vključite sprejemnik, če želite s televizorjem predvajati vsebine prek povezane opreme. Ta nastavev v primerjavi z nastavitvijo »On« (Vkl.) v stanju pripravljenosti varčuje z energijo.

Opombe

- Nastavev »Auto« (Samod.) deluje samo, ko je možnost »Control for HDMI« (Nadzor za HDMI) nastavljena na »On« (Vkl.). Če je možnost »Control for HDMI« (Nadzor za HDMI) nastavljena na »Off« (Izkl.), sprejemnik v samodejnem načinu izvaja iste funkcije kot v načinu »On« (Vkl.).
- V načinu pripravljenosti, v katerem funkcije, kot je Network Standby, delujejo, se poraba energije ne zmanjša, tudi če je možnost »Pass Through« nastavljena na »Auto«.

Preklapljanje med digitalnim in analognim zvokom

Kadar opremo povežete v digitalne in analogne zvočne priključke na sprejemniku, lahko način zvočnega vhoda fiksno nastavite na eno od obeh možnosti, ali preklapljate z ene možnosti na drugo, odvisno od vrste materiala, ki si ga želite ogledati.

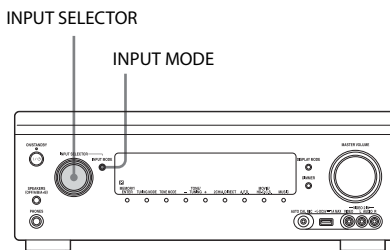

- 1 Z gumbom INPUT SELECTOR na sprejemniku izberite vhodni vir.**
- 2 Pritisnite gumb INPUT MODE na sprejemniku.**

Na zaslonu sprejemnika se prikaže izbrani način avdio vhoda.

• AUTO

Če je vzpostavljena tako digitalna kot analogna povezava, imajo prednost digitalni zvočni signali.

Če ni nobenega digitalnega zvočnega signala, se izberejo analogni.

Če je izbran vhod televizorja, imajo prednost signali Audio Return Channel (ARC). Če vaš televizor ne podpira funkcije Audio Return Channel (ARC), se izberejo digitalni optični zvočni signali.

Če funkcija nadzora za HDMI ni vklopljena niti v sprejemniku niti v televizorju, funkcija Audio Return Channel (ARC) (Povratni zvočni kanal) ne deluje.

- OPT

Ta način se prikaže, če je vhodu dodeljen optični priključek, pri čemer se samodejno izbere optični vhodni priključek.

- COAX

Ta način se prikaže, če je vhodu dodeljen koaksialni priključek, pri čemer se samodejno izbere koaksialni vhodni priključek.

- ANALOG

Ta način vhodu za analogne zvočne signale dodeli priključke AUDIO IN (L/R).

Opombe

- Na zaslonu sprejemnika se glede na izbrani vhod prikaže »-----«, izbira drugih načinov pa ni mogoča.
- Če uporabljate »2ch Analog Direct«, je zvočni vhod nastavljen na »Analog«. Izbira drugih načinov ni mogoča.

Uporaba drugih video/avdio vhodnih priključkov

Zvočne in/ali video signale lahko predodelite drugim vhodnim priključkom.

Če želite na primer predvajati samo digitalne optične zvočne signale iz predvajalnika DVD-jev, povežite priključek OPTICAL OUT na predvajalniku s priključkom OPTICAL IN 1 na sprejemniku.

Če želite predvajati video signale iz predvajalnika DVD-jev, povežite komponentni video priključek predvajalnika s priključki COMPONENT VIDEO IN 1 ali COMPONENT VIDEO IN 2 na sprejemniku.

1 V osnovnem meniju izberite »Settings« in pritisnite (+).

2 Izberite »Input Settings« in pritisnite (+).

3 Izberite »Video Input Assign« ali »Audio Input Assign« in pritisnite (+).

4 Izberite zvočne in/ali video signale, ki jih želite dodeliti posameznemu vhodu.

Opombe

- Če vhod dodelite kateremu koli priključku od HDMI IN 1 do IN 8 v nastavitvi »Video Input Assign« ali »Audio Input Assign«, se isti vhodni priključek HDMI dodeli tako video kot avdio vhodu. Če želite priključek HDMI IN dodeliti video ali avdio vhodu, najprej dodelite vhod kateremu koli priključku od HDMI IN 1 do IN 8 v nastavitvi »Video Input Assign« ali »Audio Input Assign«. Nato nastavite dodelitev katerega koli priključka HDMI IN na »None« v nastavitvi »Video Input Assign« ali »Audio Input Assign«, za katero ne želite dodeliti priključka HDMI IN.
- Če sprejemnik upravljate brez menija GUI, lahko dodelitev priključka HDMI IN spremenite z možnostjo »H.V. ASSIGN« ali »H.A. ASSIGN« v nastavitvi »INPUT« (stran 107).
- Če dodelitev priključka HDMI IN spremenite med uporabo funkcije nadzora za HDMI, preklopite vhod sprejemnika na vhod, s katerim je povezana oprema HDMI. V nasprotnem primeru funkcija nadzora za HDMI morda ne bo delovala pravilno.
- Če dodelitev priključka HDMI IN nastavite na »None« tako v nastavitvi »Video Input Assign« kot »Audio Input Assign«, izbira vhodnih signalov prek vhoda HDMI ni mogoča. Funkcija nadzora za HDMI v tem primeru deluje le v povezani opremi, ne pa v sprejemniku. Vendar to ne pomeni, da gre za okvaro.

Ime vhoda		BD	DVD	GAME	SAT/CATV	VIDEO 1	VIDEO 2	VIDEO 3	VIDEO 4	SA-CD/CD
Vhodni video priključki, ki jih lahko dodelite	COMPONENT IN 1 (DVD)	○	○*	○	○	○	○	○	○	○
	COMPONENT IN 2 (SAT/CATV)	○	○	○	○*	○	○	○	○	○
	HDMI IN 1 (VIDEO 1)	○	○	○	○	○*	○	○	○	○
	HDMI IN 2 (BD)	○*	○	○	○	○	○	○	○	○
	HDMI IN 3 (SA-CD/CD)	○	○	○	○	○	○	○	○	○*
	HDMI IN 4 (GAME)	○	○	○*	○	○	○	○	○	○
	HDMI IN 5 (DVD)	○	○*	○	○	○	○	○	○	○
	HDMI IN 6 (SAT/CATV)	○	○	○	○*	○	○	○	○	○
	HDMI IN 7 (VIDEO 3)	○	○	○	○	○	○	○*	○	○
HDMI IN 8 (VIDEO 4)	○	○	○	○	○	○	○	○*	○	
Vhodni zvočni priključki, ki jih lahko dodelite	OPTICAL IN 1 (SAT/CATV)	○	○	○	○*	○	○	○	○	○
	OPTICAL IN 2 (TV)	○	○	○	○	○	○	○	○	○
	COAXIAL (DVD)	○	○*	○	○	○	○	○	○	○
	HDMI IN 1 (VIDEO 1)	○	○	○	○	○*	○	○	○	○
	HDMI IN 2 (BD)	○*	○	○	○	○	○	○	○	○
	HDMI IN 3 (SA-CD/CD)	○	○	○	○	○	○	○	○	○
	HDMI IN 4 (GAME)	○	○	○*	○	○	○	○	○	○
	HDMI IN 5 (DVD)	○	○*	○	○	○	○	○	○	○
	HDMI IN 6 (SAT/CATV)	○	○	○	○*	○	○	○	○	○
HDMI IN 7 (VIDEO 3)	○	○	○	○	○	○	○*	○	○	
HDMI IN 8 (VIDEO 4)	○	○	○	○	○	○	○	○*	○	

* Tovarniško privzeta nastavitve

Opombe

- Ko dodelite digitalni zvočni vhod, se nastavitve INPUT MODE morda samodejno spremeni.
- Če dodelite video vhod komponentnemu ali sestavljenemu vhodu in avdio vhod vhodu HDMI, se komponentni ali sestavljeni video signali ne oddajajo prek priključkov HDMI OUT. Komponentni ali sestavljeni video signali se oddajajo prek priključkov COMPONENT VIDEO MONITOR OUT ali priključka MONITOR VIDEO OUT.

- Različnih priključkov HDMI ni mogoče dodeliti ločnim video in avdio priključkom vhoda.
- Isti priključek HDMI IN lahko dodelite več vhomom. Če pa v opremi, povezani s priključkom HDMI IN, uporabljate funkcijo za predvajanje z enim dotikom, se prednostno izbere vhod, ki je bil nazadnje dodeljen.

Predogled za HDMI

V živo lahko predvajate predogled slike v sliki prek vhodov HDMI, povezanih s tem sprejemnikom. Za vhode HDMI IN 1/IN 2/IN 3/IN 4 so prikazana največ štiri okna za predogled.

Vhod za predogled HDMI lahko izberete z daljinskim upravljalnikom.

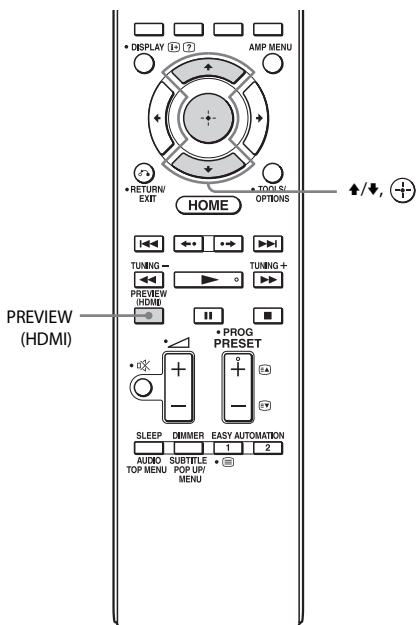

Nasveti

- Ta funkcija ne deluje pod temi pogoji:
 - ko naprava HDMI ni povezana;
 - ko je določena naprava HDMI povezana, medtem ko je izklopljena;
 - vhod je nepodprti video format HDMI (npr. VGA, 480i, 576i, 4K, določene vrste signalov 3D ali signalov iz videokamere itd.);
 - ko trenutni vhod ni vhod HDMI;
 - ko je prikazan meni GUI;
 - ko je možnost »Zone2 Out« (Izhod področja 2) nastavljena na »On« (Vkl.);
 - ko je možnost »Fast View« (Hitler pogled) nastavljena na »Off« (Izkl.).
- V oknu za predogled slike v sliki prek vhoda HDMI se prikaže črn zaslon pod tem pogojem:
 - vhod je nepodprti video format HDMI (npr. 4K, določene vrste signalov 3D itd.).
- To funkcijo omogoča tehnologija Silicon Image InstaPrevue™.

1 Pritisnite gumb PREVIEW (HDMI).

Prikažejo se največ štiri okna slike v sliki, v vsakem od njih pa so prikazane slike iz priključkov HDMI IN.

2 Če želite slike v oknu PIP (slika v sliki) zamenjati s slikami na glavnem zaslonu, pritisnite ↑/↓, da izberete želeno okno PIP, nato pa pritisnite (+).

Vhod HDMI izbranega okna PIP je prikazan v glavnem oknu.

Upravljanje sprejemnika s pametnim telefonom

Sprejemnik lahko upravljate s pametnim telefonom, opremljenim z uporabniško programsko opremo »ES Remote«. Uporabniško programsko opremo »ES Remote« lahko brezplačno prenesete iz spletne trgovine App Store (za naprave iPod touch/iPhone) ali Google Play (za telefone Android).

Shranjevanje različnih nastavitev za sprejemnik in hkraten priklic teh nastavitev (Easy Automation)

Poleg nastavitev funkcij sprejemnika lahko shranjujete tudi različne nastavitve predvajalnika ali zaslona. Te nastavitve lahko shranite za funkcijo »one-touch« (en dotik) in nato preprosto priključite okolje, ustvarjeno s temi nastavitvami, tako da boste lahko uživali v poslušanju in gledanju.

Če na primer shranite nastavitve v prizoru »1: Movie«, kot je opisano spodaj, lahko hkrati spremenite vse nastavitve sprejemnika z enim dotikom, pri tem pa vam ni treba posebej spremeniti vsake nastavitve za »Input«, »Calibration Type«, »Sound Field« in »HDMI Out«.

Nastavitveni element	Nastavljena vrednost za »1: Movie«
Input	BD
Calibration Type	No Change
Sound Field	HD-D.C.S.
HDMI Out	HDMI OUT B
Party Mode	ON

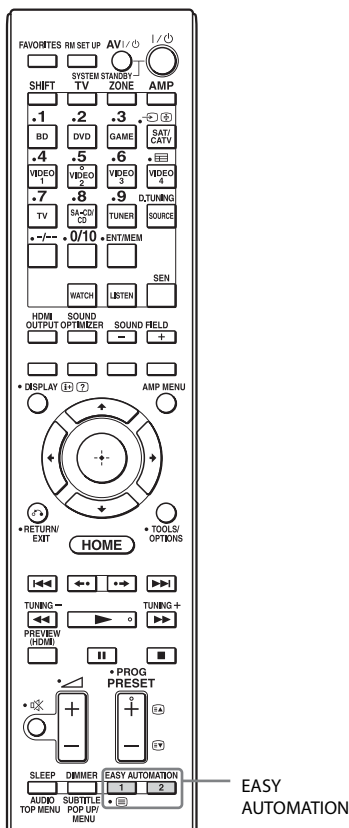



V spodnji tabeli so navedeni elementi, za katere lahko shranite nastavitve, in privzete vrednosti za posamezne elemente.

Nastavitveni element	Privzeta vrednost			
	1: Movie	2: Music	3: Party	4: Night
Input	BD	SA-CD/CD	No Change	No Change
Tuner Preset	-	-	-	-
Player Operation	Play	Play	Play	-
Interval	30 s	10s	10s	-
Sound Field	HD-D.C.S.	Berlin Philharmonic Hall	Multi Stereo	No Change
Sleep	No Change	No Change	Off	30 min.
Volume	No Change	No Change	-10 dB	-30 dB
HDMI Out	No Change	No Change	No Change	No Change
Party Mode	No Change	No Change	On	No Change

Nastavitveni element	Privzeta vrednost			
	1: Movie	2: Music	3: Party	4: Night
Calibration Type	No Change	No Change	No Change	No Change
Sound Optimizer	No Change	No Change	Off	Normal
Equalizer (All)	No Change	No Change	No Change	No Change
Equalizer (Front)	No Change	No Change	No Change	No Change
Equalizer (Center)	No Change	No Change	No Change	No Change
Equalizer (SUR/SB)	No Change	No Change	No Change	No Change
Equalizer (Front High)	No Change	No Change	No Change	No Change
Main Zone 12V Trigger	No Change	No Change	No Change	No Change

Priklic shranjenih nastavitvev za Scene

- 1 V osnovnem meniju izberite »Easy Automation« in pritisnite .**
- 2 Izberite zeleno možnost Scene in pritisnite .**

Shranjevanje nastavitvev za Scene

- 1 V osnovnem meniju izberite »Easy Automation« in pritisnite gumb .**
- 2 Izberite možnost »1: Movie«, »2: Music«, »3: Party« ali »4: Night« za Scene, nastavitve katerega želite shraniti, in pritisnite TOOLS/OPTIONS.**

3 Izberite zeleni meni in pritisnite .

Meni	Razlaga
Edit a saved Scene	Omogoča prilagoditev in shranjevanje nastavitvev po meri.
Import Current Settings	Omogoča nalaganje trenutnih nastavitvev sprejemnika in shranjevanje teh nastavitvev za Scene. Možnosti »Input« in »Volume« sta nastavljeni na »No Change«.

Opombe

- Nastavitveni elementi, shranjeni kot »No Change«, se ne spremenijo od trenutnih nastavitvev, tudi če priključite Scene. Izberite »Edit a saved Scene« in počistite polje za nastavitveni element na zaslonu za urejanje, da nastavite »No Change«.
- Ob priklicu možnosti Scene (Prizor) so nastavitve, ki jih ni mogoče uporabiti, prezrte.
- Ko je možnost »Main Zone 12V Trigger« (Sprožilec glavnega področja 12V) nastavljena na »ON« (Vkl.) ali »OFF« (Izkl.), namesto na »No Change« (Brez spremembe), se lahko možnost »12V Trigger« (Sprožilec 12V) v meniju Zone Setup (Nastavitvev področij) samodejno spremeni na »Ctrl«.

Nasvet

Nastavitve, shranjene za »1: Movie« (Film) ali »2: Music« (Glasba), lahko neposredno priključite tako, da pritisnete EASY AUTOMATION 1 ali EASY AUTOMATION 2 na daljinskem upravljalniku. Nastavitve »1: Movie« ali »2: Music« lahko tudi prepišete s trenutnimi nastavitvami. To storite tako, da pritisnete in tri sekunde držite gumb EASY AUTOMATION 1 ali EASY AUTOMATION 2 (na enak način kot pri izbiri menijske možnosti »Import Current Settings«).

Uporaba odštevalnika časa

Nastavite lahko, da se sprejemnik izklopi ob določeni uri.

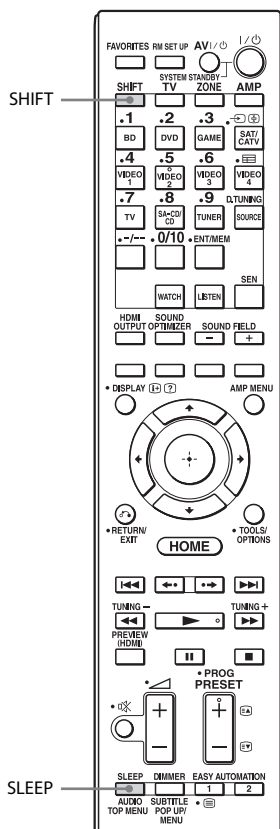

Pritisnite SHIFT in nato SLEEP.

Vsakič, ko pritisnete SLEEP, se zaslon spremeni v tem krožnem zaporedju:

0:30:00 → 1:00:00 → 1:30:00 → 2:00:00 → OFF

Ko nastavite odštevalnik časa, na zaslonu sprejemnika zasveti indikator »SLEEP«. Če želite preveriti preostali čas pred izklopom sprejemnika, pritisnite SLEEP. Na zaslonu sprejemnika se prikaže preostali čas. Če znova pritisnete SLEEP, se odštevalnik časa nastavi na »OFF«.

Snemanje s sprejemnikom

Sprejemnik omogoča snemanje z video/zvočno napravo. Upoštevajte navodila za uporabo, ki so priložena posamezni opremi za snemanje.

1 V osnovnem meniju izberite »Watch« ali »Listen« in pritisnite gumb \oplus .

2 Izberite opremo za predvajanje in pritisnite \oplus .

3 Pripravite opremo za predvajanje.

To storite tako, da na primer vstavite videokaseto, ki jo želite kopirati, v videorekorder.

4 Pripravite opremo za snemanje.

Vstavite prazno videokaseto (ali kateri koli drug nosilec podatkov) v opremo za snemanje (VIDEO 1).

5 Zaženite postopek snemanja z opremo za snemanje, nato pa zaženite predvajanje z opremo za predvajanje.

Preklop načina upravljanja sprejemnika in daljinskega upravljalnika

Sprejemnik omogoča preklop načina upravljanja sprejemnika in daljinskega upravljalnika (COMMAND MODE AV1 ali COMMAND MODE AV2).

Če med upravljanjem sprejemnika z daljinskim upravljalnikom, ki je bil priložen sprejemniku, nehotе upravljate drugo opremo Sony, preklopite način upravljanja s tovarniško privzetih nastavitev na primerne nastavitve.

Načina upravljanja sprejemnika in daljinskega upravljalnika sta privzeto nastavljena na tovarniško nastavev (COMMAND MODE AV2).

Za pravilno delovanje sprejemnika in daljinskega upravljalnika je treba nastaviti isti način upravljanja. Če sta načina upravljanja sprejemnika in daljinskega upravljalnika različna, sprejemnika ni mogoče upravljati z daljinskim upravljalnikom.

Preklop načina upravljanja sprejemnika

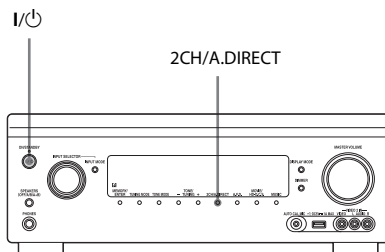

- 1** Izklopite sprejemnik, tako da pritisnete gumb I/⏻.
- 2** Medtem ko pritisnete 2CH/A.DIRECT, pritisnite gumb I/⏻, da vklopite sprejemnik.

Če je način upravljanja nastavljen na »AV2«, se na zaslonu prikaže oznaka »C. MODE AV2«.

Če je način upravljanja nastavljen na »AV1«, se na zaslonu prikaže oznaka »C. MODE AV1«.

Preklop načina upravljanja daljinskega upravljalnika

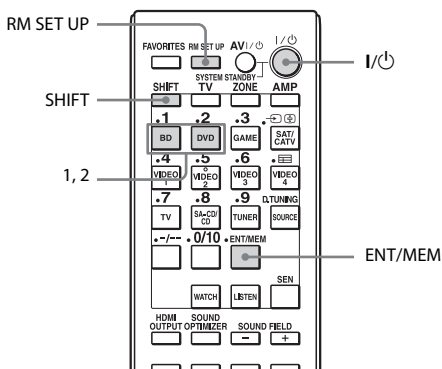

- 1** Pritisnite in zadržite gumb RM SET UP in nato pritisnite gumb I/⏻.

Gumb SHIFT zasveti in gumb RM SET UP utripa.

- 2** Med utripanjem gumba RM SET UP pritisnite številski gumb 1 ali 2.

Če pritisnete 1, nastavite način upravljanja COMMAND MODE AV1. Če pritisnete 2, nastavite način upravljanja COMMAND MODE AV2. Gumb RM SET UP zasveti.

- 3** Pritisnite gumb ENT/MEM.

Postopek nastavitve načina upravljanja je končan, ko gumb RM SET UP dvakrat zasveti.

Uporaba povezave z dvojno ojačitvijo

Če ne nameravate uporabljati zadnjih prostorskih in sprednjih dvignjenih zvočnikov, lahko priključke SURROUND BACK/FRONT HIGH/FRONT B/ZONE 2 uporabite za povezavo sprednjih zvočnikov z dvojno ojačitvijo.

Povezava zvočnikov

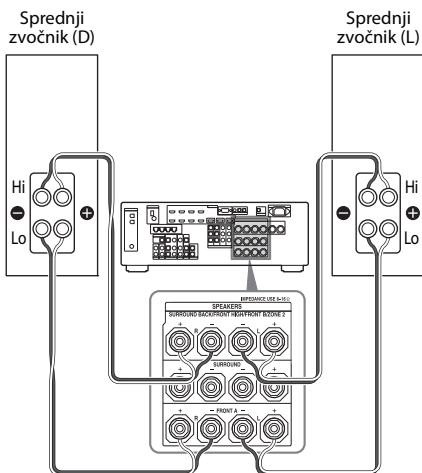

Povežite priključke na strani Lo (ali Hi) sprednjih zvočnikov s priključki FRONT A, priključke na strani Hi (ali Lo) sprednjih zvočnikov pa s priključki SURROUND BACK/FRONT HIGH/FRONT B/ZONE 2.

Ne pozabite odstraniti kovinskih nastavkov, nameščenih na priključkih zvočnikov Hi/Lo, da preprečite okvaro sprejemnika.

Nastavitev zvočnikov

Podrobnosti najdete v razdelku »Speaker Connection« (Povezava zvočnikov) v meniju Speaker Settings (Nastavitve zvočnikov) (stran 86).

Opombe

- Pred uporabo funkcije Auto Calibration (Samodejno umerjanje) nastavite dvojno ojačitev.
- Če nastavite dvojno ojačitev, se nastavitve glasnosti, ravnovesja in izenačevalnika za zadnja prostorska in sprednja dvignjena zvočnika razveljavijo, uporabijo pa se nastavitve sprednjih zvočnikov.
- Če vzorec postavitve zvočnikov vključuje zadnja prostorska in sprednja dvignjena zvočnika, priključkov SURROUND BACK/FRONT HIGH/FRONT B/ZONE 2 ni mogoče uporabiti za povezavo z dvojno ojačitvijo.
- Če sprejemnik upravljate brez menija GUI, nastavite možnost »SB ASSIGN« v nastavitvi »SPEAKER« na »BI-AMP« (stran 106).

Povrnitev privzetih tovarniških nastavitev

Izbrišete lahko vse shranjene nastavitve in v sprejemniku povrnete privzete tovarniške nastavitve, in sicer po spodnjem postopku. Ta postopek se lahko uporablja tudi za inicializacijo sprejemnika pred prvo uporabo.

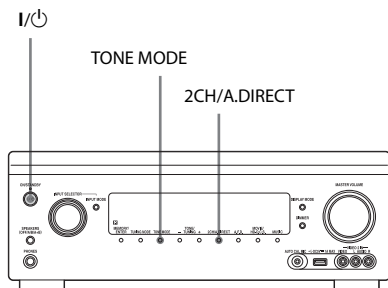

- 1** Izklopite sprejemnik, tako da pritisnete gumb I/⏻.
- 2** Pritisnite in zadržite gumba TONE MODE in 2CH/A.DIRECT, nato pa pritisnite I/⏻, da vklopite sprejemnik.
- 3** Po nekaj sekundah spustite gumba TONE MODE in 2CH/A.DIRECT.

Na zaslonu sprejemnika se prikaže oznaka »CLEARING...«, nato pa oznaka »CLEARED!«.

Spremenjene ali prilagojene nastavitve se ponastavijo na privzete vrednosti.

Opomba

Brisanje pomnilnika lahko traja nekaj minut. Sprejemnika ne izklaplajte, dokler se na zaslonu ne prikaže »CLEARED!«.

Prilaganje nastavitvev

Uporaba nastavitvenega menija

V nastavitvenem meniju lahko prilagodite različne nastavitve za zvočnike, prostorske učinke, večpročne funkcije itd.

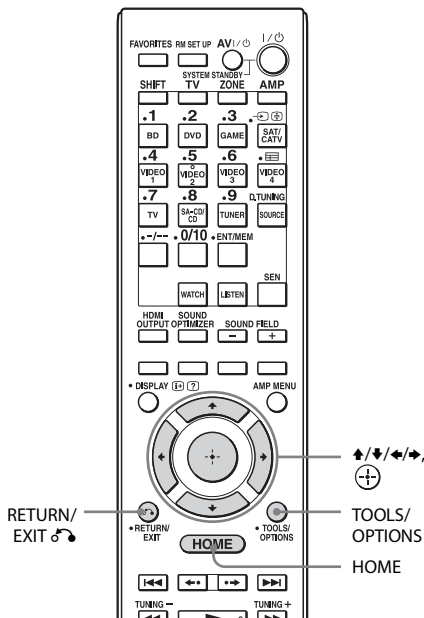

1 V osnovnem meniju izberite »Settings« in pritisnite \oplus za preklon v način menija.

Na zaslonu televizorja se prikaže seznam nastavitvenega menija.

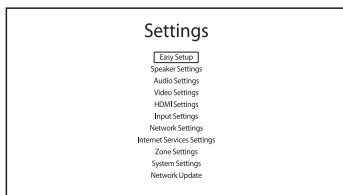

2 Izberite poljubno menijsko možnost in pritisnite \oplus , da ga odprete.

Primer: če izberete »Audio Settings«.

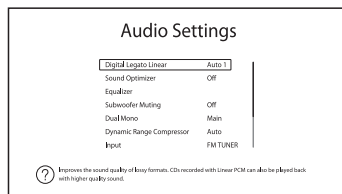

3 Izberite zeleni parameter in pritisnite \oplus , da ga odprete.

Vrnitev na prejšnji zaslon

Pritisnite gumb RETURN/EXIT \curvearrowright .

Izhod iz menija

Z gumbom HOME odprite osnovni meni in znova pritisnite HOME.

Seznam nastavitvenega menija

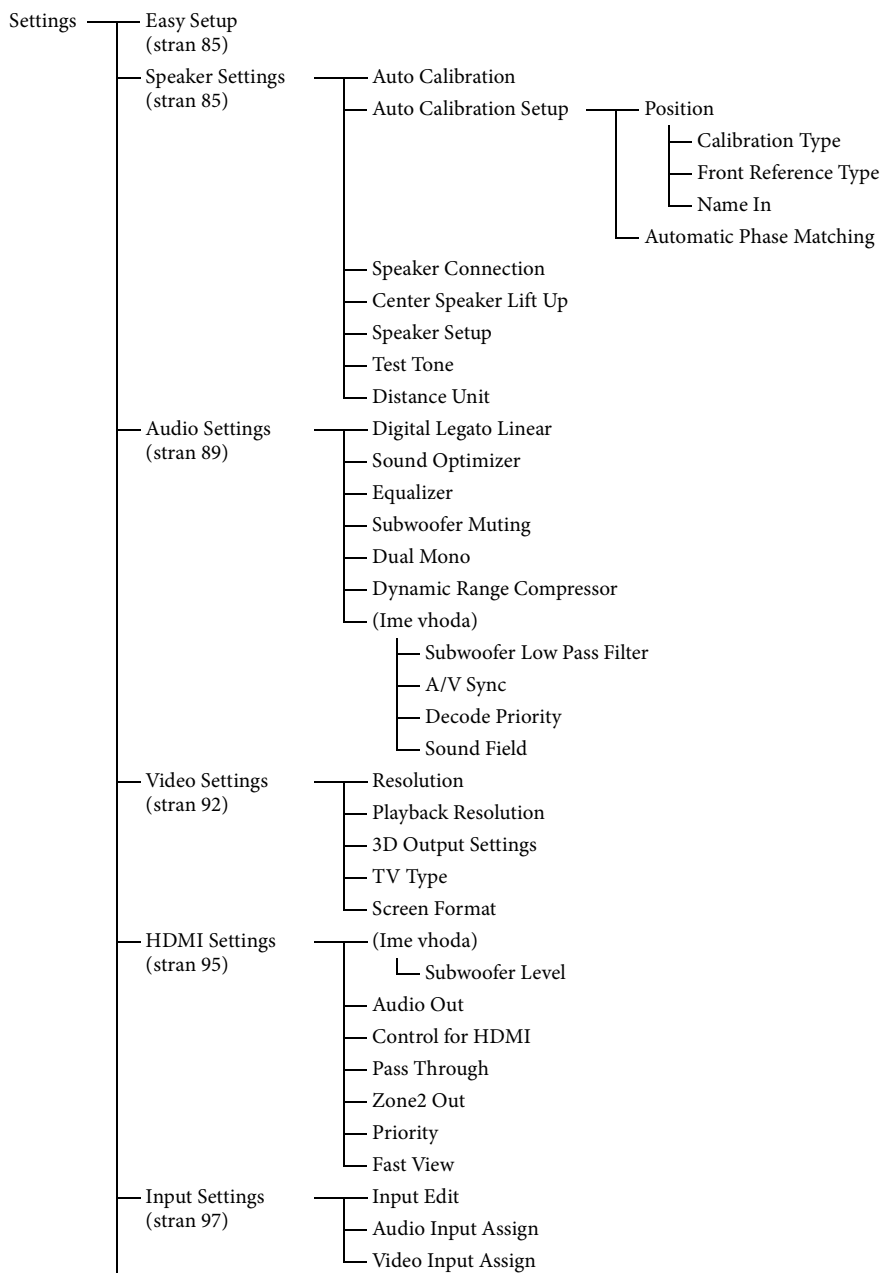

Prilaganje nastavitve

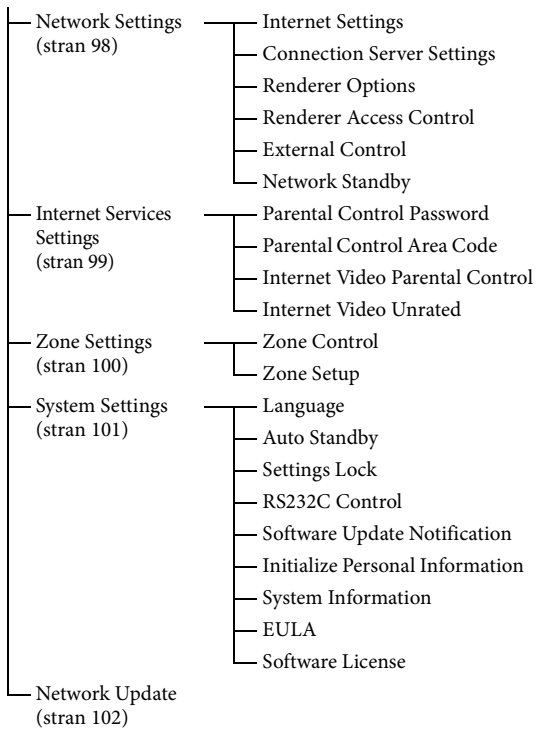

Easy Setup

Znova zažene funkcijo Easy Setup (Preprosta nastavitve) za določanje osnovnih nastavitvev. Upoštevajte navodila na zaslону (stran 41).

Speaker Settings

Nastavitve sistema zvočnikov lahko samodejno ali ročno prilagodite prostoru, v katerem ga uporabljate.

Auto Calibration

Zažene funkcijo D.C.A.C. (Digital Cinema Auto Calibration). Ta funkcija omogoča samodejno umerjanje, pri čemer se samodejno preveri povezava med posameznim zvočnikom in sprejemnikom, prilagodi glasnost zvočnikov in izmeri oddaljenost posameznega zvočnika od položaja poslušalca.

Calibration Matching

Ko izvajate funkcijo Auto Calibration, ta samodejno poveže razdaljo in raven desnih in levih zvočnikov. To funkcijo lahko nastavite, ko je dokončan postopek meritev DCAC in so rezultati meritev DCAC shranjeni. Nastavitve velja, dokler je ne spremenite.

Opomba

Prejšnji rezultati meritev se prepišejo, trenutni rezultati za trenutno izbrani položaj pa se shranijo. Preberite razdelek »Opombe za Speaker Settings (Auto Calibration)« v poglavju »7: Nastavitve sprejemnika s funkcijo Easy Setup« (stran 41).

Auto Calibration Setup

Omogoča shranjevanje treh vzorcev za »Position«, odvisno od položaja poslušalca, prostora, v katerem se predvaja zvok, in pogojev za izvajanje meritev. Izberete lahko tudi vrsto umerjanja za izravnavo delovanja posameznih zvočnikov.

Position

Shranite lahko več nizov nastavitvev za prostor, v katerem se predvaja zvok, ali priključete posamezen nastavitveni niz.

Izberite »Position« (Položaj), za katerega želite shraniti rezultate meritev na zaslonu Auto Calibration Setup (Nastavitev samodejnega umerjanja).

- Pos.1
- Pos.2
- Pos.3

Nastavitev vrste izravnave za zvočnike

Izberete lahko vrsto izravnave, ki se uporabi za delovanje zvočnikov pri posamezni možnosti Position.

- 1 Izberite »Position«, za katerega želite nastaviti vrsto izravnave delovanja zvočnikov, in pritisnite (+).
• Full Flat
Omogoča izravnavo izmerjene frekvence posameznega zvočnika.
- Engineer
Nastavi frekvenco v skladu s Sonyjevim standardom za prostor, v katerem se predvaja zvok.
- Front Reference
Prilagodi lastnosti vseh zvočnikov glede na lastnosti sprednjih zvočnikov.
- Off
Izklopi izenačevalnik Auto Calibration.

Opomba

Možnosti »Calibration Type« ni mogoče nastaviti za »Position«, za katerega niste shranili rezultatov meritev.

Poimenovanje za Position

- 1 Izberite »Position«, ki ga želite poimenovati, in nato pritisnite (+).
- 2 Izberite »Name In« (Poimenovanje vhodov) in pritisnite gumb (+).
Na zaslonu se prikaže tipkovnica programske opreme.
- 3 Izberite posamezne znake z gumbi ↑/▼/↔/↔ in (+).

Automatic Phase Matching

Omogoča nastavitve funkcije A.P.M. (Automatic Phase Matching) v funkciji D.C.A.C. (Digital Cinema Auto Calibration) (stran 85).

Umeri fazne lastnosti zvočnikov in ustvari usklajen zvok v prostoru.

■ Off

Ne vklopi funkcije A.P.M.

■ Auto

Samodejno vklopi/izklopi funkcijo A.P.M.

Opombe

- Ta funkcija ne deluje v naslednjih primerih:
 - ko se uporablja možnost »2ch Analog Direct« (Dvokanalno analogno neposredno);
 - ko so povezane slušalke;
 - ko ni bila izvedena funkcija »Auto Calibration« (Samodejno umerjanje).
- Sprejemnik lahko predvaja signale s frekvenco vzorčenja, nižjo od dejanske frekvence vzorčenja vhodnih signalov, kar je odvisno od oblike zvočnega zapisa.

Speaker Connection

Omogoča ročno prilagoditev posameznih zvočnikov. Glasnost zvočnikov lahko prilagodite tudi takrat, ko se funkcija Easy Setup zaključuje.

Speaker Settings je na voljo samo za trenutno nastavitev »Position«.

S čarovnikom lahko prilagodite te nastavitve:

Speaker Pattern

Izberete lahko vzorec postavitve zvočnikov za sisteme zvočnikov, ki jih uporabljate.

Surround Back Assign

Nastavite lahko priključke SURROUND BACK/FRONT HIGH/FRONT B/ZONE 2 za povezavo z dvojno ojačitvijo ali s področjem 2.

■ Zone2 Speakers

■ Bi-Amplifier

■ Front B

■ No Assign

Opomba

Če vzorec postavitve zvočnikov vključuje zadnja prostorska ali sprednja dvignjena zvočnika, priključkov SURROUND BACK/FRONT HIGH/FRONT B/ZONE 2 ni mogoče uporabiti za povezavo z dvojno ojačitvijo ali povezavo s področjem 2.

Center Speaker Lift Up

S sprednjimi dvignjenimi zvočniki lahko zvoke osrednjega zvočnika na zaslonu dvignete na ustrezno višino, tako pa boste lahko uživali v naravnem prikazu brez nelagodja.

■ 1~10

■ Off

Opomba

- Ta funkcija ne deluje v naslednjih primerih:
 - ko so povezane slušalke;
 - ko osrednji zvočnik ni povezan;
 - ko sprednja dvignjena zvočnika nista povezana;
 - ko se uporablja zvočno polje dvokanalnega načina;
 - ko se uporablja zvočno polje za glasbo;
 - ko se uporablja zvočno polje »Multi Stereo«.

Speaker Setup

Omogoča ročno prilagoditev nastavitve posameznih zvočnikov na zaslonu za ročno nastavitev. Glasnost zvočnikov lahko prilagodite tudi takrat, ko se »Auto Calibration« zaključí.

Izberite »Level/Distance/Size« (Raven/razdalja/velikost) in pritisnite gumb \oplus .

Prilagoditev ravni glasnosti zvočnika

Prilagodite lahko raven glasnosti posameznega zvočnika (osrednji, levi/desni prostorski,

zadnji levi/desni prostorski, sprednji levi/desni dvignjeni, nizkotonski).

1 Na zaslonu izberite zvočnik, za katerega želite prilagoditi raven glasnosti, in pritisnite gumb \oplus .

2 Izberite »Level« (Raven) in pritisnite gumb \oplus .

Raven glasnosti lahko prilagajate v obsegu od -20 do 10 dB v korakih po 0,5 dB.

Raven glasnosti sprednjega levega zvočnika lahko prilagodite v obsegu -10,0 do +10,0 dB v korakih po 0,5 dB. Raven glasnosti sprednjega desnega zvočnika lahko prilagajate tudi v obsegu od -10,0 do +10,0 dB v korakih po 0,5 dB.

Prilaganje oddaljenosti posameznega zvočnika od položaja poslušalca

Razdaljo od mesta, kjer sedite, do vsakega zvočnika (sprednji levi/desni, osrednji, levi/desni za prostorski zvok, levi/desni zadnji za prostorski zvok, levi/desni sprednji za prostorski zvok, globokotonec) lahko prilagodite.

1 Na zaslonu izberite zvočnik, za katerega želite prilagoditi oddaljenost, in pritisnite \oplus .

2 Izberite ustrezno oddaljenost v meniju »Distance« in pritisnite \oplus .

Oddaljenost lahko prilagodite v obsegu od 1,0 do 10,0 m (od 3 čevljev in 3 palcev do 32 čevljev in 9 palcev) v korakih po 1 cm (1 palec).

Prilagoditev velikosti posameznega zvočnika

Prilagodite lahko velikost posameznega zvočnika (sprednji levi/desni, osrednji, levi/desni prostorski, zadnji levi/desni prostorski, sprednji levi/desni dvignjeni).

1 Na zaslonu izberite zvočnik, za katerega želite prilagoditi velikost, in nato pritisnite gumb \oplus .

2 Izberite velikost v meniju »Size« (Velikost) in pritisnite gumb .

- Large
Če povežete velike zvočnike, ki učinkovito reproducirajo frekvence nizkih tonov, izberite možnost »Large«. V običajnem primeru izberite »Large«.
- Small
Če je zvok popačen ali če ob uporabi večkanalnega prostorskega zvoka menite, da ni prostorskih učinkov, izberite možnost »Small«, da vklopite krogotok za preusmeritev nizkih tonov in oddajanje frekvenc nizkih tonov posameznega kanala iz globokotona ali drugih zvočnikov, za katere je nastavljena možnost »Large«.

Opombe

- Ko so povezane slušalke, možnosti Size in Distance ni mogoče nastaviti.
- Nastavitev zadnjih prostorskih zvočnikov bo enaka kot nastavitev prostorskih zvočnikov.
- Če je za sprednja zvočnika izbrana možnost »Small«, se za osrednja, prostorska, zadnja prostorska in sprednja dvignjena zvočnika ravno tako nastavi možnost »Small«.
- Če ne uporabljate nizkotonskega zvočnika, se za sprednja zvočnika samodejno nastavi možnost »Large«.

Prilagoditev prehodne frekvence posameznega zvočnika

Omogoča nastavitev prehodne frekvence nizkih tonov za zvočnike, za katere je bila v meniju Size nastavljena možnost »Small«. Izmerjena prehodna frekvenca zvočnika se za posamezni zvočnik nastavi, ko se »Auto Calibration« zaključi.

- 1** Izberite »Crossover Frequency« (Prehodna frekvenca) in pritisnite gumb .
- 2** Na zaslonu izberite zvočnik, za katerega želite prilagoditi prehodno frekvenco.
- 3** Nastavite prehodno frekvenco izbranega zvočnika.

Opombe



- Ko so povezane slušalke, ta funkcija ne deluje.
- Nastavitev zadnjih prostorskih zvočnikov bo enaka kot nastavitev prostorskih zvočnikov.

Test Tone

Omogoča izbiro vrste preizkusnega tona na zaslonu Test Tone.



Predvajanje preizkusnega tona iz posameznega zvočnika

Preizkusni ton lahko iz zvočnikov predvajate v zaporedju.

- 1** Izberite »Test Tone« (Preizkusni ton) in pritisnite gumb .
Prikaže se zaslon Test Tone.
- 2** Prilagodite parameter in pritisnite gumb .
 - Off
 - Auto
Preizkusni ton se iz vsakega zvočnika odda v zaporedju.
 - L, C, R, SR, SL, SB*, SBL, SBR, LH, RH, SW
* Možnost »SB« se prikaže le, kadar je povezan zadnji prostorski zvočnik.
Izberete lahko, kateri zvočniki naj oddajajo preizkusni ton.
- 3** Prilagodite glasnost v možnosti »Level« in pritisnite .

Predvajanje preizkusnega tona iz sosednjih zvočnikov

Če preizkusni ton predvajate iz sosednjih zvočnikov, lahko prilagodite ravnovesje zvoka med posameznimi zvočniki.

- 1** Izberite »Phase Noise« (Fazni šum) in pritisnite gumb .
Prikaže se zaslon Phase Noise.
- 2** Prilagodite parameter in pritisnite .
 - Off
 - FL/FR, FL/CNT, CNT/FR, FR/SR, SR/SBR, SR/SB*, SBR/SBL, SR/SL, SB/SL*, SBL/SL, SL/FL, LH/RH, FL/SR, SL/FR, FL/RH, LH/FR
* Možnosti »SR/SB« in »SB/SL« se prikažeta le, kadar je povezan zadnji prostorski zvočnik.

Omogoča predvajanje preizkusnega tona iz sosednjih zvočnikov v zaporedju. Nekatere možnosti morda ne bodo prikazane, odvisno od nastavljenega vzorca postavitve zvočnikov.

- 3 Prilagodite glasnost v možnosti »Level« in pritisnite .

Predvajanje izvirnega zvoka iz sosednjih zvočnikov

Če izvorni zvok predvajate iz sosednjih zvočnikov, lahko prilagodite ravnovesje zvoka med posameznimi zvočniki.

- 1 Izberite »Phase Audio« (Fazni zvok) in pritisnite gumb .
Prikaže se zaslon Phase Audio (Fazni zvok).

- 2 Prilagodite parameter in pritisnite gumb .

• Off

• FL/FR, FL/CNT, CNT/FR, FR/SR, SR/SBR, SR/SB*, SBR/SBL, SR/SL, SB/SL*, SBL/SL, SL/FL, LH/RH, FL/SR, SL/FR, FL/RH, LH/FR

* Možnosti »SR/SB« in »SB/SL« se prikažeta le, kadar je povezan zadnji prostorski zvočnik.

Omogoča predvajanje dvokanalnega izvirnega zvoka (namesto preizkusnega tona) iz sosednjih zvočnikov v zaporedju. Nekatere možnosti morda ne bodo prikazane, odvisno od nastavljenega vzorca postavitve zvočnikov.

- 3 Prilagodite glasnost v možnosti »Level« (Raven) in pritisnite gumb .

Distance Unit

Omogoča izbiranje enote merjenja za nastavljanje razdalj.

■ meter

Razdalja se prikaže v metrih.

■ feet

Razdalja se prikaže v čevljih.

Audio Settings

Nastavitve zvoka lahko prilagodite po meri.

Digital Legato Linear (D.L.L.)

Funkcija D.L.L. je del tehnologije v lasti podjetja Sony, ki omogoča predvajanje nizkokakovostnih digitalnih in analognih zvočnih signalov v visoki kakovosti.

■ Off

■ Auto 1

Ta funkcija je na voljo za zvočne oblike zapisa s stiskanjem z izgubo in analogne zvočne signale.

■ Auto 2

Ta funkcija je na voljo za linearne signale PCM ter zvočne oblike zapisa s stiskanjem z izgubo in analogne zvočne signale.

Opombe

- Ta funkcija morda ne bo na voljo, odvisno od vsebine, predvajane prek naprave USB ali domačega omrežja.
- Ta funkcija deluje, kadar je izbrana možnost »A.F.D. Auto«. Kljub temu ta funkcija ne deluje, če se sprejemajo:
 - linearni signali PCM s frekvenco vzorčenja, različno od 44,1 kHz;
 - signali Dolby Digital Plus, Dolby Digital EX, Dolby TrueHD, DTS 96/24, DTS-ES Matrix 6.1, DTS-HD Master Audio ali DTS-HD High Resolution Audio.

Sound Optimizer

Omogoča nastavitev funkcije za optimiziranje zvoka (stran 60).

■ Off

■ Low

■ Normal

Equalizer

Omogoča ročno prilagoditev glasnosti nizkih in visokih tonov posameznih zvočnikov (stran 61).

Subwoofer Muting

Onemogoča oddajanje signalov prek priključkov SUBWOOFER.

■ Off

Signali se oddajajo prek priključkov SUBWOOFER.

■ On

Signali se ne oddajajo prek priključkov SUBWOOFER.

Opomba

- Ta funkcija ne deluje v naslednjih primerih:
 - ko so povezane slušalke;
 - ko je izbrana možnost »2ch Analog Direct«;
 - ko je izbrana možnost »2ch Stereo«;
 - Izbran je vzorec postavitve zvočnikov brez globokotonca.

Dual Mono

Omogoča izbiro jezika, ki ga želite poslušati pri dvojnem predvajanju zvoka digitalnega oddajanja, kadar je ta funkcija na voljo. Ta funkcija deluje le za zvočne vire Dolby Digital.

■ Main/Sub

Zvok glavnega jezika se predvaja iz sprednjega levega zvočnika, zvok sekundarnega jezika pa istočasno iz sprednjega desnega zvočnika.

■ Main

Predvaja se zvok glavnega jezika.

■ Sub

Predvaja se zvok sekundarnega jezika.

Dynamic Range Compressor

Omogoča stiskanje dinamičnega obsega zvočnega posnetka. To je zlasti uporabno, če želite gledati filme ponoči pri nizki glasnosti. Stiskanje dinamičnega obsega je na voljo samo za vire Dolby Digital in Dolby TrueHD.

■ Off

Dinamični obseg se ne stisne.

■ Auto

Dinamični obseg se stisne samodejno, ko je v zvočnem viru oznaka, ki priporoča funkcijo Dynamic Range Compressor.

■ On

Dinamični obseg se stisne v tolikšni meri, kot si je zamislil snemalni tehnik.

Subwoofer Low Pass Filter

Omogoča uporabo filtra nizkih frekvenc za globokotonca. To funkcijo lahko nastavite za vsak vhod, ki mu je ločeno dodeljen priključek za vhod zvoka. Funkcijo vklopite, če povežete globokotonca brez funkcije prehodne frekvence.

■ Off

Delovanje filtra nizkih frekvenc ni omogočeno.

■ On

Vedno omogoči delovanje filtra nizkih frekvenc, ki odstrani frekvence, nižje od 120 Hz.

Opomba

- Ta funkcija ne deluje v naslednjem primeru:
 - ko se uporablja možnost »2ch Analog Direct« (Dvokanalno analogno neposredno);

A/V Sync (sinhronizira zvočni in video izhod)

Omogoča zakasnitev oddajanja zvoka za zmanjšanje zamika med oddajanjem zvoka in vidnim prikazom.

Ta funkcija je uporabna, če uporabljate velik zaslon LCD, plazemski zaslon ali projektor. Funkcijo lahko nastavite za vsak vhod posebej.

HDMI Auto

Časovni zamik med oddajanjem zvoka in vidnim prikazom za monitor, povezan prek povezave HDMI, se bo samodejno prilagodil glede na informacije za televizor. Ta funkcija je na voljo le, če monitor podpira funkcijo A/V Sync.

0–300 ms

Zamik lahko prilagajate v obsegu od 0 do 300 ms v korakih po 10 ms.

Opomba

Sprejemnik lahko predvaja signale s frekvenco vzorčenja, nižjo od dejanske frekvence vzorčenja vhodnih signalov, kar je odvisno od oblike zvočnega zapisa.

Decode Priority (prednost odkodiranja digitalnega avdio vhoda)

Omogoča določitev vhodnega načina za prenos digitalnih vhodnih signalov prek priključkov DIGITAL IN ali HDMI IN. Funkcijo lahko nastavite za vsak vhod posebej.

PCM

Pri izbiri signalov, ki se prenašajo prek priključka DIGITAL IN, imajo prednost signali PCM (za namene preprečevanja motenj ob začetku predvajanja). Pri prenosu drugih signalov se zvok morda ne bo predvajal, odvisno od oblike zapisa. V tem primeru nastavite to možnost na »Auto«.

Pri izbiri signalov, ki se prenašajo prek priključka HDMI IN, povezani predvajalnik oddaja samo signale PCM. Če se sprejemajo signali v kakršni koli drugi obliki, nastavite to možnost na »Auto«.

Auto

Omogoča samodejno preklapljanje med vhodnimi načini Dolby Digital, DTS in PCM.

Opombe

- Ta funkcija ne deluje v naslednjih primerih:
 - ko je izbran analogni vhodni način;
 - ko se uporablja možnost »2ch Analog Direct« (Dvokanalno analogno neposredno);
- Tudi če je možnost »Decode Priority« (Prednostno odkodiranje) nastavljena na »PCM«, se začetni zvok morda ne bo predvajal zaradi zvočnih signalov predvajane CD-ja.

Sound Field

Omogoča izbiro zvočnega učinka, ki se uporablja za vhodne signale. Podrobnosti najdete v razdelku »Predvajanje zvočnih učinkov« (stran 56).

Funkcijo lahko nastavite za vsak vhod posebej.

Video Settings

Prilagodite lahko nastavitve za predvajanje video vsebin.

Resolution (pretvarjanje video signalov)

Omožča pretvorbo ločljivosti analognih vhodnih video signalov in oddajanje pretvorjenih signalov.

■ Direct

Omožča neposredno oddajanje analognih vhodnih video signalov.

■ 480p/576p

■ 720p

■ Auto

■ 1080i

■ 480i/576i

■ 1080p

Ko je zaslon HDMI povezan s priključkom HDMI OUT ON

Nastavitveni meni »Resolution«	Izhod iz	Priključki HDMI OUT	Priključki MONITOR COMPONENT VIDEO OUT	Priključek MONITOR VIDEO OUT
	Vhod iz			
Direct, Auto	Priključki HDMI IN	●	-	-
	Priključki COMPONENT VIDEO IN	○ ^{a)}	●	-
	Priključki VIDEO IN	○ ^{a)}	-	●
480i/576i, 480p/576p, 720p, 1080i, 1080p	Priključki HDMI IN	●	-	-
	Priključki COMPONENT VIDEO IN	○ ^{b)}	●	-
	Priključki VIDEO IN	○ ^{b)}	-	●

Ko zaslon HDMI ni povezan s priključkom HDMI OUT OFF

Nastavitveni meni »Resolution«	Izhod iz	Priključki HDMI OUT	Priključki MONITOR COMPONENT VIDEO OUT	Priključek MONITOR VIDEO OUT
	Vhod iz			
Direct	Priključki HDMI IN	-	-	-
	Priključki COMPONENT VIDEO IN	-	●	-
	Priključki VIDEO IN	-	-	●

Nastavitveni meni »Resolution«	Izhod iz	Priključki HDMI OUT	Priključki MONITOR COMPONENT VIDEO OUT	Priključek MONITOR VIDEO OUT
	Vhod iz			
Auto	Priključki HDMI IN	-	-	-
	Priključki COMPONENT VIDEO IN	-	480i/576i	○
	Priključki VIDEO IN	-	480i/576i	●
480i/576i, 480p/576p	Priključki HDMI IN	-	-	-
	Priključki COMPONENT VIDEO IN	-	○ ^{b)}	○
	Priključki VIDEO IN	-	○ ^{b)}	●
720p, 1080i	Priključki HDMI IN	-	-	-
	Priključki COMPONENT VIDEO IN	-	○ ^{c)}	-
	Priključki VIDEO IN	-	○ ^{c)}	●
1080p	Priključki HDMI IN	-	-	-
	Priključki COMPONENT VIDEO IN	-	●	-
	Priključki VIDEO IN	-	-	●

● : Video signali se oddajajo brez pretvorbe ali obdelave videa.

○ : Video signali se oddajajo. (Vrednosti ločljivosti so prikazane, ko se video signali oddajajo z določeno ločljivostjo.)

○^{a)}: Video signali se samodejno pretvorijo v optimalno ločljivost, ki jo povezani zaslon podpira, nato pa se oddajajo.

○^{b)}: Video signali se oddajajo z ločljivostjo, določeno v meniju »Resolution«.

○^{c)}: Video signali se oddajajo z ločljivostjo, določeno v meniju »Resolution«. Video signali z zaščito Macrovision se oddajajo z ločljivostjo 480p/576p.

- : Video signali se ne oddajajo.

Opombe

- Če izberete ločljivost, ki je povezani televizor ne podpira v meniju »Resolution« (Ločljivost), se zaslonska slika televizorja ne prikazuje pravilno.
- Predvajana pretvorjena slika HDMI ne podpira funkcij »x.v.Color«, Deep Color in 3D.

Playback Resolution

Ta funkcija se uporablja za video vsebine, predvajane prek naprave USB, domačega omrežja ali interneta.

■ 480i/576i

■ 1080i

■ 480p/576p

■ 1080p

■ 720p

Nastavitveni- meni »Playback Resolution«	Izhodna video ločljivost	Priključki HDMI OUT	Priključki MONITOR COMPONENT VIDEO OUT	Priključek MONITOR VIDEO OUT	Izhodni priključki ZONE 2 COMPONENT VIDEO OUT	Priključek ZONE 2 VIDEO OUT
480i/576i		480i/576i	480i/576i*	480i/576i*	480i/576i*	480i/576i*
480p/576p		480p/576p	480p/576p*	480i/576i*	480p/576p*	480i/576i*
720p (tovarniško privzeta nastavitev)		720p	720p*	–	720p*	–
1080i		1080i	1080i*	–	1080i*	–
1080p		1080p	1080i*	–	1080i*	–

* Če predvajate vsebino, zaščiten s tehnologijo Macrovision, sprejemnik oddaja signale za sliko z nizko ločljivostjo ali pa se prikaže opozorilno sporočilo o neuspešnem oddajanju video signalov.

Opombe

- Če se prikaže sporočilo »Video cannot be output from this jack.«, upoštevajte spodnja navodila.
 - ① Nastavite »BD« kot vhod za glavno področje.
 - ② Možnost »Playback Resolution« nastavite na »480i/576i« ali »480p/576p«.
- Če pri predvajanju vsebin iz menija Watch/Listen prek naprave USB, domačega omrežja ali interneta ni izhodne slike, upoštevajte spodnja navodila.
 - ① Nastavite »BD« kot vhod za glavno področje.
 - ② V možnosti »Playback Resolution« nastavite nižjo ločljivost.

3D Output Settings

Ta funkcija se uporablja za video vsebine, predvajane prek naprave USB, domačega omrežja ali interneta.

■ Auto

To možnost izberite, če želite vsebino, ki podpira 3D-prikaz, prikazati v načinu 3D.

■ Off

To možnost izberite, če želite celotno vsebino prikazati v načinu 2D.

TV Type

Ta funkcija se uporablja za video vsebine, predvajane prek naprave USB, domačega omrežja ali interneta.

■ 16:9

To možnost izberite pri povezavi televizorja s širokim zaslonom ali funkcijo širokega zaslona.

■ 4:3

To možnost izberite pri povezavi televizorja z zaslonom 4 : 3 brez funkcije širokega zaslona.

Screen Format

Ta funkcija se uporablja za video vsebine, predvajane prek naprave USB, domačega omrežja ali interneta.

■ Original

To možnost izberite pri povezavi televizorja s funkcijo širokega zaslona. Zaslonska slika 4 : 3 se prikaže v razmerju 16 : 9 tudi na televizorju s širokim zaslonom.

■ Fixed Aspect Ratio

Spremeni velikost slike, tako da se ta prilagodi velikosti zaslona in ohrani razmerje izvirne slike.

HDMI Settings

Prilagodite lahko zahtevane nastavitve za opremo, povezano s priključki HDMI.

Subwoofer Level

Omogoča nastavitve glasnosti nizkotonskega zvočnika na 0 dB ali +10 dB, kadar se signali PCM oddajajo prek povezave HDMI. Raven glasnosti lahko nastavite za vsak vhod, ki mu je ločeno dodeljen vhodni priključek HDMI.

■ 0 dB

■ Auto

Samodejno nastavi raven glasnosti na 0 dB ali +10 dB, odvisno od zvočnega pretoka.

■ +10 dB

Audio Out

Omogoča nastavitve izhodnih zvočnih signalov HDMI iz opreme za predvajanje, povezane s sprejemnikom prek povezave HDMI.

■ TV+AMP

Zvok se predvaja iz zvočnika televizorja in zvočnikov, povezanih s sprejemnikom.

Opombe

- Kakovost zvoka opreme za predvajanje je odvisna od kakovosti zvoka televizorja, recimo od števila kanalov, frekvence vzorčenja itd. Če ima televizor stereo zvočnike, se zvočni signali, ki jih oddaja sprejemnik, ravno tako oddajajo v stereo obliki, tudi če predvajate večkanalni vir.
- Če povežete sprejemnik z video napravo (projektor itd.), se zvok morda ne bo predvajal. V tem primeru izberite možnost »AMP«.
- Če za avdio vhod ne izberete vhodnega priključka HDMI v možnosti »Audio Input Assign« v meniju Input Settings, se zvočni signali iz televizorja ne bodo oddajali.

■ AMP

Zvočni signali HDMI se iz opreme za predvajanje oddajajo le prek zvočnikov, povezanih s sprejemnikom. Večkanalni zvok lahko predvajate v obliki, v kateri je.

Opomba

Ko je možnost »Control for HDMI« nastavljena na »On«, se lahko možnost »Audio Out« samodejno spremeni.

Control for HDMI

Omogoča vklop/izklop funkcije za nadzor opreme, povezane s priključkom HDMI prek kabla HDMI.

■ Off

■ On

Opomba

Ta funkcija je omogočena samo, kadar je možnost »Zone2 Out« nastavljena na »Off«.

Pass Through

Omogoča oddajanje signalov HDMI v televizor, tudi kadar je sprejemnik v načinu pripravljenosti. Podrobnosti najdete v razdelku »Oddajanje signalov HDMI, tudi kadar je sprejemnik v načinu pripravljenosti (Pass Through)« (stran 71).

■ Off

■ On

■ Auto

Zone2 Out

S to funkcijo lahko omogočite ali onemogočite priključke HDMI ZONE 2 OUT.

■ Off

■ On

Priority

Omogoča nastavitev prednosti, ko za glavno področje in področje 2 izberete isti vhod.

■ Main & Zone 2

Za glavno področje in področje 2 lahko določite isti vhod, vendar lahko pride do motenj zvočnih in video signalov v glavnem področju in področju 2.

■ Main Only

V glavnem področju lahko uživate v visokokakovostnem zvoku in videu. V področju 2 se signali ne oddajajo.

Opomba

Ta funkcija je omogočena samo, kadar je možnost »Zone2 Out« nastavljena na »On«.

Fast View (hitro preklapljanje med priključki HDMI)

Omogoča nastavitev funkcije Fast View (Hiter pogled). Priključki HDMI IN 1, IN 2, IN 3 in IN 4 podpirajo funkcijo Fast View (Hiter pogled).

■ Auto

Izberete lahko vhodni način HDMI, ki je hitrejši od običajne izbire.

■ Off

Ta funkcija in funkcija Predogled za HDMI nista na voljo.

Opomba

Ta funkcija je omogočena samo, kadar je možnost »Zone2 Out« nastavljena na »Off«.

Input Settings

Prilagodite lahko nastavitve za povezave sprejemnika in druge opreme.

Input Edit

Omogoča nastavitve spodnjih možnosti za posamezni vhod.

■ Watch/Listen

Določi, ali je vhod prikazan v meniju Watch ali Listen.

- Watch: prikaže vhod v meniju Watch.
- Listen: prikaže vhod v meniju Listen.
- Watch/Listen: prikaže vhod v menijih Watch in Listen.
- Hidden: ne prikaže vhoda v menijih Watch in Listen. Pri izbiri vhoda lahko preskočite vhod, ki je nastavljen na »Hidden«.

■ Icon

Nastavi ikono, prikazano v meniju Watch/Listen.

■ Name

Nastavi ime, prikazano v meniju Watch/Listen.

Opomba

Vhoda, nastavljenega na »Hidden« ali »HIDDEN« v možnosti »INPUT SKIP?« v meniju »INPUT« (stran 107), ni mogoče nastaviti brez načina GUI, tudi če v sprejemniku uporabite možnost INPUT SELECTOR.

Audio Input Assign

Omogoča nastavitve vhodnih priključkov za zvok, dodeljenih posameznim vhodom. Podrobnosti najdete v razdelku »Uporaba drugih video/avdio vhodnih priključkov« (stran 73).

■ HDMI

HDMI IN 1/2/3/4/5/6/7/8, None

■ Digital

OPT IN 1/2, COAX IN, None

■ Analog

Tovarniško privzeta nastavitvev

Video Input Assign

Omogoča nastavitve vhodnih video priključkov, dodeljenih posameznim vhodom. Podrobnosti najdete v razdelku »Uporaba drugih video/avdio vhodnih priključkov« (stran 73).

■ HDMI

HDMI IN 1/2/3/4/5/6/7/8, None

■ Component

COMPONENT IN 1/2, None

■ Analog

Tovarniško privzeta nastavitvev

Network Settings

Prilagodite lahko nastavitve za omrežje.

Internet Settings

Omogoča preverjanje ali spreminjanje omrežnih nastavitvev.

V tem meniju lahko ročno ali samodejno spremenite nastavitve za spodnje možnosti.

- IP Address
- DNS
- Proxy Server

Pred tem vzpostavite povezavo med sprejemnikom in omrežjem. Podrobnosti najdete v razdelku »5: Vzpostavljanje povezave z omrežjem« (stran 39).

LAN Port Activation

Omogoča nastavitve, ali želite aktivirati posamezna vrata LAN na zadnji plošči.

Na zadnji plošči preverite, katera od štirih vrat LAN želite aktivirati. Sprejemnik bo za dostop do omrežja uporabil aktivirana vrata.

Če onemogočite vrata, ki jih ne uporabljate, varčujete s porabo energije. Vrata, ki niso povezana z usmerjevalnikom ali zvezdiščem, so obarvana sivo.

Connection Server Settings

Omogoča/onemogoča prikaz povezanega strežnika DLNA.

Renderer Options

■ **Renderer Name**

Prikaže ime upodabljalnika sprejemnika.

■ **Auto Access Permission**

Določa, ali je dovoljen samodejni dostop za upravljalnik DLNA, ki je bil na novo zaznan.

Renderer Access Control

Določa, ali se ukazi upravljalnikov DLNA sprejmejo.

External Control

Omogoča vklop/izklop funkcije za nadzor sprejemnika z možnostjo »ES Remote« v domačem omrežju.

■ **Off**

■ **On**

Network Standby

Omogoča vklop/izklop funkcije za upravljanje preklonnih zvezdišč na zadnji strani sprejemnika in nadzor sprejemnika z omrežnim upravljalnikom, možnostjo »ES Remote« itd., tudi kadar je sprejemnik v načinu pripravljenosti. V načinu pripravljenosti omrežja se čas zagona GUI in omrežne funkcije po vklopu sprejemnika skrajša.

■ **Off**

Način Network Standby je onemogočen, sprejemnik pa preide v običajni način pripravljenosti.

■ **On**

Način Network Standby je omogočen, sprejemnik pa preide v način pripravljenosti Network Standby.

Internet Services Settings

Parental Control Password

Omogoča nastavitvev ali spreminjanje gesla za funkcijo starševskega nadzora. Z geslom lahko nastavite omejitve za predvajanje internetnih video vsebin.

Parental Control Area Code

Predvajanje nekaterih internetnih video vsebin lahko omejite glede na geografsko območje. Prizori so lahko blokirani ali zamenjani z drugimi.

Funkcijo nastavite v skladu z navodili na zaslonu.

Koda	Območje	Koda	Območje
2044	Argentina	2333	Luksemburg
2046	Avstrija	2363	Malezija
2057	Belgija	2376	Nizozemska
2090	Čile	2390	Nova Zelandija
2115	Danska	2379	Norveška
2424	Filipini	2427	Pakistan
2165	Finska	2428	Poljska
2200	Grčija	2436	Portugalska
2219	Hongkong	2489	Rusija
2248	Indija	2501	Singapur
2238	Indonezija	2149	Španija
2239	Irska	2499	Švedska
2254	Italija	2086	Švica
2093	Kolumbija	2543	Tajvan
2304	Koreja	2528	Tajska

Internet Video Parental Control

Predvajanje nekaterih internetnih video vsebin je lahko omejeno glede na starost uporabnikov. Prizori so lahko blokirani ali zamenjani z drugimi.

Funkcijo nastavite v skladu z navodili na zaslonu.

Internet Video Unrated

Določa, ali je dovoljeno predvajanje neocenjenih internetnih video vsebin.

■ Allow

Dovoli predvajanje neocenjenih internetnih video vsebin.

■ Block

Blokira predvajanje neocenjenih internetnih video vsebin.

Zone Settings

Prilagodite lahko nastavitve za glavno področje, področje 2.

Zone Control

Vklop/izklop napajanja za področje 2

Delovanje področja 2 lahko vklopite/izklopite.

- 1 Izberite področje, ki ga želite vklopiti/izklopiti, in pritisnite (+).
- 2 Izberite »On« (Vkl.) ali »Off« (Izkl.) in pritisnite gumb (+).

 - On
 - Off

Izbira izhodnega vira za posamezno področje

Izberete lahko izhodni vir za področje. Za področje 2 se oddajajo analogni video in zvočni signali.

- 1 Izberite področje, za katerega želite oddajati zvočne ali video signale, in pritisnite (+).
- 2 Izberite »Input« (Vhod) in pritisnite gumb (+).
- 3 Izberite vir in pritisnite (+).

Prilagoditev glasnosti za področje 2

Če priključke SURROUND BACK/FRONT HIGH/FRONT B/ZONE 2 uporabljate za povezavo področja 2, lahko za to področje prilagodite tudi glasnost.

Če možnost »Line Out« nastavite na »Variable«, lahko glasnost prilagodite tudi z možnostjo »Zone Control«.

Če želite glasnost za področje 2 v področju 2 prilagoditi z daljinskim upravljalnikom, glejte razdelek »Upravljanje sprejemnika iz drugega področja (Postopki ZONE 2)« (stran 66).

- 1 Izberite področje, za katerega želite prilagoditi glasnost, in pritisnite (+).
- 2 Izberite »Volume« (Glasnost) in pritisnite gumb (+).
- 3 Prilagodite glasnost in pritisnite (+).

Zone Setup

Prednastavitev glasnosti za glavno področje/področje 2

Prednastavite lahko glasnost vklopa za posamezno področje.

- 1 Izberite področje, za katerega želite prednastaviti glasnost, in pritisnite (+).
- 2 Izberite »Preset Volume« (Prednastavljena glasnost) in pritisnite gumb (+).
- 3 Prilagodite glasnost in pritisnite (+).
Med prilagajanjem je glasnost predvajanega zvoka enaka glasnosti, ki jo prilagodite, ne glede na vrednost, določeno z gumbom MASTER VOLUME.
Če izberete »Off«, se posamezno področje vklopi ob enaki glasnosti kot pri učinku, ki se je uporabljal ob zadnjem izklopu napajanja.

Opomba

- Glasnosti ni mogoče prednastaviti, če:
 - se priključki SURROUND BACK/FRONT HIGH/FRONT B/ZONE 2 uporabljajo za zadnje prostorske/sprednje dvignjene zvočnike ali za povezavo z dvojno ojačitvijo;
 - je možnost »Line Out« nastavljena na »Fixed«.

Line Out

Glasnost za priključke ZONE 2 AUDIO OUT lahko nastavite na »Variable« ali »Fixed«. Podrobnosti najdete v razdelku »Nastavitev glasnosti za področje 2« (stran 65).

■ Fixed

■ Variable

12V Trigger

Omogoča izbiro različnih možnosti za uporabo funkcije za sprožilni signal 12V.

■ Off

Omogoča izključitev oddajanja sprožilnih signalov 12V, tudi če je glavni sprejemnik vklopljen.

■ Ctrl

Omogoča ročni vklop/izklop oddajanja sprožilnih signalov 12V z ukazom za upravljanje zunanje upravljalne naprave.

■ Zone

Omogoča vklop/izklop oddajanja sprožilnih signalov 12V glede na to, ali je izbrano področje vklopljeno/izklopljeno.

■ Input (le za »Main«)

Omogoča vklop oddajanja sprožilnih signalov 12V, če je izbran prednastavljeni vhod.

Če izberete »Input«, se prikaže zaslon z nastavitvami za vklop posameznega vhodnega sprožilnega signala. Izberite vhod z gumboma $\blacktriangle/\blacktriangledown$ in pritisnite gumb \oplus , da potrdite polje.

■ HDMI A (le za »Main«)

Omogoča vklop/izklop oddajanja sprožilnih signalov 12V, odvisno od izhodne nastavitve priključka HDMI OUT A.

■ HDMI B (le za »Main«)

Omogoča vklop/izklop oddajanja sprožilnih signalov 12V, odvisno od izhodne nastavitve priključka HDMI OUT B.

■ Main (le za »Zone2«)

Omogoča združiti delovanje prožnega signala v področju 2 prek priključka TRIGGER OUT MAIN.

System Settings

Nastavitve sprejemnika lahko prilagodite.

Language

Omogoča izbiro jezika za sporočila na zaslonu.

■ English

■ Español

■ Français

■ Deutsch

Auto Standby

Omogoča vklop/izklop funkcije za prekop glavnega področja v način pripravljenosti, kadar nekaj časa ne uporabljate sprejemnika ali ko ta ne sprejema nobenih signalov.

■ Off

Ne preklopi v stanje pripravljenosti.

■ On

Preklopi v način pripravljenosti po približno 30 minutah.

Opomba

- Ta funkcija ne deluje v naslednjih primerih:
 - ko predvajate vsebino prek naprave USB ali iPod/iPhone, domačega omrežja ali interneta;
 - ko je sprejemnik v načinu mirovanja.

Settings Lock

Omogoča zaklepanje nastavitve sprejemnika.

■ On

To funkcijo lahko vklopite samo v nastavitvenem meniju. Ko to funkcijo izklopite, upoštevajte spodnja navodila.

SPEAKERS (OFF/A/B/A+B)

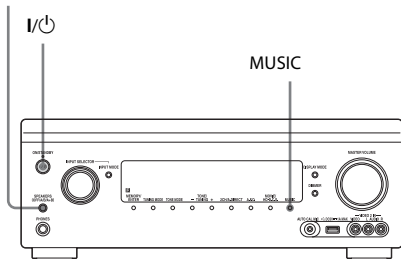

- 1 Izklopite sprejemnik, tako da pritisnete gumb I/⏻.**
- 2 Pritisnite in zadržite gumba MUSIC in SPEAKERS (OFF/A/B/A+B), nato pa pritisnite I/⏻, da vklopite sprejemnik.**

RS232C Control

Omogoča vklop/izklop načina upravljanja za potrebe vzdrževanja ali servisiranja.

- Off
- On

Software Update Notification

Določa, ali vas sistem obvesti o novi različici programske opreme s sporočilom, ki se prikaže na zaslonu televizorja.

- On
- Off

Posodobitev sprejemnika

Podrobnosti o posodobitvi programske opreme sprejemnika najdete v razdelku »Network Update« (stran 102).

Opomba

- Informacije o novi različici programske opreme se ne prikažejo v naslednjih primerih:
 - ko se že uporablja najnovejša različica;
 - ko sprejemnik ne more prejeti podatkov prek omrežja.

Initialize Personal Information

Omogoča brisanje osebnih podatkov v povezavi z internetno video vsebino, na primer seznama internetnih vsebin, podatke v možnosti »Favorites List« ipd.

System Information

Omogoča prikaz različice programske opreme sprejemnika.

EULA

Omogoča prikaz zaslona EULA na zaslonu televizorja.

Software License

Omogoča prikaz informacij Software License na zaslonu televizorja.

Network Update

Funkcije sprejemnika lahko posodobite in izboljšate.

Če želite več informacij o funkcijah posodobitve, obiščite to spletno mesto: <http://support.sony-europe.com>

Način GUI in zaslon sprejemnika sta izklopljena, lučka nad gumbom I/⏻ ON/STANDBY pa med posodabljanjem utripa zeleno.

Po končani posodobitvi se sprejemnik znova samodejno zažene.

Posodobitev lahko traja okoli 50 minut. Trajanje posodobitve se razlikuje glede na hitrost internetne povezave.

Opomba

Med posodobitvijo programske opreme ne izklaplajte sprejemnika in ne prekinite povezave prek omrežnega kabla. V nasprotnem primeru lahko pride do okvare.

Upravljanje brez načina GUI

Ta sprejemnik lahko upravljate prek njegovega zaslona, tudi če televizor ni povezan s sprejemnikom.

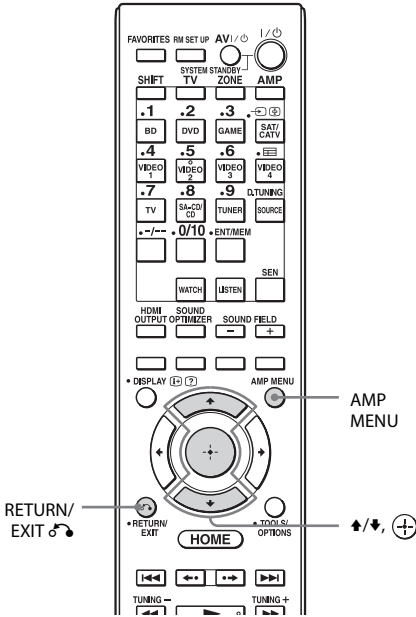

- 4** Z gumboma ↑/↓ izberite menijsko možnost in pritisnite (+).

Prikaže se parameter.



- 5** Z gumboma ↑/↓ izberite poljubni parameter in pritisnite gumb (+).

Parameter se odpre in oklepaji na zaslonu izginejo.



Vrnitev na prejšnjo raven

Pritisnite gumb RETURN/EXIT ↶.

Uporaba menija na zaslonu sprejemnika

- 1** Vklonite sprejemnik.
2 Pritisnite gumb AMP MENU.

Na zaslonu sprejemnika se prikaže meni.

Primer: če izberete »SPEAKER«.



- 3** Z gumboma ↑/↓ izberite meni in pritisnite (+).

Seznam menija (na zaslonu sprejemnika)

V posameznem meniju so na voljo naslednje možnosti.

Oznaka »■■■ ...« v tabeli označuje parameter za posamezno možnost.

Meni	Možnost	Parameter
<AUTO CAL> (Auto Calibration)	A.CAL START (zagon samodejnega umerjanja)	
	FH USE: ■■?	Y, N
	5 4 3 2 1	
	TONE	
	T.S.P.	
	WOOFER	
	COMPLETE	RETRY, SAVE EXIT, WRN CHECK, PHASE INFO., DIST. INFO., LEVEL INFO., EXIT
	C.MATCH? ■■■■	Yes, No (Da, Ne)
	W-■■■■:4■ (koda opozorila)	FL, FR, CNT, SL, SR, SBR, SBL, SW, LH, RH : 0, 1, 2, 3, 4
	NO WARN (ni opozorila)	
	■■■■:■■■ (informacije o fazi)	FL, FR, CNT, SL, SR, SBR, SBL, SW, LH, RH : OUT, IN
	■■■■:■■■■■■■ (informacije o oddaljenosti)	FL, FR, CNT, SL, SR, SBR, SBL, SW, LH, RH
	■■■■:■■■■■ dB (informacije o ravni glasnosti)	FL, FR, CNT, SL, SR, SBR, SBL, SW, LH, RH
	E-■■■:3■ (koda napake)	F, SR, SB : 0, 1, 2, 3, 4
	RETRY? ■■■■	YES, NO
CANCEL		
CAL TYPE (vrsta umerjanja)	FULL FLAT, ENGINEER, FRONT REF, OFF	
A.P.M.	A.P.M. AUTO, A.P.M. OFF	
POSITION	POS.1, POS.2, POS.3	
NAME IN (poimenovanje vhoda)	Več informacij o tej funkciji je na voljo v razdelku »Poimenovanje za Position« (stran 86).	

Meni	Možnost	Parameter
<LEVEL> (nastavitve glasnosti)	TEST TONE	OFF, FL to RH (AUTO), FL to RH (FIX)
	P. NOISE (fazni šum)	OFF, FL/FR, FL/CNT, CNT/FR, FR/SR, SR/SBR, SR/SB, SBR/SBL, SR/SL, SB/SL, SBL/SL, SL/FL, LH/RH, FL/SR, SL/FR, FL/RH, LH/FR
	P. AUDIO (fazni zvok)	OFF, FL/FR, FL/CNT, CNT/FR, FR/SR, SR/SBR, SR/SB, SBR/SBL, SR/SL, SB/SL, SBL/SL, SL/FL, LH/RH, FL/SR, SL/FR, FL/RH, LH/FR
	FL LEVEL (glasnost sprednjega levega zvočnika)	od FL-10,0 dB do FL+10,0 dB (v korakih po 0,5 dB)
	FR LEVEL (glasnost sprednjega desnega zvočnika)	od FR-10,0 dB do FR+10,0 dB (v korakih po 0,5 dB)
	CNT LEVEL (glasnost osrednjega zvočnika)	od CNT-20,0 dB do CNT+10,0 dB (v korakih po 0,5 dB)
	SL LEVEL (glasnost levega prostorskega zvočnika)	od SL-20,0 dB do SL+10,0 dB (v korakih po 0,5 dB)
	SR LEVEL (glasnost desnega prostorskega zvočnika)	od SR-20,0 dB do SR+10,0 dB (v korakih po 0,5 dB)
	SB LEVEL (glasnost zadnjega prostorskega zvočnika)	od SB-20,0 dB do SB+10,0 dB (v korakih po 0,5 dB)
	SBL LEVEL (glasnost zadnjega levega prostorskega zvočnika)	od SBL-20,0 dB do SBL+10,0 dB (v korakih po 0,5 dB)
	SBR LEVEL (glasnost zadnjega desnega prostorskega zvočnika)	od SBR-20,0 dB do SBR+10,0 dB (v korakih po 0,5 dB)
	LH LEVEL (glasnost levega dvignjenega zvočnika)	od LH-20,0 dB do LH+10,0 dB (v korakih po 0,5 dB)
	RH LEVEL (glasnost desnega dvignjenega zvočnika)	od RH-20,0 dB do RH+10,0 dB (v korakih po 0,5 dB)
	SW LEVEL (glasnost globokotona)	od SW-20,0 dB do SW+10,0 dB (v korakih po 0,5 dB)

Meni	Možnost	Parameter
<SPEAKER> (nastavitve zvočnikov)	SP PATTERN (vzorec zvočnikov)	5/2.1 do 2/0 (20 vzorcev)
	CNT LIFT (dvignjenost osrednjega zvočnika)	OFF, od 1 do 10
	FRT SIZE (velikost sprednjih zvočnikov)	LARGE, SMALL
	CNT SIZE (velikost osrednjega zvočnika)	LARGE, SMALL
	SUR SIZE (velikost prostorskih zvočnikov)	LARGE, SMALL
	FH SIZE (velikost sprednjih dvignjenih zvočnikov)	LARGE, SMALL
	SB ASSIGN (dodelitev zadnjega prostorskega zvočnika)	OFF, BI-AMP, ZONE2, SPK B
	FL DIST. (oddaljenost sprednjega levega zvočnika)	od FL 3' 3" do FL 32' 9" (v korakih po 1 palec) od FL 1,0 do FL 10,0 (m) (v korakih po 1 cm)
	FR DIST. (oddaljenost sprednjega desnega zvočnika)	od FR 3' 3" do FR 32' 9" (v korakih po 1 palec) od FR 1,0 do FR 10,0 (m) (v korakih po 1 cm)
	CNT DIST. (oddaljenost osrednjega zvočnika)	od CNT 3' 3" do CNT 32' 9" (v korakih po 1 palec) od CNT 1,0 do CNT 10,0 (m) (v korakih po 1 cm)
	SL DIST. (oddaljenost levega prostorskega zvočnika)	od SL 3' 3" do SL 32' 9" (v korakih po 1 palec) od SL 1,0 do SL 10,0 (m) (v korakih po 1 cm)
	SR DIST. (oddaljenost desnega prostorskega zvočnika)	od SR 3' 3" do SR 32' 9" (v korakih po 1 palec) od SR 1,0 do SR 10,0 (m) (v korakih po 1 cm)
	SB DIST. (oddaljenost zadnjega prostorskega zvočnika)	od SB 3' 3" do SB 32' 9" (v korakih po 1 palec) od SB 1,0 do SB 10,0 (m) (v korakih po 1 cm)
	SBL DIST. (oddaljenost zadnjega levega prostorskega zvočnika)	od SBL 3' 3" do SBL 32' 9" (v korakih po 1 palec) od SBL 1,0 do SBL 10,0 (m) (v korakih po 1 cm)
	SBR DIST. (oddaljenost zadnjega desnega prostorskega zvočnika)	od SBR 3' 3" do SBR 32' 9" (v korakih po 1 palec) od SBR 1,0 do SBR 10,0 (m) (v korakih po 1 cm)
	LH DIST. (oddaljenost levega dvignjenega zvočnika)	od LH 3' 3" do LH 32' 9" (v korakih po 1 palec) od LH 1,0 do LH 10,0 (m) (v korakih po 1 cm)

Meni	Možnost	Parameter
<SPEAKER> (nastavitve zvočnikov)	FH CROSS (prehodna frekvenca sprednjih dvignjenih zvočnikov)	od CROSS 40 Hz do CROSS 200 Hz (v korakih po 10 Hz)
<INPUT> (nastavitve vhoda)	NAME IN (poimenovanje vhodov)	Več informacij o tej funkciji je na voljo v razdelku o možnosti »Input Edit« (Urejanje vhoda) v meniju Input Settings (Nastavitve vhoda) (stran 97).
	INPUT SKIP (preskok vhoda)	SHOWN, HIDDEN
	H.A. ASSIGN (dodelitev avdio vhoda HDMI)	Več informacij o tej funkciji je na voljo v razdelku »Uporaba drugih video/avdio vhodnih priključkov« (stran 73).
	H.V. ASSIGN (dodelitev video vhoda HDMI)	Več informacij o tej funkciji je na voljo v razdelku »Uporaba drugih video/avdio vhodnih priključkov« (stran 73).
	A. ASSIGN (dodelitev digitalnega avdio vhoda)	Več informacij o tej funkciji je na voljo v razdelku »Uporaba drugih video/avdio vhodnih priključkov« (stran 73).
<SURROUND> (nastavitve prostorskega zvoka)	V. ASSIGN (dodelitev komponentnega video vhoda)	Več informacij o tej funkciji je na voljo v razdelku »Uporaba drugih video/avdio vhodnih priključkov« (stran 73).
	HD-D.C.S. TYP (vrsta učinka HD-D.C.S.)	DYNAMIC, THEATER, STUDIO
<EQ> (nastavitve EQ)	H. GAIN (nadzor za pridobivanje višine PLIIz)	HIGH, MID, LOW
	ALL BASS (glasnost nizkih tonov vseh zvočnikov)	od ALL B. -10,0 dB do ALL B. +10,0 dB (v korakih po 0,5 dB)
	ALL TREBLE (glasnost visokih tonov vseh zvočnikov)	od ALL T. -10,0 dB do ALL T. +10,0 dB (v korakih po 0,5 dB)
	FRT BASS (glasnost nizkih tonov sprednjih zvočnikov)	od FRT B. -10 dB do FRT B. +10 dB (v korakih po 0,5 dB)
	FRT TREBLE (glasnost visokih tonov sprednjih zvočnikov)	od FRT T. -10 dB do FRT T. +10 dB (v korakih po 0,5 dB)
	CNT BASS (glasnost nizkih tonov osrednjega zvočnika)	od CNT B. -10 dB do CNT B. +10 dB (v korakih po 0,5 dB)
	CNT TREBLE (glasnost visokih tonov osrednjega zvočnika)	od CNT T. -10 dB do CNT T. +10 dB (v korakih po 0,5 dB)
	SUR BASS (glasnost nizkih tonov prostorskih zvočnikov)	od SUR B. -10 dB do SUR B. +10 dB (v korakih po 0,5 dB)
	SUR TREBLE (glasnost visokih tonov prostorskih zvočnikov)	od SUR T. -10 dB do SUR T. +10 dB (v korakih po 0,5 dB)
	FH BASS (glasnost nizkih tonov sprednjih dvignjenih zvočnikov)	od FH B. -10 dB do FH B. +10 dB (v korakih po 0,5 dB)
	FH TREBLE (glasnost visokih tonov sprednjih dvignjenih zvočnikov)	od FH T. -10 dB do FH T. +10 dB (v korakih po 0,5 dB)

Meni	Možnost	Parameter
<ZONE> (večpodročne nastavitve)	PVOL MAIN (prednastavljena glasnost (MAIN))	OFF, -∞, od -92,0 dB do +23,0 dB (v korakih po 0,5 dB)
	PVOL ZONE2 (prednastavljena glasnost (Zone2))	OFF, -∞, od -92 dB do +23 dB (v korakih po 1 dB)
	Z2 LINEOUT (Vrsta ravni glasnosti izhodnega zvoka Zone2)	FIXED, VARIABLE
	12V TRIG. (prožilni signal 12V)	OFF, CTRL, ZONE, INPUT, HDMIA, HDMIB
<TUNER> (nastavitve radijskega sprejemnika)	FM MODE	STEREO, MONO
	NAME IN (poimenovanje prednastavljenih postaj)	Več informacij o tej funkciji je na voljo v razdelku »Poimenovanje prednastavljenih postaj (Name Input)« (stran 54).
<AUDIO> (zvočne nastavitve)	D.L.L.	D.L.L. AUTO2, D.L.L. AUTO1, D.L.L. OFF
	OPTIMIZER (optimiziranje zvoka)	NORMAL, LOW, OFF
	SW L.P.F. (L.P.F. globokotonca za HDMI)	L.P.F. ON, L.P.F. OFF
	SW MUTING (izklop zvoka globokotonca)	ON, OFF
	A/V SYNC (sinhronizira zvočni in video izhod)	HDMI AUTO, od 0 ms do 300 ms (v korakih po 10 ms)
	DUAL MONO (izbira jezika digitalnega oddajanja)	MAIN/SUB, MAIN, SUB
	DEC. PRIO (prednost odkodiranja vhoda za digitalni zvok)	DEC. AUTO, DEC. PCM
	D. RANGE (stiskanje dinamičnega obsega)	COMP. ON, COMP. AUTO, COMP. OFF
<VIDEO> (nastavitve za video)	RESOLUTION	DIRECT, AUTO, 480/576i, 480/576p, 720p, 1080i, 1080p
<HDMI> (nastavitve HDMI)	CTRL: HDMI (nadzor za HDMI)	CTRL ON, CTRL OFF
	PASS THRU (prehod)	ON, AUTO, OFF
	ZONE2 OUT	ON, OFF
	PRIORITY	MAIN&ZONE2, MAIN ONLY
	AUDIO OUT	AMP, TV+AMP
	SW LEVEL (raven glasnosti nizkotonskega zvočnika za HDMI)	SW AUTO, SW +10 dB, SW 0 dB
	FAST VIEW	AUTO, OFF

Meni	Možnost	Parameter
<SYSTEM> (sistemske nastavitve)	RS232C (način upravljanja RS232C)	RS232C ON, RS232C OFF
	NET STBY (stanje pripravljenosti omrežja)	STBY ON, STBY OFF
	AUTO STBY (samodejni način pripravljenosti)	STBY ON, STBY OFF
	VER ■■■■ (različica)	

Spreminjanje zaslonskega prikaza

Zaslon prikazuje številne informacije o stanju sprejemnika, kot je zvočno polje.

1 Izberite vhod, za katerega želite preveriti informacije.

2 Pritiskajte gumb DISPLAY MODE na sprejemniku.

Vsakič, ko pritisnete DISPLAY MODE, se zaslon spremeni v spodnjem krožnem zaporedju.

Izbrani vhod → vrsta zvočnega polja → raven glasnosti → informacije o pretakanju* → vneseno ime vhoda ...

* Informacije o pretakanju se morda ne bodo prikazale.

Poslušanje radia FM in AM

Ime postaje → frekvenca → vrsta zvočnega polja → raven glasnosti ...

Indeksno ime se prikaže le, če ste ga dodelili vhodu ali prednastavljeni postaji. Indeksno ime se ne prikaže, če ste vnesli le presledke.

Pri sprejemanju signalov RDS

PS (Program Service ime)¹⁾, prednastavljeno ime, frekvenčni pas ali prednastavljena številka → frekvenca, pas in prednastavljena številka → PTY (Program Type) oznaka²⁾ → RT (Radio Text) oznaka³⁾ → CT (Clock Time) → vrsta zvočnega polja ...

¹⁾ Te informacije so prikazane tudi za postaje, ki ne podpirajo storitve RDS.

²⁾ Vrsta programa, ki se oddaja

³⁾ Besedilna sporočila, poslana s postaje RDS.

Uporaba daljinskega upravljalnika

Upravljanje opreme z daljinskim upravljalnikom

Z daljinskim upravljalnikom, ki je priložen sprejemniku, lahko upravljate opremo podjetja Sony ali opremo, ki je ne proizvaja Sony. Daljinski upravljalnik je prvotno nastavljen za upravljanje opreme podjetja Sony. Ko spremenite nastavitve daljinskega upravljalnika glede na opremo, ki jo uporabljate, lahko upravljate opremo, ki je ne proizvaja Sony, ter opremo podjetja Sony, ki je z daljinskim upravljalnikom prvotno ni mogoče upravljati (stran 111).

Upravljanje opreme, povezane v sprejemnik

- 1 Pritisnite gumb za izbiro vhoda, ki ustreza priključeni opremi, ki jo želite upravljati.
- 2 Pritisnite ustrezne gumbе za uporabo funkcij, navedenih v spodnji tabeli.

Opomba

Nekaterih funkcij opreme, ki jo uporabljate, morda ne boste mogli upravljati.

Tabela gumbov, ki se uporabljajo za upravljanje opreme

Kategorija opreme	TV	Video-rekorder	Predvajalnik DVD-jev, kombinirani videorekorder	Predvajalnik Blu-ray Disc	Snemalnik s trdim diskom	PSX	Predvajalnik VCD, predvajalnik LD	Digitalni priključek CATV	DSS	Predvajalnik kaset A/B	Komponenta DAT	CD-predvajalnik, predvajalnik MD
Gumb												
AV I/⌂	●	●	●	●	●	●	●	●	●	●	●	●
Številski gumbi	●	●	●	●	●	●	●	●	●	●	●	●
(Vodnik)	●		● ^{c)}	●	●	●		●				
-/--	●	●	●	●	●	●	●	●	●	●		●
ENT/MEM	●	●	●	●	●	●	● ^{a)}	●	●	●	●	●
Barvni gumbi	●		● ^{c)}	●	●							
TOOLS/OPTIONS	●		●	●	●	●		●	●			
DISPLAY	●	●	●	●	●	●	●	●	●			●
RETURN/EXIT	●		●	●	●	●	●	●	●			
HOME	●	●	●	●	●	●		●	●			
	●	●	●	●	●	●	●	●		● ^{b)}	●	●
	●		●	●	●	●		●				
TUNING -, TUNING +	●	●	●	●	●	●	●	●		●	●	●
MUTE, +/-	●	●	●	●	●	●	●	●	●	●	●	●
PRESET +/-, PROG +/-	●	●	●	●	●	●	● ^{a)}	●	●			
TOP MENU, POP UP/MENU			●	●	●	●						

Kategorija opreme	TV	Video-rekorder	Predvajalnik DVD-jev, kombinirani videorekorder	Predvajalnik Blu-ray Disc	Snemalnik s trdim diskom	PSX	Predvajalnik VCD, predvajalnik LD	Digitalni priključek CATV	DSS	Predvajalnik kaset A/B	Komponenta DAT	CD-predvajalnik, predvajalnik MD
Gumb												
AUDIO	●	●	●	●	●	●				●		
SUBTITLE	●		●	●	●	●						

- a) Samo predvajalnik LD
- b) Samo predvajalnik B
- c) Samo DVD

Izklop vse povezane opreme (SYSTEM STANDBY)

Tudi kadar je ta sprejemnik v stanju pripravljenosti, ostane področje 2 vklopljeno. Če želite izklopiti vso opremo podjetja Sony, vključno s priključki na posamezno področje, na daljinskem upravljalniku hkrati pritisnite I/⏻ in AV I/⏻.

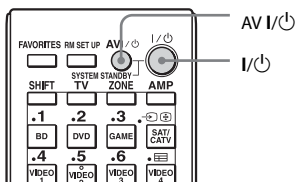

Programiranje daljinskega upravljalnika

Daljinski upravljalnik lahko prilagodite tako, da bo ustrezal opremi, ki je priključena na sprejemnik. Lahko ga programirate tudi za upravljanje opreme, ki je ne proizvaja Sony, ter opreme podjetja Sony, ki je z daljinskim upravljalnikom običajno ni mogoče upravljati.

Pri spodnjem postopku je kot primer uporabljen videorekorder, ki ga ni izdelalo podjetje Sony in ki je s sprejemnikom povezan prek priključkov VIDEO 1 IN.

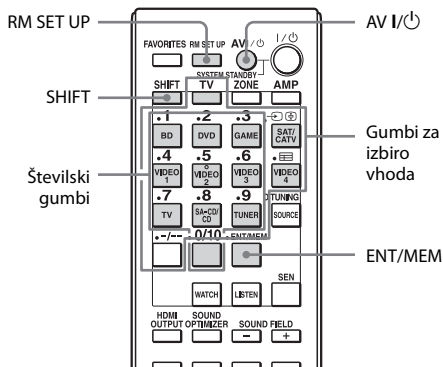

- 1 Pritisnite in zadržite gumb AV I/⏻, nato pa pritisnite gumb RM SET UP.**

Gumb RM SET UP utripa.

2 Medtem ko gumb RM SET UP utripa, pritisnite gumb za izbiro vhoda (vključno z gumbom TV) na opremi, ki jo želite upravljati.

Če želite na primer upravljati videorekorder, ki je povezan prek priključka VIDEO 1 IN, pritisnite gumb VIDEO 1.

Gumba RM SET UP in SHIFT zasvetita, gumb za izbiro vhoda pa utripa.

Če pritisnete gumb za napravo, za katero ne morete programirati daljinskega upravljalnika, kot so gumbi TUNER ali SOURCE itd., gumb RM SET UP še vedno utripa.

3 Številsko kodo vnesite s številskimi gumbi.

Gumb za izbiro vhoda zasveti.

Če obstaja več kod, vnesite prvo, ki ustreza opremi.

Opomba

Za gumb TV veljajo samo kode med 501 in 577.

4 Pritisnite gumb ENT/MEM.

Ko je veljavnost številске kode preverjena, gumb RM SET UP dvakrat počasi utripne in daljinski upravljalnik samodejno konča način za programiranje. Gumb za izbiro vhoda se prav tako izklopi.

Preklic programiranja

Med katerim koli korakom pritisnite gumb RM SET UP.

Številske kode, ki ustrezajo opremi, in proizvajalec opreme

Opremo, ki je ne proizvaja Sony, ter opremo podjetja Sony, ki je z daljinskim upravljalnikom prvotno ni mogoče upravljati, lahko programirate s številskimi kodami v spodnjih tabelah. Signal iz daljinskega upravljalnika, ki ga oprema sprejme, je odvisen od modela in leta izdelave, zato je napravi mogoče dodeliti več številskih kod. Če programiranje daljinskega upravljalnika z eno od teh kod ne uspe, poskusite z drugimi kodami.

Opombe

- Številske kode temeljijo na najnovejših informacijah, ki so na voljo za posamezno blagovno znamko. Kljub temu se lahko zgodi, da se oprema ne bo odzivala na nekatere kode oziroma na vse kode.
- Pri določeni opremi nekateri gumbi za izbiro vhoda na daljinskem upravljalniku morda ne bodo na voljo.

Upravljanje CD-predvajalnika

Proizvajalec	Kode
SONY	101, 102, 103
DENON	104, 123
JVC	105, 106, 107
KENWOOD	108, 109, 110
MAGNAVOX	111, 116
MARANTZ	116
ONKYO	112, 113, 114
PANASONIC	115
PHILIPS	116
PIONEER	117
TECHNICS	115, 118, 119
YAMAHA	120, 121, 122

Upravljanje komponente DAT

Proizvajalec	Kode
SONY	203
PIONEER	219

Upravljanje predvajnika kaset

Proizvajalec	Kode
SONY	201, 202
DENON	204, 205
KENWOOD	206, 207, 208, 209
NAKAMICHI	210
PANASONIC	216
PHILIPS	211, 212
PIONEER	213, 214
TECHNICS	215, 216
YAMAHA	217, 218

Upravljanje predvajnika MD

Proizvajalec	Kode
SONY	301
DENON	302
JVC	303
KENWOOD	304

Upravljanje snemalnika HDD

Proizvajalec	Kode
SONY	307, 308, 309

Upravljanje predvajnika Blu-ray Disc

Proizvajalec	Kode
SONY	310, 311, 312
LG	337
PANASONIC	335
SAMSUNG	336

Upravljanje digitalnega video snemalnika PSX

Proizvajalec	Kode
SONY	313, 314, 315

Upravljanje DVD-predvajalnika

Proizvajalec	Kode
SONY	401, 402, 403
BROKSONIC	424
DENON	405
HITACHI	416
JVC	415, 423
MITSUBISHI	419
ORITRON	417
PANASONIC	406, 408, 425

Proizvajalec	Kode
PHILIPS	407
PIONEER	409, 410
RCA	414
SAMSUNG	416, 422
TOSHIBA	404, 421
ZENITH	418, 420

Upravljanje komponente DVD/VCR COMBO (snemalnik)

Proizvajalec	Kode
SONY	411

Upravljanje komponente HDD/DVD COMBO (snemalnik)

Proizvajalec	Kode
SONY	401, 402, 403

Upravljanje televizorja

Proizvajalec	Kode
SONY	501
AIWA	501, 536, 539
AKAI	503
AOC	503
CENTURION	566
CORONADO	517
CURTIS-MATHES	503, 551, 566, 567
DAYTRON	517, 566
DAEWOO	504, 505, 506, 507, 515, 544
FISHER	508, 545
FUNAI	548
FUJITSU	528
GOLDSTAR/LG	503, 512, 515, 517, 534, 544, 556, 568, 576
GRUNDIG	511, 533, 534
HITACHI	503, 513, 514, 515, 517, 519, 544, 557, 571
ITT/NOKIA	521, 522
J.C.PENNY	503, 510, 566
JVC	516, 552
KMC	517
MAGNAVOX	503, 515, 517, 518, 544, 566
MARANTZ	527
MITSUBISHI/MGA	503, 519, 527, 544, 566, 568
NEC	503, 517, 520, 540, 544, 554, 566
NORDMENDE	530, 558

Proizvajalec	Kode
NOKIA	521, 522, 573, 575
PANASONIC	509, 524, 553, 559, 572
PHILIPS	515, 518, 557, 570, 571
PHILCO	503, 504, 514, 517, 518
PIONEER	509, 525, 526, 540, 551, 555
PORTLAND	503
QUASAR	509, 535
RADIO SHACK	503, 510, 527, 565, 567
RCA/PROSCAN	503, 510, 523, 529, 544
SAMSUNG	503, 515, 517, 531, 532, 534, 544, 556, 557, 562, 563, 566, 569
SAMPO	566
SABA	530, 537, 547, 549, 558
SANYO	508, 545, 546, 560, 567
SCOTT	503, 566
SEARS	503, 508, 510, 517, 518, 551
SHARP	517, 535, 550, 561, 565
SYLVANIA	503, 518, 566
THOMSON	530, 537, 547, 549
TOSHIBA	535, 539, 540, 541, 551
TELEFUNKEN	530, 537, 538, 547, 549, 558
TEKNIKA	517, 518, 567
WARDS	503, 517, 566
YORK	566
ZENITH	542, 543, 567
GE	503, 509, 510, 544
LOEWE	515, 534, 556

Upravljanje predvajalnika LD

Proizvajalec	Kode
SONY	601, 602, 603
PIONEER	606

Upravljanje predvajalnika VCD

Proizvajalec	Kode
SONY	605

Upravljanje videorekorderja

Proizvajalec	Kode
SONY	701, 702, 703, 704, 705, 706
AIWA*	710, 750, 757, 758
BLAUPUNKT	740
EMERSON	750
FISHER	717, 720

Proizvajalec	Kode
GENERAL ELECTRIC (GE)	722, 730
GOLDSTAR/LG	723, 753
HITACHI	722, 725, 729, 741
ITT/NOKIA	717
JVC	726, 727, 728, 736
MAGNAVOX	730, 731, 738
MITSUBISHI/MGA	732, 733, 734, 735
NEC	736
PANASONIC	729, 730, 737, 738, 739, 740
PHILIPS	729, 730, 731
PIONEER	729
RCA/PROSCAN	722, 729, 730, 731, 741, 747
SAMSUNG	742, 743, 744, 745
SANYO	717, 720, 746
SHARP	748, 749
TELEFUNKEN	751, 752
TOSHIBA	747, 756

* Če ste vnesli kodo za proizvajalca AIWA in videorekorder AIWA ne deluje, vnesite kodo za proizvajalca Sony.

Upravljanje satelitskega sprejemnika

Proizvajalec	Kode
SONY	801, 802, 803, 804, 824, 825, 865
AMSTRAD	845, 846
BskyB	862
GENERAL ELECTRIC(GE)	866
GRUNDIG	859, 860
HUMAX	846, 847
THOMSON	857, 861, 864, 876
PACE	848, 849, 850, 852, 862, 863, 864
PANASONIC	818, 855
PHILIPS	856, 857, 858, 859, 860, 864, 874
NOKIA	851, 853, 854, 864
RCA/PROSCAN	866, 871
HITACHI/BITA	868
HUGHES	867
JVC/Echostar/Dish Network	873
MITSUBISHI	872
SAMSUNG	875
TOSHIBA	869, 870

Upravljanje kablskega sprejemnika

Proizvajalec	Kode
SONY	821, 822, 823
HAMLIN/REGAL	836, 837, 838, 839, 840
JERROLD/G.I./MOTOROLA	806, 807, 808, 809, 810, 811, 812, 813, 814, 819
JERROLD	830, 831
OAK	841, 842, 843
PANASONIC	816, 826, 832, 833, 834, 835
PHILIPS	830, 831
PIONEER	828, 829
RCA	805
SCIENTIFIC ATLANTA	815, 816, 817
TOCOM/PHILIPS	830, 831
ZENITH	826, 827

Brisanje pomnilnika večfunkcijskega daljinskega upravljalnika

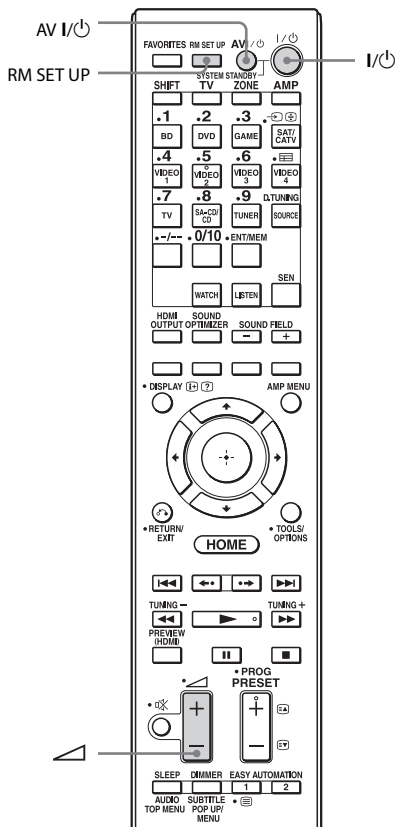

1 Hkrati pritisnite gumba I/⏻,  - in AV I/⏻.

Gumb RM SET UP trikrat zasveti.

2 Sprostite vse gube.

Celotna vsebina pomnilnika daljinskega upravljalnika (npr. vsi programirani podatki) je izbrisana.

Previdnostni ukrepi

Varnost

Če v ohišje sistema pade predmet ali če vanj uide tekočina, izključite sprejemnik, pred nadaljnjo uporabo pa mora sistem pregledati usposobljeni serviser.

Viri napajanja

- Pred uporabo sprejemnika preverite, ali delovna napetost ustreza lokalnemu viru napajanja.
Delovna napetost je navedena na oznaki izdelka na zadnji strani sprejemnika.
- Če sprejemnika ne nameravate uporabljati dalj časa, ga izključite iz električne vtičnice. Napajalni kabel odstranite tako, da primete vtič in ga izvlečete iz vtičnice (ne vlecite kabla).
- Zaradi zagotavljanja varnosti je en priključek vtikača širši od drugega, tako da je vtikač mogoče v električno vtičnico priključiti samo na en način. Če vtikača ni mogoče ustrezno priključiti v električno vtičnico, se obrnite na prodajalca.
- Napajalni kabel lahko zamenja samo usposobljen serviser.

Pri segrevanju

Povsem običajno je, da se sprejemnik med delovanjem segreva. Pri dolgotrajni neprekinjeni uporabi sprejemnika se temperatura zgornjega, stranskega in spodnjega dela ohišja znatno poveša.* Če želite preprečiti morebitne opekline, se ne dotikajte ohišja.

* Zgornji del ohišja se lahko zelo segreje.

Postavitev

- Sprejemnik postavite na dobro prezračevano mesto, da preprečite prekomerno segrevanje in zagotovite dolgo življenjsko dobo sprejemnika.
- Sprejemnika ne postavljajte v bližino toplotnih virov in ga ne izpostavljajte neposredni sončni svetlobi, prahu ali udarcem.
- Na sprejemnik ne odlagajte ničesar, kar bi lahko oviralo pretok zraka skozi prezračevalne odprtine in povzročilo okvaro.

Čiščenje

Ohišje, ploščo in tipke očistite z mehko suho krpo. Ne uporabljajte grobih blazinic, čistilnih praškov ali topil, kot sta alkohol in bencin.

Če imate kakršna koli vprašanja ali težave v zvezi s sprejemnikom, se obrnite na najbližjega prodajalca izdelkov Sony.

Odpravljanje težav

Če se pri uporabi sprejemnika pojavi katera od spodnjih težav, poskusite težavo odpraviti sami, tako da upoštevate ta navodila za odpravljanje težav. Če težave ne morete odpraviti, se obrnite na najbližjega prodajalca izdelkov Sony.

Splošno

Sprejemnik se samodejno izklopi.

- Možnost »Auto Standby« je nastavljena na »On« (stran 101).
- Funkcija odštevalnika časa deluje (stran 78).
- Funkcija »PROTECTOR« deluje (stran 126).

Sprejemnik se samodejno vklopi.

- Možnost »Control for HDMI« je nastavljena na »On« ali pa je možnost »Pass Through« nastavljena na »Off«. V tem primeru se lahko sprejemnik vklopi ob upravljanju druge opreme, povezane z njim.

Slika in zvok se ne oddajata oziroma sta popačena.

- Sprejemnik je postavljen v bližini naprav, kot so televizor, videorekorder ali predvajalnik kaset. (Če sprejemnik postavite preblizu televizorja, videorekorderja ali predvajalnika kaset, s katerim ga uporabljate, lahko nastane šum ali popačena slika. Verjetnost, da se to zgodi, je še posebej velika, če uporabljate notranjo anteno. Zato je priporočljivo uporabljati zunanjo anteno.

Zgornji del sprejemnika je vroč.

- Ta pojav je značilen za ta ojačevalnik. To ne pomeni, da gre za okvaro. Če je možnost »Control for HDMI« (Nadzor za HDMI) ali »Network Standby« (Omrežje

v stanju pripravljenosti) nastavljena na »On« (Vkl.) oz. je možnost »Pass Through« (Prehod) nastavljena na »On« (Vkl.) ali »Auto« (Samod.) in je napajanje za področje 2 vklopljeno, se lahko zgornji del sprejemnika segreje, tudi če je v stanju pripravljenosti. Do tega pride zaradi toka v notranjih vezjih sprejemnika in je običajen pojav.

Video

Na zaslonu televizorja oziroma monitorju slika ni prikazana oziroma je nejasna ne glede na vrsto slike.

- Na sprejemniku izberite ustrezeni vhodni signal (stran 46).
- Televizor nastavite na ustrezni način za vhod.
- Premaknite televizor stran od avdio opreme.
- Ustrežno dodelite vhodni video signal komponente (stran 73).
- Pri pretvarjanju vhodnega signala s sprejemnikom mora biti vhodni signal enak vhodu (stran 19).
- Kabli morajo biti pravilno in ustrezno povezani z opremo.
- Morda boste morali opremo nastaviti (odvisno od opreme za predvajanje). Upoštevajte navodila za uporabo, ki so priložena opremi.

Slika se prikaže kasneje od ustreznega zvoka.

- Odvisno od opreme, povezane prek priključka HDMI, ali predvajanega vira se lahko slike prikažejo kasneje od ustreznega zvoka. V tem primeru spremenite nastavev možnosti »A/V Sync« v meniju Audio Settings (stran 91).

Snemanje ni mogoče.

- Preverite, ali je oprema pravilno povezana (stran 28).

- Izberite izvorno opremo (stran 46).
- Preverite povezavo snemalne komponente glede na video signale, ki jih želite snemati. Analogni vhodni signali (kompozitni video) se lahko prenašajo samo prek analognih izhodnih priključkov.
- Video vhodnih signalov, ki se prenašajo prek priključkov HDMI IN, ni mogoče snemati.
- Vsebine virov so avtorsko zaščitene pred snemanjem. V tem primeru snemanje vsebin iz takšnega vira morda ne bo mogoče.
- Nastavite možnost »Auto Standby« na »Off« (stran 101). Pri snemanju izključno kompozitnih video signalov se lahko vključi funkcija samodejnega preklopa v stanje pripravljenosti in zmoti postopek snemanja.
- Zvočni in video signali priključka HDMI IN se ne bodo oddajali prek priključka HDMI ZONE 2 OUT, ko je isti vhod izbran za glavno področje in področje 2 in je na televizorju in v glavnem področju prikazan meni GUI.
- Ko je omogočena funkcija Zone2 Out in za glavno področje in področje 2 izberete isti vhod HDMI, lahko pride do motenj zvočnih in video signalov v glavnem področju in področju 2. Motnjam v glavnem področju se izognete tako, da daste prednost za izbiro vhoda HDMI glavnemu področju (stran 66).
- Za ogled slik ali poslušanje zvoka uporabite kabel za priključek HDMI, ki ustreza kablu High Speed HDMI, predvsem če gre za prenos datotek, ki podpirajo standarde 1080p, Deep Color, 3D ali 4K.

Določena vrsta slike se ne predvaja ali je poškodovana.

Komponentni video izhod

- Vaš televizor morda ne podpira ločljivosti izhodnih signalov iz priključkov COMPONENT VIDEO OUT. Izberite ustrezno ločljivost na sprejemniku (stran 92).
- Pri pretvarjanju ločljivosti avtorsko zaščitene video signalov je ločljivost priključkov COMPONENT VIDEO MONITOR OUT omejena. Ločljivost pretvorjenih signalov pri prenosu prek priključka COMPONENT VIDEO MONITOR OUT je 480p/576p.

Izhod HDMI

- Izhod za video signale sprejemnika HDMI je morda nastavljen na »OFF«. V tem primeru izberite možnost »HDMI A« ali »HDMI B«, in sicer z gumbom HDMI OUTPUT (stran 71).
- Ko je možnost »Zone2 Out« nastavljena na »Off«, se prek priključka HDMI ZONE 2 ne bodo oddajali nobeni signali.
- GUI in signali, pretvorjeni v višjo kakovost, se ne bodo oddajali prek priključka HDMI ZONE 2 OUT.

Slika 4K

- Slike 4K morda ne bodo prikazane, odvisno od televizorja in video opreme. Preverite zmogljivost videa in nastavitev televizorja ali video naprave. Poleg tega preverite, ali ste video opremo povezali v razpoložljiv priključek 4K HDMI IN na sprejemniku.

Slika 3D

- Slike 3D morda ne bodo prikazane, odvisno od televizorja in video opreme. Preverite oblike slik 3D ki jih podpira sprejemnik (stran 130).

Videorekorder

- Če videorekorder uporabljate brez vezja za izboljšanje slike, kot je TBC, je slika lahko popačena.

Ko v meniju Watch/Listen izberete možnost »My Video«, »My Music«, »My Photo«, »Internet Video«, »Internet Music«, »Network« ali »Sony Entertainment Network«, se slika ne predvaja.

- Z gumbom INPUT SELECTOR na sprejemniku enkrat izberite možnost »BD« ali »DVD«, nato v meniju Video

Settings z vmesnikom GUI (stran 94) nastavite možnost »Playback Resolution« na »480i/576i« ali »480p/576p« in znova izberite vsebino.

Funkcija prehoda ne deluje.

- Izbrana je možnost »HDMI B« ali »Off«. Izberite možnost »HDMI A« z gumbom HDMI OUTPUT.
- Ko je funkcija »Control for HDMI« nastavljena na »On«, možnost »Pass Through« pa na »Auto«, sprejemnik varčuje s porabo energije v načinu pripravljenosti v skladu s stanjem televizorja. Če želite omogočiti varčevanje z energijo, mora biti funkcija »Control for HDMI« na televizorju omogočena. V nasprotnem primeru možnost »Pass Through« na sprejemniku nastavite na »On«.

Avdio

Ni zvoka, ne glede na izbrano opremo, ali pa je zvok komaj slišen.

- Preverite, ali so zvočniki ter oprema pravilno povezani.
- Sprejemnik in vsa oprema morajo biti vklopljeni.
- Prepričajte se, da možnost MASTER VOLUME ni nastavljena na $-\infty$ dB. Poskušajte jo nastaviti na približno -40 dB.
- Prepričajte se, da možnost SPEAKERS (OFF/A/B/A+B) ni nastavljena na OFF (stran 42).
- Pritisnite  na daljinskem upravljalniku, da prekličete funkcijo za izklop zvoka.
- Želena opremo izberite tako, da pritisnete gumb za izbiro vhoda na daljinskem upravljalniku ali gumb INPUT SELECTOR na sprejemniku.
- Slušalke ne smejo biti priključene.
- Če želite zvok predvajati prek zvočnika televizorja, nastavite možnost »Audio Out« v meniju HDMI Settings na »TV+AMP«. Če je možnost nastavljena na »AMP«, se zvok ne po predvajal prek

zvočnika televizorja. Če želite predvajati večkanalni zvok prek sprejemnika, nastavite možnost na »AMP«.

- Ko je omogočena funkcija Zone2 Out in za glavno področje in področje 2 izberete isti vhod HDMI, lahko pride do motenj zvočnih in video signalov v glavnem področju in področju 2. Motnjam v glavnem področju se izognete tako, da daste prednost za izbiro vhoda HDMI glavnemu področju (stran 66).
- Ob spremembi frekvence vzorčenja, števila kanalov ali oblike izhodnih zvočnih signalov opreme za predvajanje lahko pri predvajanju zvoka nastanejo motnje.
- Možnost »EQ« za napravo iPod ali iPhone nastavite na »Off« ali »Flat«.

Sliši se glasno šumenje ali brnenje.

- Preverite, ali so zvočniki ter oprema pravilno povezani.
- Prepričajte se, da v bližini povezovalnih kablov ni pretvornika ali motorja oziroma da so kabli od televizorja ali vira fluorescentne svetlobe oddaljeni vsaj 3 metre.
- Premaknite televizor stran od avdio opreme.
- Priključki so umazani. Obrišite jih s krpo, ki je rahlo navlažena z alkoholom.

Določeni zvočniki ne predvajajo zvoka.

Sprednji zvočniki

- Priključite slušalke v priključek PHONES, da preverite, ali se zvok predvaja prek slušalk. Če se prek slušalk predvaja samo en kanal, preverite, ali so vsi kabli v celoti vstavljeni v priključke na sprejemniku in opremi. Če se prek slušalk predvajata oba kanala, preverite povezavo sprednjega zvočnika, ki ne predvaja zvoka.

- Pri mono napravi morate povezati priključek z oznako L in priključek z oznako R (analogna naprava zahteva oba priključka). Uporabite mono stereo kabel (ni priložen). Kadar je izbrano zvočno polje (Pro Logic itd.), osrednji zvočnik ne predvaja zvoka.

Osrednji/prostorski/zadnji prostorski/sprednji dvignjeni/sprednji zvočnik B

- V meniju Speaker Settings (Nastavitve zvočnikov) prek možnosti »Auto Calibration« (Samodejno umerjanje) ali »Speaker Connection« (Povezava zvočnikov) preverite, ali so nastavitve zvočnika ustrezne za namestitev. Nato prek možnosti »Test Tone« v meniju Speaker Settings preverite, ali se zvok prek posameznega zvočnika pravilno predvaja.
- Izberite zvočno polje »HD-D.C.S.« (stran 57).
- Prilagodite raven glasnosti zvočnika (stran 87).
- Osrednji/prostorski/sprednji dvignjeni zvočniki morajo biti nastavljeni na možnost »Small« (Majhna) ali »Large« (Velika).
- Če želite uporabljati sprednje zvočnike B, jih povežite prek priključkov SURROUND BACK/FRONT HIGH/FRONT B/ZONE 2 in nastavite možnost »Front B« v meniju »Speaker Connection« (Povezava zvočnikov).

Prostorski zadnji zvočniki

- Nekateri diski nimajo podatkov Dolby Digital Surround EX.

Globokotonec

- Preverite, ali je globokotonec pravilno in ustrezno povezan.
- Globokotonec mora biti vklopljen.

Določena naprava ne predvaja zvoka.

- Preverite, ali je naprava pravilno povezana z ustreznimi priključki za avdio vhod.
- Preverite, ali so kabli, ki se uporabljajo za povezavo, v celoti vstavljeni v vtičnice na sprejemniku in napravi.

- Nastavite možnost INPUT MODE na »AUTO« (stran 72).

Vhod HDMI

- Pri uporabni možnosti »2ch Analog Direct« se zvok ne predvaja. Uporabite drugo zvočno polje (stran 56).
- Preverite povezavo HDMI (stran 28, 30, 31, 33).
- Preverite, ali uporabljate kabel HDMI z logotipom HDMI, ki je odobren s strani HDMI Licensing LLC.
- Morda boste morali opremo nastaviti (odvisno od opreme za predvajanje). Upoštevajte navodila za uporabo, ki so priložena opremi.
- Za ogled slik ali poslušanje zvoka med prenosom datotek, ki podpirajo standarde 1080p, Deep Color, 3D ali 4K, uporabite kabel za priključek HDMI, ki ustreza kablu High Speed HDMI.
- Ko se na zaslonu televizorja prikaže GUI, sprejemnik morda ne bo predvajal zvoka. Izklopite GUI, tako da pritisnete gumb HOME.
- Povezana oprema lahko povzroči zaustavitev prenosa zvočnih signalov prek priključka HDMI (zaradi njihove oblike, frekvence vzorčenja, bitne dolžine itd.). Če je kakovost slike slaba ali če se zvok opreme, povezane prek kabla HDMI, ne predvaja, preverite nastavitve povezane naprave.
- Če povezana oprema ni združljiva s tehnologijo za zaščito avtorskih pravic (HDCP), se lahko slika in/ali zvok ob prenosu signalov prek vhodnega priključka HDMI OUT popači oziroma se ne predvaja. V tem primeru preverite tehnične podatke o povezani opremi.
- Če želite predvajati zvočne vsebine z visoko bitno hitrostjo (DTS-HD Master Audio, Dolby TrueHD), nastavite ločljivost slike predvajalnika na več kot 720p/1080i.
- Pred predvajanjem DSD in večkanalnega linearnega zvoka PCM je treba določiti nastavitve ločljivosti slike predvajalnika. Glejte navodila za uporabo predvajalnika.

- Preverite, ali televizor podpira funkcijo za sistemski nadzor zvoka.
- Če televizor ne podpira funkcije upravljanja zvoka sistema, nastavite možnost »Audio Out« v meniju HDMI Settings na
 - »TV+AMP«, če želite predvajati zvok prek zvočnika televizorja in sprejemnika,
 - »AMP«, če želite predvajati zvok prek sprejemnika. Če povežete sprejemnik z video napravo (projektor itd.), se zvok morda ne bo predvajal. V tem primeru izberite možnost »AMP«.
- Če je na sprejemniku izbran vhodni signal televizorja, naprava, ki je povezana v sprejemnik, ne predvaja zvoka.
 - Spremenite vhodni signal sprejemnika v HDMI, če si želite ogledati program z napravo, ki je povezana v sprejemnik.
 - Spremenite TV-kanal, če si želite ogledati televizijsko oddajo.
 - izberite ustrezno opremo ali želeni vhodni signal, če si želite ogledati program z opremo, ki je priključena na televizor.
- Če je funkcija nadzora za HDMI aktivirana, priključene opreme ne morete upravljati z daljinskim upravljalnikom televizorja.
 - Morda boste morali določiti nastavev HDMI opreme in televizorja (odvisno od priključene opreme in televizorja). Upoštevajte navodila za uporabo, ki so priložena opremi in televizorju.
 - Spremenite vhodni signal sprejemnika v vhod HDMI, ki je povezan z opremo.

Koaksialni/optični vhod

- Pri uporabni možnosti »2ch Analog Direct« se zvok ne predvaja. Uporabite drugo zvočno polje (stran 56).
- Preverite INPUT MODE (stran 72).
- Izbrani priključek za avdio (digitalni) vhod ne sme biti dodeljen drugim vhodom v možnosti »Audio Input Assign« v meniju Input Settings (stran 73).

Analogni dvokanalni vhod

- Izbrani priključek za avdio (analogni) vhod ne sme biti dodeljen drugim vhodom v možnosti »Audio Input Assign« v meniju Input Settings (stran 73).

Zvočniki na levi in desni strani zvoka ne predvajajo v ravnovesju oziroma ga predvajajo obratno.

- Preverite, ali so zvočniki ter oprema pravilno povezani.
- Z možnostjo »Speaker Setup« v meniju Speaker Settings prilagodite parametre ravnovesja.
- Prilagodite jakost zvočnika.

Večkanalni zvok Dolby Digital ali DTS se ne predvaja.

- Preverite, ali je DVD (ali drug medij), ki ga predvajate, posnet v obliki Dolby Digital ali DTS.
- Med povezovanjem predvajalnika DVD-jev (ali druge naprave) s priključki za digitalni vhod na sprejemniku preverite nastavev za digitalni avdio izhod povezane opreme.
- Zvočne vsebine z visoko bitno hitrostjo High Bitrate Audio (DTS-HD Master Audio, Dolby TrueHD), DSD in večkanalni linearni zvok PCM lahko predvajate samo prek povezave HDMI.

Večkanalnega zvoka ni mogoče predvajati.

- Ko je možnost »Control for HDMI« nastavljena na »On«, se lahko možnost »Audio Out« samodejno nastavi na »AMP«. V tem primeru nastavite možnost »Audio Out« na »AMP«.

Učinka prostorskega zvoka ni mogoče doseči.

- Funkcija zvočnega polja mora biti vklopljena (pritisnite gumb MOVIE/HD-D.C.S. ali MUSIC).
- Možnosti »PLII (Movie/Music)«, »PLIIX (Movie/Music)«, »PLIIZ Height« in »Neo:6 (Cinema/Music)« ne delujejo, kadar je vzorec postavitve zvočnikov nastavljen na 2/0 ali 2/0.1.

se nadaljuje

Snemanje ni mogoče.

- Preverite, ali je oprema pravilno povezana (stran 35).
- Izberite izvorno opremo (stran 46).
- Zvočnih vhodnih signalov, ki se prenašajo prek priključkov HDMI IN, ni mogoče snemati.
- Preverite povezavo snemalne komponente glede na zvočne signale, ki jih želite snemati. Analogni vhodni signali se lahko prenašajo samo prek analognih izhodnih priključkov.

Preizkusni ton se ne oddaja iz zvočnikov.

- Kabli zvočnika morda niso trdno priključeni. Preverite, ali so pravilno priključeni in se prepričajte, da jih ni mogoče izključiti že z rahlim potegom.
- V kablju zvočnika je morda prišlo do kratkega stika.

Preizkusni ton se oddaja iz drugega zvočnika kot je tisti, prikazan na zaslonu televizorja.

- Nastavljena konfiguracija zvočnikov je nepravilna. Prepričajte se, da se povezave in konfiguracija zvočnikov pravilno ujemajo.

Sprejemnik

Sprejem FM je slab.

- Za povezavo sprejemnika z zunanjo anteno FM uporabite 75-ohmski koaksialni kabel (ni priložen), kot je prikazano spodaj.

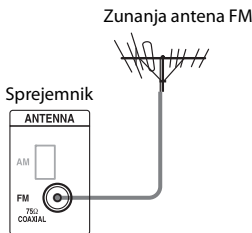

Sistem ne sprejema signala radijskih postaj.

- Preverite, ali sta anteni ustrezno priključeni. Prilagodite položaj anten in po potrebi priključite zunanjo anteno.
- Jakost signala radijskih postaj pri samodejnem iskanju postaj je premajhna. Uporabite neposredno iskanje.
- Ni prednastavljenih postaj ali pa so izbrisane (pri iskanju prednastavljenih postaj). Prednastavite radijske postaje (stran 54).
- Pritisnite gumb DISPLAY MODE na sprejemniku, da se na zaslonu prikaže frekvenca.

Storitev RDS ne dela.

- Poslušati morate postajo FM RDS.
- Izberite postajo FM z močnejšim signalom.
- Izbrana postaja ne oddaja signala RDS ali je signal prešibek.

Želene informacije RDS niso prikazane.

- Če želite izvedeti, ali je storitev sploh na voljo, se obrnite na radijsko postajo. V tem primeru storitev morda začasno ni na voljo.

Naprava USB

Sistem ne prepozna naprave USB.

- Izklopite sprejemnik in odstranite napravo USB. Sprejemnik znova vklopite in priključite napravo USB.
- Povežite podprto napravo USB.
- Naprava USB ne deluje pravilno. V navodilih za uporabo naprave USB preberite več o tem, kako odpraviti težavo.

Vsebina naprave USB ni prikazana.

- Hierarhija map ima več kot 4 ravni. Sprejemnik lahko prikaže samo vsebino do 4 ravni (vključno z mapo »ROOT«). Kljub temu mape v 4 ravni niso prikazane.

Zvok se ne predvaja.

- Izklopite sprejemnik in odstranite napravo USB. Sprejemnik znova vklopite in priključite napravo USB.
- Povežite podprto napravo USB.
- Pritisnite gumb ►, da zaženete predvajanje.
- Pri uporabni možnosti »2ch Analog Direct« se zvok ne predvaja. Uporabite drugo zvočno polje (stran 56).
- Zvočni podatki že v osnovi vsebujejo šum oziroma so popačeni.
- Odvisno od oblike zapisa datoteke nekaterih datotek ni mogoče predvajati. Podrobnosti najdete v razdelku »Omrežje/USB« (stran 21).
- Podprte* so samo naprave USB z datotečnimi sistemi FAT12/16/32, VFAT ali NTFS.
- Če uporabljate napravo USB, ki je razdeljena na particije, je mogoče predvajati samo zvočne datoteke na prvi particiji.
- Predvajanje je mogoče do največ 4 ravni (vključno z mapo »ROOT«).
- V posamezni mapi je več kot 500 datotek (vključno z mapami).
- Datotek, ki so šifrirane ali zaščitene z gesli, ni mogoče predvajati.
- Če s sprejemnikom predvajate glasbene datoteke, ki so shranjene v napravi WALKMAN, morate datoteke s funkcijo »povleci in spusti« prenesti iz računalnika v napravo WALKMAN v računalnik in jih nato shraniti v napravo WALKMAN v obliki zapisa, ki jo sprejemnik podpira (npr. MP3).

* Ta sprejemnik podpira datotečne sisteme FAT12/16/32, VFAT in NTFS, vendar jih nekatere naprave USB ne podpirajo. Več informacij poiščite v navodilih za uporabo posamezne naprave USB ali se obrnite na proizvajalca.

Naprave USB ni mogoče povezati v vrata USB (←).

- Naprava USB je priključena narobe. Priključite napravo USB v pravilni smeri.

Nepravilen prikaz.

- Podatki, shranjeni v napravi USB, so morda poškodovani.
- Sprejemnik lahko prikaže naslednje kode znakov:
 - Velike črke (A–Z)
 - Male črke (a–z)
 - Številke (0–9)
 - Simboli (' < > * + , - . / @ [\] _ ')
 Drugi znaki morda ne bodo pravilno prikazani.

Predvajanje se začne šele čez nekaj časa.

- Postopek branja lahko traja dalj časa v naslednjih primerih.
 - Na napravi USB je veliko map ali datotek.
 - Datotečna struktura je zelo zapletena.
 - Pomnilnik je zelo velik.
 - Notranji pomnilnik je fragmentiran. Zato priporočamo, da upoštevate naslednje.
 - Skupno število datoteki v mapi: 500 ali manj

iPod ali iPhone

Naprave iPod ali iPhone ni mogoče polniti.

- Preverite, ali je sprejemnik vklopljen.
- Preverite, ali je naprava iPod ali iPhone čvrsto povezana.

Naprave iPod ali iPhone ni mogoče upravljati.

- Preverite, ali je zaščitni ovitek naprave iPod ali iPhone odstranjen.
- Nekaj časa lahko traja, da se predvajanje začne (odvisno od vsebine naprave iPod ali iPhone).
- Izklopite sprejemnik in odstranite napravo iPod ali iPhone. Sprejemnik znova vklopite in povežite napravo iPod ali iPhone.
- Uporabljajte nepodprto vrsto naprave iPod ali iPhone. Podprte vrste naprav si oglejte v razdelku »Sistem je zasnovan za uporabo z napravami iPod ali iPhone« (stran 48).

Glasnost zvonjenja naprave iPhone se ne spreminja.

- Glasnost zvonjenja prilagodite z upravljalnimi tipkami na napravi iPhone.

Omrežje

Povezave z omrežjem ni mogoče vzpostaviti.

- Preverite delovanje omrežne povezave (stran 39) in meni Network Settings (stran 98).
- Preverite, ali so vrata, ki jih želite uporabiti za povezavo sistema z omrežjem, aktivirana.

Strežnika ni mogoče najti.

- Strežnik poiščite z možnostjo »Connection Server Settings« v meniju Network Settings (stran 98).
- Preverite naslednje:
 - Ali je usmerjevalnik vklopljen?
 - Če je med sprejemnikom in usmerjevalnikom druga naprava, preverite, ali je ta vklopljena.
 - Ali so vsi kabli pravilno in ustrezno povezani?
 - Ali nastavitve ustrezajo nastavitvam usmerjevalnika (DHCP ali fiksni naslov IP)?
- Pri uporabi računalnika preverite naslednje:
 - Nastavitve vgrajenega požarnega zidu za operacijski sistem računalnika.
 - Nastavitve požarnega zidu za varnostno programsko opremo. Če želite preveriti nastavitve požarnega zidu za varnostno programsko opremo, glejte razdelek o pomoči varnostne programske opreme.
- Registrirajte sprejemnik v strežniku. Podrobnosti najdete v navodilih, ki so priložena strežniku.
- Malce počakajte in nato znova poskusite vzpostaviti povezavo s strežnikom.

Vsebine iz strežnika ni mogoče najti ali predvajati.

- Na zaslonih »My Music«, »My Photo« in »My Video« sprejemnik od vse vsebine v strežniku prikazuje samo vsebino, ki jo je mogoče predvajati s sprejemnikom in ustreza smernicam DLNA.
- V strežniku je lahko vsebina, ki se ne prikaže ali predvaja, čeprav je ta vsebina določena v smernicah DLNA.

Z upravljalnikom »ES Remote« ali DLNA ni mogoče dostopati do strežnika.

- Upravljalnik, ki ga želite uporabljati, mora biti nastavljen na »Allow« v možnosti »Renderer Access Control« (stran 98).
- Če nastavite možnost »Auto Access Permission« na »On« v možnosti »Renderer Options« (stran 98), je vsak zaznan upravljalnik samodejno na voljo.
- Ali je omrežni upravljalnik naveden v možnosti »Renderer Options« in je nastavljen na »Allow«?
Če potrditveno polje ni potrjeno, potrdite polje »Auto Access Permission«, in se vrnite na osnovni meni. Nato enkrat upravljajte sprejemnik z omrežnim upravljalnikom in po potrebi počistite izbiro polja »Auto Access Permission«.
- Če je omrežni upravljalnik računalniške programske opreme, ali je programska oprema pregledana s protivirusno programsko opremo ali programsko opremo požarnega zidu?
Dovolite komunikacijo UPnP med programsko opremo in sprejemnikom. Podrobnosti najdete v navodilih za uporabo protivirusne programske opreme, programske opreme požarnega zidu ali programske opreme omrežnega upravljalnika.

Internetne video vsebine

Kakovost slike/zvoka je slaba oziroma pri nekaterih programih manjkajo podrobnosti, zlasti pri hitrem predvajanju ali temnih prizorih.

- Kakovost slike/zvoka je odvisna od ponudnika internetnih vsebin.
- Kakovost slike/zvoke lahko izboljšate, tako da spremenite hitrost povezave. Podjetje Sony priporoča, da hitrost povezave nastavite najmanj na 2,5 Mb/s za video vsebine s standardno ločljivostjo in 10 Mb/s za video vsebine z visoko ločljivostjo.
- Nekatere video vsebine ne vključujejo zvoka.

Slika je majhna.

- Pritisnite gumb , da jo povečate.

Vsebine ni mogoče predvajati.

- Predvajanje nekaterih internetnih vsebin zahteva predhodno registracijo prek računalnika.

»BRAVIA« Sync (Nadzor za HDMI)

Možnosti »Control for HDMI« (Nadzor za HDMI) ni mogoče nastaviti na »On« (Vkl.).

- »Zone2 Out« v možnosti »HDMI Settings« nastavite na »Off«.

Funkcija Control for HDMI ne deluje.

- Preverite povezavo HDMI (stran 26, 28, 30, 31).
- Možnost »Control for HDMI« v meniju HDMI Settings mora biti nastavljena na »On«.
- Ko je možnost »Zone2 Out4« nastavljena na »On«, funkcija Control for HDMI ne deluje.
- Preverite, ali povezana oprema podpira uporabo funkcije Control for HDMI.
- Preverite nastavitve nadzora za HDMI na priključeni opremi. Več informacij poiščite v navodilih za uporabo priključene opreme.

- Če spremenite povezavo HDMI, priključite oz. izključite napajalni kabel. V primeru izpada elektrike ponovite postopke iz razdelka »Priprava za uporabo funkcije »BRAVIA« Sync« (stran 68).
- Če izberete »HDMI OUT B« ali »OFF«, funkcija Control for HDMI ne bo delovala pravilno.
- Če po izbiri gumba »HDMI OUT B« ali »OFF« izberete »HDMI OUT A«, funkcija Control for HDMI morda ne bo delovala pravilno. Vzrok je v tem, da mora oprema, ki je povezana s priključkom HDMI OUT A prepoznati sprejemnik, ki je opremljen s funkcijo nadzora za HDMI. Če funkcija Control for HDMI ne deluje pravilno dalj časa, upoštevajte postopek v razdelku »Priprava za uporabo funkcije »BRAVIA« Sync« (stran 68).
- Vrste in število naprav, ki jo je mogoče upravljati s funkcijo »BRAVIA« Sync, so omejene s standardom HDMI CEC, kot je opisano spodaj:
 - Snemalna oprema (snemalnik Blu-ray Disc, snemalnik DVD-jev itd.): največ tri naprave
 - Oprema za predvajanje (predvajalnik Blu-ray Disc, predvajalnik DVD-jev itd.): največ tri naprave
 - Oprema, povezana z radijskim sprejemnikom: največ štiri naprave (sprejemnik eno od njih uporablja za delovanje GUI)
 - Zvočni sistem (sprejemnik AV): največ ena naprava

Ko želite uporabiti funkcijo za predvajanje z enim dotikom, se vhodni signal ne preklopi kot želite.

- Preverite, ali je možnost »Zone2 Out« nastavljena na »Off«.
- Preverite dodelitev vhoda HDMI (stran 73). Kadar dodelite več vhodnih signalov enemu vhodnemu priključku HDMI in v opremi, povezani s priključkom HDMI, uporabljate funkcijo za predvajanje z enim dotikom, se prednostno izbere vhod, ki ste ga dodelili nazadnje.

Storitev Audio Return Channel (ARC) ne deluje.

- Možnost »Control for HDMI« v meniju HDMI Settings mora biti nastavljena na »On«.
- Možnost INPUT MODE za »TV« mora biti nastavljena na »AUTO« (stran 72).

Daljinski upravljalnik

Daljinski upravljalnik ne deluje.

- Daljinski upravljalnik usmerite proti senzorju za signal daljinskega upravljalnika na sprejemniku (stran 10).
- Odstranite vse predmete med daljinskim upravljalnikom in sprejemnikom.
- Če je raven napolnjenosti baterij v daljinskem upravljalniku nizka, jih zamenjajte z novimi.
- Ko začnete uporabljati sprejemnik, na daljinskem upravljalniku najprej pritisnete gumb AMP. V nasprotnem primeru morda ukazi, ki sledijo, ne bodo namenjeni sprejemniku. Nato izberite naprave, ki jih želite uporabiti, tako da pritisnete enega od gumbov za izbiro vhoda.
- Načina upravljanja sprejemnika in daljinskega upravljalnika morata biti enaka. Če sta načina upravljanja sprejemnika in daljinskega upravljalnika različna, sprejemnika ni mogoče upravljati z daljinskim upravljalnikom (stran 78).
- Izbrati morate ustrezen vhod na daljinskem upravljalniku.

Če težava ni opisana zgoraj in se ne odpravi, če malo počakate, izvedite enega od spodnjih postopkov.

- Pritisnite gumb I/⏻ na daljinskem upravljalniku, da vklopite in izklopite sprejemnik.
- Držite gumb I/⏻ na sprejemniku dokler lučka nad gumbom ne začne utripati zeleno, da znova zaženete sprejemnik.

Sporočila o napakah

Prek sporočila lahko preverite stanje sprejemnika. Navodila za odpravljanje težave so opisana v nadaljevanju. Če težave ne morete odpraviti, se obrnite na najbližjega prodajalca izdelkov Sony.

PROTECTOR

Sprejemnik je pokrit in prehod zraka skozi prezračevalne odprtine je oviran. Sprejemnik se po nekaj sekundah samodejno izklopi. Odstranite predmet, ki pokriva zgornjo ploščo sprejemnika, in sprejemnik znova vklopite.

FAN STOPPED

Prepričajte se, da prehod zraka skozi prezračevalne odprtine na vrhu sprejemnika ni oviran.

Na zaslonu televizorja se prikaže sporočilo »A new software version is available. Please go to the "Setup" section of the menu and select "Network Update" to perform the update. (Če želite izvesti posodobitev, v menijskem razdelku »Setup« (Namestitev) izberite možnost »Network Update« (Posodobitev omrežja).)«.

Več o posodobitvi programske opreme sprejemnika na novo različico preberite v razdelku »Network Update« (stran 102).

Video cannot be output from this jack.

- Če uporabljate sprejemnik v glavnem področju, povežite sprejemnik s televizorjem prek kabla HDMI.
- Če sprejemnik povežete s televizorjem prek video kabla, nastavite možnost »Playback Resolution« na »480i/576i« (stran 94).
- Če sprejemnik povežete s televizorjem prek komponentnega kabla, nastavite možnost »Playback Resolution« na parameter, ki ustreza televizorju (stran 94).

Seznam sporočil po opravljenih meritvah v postopku Auto Calibration

Zaslon	Razlaga
Code 30	Povezane so slušalke. Odstranite jih in znova izvedite samodejno kalibracijo.
Code 31	Možnost SPEAKERS (OFF/A/B/A+B) je nastavljena na OFF. Nastavite drugo nastavitvev zvočnikov in znova zaženite merjenje.
Code 32	Zaznavanje zvočnikov ni uspelo. Preverite, ali je vtič mikrofona za določitev optimalne postavitve do konca vstavljen v priključek AUTO CAL MIC, in znova zaženite funkcijo Auto Calibration.
Code 33	<ul style="list-style-type: none">• Sprednja zvočnika nista priključena ali je priključen samo en sprednji zvočnik.• Mikrofona za določitev optimalne postavitve ni priključen. Preverite, ali je vtič mikrofona za določitev optimalne postavitve do konca vstavljen v priključek AUTO CAL MIC, in znova zaženite funkcijo Auto Calibration.• Levi ali desni prostorski zvočnik ni priključen.• Zadnja prostorska zvočnika sta priključena, čeprav prostorskih zvočnikov ni treba priključiti. Priključite prostorska zvočnika v priključka SURROUND.• Zadnji prostorski zvočnik je priključen le v priključke SURROUND BACK/FRONT HIGH/FRONT B/ZONE 2 R. Če nameravate uporabljati samo en zadnji prostorski zvočnik, ga priključite v priključke SURROUND BACK/FRONT HIGH/FRONT B/ZONE 2 L.• Priključen je le en sprednji dvignjeni zvočnik. Sprednji dvignjeni zvočnik priključite v oba priključka SURROUND BACK/FRONT HIGH/FRONT B/ZONE 2.• Sprednja dvignjena zvočnika sta priključena, prostorska zvočnika pa nista priključena. Priključite prostorska zvočnika v priključka SURROUND.
Warning 40	Pri umerjanju je bila zaznana visoka raven hrupa. Rezultati bodo morda boljši, če poskusite postopek izvesti v tišjem okolju.
Warning 41	Mikrofon zaznava premočen zvočni signal.
Warning 42	<ul style="list-style-type: none">• Razdalja med zvočnikom in mikrofonom je morda premajhna. Znova zaženite merjenje, ko povečate razdaljo med zvočnikom in mikrofonom. <ul style="list-style-type: none">• Kadar uporabljate sprejemnik kot predojačevalnik, se lahko prikaže katero koli sporočilo, kar je odvisno od priključenega ojačevalnika moči. Kljub temu pa lahko brez sprememb sprejemnik uporabljate brez težav še naprej.
Warning 43	Oddaljenosti in položaja globokotonca ni mogoče zaznati. Ali pa kota položaja zvočnika ni mogoče zaznati. Razlog je morda hrup. Poskusite izvesti postopek merjenja v tišjem okolju.
NO WARNING	Opozorilna sporočila niso prikazana.

Brisanje pomnilnika

Odseki s priporočili

Izbrisati želim	Glejte
Vse shranjene nastavitve	stran 81
Pomnilnik večfunkcijskega daljinskega upravljalnika	stran 115

Vnovični zagon sprejemnika

Če gumbi na sprejemniku ali daljinskem upravljalniku ne delujejo zaradi okvare sprejemnika, znova zaženite sprejemnik.

Gumb I/⏻ držite pritisnjen 10 sekund. Ko lučka nad gumbom I/⏻ utripa zeleno, se vnovični zagon začne.

Več o informacijah za podporo

Najnovejše informacije o sprejemniku so na voljo na spodnjem spletnem mestu.
<http://support.sony-europe.com>

Tehnični podatki

Ojačevalnik

IZHODNA MOČ^{1) 2)}

Nazivna izhodna moč pri stereo načinu
(8 ohmov 20 Hz – 20 kHz,
THD 0,09 %):
110 W + 100 W

Referenčna izhodna moč
(8 ohmov 1 kHz, THD 0,7 %)
FRONT:
110 W + 110 W
CENTER: 110 W
SURROUND:
110 W + 110 W
SURROUND BACK:
110 W + 110 W

- 1) Izmerjeno pod temi pogoji:
Napajanje: 230 V pri izmeničnem toku, 50/60 Hz
- 2) Odvisno od nastavitve zvočnega polja in vira se zvok morda ne bo predvajal.

Frekvenčni odziv³⁾

SA-CD/CD, TV,	10 Hz–100 kHz
VIDEO 1/2, SAT/CATV	± 3 dB

Vhodni (analogni) signali

SA-CD/CD, TV,	Občutljivost: 150 mV
VIDEO 1/2, SAT/CATV	Impedanca: 50 kiloohmov S/N ³⁾ : 105 dB (A, 20 kHz LPF. 500 mV)

- 3) Kadar uporabljate »2ch Analog Direct«.

Vhodni (digitalni) signali

IN 1 (DVD) (koaksialni)	Impedanca: 75 ohmov S/N: 96 dB (A, 20 kHz LPF)
-------------------------	--

IN 1 (SAT/CATV), IN 2 (TV) (optični)	S/N: 96 dB (A, 20 kHz LPF)
--------------------------------------	-------------------------------

Izhodi

VIDEO 1, ZONE 2, (AUDIO OUT)	Napetost: 150 mV Impedanca: 1 kiloohm
------------------------------	--

SUBWOOFER	Napetost: 2 V Impedanca: 1 kiloohm
-----------	---------------------------------------

Radio FM

Frekvenčni pas	87,5–108,0 MHz
Antena	Žična antena FM
Antenski priključki	75 ohmov, neuravnovešeni

Radio AM

Intervali	Koraki po 9 kHz
Frekvenčni pas	531–1602 kHz
Antena	Antena zanke

Video

Vhodni/izhodni priključki

Video: 1 V_{p-p}, 75 ohmov

COMPONENT VIDEO:

Y: 1 V_{p-p}, 75 ohmov

P_B: 0,7 V_{p-p}, 75 ohmov

P_R: 0,7 V_{p-p}, 75 ohmov

prehod 80 MHz HD

HDMI Video

Vhod/izhod (blokiranje ponavljalnika HDMI)

Format	2D	3D		
		Združitev slik	Slika-ob-sliki (polovično)	Slika-nad-sliko (zgoraj-in-spodaj)
4096 × 2160p pri 23,98/24 Hz	○	-	-	-
3840 × 2160p pri 29,97/30 Hz	○	-	-	-
3840 × 2160p pri 25 Hz	○	-	-	-
3840 × 2160p pri 23,98/24 Hz	○	-	-	-
1920 × 1080p pri 59,94/60 Hz	○	-	○	○
1920 × 1080p pri 50 Hz	○	-	○	○
1920 × 1080p pri 29,97/30 Hz	○	○	○	○
1920 × 1080p pri 25 Hz	○	○	○	○
1920 × 1080p pri 23,98/24 Hz	○	○	○	○
1920 × 1080i pri 59,94/60 Hz	○	○	○	○
1920 × 1080i pri 50 Hz	○	○	○	○
1280 × 720p pri 59,94/60 Hz	○	○	○	○
1280 × 720p pri 50 Hz	○	○	○	○
1280 × 720p pri 29,97/30 Hz	○	○	○	○
1280 × 720p pri 23,98/24 Hz	○	○	○	○
720 × 480p pri 59,94/60 Hz	○	-	-	-
720 × 576p pri 50 Hz	○	-	-	-
640 × 480p pri 59,94/60 Hz	○	-	-	-

Splošno

Napajanje	230 V pri izmeničnem toku, 50/60 Hz
Poraba energije	290 W
Poraba energije (v stanju pripravljenosti)	0,5 W (Kadar so možnosti »Control for HDMI« (stran 96), »Pass Through« (stran 96), »Network Standby« (stran 98) in »RS232C Control« (stran 102) nastavljene na »Off« in je napajanje za področje 2 izklopljeno.)
Mere	430 mm × 162 mm × 383 mm (širina/višina/globina) vključno z izbočenimi deli in upravljalnimi tipkami
Teža (pribl.)	12,7 kg

Priložena dodatna oprema

Navodila za uporabo (ta priročnik)

Kratka navodila za namestitev (1)

Mikrofon za določitev optimalne postavitve ECM-AC2 (1)

Žična antena FM (1)

Antena zanke AM (1)

Napajalni kabel (1)

Daljinski upravljalnik (1)

Bateriji R6 (AA) (2)

Oblika in tehnični podatki se lahko spremenijo brez obvestila.

Stvarno kazalo

Številke

- 12V Trigger 101
- 2ch Analog Direct 56
- 2ch Stereo (način) 56
- 3D Output Settings 95
- 5.1-kanalni 22
- 7.1-kanalni 22

A

- A.F.D. (način) 57
- AM 52
- Antena 38
- Audio Input Assign 73, 97
- Audio Out 95
- Audio Return Channel (ARC) 70, 72
- Auto Calibration Setup 85
- Automatic Phase Matching 86

B

- Berlin Philharmonic Hall 59
- brisanje
 - daljinski upravljalnik 115
 - sprejemnik 81

C

- Concertgebouw Amsterdam 59
- Connection Server Settings 98
- Crossover Frequency 88

D

- D.C.A.C. (Digital Cinema Auto Calibration) 85
- daljinski upravljalnik 15–17, 41, 110–115
- Digital Legato Linear (D.L.L.) 89
- Direct Tuning 53
- DLNA 50
- Dual Mono 90
- DVD-predvajalnik 28
- dvignjenost osrednjega zvočnika 87
- dvokanalno 56
- Dynamic Range Compressor 90

E

- Easy Automation 76
- enota za merjenje razdalje 89
- Equalizer 61
- ES Remote 76
- External Control 98

F

- Favorites 45
- film 57
- filter nizkih frekvenc globokotonca 90
- FM 52
- FM Mode 53

G

- glasba 59
- GUI (grafični uporabniški vmesnik) 26, 44

H

- HD-D.C.S. 57
- HD-D.C.S. (vrsta učinka) 58
- hiter pogled 96

I

- Initialize Personal Information 102
- Input Edit 97
- INPUT MODE 72
- Input Settings 97
- Internet Services Settings 99
- Internet Settings 98
- Internet Video Parental Control 99
- Internet Video Unrated 99
- internetne videovsebine 51
- internetne vsebine 51
- IP Content Noise Reduction 52
- iPod ali iPhone 48
- iskanje 53, 54
- izbira prizora 70
- izenačevalnik 90
- izklop napajanja sistema 69
- izklop zvoka 46
- izklop zvoka globokotonca 90

J

jazz klub 59

K

kabelski sprejemnik 31

koncert v živo 59

L

Language 101

Large 88

LFE (nizkofrekvenčni učinek) 12

Line Out 65, 100

Listen 46

ločljivost predvajane vsebine 94

M

MASTER VOLUME 10, 46

meni 45, 82

musikverein Vienna 59

N

nadzor za HDMI 96

Name In 86

napajalni kabel 40

nastavitev področja 100

nastavitve 82

nastavitve HDMI 95

nastavitve za video 92

nastavitve zvočnikov 85, 87

nastavitveni meni 82

Neo:6 (glasba) 59

Neo:6 (kino) 57

Network Settings 98

Network Standby 98

Network Update 102

nizki toni 61

O

odštevalnik časa 78

optimiziranje zvoka 60

P

Parental Control Area Code 99

Parental Control Password 99

Pass Through 96

Phase Audio 89

Phase Noise 88

PHONES 10

PlayStation 3 30

PLII (Movie) 57

PLII (Music) 59

PLIIz Height 57, 59, 60

PLIIx (Movie) 57

PLIIx (Music) 59

poimenovanje vhodnega vira 54
ponastavitvev

daljinski upravljalnik 115

sprejemnik 81

Portable Audio 59

Position 85

povezava z dvojno ojačitvijo 80

prednastavljene postaje 54

prednost odkodiranja 91

predvajalnik Blu-ray Disc 28

predvajalnik CD-jev 35

predvajalnik Super Audio CD 35

predvajanje z enim dotikom 69

prehod 71

preizkusni ton 88

preprosta nastavitvev 41, 85

pretvorba v višjo ločljivost 19

priključki

antena 38

omrežje 39

video oprema 28

zaslon 26

zvočna oprema 35

zvočniki 24

priključki VIDEO 2 IN 33

Priority 96

PROTECTOR 126

R

Renderer Access Control 98

Renderer Options 98

Resolution 92

RS232C Control 102

S

samodejni način pripravljenosti 101
samodejno iskanje postaj 53
samodejno umerjanje 85
satelitski sprejemnik 31
Screen Format 95
Settings Lock 101
sinhroniziranje A/V 91
sistemske nastavitve 101
sistemski nadzor zvoka 69
Small 88
snemanje 78
Software License 102
Software Update Notification 102
Sound Effects 56
Sound Field 56, 91
Sound Optimizer 89
Speaker Connection 86
Speaker pattern 86
SPEAKERS (OFF/A/B/A+B) 10, 42
sporočila
 napaka 126
 samodejno umerjanje 127
spreminjanje zaslonskega prikaza 109
Stadium 59
strežnik
 priprava 44
Subwoofer Level 95
Surround Back Assign 86
System Information 102
SYSTEM STANDBY 111

Š

šport 59

T

TONE MODE 10, 81
TV Type 95

U

upravljanje domačega kina 70
USB 47

V

večpodročno 62
Video Input Assign 73, 97
Videokamera 33
videorekorder 32
visoki toni 61
vrsta učinka 58
vrsta umerjanja 86

W

WALKMAN 47
Watch 46

Z

zaslon 11, 104
Zone Control 100
Zone Setup 100
Zone2 Out 96
zvočne nastavitve 89

<http://www.sony.net/>

©2013 Sony Corporation



* 4 4 2 9 1 1 3 3 1 * (3)