

# FM/MW/LW Compact Disc Player

Montering/tilslutning  
Asennus/liittäminen  
Installation/anslutningar  
CDX-GT530UI

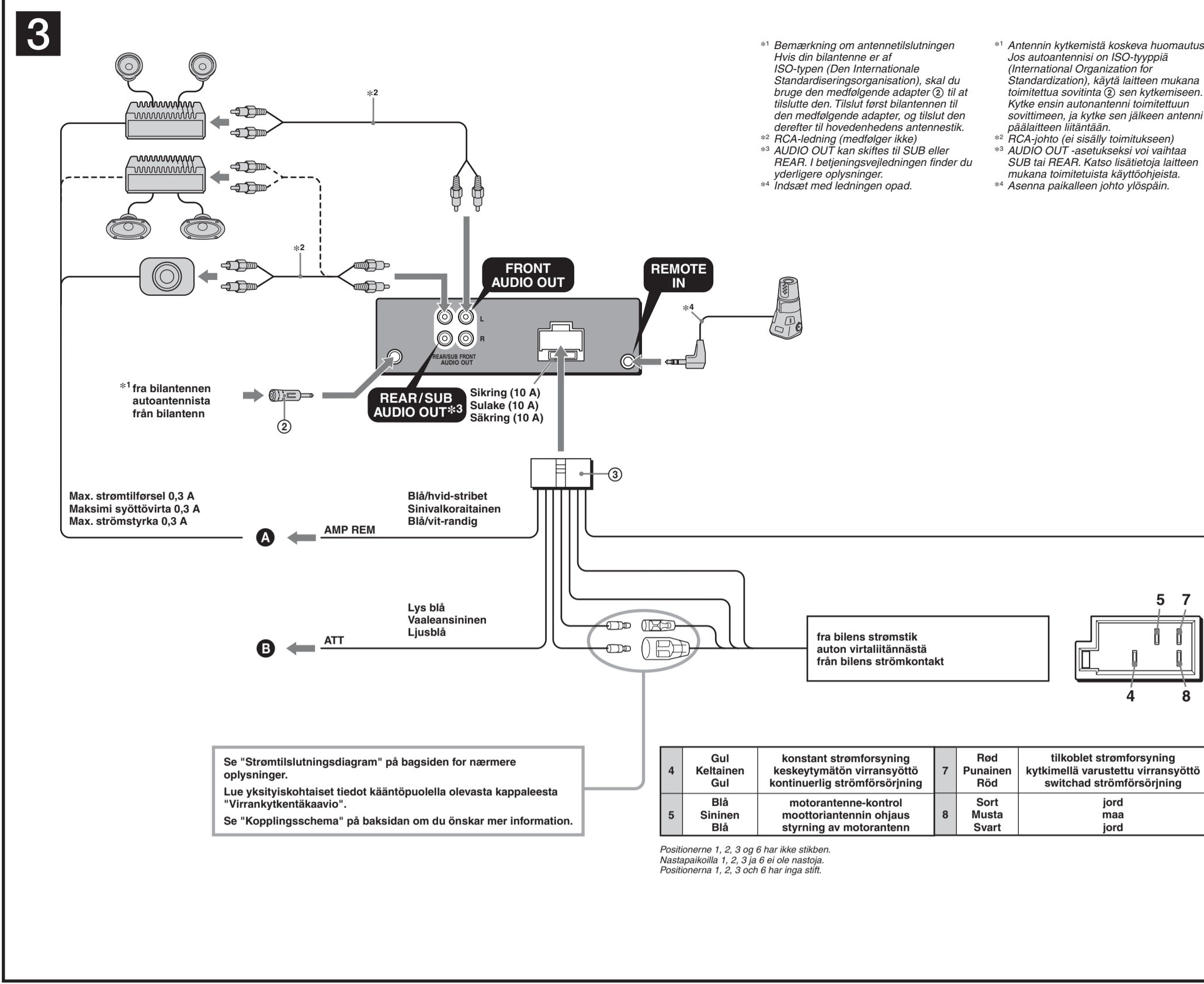
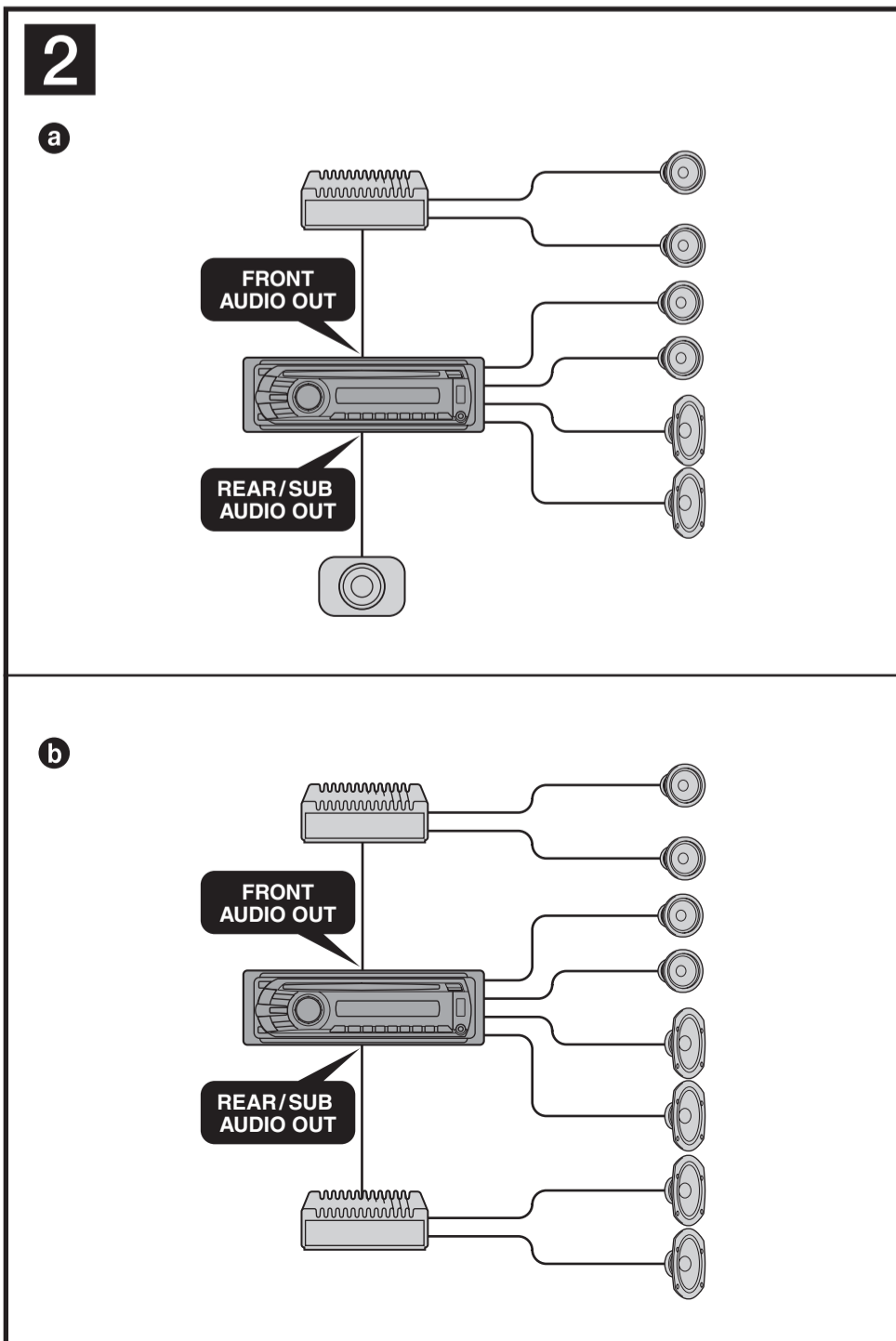
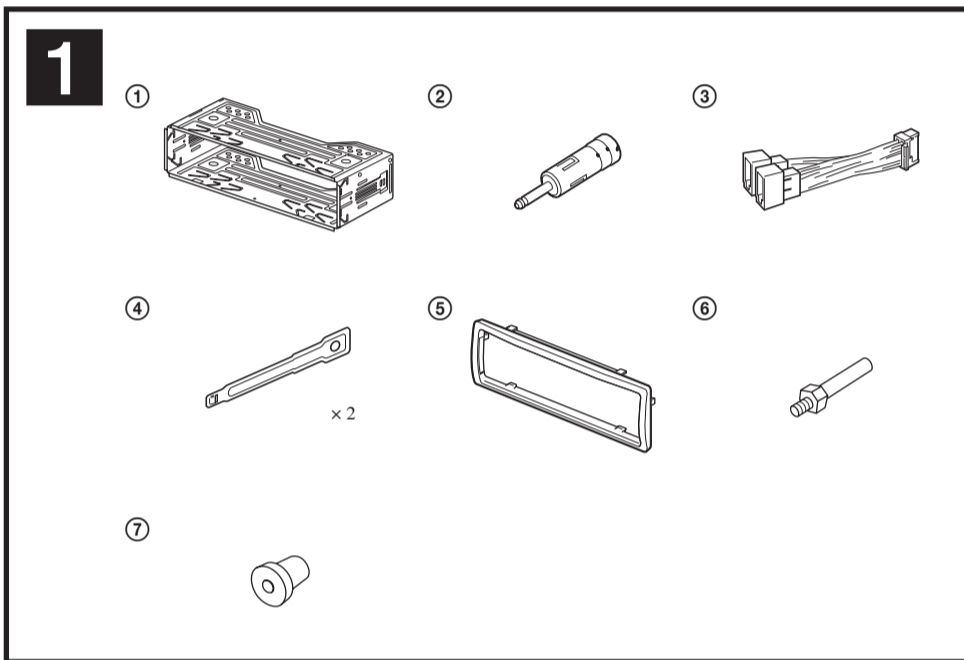

**Forholdsregler**

- Denne enhed er udelukkende beregnet til brug med 12V jævnstrøm, negativ jordforbundet.
- Pas på ikke at få ledningerne under en skrue eller mellem bevægelige dele (f.eks. en sadelklemme).
- Før du foretager tilslutning, skal du slå bilens stænding fra for at undgå kortslutninger.
- Tilslut strømledningen (2) til enheden og højttalerne, inden den tilsluttes til strømskæftet til ekstraudstyr.
- Træk alle jordledninger til et fælles jordingspunkt.
- At sikkerhedsårsager skal du sørge for at isolere eventuelle løse, uafsluttede ledninger med tape.
- Bemærkninger om strømledningen (gul)
- Ved tilslutning af denne enhed sammen med andre stereokomponenter skal det tilsluttede bilkredsløb have højere effekt end summen af de enkelte komponents sikringer.
- Hvis der ikke er et elektrisk bilkredsløb med sikringsmærkedata, der tilstrækkeligt høje, skal enheden tilslutes direkte til batteriet.

**Medfølgende dele**

- Numrene på afbildningen henviser til de numre, der nævnes i teksten i denne vejledning.
- Holderen (1) og beskyttelsesrammen (2) fastgøres på enheden inden levering. Inden enheden monteres, skal du bruge udnemreglerne (3) til at fjerne holderen (1) fra enheden. Se "Fjerne beskyttelsesrammen og holderen (1)" på arkets bagside for nærmere oplysninger.
- Gem udnemreglerne (2) til fremtidig brug, da de også er nødvendige, hvis du fjerner enheden fra din bil.

**Forsigtig**  
Vær forsigtig ved håndtering af holderen (1), så du ikke kommer til skade med fingrene.

**Tilslutningseksempel**

Bemærkninger

- Sørg for at tilslutte jordledningen, inden forstærkeren tilsluttes.
- Alarmen bipper kun, hvis den indbyggede forstærker bruges.

**Tilslutningsdiagram**

1 Til AMP REMOTE IN på en ekstra effektforstærker

2 Til en biltelefons interfacekabel

**Advarsler**

Hvis du har en motorantenne uden relæboks, kan tilslutning af denne enhed med den medfølgende strømledning (2) beskadige antennen.

**Bemærkninger om kontrol- og strømledninger**

- Motorantenne-kontrolledningen (blå) bærer +12 V jævnstrøm, når du lænder luneren, eller når du aktiverer funktionerne AF (Alternative Frequency - alternativ frekvens) eller TA (Traffic Announcement - trafikmeldinger).
- Hvis din bil har en indbygget FM/MW/LW-antenne i bag- eller sideruden, skal motorantenne-kontrolledningen (blå) eller strømledningen til tilbehør (rød) forbindes til tilslutningen på den eksisterende antenneforstærker. Kontakt din forhandler for nærmere oplysninger.
- Den kan ikke bruges en motorantenne uden relæboks med denne enhed.

**Strømforsyning til hukommelse**

Når den gule strømforsyning er tilsluttet, fornyes hukommelseskredsløbet altid med strøm, også når tændingen er slukket fra.

**Bemærkninger om tilslutning af højttalere**

- Sluk for enheden, inden højttalerne tilsluttes.
- Brug højttalere med en impedans på 4 til 8 ohm og med tilstrækkelig strømkapacitet for at undgå beskadigelse.
- Højttalersystemets tilslutninger må ikke forbindes til bilens chassis, og højre højttalers tilslutning må ikke forbindes til venstre højttalers tilslutninger.
- Enhedens jordledning må ikke forbindes til den negative tilslutningslemme (-) på højttaleren.
- Forsøg ikke at forbinde højttalerne parallelt.
- Tilslut kun passive højttalere. Hvis aktive højttalere (med indbyggede forstærkere) forbindes til højttalerens tilslutningslemmer, kan det beskadige enheden.
- For at undgå funktionsfejl må de indbyggede højttalerkabler i bilen ikke bruges, hvis enheden har et fælles negativ (-) kabel til højre og venstre højttalere.
- Forbind ikke enhedens højttalerkabler med hinanden.

**Bemærkning om tilslutning**

Hvis højttaler og forstærker ikke er tilsluttet korrekt, vises "FAILURE" på displayet. I så fald skal du sikre, at højttaleren og forstærkeren er korrekt tilsluttet.

**Muistutuksia**

- Tämä laite on suunniteltu ainoastaan miinusmaa- ja 12V:n tasavirtakäyttöä varten.
- Tarkista, ettei mikäään johto jää ruuviin alle tai pääse tartuttamaan liikkuvia osiin (esim. istuimen kiskokohdissa).
- Kytke virta-avaimella virta pois ennen liittämisen tekemistä oikosulkujen välttämiseksi.
- Kytke virtajohto (2) laitteeseen ja kaiuttimiin ennen kuin se kytketään ylimääräiseen virtaliittämään.
- Kytke kaikki maajohtot yhteiseen maadoituspisteeseen.
- Eristä turvaväistö kaikki irrallaan olevat kytkemättömät johdot sähköpuolella.

**Virtajohto (keltainen) koskevia huomautuksia**

- Kun tämä laite kytketään toisiin stereoliittimiin, auton kytkettyjen virtapiirien arvot tulee olla suurempi kuin kaikkien laitteiden sulakkeiden summa.
- Elii mikäään auton piiristä ei arvotkaan tarpeeksi suuri, kytke laite suoraan akkuihin.

**Osaluettelö**

- Luettelossa olevien osien numerot vastaavat ohjeissa annettuja numeroita.
- Konsolli (1) ja suojarami (2) on kiinnitetty laitteeseen ennen toimitusta. Irrota ennen laitteen asennusta irrotusavaimen (3) avulla konsolli (2) laitteesta. Lisätoivoton on kappaleessa "Suojaramin ja konsolin irrotus" (4) "Ihminen sähköpuolella".
- Säilytä irrotusavaimet (3) tulevaa käyttöä varten, koska niitä tarvitaan myös laitteen irrottamiseen autosta.

**Muistutus**

Käsittele konsolia (1) varovasti välttääksesi loukkaamista sormiasi.

**Liitäntäesimerkki**

Huomautuksia

- Ennen asennusta tarkista, että konsolin (1) molempien puolien varmistustappoja on tarkistettu 2 mm sisäänpäin. Jos varmistustappi on auki, suorita käännettävä tappi oikeaan asentoon eli oikealle, ja se saattaa irrota itsestään.

**Kytentäkaavio**

1 Lisävarusteena saatavan tehovahvistimen AMP REMOTE IN -liittämään.

2 Tämä kytkentä on vain vahvistus varten. Mikä tahansa muun laitteen kytkeminen siihen saattaa vahingoittaa laitetta.

3 Autopuhelimen liittämiskaavio

**Varoitut**

Jos käytät releaalista varustettua moottori antennia, tämän laitteen kytkeminen paikalleen sen mukana toimitetulla liittämöhdellä (2) saattaa vahingoittaa antennia.

**Huomautuksia ohjaus- ja virransyöttöjoista**

- Moottori antennin ohjausjohto (sininen) syöttää +12 V:n tasavirtaa silloin kun kytket virtaimen päälle tai aktivoit joko AF- (Alternatiiviset taajuudet) tai TA-toiminnon (Liikennetiedotukset).
- Jos autosi take-istruktuurissa on sisäänrakennettu ULV/KAP:n antenni, on välttämätöntä kytkeä moottori antennin ohjausjohto (sininen) tai ylimääräinen virransyöttöjohto (punainen) käytössä olevan vahvistimen virtaliittämään. Kytke lisätietoja laitteeseen myyjältä.
- Tämän laitteen kanssa ei voi käyttää moottori antennia, jossa ei ole releaalista.

**Muistutus**

Jos keittimen virtansyöttöjohto on liitetty laitteeseen, virtaa syöttää aina muuttamaton, vaikeasti virtaa oikeaan kytketty virta-avaimella.

**Kaiuttimien kytkentä koskevia huomautuksia**

- Käsittele laitteesta virta ennen kaiuttimien kytkemistä.
- Käytä impedanssitaan 4-8 ohmin kaiuttimia, joiden tehokerkto on riittävä. Muuten kaiuttimet voivat vaurioitua.
- Älä kytke kaiutinjärjestelmän johtoja auton runkoon, äläkä kytke oikean kaiuttimen liittämöhdä vasemman kaiuttimen liittämöhdelle.
- Älä kytke lämmän laitteen maajohtoa kaiuttimen (-) liittämöhdelle.
- Älä yritä kytkeä kaiuttimia rinnakkain.
- Tomenvahvistojen käyttämiseksi älä kytke omaa autosi vakiona asennettua kaiutinjohdtoa, jos laitteessa on yhteinen virtansyöttö (-) josta voidaan ottaa vasempaan kaiuttimeen varten.
- Älä kytke mitään laitteen kaiutinjohdoista toiseen kaiutinjohdton.

**Liitäntä koskevia huomautuksia**

Mikäli kaiuttimia ja vahvistinta ei ole kytketty toisiinsa kunnolla, näytöllä ilmestyy "FAILURE". Tarkista tässä apuosaussa, onko kaiuttimien ja vahvistimen väliset liittämät tehty oikein.

**Varningar**

- Enheten är avsedd att drivas med ett negativt jordad 12V likströmströmbatteri.
- Kontrollera att ledningarna inte fastnar under en skrue eller i rörliga delar (till exempel bilsets klemmer).
- För att undvika kortslutning, stäng av bilens tändning innan du ansluter enheten.
- Koppla elkabeln (2) till enheten och till högtalarna, innan du kopplar den till kontakten för strömförsörjning av extraudrustning.
- Dra alla jordledningar till en gemensam jordingspunkt.
- Isolera för säkerhets skull eventuellt löst hängande kablar med eltejp.

**Om strömförsörjningskabeln (gul)**

- När du ansluter enheten tillsammans med andra stereokomponenter måste strömkretsen i bilen ha högre märkning än summan av märkningarna på samtliga anslutna komponentsers säkringar.
- Om ingen krets i bilen har tillräckligt hög kapacitet, anslut enheten direkt till batteriet.

**Förteckning över delar**

- Numren i förteckningen motsvarar de som finns i instruktionerna.
- Ramen (1) och skyddskragen (2) fästs i enheten före leverans. Använd frigöringsnycklarna (3) för att ta bort ramen (1) från enheten innan du monterar den. Mer information finns under "Ta bort skyddskrage och ram (1)", på andra sidan av blad.
- Behåll frigöringsnycklarna (3); du behöver dem om du måste demontera enheten från bilen.

**Viktigt**

Hantera ramen (1) försiktigt så att du inte skadar dina fingrar.

**Exempel på anslutning**

Anmärknings

- Anslut alltid ordningskabeln innan du ansluter förstärkaren.
- Larmet hörs endast om den inbyggda förstärkaren används.

**Kopplingsschema**

1 Till AMP REMOTE IN på extern effektförstärker

2 Detta anslutning gäller endast förstärkare. Om du kopplar in andra system kan enheten skadas.

3 Till gränssnittskabel för biltelefon

**Varning!**

Om du har en motorantenn utan en reläboks och ansluter denna enhet med den medföljande elkabeln (2) kan det skada antennen.

**Om styr- strömmatningsledningar**

- Strykabeln för motorantennen (blå) ger +12 V likström när du startar lunnen eller när du aktiverar någon av funktionerna AF (Alternative Frequency) eller TA (Traffic Announcement).
- Om bilen har inbyggd FM/MW/LW-antenn i bak-sidoruderna ansluter du motorantennens strykabel (blå) eller kabeln för strömförsörjning av tillbehör (röd) till den befintliga antenneförstärkarens sluttning. Kontakta din återförsäljare för mer information.
- Den här enheten kan inte användas ihop med en motorantenn utan reläboks.

**Kontakt för kontinuerlig strömförsörjning av minne**

När den gula strömförsörjningskabeln har anslutits strömförnyas minneskretsen hela tiden, även när tändningen är avstängd.

**Att observera vid anslutning av högtalare**

- Stäng av enheten innan du kopplar in högtalarna.
- Använd högtalare med en impedans på 4 till 8 ohm och med tillräckliga effektkvalitet, så undviker du skador.
- Koppla inte högtalartuggen till bilchassit, koppla heller inte ihop uttagen för höger och vänster högtalare med varandra.
- Koppla inte enhetens jordkabel till högtalarens negativa (-) kontakt.
- Parallellkoppla inte högtalarna.
- Anslut endast passiva högtalare. Om du kopplar in aktiva högtalare (med inbyggda förstärkare) kan enheten skadas.
- Använd inte bilens inbyggda högtalarkablar om enheten har gemensam negativ (-) jord för höger och vänster högtalare; detta kan orsaka funktionsfel.
- Koppla inte ihop enhetens högtalarkablar med varandra.

**Om anslutningar**

Om högtalare och förstärkare inte ansluts på rätt sätt visas "FAILURE" i locken/nyttare. I detta fall kontrollera att alla högtalarna och förstärkaren är riktigt anslutna.

**Om anslutning av antenn**  
Om bilantennen är av ISO-typ (International Organization for Standardization) använd medföljande adapter (2) vid anslutning. Först ansluts bilantennen till den medföljande adaptern och därefter till antenntaget på huvudenheten.

**RCA-stikabel (medföljer ej)**  
AUDIO OUT kan växlas mellan SUB eller REAR. Mer information finns i den medföljande bruksanvisningen.

**Infoga med ledningen vänd uppåt**

1	Lila Purpura Lila	+	Högtalare, bag, höjre Kaiutinnanto, taka, oikea Högtalare, bak, höger	5	Hvird Valkoinen Vit	+	Högtalare, front, venstre Kaiutinnanto, etu, vasen Högtalare, fram, vänster
2		-	Högtalare, bag, höjre Kaiutinnanto, taka, oikea Högtalare, bak, höger	6		-	Högtalare, front, venstre Kaiutinnanto, etu, vasen Högtalare, fram, vänster
3	Grå Harmaa Grå	+	Högtalare, front, höjre Kaiutinnanto, etu, oikea Högtalare, fram, höger	7	Grön Vitruää Grön	+	Högtalare, bag, venstre Kaiutinnanto, taka, vasen Högtalare, bak, vänster
4		-	Högtalare, front, höjre Kaiutinnanto, etu, oikea Högtalare, fram, höger	8		-	Högtalare, bag, venstre Kaiutinnanto, taka, vasen Högtalare, bak, vänster

fra bilens höjttalerstik  
auton kaiutinnittännästä  
från bilens högtalarkontakt

fra bilens strömetik  
auton virtaliittännästä  
från bilens strömkontakt

De negative polpositioner 2, 4, 6 og 8 har ströbede ledninger  
Minustapparkavleita 2, 4, 6 ja 8 on osittain negatiivisia  
Positioner med negativ polaritet (2, 4, 6 och 8) har randiga kablar.

4 1

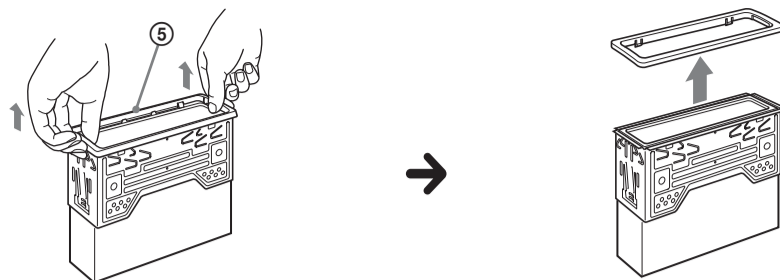

2

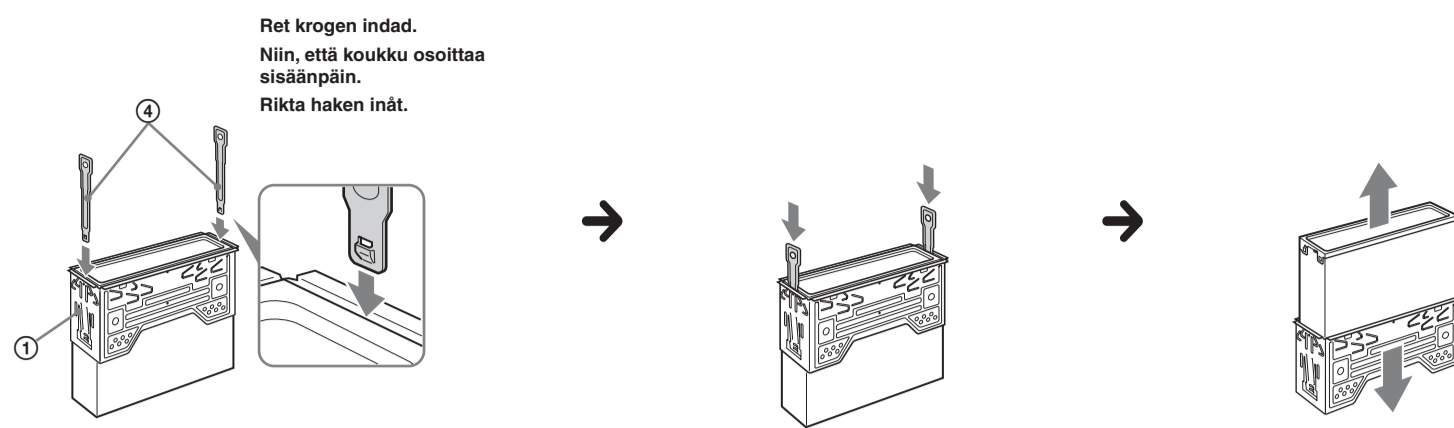

5 1

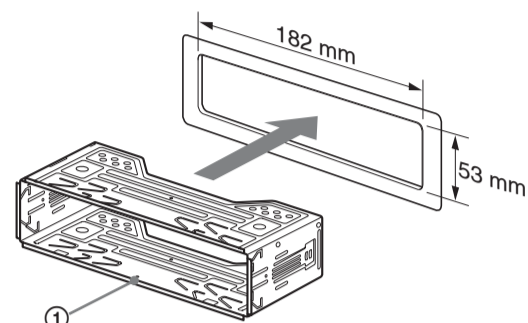

2

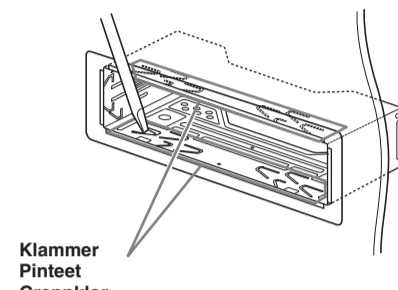

3

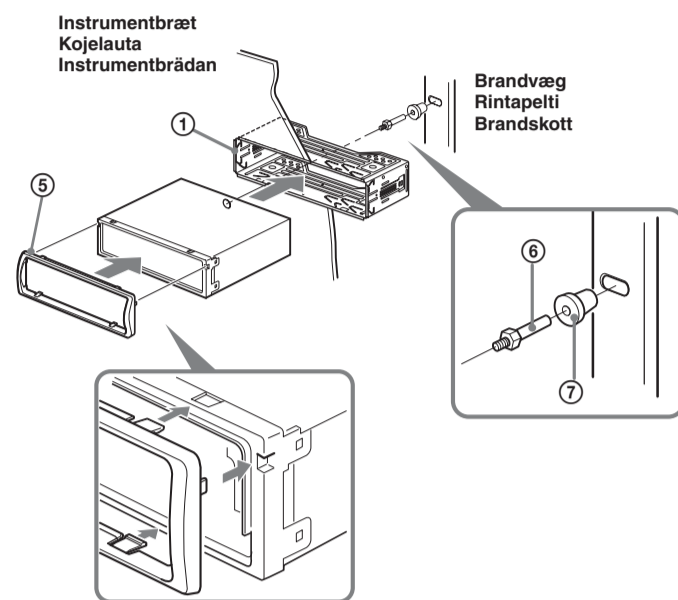

6 A

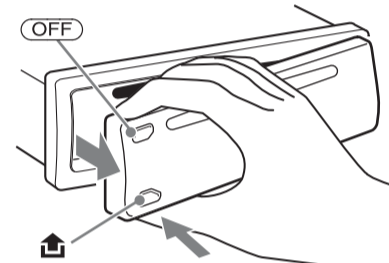

B

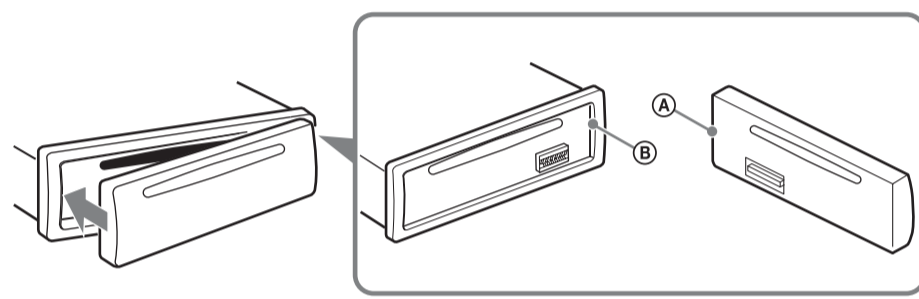

## Strömtiislutningsdiagram

Strömstik til ekstraudstyr kan variere afhængigt af bilen. Kontroller strømstikket til ekstraudstyr på din bil for at sikre, at tilslutningerne passer korrekt til hinanden. Der findes tre basistyper (afbildet nedenfor). Det kan være nødvendigt at skifte positionerne for de røde og gule ledninger i bilstercoanlæggets strømledning. Efter at have tilpasset tilslutningerne og de tilkoblede strømledninger korrekt skal enheden forbindes til bilens strømforsyning. Henvend dig til bilforhandleren, hvis du har nogen spørgsmål og problemer med at tilslutte enheden, som ikke er dækket i denne vejledning.

## Virtaliitännän kytkentäkaavio

Ylimääräinen virtaliitäntä saattaa poiketa ulkonäöltään eri autojen välillä. Tutkista oman autosi ylimääräisen virtaliitännän kaavio oikeiden liitinten tekemisiksi. Virtaliitäntää on kolmea perustyyppiä (katso alla olevasta kuvasta). Voit joutua vaihtamaan autostercoi virtaliitännän punaisen ja keltaisen johtimen paikkaa. Kun olet tarkistanut kaikki liittämät ja vaihtanut virransyöttöjohtimet oikein, kytkä laite auton virtaliitäntään. Mikäli laitteen liitinten tekemisestä on kysyttävää tai sinua ilmenee ongelmia, joihin ei löydy ratkaisua itseä käsikirjasta, ota yhteys auton myyjäisessäsi liikkeeseen.

## Kopplingschema

Kontakt för strömforsörjning av extrautrustning kan variera beroende på bilen. Kontrollera din bils kopplingschema för kontakten för strömforsörjning av extrautrustning, för att säkerställa att anslutningarna passar. Det finns tre grundtyper (visas nedan). Du kan behöva byta plats på de röda och gula ledningarna i bilstercoens ekabel. Efter att ha passat ihop anslutningarna och de omflyttade strömforsörjningskablar, ansluter du enheten till bilens strömforsörjning. Om du har några frågor eller problem när det gäller att koppla in denna enhet som inte täcks i dessa anvisningar, kontakta din bilförsäljaren.

Strömstik til ekstraudstyr  
Ylimääräinen virtaliitäntä  
Kontakt för strömforsörjning av  
extrautrustning

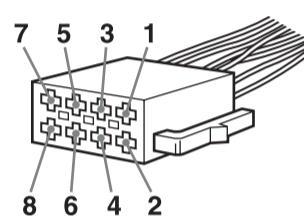

a

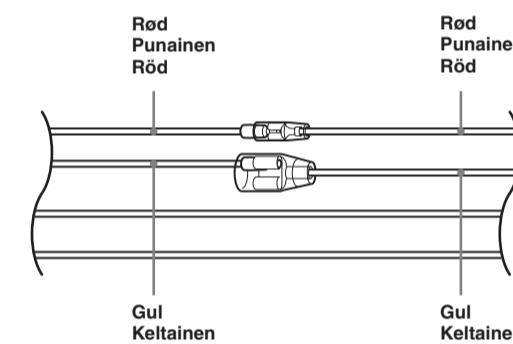

4	Gul Keltainen Gul	konstant strömforsörjning keskekytmätön virransyöttö kontinuerlig strömforsörjning	7	Röd Punainen Röd	tilkoblet strömforsörjning kytkimellä varustettu virransyöttö switchad strömforsörjning
---	-------------------	--	---	------------------	---

b

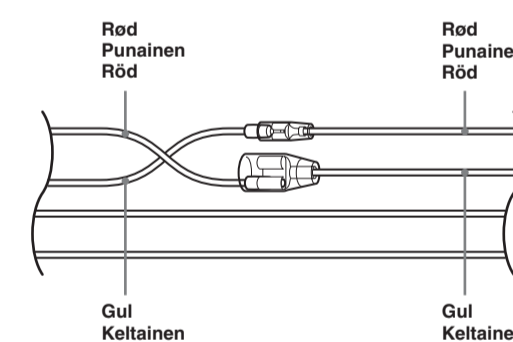

4	Gul Keltainen Gul	tilkoblet strömforsörjning kytkimellä varustettu virransyöttö switchad strömforsörjning	7	Röd Punainen Röd	konstant strömforsörjning keskekytmätön virransyöttö kontinuerlig strömforsörjning
---	-------------------	---	---	------------------	--

c

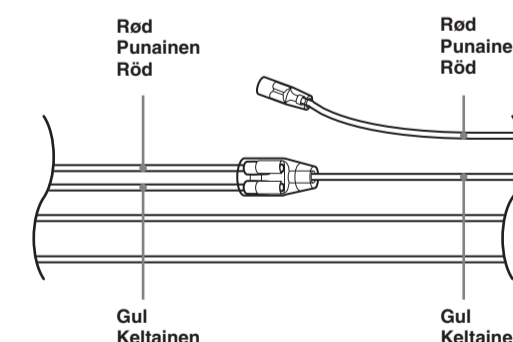

bil uden ACC-position  
auto, jonka virtalukossa ei ole ACC-asentoa  
bil utan ACC-läge

## Forholdsregler

- Vælg monteringsstedet med omhu, så enheden ikke kommer til at sidde i vejen for almindelig kørselsbetjening.
- Undgå at montere enheden på steder, der er udsat for støv, snåvs, kraftige rystelser eller høje temperaturer. F.eks. i direkte sollys eller tæt på varmerer.
- Brug udetukkende det medfølgende monteringsstilbehør til en forsvarlig og korrekt montering.

## Indstilling af monteringsvinkel

Indstil monteringsvinklen, så den er på under 45°.

## Fjerne beskyttelsesrammen og holderen 4

Tag beskyttelsesrammen ③ og holderen ① af enheden, inden du monterer enheden.

- 1 Fjern beskyttelsesrammen ③. Klem begge kanter af beskyttelsesrammen ③, og træk den derefter ud.
- 2 Fjern holderen ①. Sæt begge udlösermøglér ④ i sammen, mellem enheden og holderen ①, indtil de klikker på plads. Træk holderen ① ned, og træk derefter enheden op for at adskille.

## Monteringsseksempel 5

### Montering på instrumentbrættet

- Sørg om nødvendigt disse klammer udsat for at få en stram tilslutning ⑤-2.
- Sørg for, at del 4 spærreklapper på beskyttelsesrammen ③ sidder ordentligt i indgrebet i enhedens huller ⑤-3.

## Sådan aftages og fastgøres frontpanelet 6

Tag frontpanelet af, inden du monterer enheden.

### 6-A Tåge af

Sørg for at trykke på **OFF**, inden du tager frontpanelet af. Tryk på **A**, og træk det ud.

### 6-B Fastgøre

Sæt del ② på frontpanelet i indgreb med del ② på enheden, som afbildet, og skub til venstre side, indtil den klikker på plads.

## Advarsel hvis tændingen på din bil ikke har en ACC-position (tilbehør)

Sørg for at indstille den automatiske slukkefunktion. Se den medfølgende betjeningsvejledning for nærmere oplysninger. Enheden slukkes helt og automatisk efter den indstillede tid, når enheden er slået fra. Det forhindrer, at batteriet tømmes. Hvis du ikke indstiller den automatiske slukkefunktion, skal du trykke på **OFF** og holde, indtil visningen forsvinder, hver gang du slår tændingen fra.

## RESET-knap

Når montering og tilslutning er afsluttet, skal du sørge for at trykke på RESET-knappen med en kuglepen eller lign., efter at have taget frontpanelet af.

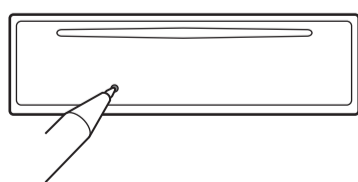

## Yleisiä käyttöohjeita

- Valitse asennuspaikka huolella, jotta laite ei häiritäsi normaalia ajamista.
- Älä asenna laitetta paikkaan, jossa se on alttiina pölylle, lälle, voimakkaalle värinölle tai lämmölle, kuten suora auringspaiste tai lämminilmasuuttimien läheisyydessä.
- Käytä ainosiaan laitteen mukana toimitettuja asennustarvikkeita, jotta asennuksesta tulisi turvallinen ja varma.

## Asennuskulman säätäminen

Säädä asennuskulma pienemmäksi kuin 45°.

## Suojaraamin ja konsolin irrottaminen 4

Irrota suojarami ③ ja konsoli ① laitteesta ennen asentamista.

- 1 Irrota suojarami ③. Purista suojaramin ③ molempia reunoja ja vedä se ulos.
- 2 Irrota konsoli ①. Työnä molempia irrotusavaimia ④ yhdessä laitteen ja konsolin ① välillä, kunnes kuulet naksahduksen. Vedä konsolia ① alaspäin ja irrota sitten laite vetämällä laitetta ylöspäin.

## Asennusesimerkki 5

### Asennus kojelautaan

- Huomautuksia
- Täytävä tarvittaessa pinteitä ulospäin varman asennuksen aikaansaamiseksi ⑤-2.
- Tarkista, että kaikki suojaramin ③ 4 varmistustappia ovat kunnolla paikallaan laitteen asennusaukoissa ⑤-3.

## Etupaneelin irrottaminen ja kiinnittäminen 6

Ennen kuin asennat laitteen paikalleen, irrota sen etupaneeli.

### 6-A Irrottaminen

Ennen kuin etupaneeli irrotetaan paina **OFF**-painiketta. Paina kohtaa **A** ja vedä paneelia ulospäin itseäsi kohti.

### 6-B Kiinnittäminen

Aseta etupaneelin osa ② laitteen osan ② kohdalle kuvan mukaisesti ja paina sen vasenta reunaa paikalleen, kunnes se napsahtaa kiinni.

## Varoitus, joka koskee autoja, joiden virtalukossa ei ole ACC-asentoa

Aseta päälle automaattinen virrankatkaisuohjainto. Yksityiskohtaisia ohjeita on toimitetuissa käyttöohjeissa. Laitteesta katkaista virta kokonaan ja automaattisesti asetettuna aikana sen jälkeen kun laite on kytketty päältä, mikä estää akkuvirran turhan kulumisen. Ellei ole asettanut käyttöön automaattista virrankatkaisuohjainto, paina ja pidä painettuna **OFF**-painiketta joka kerta kun katkaista virran virta-avaimella, kunnes näyttö on sammunut.

## RESET-painike

Kun asennus ja liittämät on tehty valmiiksi, paina RESET-painiketta esim. kuulakärkikynällä- tai vastaavalla sen jälkeen kun olet irrottanut etupaneelin.

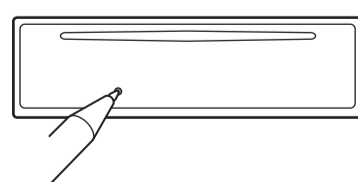

## Försiktighetsåtgärder

- Var noga när du väljer var enheten ska placeras; den får inte vara i vägen för dig när du ska köra bil.
- Installera enheten så att den inte utsätts för damm, smuts, kraftiga vibrationer eller höga temperaturer, undvik t.ex. direkt solljus och varmluftsutsläpp.
- Säkraste monteret för du om du använder medföljande monteringsbeslag.

## Justering av monteringsvinkel

Justera monteringsvinkeln till under 45°.

## Ta bort skyddskragen och ramen 4

Ta bort skyddskragen ③ och ramen ① från enheten innan du installerar den.

- 1 Ta bort skyddskragen ③. Kläm ihop båda kanterna på skyddskragen ③, och dra ut den.
- 2 Ta bort ramen ①. För in båda frigöringsnycklarna ④ samtidigt mellan enheten och ramen ① tills du hör ett klickljud. Dra ramen nedåt ① och lyft därefter ur enheten.

## Exempel på montering 5

### Installation i instrumentbrädan

- Anmärkningar
- Blij dessa klor utåt för att få en tilltillande ingreppning ⑤-2).
- Kontrollera att de fyra klorna på skyddskragen ③ sitter fast ordentligt i hålen på enheten ⑤-3).

## Ta bort och sätta tillbaka frontpanelet 6

Ta bort frontpanelet innan du installerar enheten.

### 6-A För att ta bort

Innan frontpanelet tas bort trycker du på **OFF**. Tryck på **A** och dra frontpanelet mot dig.

### 6-B För att fästa

Sätt frontpanelets del ② mot del ② på enheten enligt bilden och tryck tills det hörs ett klick.

## Varning om din bils tändning inte har något ACC-läge

Kontrollera att du ställer in funktionen för automatisk avstängning. Mer information finns i den medföljande bruksanvisningen. Enheten kommer automatiskt att stängas av helt inom insittid tid efter att strömmen har stängts av. Detta förhindrar att batteriet laddas ur. Om du inte ställer in funktionen för automatisk avstängning, trycker du och håller ned **OFF** tills displayen försvinner varje gång som du stänger av tändningen.

## RESET-knapp

När installationen och anslutningarna har utförts, se till att trycka på RESET-knappen med en kulspetspena eller dyli., efter att frontpanelet har tagits bort.

