

Receptor AV cu canale multiple

Instrucțiuni de utilizare

STR-DH720

AVERTISMENT

Pentru a reduce riscul de incendiu sau de electrocutare, nu expuneți acest aparat la ploaie sau umezeală.

Pentru a reduce riscul de incendiu, nu acoperiți orificiul de ventilare al aparatului cu ziare, fețe de masă, draperii etc.

Nu plasați pe aparat surse de flacără deschisă, cum ar fi lumânări aprinse.

Pentru a reduce riscul de incendiu și de electrocutare, evitați stropirea aparatului și posibilitatea ca pe acesta să se scurgă lichide și nu plasați pe aparat obiecte pline cu lichide, precum vasele.

Nu instalați echipamentul într-un spațiu închis, cum ar fi o bibliotecă sau un dulap încorporat.

Deoarece pentru deconectarea unității de la priză se folosește ștecărul principal, conectați unitatea la o priză CA ușor accesibilă. Dacă observați nereguli în funcționarea unității, deconectați imediat ștecărul principal de la priza CA.

Nu expuneți bateriile sau aparatele cu baterii instalate la căldură excesivă, precum lumina directă a soarelui, focul sau altele asemenea.

Unitatea rămâne sub tensiune chiar și atunci când este oprită, atât timp cât este conectată la priza CA.

Presiunea fonică excesivă din căști poate provoca pierderea auzului.



Acest simbol are scopul de a alerta utilizatorul cu privire la prezența unei suprafețe ce poate fi fierbinte dacă este atinsă în timpul funcționării normale.

Pentru clienții din Statele Unite

Înregistrarea proprietarului

Numererele de model și de serie se află pe spatele unității. Notați aceste numere în spațiul de mai jos. Folosiți-le ori de câte ori apeleți la distribuitorul dumneavoastră Sony în legătură cu acest produs.

Nr. model _____

Nr. de serie _____



Acest simbol are scopul de a alerta utilizatorul cu privire la prezența unei „tensiuni periculoase” neizolate în carcasa produsului, tensiune ce poate avea o magnitudine suficientă pentru a reprezenta un pericol de electrocutare pentru persoane.



Acest simbol are scopul de a alerta utilizatorul cu privire la prezența unor instrucțiuni importante de utilizare și întreținere (intervenții de service) în documentația ce însoțește aparatul.

Instrucțiuni importante pentru siguranță

- 1) Citiți aceste instrucțiuni.
- 2) Păstrați aceste instrucțiuni.
- 3) Acordați atenție tuturor avertismentelor.
- 4) Urmați toate instrucțiunile.
- 5) Nu utilizați acest aparat în apropierea apei.
- 6) Curățați-l doar cu o cârpă uscată.
- 7) Nu blocați niciun orificiu de ventilare. Instalați aparatul în conformitate cu instrucțiunile producătorului.
- 8) Nu instalați aparatul în apropierea surselor de căldură, precum radiatoare, grilaje de încălzire, sobe sau alte aparate (inclusiv amplificatoare) ce produc căldură.
- 9) Nu alterați destinația de siguranță a fișei polarizate sau a celei de împământare. O fișă polarizată are două lamele, una mai lată decât cealaltă. O fișă de împământare are două lamele și un dinte de împământare. Lamela lată sau dintele de împământare are drept scop siguranța dumneavoastră. Dacă fișa furnizată nu se potrivește în priză, apeleți la un electrician pentru a înlocui priza veche.
- 10) Protejați cablul de alimentare pentru a nu se călca pe el și pentru a nu fi ciupit, în special în zona fișelor, a prizelor și în locul în care iese din aparat.

- 11) Utilizați doar atașamentele/accesoriile specificate de producător.
- 12) Utilizați aparatul doar cu căruciorul, suportul, trepiedul, consola sau masa specificate de producător sau vândute împreună cu aparatul. Când se folosește un cărucior, manevrați cu grijă ansamblul cărucior/aparat, pentru a evita eventualele vătămări cauzate de răsturnare.



- 13) Deconectați aparatul de la priză în timpul furtunilor cu fulgere sau când nu îl utilizați perioade mai îndelungate.
- 14) Toate intervențiile de service trebuie efectuate doar de către personal de service calificat. Intervențiile de service sunt necesare atunci când aparatul a fost deteriorat în orice mod, dacă a fost deteriorat cablul de alimentare sau fișa electrică, dacă s-au vărsat lichide pe aparat sau dacă au căzut obiecte în acesta, dacă aparatul a fost expus la ploaie sau la umezeală, dacă nu funcționează normal sau dacă a căzut.

Următoarea declarație FCC se aplică doar pentru versiunea acestui model, fabricat spre a fi vândut în S.U.A. Este posibil ca alte versiuni să nu respecte reglementările tehnice ale FCC.

NOTĂ:

Acest echipament a fost testat și s-a constatat că respectă limitele pentru aparatele digitale din Clasa B, conform Părții 15 din Regulamentul FCC. Aceste limite sunt concepute să asigure o protecție rezonabilă împotriva interferenței dăunătoare într-o instalare de tip rezidențial. Acest echipament generează, utilizează și poate emite energie de radiofrecvență și, dacă nu este instalat și utilizat în conformitate cu instrucțiunile, poate provoca interferențe dăunătoare comunicațiilor radio. Totuși, nu există nicio garanție că nu vor avea loc interferențe în cazuri particulare. Dacă acest echipament provoacă interferențe dăunătoare recepției radio sau TV, lucru care poate fi stabilit prin oprirea și pornirea echipamentului, utilizatorul este sfătuit să încerce să corecteze interferența printr-una sau mai multe dintre următoarele măsuri:

- Reorientați sau re poziționați antena de recepție.
- Măriți distanța dintre echipament și receptor.

- Conectați echipamentul la o priză de pe un circuit diferit de cel la care este conectat receptorul.
- Consultați distribuitorul sau un tehnician radio/TV cu experiență pentru ajutor.

ATENȚIE

Sunteți avertizat că orice schimbări sau modificări neaprobate expres în acest manual vă pot anula dreptul de a utiliza acest echipament.

Pentru a reduce riscul de electrocutare, cablul difuzorului trebuie conectat la aparat și la difuzoare conform următoarelor instrucțiuni.

- 1) Deconectați de la rețea cablul de alimentare CA.
- 2) Desfaceți izolația de pe cablul difuzorului pe o bucată de 10 până la 15 mm.
- 3) Conectați cu grijă cablul difuzorului la aparat și la difuzoare, astfel încât să nu atingeți cu mâna conductorul cablului. Înainte de a deconecta cablul difuzorului de la aparat și de la difuzoare, deconectați, de asemenea, cablul de alimentare CA de la rețea.

Pentru clienții din Europa



Casarea echipamentelor electrice și electronice uzate (valabil în țările Uniunii Europene și în alte țări din Europa care au sisteme de colectare diferențiată)

Acest simbol prezent pe produs sau pe ambalaj indică faptul că produsul respectiv nu trebuie tratat ca deșeu menajer. În schimb, acesta trebuie predat la punctul de colectare relevant pentru reciclarea echipamentelor electrice și electronice. Asigurându-vă că acest produs este casat în mod corect veți ajuta la prevenirea eventualelor consecințe negative asupra mediului și sănătății umane, consecințe ce ar putea rezulta altfel din manipularea incorectă ca deșeu a acestui produs. Reciclarea materialelor contribuie la conservarea resurselor naturale. Pentru informații mai detaliate referitoare la reciclarea acestui produs, contactați autoritățile locale, serviciul local de eliminare a deșeurilor menajere sau magazinul de la care ați achiziționat produsul.



Eliminarea bateriilor uzate (valabil în țările Uniunii Europene și în alte țări din Europa care au sisteme de colectare diferențiată)

Acest simbol prezent pe baterie sau pe ambalaj indică faptul că bateria furnizată împreună cu produsul respectiv nu trebuie tratată ca deșeu menajer.

Este posibil ca pe anumite baterii, acest simbol să fie utilizat în combinație cu un simbol chimic. Se adaugă simbolurile chimice pentru mercur (Hg) sau plumb (Pb) dacă bateria conține mai mult de 0,0005% mercur sau 0,004% plumb.

Asigurându-vă că aceste baterii sunt eliminate în mod corect veți ajuta la prevenirea eventualelor consecințe negative asupra mediului și sănătății umane, consecințe ce ar putea rezulta altfel din manipularea incorectă ca deșeu a bateriilor.

Reciclarea materialelor contribuie la conservarea resurselor naturale.

În cazul produselor care, din motive de siguranță, de performanță sau de integritate a datelor, necesită o conexiune permanentă la o baterie încorporată, aceasta trebuie înlocuită doar de către personal de service calificat.

Pentru a vă asigura că bateria este tratată în mod corespunzător, predați produsul la sfârșitul duratei de exploatare la punctul de colectare relevant pentru reciclarea echipamentelor electrice și electronice. Pentru toate celelalte baterii, consultați secțiunea referitoare la modul de eliminare în siguranță a bateriilor din produs. Predați bateriile la punctul de colectare relevant pentru reciclarea bateriilor uzate. Pentru informații mai detaliate referitoare la reciclarea acestui produs sau a bateriilor, contactați autoritățile locale, serviciul local de eliminare a deșeurilor menajere sau magazinul de la care ați achiziționat produsul.

Aviz pentru clienți: Următoarele informații sunt valabile doar în cazul echipamentelor vândute în statele ce aplică directivele UE.

Acest produs este fabricat de Sony Corporation, 1-7-1 Konan Minato-ku Tokyo, 108-0075, Japonia. Reprezentantul autorizat pentru compatibilitatea electromagnetică și siguranța produsului este Sony Deutschland GmbH, Hedelfinger Strasse 61, 70327 Stuttgart, Germania. Comunicați orice probleme legate de service sau garanție la adresele prevăzute în documentele separate de service sau garanție.

Despre acest manual

- Instrucțiunile din acest manual sunt valabile pentru modelul STR-DH720. Numărul modelului se află pe panoul frontal din dreapta jos al receptorului. Ilustrațiile utilizate în acest manual sunt pentru modelul din S.U.A. și pot diferi de modelul dumneavoastră. Toate diferențele de funcționare sunt marcate în manual cu textul „Doar pentru modelul din Europa”.
- Instrucțiunile din acest manual descriu funcționarea receptorului cu telecomandă furnizată. Puteți utiliza în egală măsură butoanele de comandă de pe receptor, dacă acestea au nume identice sau similare cu cele de pe telecomandă.

Cu privire la drepturile de autor

Acest receptor încorporează sistemele Dolby* Digital și Pro Logic Surround și sistemul DTS** Digital Surround.

* Fabricat sub licență Dolby Laboratories. Dolby, Pro Logic și simbolul dublu D sunt mărci comerciale ale Dolby Laboratories.

** Fabricat sub licență, conform brevetelor emise în S.U.A. cu numerele: 5.451.942; 5.956.674; 5.974.380; 5.978.762; 6.226.616; 6.487.535; 7.212.872; 7.333.929; 7.392.195; 7.272.567 și alte brevete din S.U.A. și din întreaga lume, publicate sau în curs de publicare. DTS și simbolul sunt mărci comerciale înregistrate, iar DTS-HD, DTS-HD Master Audio și siglele DTS sunt mărci comerciale ale DTS, Inc. Produsul include software. © DTS, Inc. Toate drepturile rezervate.

Acest receptor încorporează tehnologia High-Definition Multimedia Interface (HDMI™) (Interfață multimedia de înaltă definiție). HDMI, sigla HDMI și High-Definition Multimedia Interface sunt mărci comerciale sau mărci comerciale înregistrate ale HDMI Licensing LLC în Statele Unite și în alte țări.

„x.v.Color (x.v.Colour)” și sigla „x.v.Color (x.v.Colour)” sunt mărci comerciale ale Sony Corporation.

„BRAVIA” este marcă comercială a Sony Corporation.

„PlayStation” este marcă comercială înregistrată a Sony Computer Entertainment Inc.

Tipul de font (Shin Go R) instalat în acest receptor este furnizat de MORISAWA & COMPANY LTD. Aceste nume sunt mărci comerciale ale MORISAWA & COMPANY LTD., iar drepturile de autor asupra fontului aparțin, de asemenea, MORISAWA & COMPANY LTD.

iPhone, iPod, iPod classic, iPod nano și iPod touch sunt mărci comerciale ale Apple Inc., înregistrate în S.U.A. și în alte țări.

Toate celelalte mărci comerciale și mărci comerciale înregistrate aparțin deținătorilor de drept ai acestora. În acest manual nu sunt specificate mărcile ™ și ®.



„Made for iPod” și „Made for iPhone” înseamnă că un accesoriu electronic a fost conceput pentru a se conecta în mod specific la iPod sau, respectiv, la iPhone și că respectarea standardelor de performanță Apple a fost certificată de către dezvoltator.

Compania Apple nu este responsabilă pentru funcționarea acestui dispozitiv și nici pentru conformarea acestuia cu standardele de siguranță și de reglementare. Rețineți că utilizarea acestui accesoriu cu iPod sau iPhone poate afecta performanța în regim de funcționare fără fir.

Tehnologia de codificare audio MPEG Layer-3 și brevetele sunt utilizate sub licență Fraunhofer IIS și Thomson.

„WALKMAN” este marcă comercială înregistrată a Sony Corporation.

MICROVAULT este marcă comercială a Sony Corporation.

Windows Media este marcă comercială înregistrată sau marcă comercială a Microsoft Corporation în Statele Unite și/sau în alte țări.

Cuprins

Despre acest manual	4
Accesorii furnizate	7
Descrierea și amplasarea pieselor.....	9
Introducere.....	18

Conexiuni

1: Instalarea difuzoarelor.....	19
2: Conectarea difuzoarelor	21
3: Conectarea televizorului	23
4a: Conectarea echipamentului video.....	24
4b: Conectarea echipamentului audio.....	32
5: Conectarea antenelor (aeriene)	33
6: Conectarea cablului de alimentare CA (de la rețea)	33

Pregătirea receptorului

Inițializarea receptorului	34
Configurarea difuzoarelor.....	34
Utilizarea AUTO CALIBRATION	35
Ghid de utilizare a afișajului pe ecran.....	40

Operațiuni de bază

Redarea unui echipament sursă de intrare...	42
Redarea unui iPhone/iPod	44
Redarea unui dispozitiv USB	47
Înregistrarea cu ajutorul receptorului.....	49

Operațiuni tuner

Ascultarea de radio FM/AM.....	50
Presetarea posturilor de radio FM/AM (Preset Tuning).....	52
Recepționarea de difuzări RDS (Doar pentru modelele din Europa).....	53

Ascultarea de sunet surround

Selectarea câmpului de sunet.....	54
Reinițializarea câmpurilor de sunet la setările implicite	58

Caracteristicile „BRAVIA” Sync

Ce este „BRAVIA” Sync?	58
Pregătirea pentru „BRAVIA” Sync.....	59
Redarea echipamentelor printr-o singură atingere (Redare printr-o singură atingere).....	60
Ascultarea sunetului televizorului prin difuzoarele conectate la receptor (Controlul audio al sistemului)	60
Oprirea receptorului cu ajutorul televizorului (Oprirea alimentării sistemului).....	61
Vizionarea filmelor cu câmpul de sunet optim (Sincronizarea modului Cinematograf/Cinematograf).....	61
Ascultarea câmpului de sunet optim pentru scena selectată (Selectarea scenei).....	62

Alte operațiuni

Comutarea între audio digital și analogic (INPUT MODE)	62
Utilizarea sunetului/imaginilor de la alte surse (Input Assign).....	63

Ajustarea setărilor

Utilizarea meniului Settings	65
Meniu Speaker Settings.....	66
Meniu Surround Settings.....	69
Meniu EQ Settings.....	69
Meniu Audio Settings.....	69
Meniu HDMI Settings.....	70
Meniu System Settings	71
Funcționarea fără conectare la un televizor.....	72

Utilizarea telecomenzii

Realocarea butonului de intrare.....	76
Reinițializarea butoanelor de intrare.....	77

Informații suplimentare

Măsuri de precauție	78
Depanare	79
Specificații	86
Index	88

Accesorii furnizate

- Instrucțiuni de utilizare (acest manual)
- Ghid de configurare rapidă
- Listă meniuri interfață grafică cu utilizatorul
- Antenă cu fir pentru FM (aeriană) (1)



- Antenă cadru pentru AM (aeriană) (1)



- Telecomandă (1)
 - RM-AAU106 (doar pentru modelele din S.U.A. și Canada)
 - RM-AAU107 (alte modele)

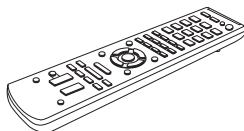

- Baterii R6 (mărime AA) (2)



- Microfon de optimizare (ECM-AC2) (1)



Introducerea bateriilor în telecomandă

Introduceți două baterii R6 (mărimea AA) (furnizate), potrivit \oplus și \ominus de pe baterii cu diagrama din interiorul compartimentului pentru baterii al telecomenzii.

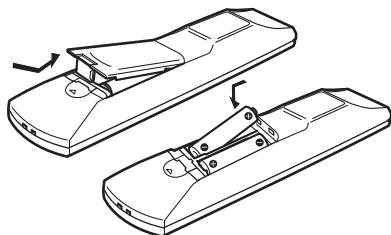

Note

- Nu lăsați telecomanda în locuri extrem de calde sau cu umiditate excesivă.
- Nu utilizați o baterie nouă împreună cu unele uzate.
- Nu combinați bateriile cu mangan cu alte tipuri de baterii.
- Nu expuneți senzorul telecomenzii direct la lumina soarelui sau la cea a corpurilor de iluminat. Acest lucru poate provoca o defecțiune.
- Dacă nu intenționați să utilizați telecomanda pentru o perioadă de timp mai îndelungată, scoateți bateriile pentru a evita eventualele deteriorări provocate de scurgerea electrolitului din baterii și de corodare.
- Atunci când înlocuiți bateriile, este posibil ca butoanele telecomenzii să fie reinițializate la setările implicite. Dacă se întâmplă acest lucru, alocați din nou butoanele de intrare (pagina 76).
- Dacă receptorul nu mai reacționează corespunzător la telecomandă, înlocuiți toate bateriile cu unele noi.

Descrierea și amplasarea pieselor

Panoul frontal

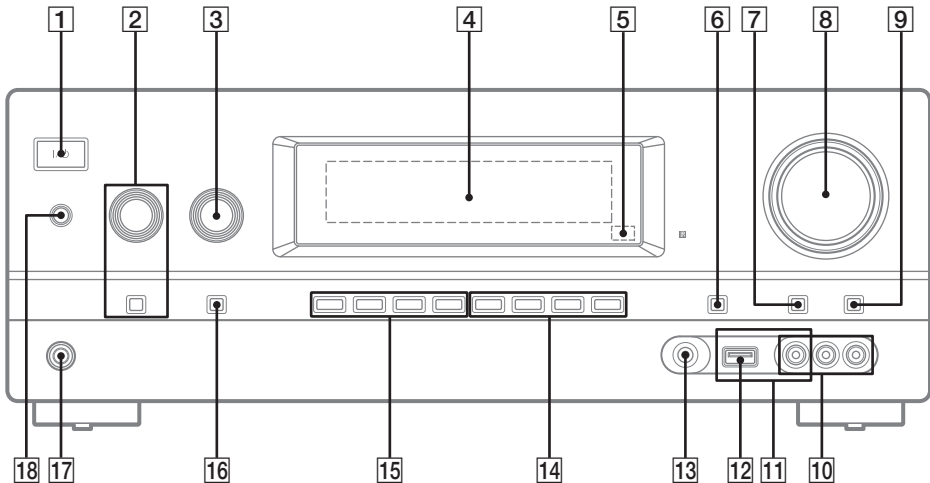

- 1** I/⏻ (pornire/standby) (pagina 34, 52, 58, 77)
- 2** TONE, TONE MODE (pagina 69)
- 3** INPUT SELECTOR (pagina 43, 49, 62, 63)
- 4** Panoul de afișaj (pagina 10)
- 5** Senzor telecomandă
Primește semnale de la telecomandă.
- 6** DISPLAY (pagina 53, 76)
- 7** DIMMER
Reglează luminozitatea panoului de afișaj în 3 niveluri.
- 8** MASTER VOLUME (pagina 42, 43, 67)
- 9** MUTING (pagina 43)
- 10** Mufe VIDEO 2 IN (pagina 30)
- 11** Terminale iPhone/iPod (pagina 29)
Conectează portul ⚡ (USB) și mufa video pentru a asigura ieșirea audio/video de pe iPhone/iPod.
- 12** ⚡ Port (USB) (pagina 32)
- 13** Mufă AUTO CAL MIC (pagina 36)
- 14** 2CH/A.DIRECT, A.F.D., MOVIE/HD-D.C.S., MUSIC (pagina 54)
- 15** TUNING MODE, TUNING +/-, MEMORY/ENTER
Apăsați pentru a utiliza un tuner (FM/AM).
- 16** INPUT MODE (pagina 62)
- 17** Mufă PHONES (pagina 25, 79)
- 18** SPEAKERS
Pornește sau oprește sistemul de difuzoare (pagina 22).

Indicatorii de pe panoul de afișaj

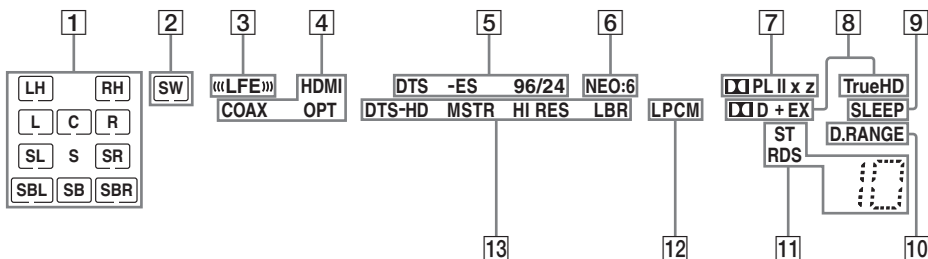

1 Indicatori ai canalului de redare

Literele (L, C, R etc.) prezintă canalele redade în momentul respectiv. În funcție de setările difuzorului, caseta din jurul literei (literelor) variază, pentru a arăta în ce fel receptorul reduce sau crește sunetul sursă.

LH	Față stânga înalt
RH	Față dreapta înalt
L	Față stânga
R	Față dreapta
C	Centru (monofonic)
SL	Surround stânga
SR	Surround dreapta
S	Surround (monofonic sau componentele surround obținute prin procesare Pro Logic)
SBL	Surround stânga spate
SBR	Surround dreapta spate
SB	Surround spate (componentele surround spate obținute prin decodarea canalului 6.1)

Exemplu:

Model difuzoare: 3/0.1

Format de înregistrare: 3/2.1

Câmp de sunet: A.F.D. AUTO



2 SW

Se aprinde atunci când semnalul audio iese prin mufa SUBWOOFER.

3 «LFE»

Se aprinde atunci când discul redat conține un canal LFE (Efect de frecvență joasă), iar ceea ce se reproduce este chiar semnalul canalului LFE.

4 Indicator de intrare

Se aprinde pentru a indica intrarea actuală.

HDMI

– INPUT MODE este setat la „AUTO” și când receptorul recunoaște echipamentul conectat prin intermediul unei mufe HDMI IN (pagina 24).

– Intrarea TV a detectat semnalele Canalului de retur audio (ARC).

COAX

INPUT MODE este setat la „AUTO” sau „COAX” și când semnalul sursă este un semnal digital prin mufa COAXIAL (pagina 62).

OPT

INPUT MODE este setat la „AUTO” sau „OPT” și când semnalul sursă este un semnal digital prin mufa OPTICAL (pagina 62).

5 Indicator DTS(-ES)

Indicatorul respectiv se aprinde atunci când receptorul decodifică semnalele în format DTS corespunzătoare.

DTS	DTS
DTS-ES	DTS-ES
DTS 96/24	DTS 96 kHz/24 bit

Notă

Atunci când se redă un disc în format DTS, asigurați-vă că ați efectuat conexiunile digitale și că INPUT MODE nu este setat la „ANALOG” (pagina 62) și că „A. DIRECT” nu este selectat.

6 NEO:6

Se aprinde atunci când este activat decodorul DTS Neo:6 Cinema/Music (pagina 55).

7 Indicator Dolby Pro Logic

Indicatorul respectiv se aprinde atunci când receptorul efectuează procesarea Dolby Pro Logic. Această tehnologie de decodare surround în matrice poate îmbunătăți semnalele de intrare.

<input type="checkbox"/> PL	Dolby Pro Logic
<input type="checkbox"/> PL II	Dolby Pro Logic II
<input type="checkbox"/> PL IIX	Dolby Pro Logic IIX
<input type="checkbox"/> PL IIZ	Dolby Pro Logic IIZ

Notă

Este posibil ca acești indicatori să nu se aprindă, în funcție de setarea modelului difuzorului.

8 Indicator Dolby Digital Surround

Indicatorul respectiv se aprinde atunci când receptorul decodifică semnalele în format Dolby Digital corespunzătoare.

<input type="checkbox"/> D	Dolby Digital
<input type="checkbox"/> D EX	Dolby Digital Surround EX
<input type="checkbox"/> D+	Dolby Digital Plus
<input type="checkbox"/> TrueHD	Dolby TrueHD

Notă

Atunci când se redă un disc în format DTS, asigurați-vă că ați efectuat conexiunile digitale și că INPUT MODE nu este setat la „ANALOG” (pagina 62) și că „A. DIRECT” nu este selectat.

9 SLEEP

Se aprinde atunci când este activat Cronometrul pentru repaus.

10 D.RANGE

Se aprinde atunci când este activată compresia în interval dinamic (pagina 68).

11 Indicatori de reglare

Se aprind atunci când receptorul prinde un post radio.

ST

Difuzare stereo

RDS (Doar pentru modelele din Europa)

Conectat la un post servicii RDS.



Număr post presetat (numărul se va modifica în funcție de postul presetat pe care îl selectați.)

12 LPCM

Se aprinde atunci când receptorul decodează semnalele PCM lineare.

13 Indicator DTS-HD

Indicatorul respectiv se aprinde atunci când receptorul decodifică semnalele în format DTS-HD corespunzătoare.

DTS-HD MSTR	DTS-HD Master Audio
DTS-HD HI RES	DTS-HD High Resolution Audio
DTS-HD LBR	DTS-HD Low Bit Rate Audio

Panoul din spate

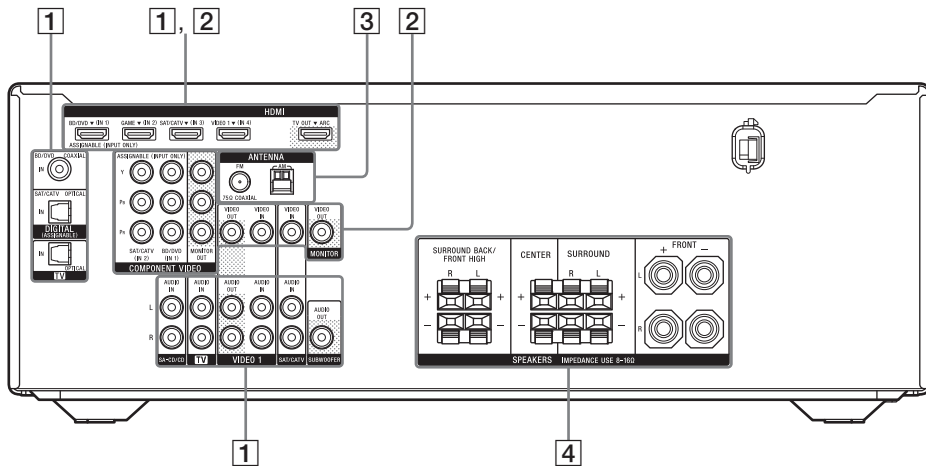

1 Secțiunea semnal audio

Mufe DIGITAL INPUT/OUTPUT (pagina 23, 27, 28, 29, 30)



HDMI IN/OUT



OPTICAL IN



COAXIAL IN

Mufe ANALOG INPUT/OUTPUT (pagina 21, 23, 27, 28, 30, 32)



Alb (L)

AUDIO IN/OUT



Roșu (R)



Negru

AUDIO OUT

2 Secțiunea semnal video*

Calitatea imaginii depinde de mufa de conectare.

Mufe DIGITAL INPUT/OUTPUT (pagina 23, 27, 28, 29, 30)



HDMI IN/OUT

Mufe COMPONENT VIDEO INPUT/OUTPUT (pagina 23, 27, 28)



Verde (Y)



Albastru (P_B) Y, P_B, P_R IN/OUT



Roșu (P_R)

Mufe COMPOSITE VIDEO INPUT/OUTPUT (pagina 23, 28, 30)



Galben VIDEO IN/OUT

Imagine de înaltă calitate

3 Secțiunea ANTENNA

 Mufă FM ANTENNA (pagina 33)

 Borne AM ANTENNA (pagina 33)

4 Secțiunea SPEAKERS (pagina 21)



* Trebuie să conectați mufa HDMI TV OUT sau MONITOR OUT la televizor pentru a viziona imaginea de intrare selectată (pagina 23).

Telecomandă

Utilizați telecomanda furnizată pentru a comanda acest receptor și alte echipamente. Telecomanda este programată pentru a comanda echipamente audio/video Sony. Puteți realoca butoanele de intrare pentru a se potrivi echipamentului conectat la receptor (pagina 76).

- **RM-AAU106 (doar pentru modelele din S.U.A. și Canada)**
- **RM-AAU107 (alte modele)**

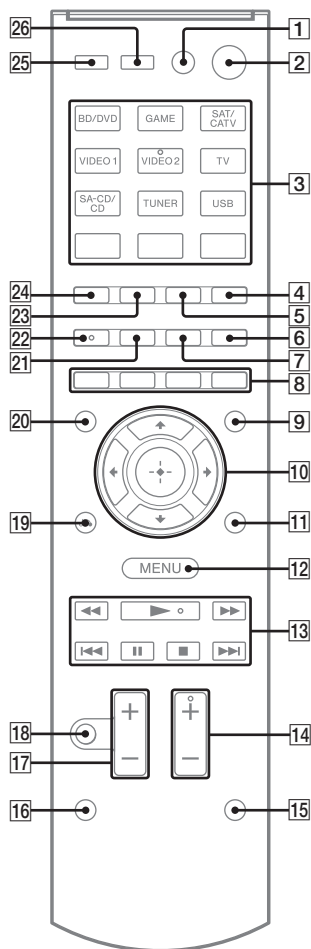

continuare

Pentru a utiliza butoanele imprimate cu roz

Țineți apăsat pe SHIFT (15), apoi apăsați pe butonul imprimat cu roz pe care doriți să îl utilizați.

Exemplu: Țineți apăsat pe SHIFT (15), apoi apăsați ENT/MEM (3).

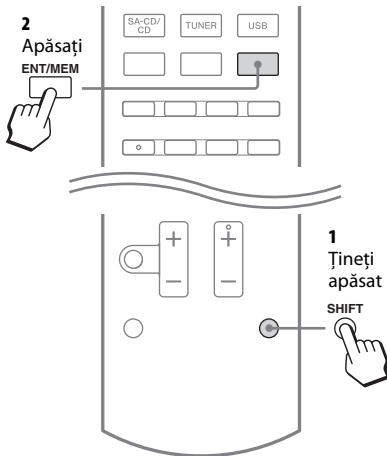

Pentru a controla receptorul

2 I/O* (pornire/standby)

Pornește receptorul sau îl trece în modul standby.

Economia de energie în modul standby

Când „Ctrl for HDMI” este setat la „OFF” (pagina 70).

3 Butoane de intrare**

Selectează echipamentul pe care doriți să-l utilizați. Atunci când apăsați pe oricare dintre butoanele de intrare, va porni receptorul. Butoanele au atribuite funcții pentru a controla echipamente Sony.

Butoane numerice**

Țineți apăsat pe SHIFT (15), apoi apăsați butoane numerice pentru a preseta posturi sau pentru a acorda posturile presetate.

ENT/MEM

Țineți apăsat pe SHIFT (15), apoi apăsați ENT/MEM pentru a memora un post în timpul funcționării tunerului.

5 INPUT MODE

Selectează modul de intrare, atunci când același echipament este conectat atât la mufele digitale, cât și la cele analogice.

6 DISPLAY

Afișează informații pe panoul de afișaj.

9 GUI MODE

Afișează meniul interfeței grafice cu utilizatorul pe ecranul televizorului.

10 (+, ▲/▼/◀/▶)

Apăsați ▲/▼/◀/▶ pentru a selecta setările, apoi apăsați (+) pentru a introduce/confirma selecția.

11 TOOLS/OPTIONS

Afișează și selectează elemente din meniurile de opțiuni.

12 MENU/HOME

Apăsați AMP (25), apoi apăsați MENU/HOME pentru a afișa meniul de utilizare a receptorului.

13 TUNING +/-

Scanează un post.

PRESET +/-

Selectează posturi presetate.

D.TUNING

Intră în modul de acord direct.

14 SOUND FIELD +**/-

Selectează un câmp de sunet.

15 SHIFT

Modifică funcția butonului telecomenzii, pentru a activa butoanele imprimate cu roz (pagina 14).

17 MASTER VOL +/- sau ▲ +/-

Reglează nivelul volumului tuturor difuzoarelor în același timp.

18 MUTING sau ✖

Dezactivează temporar sunetul. Apăsați din nou MUTING sau ✖ pentru a restaura sunetul.

19 RETURN/EXIT ↶

Revine la meniul anterior.

23 SLEEP

Setează receptorul să se oprească automat după o perioadă de timp specificată.

De fiecare dată când apăsați acest buton, afișajul se modifică ciclic, după cum urmează:

0-30-00 → 1-00-00 → 1-30-00 → 2-00-00 → OFF

Când este utilizat Cronometrul pentru repaus, pe panoul de afișaj se aprinde indicatorul „SLEEP”.

Sfat

Pentru a verifica timpul rămas până la oprirea receptorului, apăsați SLEEP. Timpul rămas apare pe panoul de afișaj. Dacă apăsați din nou SLEEP, Cronometrul pentru repaus va fi revocat.

24 AUTO VOL

Reglează volumul automat, în funcție de semnalul de intrare sau de conținutul primit de la echipamentul conectat (funcția ADVANCED AUTO VOLUME).

Această funcție este utilă, de exemplu, atunci când sunetul unei reclame este mai puternic decât cel al programelor TV.

Note

- Nu uitați să reduceți nivelul volumului înainte de a dezactiva această funcție.
- Deoarece această funcție este disponibilă doar la intrarea de semnal Dolby Digital, DTS sau PCM linear, este posibil ca volumul sunetului să crească brusc atunci când comutați la alte formate.
- Această funcție nu este disponibilă în următoarele cazuri.
 - Se primesc semnale PCM lineare cu o frecvență de eșantionare de peste 48 kHz.
 - Se primesc semnale Dolby Digital Plus, Dolby TrueHD, DTS 96/24, DTS-HD Master Audio sau DTS-HD High Resolution Audio.

AUTO CAL

Țineți apăsat pe SHIFT (15), apoi apăsați AUTO CAL pentru a activa funcția de Calibrare automată.

Notă

Acest buton nu este disponibil când receptorul se află în „GUI MODE”.

25 AMP

Activează funcționarea receptorului.

Pentru a controla un televizor Sony

Țineți apăsat pe TV (16), apoi apăsați pe butonul imprimat cu galben pentru a selecta funcția dorită.

Exemplu: Țineți apăsat pe TV (16), apoi apăsați TV CH + sau PROG + (14).

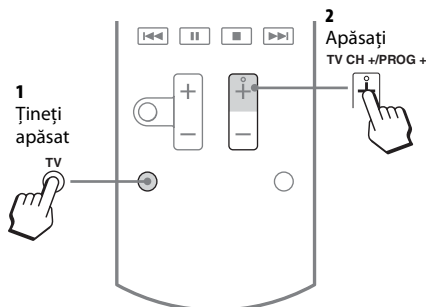

1 TV I/⏻ (pornire/standby)

Pornește sau oprește televizorul.

3 Butoane numerice**

Selectează canalele TV.

ENT/MEM

Introduce selecțiile.

CLEAR

Utilizați-l împreună cu butoanele numerice pentru a selecta numerele canalelor terminalului CATV digital. De exemplu, pentru a selecta 2.1, apăsați 2, CLEAR și 1.

↶ (Canalul anterior)

Revine la canalul vizionat anterior (vizionat mai mult de cinci secunde).

☰ (Text)

Afișează informații text.

6 DISPLAY

Afișează informații legate de programul TV curent.

ⓘ+/? (prezentare informații/text)

Afișează informații precum numărul canalului curent și modul ecranului.









Afișează informații ascunse (de ex. răspunsurile la un chestionar) în timp ce vă aflați în modul text.



8 Butoane colorate

Afișează un ghid de utilizare pe ecranul televizorului, atunci când butoanele colorate sunt disponibile. Urmați ghidul de utilizare pentru a efectua o operațiune selectată.



11 TOOLS/OPTIONS

Afișează opțiunile funcției TV.

- 12 MENU/HOME**
Afișează meniurile televizorului.
- 14 TV CH +**/- sau PROG +**/-**
Caută canalele TV presetate.

Selectează pagina următoare sau anterioară în timp ce vă aflați în modul text.
- 17 TV VOL +/- sau  +/-**
Reglează volumul televizorului.
- 18 MUTING sau **
Activează funcția de dezactivare a sunetului televizorului.
- 19 RETURN/EXIT **
Revine la meniul anterior al televizorului.
- 20 GUIDE sau **
Afișează ghidul de programe pe ecran.
- 22 AUDIO** sau **
Modifică modul de sunet dual.
- 26 INPUT sau  (Selectare intrare)**
Selectează semnalul de intrare (TV sau video).
 (Menținere text)
Menține pagina curentă în timp ce vă aflați în modul text.

* Dacă apăsați AV I/ (**1**) și I/ (**2**) în același timp, receptorul și echipamentele conectate vor fi oprite (SYSTEM STANDBY).

Funcția AV I/ (**1**) se modifică automat de fiecare dată când apăsați butoanele de intrare (**3**).

** Butoanele 5/VIDEO 2, AUDIO/,  și TV CH +/SOUND FIELD+/PROG+/ au puncte tactile. Folosiți aceste puncte drept referințe, atunci când utilizați receptorul.

Pentru a controla alte echipamente Sony

Asigurați-vă că țineți apăsat pe SHIFT (15) pentru a activa butoanele imprimate cu roz (pagina 14).

Nume	Player Blu-ray Disc, DVD	Tuner pentru satelit, tuner pentru cablu TV	VCR	Player CD	Dispozitiv USB, iPhone/iPod
1 AV I/⏻*	Alimentare	Alimentare	Alimentare	Alimentare	–
3 Butoane numerice**	Pistă	Canal	Canal	Pistă	–
ENT/MEM	Introducere	Introducere	Introducere	Introducere	Introducere
CLEAR	Golire	Golire	–	Pistă >10	–
4 iPhone CTRL	–	–	–	–	Mod control iPod/iPhone
6 DISPLAY	Afișare	Afișare	Afișare	Afișare	Afișare
7 POP UP/MENU	Meniu	–	–	–	–
8 Butoane colorate	Meniu, ghid	Meniu, ghid	–	–	–
10 +	Introducere	Introducere	Introducere	–	Introducere
↕/↔/↔/↔	Selectare	Selectare	Selectare	–	Selectare
11 TOOLS/OPTIONS	Meniu opțiuni	Meniu opțiuni	–	–	Meniu opțiuni
12 MENU/HOME	Meniu	Meniu	Meniu	–	Meniu
13 ◀▶▶▶	Căutare înainte, înapoi	–	Derulare înainte, derulare înapoi	Derulare înainte, derulare înapoi	Derulare înainte, derulare înapoi
▶▶▶▶	Redare	–	Redare	Redare	Redare
◀◀◀◀▶▶▶▶	Ignorare pistă	–	Căutare index	Ignorare pistă	Ignorare pistă
	Pauză	–	Pauză	Pauză	Pauză
■	Oprire	–	Oprire	Oprire	Oprire
FOLDER +/-	–	–	–	–	Selectare folder
19 RETURN/EXIT ⏻	Revenire	Revenire, ieșire	–	–	Revenire
20 GUIDE sau ≡	Orar programe	Meniu ghid	–	–	–
21 TOP MENU	Ghid pe ecran	–	–	–	–
22 AUDIO** sau ○○○**	Audio	–	–	–	–
26 INPUT	Selectare intrare	–	Selectare intrare	–	–

* Dacă apăsați AV I/⏻ (1) și I/⏻ (2) în același timp, receptorul și echipamentele conectate vor fi oprite (SYSTEM STANDBY).

Funcția AV I/⏻ (1) se modifică automat de fiecare dată când apăsați butoanele de intrare (3).

** Butoanele 5/VIDEO 2, AUDIO/○○○, ▶▶ și TV CH +/SOUND FIELD+/PROG+/(E) au puncte tactile. Folosiți aceste puncte drept referințe, atunci când utilizați receptorul.

Note

- Explicația de mai sus are scop de exemplificare.
- În funcție de modelul echipamentului conectat, este posibil ca unele funcții explicate în această secțiune să nu fie executate cu telecomanda furnizată.

Introducere

Vă puteți bucura de echipamentul audio/video conectat la receptor, urmând pașii simpli de mai jos.

Instalarea și conectarea difuzoarelor (pagina 19, 21)



Verificarea conexiunii corespunzătoare pentru echipamentul dumneavoastră

Conectarea televizorului și a echipamentului video (pagina 23, 24)

Calitatea imaginii depinde de mufa de conectare. Consultați ilustrația de mai jos. Selectați conexiunea în funcție de mufele cu care este dotat echipamentul dumneavoastră. Vă recomandăm să conectați componentele video prin intermediul conexiunii HDMI, dacă acestea sunt dotate cu mufe HDMI.

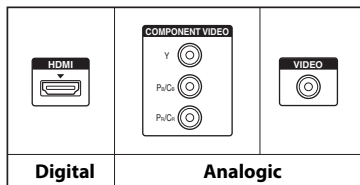

←
Imagine de înaltă calitate



Conectarea echipamentului audio (pagina 32)



Configurarea setărilor de ieșire pe echipamentul conectat

Pentru a configura o ieșire audio digitală multi-canal, verificați setarea ieșirii audio digitale de pe echipamentul conectat.

Pentru un player Blu-ray Disc, asigurați-vă că „Audio (HDMI)”, „Dolby Digital (Coaxial/Optical)” și „DTS (Coaxial/Optical)” sunt setate la „Auto”, „Dolby Digital” și, respectiv, „DTS” (începând cu septembrie 2010).

Pentru PlayStation 3, asigurați-vă că „BD/DVD Audio Output Format (HDMI)” este setat la „Bitstream” (cu versiunea 3.5 a software-ului de sistem).

Pentru detalii, consultați instrucțiunile de utilizare permise cu echipamentul conectat.



Pregătirea receptorului

Consultați „6: Conectarea cablului de alimentare CA (de la rețea)” (pagina 33) și „Inițializarea receptorului” (pagina 34).



Configurarea difuzoarelor

Selectați modelul de difuzoare (pagina 34), apoi efectuați Calibrarea automată (pagina 35).

Notă

Puteți verifica starea conexiunii difuzoarelor utilizând „Test Tone” (pagina 67). Dacă sunetul nu iese corect, verificați conexiunea difuzoarelor și faceți din nou setările explicate mai sus.

1: Instalarea difuzoarelor

Acest receptor vă permite să utilizați un sistem cu canale 7.1 (7 difuzoare și un subwoofer).

Exemplu de configurare a sistemului de difuzoare

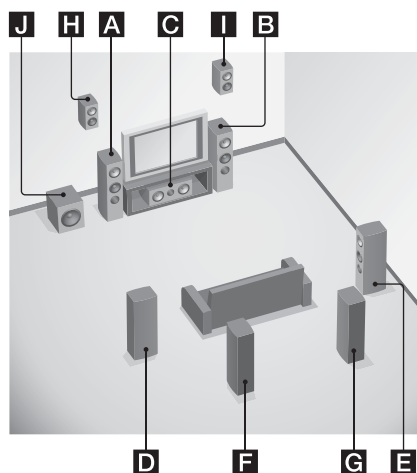

- A** Difuzor frontal (stânga)
- B** Difuzor frontal (dreapta)
- C** Difuzor central
- D** Difuzor surround (stânga)
- E** Difuzor surround (dreapta)
- F** Difuzor surround spate (stânga)*
- G** Difuzor surround spate (dreapta)*
- H** Difuzor înalt frontal (stânga)*
- I** Difuzor înalt frontal (dreapta)*
- J** Subwoofer

* Nu puteți utiliza simultan difuzoarele surround spate și difuzoarele frontale înalte.

Sistem de difuzoare cu canal 5.1

Pentru a vă bucura complet de un sunet surround multi-canal similar celui dintr-un cinematograful este nevoie de cinci difuzoare (două difuzoare frontale, unul central și două surround) și un subwoofer.

Sistem de difuzoare cu canale 7.1 utilizând difuzoare surround spate

Vă puteți bucura de o reproducere de înaltă fidelitate a sunetului înregistrat cu aplicații software DVD sau Blu-ray Disc în formatul canal 6.1 sau 7.1 dacă veți conecta un difuzor surround spate suplimentar (sistem canal 6.1) sau două difuzoare surround spate suplimentare (sistem canal 7.1).

Sistem de difuzoare cu canale 7.1 utilizând difuzoare frontale înalte

Vă puteți bucura de efecte sonore verticale, conectând două difuzoare frontale înalte suplimentare în modul PLIIz (pagina 55).

Sfaturi

- Când conectați un sistem de difuzoare cu canale 7.1 cu două difuzoare surround spate, toate unghiurile **A** trebuie să fie egale.

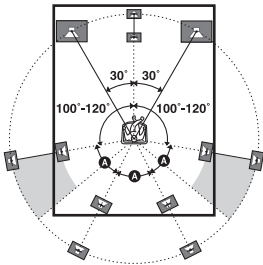

- Când conectați un sistem de difuzoare cu canale 7.1 cu două difuzoare frontale înalte, amplasați difuzoarele frontale înalte
 - la un unghi între 22° și 45°.
 - la cel puțin 1 metru direct deasupra difuzoarelor frontale.

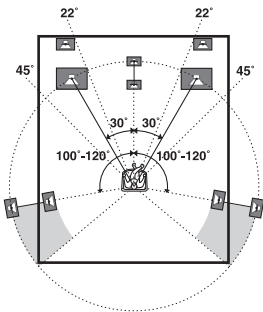

- Când conectați un sistem de difuzoare cu canale 6.1, amplasați difuzorul surround spate în spatele poziției de ascultare.

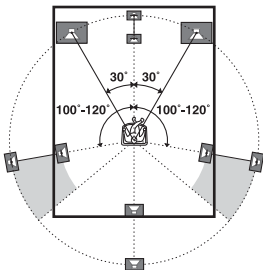

- Puteți amplasa subwooferul oriunde doriți, deoarece acesta nu emite semnale puternic direcționate.

2: Conectarea difuzoarelor

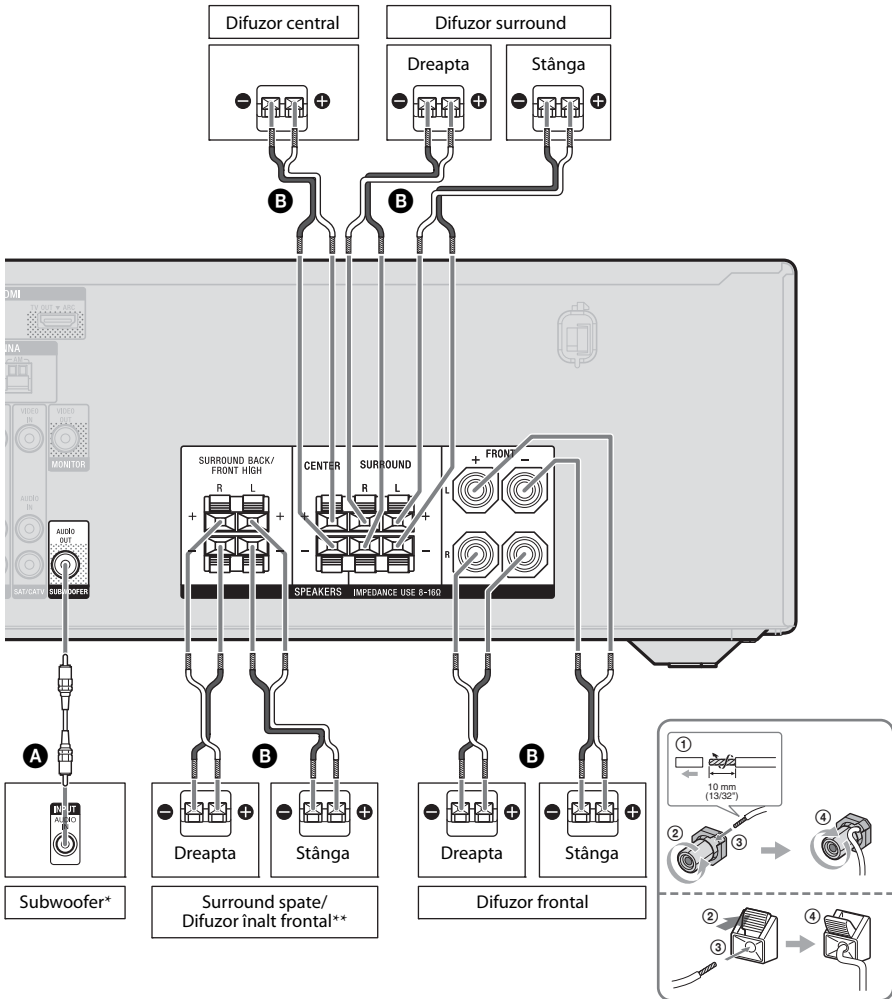

- A** Cablu audio monofonic (nefurnizat)
- B** Cablu pentru difuzor (nefurnizat)

- * Atunci când conectați un subwoofer cu funcție de standby automat, dezactivați funcția când urmăriți filme. Dacă funcția de standby automat este setată ca activă, trece automat în modul standby, în funcție de nivelul semnalului de intrare primit de subwoofer și este posibil ca sunetul să nu mai fie redat.
- ** În cazul în care conectați doar un difuzor surround spate, conectați-l la bornele SPEAKERS SURROUND BACK/FRONT HIGH L.

Note

- Puteți porni sau opri sistemul de difuzoare cu butonul SPEAKERS (pagina 9).
- Înainte de a conecta cablurile, deconectați cablul de alimentare CA (de la rețea).
- Înainte de a conecta cablul de alimentare CA (de la rețea), asigurați-vă că firele metalice ale cablurilor difuzoarelor nu se ating între bornele SPEAKERS.
- După ce ați instalat și conectat difuzorul asigurați-vă ca ați selectat modelul de difuzoare din meniul Speaker Settings (pagina 34).

3: Conectarea televizorului

Puteți viziona imaginea de intrare selectată atunci când conectați mufa HDMI TV OUT sau MONITOR OUT la un televizor. Puteți controla acest receptor utilizând o interfață grafică cu utilizatorul, în cazul în care conectați mufa HDMI TV OUT la un televizor.

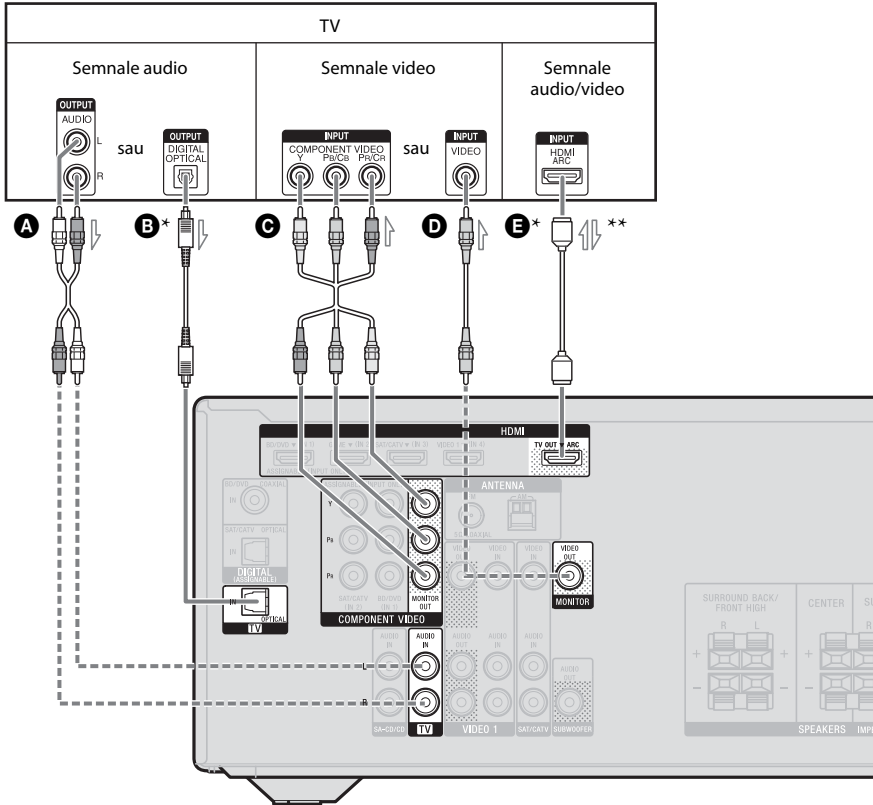

- A** Cablu audio (nefurnizat)
- B** Cablu optic digital (nefurnizat)
- C** Cablu video componentă (nefurnizat)
- D** Cablu video (nefurnizat)
- E** Cablu HDMI (nefurnizat)

— Conexiune recomandată
 - - - - Conexiune alternativă

Sony recomandă utilizarea unui cablu autorizat HDMI sau a unui cablu HDMI Sony.

- * Pentru a vă bucura de transmisiuni TV cu sunet surround multi-canal provenit din difuzoarele conectate la receptor, conectați **B** sau **E**. Nu uitați să opriți volumul televizorului sau activați funcția televizorului de dezactivare a sunetului.
- ** În cazul în care conectați receptorul la un televizor compatibil cu Canal de retur audio (ARC), sunetul televizorului va ieși prin difuzoarele conectate la receptor prin intermediul mufei HDMI TV OUT. Asigurați-vă că setați „Ctrl for HDMI” la „ON” în meniul HDMI Settings (pagina 59). Dacă doriți să selectați un semnal audio utilizând altceva decât un cablu HDMI (de ex., prin intermediul unui cablu optic digital sau al unui cablu audio), comutați modul de intrare audio utilizând INPUT MODE (pagina 62).

Note

- Înainte de a conecta cablurile, deconectați cablul de alimentare CA (de la rețea).
- Nu uitați să porniți receptorul atunci când semnalele video și audio ale unui echipament de redare sunt scoase către un televizor prin receptor. Dacă receptorul nu este alimentat cu energie electrică, nu se transmite nici semnal video, nici semnal audio.
- Conectați un monitor TV sau un proiector la mufa HDMI TV OUT sau MONITOR OUT de pe receptor. Este posibil să nu puteți înregistra, chiar dacă ați conectat echipament de înregistrare.
- În funcție de starea conexiunii dintre televizor și antenă (aeriană), imaginea de pe ecranul televizorului se poate distorsiona. În acest caz, amplasați antena (aeriană) mai departe de receptor.
- La conectarea cablurilor optice digitale, introduceți fișele drept, până ce se aude un clic.
- Nu îndoiți și nu legați cablurile optice digitale.

Sfaturi

- Toate mufele digitale audio sunt compatibile cu frecvențele de eșantionare de 32 kHz, 44,1 kHz, 48 kHz și 96 kHz.
- Receptorul are o funcție de conversie video. Pentru detalii, consultați „Funcția de conversie a semnalelor video” (pagina 31).
- Când conectați mufa de ieșire audio a televizorului la mufele TV IN ale receptorului pentru a scoate sunetul televizorului prin difuzoarele conectate la receptor, setați mufa de ieșire audio a televizorului la „Fixed”, în cazul în care se poate comuta între „Fixed” și „Variable”.

4a: Conectarea echipamentului video

Utilizarea conexiunii HDMI

High-Definition Multimedia Interface (HDMI) (Interfață multimedia de înaltă definiție) este o interfață ce transmite semnale video și audio în format digital.

Operațiile pot fi simplificate prin conectarea de echipamente compatibile cu funcția de sincronizare Sony „BRAVIA” utilizând cabluri HDMI. Consultați „Caracteristicile „BRAVIA” Sync” (pagina 58).

Caracteristici HDMI

- Semnalul audio digital transmis de HDMI poate fi scos din difuzoarele conectate la receptor. Acest semnal acceptă Dolby Digital, DTS și PCM linear. Pentru detalii, consultați „Formate audio digitale acceptate de receptor” (pagina 57).
- Receptorul poate primi PCM linear multi-canal (până la 8 canale) cu o frecvență de eșantionare de cel mult 192 kHz cu o conexiune HDMI.
- Intrările de semnale video analogice prin mufa VIDEO sau mufele COMPONENT VIDEO ale receptorului pot fi scoase ca semnele HDMI (pagina 31). Semnalele audio nu sunt scoase printr-o mufă HDMI TV OUT în timpul conversiei imaginii.
- Acest receptor acceptă transmisia cu rată de biți ridicată (DTS-HD Master Audio, Dolby TrueHD), Deep Color (Deep Colour), x.v.Color (x.v.Colour) și 3D.

Note cu privire la conexiunile HDMI

- O intrare de semnal audio prin mufa HDMI IN este scoasă prin bornele SPEAKERS, prin mufa HDMI TV OUT și prin mufa PHONES. Semnalul nu iese prin nicio altă mufă audio.
- Semnalele video care intră prin mufa HDMI IN pot fi scoase doar prin mufa HDMI TV OUT. Semnalele de intrare video nu pot fi scoase prin mufele VIDEO OUT și nici prin mufele MONITOR OUT.
- Semnalele audio și video ale intrării HDMI nu sunt scoase prin mufa HDMI TV OUT în timp ce este afișat meniul GUI.
- Atunci când doriți să ascultați sunetul prin difuzorul televizorului, setați „Audio Out” la „TV+AMP” în meniul HDMI Settings (pagina 71). Dacă nu puteți reda sursele audio cu canale multiple, setați la „AMP”. Sunetul nu va fi scos însă prin difuzorul televizorului.
- Semnalele DSD ale unui Super Audio CD nu intră și nu ies.
- Semnalele audio multiple/de zonă stereo ale unui Super Audio CD nu sunt scoase.
- Nu uitați să porniți receptorul atunci când semnalele video și audio ale unui echipament de redare sunt scoase către un televizor prin receptor. Dacă setați „Pass Through” la „OFF”, semnalele video și audio nu vor fi transmise când alimentarea este oprită.
- Semnalele audio (format, frecvență de eșantionare, lungime a biților etc.) transmise printr-o mufă HDMI pot fi suprimate de echipamentul conectat. Verificați configurarea echipamentului conectat dacă imaginea este de calitate slabă sau dacă sunetul nu iese din echipamentul conectat prin cablul HDMI.
- Sunetul poate fi întrerupt când este modificată frecvența de eșantionare, numărul de canale sau formatul audio al semnalelor de ieșire audio de la echipamentul de redare.
- În cazul în care echipamentul conectat nu este compatibil cu tehnologia de protecție a drepturilor de autor (HDCP), imaginea și/sau sunetul de la mufa HDMI TV OUT pot fi transmise distorsionat sau pot să nu fie transmise deloc.
În acest caz, verificați specificația echipamentului conectat.
- Vă puteți bucura de sunet cu rată de biți ridicată (DTS-HD Master Audio, Dolby TrueHD), PCM linear multi-canal doar cu o conexiune HDMI.
- Setați rezoluția imaginii echipamentului de redare la mai mult de 720p/1080i pentru a vă bucura de sunet cu rată de biți ridicată (DTS-HD Master Audio, Dolby TrueHD).
- Este posibil să fie nevoie să ajustați anumite setări ale rezoluției imaginii echipamentului de redare înainte de a vă putea bucura de PCM linear cu canale multiple. Consultați instrucțiunile de utilizare a echipamentului de redare.
- Pentru a vă bucura de imagini 3D, conectați un televizor și echipament compatibile 3D (player Blu-ray Disc, înregistrator Blu-ray Disc, PlayStation 3 etc.) la receptor utilizând cabluri HDMI de mare viteză, puneți-vă ochelarii 3D și apoi redați conținut compatibil 3D.
- În funcție de televizor sau de echipamentul video, este posibil ca imaginile 3D să nu fie afișate.
- Nu toate echipamentele HDMI acceptă toate funcțiile definite de versiunea HDMI specifică. De exemplu, este posibil ca echipamentele care acceptă HDMI versiunea 1.4 să nu accepte Canalul de retur audio (ARC).
- Consultați instrucțiunile de utilizare primite cu fiecare echipament conectat pentru a afla detalii.

Când conectați cabluri

- Înainte de a conecta cablurile, deconectați cablul de alimentare CA (de la rețea).
- Nu este necesar să conectați toate cablurile. Realizați conexiunile în funcție de disponibilitatea mufelor de pe echipamentul conectat.
- Utilizați un cablu HDMI de mare viteză. Dacă utilizați un cablu HDMI standard, este posibil ca imaginile 1080p, Deep Color (Deep Colour) sau 3D să nu fie afișate corespunzător.
- Nu vă recomandăm utilizarea unui cablu de conversie HDMI-DVI. Când conectați un cablu de conversie HDMI-DVI la un echipament DVI-D, sunetul și/sau imaginea se pot pierde. Conectați un cablu audio separat sau un cablu digital de conectare, apoi setați „Input Assign” din meniul Input Option (pagina 63) dacă sunetul nu este scos corect.
- La conectarea cablurilor optice digitale, introduceți fișele drept, până ce se aude un clic.
- Nu îndoiți și nu legați cablurile optice digitale.

Sfat

Toate mufele digitale audio sunt compatibile cu frecvențele de eșantionare de 32 kHz, 44,1 kHz, 48 kHz și 96 kHz.

Dacă doriți să conectați mai multe echipamente digitale, dar nu puteți găsi o intrare care să nu fie utilizată

Consultați „Utilizarea sunetului/imaginilor de la alte surse (Input Assign)” (pagina 63).

Conversia semnalelor video

Acest receptor este prevăzut cu o funcție de conversie a semnalelor video. Pentru detalii, consultați „Funcția de conversie a semnalelor video” (pagina 31).

Conectarea unui player Blu-ray Disc sau a unui player DVD

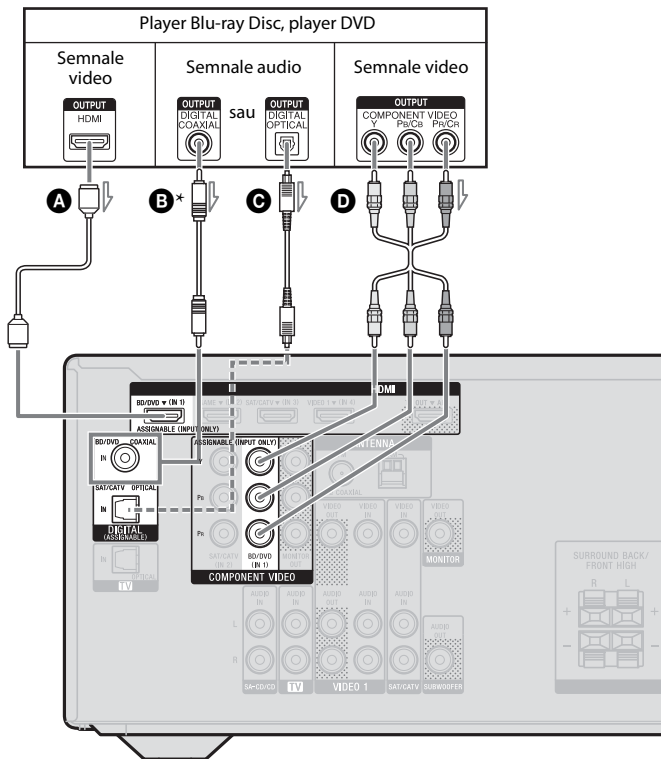

- A** Cablu HDMI (nefurnizat)
Sony recomandă utilizarea unui cablu autorizat HDMI sau a unui cablu HDMI Sony.
- B** Cablu coaxial digital (nefurnizat)
- C** Cablu optic digital (nefurnizat)
- D** Cablu video componentă (nefurnizat)

— Conexiune recomandată
- - - Conexiune alternativă

* Când conectați echipamentul prevăzut cu o mufă OPTICAL, setați „Input Assign” din meniul Input Option (pagina 63).

Notă

Asigurați-vă că modificați setarea implicită a butoanelor BD/DVD input de pe telecomandă, astfel încât să puteți utiliza butonul pentru a controla playerul DVD. Pentru detalii, consultați „Realocarea butonului de intrare” (pagina 76).

Conectarea unui tuner pentru satelit sau a unui tuner pentru cablu TV

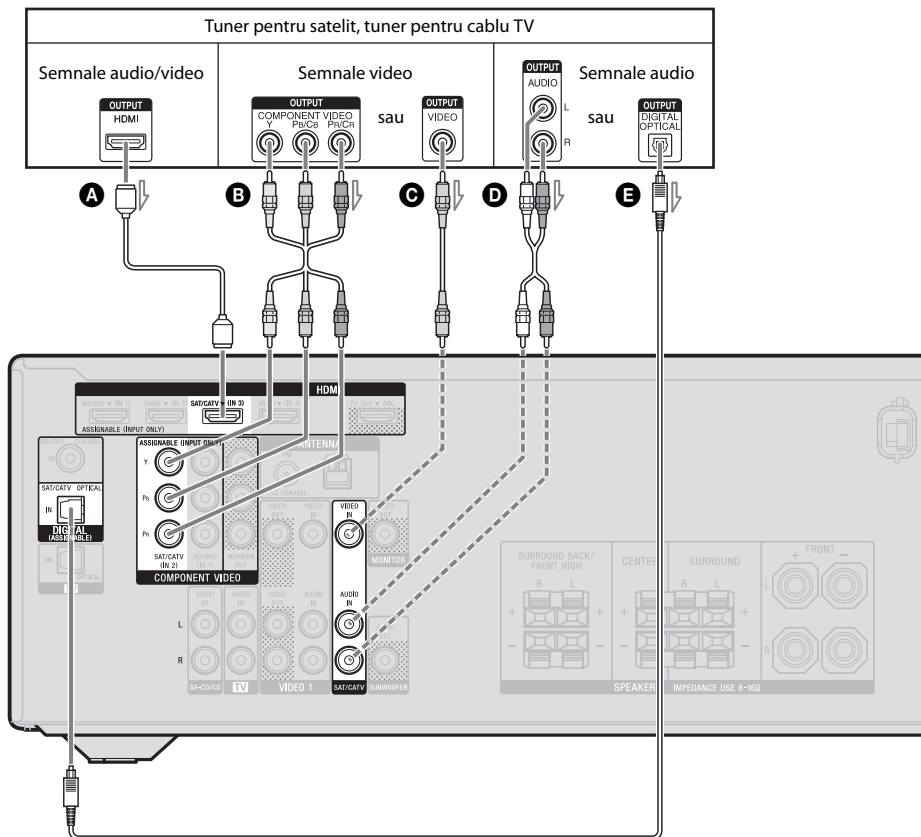

- A** Cablu HDMI (nefurnizat)
Sony recomandă utilizarea unui cablu autorizat HDMI sau a unui cablu HDMI Sony.
- B** Cablu video componentă (nefurnizat)
- C** Cablu video (nefurnizat)
- D** Cablu audio (nefurnizat)
- E** Cablu optic digital (nefurnizat)

— Conexiune recomandată
- - - Conexiune alternativă

Conectarea unei console PlayStation 3

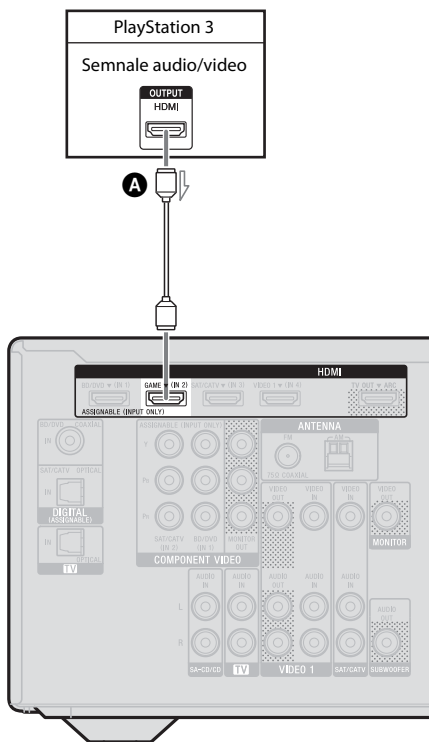

A Cablu HDMI (nefurnizat)

Sony recomandă utilizarea unui cablu autorizat HDMI sau a unui cablu HDMI Sony.

Conectarea unui iPhone sau a unui iPod pentru conținut video

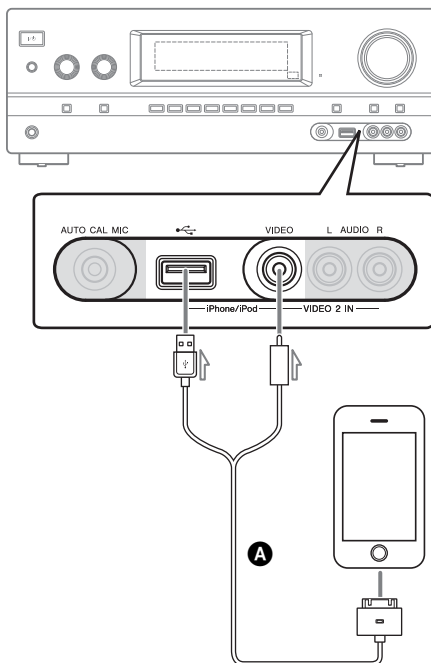

A Cablu compus AV Apple (nefurnizat)

Conectarea altor echipamente

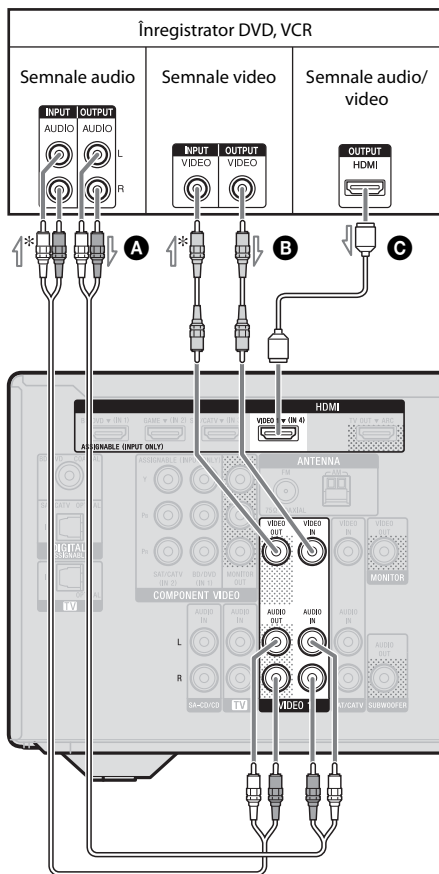

A Cablu audio (nefurnizat)

B Cablu video (nefurnizat)

C Cablu HDMI (nefurnizat)

Sony recomandă utilizarea unui cablu autorizat HDMI sau a unui cablu HDMI Sony.

D Cablu audio/video componentă (nefurnizat)

* Dacă doriți să înregistrați, trebuie să efectuați această conexiune (pagina 49).

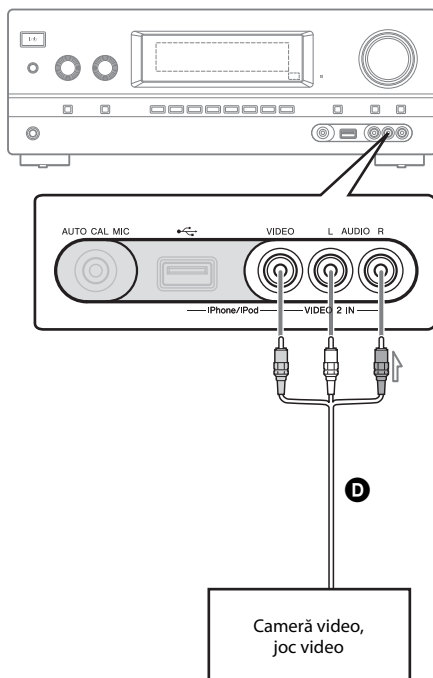

Notă

Asigurați-vă că modificați setarea implicită a butonului de intrare VIDEO 1 de pe telecomandă, astfel încât să puteți utiliza butonul pentru a controla înregistratorul DVD. Pentru detalii, consultați „Realocarea butonului de intrare” (pagina 76).

Funcția de conversie a semnalelor video

Receptorul este prevăzut cu o funcție de conversie a semnalelor video.

Semnalele video și semnalele video de la componentă pot fi scoase ca semnale video HDMI (numai prin mufa HDMI TV OUT). Ca setare implicită, semnalele video intrate prin echipamentul conectat sunt scoase după cum se arată în tabel cu săgeți continue.

Mufă INPUT	Mufă OUTPUT
HDMI IN	HDMI TV OUT
COMPONENT VIDEO IN	COMPONENT VIDEO MONITOR OUT
VIDEO IN	MONITOR VIDEO OUT

—————▶ : Este scos același tip de semnal precum cel de intrare.

- - - - -▶ : Se transformă și sunt scoase semnale video.

Note cu privire la conversia semnalelor video

- Atunci când semnalele video de la un VCR etc. sunt convertite ascendent pe acest receptor și apoi vizualizate pe televizor, în funcție de starea semnalului video scos, imaginea de pe ecranul televizorului poate fi distorsionată pe orizontală sau este posibil să nu se vadă nicio imagine.
- Atunci când utilizați un VCR cu circuit de îmbunătățire a imaginii, este posibil ca acesta să afecteze conversia semnalului video. Se recomandă dezactivarea acestei funcții de pe VCR.
- Ieșirea de imagine HDMI convertită nu acceptă x.v.Color (x.v.Colour), Deep Color (Deep Colour) sau 3D.
- Nu se poate face conversia semnalelor video HDMI în semnale video de componentă și nici în semnale video.
- Semnalele video convertite sunt scoase prin mufa HDMI TV OUT.
- Rezoluția semnalelor scoase prin mufa HDMI TV OUT este convertită ascendent până la 1080i.

Pentru a conecta echipament de înregistrare

La înregistrare, conectați echipamentul de înregistrare la mufele VIDEO OUT ale receptorului. Conectați cablurile pentru semnalele de intrare și de ieșire la același tip de mufă, deoarece mufele VIDEO OUT nu au o funcție de conversie ascendentă.

Notă

Este posibil ca semnalele scoase prin mufele HDMI TV OUT sau MONITOR OUT să nu fie înregistrate corect.

4b: Conectarea echipamentului audio

Conectarea unui player Super Audio CD, a unui player CD

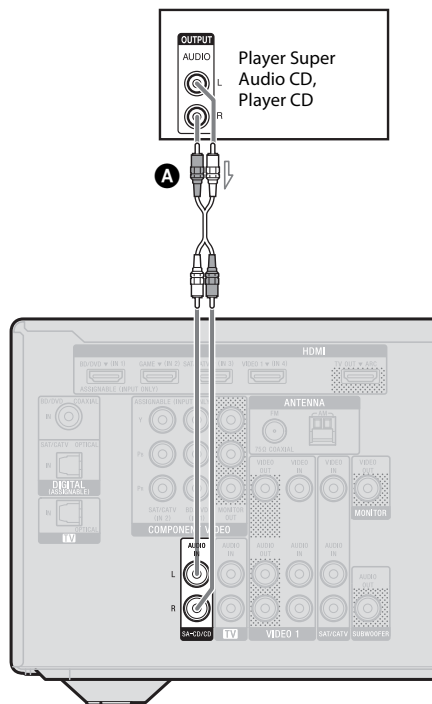

A Cablu audio (nefurnizat)

Conectarea unui iPhone, a unui iPod sau a unui dispozitiv USB

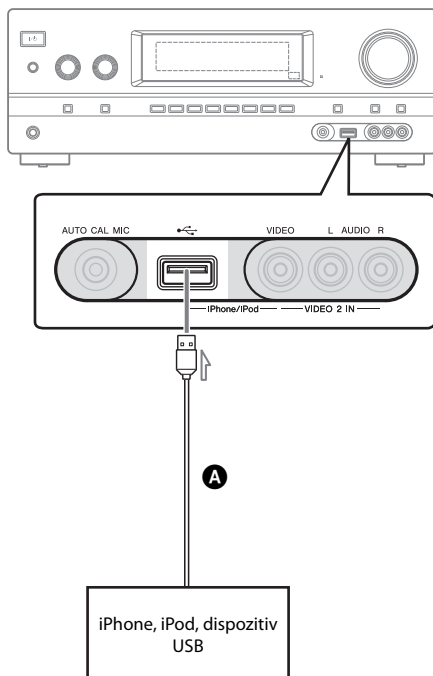

A Cablu USB (nefurnizat)

5: Conectarea antenelor (aeriane)

Înainte de a conecta antenele (aeriane), deconectați cablul de alimentare CA (de la rețea).

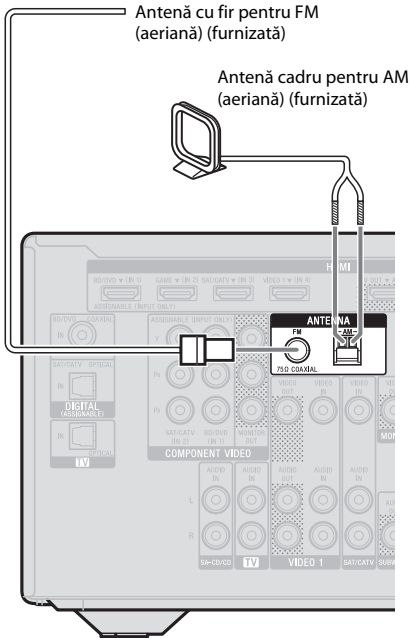

Note

- Pentru a preveni producerea de zgomote, țineți antenna cadru pentru AM (aeriană) la distanță de receptor și de alte echipamente.
- Asigurați-vă că ați întins antenna cu fir pentru FM (aeriană) pe întreaga lungime.
- După conectarea antenei cu fir pentru FM (aeriană), încercați pe cât posibil să o mențineți în poziție orizontală.

6: Conectarea cablului de alimentare CA (de la rețea)

Conectați cablul de alimentare CA (de la rețea) la o priză de perete.

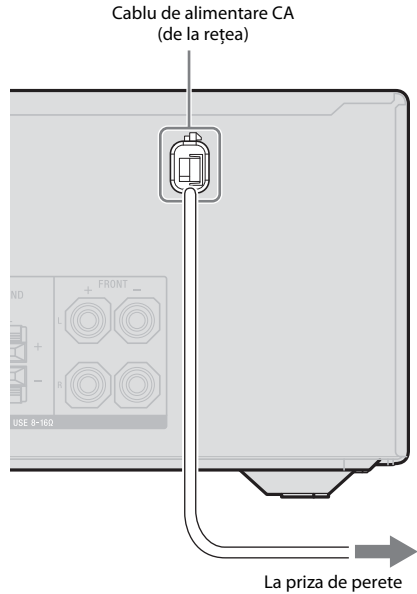

Notă

Nu uitați să porniți receptorul atunci când semnalele video și audio ale unui echipament de redare sunt scoase către un televizor prin receptor. Dacă receptorul nu este alimentat cu energie electrică, nu se transmite nici semnal video, nici semnal audio.

Inițializarea receptorului

Înainte de a utiliza receptorul pentru prima dată, inițializați-l prin următoarea procedură. Această procedură poate fi utilizată și pentru a reveni la setările implicite din fabrică. Asigurați-vă că utilizați butoanele de pe receptor pentru a efectua această operație.

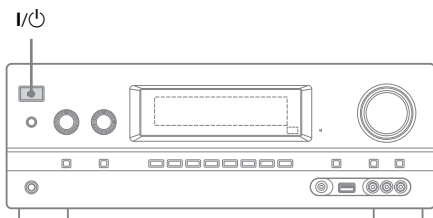

1 Apăsați I/⏻ pentru a opri receptorul.

2 Țineți apăsat I/⏻ timp de 5 secunde.

Pe panoul de afișaj apare un timp mesajul „CLEARING”, apoi se modifică în „CLEARED”.

Modificările sau ajustările aduse setărilor sunt acum reinițializate la valorile implicite.

Configurarea difuzoarelor

Selectarea modelului de difuzoare

Selectați modelul de difuzoare în funcție de sistemul de difuzoare pe care îl utilizați.

1 Apăsați GUI MODE.

După ce pe panoul de afișaj apare un timp mesajul „GUI ON”, pe ecranul televizorului apare meniul GUI. Apăsați MENU, dacă meniul GUI nu apare pe ecranul televizorului.

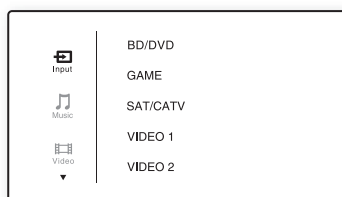

2 Apăsați în mod repetat ⬆/⬇ pentru a selecta „Settings”, apoi apăsați ⬆ sau ➡.

Pe ecranul televizorului apare lista de meniuri Settings.

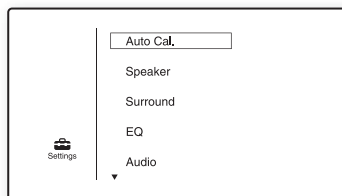

- 3** Apăsați în mod repetat \uparrow/\downarrow pentru a selecta „Speaker”, apoi apăsați \oplus sau \rightarrow .

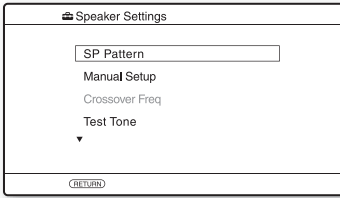

- 4** Apăsați în mod repetat \uparrow/\downarrow pentru a selecta „SP Pattern”, apoi apăsați \oplus sau \rightarrow .

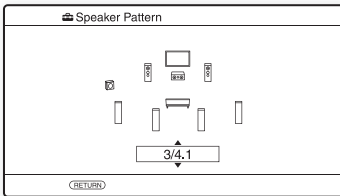

- 5** Apăsați în mod repetat \uparrow/\downarrow pentru a selecta modelul de difuzoare dorit, apoi apăsați \oplus .
- 6** Apăsați RETURN/EXIT \hookrightarrow .

Utilizarea AUTO CALIBRATION

Acest receptor este echipat cu funcția DCAC (Digital Cinema Auto Calibration), ce vă permite să realizați calibrarea automată urmând pașii de mai jos:

- Verificați conexiunea dintre fiecare difuzor și receptor.
- Ajustați volumul difuzorului.
- Măsurați distanța de la fiecare difuzor până la poziția dumneavoastră de ascultare.*
- Măsurați dimensiunile difuzorului.*
- Măsurați caracteristicile de frecvență.*

* Rezultatul măsurătorii nu se utilizează când „A. DIRECT” este selectat.

Sistemul DCAC este proiectat astfel încât să obțineți un balans corespunzător al sunetului în camera dumneavoastră. Puteți regla, însă, manual nivelul și balansul difuzorului, după preferințe. Pentru detalii, consultați „Test Tone” (pagina 67).

Înainte de realizarea calibrării automate

Înainte de a realiza calibrarea automată, verificați următoarele.

- Configurați și conectați difuzoarele (pagina 19, 21).
- Conectați la mufa AUTO CAL MIC doar microfonul de optimizare furnizat. Nu conectați alte microfoane la această mufă.
- Asigurați-vă că ieșirea difuzorului nu este setată la „SPK OFF” (pagina 9).
- Deconectați căștile.
- Îndepărtați orice obstacole situate între microfonul de optimizare și difuzoare pentru a evita erorile de măsurare.
- Realizați măsurarea într-un mediu silențios, fără zgomot, pentru a obține o măsurătoare exactă.

Note

- În timpul calibrării, din difuzoare se va auzi un sunet foarte puternic, iar volumul nu poate fi reglat. Fiți atenți la prezența copiilor sau la efectul asupra vecinilor.
- Dacă funcția de dezactivare a sunetului a fost activată înainte de calibrarea automată, această funcție va fi dezactivată automat.
- Este posibil să nu se poată face măsurători corecte sau să nu se poată efectua calibrarea automată atunci când sunt utilizate difuzoare speciale, cum ar fi difuzoare cu dipoli.

Configurarea calibrării automate

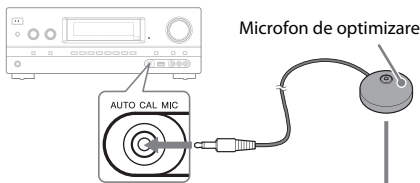

Exemplu de utilizare a difuzoarelor surround spate

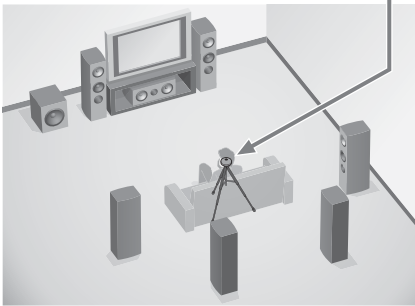

1 Selectați modelul de difuzoare (pagina 34).

În cazul în care conectați difuzoare frontale înalte, selectați modelul de difuzoare cu difuzoare frontale înalte (5/■.■ sau 4/■.■) de fiecare dată când efectuați calibrarea automată. Altfel, caracteristicile difuzoarelor frontale înalte nu pot fi măsurate.

2 Conectați microfonul de optimizare furnizat la mufa AUTO CAL MIC.

3 Configurați microfonul de optimizare.

Poziționați microfonul de optimizare la nivelul poziției în care stați. Folosiți un scaun sau un trepid pentru ca microfonul de optimizare să rămână la aceeași înălțime cu cea la care se află urechile dumneavoastră.

Confirmarea configurării subwooferului activ

- Când este conectat un subwoofer, porniți subwooferul și dați mai tare volumul înainte de a activa subwooferul. Rotiți butonul LEVEL la poziția de dinainte de punctul de mijloc.
- În cazul în care conectați un subwoofer cu funcție de frecvență de trecere, setați valoarea la maxim.
- În cazul în care conectați un subwoofer cu funcție de standby automat, dezactivați funcția.

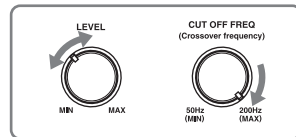

Notă

În funcție de caracteristicile subwooferului utilizat, este posibil ca valoarea distanței de configurare să fie diferită de poziția efectivă.

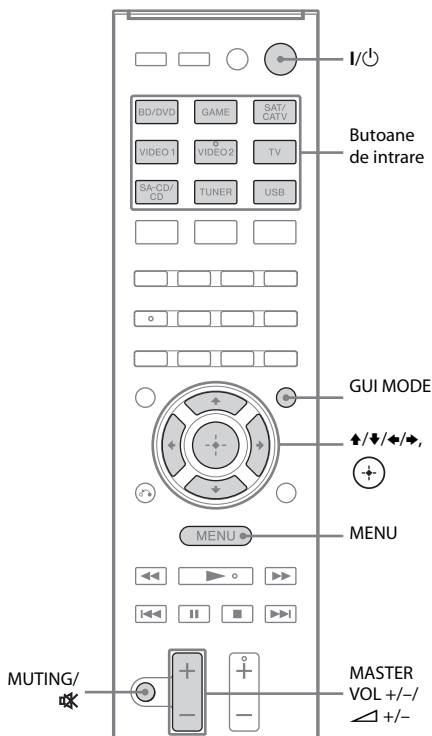

1 Apăsați GUI MODE.

După ce pe panoul de afișaj apare un timp mesajul „GUI ON”, pe ecranul televizorului apare meniul GUI. Apăsați MENU, dacă meniul GUI nu apare pe ecranul televizorului.

2 Apăsați în mod repetat \uparrow/\downarrow pentru a selecta „Settings”, apoi apăsați \oplus sau \rightarrow .

Pe ecranul televizorului apare lista de meniuri Settings.

3 Apăsați în mod repetat \uparrow/\downarrow pentru a selecta „Auto Cal”, apoi apăsați \oplus sau \rightarrow .

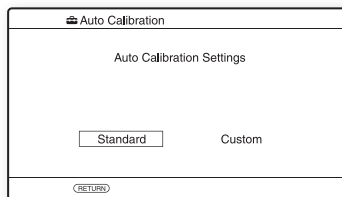

4 Apăsați în mod repetat \leftarrow/\rightarrow pentru a selecta „Standard”, apoi apăsați \oplus .

Tipul calibrării este setat automat la „Engineer”.

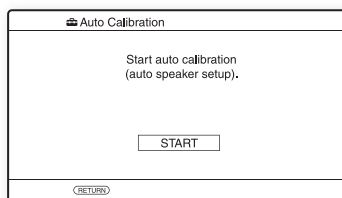

5 Apăsați \oplus pentru a selecta „START”.

6 Măsurarea va începe în cinci secunde.

Procesul de măsurare va dura aproximativ 30 de secunde cu un ton de testare.

Când măsurarea ia sfârșit, se aude un sunet și ecranul se modifică.

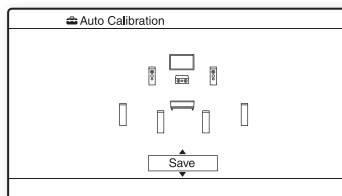

Notă

Dacă pe ecran apare o eroare, consultați „Lista mesajelor de după măsurătorile cu calibrarea automată” (pagina 39).

7 Apăsați în mod repetat \uparrow/\downarrow pentru a selecta elementul dorit, apoi apăsați \oplus .

- **Retry:** Efectuează din nou calibrarea automată.
- **Save:** Salvează rezultatele măsurătorii și părăsește procesul de configurare.
- **Warning:** Afișează avertismente legate de rezultatele măsurării. Consultați „Lista mesajelor de după măsurătorile cu calibrarea automată” (pagina 39).
- **Exit:** Părăsește procesul de configurare fără a salva rezultatele măsurătorii.

8 Salvați rezultatul măsurătorii.

Selectați „Save” la pasul 7.

Notă

Puteți selecta tipul de calibrare pe care doriți să îl utilizați, cu ajutorul calibrării automate „Custom” (pagina 39).

9 Deconectați microfonul de optimizare de la receptor.

Notă

Dacă ați repositionat difuzorul, vă recomandăm să efectuați din nou calibrarea automată pentru a vă bucura de sunet surround.

Sfaturi

- Puteți modifica unitatea de distanță din „Distance Unit” din meniul Speaker Settings (pagina 68).
- Mărimea unui difuzor („Large”/„Small”) este determinată de caracteristicile de frecvență redusă. Rezultatele măsurătorilor pot varia în funcție de poziția microfonului de optimizare și a difuzoarelor, dar și de forma camerei. Se recomandă să aplicați rezultatele măsurătorilor. În orice caz, puteți modifica aceste setări în meniul Speaker Settings. Salvați mai întâi rezultatele măsurătorii, apoi încercați să modificați setarea.

Pentru revocarea calibrării automate

Funcția de calibrare automată va fi revocată când faceți următoarele în timpul procesului de măsurare:

- Apăsați I/\cup .
- Apăsați pe butoanele de intrare de pe telecomandă sau roțiți de INPUT SELECTOR de pe receptor.
- Apăsați MUTE sau \times .
- Apăsați SPEAKERS de pe receptor.
- Modificați nivelul volumului.
- Conectați căștile.
- Apăsați SHIFT, apoi apăsați din nou AUTO CAL.

Verificarea rezultatelor calibrării automate

Pentru a verifica mesajul de avertizare sau codul de eroare obținut la „Realizarea calibrării automate” (pagina 37), procedați după cum urmează.

Apăsați \uparrow/\downarrow pentru a selecta „Warning” la pasul 7 din „Realizarea calibrării automate” (pagina 37), apoi apăsați \oplus .

Dacă apare un mesaj de avertizare, verificați mesajul și utilizați receptorul fără nicio modificare.

Sau, dacă este necesar, efectuați din nou calibrarea automată.

Când apare „Error Code”

Verificați eroarea și efectuați din nou calibrarea automată.

- 1 Apăsați \oplus pentru a selecta „ENTER”. Pe ecranul televizorului apare „RETRY ?”.
- 2 Apăsați \leftarrow/\rightarrow pentru a selecta „YES”, apoi apăsați \oplus .
- 3 Repetați pașii de la 6 la 9 din „Realizarea calibrării automate” (pagina 37).

Lista mesajelor de după măsurătorile cu calibrarea automată

Afișaj și explicație

Error Code 31

SPEAKERS este dezactivat. Setati la o altă setare a difuzorului (pagina 9) și efectuați din nou calibrarea automată.

Error Code 32

Niciun difuzor nu a fost detectat. Asigurați-vă că microfonul de optimizare este conectat corect și efectuați din nou calibrarea automată.

Dacă microfonul de optimizare este conectat corect și codul de eroare apare în continuare, cablul microfonului de optimizare poate fi deteriorat.

Error Code 33

- Nu este conectat niciun difuzor frontal sau este conectat doar un difuzor frontal.
- Microfonul de optimizare nu este conectat.
- Difuzorul surround stânga sau surround dreapta nu este conectat.
- Difuzoarele surround spate sau difuzoarele frontale înalte sunt conectate, chiar dacă difuzoarele surround nu sunt conectate. Conectați difuzoarele surround la bornele SPEAKERS SURROUND.
- Difuzorul surround spate este conectat doar la bornele SPEAKERS SURROUND BACK/FRONT HIGH R. Când conectați doar un difuzor surround spate, conectați-l la bornele SPEAKERS SURROUND BACK/FRONT HIGH L.
- Difuzorul frontal înalt stânga sau difuzorul frontal înalt dreapta nu este conectat.

Warning 40

Procesul de măsurare s-a finalizat cu detectarea unui nivel de zgomot ridicat. Puteți obține rezultate mai bune dacă repetați procesul într-un mediu mai silențios.

Warning 41

Warning 42

- Intrarea de la microfon este prea puternică.
- Distanța dintre difuzor și microfon poate fi prea mică. Depărtați-le și efectuați din nou măsurătoarea.

Warning 43

Distanța și poziția unui subwoofer nu pot fi detectate. Acest lucru poate fi cauzat de zgomot. Încercați să efectuați măsurătoarea într-un mediu silențios.

No Warning

Nu există nicio informație de avertizare.

Sfat

În funcție de poziția subwooferului, rezultatele măsurătorii pot varia. În orice caz, nu vor fi probleme chiar dacă veți utiliza în continuare receptorul cu valoarea respectivă.

Particularizarea calibrării automate

Puteți particulariza calibrarea automată, selectând tipul de calibrare dorit.

1 Apăsați GUI MODE.

După ce pe panoul de afișaj apare un timp mesajul „GUI ON”, pe ecranul televizorului apare meniul GUI. Apăsați MENU, dacă meniul GUI nu apare pe ecranul televizorului.

2 Apăsați în mod repetat \uparrow/\downarrow pentru a selecta „Settings”, apoi apăsați \oplus sau \rightarrow .

3 Apăsați în mod repetat \uparrow/\downarrow pentru a selecta „Auto Cal.”, apoi apăsați \oplus sau \rightarrow .

4 Apăsați în mod repetat \leftarrow/\rightarrow pentru a selecta „Custom”, apoi apăsați \oplus .

5 Apăsați în mod repetat \uparrow/\downarrow pentru a selecta tipul de calibrare dorit, apoi apăsați \oplus .

- **Full Flat:** Aplatizează măsurarea frecvenței de la fiecare difuzor.
- **Engineer:** Setează frecvența la cea potrivită cu „standardul Sony pentru camerele de ascultare”.
- **Front Reference:** Reglează caracteristicile tuturor difuzoarelor în funcție de caracteristicile difuzorului frontal.
- **Off:** Setează nivelulul egalizorului de calibrare automată la valoarea dezactivat.

6 Apăsați \oplus pentru a confirma tipul de calibrare selectat.

7 Urmați pașii de la 5 la 9 din „Realizarea calibrării automate” (pagina 37).

Ghid de utilizare a afișajului pe ecran

Puteți să afișați meniul receptorului pe ecranul televizorului și să selectați funcția dorită pe ecranul televizorului, apăsând **▲/▼/◀/▶** și **⊕** pe telecomandă.

Pentru a afișa meniul receptorului pe ecranul televizorului, asigurați-vă că receptorul se află în „GUI MODE”, urmând pașii din „Pentru a activa și dezactiva „GUI MODE”” (pagina 40).

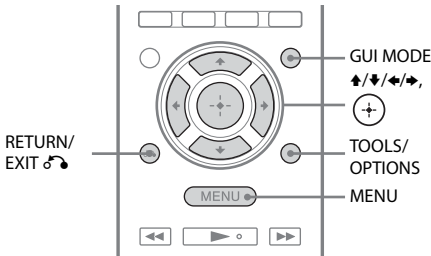

Utilizarea meniului

1 Comutați intrarea televizorului, astfel încât să fie afișată o imagine a meniului.

2 Apăsați GUI MODE.

După ce pe panoul de afișaj apare un timp mesajul „GUI ON”, pe ecranul televizorului apare meniul GUI. Apăsați MENU, dacă meniul GUI nu apare pe ecranul televizorului.

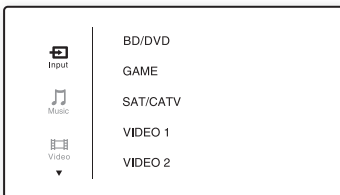

3 Apăsați în mod repetat **▲/▼ pentru a selecta meniul dorit, apoi apăsați **⊕** sau **▶** pentru a accesa meniul.**

Pe ecranul televizorului apare lista elementelor de meniu.

Exemplu: Când selectați „**Input**”.

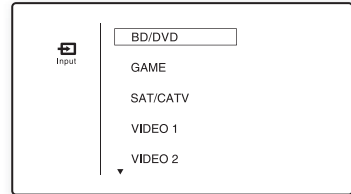

4 Apăsați în mod repetat **▲/▼ pentru a selecta elementul de meniu pe care doriți să-l ajustați, apoi apăsați **⊕** pentru a accesa elementul de meniu.**

5 Repetați pașii 3 și 4 pentru a selecta parametrul dorit.

Pentru a reveni la ecranul anterior

Apăsați RETURN/EXIT **↶**.





Pentru a părăsi meniul

Apăsați MENU.

Pentru a activa și dezactiva „GUI MODE”

Apăsați GUI MODE. „GUI ON” sau „GUI OFF” apare pe panoul de afișaj, în funcție de modul selectat.

Prezentare generală a meniurilor principale

Pictogramă meniu	Descriere
 Input	Selectează echipamentul sursei de intrare conectat la receptor (pagina 42).
 Music	Selectează muzica de pe iPhone/iPod (pagina 44) sau de pe dispozitivul USB (pagina 47).
 Video	Selectează clipurile video de pe iPhone/iPod (pagina 44).
 FM/AM	Selectează radioul FM/AM încorporat (pagina 50).
 Settings	Puteți ajusta setările difuzoarelor, efectul surround, egalizorul, intrarea audio și alte intrări conectate la mufele HDMI (pagina 65).

Utilizarea meniurilor opțiunilor

Când apăsați TOOLS/OPTIONS, sunt afișate meniurile opțiunilor pentru meniul principal selectat. Puteți selecta o funcție asociată, fără a selecta din nou meniul.

1 Apăsați GUI MODE.

După ce pe panoul de afișaj apare un timp mesajul „GUI ON”, pe ecranul televizorului apare meniul GUI. Apăsați MENU, dacă meniul GUI nu apare pe ecranul televizorului.



2 Apăsați în mod repetat ↑/↓ pentru a selecta meniul dorit, apoi apăsați (+) sau → pentru a accesa meniul.

Pe ecranul televizorului apare lista elementelor de meniu. Exemplu: Când selectați „Input”.

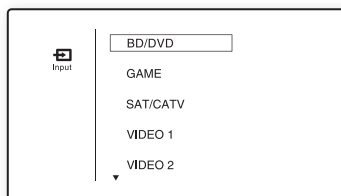

3 Apăsați TOOLS/OPTIONS în timp ce este afișată lista cu elementele de meniu.

Apare meniul opțiunilor.

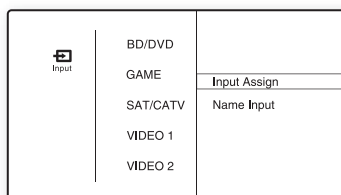

4 Apăsați în mod repetat ↑/↓ pentru a selecta meniul opțiunii pe care îl doriți, apoi apăsați (+) sau →.

5 Apăsați în mod repetat ↑/↓ pentru a selecta parametrul dorit, apoi apăsați (+).

Pentru a părăsi meniul opțiunii

Apăsați MENU.

Redarea unui echipament sursă de intrare

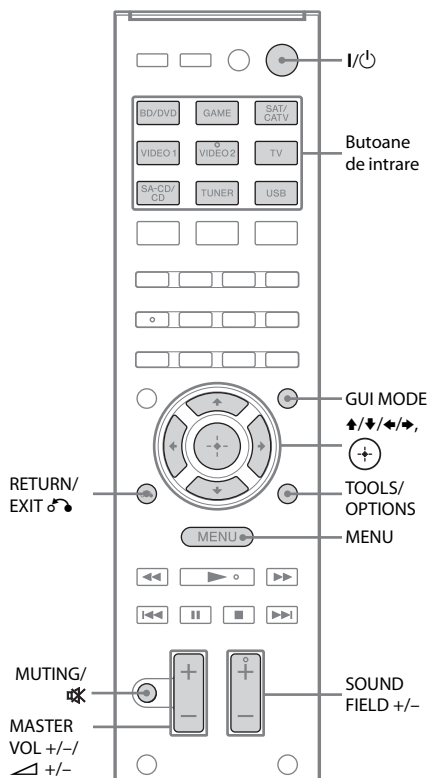

1 Apăsați GUI MODE.

Apăsați MENU, dacă meniul GUI nu apare pe ecranul televizorului.

2 Selectați „Input”, apoi apăsați (+) sau →.

Pe ecranul televizorului apare lista elementelor de meniu.

3 Selectați echipamentul dorit, apoi apăsați (+).

Ecranul cu meniurile dispare și apare ecranul de redare a intrării externe.

Intrarea care poate fi selectată:

- **BD/DVD**: Player Blu-ray Disc sau player DVD etc., conectat la mufa BD/DVD.
- **GAME**: PlayStation 3 etc., conectat la mufa GAME.
- **SAT/CATV**: Tuner pentru satelit etc., conectat la mufa SAT/CATV.
- **VIDEO 1, VIDEO 2**: VCR etc., conectat la mufa VIDEO 1 sau VIDEO 2.
- **TV**: Televizor conectat la mufa TV.
- **SA-CD/CD**: Player Super Audio CD sau CD etc., conectat la mufa SA-CD/CD.

4 Porniți echipamentul și începeți redarea.

5 Apăsați MASTER VOL +/- sau +/- pentru a regla volumul.

Puteți utiliza, de asemenea, MASTER VOLUME de pe receptor.

6 Apăsați SOUND FIELD +/- pentru a vă bucura de sunet surround.

Puteți utiliza, de asemenea, butonul 2CH/A.DIRECT, A.F.D., MOVIE/HD-D.C.S. sau MUSIC de pe receptor.

Pentru detalii, consultați pagina 54.

Sfaturi

- Puteți să rotiți de INPUT SELECTOR de pe receptor sau să apăsați pe butoanele de intrare de pe telecomandă pentru a selecta echipamentul dorit.
- Puteți să reglați volumul în mod diferit, în funcție de viteză cu care rotiți butonul MASTER VOLUME de pe receptor.
Pentru a crește sau a reduce volumul rapid: învârtiți rapid de buton.
Pentru a face ajustări fine: învârtiți încet de buton.
- Puteți să reglați volumul în mod diferit, în funcție de timpul cât apăsați și mențineți apăsat MASTER VOL +/- sau \triangle +/- pe telecomandă.
Pentru a crește sau a reduce volumul rapid: apăsați și mențineți apăsat butonul.
Pentru a face o ajustare fină: apăsați butonul și eliberați-l imediat.

Pentru a activa funcția de dezactivare a sunetului

Apăsați MUTING sau \times .

Funcția de dezactivare a sunetului va fi revocată când faceți următoarele.

- Apăsați MUTING sau \times din nou.
- Creșteți volumul.
- Opriți receptorul.
- Efectuați o calibrare automată.

Pentru a evita deteriorarea difuzoarelor

Înainte de a opri receptorul, asigurați-vă că ați redus nivelul volumului.

Denumirea intrărilor (Name Input)

Puteți să introduceți un nume de până la 8 caractere pentru intrări și să-l afișați. Echipamentele pot fi identificate mai ușor dacă au numele afișate și nu mufile.

- 1 Selectați intrarea pe care doriți să o denumiți din ecranul „ \square Input”.**
- 2 Apăsați TOOLS/OPTIONS.**
Apare meniul opțiunilor.
- 3 Selectați „Name Input”, apoi apăsați \oplus sau \blacktriangleright .**
- 4 Apăsați în mod repetat \updownarrow pentru a selecta un caracter, apoi apăsați \blacktriangleright .**
Puteți deplasa poziția de introducere înapoi și înainte apăsând $\blacktriangleleft/\blacktriangleright$.
- 5 Repetați pasul 4 pentru a introduce caracterele pe rând, apoi apăsați \oplus .**
Numele introdus este înregistrat.

Redarea unui iPhone/iPod

Puteți asculta conținutul audio/video de pe iPhone/iPod, conectând dispozitivul la bornele iPhone/iPod de pe receptor.

Pentru detalii despre conectarea unui iPhone/iPod, consultați 29, 32.

Modele de iPod/iPhone compatibile

Puteți utiliza următoarele modele de iPod/iPhone cu acest receptor. Înainte de a-l utiliza, actualizați dispozitivul iPod/iPhone cu cea mai recentă versiune de software.



iPod touch
a 4-a generație



iPod touch
a 3-a generație



iPod touch
a 2-a generație



iPod touch
prima generație



iPod nano
a 6-a generație



iPod nano
a 5-a generație
(cameră video)



iPod nano
a 4-a generație
(video)



iPod nano
a 3-a generație
(video)



iPod nano
a 2-a generație (aluminiu)



iPod classic



iPhone 4



iPhone 3GS



iPhone 3G



iPhone

Note

- Sony nu poate accepta responsabilitatea în cazul în care datele înregistrate pe iPod/iPhone se pierd sau se deteriorează atunci când se utilizează un iPod/iPhone conectat la acest receptor.
- Acest produs a fost conceput în mod specific pentru a funcționa cu iPod/iPhone și respectarea standardelor de performanță Apple a fost certificată.

Selectarea modului de comandă iPhone/iPod

Puteți selecta modul de comandă iPhone/iPod utilizând meniul GUI sau iPhone CTRL de pe telecomandă.

Puteți utiliza meniul GUI pentru a răsfoi conținutul de pe iPhone/iPod.

De asemenea, puteți controla toate operațiunile, vizualizând informațiile pe panoul de afișaj atunci când „GUI MODE” este dezactivat.

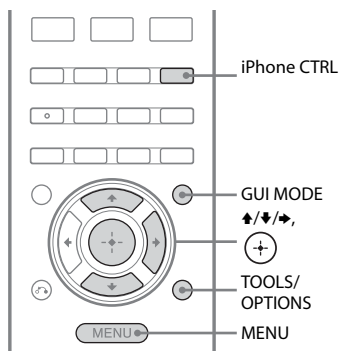

1 Apăsați GUI MODE.

Apăsați MENU, dacă meniul GUI nu apare pe ecranul televizorului.

2 Selectați „Music” sau „Video”, apoi apăsați (+) sau ➔.

Când dispozitivul iPhone sau iPod este conectat, pe ecranul televizorului apare „iPhone/iPod”.

3 Apăsați TOOLS/OPTIONS.

Apare meniul opțiunilor.

4 Selectați „System GUI” sau „iPod”, apoi apăsați (+).

Utilizarea iPhone/iPod cu ajutorul modului „System GUI”

1 Asigurați-vă că „System GUI” este selectat la pasul 4 din „Selectarea modului de comandă iPhone/iPod” (pagina 45).

2 Apăsați (+) pentru a selecta „iPhone/iPod”.

3 Selectați conținutul dorit din lista cu conținut, apoi apăsați (+) sau ➔.

Începe redarea conținutului selectat, iar pe ecranul televizorului apar informații despre conținutul audio/video.

Notă

Semnalele video de la un iPhone/iPod sunt convertite ascendent pe acest receptor și apoi vizualizate pe televizor, în funcție de starea semnalului video scos.

Pentru detalii, consultați „Funcția de conversie a semnalelor video” (pagina 31).

Pentru a selecta modul de redare

Puteți schimba modul de redare, utilizând TOOLS/OPTIONS de pe telecomandă.

- Repeat: Off / One / All
- Shuffle: Off / Songs / Albums
- Audiobooks: Slower / Normal / Faster

Utilizarea iPhone/iPod cu ajutorul modului „iPod”

1 Asigurați-vă că „iPod” este selectat la pasul 4 din „Selectarea modului de comandă iPhone/iPod” (pagina 45).

2 Apăsați (+) pentru a selecta „iPhone/iPod”.

3 Selectați conținutul dorit, utilizând meniul iPhone/iPod.

Pentru detalii cu privire la utilizarea iPhone/iPod, consultați instrucțiunile de utilizare primite cu dispozitivul iPhone/iPod.

Pentru a utiliza dispozitivul iPhone/iPod cu ajutorul telecomenzii

Puteți utiliza iPhone/iPod cu ajutorul următoarelor butoane de pe telecomanda receptorului.

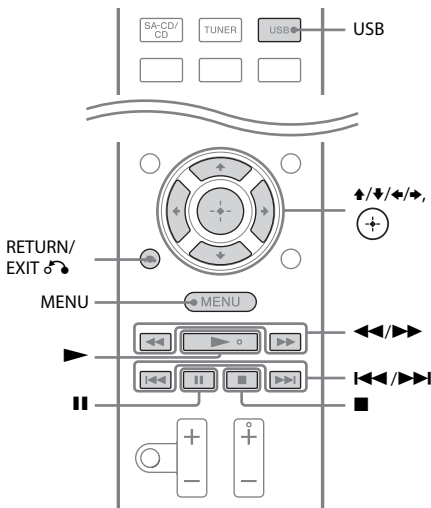

Apăsați USB înainte de a utiliza următoarele butoane.

Apăsați	Operațiune
▶	Pornește redarea.
, ■	Înterupe redarea.
◀▶▶▶	Derulează înapoi sau înainte.
◀◀◀▶▶▶	Trece la fișierul anterior/următor.
⊕, ▶	Accesează elementul selectat.
MENU, RETURN, ◀	Revine la ierarhia anterioară afișaj/folder.
▲/▼	Selectează elementul anterior/următor.

Note cu privire la iPhone/iPod

- Dispozitivul iPhone/iPod este încărcat atunci când este conectat la receptor și receptorul este pornit.
- Nu puteți transfera cântece pe iPhone/iPod.
- Nu scoateți dispozitivul iPhone/iPod în timpul funcționării. Pentru a evita avarierea sau deteriorarea dispozitivului iPhone/iPod, opriți receptorul atunci când conectați sau deconectați un iPhone/iPod.

Listă mesaje iPhone/iPod

Mesaj și explicație

Reading

Receptorul recunoaște și citește informațiile de pe iPhone sau iPod.

Loading

Receptorul încarcă informațiile de pe iPhone sau iPod.

No Support

Este conectat un iPhone sau un iPod neacceptat sau un dispozitiv necunoscut.

No Device

Nu este conectat niciun iPhone sau iPod.

No Music / No Video

Nu a fost găsită muzică și nici conținut video.

HP No Support

Din căști nu iese sunet când dispozitivul iPhone sau iPod este conectat.

Redarea unui dispozitiv USB

Puteți asculta muzică de pe dispozitivul USB, conectând dispozitivul la portul  (USB) de pe receptor.

Pentru detalii despre conectarea unui dispozitiv USB, consultați „Conectarea unui iPhone, a unui iPod sau a unui dispozitiv USB” (pagina 32).

Formatele de fișiere muzicale ce pot fi redate de acest receptor sunt următoarele:

Music

Format fișier	Extensii
MP3 (MPEG-1 Audio Layer III)	„.mp3”
AAC*	„.m4a”, „.3gp”, „.mp4”
WMA9 Standard*	„.wma”

* Receptorul nu redă fișiere codificate cu DRM.

Dispozitive USB compatibile

Puteți utiliza următoarele dispozitive USB Sony cu acest receptor. Nu se pot utiliza alte dispozitive USB cu acest receptor.

Dispozitiv USB Sony verificat

Nume produs	Nume model
Walkman®	NWZ-S754 / S755
	NWZ-E453 / E454 / E455
	NWZ-E353 / E354 / E355
	NWZ-B133 / B135 / B133F / B135F
	NWZ-B142 / B143 / B142F / B143F
	NWD-E023F / E025F
	NWZ-E435F / E436F / E438F
	NWZ-E343 / E344 / E345
	NWZ-S636F / S638F / S639F
	NWZ-S736F / S738F / S739F
	NWZ-A726 / A728 / A729 / A726B / A728B
	NWZ-A826 / A828 / A829
	NWZ-W202

Nume produs	Nume model
	NWZ-X1050 / X1060
	NWZ-S744 / S745
	NWZ-E443 / E444 / E445
	NWZ-S543 / S544 / S545
	NWZ-A844 / A845 / A846 / A847
	NWZ-W252 / W253
	NWZ-B152 / B153 / B152F / B153F
MICROVAULT	USM1GL / 2GL / 4GL / 8GL / 16GL
	USM1GLX / 2GLX / 4GLX / 8GLX / 16GLX

Note

- Receptorul nu poate citi date în format NTFS.
- Receptorul nu poate citi date diferite de cele salvate pe prima partiție a unui hard disk.
- Nu utilizați alte dispozitive USB decât acestea. Nu se garantează funcționarea modelelor care nu sunt enumerate aici.
- Este posibil ca funcționarea să nu fie întotdeauna asigurată nici chiar atunci când utilizați aceste dispozitive USB.
- Este posibil ca unele dintre aceste dispozitive USB să nu fie disponibile spre a fi achiziționate în anumite zone.
- Când formatați modelele de mai sus, asigurați-vă că formatați utilizând modelul în sine sau un software de formatare dedicat pentru modelul respectiv.
- Când conectați un dispozitiv USB la receptor, asigurați-vă că îl conectați după ce mesajul „Creating Library” sau „Creating Database” de pe dispozitivul USB a dispărut.

Utilizarea dispozitivului USB

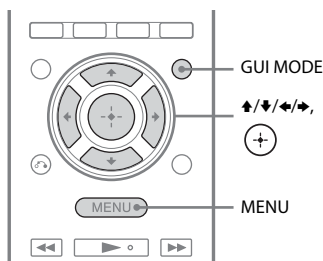

continuare

1 Apăsați GUI MODE.

Apăsați MENU, dacă meniul GUI nu apare pe ecranul televizorului.

2 Selectați „ Music”, apoi apăsați

 sau .

Când dispozitivul USB este conectat, pe ecranul televizorului apare „USB”.

3 Apăsați pentru a selecta „USB”.

Puteți utiliza dispozitivul USB cu ajutorul telecomenzii receptorului.

Informațiile despre conținutul audio apar pe ecranul televizorului.

Pentru a selecta modul de redare

Puteți schimba modul de redare, utilizând TOOLS/OPTIONS de pe telecomandă.





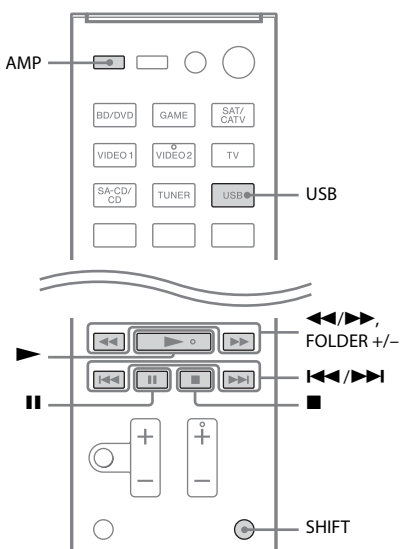

- Repeat: Off / One / All / Folder

Pentru a utiliza dispozitivul USB cu ajutorul telecomenzii

Puteți utiliza dispozitivul USB cu ajutorul următoarelor butoane de pe telecomanda receptorului.



Apăsați USB sau AMP înainte de a utiliza următoarele butoane.

Apăsați	Operațiune
	Pornește redarea.
	Întreține redarea.
	Oprește redarea.
 sau 	Derulează înapoi sau înainte.
 sau 	Trece la fișierul anterior/următor.
FOLDER +/-*	Trece la folderul anterior/următor.

* Țineți apăsat pe SHIFT și apăsați pe acest buton.

Note cu privire la dispozitivul USB

- Când este necesară o conexiune prin cablu USB, conectați cablul USB furnizat împreună cu dispozitivul USB ce urmează să fie conectat. Consultați instrucțiunile de utilizare primite cu dispozitivul USB ce urmează a fi conectat pentru a afla detalii legate de metoda de funcționare.
- Nu conectați receptorul și dispozitivul USB printr-un hub USB.
- Când dispozitivul USB este conectat, apare „Reading”.
- Poate dura circa 10 înainte ca „Reading” să apară, în funcție de tipul de dispozitiv USB conectat.
- Când dispozitivul USB este conectat, receptorul citește toate fișierele de pe dispozitivul USB. Dacă pe dispozitivul USB există mai multe foldere sau fișiere, este posibil să dureze un timp mai îndelungat pentru a termina citirea dispozitivului USB.
- Receptorul poate recunoaște până la
 - 100 de foldere (inclusiv folderul „ROOT”).
 - 100 de fișiere audio pentru fiecare folder.
 - 8 niveluri de foldere (structură arborescentă de fișiere, inclusiv folderul „ROOT”).

Numărul maxim de fișiere audio și foldere poate varia, în funcție de structura fișierelor și folderelor.

Nu salvați alte tipuri de fișiere sau foldere nenecesare pe un dispozitiv USB.

- Nu se poate garanta compatibilitatea cu toate software-urile de codificare/scriere, dispozitivele de înregistrare și suporturile de înregistrare. Un dispozitiv USB necompatibil poate produce zgomot sau sunete întrerupte, sau este posibil să nu fie redat deloc.
- Va fi necesar un timp pentru a porni redarea atunci când:
 - structura de foldere este complexă.
 - capacitatea memoriei este excesivă.
- Receptorul nu acceptă neapărat toate funcțiile furnizate de un dispozitiv USB conectat.
- Ordinea de redare pentru receptor poate diferi de cea pentru dispozitivul USB conectat.
- Se sare peste foldere care nu conțin niciun fișier audio.
- Atunci când se redă o piesă foarte lungă, unele operații pot cauza întârzierea redării.

Listă mesaje USB

Mesaj și explicație

Reading

Receptorul recunoaște și citește informațiile de pe dispozitivul USB.

Device Error

Memoria dispozitivului USB nu a putut fi recunoscută (pagina 47).

No Support

Este conectat un dispozitiv USB neacceptat, un dispozitiv necunoscut sau dispozitivul USB este conectat printr-un hub USB (pagina 47).

No Device

Nu este conectat niciun dispozitiv USB.

No Track

Nu a fost găsită nicio pistă.

Înregistrarea cu ajutorul receptorului

Puteți înregistra de la un echipament audio (de ex., înregistrator CD) sau echipament video (de ex., VCR, înregistrator DVD) utilizând receptorul. Consultați instrucțiunile de utilizare furnizate odată cu echipamentul de înregistrare.

1 Apăsați pe unul dintre butoanele de intrare pentru a selecta echipamentul de redare pe care doriți să-l înregistrați.

Puteți utiliza, de asemenea, INPUT SELECTOR de pe receptor.

2 Pregătiți echipamentul de redare pentru redare.

Exemplul 1 (înregistrare audio):
Accesați postul radio pe care doriți să-l înregistrați.

Exemplul 2 (înregistrare video):
Introduceți în VCR caseta video pe care doriți să o copiați.

3 Pregătiți echipamentul de înregistrare.

Exemplul 1 (înregistrare audio):
Introduceți un suport CD-R gol în înregistratorul de CD-uri și reglați nivelul înregistrării.

Exemplul 2 (înregistrare video):
Introduceți o casetă video goală etc. în echipamentul de înregistrare (conectat la mufele VIDEO 1 OUT) pentru înregistrare.

4 Începeți înregistrarea pe echipamentul de înregistrare, apoi porniți echipamentul de redare.

Note

- Unele surse conțin protecții pentru drepturi de autor pentru a împiedica înregistrarea. În acest caz, este posibil să nu puteți înregistra de pe sursa respectivă.
- Mufa de ieșire analogică scoate doar semnale de intrare analogice (pentru înregistrare).
- Sunetul HDMI nu poate fi înregistrat.
- În timp ce sunt înregistrate doar semnale video compuse, funcția de standby automat a receptorului poate porni și întrerupe înregistrarea. În acest caz, setați „Auto Standby” la „OFF” (pagina 71).

Operațiuni tuner

Ascultarea de radio FM/AM

Puteți asculta difuzări FM și AM cu ajutorul tunerului încorporat. Înainte de utilizare, asigurați-vă că ați conectat antenele FM și AM (aeriene) la receptor (pagina 33).

Sfat

Scala de acord pentru acord direct este prezentată mai jos.

Zonă	FM	AM
S.U.A., Canada	100 kHz	10 kHz*
Europa	50 kHz	9 kHz

* Scala de acord pentru AM poate fi modificată (pagina 51).

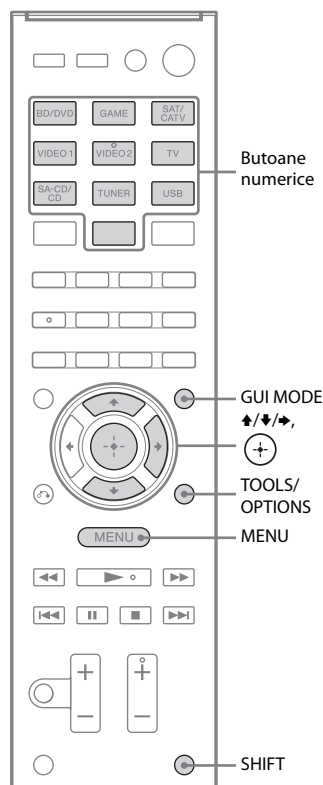

1 Apăsați GUI MODE.

Apăsați MENU, dacă meniul GUI nu apare pe ecranul televizorului.

2 Selectați „FM FM” sau „AM AM” din meniu, apoi apăsați (+) sau ➔.

Pe ecranul televizorului apare lista de meniuri FM sau AM.

Acordarea automată a unui post (Auto Tuning)**1 Selectați „Auto Tuning”, apoi apăsați (+) sau ➔.****2 Apăsați ▲/▼.**

Apăsați ▲ pentru a scana ascendent; apăsați ▼ pentru a scana descendent. Scanarea se oprește de fiecare dată când se recepționează un post.

În cazul recepției FM stereo slabe

1 Acordați postul pe care doriți să-l ascultați utilizând Auto Tuning, Direct Tuning (pagina 51) sau selectați postul presetat dorit (pagina 52).

2 Apăsați TOOLS/OPTIONS.

3 Selectați „FM Mode”, apoi apăsați (+) sau ➔.

4 Selectați „MONO”, apoi apăsați (+).

Acordarea directă a unui post (Direct Tuning)

Puteți introduce direct frecvența postului, cu ajutorul butoanelor numerice.

1 Selectați „Direct Tuning”, apoi apăsați (+) sau ➔.**2 Apăsați SHIFT, apoi apăsați butoane numerice pentru a introduce frecvența.**

Exemplul 1: FM 102,50 MHz

Selectați 1 ➔ 0 ➔ 2 ➔ 5 (➔ 0*)

Exemplul 2: AM 1.350 kHz

Selectați 1 ➔ 3 ➔ 5 ➔ 0

* Apăsați 0 doar pentru modelele din Europa.

Sfat

Dacă ați acordat un post AM, reglați direcția antenei cadru pentru AM (aeriană) pentru o recepție optimă.

3 Apăsați (+).**Dacă nu puteți accesa un post**

„---.--- MHz” apare și apoi ecranul revine la frecvența curentă.

Asigurați-vă că ați introdus frecvența corectă. Dacă nu, repetați pasul 2. Dacă în continuare nu puteți accesa un post, este posibil ca frecvența respectivă să nu fie folosită în zona dumneavoastră.

Modificarea scalei de acordare AM**(Doar pentru modelele din S.U.A. și Canada)**

Puteți modifica scala de acordare AM la 9 kHz sau la 10 kHz, folosind butoanele de pe receptor.

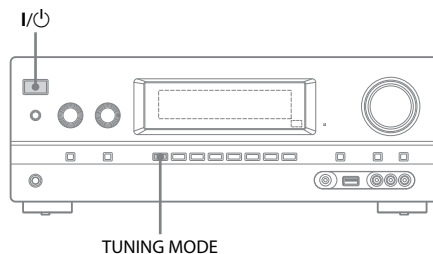

- 1 Apăsați I/⏻ pentru a opri receptorul.**
- 2 În timp ce țineți apăsat TUNING MODE, apăsați I/⏻ pe receptor.**
- 3 Modificați scala de acordare AM curentă la 9 kHz (sau la 10 kHz).**
Pentru a reinițializa scala la 10 kHz (sau 9 kHz), repetați procedeul de mai sus.

Notă

Dacă modificați scala de acordare, vor fi șterse toate posturile presetate.

Presetarea posturilor de radio FM/AM (Preset Tuning)

Puteți preseta până la 30 de posturi FM și 30 de posturi AM ca posturi preferate.

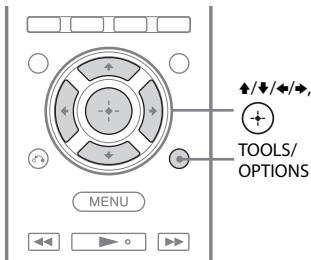

- 1 Acordați postul pe care doriți să-l presetati, utilizând Auto Tuning (pagina 51) sau Direct Tuning (pagina 51).**
- 2 Apăsați TOOLS/OPTIONS.**
Apare meniul opțiunilor.
- 3 Selectați „Memory”, apoi apăsați (+) sau ➔.**

- 4 Selectați un număr de presetare, apoi apăsați (+).**

Postul este memorat cu numărul de presetare selectat.

- 5 Pentru a preseta un alt post, repetați pașii de la 1 la 4.**

Puteți memora posturi după cum urmează:

- banda AM: de la AM 1 la AM 30
- banda FM: de la FM 1 la FM 30

Acordarea posturilor presetate

- 1 Selectați „FM FM” sau „AM AM” din meniu, apoi apăsați (+) sau ➔.**
- 2 Selectați postul presetat dorit.**
Sunt disponibile numere de presetare de la 1 la 30.

Denumirea posturilor presetate (Name Input)

- 1 În ecranul „FM FM” sau „AM AM”, selectați numărul de presetare pe care doriți să-l denumiți.**
- 2 Apăsați TOOLS/OPTIONS.**
Apare meniul opțiunilor.
- 3 Selectați „Name Input”, apoi apăsați (+) sau ➔.**
- 4 Apăsați în mod repetat ↑/↓ pentru a selecta un caracter, apoi apăsați ➔.**
Puteți deplasa poziția de introducere înapoi și înainte apăsând ←/➔.
- 5 Repetați pasul 4 pentru a introduce caracterele pe rând, apoi apăsați (+).**
Numele introdus este înregistrat.

Recepționarea de difuzări RDS

(Doar pentru modelele din Europa)

Cu acest receptor puteți utiliza RDS (Sistem de date radio), care permite posturilor radio să trimită informații suplimentare împreună cu semnalul de programare obișnuit. Acest receptor vă oferă caracteristici RDS convenabile, precum afișarea numelui de serviciu al programului. RDS este disponibil doar pentru posturi FM.*

* Nu toate posturile FM oferă servicii RDS și nici nu furnizează același tip de servicii. Dacă nu sunteți familiarizat cu serviciile RDS din zona dumneavoastră, consultați posturile de radio locale pentru a afla detalii.

Selectați pur și simplu un post din banda FM.

Dacă acordați un post care oferă servicii RDS, se va aprinde indicația „RDS”, iar pe ecranul televizorului și pe panoul de afișaj va apărea numele de serviciu al programului.

* Dacă nu este recepționată o difuzare RDS, nu va apărea niciun nume de serviciu al programului.

Note

- RDS poate funcționa necorespunzător dacă postul recepționat nu transmite semnal RDS sau dacă intensitatea semnalului este scăzută.
- Unele litere care pot fi afișate pe ecranul televizorului nu pot fi afișate pe panoul de afișaj.

Sfat

În timp ce este afișat numele de serviciu al unui program, puteți verifica frecvența apăsând în mod repetat pe DISPLAY (pagina 76).

Ascultarea de sunet surround

Selectarea câmpului de sunet

Acest receptor poate crea sunet surround în format cu canale multiple. Puteți selecta unul dintre câmpurile de sunet optimizate, din câmpurile de sunet preprogramate ale receptorului.

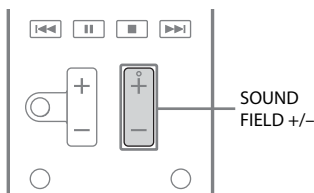

Apăsați în mod repetat SOUND FIELD +/- pentru a selecta câmpul de sunet dorit.

Puteți utiliza, de asemenea, 2CH/A.DIRECT, A.F.D., MOVIE/HD-D.C.S. sau MUSIC de pe receptor.

Modul de sunet pe 2 canale

Puteți comuta sunetul de ieșire pe 2 canale, indiferent de formatul de înregistrare al software-ului pe care îl utilizați, de echipamentul de redare conectat și de setările câmpului de sunet al receptorului.

■ 2CH ST. (2 canale stereo)

Receptorul scoate sunetul doar prin difuzoarele frontale, stâng și drept. Nu se aude sunetul prin subwoofer.

Sursele stereo standard cu 2 canale sar complet peste prelucrarea câmpului de sunet, iar formatele surround cu canale multiple sunt reduse la 2 canale.

■ A. DIRECT (Analog Direct)

Puteți comuta sunetul intrării selectate la intrarea analogică pe 2 canale. Această funcție vă permite să utilizați surse analogice de înaltă calitate.

La utilizarea acestei funcții, se pot regla doar volumul și nivelul difuzorului frontal.

Notă

Nu puteți selecta „A. DIRECT” când selectați BD/DVD, GAME și USB ca intrare.

Modul Auto Format Direct (A.F.D.)

Modul Auto Format Direct (A.F.D.) vă permite să ascultați sunete de înaltă fidelitate și să selectați modul de decodare pentru a asculta un sunet stereo în format pe 2 canale ca sunet în format cu canale multiple.

■ A.F.D. AUTO (A.F.D. Auto)

Prezintă sunetul așa cum a fost înregistrat/codificat, fără a adăuga efecte surround. Totuși, pentru modelele din S.U.A. și Canada, acest receptor va genera un semnal de frecvență joasă ca ieșire pentru subwoofer, atunci când nu există semnale LFE.

■ MULTI ST. (Stereo multiplu)

Transmite semnale în format cu 2 canale (stânga/dreapta) de la toate difuzoarele. În funcție de setările difuzoarelor, este posibil ca sunetul să nu fie transmis din anumite difuzoare.

Mod film

Puteți asculta sunetul în mod surround prin simpla selectare a unuia dintre câmpurile de sunet preprogramate ale receptorului. Sunetul se va auzi la fel de impresionant și de rezonant ca într-un cinematograf.

■ HD-D.C.S.

HD Digital Cinema Sound (HD-D.C.S.) este noua tehnologie inovatoare home theater de la Sony și utilizează cele mai recente tehnologii de procesare a semnalului acustic și digital. Se bazează pe date de măsurare cu răspuns precis ale unui studio de masterizare.

Cu HD-D.C.S., vă puteți bucura de filme Blu-ray și DVD acasă, nu doar cu o calitate înaltă a sunetului, ci și cu cea mai bună ambianță sonoră, exact cum a intenționat inginerul de sunet în timpul procesului de masterizare.

Puteți selecta tipul de efect pentru HD-D.C.S. Pentru detalii, consultați „Meniu Surround Settings” (pagina 69).

■ PLII MV (PLII Movie)

Execută decodarea în modul Dolby Pro Logic II Movie. Această setare este ideală pentru filme codificate în Dolby Surround. În plus, acest mod poate reproduce sunetul în format cu 5.1 canale pentru a viziona filme dublate sau vechi.

■ PLIIX MV (PLIIX Movie)

Execută decodarea în modul Dolby Pro Logic IIx Movie. Această setare extinde Dolby Pro Logic II Movie sau Dolby Digital 5.1 pe canale separate pentru film 7.1.

■ PLIIZ (PLIIZ Height)

Execută decodarea în modul Dolby Pro Logic IIz. Această setare mărește flexibilitatea de extindere a unui sistem de canale 5.1 la 7.1. Componenta sa verticală oferă o dimensiune de prezență și profunzime.

■ NEO6 CIN (Neo:6 Cinema)

Execută decodarea în modul DTS Neo:6 Cinema. Sursa înregistrată în formatul cu 2 canale este decodată în 7 canale.

Mod muzică

Puteți asculta sunetul în mod surround prin simpla selectare a unuia dintre câmpurile de sunet preprogramate ale receptorului. Sunetul se va auzi la fel de impresionant și de rezonant ca într-o sală de concerte.

■ HALL (Sală)

Reproduce acustica unei săli de concerte clasice.

■ JAZZ (Club de jazz)

Reproduce acustica unui club de jazz.

■ CONCERT (Concert live)

Reproduce acustica unei săli de concerte live de 300 de locuri.

■ STADIUM (Stadion)

Reproduce senzația dată de un stadion în aer liber de mari dimensiuni.

■ SPORTS (Sport)

Reproduce senzația unei transmisii sportive.

■ P. AUDIO (Portable Audio)

Reproduce o imagine clară, accentuată a sunetului de la dispozitivul dumneavoastră audio portabil. Acest mod este ideal pentru formatul MP3 sau alte fișiere muzicale comprimate.

■ PLII MS (PLII Music)

Execută decodarea în modul Dolby Pro Logic II Music. Această setare este ideală pentru sursele stereo normale, precum CD-urile.

■ PLIIX MS (PLIIX Music)

Execută decodarea în modul Dolby Pro Logic IIx Music. Această setare este ideală pentru sursele stereo normale, precum CD-urile.

■ PLIIZ (PLIIZ Height)

Execută decodarea în modul Dolby Pro Logic IIz. Această setare mărește flexibilitatea de extindere a unui sistem de canale 5.1 la 7.1. Componenta sa verticală oferă o dimensiune de prezență și profunzime.

■ NEO6 MUS (Neo:6 Music)

Execută decodarea în modul DTS Neo:6 Music. Sursa înregistrată în formatul cu 2 canale este decodată în 7 canale. Această setare este ideală pentru sursele stereo normale, precum CD-urile.

Când sunt conectate căștile

Puteți selecta acest câmp de sunet doar dacă la receptor sunt conectate căștile.

■ HP 2CH (HP (2CH))

Acest mod se selectează automat dacă folosiți căști (cu excepția „A. DIRECT”). Sursele stereo standard cu 2 canale sar complet peste prelucrarea câmpului de sunet, iar formatele surround cu canale multiple sunt reduse la 2 canale, cu excepția semnalelor LFE.

■ HP DIR (HP (Direct))

Acest mod se selectează automat dacă folosiți căști atunci când „A. DIRECT” este selectat. Transmite semnalele analogice fără a fi procesate de egalizor, câmp de sunet etc.

La conectarea unui subwoofer

Acest receptor va genera un semnal de frecvență joasă pentru transmitere către subwoofer când nu există semnal LFE, care este un efect de sunet cu trecere joasă, transmis printr-un subwoofer către un semnal cu 2 canale. Semnalul de frecvență joasă nu este generat însă pentru „NEO6 CIN” sau „NEO6 MUS”, atunci când toate difuzoarele sunt setate pe „Large”. Pentru a beneficia integral de circuitele de redirecționare a bașilor Dolby Digital, vă recomandăm să setați frecvența de oprire a subwooferului la o valoare cât mai ridicată.

Note cu privire la câmpurile de sunet

- În funcție de setarea modelului de difuzoare, este posibil ca unele câmpuri de sunet să nu fie disponibile.
- Nu puteți selecta simultan PLIIX și PLIIZ.
 - PLIIX este disponibil doar când modelul de difuzoare este setat la o setare cu difuzoare surround spate.
 - PLIIZ este disponibil doar când modelul de difuzoare este setat la o setare cu difuzoare frontale înalte.
- Câmpurile de sunet pentru muzică și filme nu funcționează în următoarele cazuri.
 - Se primesc semnale DTS-HD Master Audio, DTS-HD High Resolution Audio sau Dolby TrueHD cu frecvență de eșantionare mai mare de 48 kHz.
 - „A. DIRECT” este selectat.
- „PLII MV”, „PLIIX MV”, „PLII MS”, „PLIIX MS”, „PLIIZ”, „NEO6 CIN” și „NEO6 MUS” nu funcționează când modelul de difuzoare este setat la 2/0 sau 2/0.1.
- Când este selectat unul din câmpurile de sunet pentru muzică, nu se transmite sunet din subwoofer dacă toate difuzoarele sunt setate la „Large” în meniul Speaker Settings. Sunetul va fi însă transmis prin subwoofer dacă
 - semnalul de intrare digital conține semnale LFE.
 - difuzoarele frontale sau surround sunt setate la „Small”.
 - „MULTI ST.”, „PLII MV”, „PLII MS”, „PLIIX MV”, „PLIIX MS”, „HD-D.C.S.” sau „P. AUDIO” este selectat.

Pentru a dezactiva efectul surround pentru film/muzică

Apăsați în mod repetat SOUND FIELD +/- pentru a selecta „2CH ST.” sau „A.F.D AUTO”.

De asemenea, puteți să apăsați în mod repetat 2CH/A. DIRECT de pe receptor pentru a selecta „2CH ST.” sau să apăsați în mod repetat A.F.D. de pe receptor pentru a selecta „A.F.D. AUTO”.

Formate audio digitale acceptate de receptor

Formatele audio digitale pe care le poate decoda acest receptor depind de mufele de ieșire audio digitală ale echipamentului conectat. Acest receptor acceptă următoarele formate audio.

Format audio	Numărul maxim de canale	Conexiune între echipamentul de redare și receptor	
		COAXIAL/OPTICAL	HDMI
Dolby Digital	5.1	○	○
Dolby Digital EX	6.1	○	○
Dolby Digital Plus ^{a)}	7.1	×	○
Dolby TrueHD ^{a)}	7.1	×	○
DTS	5.1	○	○
DTS-ES	6.1	○	○
DTS 96/24	5.1	○	○
DTS-HD High Resolution Audio ^{a)}	7.1	×	○
DTS-HD Master Audio ^{a)b)}	7.1	×	○
PCM linear multi-canal ^{a)}	7.1	×	○

^{a)}Semnalele audio sunt transmise în alt format dacă nu există corespondență între echipamentul de redare și format. Pentru detalii, consultați instrucțiunile de utilizare ale echipamentului de redare.

^{b)}Semnalele cu o frecvență de eșantionare de peste 96 kHz sunt redade la 96 kHz sau 88,2 kHz.

Reinițializarea câmpurilor de sunet la setările implicite

Asigurați-vă că utilizați butoanele de pe receptor pentru a efectua această operație.

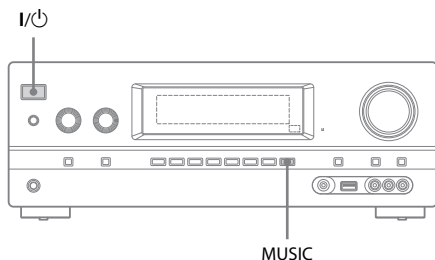

1 Apăsați I/⏻ pentru a opri receptorul.

2 În timp ce țineți apăsat MUSIC, apăsați I/⏻.

„S.F. CLEAR” apare pe panoul de afișaj și toate câmpurile de sunet sunt reinițializate la setările implicite.

Caracteristicile „BRAVIA” Sync

Ce este „BRAVIA” Sync?

Funcția „BRAVIA” Sync permite comunicarea între produse Sony, precum televizoare, playere Blu-ray Disc/DVD, amplificatoare AV etc., care acceptă funcția Comandă HDMI. Prin conectarea de echipamente Sony compatibile cu „BRAVIA” Sync prin intermediul unui cablu HDMI (nefurnizat), utilizarea se simplifică astfel:

- Redare printr-o singură atingere (pagina 60)
- Controlul audio al sistemului (pagina 60)
- Oprirea alimentării sistemului (pagina 61)
- Sincronizarea modului Cinematograf/Cinematograf (pagina 61)
- Selectarea scenei (pagina 62)

Comanda HDMI este un standard pentru funcții de control reciproc utilizat de HDMI CEC (Consumer Electronics Control) pentru HDMI (High-Definition Multimedia Interface).

Vă recomandăm să conectați receptorul la produse prevăzute cu „BRAVIA” Sync.

Notă

În funcție de echipamentul conectat, este posibil ca funcția de Comandă HDMI să nu fie disponibilă. Consultați instrucțiunile de utilizare a echipamentului.

Pregătirea pentru „BRAVIA” Sync

Receptorul este compatibil cu funcția „Comandă HDMI – configurare simplă”.

- Dacă televizorul dumneavoastră este compatibil cu funcția „Comandă HDMI – configurare simplă” puteți seta funcția Comandă HDMI a receptorului și a echipamentului de redare în mod automat prin setarea Comenzii HDMI pe televizor (pagina 59).
- Dacă televizorul dumneavoastră nu este compatibil cu funcția „Comandă HDMI – configurare simplă” puteți seta individual funcția Comandă HDMI a receptorului, a echipamentului de redare și a televizorului (pagina 59).

Dacă televizorul dumneavoastră este compatibil cu funcția „Comandă HDMI – configurare simplă”







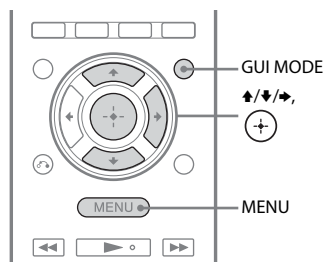

Funcția Comandă HDMI a receptorului poate fi activată simultan, activând funcția Comandă HDMI a televizorului.

- 1** Conectați receptorul, televizorul și echipamentul de redare printr-o conexiune HDMI (pagina 24). (Respectivul echipament trebuie să fie compatibil cu funcția Comandă HDMI.)
- 2** Porniți receptorul, televizorul și echipamentul de redare.
- 3** Porniți funcția Comandă HDMI a televizorului.
Funcția Comandă HDMI a receptorului și toate echipamentele conectate sunt activate simultan. La finalizarea configurării, pe panoul de afișaj apare „COMPLETE”.

Pentru detalii cu privire la configurarea televizorului, consultați instrucțiunile de utilizare ale televizorului.

Dacă televizorul dumneavoastră nu este compatibil cu funcția „Comandă HDMI – configurare simplă”



- 1** Apăsați GUI MODE.
Apăsați MENU, dacă meniul GUI nu apare pe ecranul televizorului.
- 2** Selectați „ Settings” din meniu, apoi apăsați  sau .
- Pe ecranul televizorului apare lista de meniuri Settings.
- 3** Selectați „HDMI”, apoi apăsați  sau .
- 4** Selectați „Ctrl for HDMI”, apoi apăsați  sau .
- 5** Selectați „ON”, apoi apăsați .
- Funcția Comandă HDMI este setată la valoarea activat.
- 6** Apăsați GUI MODE pentru a părăsi meniul GUI.
Dacă este afișat meniul GUI, funcția Comandă HDMI a echipamentului de redare nu va funcționa în mod corespunzător.
- 7** Setati funcția de Comandă HDMI a echipamentului conectat la valoarea activat.
Dacă funcția Comandă HDMI este deja activată, nu trebuie să modificați setarea. Pentru detalii cu privire la configurarea televizorului și a echipamentului conectat, consultați instrucțiunile de utilizare ale echipamentului respectiv.

Note

- Înainte de a efectua „Comandă HDMI – configurare simplă” pe televizor, asigurați-vă că ați deschis mai întâi televizorul și celelalte echipamente conectate, inclusiv receptorul.
- Dacă, după ce ați făcut setările pentru „Comandă HDMI – configurare simplă”, echipamentul de redare nu funcționează, verificați setarea Comandă HDMI pe televizor.
- Dacă echipamentul conectat nu acceptă „Comandă HDMI – configurare simplă”, dar acceptă Comandă HDMI, trebuie să setați funcția Comandă HDMI pentru echipamentele conectate înainte de a realiza „Comandă HDMI – configurare simplă” de la televizor.
- Dacă ați alocat intrarea HDMI unei alte intrări utilizând „HDMI Assign” în meniul HDMI, funcția Redare printr-o singură atingere nu este disponibilă.

Redarea echipamentelor printr-o singură atingere (Redare printr-o singură atingere)

Cu ajutorul unei operații simple (o atingere), echipamentele conectate la receptor cu funcția Bravia Sync vor porni automat. Vă puteți bucura de sunet/imagini, utilizând echipamentul conectat.

Când setați „Pass Through” la „AUTO” sau „ON”, sunetul și imaginea pot fi transmise doar din televizor, în timp ce receptorul rămâne în modul standby.

Când începeți redarea unui echipament conectat, funcționarea receptorului și a televizorului este simplificată, după cum urmează:

Receptor și televizor

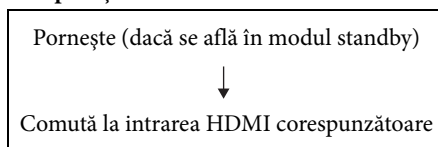

Note

- Asigurați-vă că funcția Control audio al sistemului este activată utilizând meniul televizorului.
- Este posibil ca începutul conținutului să nu apară, în funcție de televizor.
- Este posibil ca receptorul să nu poată fi pornit când „Pass Through” este setat la „AUTO” sau „ON”, în funcție de setări.

Sfat

Puteți selecta și un echipament conectat, precum un player Blu-ray Disc/DVD, din meniul televizorului. În acest caz, receptorul și televizorul vor comuta automat la intrarea HDMI corespunzătoare.

Ascultarea sunetului televizorului prin difuzoarele conectate la receptor (Controlul audio al sistemului)

Vă puteți bucura de sunetul televizorului prin difuzoarele conectate la receptor printr-o operație simplă.

Puteți comanda funcția Control audio al sistemului utilizând meniul televizorului. Pentru detalii, consultați instrucțiunile de utilizare ale televizorului.

TV

Setează Controlul audio al sistemului la valoarea activat

Reduce la minim volumul televizorului

Receptor

- Pornește (dacă se află în modul standby)
- Comută la intrarea HDMI corespunzătoare

Emite sunetul televizorului

Puteți utiliza, de asemenea, funcția Control audio al sistemului după cum urmează.

- Dacă porniți receptorul în timp ce este pornit și televizorul, funcția de Control audio al sistemului va fi configurată automat pentru a scoate sunetul televizorului prin difuzoarele conectate la receptor. Dacă, însă, opriți receptorul, sunetul va fi transmis prin difuzoarele televizorului.

- Când reglați volumul televizorului, funcția Control audio al sistemului reglează volumul receptorului simultan.

Note

- În cazul în care funcția Control audio al sistemului nu funcționează conform configurării televizorului dumneavoastră, consultați instrucțiunile de utilizare ale televizorului.
- Atunci când „Ctrl for HDMI” este setat la „ON”, setarea „Audio Out” din meniul HDMI Settings se va seta automat, pe baza setărilor funcției Control audio al sistemului.
- Dacă televizorul este pornit înainte de pornirea receptorului, televizorul va pierde pentru câteva momente ieșirea sunetului.

Țineți apăsat pe TV, apoi apăsați TV I/O.

Televizorul, receptorul și echipamentele conectate prin intermediul HDMI sunt oprite.

Note

- Setați funcția de cuplare a alimentării televizorului la valoarea „ON” înainte de a utiliza funcția Oprirea alimentării sistemului. Pentru detalii, consultați instrucțiunile de utilizare ale televizorului.
- În funcție de echipamentul conectat, este posibil ca acesta să nu fie oprit. Pentru detalii, consultați instrucțiunile de utilizare ale echipamentului conectat.

Oprirea receptorului cu ajutorul televizorului (Oprirea alimentării sistemului)

Atunci când opriți televizorul folosind butonul POWER de pe telecomanda televizorului, receptorul și echipamentele conectate se vor opri automat. Puteți folosi și telecomanda receptorului pentru a opri televizorul.

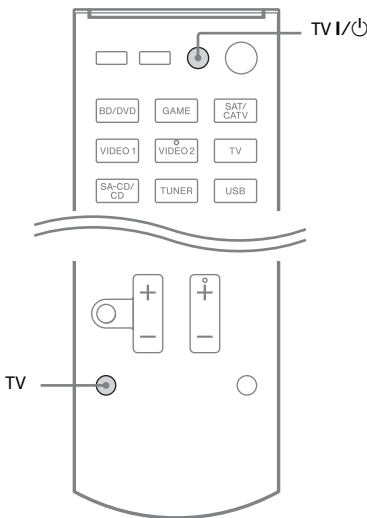

Vizionarea filmelor cu câmpul de sunet optim (Sincronizarea modului Cinematograf/ Cinematograf)

Apăsați THEATER sau THEATRE pe telecomanda televizorului sau a playerului Blu-ray Disc, în timp ce țineți telecomanda îndreptată către televizor.

Câmpul de sunet se comută la „HD-D.C.S.”. Pentru a reveni la câmpul de sunet anterior, apăsați din nou THEATER sau THEATRE.

Notă

Este posibil să nu se comute câmpul de sunet, în funcție de televizor.

Sfat

Este posibil să se revină la câmpul de sunet anterior atunci când modificați intrarea televizorului.

Ascultarea câmpului de sunet optim pentru scena selectată (Selectarea scenei)

Funcția Selectarea scenei vă permite să vă bucurați de o calitate optimă a imaginii și comută câmpul de sunet în funcție de scena selectată pe televizor.

Pentru detalii cu privire la funcționare, consultați instrucțiunile de utilizare ale televizorului.

Notă

Este posibil să nu se comute câmpul de sunet, în funcție de televizor.

Alte operațiuni

Comutarea între audio digital și analogic (INPUT MODE)

Când conectați echipamentul la mufele de intrare audio digitale și analogice de pe receptor, puteți fixa modul de intrare audio pe una dintre acestea sau puteți comuta de la una la alta, în funcție de tipul de material pe care intenționați să îl vizionați.

1 **Rotiți de INPUT SELECTOR de pe receptor pentru a selecta intrarea.**

Puteți utiliza, de asemenea, butoanele de intrare de pe telecomandă.

2 **Apăsați în mod repetat INPUT MODE pe receptor pentru a selecta modul de intrare audio.**

Modul de intrare audio selectat apare pe panoul de afișaj.

- **AUTO:** Acordă prioritate semnalelor audio digitale. Dacă există mai multe conexiuni digitale, au prioritate semnalele audio HDMI. Dacă nu există semnale audio digitale, sunt selectate semnalele audio analogice. Când este selectată intrarea TV, au prioritate semnalele Canalului de retur audio (ARC). Dacă televizorul dumneavoastră nu este compatibil cu funcția Canal de retur audio (ARC), sunt selectate semnalele audio digitale optice.
- **COAX:** Specifică semnalele audio digitale care intră prin mufa DIGITAL COAXIAL.
- **OPT:** Specifică semnalele audio digitale care intră prin mufa DIGITAL OPTICAL.
- **ANALOG:** Specifică semnalele audio analogice care intră prin mufele AUDIO IN (L/R).

Note

- În funcție de intrare, este posibil ca unele moduri de intrare audio să nu fie configurate.
- Când este selectată intrarea USB, „-----” apare pe panoul de afișaj și nu puteți schimba la alte moduri. Selectați o altă intrare, apoi setați modul de intrare audio.
- Când este utilizat „A. DIRECT”, intrarea audio este setată la „ANALOG”. Nu puteți selecta alte moduri.
- Funcția Canal de retur audio (ARC) nu este disponibilă în următoarele cazuri.
 - Televizorul dumneavoastră nu este compatibil cu funcția Canal de retur audio (ARC).
 - „Ctrl for HDMI” este setat la „OFF”.
 - Când nu conectați receptorul la mufa HDMI a unui televizor compatibil ARC cu ajutorul unui cablu HDMI.

Utilizarea sunetului/ imaginilor de la alte surse

(Input Assign)

Puteți realoca semnale audio și/sau video către o altă intrare, atunci când acestea nu sunt utilizate în momentul respectiv.

După ce ați realocat mufele de intrare, puteți utiliza butoanele de intrare (sau INPUT SELECTOR de pe receptor) pentru a selecta echipamentul pe care l-ați conectat.

Alocarea intrării audio digital și video componentă

Puteți realoca mufele de intrare COMPONENT VIDEO și DIGITAL către o altă intrare, dacă setările implicite ale mufelor nu corespund echipamentului conectat.

Exemplu:

Când conectați playerul DVD la mufele OPTICAL SAT/CATV IN și COMPONENT VIDEO SAT/CATV (IN 2).

- Alocați mufa OPTICAL SAT/CATV IN către „BD/DVD”
- Alocați mufele COMPONENT VIDEO SAT/CATV (IN 2) către „BD/DVD”

1 Apăsați GUI MODE.

Apăsați MENU, dacă meniul GUI nu apare pe ecranul televizorului.

2 Selectați „Input”, apoi apăsați (+) sau ➔.

3 Selectați numele intrării pe care doriți să o alocați.

4 Apăsați TOOLS/OPTIONS.

Apare meniul opțiunilor.

5 Selectați „Input Assign”, apoi apăsați (+) sau ➔.

Apare ecranul „Input Assign”.

6 Selectați semnalele audio și/sau video pe care doriți să le alocați intrării pe care ați selectat-o la pasul 3 utilizând ↑/↓/←/➔.

7 Apăsați (+).

Nume intrare		BD/DVD	GAME	SAT/CATV	VIDEO1	VIDEO2	SA-CD/CD
Mufe intrare video alocabile	COMP.1	○*	○	○	○	○	○
	COMP.2	○	○	○*	○	○	○
	CVBS	-	-	○	○*	○*	-
	NONE	○	○*	-	-	-	○*
Mufe intrare audio alocabile	BD COAX	○*	○	○	○	○	○
	SAT OPT	○	○	○*	○	○	○
	ANALOG	-	-	○	○*	○*	○*
	NONE	-	○*	-	-	-	-

* Setare implicită

Note

- Nu puteți alocă o altă intrare optică intrărilor cărora le-a fost alocată inițial o mufă de intrare optică.
- Atunci când alocăți intrarea audio digitală, este posibil ca setarea INPUT MODE să se modifice automat.
- Este permisă o singură realocare pentru fiecare intrare.

Alocarea intrării HDMI

Puteți realoca mufele de intrare HDMI către o altă intrare, dacă setările implicite ale mufelor nu corespund echipamentului conectat.

Exemplu:

Când conectați playerul CD la mufa HDMI SAT/CATV (IN 3), alocăți mufa „HDMI 3” către „SA-CD/CD”.

Notă

Înainte de a realoca mufele de intrare HDMI, asigurați-vă că setați „Ctrl for HDMI” la „OFF”.

1 Apăsați GUI MODE.

Apăsați MENU, dacă meniul GUI nu apare pe ecranul televizorului.

2 Selectați „Settings”, apoi apăsați (+) sau ➔.

Pe ecranul televizorului apare lista de meniuri Settings.

3 Selectați „HDMI”, apoi apăsați (+) sau ➔.

4 Selectați „HDMI Assign”, apoi apăsați (+) sau ➔.

5 Selectați mufa HDMI pe care doriți să o alocăți, apoi apăsați (+).

6 Selectați numele intrării pe care doriți să o alocăți, apoi apăsați (+).

Nume intrare		BD/DVD	GAME	SAT/CATV	VIDEO1	VIDEO2	SA-CD/CD	NONE
Mufe intrare HDMI alocabile	HDMI 1	○*	○	○	○	○	○	○
	HDMI 2	○	○*	○	○	○	○	○
	HDMI 3	○	○	○*	○	○	○	○
	HDMI 4	○	○	○	○*	○	○	○

* Setare implicită

Utilizarea meniului Settings

Puteți ajusta diverse setări pentru difuzoare, efecte surround etc. utilizând meniul Settings. Pentru a afișa meniul receptorului pe ecranul televizorului, asigurați-vă că receptorul se află în „GUI MODE”, urmând pașii din „Pentru a activa și dezactiva „GUI MODE”” (pagina 40).

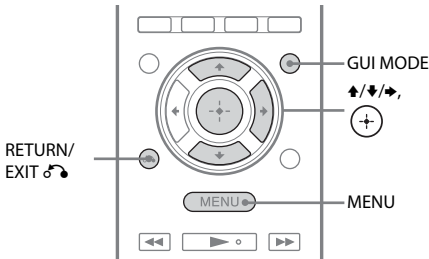

1 Apăsați GUI MODE.

Apăsați MENU, dacă meniul GUI nu apare pe ecranul televizorului.

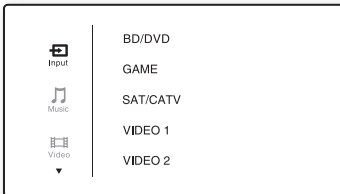

2 Selectați „Settings” din meniu, apoi apăsați + sau → pentru a intra în modul meniu.

Pe ecranul televizorului apare lista de meniuri Settings.

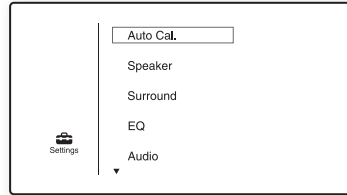

3 Selectați elementul de meniu dorit, apoi apăsați +.

Exemplu: Când selectați „Auto Cal.”.

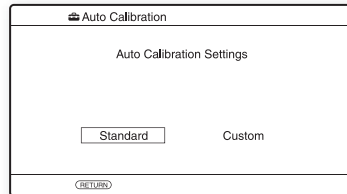

4 Selectați parametrul dorit, apoi apăsați +.

Pentru a reveni la ecranul anterior

Apăsați RETURN/EXIT.

Pentru a părăsi meniul

Apăsați MENU.

Lisă meniu Settings

Meniu Settings	Descriere
Auto Cal.	Setează nivelul sau distanța difuzorului și efectuează automat măsurătoarea (pagina 35).
Speaker	Setează manual poziția difuzorului (pagina 66).
Surround	Selectează câmpul de sunet și ajustează efectul surround pe care îl alegeți (pagina 69).
EQ	Reglează egalizorul (bas/înalte) (pagina 69).
Audio	Setează diverse elemente de sunet (pagina 69).
HDMI	Efectuează setările pentru sunetul/imaginile din echipamentul conectat la mufele HDMI (pagina 70).
System	Efectuează setările pentru sistemul receptorului (pagina 71).

Meniu Speaker Settings

Puteți regla fiecare difuzor manual. De asemenea, puteți regla nivelurile difuzoarelor după finalizarea calibrării automate.

Notă

Setările difuzoarelor sunt valabile doar pentru poziția de ascultare curentă.

■ SP Pattern (Model difuzoare)

Selectați „SP Pattern” în funcție de sistemul de difuzoare pe care îl utilizați. Selectați modelul de difuzoare înainte să efectuați calibrarea automată.

■ Manual Setup

Puteți regla fiecare difuzor manual din ecranul „Manual Setup”. De asemenea, puteți regla nivelurile difuzoarelor după finalizarea calibrării automate.

Pentru a regla volumul difuzorului

Puteți regla nivelul fiecărui difuzor (frontal stânga/dreapta, frontal stânga/dreapta înalt, centru, surround stânga/dreapta, surround spate stânga/dreapta, subwoofer).

- 1 Selectați pe ecran difuzorul pentru care doriți să reglați nivelul, apoi apăsați (+).
- 2 Selectați „Lvl”.
- 3 Setati nivelul difuzorului selectat, apoi apăsați (+).
Puteți regla nivelul de la -10,0 dB la +10,0 dB în intervale de 0,5 dB.

Notă

Când este selectat unul din câmpurile de sunet pentru muzică, nu se transmite sunet din subwoofer dacă toate difuzoarele sunt setate la „Large”. Sunetul va fi însă transmis prin subwoofer dacă – semnalul de intrare digital conține semnale LFE. – difuzoarele frontale sau surround sunt setate la „Small”. – „MULTI ST.”, „PLII MV”, „PLII MS”, „PLIIX MV”, „PLIIX MS”, „HD-D.C.S.” sau „P. AUDIO” este selectat.

Pentru a regla distanța de la poziția dumneavoastră de ascultare la fiecare difuzor.*

Puteți regla distanța de la poziția de ascultare la fiecare difuzor (frontal stânga/dreapta, frontal stânga/dreapta înalt, centru, surround stânga/dreapta, surround spate stânga/dreapta, subwoofer).

- 1 Selectați pe ecran difuzorul pentru care doriți să reglați distanța de la poziția de ascultare, apoi apăsați (+).
- 2 Selectați „Dist”.
- 3 Setati distanța pentru difuzorul selectat, apoi apăsați (+).
Puteți regla distanța de la 1 m 0 cm la 10 m 0 cm în intervale de 10 cm.

Sfat

Puteți regla distanța în intervale de 1 cm după ce ați efectuat calibrarea automată și ați salvat rezultatul măsurătorii.

Note

- În funcție de setarea modelului de difuzoare, este posibil ca unii parametri să nu fie disponibili.
- Această funcție nu este disponibilă când „A. DIRECT” este utilizat.

Pentru a ajusta dimensiunea fiecărui difuzor

Puteți ajusta dimensiunea fiecărui difuzor (frontal stânga/dreapta, frontal stânga/dreapta înalt, centru, surround stânga/dreapta, surround spate stânga/dreapta).

- 1 **Selectați pe ecran difuzorul a cărui dimensiune doriți să o ajustați, apoi apăsați (+).**
- 2 **Selectați „Size”.**
- 3 **Setați dimensiunea difuzorului selectat, apoi apăsați (+).**
 - **Large:** În cazul în care conectați difuzoare mari, care vor reproduce efectiv frecvențele de bas, selectați „Large”. În mod normal, selectați „Large”.
 - **Small:** Dacă sunetul este distorsionat sau dacă simțiți lipsa efectelor surround când utilizați un sunet surround multi-canal, selectați „Small” pentru a activa circuitele de redirecționare a basului și pentru a scoate frecvențele de bas ale fiecărui canal prin subwoofer sau alte difuzoare „Large”.

Notă

Această funcție nu este disponibilă când „A. DIRECT” este utilizat.

Sfaturi

- Setările „Large” și „Small” pentru fiecare difuzor stabilesc dacă procesorul de sunet intern va tăia semnalul de bas de la canalul respectiv. Când basul este tăiat de la un canal, circuitele de redirecționare a basului trimit frecvențele de bas corespunzătoare către subwoofer sau către alte difuzoare „Large”.
- Totuși, din moment ce sunetul de bas prezintă o oarecare capacitate de direcționare, cel mai bine este să nu fie tăiat, dacă este posibil. Prin urmare, chiar și când utilizați difuzoare mici, la puteți seta la „Large”, dacă doriți să scoateți frecvențele de bas prin difuzorul respectiv. Pe de altă parte, dacă

- utilizați un difuzor mare, dar preferați ca frecvențele de bas să nu fie scoase prin difuzorul respectiv, setați-l la „Small”.
- Dacă nivelul general al sunetului este mai redus decât preferați, setați toate difuzoarele la „Large”. Dacă nu sunt suficienți bași, puteți utiliza egalizorul pentru a crește nivelul basului.
- Difuzoarele surround spate vor fi setate la aceeași setare ca cea a difuzoarelor surround.
- Când difuzoarele frontale sunt setate la „Small”, difuzoarele central, surround și frontale înalte sunt setate automat la „Small”.
- Dacă nu utilizați subwooferul, difuzoarele frontale sunt setate automat la „Large”.

■ Crossover Freq (Frecvență de tranziție a difuzoarelor)

Vă permite să setați frecvența de tranziție a basului pentru difuzoarele a căror dimensiune a fost setată la „Small” în meniul Speaker Settings. Frecvența de tranziție măsurată a difuzorului este setată pentru fiecare difuzor după calibrarea automată.

- 1 **Selectați pe ecran difuzorul pe care doriți să îl ajustați, apoi apăsați (+).**

- 2 **Ajustați valoarea, apoi apăsați (+).**

■ Test Tone

Puteți selecta tipul tonului de testare din ecranul „Test Tone”.

Sfaturi

- Pentru a regla nivelul volumului tuturor difuzoarelor în același timp, apăsați MASTER VOL +/- sau \triangle +/- . Puteți utiliza, de asemenea, MASTER VOLUME de pe receptor.
- Valoarea ajustată este prezentată pe ecranul televizorului în timpul ajustării.

Pentru a scoate un ton de testare prin fiecare difuzor

Puteti scoate un ton de testare prin difuzoare, pe rând.

- 1 Selectați „Test Tone”, apoi apăsați (+) sau ▶.
- 2 Ajustați parametrul, apoi apăsați (+).
 - **OFF**
 - **AUTO:** Tonul de testare este scos prin fiecare difuzor, pe rând.
- 3 Reglați volumul difuzorului, apoi apăsați (+).

Când tonul de testare nu este scos prin difuzoare

- Este posibil să nu fie conectate bine cablurile difuzoarelor. Asigurați-vă că sunt conectate bine și că nu pot fi deconectate prin tragere ușoară.
- Cablurile difuzoarelor pot avea probleme de scurtcircuitare.

Când un ton de testare este scos printr-un alt difuzor decât cel afișat pe ecranul televizorului

Configurarea modelului de difuzoare este incorectă. Asigurați-vă că modelul de difuzoare și conexiunile difuzoarelor se potrivesc corect.

■ D.Range Comp (Compresie interval dinamic)

Vă permite să comprimați intervalul dinamic al pistei audio. Această funcție poate fi utilă atunci când doriți să vizionați filme în timpul nopții, cu volumul redus. Compresia intervalului dinamic este posibilă doar cu surse Dolby Digital.

- **MAX:** Intervalul dinamic este comprimat foarte mult.
- **STD:** Intervalul dinamic este comprimat așa cum a avut în vedere inginerul de înregistrare.
- **AUTO:** Intervalul dinamic este aplicat automat în momentul în care sursa Dolby TrueHD sau altă sursă este setată la „OFF”.
- **OFF:** Intervalul dinamic nu este comprimat.

Sfaturi

- Compresorul intervalului dinamic vă permite să comprimați intervalul dinamic al pistei audio pe baza informațiilor de interval dinamic incluse în semnalul Dolby Digital.
- „STD” este setarea standard și permite o compresie ușoară. Prin urmare, vă recomandăm să utilizați setarea „MAX”. Aceasta comprimă puternic intervalul dinamic și vă permite să vizualizați filmele la volum redus în timpul nopții. Spre deosebire de limitatoarele analogice, nivelurile sunt prestabilite și oferă o compresie foarte naturală.

■ Unitate de distanță

Vă permite să selectați unitatea de măsură pentru setarea distanțelor.

- **FEET:** Distanța este afișată în picioare.
- **METER:** Distanța este afișată în metri.

Meniu Surround Settings

Puteți să selectați câmpul de sunet și să reglați nivelul efectului etc. din ecranul „Sound Field Setup”.

Pentru detalii despre câmpul de sunet, consultați „Ascultarea de sunet surround” (pagina 54).

Notă

Elementele de configurare pe care le puteți ajusta în fiecare meniu variază în funcție de câmpul de sunet.

Pentru a ajusta tipul de efect pentru HD-D.C.S.

- 1 Selectați „HD-D.C.S.”, apoi apăsați (+) sau ➔.
- 2 Selectați efectul dorit, apoi apăsați (+). HD-D.C.S. are trei tipuri diferite: Theater, Dynamic și Studio. Fiecare tip prezintă niveluri diferite de combinații de sunete de reflexie și reverberație și este optimizat pentru a se potrivi unicității camerei, gusturilor și stării ascultătorului.

• Dynamic

Doriți să vă bucurați la maximum de efecte de sunet, exact ca într-un cinematograf?

Tipul Dynamic accentuează sunetul de reflexie. Fără HD-D.C.S., multe camere sunt, adesea, oarecum reverberante, dar nu dau senzația de spațiu. Acest tip deschide acustic astfel de camere și oferă o senzație de spațiu și dinamism echivalentă cu cea dintr-un studio de masterizare.

• Theater

Tipul Theater (setare implicită) combină sunetele de reflexie și reverberație, creând caracteristicile unui studio de masterizare. În plus, acest tip introduce și caracteristici de frecvență regăsite adesea în studiouri profesionale și cinematografe. Este ideal pentru urmărirea de filme într-o cameră care prezintă un nivel mai scăzut de reverberații.

• Studio

În tipul Studio, efectele sunt menținute la minimum, asigurând în continuare o experiență cinematografică excelentă. Acest tip oferă acuratețea înregistrării originale.

Meniu EQ Settings

Puteți utiliza următorii parametri pentru a ajusta calitatea tonală (nivel bas/înalte) a difuzoarelor frontale.

- Bass
- Treble

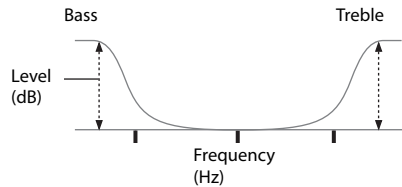

Notă

Această funcție nu este disponibilă când „A. DIRECT” este utilizat.

Sfat

De asemenea, puteți regla nivelul basilor și al înalțelor pentru difuzoarele frontale cu TONE MODE și TONE de pe receptor (pagina 9).

Meniu Audio Settings

Puteți ajusta setările audio pentru a se potrivi preferințelor dumneavoastră.

■ A/V Sync (Sincronizează ieșirea audio cu cea video)

Vă permite să întârziati ieșirea audio pentru a minimiza diferența de timp dintre ieșirea audio și afișajul vizual.

- **ON (Timp întârziere: 60 ms):** Ieșirea audio este întârziată pentru a minimiza diferența de timp dintre ieșirea audio și afișajul vizual.
- **OFF (Timp întârziere: 0 ms):** Ieșirea audio nu este întârziată.

Note

- Această funcție este utilă atunci când utilizați un monitor LCD sau cu plasmă mare sau un proiector.
- Această funcție nu este disponibilă când „A. DIRECT” este utilizat.
- Timpul de întârziere poate varia în funcție de setările pentru formatul audio, câmpul de sunet, modelul de difuzoare și distanța difuzoarelor.

■ Dual Mono (Selectare limbă pentru difuzare digitală)

Vă permite să selectați limba în care doriți să ascultați componenta audio duală a unei difuzări digitale, când este disponibilă. Această caracteristică funcționează doar pentru surse Dolby Digital.

- **MAIN/SUB:** Sunetul limbii principale va fi scos prin difuzorul frontal din stânga, iar sunetul limbii secundare va fi scos prin difuzorul frontal din dreapta, în același timp.
- **MAIN:** Va fi scos sunetul limbii principale.
- **SUB:** Va fi scos sunetul limbii secundare.

■ Night Mode

Vă permite să mențineți o atmosferă ca de cinema la niveluri scăzute ale volumului. Această funcție poate fi utilizată împreună cu alte câmpuri de sunet. Atunci când urmăriți un film noaptea, târziu, veți putea auzi dialogul clar, chiar și la un nivel scăzut al volumului.

- **ON**
- **OFF**

Notă

Această funcție nu este disponibilă când „A. DIRECT” este selectat.

Sfat

În timp ce este activată această funcție, basul și înaltele cresc, iar „D. RANGE” este setat automat la „COMP. MAX”.

Meniu HDMI Settings

Puteți efectua setările necesare pentru echipamentul conectat la mufa HDMI.

■ Ctrl for HDMI (Comandă HDMI)

Vă permite să activați și să dezactivați funcția Comandă HDMI. Pentru detalii, consultați „Pregătirea pentru „BRAVIA” Sync” (pagina 59).

- **ON**
- **OFF**

Notă

Când setați „Ctrl for HDMI” la „ON”, „Audio Out” se poate modifica automat.

■ Pass Through

Vă permite să scoateți semnalele HDMI prin televizor, chiar și când receptorul se află în modul standby.

- **ON:** Când receptorul se află în modul standby, receptorul scoate în mod continuu semnale HDMI prin mufa HDMI TV OUT a receptorului.
- **AUTO:** Când televizorul este pornit și receptorul se află în modul standby, receptorul scoate semnale HDMI prin mufa HDMI TV OUT a receptorului. Sony vă recomandă această setare dacă utilizați un televizor Sony compatibil cu funcția „BRAVIA” Sync. Această setare economisește energie în modul standby, prin comparație cu setarea „ON”.
- **OFF:** Receptorul nu scoate semnale HDMI când receptorul se află în modul standby. Porniți receptorul pentru a vă bucura de sursa echipamentului conectat pe televizor. Această setare economisește energie în modul standby, prin comparație cu setarea „ON”.

Note

- Această funcție nu este disponibilă când „Ctrl for HDMI” este setat la „OFF”.
- Când este selectat „AUTO”, este posibil să dureze mai mult până la imaginea și sunetul sunt redade pe televizor, decât atunci când este selectat „ON”.
- Când receptorul se află în modul standby, „A.STANDBY” apare pe panoul de afișaj dacă „Pass Through” este setat la „AUTO” sau „ON”. Totuși, „A.STANDBY” va dispărea când „Pass Through” este setat la „AUTO” și nu este detectat niciun semnal.

■ Audio Out

Vă permite să setați semnalele audio HDMI de la echipamentul de redare conectat la receptor printr-o conexiune HDMI.

- **AMP:** Semnalele audio HDMI de la echipamentul de redare sunt scoase doar prin difuzoarele conectate la receptor. Sunetul multi-canal poate fi redat ca atare.
- **TV+AMP:** Sunetul este scos prin difuzorul televizorului și prin difuzoarele conectate la receptor.

Note

- Calitatea sunetului echipamentului de redare depinde de calitatea sunetului televizorului, precum numărul de canale și frecvența de eșantionare etc. Dacă televizorul este prevăzut cu difuzoare stereo, sunetul care iese din receptor va fi tot stereo, ca cel al televizorului, chiar dacă dumneavoastră redați o sursă multi-canal.
- Când conectați receptorul la un echipament de afișare a imaginilor (proiector etc.), este posibil ca sunetul să nu iasă din receptor. În acest caz, selectați „AMP”.
- Când selectați intrarea căreia i-ați alocat intrarea HDMI, sunetul nu este scos prin televizor.

■ HDMI Assign

Vă permite să realocați mufele de intrare HDMI. Pentru detalii, consultați „Alocarea intrării HDMI” (pagina 64).

Meniu System Settings

Puteți particulariza setările receptorului.

■ Auto Standby

Vă permite să setați receptorul, astfel încât să comute automat la modul standby, atunci când nu utilizați receptorul sau când nu intră semnale în receptor.

- **ON:** Comută le modul standby după aproximativ 30 de minute.
- **OFF:** Nu comută la modul standby.

Note

- Această funcție nu este disponibilă când este selectată intrarea TUNER.
- Dacă utilizați modul Auto standby și Cronometrul pentru repaus în același timp, Cronometrul pentru repaus are prioritate.

Funcționarea fără conectare la un televizor

Puteți utiliza acest receptor cu ajutorul panoului de afișaj, chiar dacă televizorul nu este conectat la receptor.

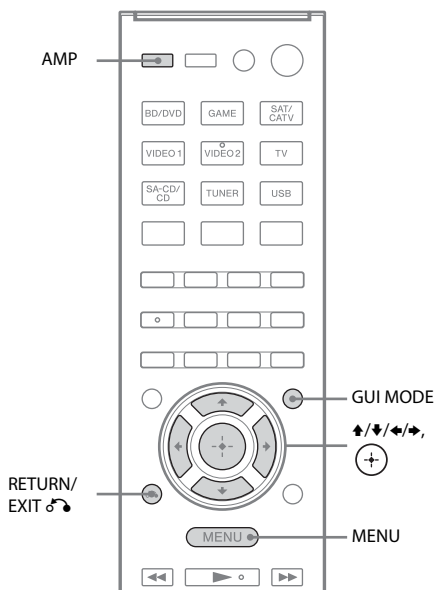

Utilizarea meniului de pe panoul de afișaj

Apăsați în mod repetat GUI MODE, pentru a selecta „GUI OFF”.

Receptorul este comutat la modul de afișaj pe panoul frontal.

1 Apăsați AMP.

2 Apăsați MENU.

3 Apăsați în mod repetat ↑/↓ pentru a selecta meniul dorit, apoi apăsați (+) sau →.

4 Apăsați în mod repetat ↑/↓ pentru a selecta parametrul pe care doriți să îl ajustați, apoi apăsați (+) sau →.

5 Apăsați în mod repetat ↑/↓ pentru a selecta setarea dorită, apoi apăsați (+).

Pentru a reveni la afișajul anterior

Apăsați ← sau RETURN/EXIT ↶.

Pentru a părăsi meniul

Apăsați MENU.

Notă

Este posibil ca unii parametri și unele setări să apară cu o intensitate luminoasă redusă pe panoul de afișaj. Aceasta înseamnă că sunt indisponibili sau au setări fixe și nu pot fi modificate.

Prezentare generală a meniurilor

Următoarele opțiuni sunt disponibile în fiecare meniu. Pentru detalii despre navigarea prin meniuri, consultați pagina 72.

Meniu [Display]	Parametri [Display]	Setări	Setare implicită
Setări calibrare automată [<A. CAL>]	Calibrare automată (standard) [STANDARD]		
	Calibrare automată (particularizat) [CUSTOM]	FULL.FLAT, ENGINEER, FRONT.REF, OFF	ENGINEER
Setări nivel [<LEVEL>]	Ton testare ^{a)} [T. TONE]	OFF, AUTO ■■■■ ^{b)}	OFF
	Nivel difuzor frontal stânga ^{a)} [FL LVL]	între FL -10,0 dB și FL +10,0 dB (interval de 0,5 dB)	FL 0 dB
	Nivel difuzor frontal dreapta ^{a)} [FR LVL]	între FR -10,0 dB și FR +10,0 dB (interval de 0,5 dB)	FR 0 dB
	Nivel difuzor central ^{a)} [CNT LVL]	între CNT -10,0 dB și CNT +10,0 dB (interval de 0,5 dB)	CNT 0 dB
	Nivel difuzor surround stânga ^{a)} [SL LVL]	între SL -10,0 dB și SL +10,0 dB (interval de 0,5 dB)	SL 0 dB
	Nivel difuzor surround dreapta ^{a)} [SR LVL]	între SR -10,0 dB și SR +10,0 dB (interval de 0,5 dB)	SR 0 dB
	Nivel difuzor surround spate ^{a)} [SB LVL]	între SB -10,0 dB și SB +10,0 dB (interval de 0,5 dB)	SB 0 dB
	Nivel difuzor surround spate stânga ^{a)} [SBL LVL]	între SBL -10,0 dB și SBL +10,0 dB (interval de 0,5 dB)	SBL 0 dB
	Nivel difuzor surround spate dreapta ^{a)} [SBR LVL]	între SBR -10,0 dB și SBR +10,0 dB (interval de 0,5 dB)	SBR 0 dB
	Nivel difuzor frontal înalt stânga ^{a)} [LH LVL]	între LH -10,0 dB și LH +10,0 dB (interval de 0,5 dB)	LH 0 dB
	Nivel difuzor frontal înalt dreapta ^{a)} [RH LVL]	între RH -10,0 dB și RH +10,0 dB (interval de 0,5 dB)	RH 0 dB
	Nivel subwoofer ^{a)} [SW LVL]	între SW -10,0 dB și SW +10,0 dB (interval de 0,5 dB)	SW 0 dB
	Compresie interval dinamic [D. RANGE]	COMP. MAX, COMP. STD, COMP.AUTO, COMP. OFF	COMP.AUTO
	Setări difuzor [<SPKR>]	Model difuzoare [PATTERN]	între 5/2.1 și 2/0 (20 de modele)
Dimensiune difuzoare frontale ^{a)} [FRT SIZE]		LARGE, SMALL	LARGE
Dimensiune difuzor central ^{a)} [CNT SIZE]		LARGE, SMALL	LARGE

Meniu [Display]	Parametri [Display]	Setări	Setare implicită
	Dimensiune difuzoare surround ^{a)} [SUR SIZE]	LARGE, SMALL	LARGE
	Dimensiune difuzoare frontale înalte ^{a)} [FH SIZE]	LARGE, SMALL	LARGE
	Distanță difuzor frontal stânga ^{a)} [FL DIST.]	între FL 1,00 m și FL 10,00 m (între FL 3'3" și FL 32'9") (interval de 0,1 m (1 inci)) ^{c)}	FL 3.00 m (FL 9'10")
	Distanță difuzor frontal dreapta ^{a)} [FR DIST.]	între FR 1,00 m și FR 10,00 m (între FR 3'3" și FR 32'9") (interval de 0,1 m (1 inci)) ^{c)}	FR 3.00 m (FR 9'10")
	Distanță difuzor central ^{a)} [CNT DIST.]	între CNT 1,00 m și CNT 10,00 m (între CNT 3'3" și CNT 32'9") (interval de 0,1 m (1 inci)) ^{c)}	CNT 3.00 m (CNT 9'10")
	Distanță difuzor surround stânga ^{a)} [SL DIST.]	între SL 1,00 m și SL 10,00 m (între SL 3'3" și SL 32'9") (interval de 0,1 m (1 inci)) ^{c)}	SL 3.00 m (SL 9'10")
	Distanță difuzor surround dreapta ^{a)} [SR DIST.]	între SR 1,00 m și SR 10,00 m (între SR 3'3" și SR 32'9") (interval de 0,1 m (1 inci)) ^{c)}	SR 3.00 m (SR 9'10")
	Distanță difuzor surround spate ^{a)} [SB DIST.]	între SB 1,00 m și SB 10,00 m (între SB 3'3" și SB 32'9") (interval de 0,1 m (1 inci)) ^{c)}	SB 3.00 m (SB 9'10")
	Distanță difuzor surround spate stânga ^{a)} [SBL DIST.]	între SBL 1,00 m și SBL 10,00 m (între SBL 3'3" și SBL 32'9") (interval de 0,1 m (1 inci)) ^{c)}	SBL 3.00 m (SBL 9'10")
	Distanță difuzor surround spate dreapta ^{a)} [SBR DIST.]	între SBR 1,00 m și SBR 10,00 m (între SBR 3'3" și SBR 32'9") (interval de 0,1 m (1 inci)) ^{c)}	SBR 3.00 m (SBR 9'10")
	Distanță difuzor frontal înalt stânga ^{a)} [LH DIST.]	între LH 1,00 m și LH 10,00 m (între LH 3'3" și LH 32'9") (interval de 0,1 m (1 inci)) ^{c)}	LH 3.00 m (LH 9'10")
	Distanță difuzor frontal înalt dreapta ^{a)} [RH DIST.]	între RH 1,00 m și RH 10,00 m (între RH 3'3" și RH 32'9") (interval de 0,1 m (1 inci)) ^{c)}	RH 3.00 m (RH 9'10")
	Distanță subwoofer ^{a)} [SW DIST.]	între SW 1,00 m și SW 10,00 m (între SW 3'3" și SW 32'9") (interval de 0,1 m (1 inci)) ^{c)}	SW 3.00 m (SW 9'10")
	Unitate de distanță [DIST.UNIT]	METER, FEET	METER ^{d)}
	Frecvență de tranziție a difuzoarelor frontale ^{e)} [FRT CRS.]	Între CRS. 40 Hz și CRS. 200 Hz (interval de 10 Hz)	CRS. 120 Hz
	Frecvență de tranziție a difuzorului central ^{e)} [CNT CRS.]	Între CRS. 40 Hz și CRS. 200 Hz (interval de 10 Hz)	CRS. 120 Hz
	Frecvență de tranziție a difuzoarelor surround ^{e)} [SUR CRS.]	Între CRS. 40 Hz și CRS. 200 Hz (interval de 10 Hz)	CRS. 120 Hz

Meniu [Display]	Parametri [Display]	Setări	Setare implicită
	Frecvență de tranziție a difuzoarelor frontale înalte ^{e)} [FH CRS.]	Între CRS. 40 Hz și CRS. 200 Hz (interval de 10 Hz)	CRS. 120 Hz
Setări surround [<SURR>]	Nivel efect ^{d)} [EFFECT]	DYNAMIC, THEATER, STUDIO	THEATER
Setări egalizor [<EQ>]	Nivel bas difuzoare frontale [BASS]	între BASS -10 dB și BASS +10 dB (interval de 1 dB)	BASS 0 dB
	Nivel înalte difuzoare frontale [TREBLE]	între TRE -10 dB și TRE +10 dB (interval de 1 dB)	TRE 0 dB
Setări tuner [<TUNER>]	Mod recepție post FM [FM MODE]	STEREO, MONO	STEREO
	Denumirea posturilor presetate [NAME IN]	Pentru detalii, consultați „Denumirea posturilor presetate (Name Input)” (pagina 52).	
Setări audio [<AUDIO>]	Sincronizează ieșirea audio cu cea video [A/V SYNC]	SYNC OFF, SYNC ON	SYNC OFF
	Selectare limbă pentru difuzare digitală [DUAL]	MAIN/SUB, MAIN, SUB	MAIN
	Alocarea intrării audio digital [A. ASSIGN]	Pentru detalii, consultați „Utilizarea sunetului/imaginilor de la alte surse (Input Assign)” (pagina 63).	
	Night mode [NIGHT M.]	NIGHT. ON, NIGHT.OFF	NIGHT.OFF
Setări video [<VIDEO>]	Alocare intrare video [V. ASSIGN]	Pentru detalii, consultați „Utilizarea sunetului/imaginilor de la alte surse (Input Assign)” (pagina 63).	
Setări HDMI [<HDMI>]	Comandă HDMI [CTRL.HDMI]	CTRL ON, CTRL OFF	CTRL ON
	Trecere [PASS.THRU]	ON, AUTO, OFF	OFF
	Ieșire audio [AUDIO.OUT]	AMP, TV+AMP	AMP
	Alocare intrare HDMI [H. ASSIGN]	Pentru detalii, consultați „Alocarea intrării HDMI” (pagina 64).	
Setări sistem [<SYSTEM>]	Mod standby automat [AUTO.STBY]	STBY ON, STBY OFF	STBY ON
	Denumirea intrărilor [NAME IN]	Pentru detalii, consultați „Denumirea intrărilor (Name Input)” (pagina 43).	

a) În funcție de setarea modelului de difuzoare, este posibil ca unii parametri sau unele setări să nu fie disponibili(e).

b) ■■■■ reprezintă un canal al difuzorului (FL, FR, CNT, SL, SR, SB, SBL, SBR, LH, RH, SW).

c) Puteți regla distanța în intervale de 0,01 metri după ce ați efectuat calibrarea automată și ați salvat rezultatul măsurătorii.

d) „FEET” pentru modelele din S.U.A. și Canada.

e) Puteți selecta acest parametru doar dacă difuzorul este setat la „SMALL”.

f) Puteți selecta acest parametru doar dacă selectați „HD-D.C.S.” drept câmp de sunet.

Pentru a vizualiza informațiile pe panoul de afișaj.

Panoul de afișaj oferă diverse informații despre starea receptorului, precum câmpul de sunet.

- 1 Selectați intrarea pentru care doriți să consultați informațiile.
- 2 Apăsăți AMP, apoi apăsați în mod repetat DISPLAY.
De fiecare dată când apăsați DISPLAY, afișajul se va modifica ciclic, după cum urmează.

Numele de index al intrării* → Intrarea selectată → Câmpul de sunet aplicat în prezent → Nivelul volumului → Informații despre flux**

Când ascultați radio FM și AM

Apăsăți pe numele postului* → Frecvență → Câmpul de sunet aplicat în prezent → Nivelul volumului

Când se recepționează difuzări RDS (Doar pentru modelele din Europa)

Numele de serviciu al programului sau numele postului prestat* → Frecvența, banda și numărul prestat → Câmpul de sunet aplicat în prezent → Nivelul volumului

* Numele de index apare doar atunci când ați alocat unul intrării sau postului prestat. Numele de index nu apare când au fost introduse doar spații goale sau când este același cu numele intrării.

** Este posibil ca informațiile despre flux să nu fie afișate.

Notă

Este posibil ca unele caractere sau semne să nu fie afișate pentru unele limbi.

Sfat

Nu puteți comuta afișajul în timp ce pe panoul de afișaj este prezent „GUI MODE”. Apăsăți în mod repetat GUI MODE, pentru a selecta „GUI OFF”.

Utilizarea telecomenzii

Realocarea butonului de intrare

Puteți modifica setările implicite ale butoanelor de intrare pentru a se potrivi echipamentelor din sistemul dumneavoastră. De exemplu, în cazul în care conectați un player Blu-ray Disc la mufa SAT/CATV de pe receptor, puteți seta butonul SAT/CATV de pe această telecomandă pentru a controla playerul Blu-ray Disc.

Notă

Nu puteți realoca butoanele de intrare TV, TUNER și USB.

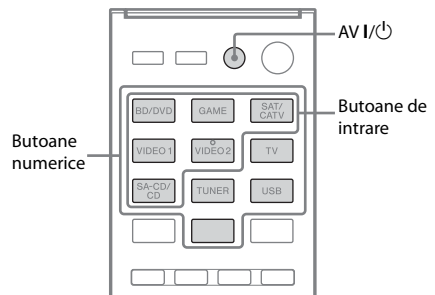

- 1 În timp ce țineți apăsat pe butonul de intrare a cărui alocare doriți să o modificați, țineți apăsat pe AV I/⏻.

Exemplu: În timp ce țineți apăsat SAT/CATV, țineți apăsat AV I/⏻.

- 2 Cu butonul AV I/⏻ apăsat, eliberați butonul de intrare.

Exemplu: Cu butonul AV I/⏻ apăsat, eliberați SAT/CATV.

3 Consultând tabelul următor, apăsați butonul corespunzător pentru categoria dorită, apoi eliberați AV I/⏻.

Exemplu: Apăsați 1, apoi eliberați AV I/⏻.

Acum puteți utiliza butonul SAT/CATV pentru a controla playerul Blu-ray Disc.

Categorii	Apăsați
Player Blu-ray Disc (mod comandă BD1) ^{a)}	1
Înregistrator Blu-ray Disc (mod comandă BD3) ^{a)}	2
Player DVD (mod comandă DVD1)	3
Înregistrator DVD (mod comandă DVD3) ^{b)}	4
VCR (mod comandă VTR3) ^{c)}	5
Player CD	6
DSS (Receptor digital satelit) ^{d)} / Euro-receptor digital satelit ^{e)}	7

^{a)} Pentru detalii despre setarea BD1 sau BD3, consultați instrucțiunile de utilizare primite cu playerul Blu-ray Disc sau cu înregistratorul Blu-ray Disc.

^{b)} Înregistratoarele DVD Sony sunt comandate cu setarea DVD1 sau DVD3. Pentru detalii, consultați instrucțiunile de utilizare primite cu înregistratoarele DVD.

^{c)} Aparatele VCR Sony sunt comandate cu setarea VTR 3, care corespunde VHS.

^{d)} Doar pentru modelele din S.U.A. și Canada.

^{e)} Alte modele.

Reinițializarea butoanelor de intrare

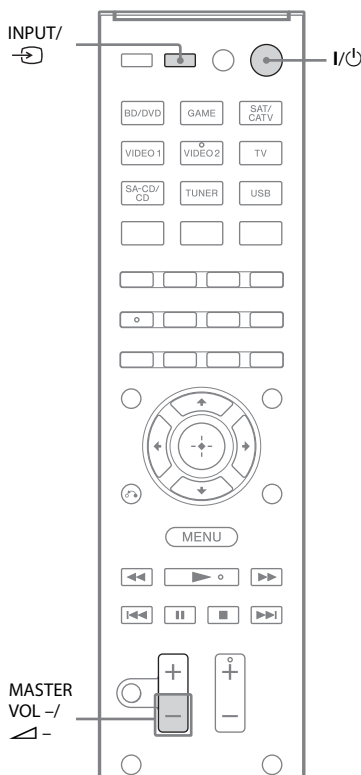

1 În timp ce țineți apăsat **MASTER VOL -** sau **⏻**, apăsați **I/⏻** și **INPUT** sau **➡**.

2 Eliberați toate butoanele.

Butoanele de intrare sunt reinițializate la setările implicite.

Măsurile de precauție

Cu privire la siguranță

Dacă în carcasă cad obiecte solide sau lichide, deconectați receptorul de la priză și dispuneți verificarea lui de către personal calificat, înainte de a îl utiliza din nou.

Cu privire la sursele de alimentare

- Înainte de a utiliza receptorul, verificați ca tensiunea de alimentare să fie aceeași cu cea a sursei locale de alimentare electrică. Tensiunea de alimentare este indicată pe plăcuța de identificare de pe spatele receptorului.
- Unitatea nu este deconectată de la sursa CA (rețea) chiar și atunci când este oprită, atât timp cât este conectată la priza de perete.
- Dacă nu utilizați receptorul pentru o perioadă mai îndelungată, deconectați-l de la priza de perete. Pentru a deconecta cablul de alimentare CA (de la rețea), apucați de ștecăr; nu trageți niciodată de cablu.
- (Doar pentru modelele din S.U.A. și Canada) Una dintre lamelele ștecărului este mai lată decât cealaltă din motive de securitate și nu va intra în priza de perete decât într-un singur mod. Dacă nu puteți introduce complet ștecărul în priză, contactați furnizorul.
- Cablul de alimentare CA (de la rețea) trebuie înlocuit doar la un centru de service autorizat.

Cu privire la încălzire

Receptorul se încălzește în timpul funcționării, aceasta nefiind o defecțiune. Dacă utilizați încontinuu acest receptor la un volum ridicat, temperatura carcasei în părțile superioară, laterală și inferioară va crește considerabil. Nu atingeți carcasa, pentru a evita arsurile.

Cu privire la amplasare

- Amplasați receptorul într-un loc cu ventilație adecvată, pentru a preveni încălzirea excesivă și pentru a prelungi durata de viață a acestuia.
- Nu amplasați receptorul în apropierea unor surse de căldură sau în locuri expuse direct la lumina soarelui, la praf excesiv sau la șocuri mecanice.
- Nu puneți pe carcasă niciun obiect ce ar putea bloca orificiile de ventilare, provocând defecțiuni.
- Nu amplasați receptorul lângă echipamente precum un televizor, un VCR sau un casetofon. (Dacă receptorul este utilizat în combinație cu un televizor, un VCR sau un casetofon și este amplasat prea aproape de echipamentul respectiv, pot apărea zgomote, iar calitatea imaginii poate avea de suferit. Acest lucru este probabil, mai ales când se utilizează o antenă de interior (aeriană). Prin urmare, vă recomandăm să utilizați o antenă de exterior (aeriană).)
- Aveți grijă atunci când amplasați receptorul pe suprafețe tratate special (cu ceară, ulei, lustruite etc.), deoarece suprafața se poate păta sau decolora.

Cu privire la funcționare

Înainte de a conecta alte echipamente, opriți receptorul și deconectați-l de la priză.

Cu privire la curățare

Curățați carcasa, panoul și butoanele de comandă cu o cârpă moale, umezită ușor cu o soluție slabă de detergent. Nu utilizați niciun fel de burete abraziv, praf de curățat sau solvenți, cum ar fi alcoolul sau benzina.

Dacă aveți întrebări sau probleme cu privire la receptor, consultați cel mai apropiat distribuitor Sony.

Depanare

Dacă în timpul utilizării receptorului întâmpinați una dintre următoarele dificultăți, utilizați acest ghid de depanare pentru a încerca să remediați problema. Dacă problema persistă, consultați cel mai apropiat distribuitor Sony. Rețineți că, dacă personalul de service înlocuiește unele piese în timpul reparației, aceste piese pot fi reținute.

Alimentare

Receptorul se oprește automat.

- „Auto Standby” este setat la „ON” (pagina 71).
- Funcția de Cronometru pentru repaus este activă (pagina 15).

Sunet

Sunetul Dolby Digital sau DTS multi-canal nu este reprodus.

- Verificați dacă DVD-ul etc. redat este înregistrat în format Dolby Digital sau DTS.
- Când conectați playerul DVD etc. la mufele de intrare digitală ale acestui receptor, asigurați-vă că setarea pentru ieșirea audio digitală a echipamentului conectat este disponibilă.
- Setati „Audio Out” la „AMP” în meniul HDMI Settings.

Nu se poate obține efectul de surround.

- Asigurați-vă că ați selectat câmpul de sunet pentru film sau muzică (pagina 54).
- Câmpurile de sunet nu funcționează când se primesc semnale DTS-HD Master Audio, DTS-HD High Resolution Audio sau Dolby TrueHD cu frecvență de eşantionare mai mare de 48 kHz.

Nu se aude sunet din anumite difuzoarele sau sunetul are un nivel foarte redus.

- Conectați o pereche de căști la mufa PHONES pentru a verifica dacă sunetul este scos prin căști. Dacă prin căști este scos un singur canal, este posibil ca echipamentul să nu fie conectat corect la receptor. Verificați dacă toate cablurile sunt introduse complet în mufele receptorului și ale echipamentului. Dacă prin căști sunt scoase ambele canale, este posibil ca difuzorul frontal să nu fie conectat corect la receptor. Verificați conexiunea difuzorului frontal care nu scoate sunet.
- Asigurați-vă că ați realizat conexiunea la ambele mufe L și R (stânga și dreapta) ale unui echipament analogic, deoarece echipamentele analogice necesită conexiuni la ambele mufe, L (stânga) și R (dreapta). Utilizați un cablu audio (nefurnizat).
- Ajustați volumul difuzorului (pagina 66).
- Asigurați-vă că difuzoarele central/surround sunt setate la „Small” sau „Large”.
- Verificați dacă setările difuzoarelor sunt corespunzătoare pentru configurare, utilizând meniul de calibrare automată sau „SP Pattern” din meniul Speaker Settings. Apoi, verificați dacă sunetul iese corect prin fiecare difuzor, utilizând „Test Tone” din meniul Speaker Settings.
- Unele discuri nu au marcajul Dolby Digital Surround EX, chiar dacă ambalajele prezintă siglele Dolby Digital Surround EX.
- Asigurați-vă că subwooferul este conectat corect și în siguranță.
- Asigurați-vă că ați pornit subwooferul.
- În funcție de câmpul de sunet selectat, niciun sunet nu va fi disponibil de la subwoofer.
- Când toate difuzoarele sunt setate la „Large” și este selectat „NEO6 CIN” sau „NEO6 MUS”, nu se aude sunet din subwoofer.

Nu se aude sunet dintr-un anumit echipament.

- Verificați dacă echipamentul este conectat corect la mufele de intrare audio pentru echipamentul respectiv.
- Verificați dacă cablul (cablurile) utilizat(e) pentru conexiune este/sunt introdus(e) complet în mufele de pe receptor și echipament.
- Verificați INPUT MODE (pagina 62).
- Verificați setarea „Audio Out” din meniul HDMI Settings (pagina 71).
- Verificați dacă echipamentul este conectat corect la mufa HDMI pentru echipamentul respectiv.
- Nu puteți asculta Super Audio CD prin conexiune HDMI.
- În funcție de echipamentul de redare, este posibil să fie nevoie să configurați setarea HDMI a echipamentului. Consultați instrucțiunile de utilizare furnizate împreună cu fiecare echipament.
- Asigurați-vă că utilizați un cablu High Speed HDMI atunci când vizualizați imagini sau ascultați materiale audio, în special pentru transmisia 1080p, Deep Color (Deep Colour) sau 3D.
- Este posibil ca sunetul să nu fie scos prin receptor în timp ce pe ecranul televizorului apare GUI. Apăsați GUI MODE, pentru a selecta „GUI OFF”.
- Verificați dacă „A. DIRECT” nu este utilizat.
- Verificați dacă mufa de intrare audio digitală selectată nu este realocată altor intrări (pagina 63).

Nu se aude sunet, indiferent de echipamentul selectat, sau sunetul are un nivel foarte redus.

- Verificați dacă toate cablurile de conectare sunt introduse în mufele lor de intrare/ ieșire pentru mufele respective ale receptorului, difuzoarelor și echipamentului.
- Asigurați-vă că receptorul și toate echipamentele sunt pornite.

- Asigurați-vă că MASTER VOLUME nu este setat la „VOL MIN”.
- Asigurați-vă că SPEAKERS nu este setat la „SPK OFF” (pagina 9).
- Asigurați-vă că la receptor nu sunt conectate căștile.
- Apăsați MUTE sau  de pe telecomandă, pentru a revoca funcția de dezactivare a sunetului.
- Încercați să apăsați butonul de intrare de pe telecomandă sau să rotiți INPUT SELECTOR de pe receptor pentru a selecta echipamentul dorit (pagina 42).
- A fost activat dispozitivul de protecție de pe receptor. Opriți receptorul, îndepărtați problema scurtcircuitului și porniți din nou alimentarea.

Se aude un bâzâit sau zgomot puternic.

- Verificați conectarea fermă a difuzoarelor și a echipamentelor.
- Verificați dacă cablurile de legătură sunt plasate la distanță față de un transformator sau de un motor și la cel puțin 3 metri distanță față de un televizor sau de o lampă fluorescentă.
- Îndepărtați echipamentul audio de televizor.
- Fișele electrice și mufele sunt murdare. Ștergeți-le cu o cârpă umezită ușor cu alcool.

Sunetele din stânga și din dreapta sunt neechilibrate sau inversate.

- Verificați conectarea corectă și fermă a difuzoarelor și a echipamentelor.
- Reglați parametrii nivelului sunetului utilizând meniul Speaker Settings.

Când receptorul se află în modul standby, nu se aude sunet de la televizor.

- Când receptorul intră în modul standby, sunetul provine de la ultimul echipament HDMI selectat înainte de a opri receptorul. Dacă utilizați alt echipament, redați echipamentul și efectuați operațiunea Redare printr-o singură atingere sau porniți receptorul pentru a selecta echipamentul HDMI pe care doriți să îl utilizați.

- Asigurați-vă că „Pass Through” este setat la „ON” în meniul HDMI Settings, în cazul în care conectați echipament care nu este compatibil cu funcția „BRAVIA” Sync pentru receptor (pagina 70).

Nu se aude sunet de la receptor și nici de la difuzorul televizorului.

- Verificați setarea „Audio Out” din meniul HDMI Settings (pagina 71).
- Verificați dacă echipamentul este conectat corect la mufa HDMI pentru echipamentul respectiv.
- Nu puteți asculta Super Audio CD prin conexiune HDMI.
- În funcție de echipamentul de redare, este posibil să fie nevoie să configurați setarea HDMI a echipamentului. Consultați instrucțiunile de utilizare furnizate împreună cu fiecare echipament.
- Asigurați-vă că utilizați un cablu High Speed HDMI atunci când vizualizați imagini sau ascultați materiale audio, în special pentru transmisia 1080p, Deep Color (Deep Colour) sau 3D.
- Este posibil ca sunetul să nu fie scos prin receptor în timp ce pe ecranul televizorului apare GUI. Apăsăți GUI MODE, pentru a selecta „GUI OFF”.
- Asigurați-vă că televizorul este compatibil cu funcția Control audio al sistemului.
- Dacă televizorul nu are funcția Control audio al sistemului, configurați setarea „Audio Out” din meniul HDMI Settings la
 - „TV+AMP” dacă doriți să ascultați sunetul prin difuzorul televizorului și receptor.
 - „AMP” dacă doriți să ascultați sunetul prin receptor.
- Când conectați receptorul la un echipament video (proiector etc.), este posibil ca sunetul să nu iasă din receptor. În acest caz, selectați „AMP”.

- Dacă nu puteți asculta sunetul echipamentului conectat la receptor în timp ce pe receptor este selectată intrarea televizorului
 - Nu uitați să modificați intrarea receptorului la HDMI atunci când doriți să urmăriți un program pe echipamentul conectat prin intermediul conexiunii HDMI la receptor.
 - Schimbați canalul TV atunci când doriți să urmăriți o difuzare TV.
 - Nu uitați să selectați echipamentul sau intrarea corectă atunci când urmăriți un program de pe echipamentul conectat la televizor. Consultați instrucțiunile de utilizare ale televizorului cu privire la această operațiune.

Nu se poate realiza înregistrarea.

- Verificați conectarea corectă a echipamentelor.
- Selectați echipamentul sursă, utilizând butoanele de intrare (pagina 42).

Imagie

Pe ecranul televizorului nu apare nicio imagine.

- Selectați intrarea corespunzătoare, utilizând butoanele de intrare.
- Setăți televizorul pe modul de intrare corespunzător.
- Îndepărtați echipamentul audio de televizor.
- Alocați corect intrarea video a echipamentului.
- Semnalul de intrare trebuie să fie același ca funcția de intrare atunci când executați conversia ascendentă a unui semnal de intrare cu acest receptor (pagina 31).
- Când utilizați un cablu de conversie HDMI-DVI pentru conexiune, este posibil ca imaginea să nu fie scoasă corect.
- Asigurați-vă că toate cablurile sunt conectate corect și ferm la echipament.

- În funcție de echipamentul de redare, este posibil să fie nevoie să configurați echipamentul. Consultați instrucțiunile de utilizare furnizate împreună cu fiecare echipament.
- Asigurați-vă că utilizați un cablu High Speed HDMI atunci când vizualizați imagini sau ascultați materiale audio, în special pentru transmisia 1080p, Deep Color (Deep Colour) sau 3D.

Pe ecranul televizorului nu apare nicio imagine 3D.

- În funcție de televizor sau de echipamentul video, este posibil ca imaginile 3D să nu fie afișate.

Când receptorul se află în modul standby, pe televizor nu apare nicio imagine.

- Când receptorul intră în modul standby, imaginea provine de la ultimul echipament HDMI selectat înainte de a opri receptorul. Dacă utilizați alt echipament, redați echipamentul și efectuați operațiunea Redare printr-o singură atingere sau porniți receptorul pentru a selecta echipamentul HDMI pe care doriți să îl utilizați.
- Asigurați-vă că „Pass Through” este setat la „ON” în meniul HDMI Settings, în cazul în care conectați echipament care nu este compatibil cu funcția „BRAVIA” Sync pentru receptor (pagina 70).

Nu se poate realiza înregistrarea.

- Verificați conectarea corectă a echipamentelor.
- Selectați echipamentul sursă, utilizând butoanele de intrare (pagina 42).

Meniul GUI nu apare pe ecranul televizorului.

- Apăsați în mod repetat GUI MODE, pentru a selecta „GUI ON”. Dacă meniul GUI tot nu apare pe ecranul televizorului, apăsați MENU.
- Verificați conectarea corectă a televizorului.

Tuner

Recepția FM este slabă.

- Utilizați un cablu coaxial cu impedența de 75 Ohmi (nefurnizat), pentru a conecta receptorul la o antenă de exterior pentru FM (aeriană), după cum se arată mai jos.

Antenă de exterior pentru FM

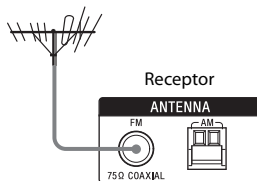

Nu se poate face acordul pe frecvența posturilor radio.

- Verificați conectarea fermă a antenelor (aeriene). Ajustați poziția antenelor (aeriene) și, dacă este cazul, conectați o antenă de exterior (aeriană).
- Intensitatea semnalului de la posturile radio este prea scăzută pentru a face acordul automat. Efectuați acordul direct.
- Setați corect intervalul de acord (la acordarea posturilor AM cu acord direct) (pagina 51).
- Nu a fost presetat niciun post radio sau posturile presetate au fost șterse din memorie (atunci când procedați la acordul pe frecvență prin căutarea posturilor presetate). Presetați posturile (pagina 52).
- Apăsați AMP, apoi apăsați în mod repetat DISPLAY de pe telecomandă, astfel încât pe panoul de afișaj să apară frecvența.

RDS nu funcționează.*

- Asigurați-vă că ați acordat un post FM RDS.
- Selectați un post FM cu semnal mai puternic.

Nu apar informațiile RDS dorite.*

- Este posibil ca serviciul să nu fie disponibil temporar. Contactați postul de radio și aflați dacă într-adevăr furnizează acest serviciu.

* Doar pentru modelele din Europa.

iPhone/iPod

Sunetul este distorsionat.

- Apăsăți în mod repetat MASTER VOL – sau  – de pe telecomandă.
- Configurați setarea „EQ” a dispozitivului iPhone/iPod la „Off” sau „Flat”.

Dispozitivul iPhone/iPod nu se încarcă.

- Verificați dacă receptorul este pornit.
- Asigurați-vă că dispozitivul iPhone/iPod este conectat ferm.

Dispozitivul iPhone/iPod nu funcționează.

- Verificați dacă ați îndepărtat carcasa de protecție a dispozitivului iPhone/iPod.
- În funcție de conținutul dispozitivului iPhone/iPod, este posibil să fie necesar un timp pentru a porni redarea.
- Deconectați dispozitivul iPhone/iPod și conectați-l din nou.
- Utilizați un iPhone/iPod neacceptat. Consultați „Modele de iPod/iPhone compatibile” (pagina 44) pentru a afla tipurile de dispozitive acceptate.

Volumul soneriei dispozitivului iPhone nu se modifică.

- Ajustați volumul soneriei cu ajutorul comenzilor de pe dispozitivul iPhone.

Dispozitiv USB

Utilizați un dispozitiv USB acceptat?

- În cazul în care conectați un dispozitiv USB neacceptat, pot apărea următoarele probleme. Consultați „Dispozitive USB compatibile” (pagina 47) pentru a afla tipurile de dispozitive acceptate.
 - Dispozitivul USB nu este recunoscut.
 - Numele fișierelor sau ale folderelor nu sunt afișate pe receptor.
 - Nu este posibilă redarea.
 - Sunetul se aude în salturi.
 - Se aude zgomot.
 - Se aude un sunet distorsionat.

Se aude zgomot, sunet în salturi sau distorsionat.

- Opriti receptorul și reconectați dispozitivul USB, apoi porniți receptorul.
- Datele fișierelor muzicale în sine conțin zgomot sau sunetul este distorsionat.

Dispozitivul USB nu poate fi conectat la portul (USB).

- Dispozitivul USB este conectat invers. Conectați dispozitivul USB respectând orientarea corectă.

Mesajul „Reading” este afișat pentru o perioadă îndelungată sau durează mult până începe redarea.

- Procesul de citire poate dura mai mult în următoarele cazuri.
 - Există multe foldere sau fișiere pe dispozitivul USB.
 - Structura de fișiere este extrem de complexă.
 - Capacitatea memoriei este excesivă.
 - Memoria internă este fragmentată. Astfel, vă recomandăm următoarele îndrumări.
 - Număr total de foldere pe un dispozitiv USB: cel mult 100 (inclusiv folderul „ROOT”)
 - Număr total de fișiere per folder: cel mult 100.

Afișare eronată.

- Este posibil ca datele stocate pe dispozitivul USB să fi fost deteriorate.
- Codurile de caractere ce pot fi afișate de acest receptor sunt următoarele:
 - Majuscule (de la A la Z)
 - Numere (de la 0 la 9)
 - Simboluri (' < > * + , - . / [\] _ `')Este posibil ca alte caractere să nu fie afișate corect.

Dispozitivul USB nu este recunoscut.

- Opriți receptorul, apoi deconectați dispozitivul USB. Porniți din nou receptorul și reconectați dispozitivul USB.
- Conectați dispozitivul USB acceptat (pagina 47).
- Dispozitivul USB nu funcționează corespunzător. Consultați instrucțiunile de utilizare ale dispozitivului USB cu privire la această problemă.

Nu începe redarea.

- Opriți receptorul și reconectați dispozitivul USB, apoi porniți receptorul.
- Conectați dispozitivul USB acceptat (pagina 47).
- Apăsăți ► pentru a porni redarea.

Fișierul audio nu poate fi redat.

- Fișierele MP3 în format MP3 PRO nu pot fi redată.
- Fișierul audio este un fișier audio cu mai multe piste.
- Este posibil ca unele fișiere AAC să nu fie redată corect.
- Fișierele WMA în format Windows Media Audio Lossless și Professional nu pot fi redată.
- Dispozitivele USB formate cu alte sisteme de fișiere decât FAT16 sau FAT32 nu sunt acceptate.*
- Dacă utilizați un dispozitiv USB partiționat, pot fi redată doar fișierele audio de pe prima partiție.
- Redarea este posibilă până la maximum 8 niveluri (inclusiv folderul „ROOT”).

- Numărul de foldere a depășit 100 (inclusiv folderul „ROOT”).
- Numărul de fișiere dintr-un folder a depășit 100.
- Fișierele criptate sau protejate cu parole etc. nu pot fi redată.

* Această unitate acceptă FAT16 și FAT32, însă este posibil ca unele dispozitive USB să nu suporte toate aceste sisteme FAT. Pentru detalii, consultați instrucțiunile de utilizare ale fiecărui dispozitiv USB sau contactați producătorul.

Telecomandă

Telecomanda nu funcționează.

- Îndreptați telecomanda către senzorul pentru telecomandă de pe receptor.
- Îndepărtați orice obstacole dintre telecomandă și receptor.
- Înlocuiți toate bateriile din telecomandă cu unele noi, dacă cele existente sunt descărcate.
- Asigurați-vă că ați selectat intrarea corectă de pe telecomandă.

Altele

Funcția Comandă HDMI nu funcționează.

- Verificați conexiunea HDMI (pagina 24).
- Asigurați-vă că „Ctrl for HDMI” este setat la „ON” în meniul HDMI Settings.
- Asigurați-vă că echipamentul conectat este compatibil cu funcția Comandă HDMI.
- Verificați setările Comandă HDMI pe echipamentul conectat. Consultați instrucțiunile de utilizare ale echipamentului conectat.
- Când „Ctrl for HDMI” este setat la „OFF”, „BRAVIA” Sync nu funcționează corespunzător, chiar dacă echipamentul este conectat la mufa HDMI IN.

- Tipurile și numărul de echipamente ce pot fi controlate prin „BRAVIA” Sync sunt restricționate în standardul HDMI CEC după cum urmează.
 - Echipament de înregistrare (înregistrator Blu-ray Disc, înregistrator DVD etc.): până la 3 echipamente
 - Echipament de redare (player Blu-ray Disc, player DVD etc.): până la 3 echipamente
 - Echipament asociat tunerului: până la 4 echipamente
 - Receptor AV (sistem audio): până la 1 echipament

Telecomanda televizorului nu poate fi utilizată pentru a controla echipamentul conectat, atunci când se utilizează funcția Comandă HDMI.

- În funcție de echipamentul conectat și de televizor, este posibil să fie nevoie să configurați echipamentul și televizorul. Consultați instrucțiunile de utilizare furnizate împreună cu fiecare echipament și cu televizorul.
 - Modificați intrarea receptorului la intrarea HDMI conectată la echipament.
-

Mesaje de eroare

Dacă există o defecțiune, un mesaj apare pe panoul de afișaj. Puteți verifica starea sistemului în funcție de mesaj. Dacă oricare dintre probleme persistă, consultați cel mai apropiat distribuitor Sony.

PROTECT

La difuzoare se transmite curent neregulat sau receptorul este acoperit cu ceva și orificiile de ventilare sunt blocate. Receptorul se va închide automat după câteva secunde. Verificați conexiunea difuzoarelor și porniți din nou alimentarea receptorului.

USB FAIL

A fost detectat un supracurent de la portul  (USB). Acest receptor se va închide automat după câteva secunde. Verificați dispozitivul iPhone/iPod sau USB, apoi deconectați-l și porniți din nou alimentarea.

Pentru alte mesaje, consultați „Lista mesajelor de după măsurătorile cu calibrarea automată” (pagina 39), „Listă mesaje iPhone/iPod” (pagina 46) și „Listă mesaje USB” (pagina 49).

Golirea memoriei

Secțiuni de referință

Pentru golirea	Consultați
Tuturor setărilor memorate	pagina 34
Câmpurilor de sunet particularizate	pagina 58

Specificații

SPECIFICAȚII PUTERE AUDIO

PUTEREA EMISĂ ȘI DISTORSIUNEA ARMONICĂ TOTALĂ: (doar model din S.U.A.)

Cu sarcini de 8 ohmi, pe ambele canale, de la 20 Hz la 20.000 Hz; putere RMS minimă 95 wați pe canal, maximum 0,09% distorsiune armonică totală de la 250 mW la puterea nominală.

Secțiunea amplificator

model din S.U.A.¹⁾

Putere de ieșire RMS minimă
(8 ohmi, 20 Hz – 20 kHz, THD 0,09%)
95 W + 95 W

Putere de ieșire în modul stereo
(8 ohmi, 1 kHz, THD 1%)
105 W + 105 W

Putere de ieșire în modul surround²⁾
(8 ohmi, 1 kHz, THD 10%)
140 W per canal

model din Canada¹⁾

Putere de ieșire RMS minimă
(8 ohmi, 20 Hz – 20 kHz, THD 0,09%)
85 W + 85 W

Putere de ieșire în modul stereo
(8 ohmi, 1 kHz, THD 1%)
105 W + 105 W

Putere de ieșire în modul surround²⁾
(8 ohmi, 1 kHz, THD 10%)
140 W per canal

model din Europa¹⁾

Putere de ieșire RMS minimă
(8 ohmi, 20 Hz – 20 kHz, THD 0,09%)
85 W + 85 W

Putere de ieșire în modul stereo
(8 ohmi, 1 kHz, THD 1%)
100 W + 100 W

Putere de ieșire în modul surround²⁾
(8 ohmi, 1 kHz, THD 10%)
140 W per canal

¹⁾Măsurat în următoarele condiții:

Zonă	Necesar de putere
S.U.A., Canada	120 V CA, 60 Hz
Europa	230 V CA, 50 Hz

²⁾Puterea de referință pentru difuzoarele frontale, central, surround, surround spate și frontale înalte. În funcție de setările câmpului de sunet și de sursă, este posibil să nu fie scos niciun sunet.

Frecvență de răspuns

Analogică 10 Hz – 70 kHz,
+0,5/-2 dB (cu eliminare
câmp de sunet și egalizor)

Intrare

Analogică Sensibilitate: 500 mV/
50 kohmi
S/N³⁾: 96 dB
(A, 500 mV⁴⁾)

Digitală (Coaxială) Impedanță: 75 ohmi
S/N: 100 dB
(A, 20 kHz LPF)

Digitală (Optică) S/N: 100 dB
(A, 20 kHz LPF)

Ieșire (Analogică)

AUDIO OUT Tensiune: 500 mV/
1 kohmi

SUBWOOFER Tensiune: 2 V/1 kohm

Egalizor

Niveluri de modificare
±6 dB, pași de 1 dB

³⁾INPUT SHORT (cu eliminare câmp de sunet și egalizor).

⁴⁾Rețea ponderată, nivel de intrare.

Secțiunea tuner FM

Interval de frecvență 87,5 MHz – 108,0 MHz

Antenă (aeriană) Antenă cu fir pentru FM
(aeriană)

Borne antenă (aeriană)
75 ohmi, neechilibrate

Frecvență intermediară
10,7 MHz

Secțiunea tuner AM

Interval de frecvență

Zonă	Scala de acordare	
	pași de 10 kHz	pași de 9 kHz
S.U.A., Canada	530 kHz – 1.710 kHz	531 kHz – 1.710 kHz
Europa	–	531 kHz – 1.602 kHz

Antenă (aeriană) Antenă cadru (aeriană)
Frecvență intermediară
450 kHz

Secțiunea video

Intrări/Ieșiri

Video: 1 Vp-p, 75 ohmi
COMPONENT VIDEO:
Y: 1 Vp-p, 75 ohmi
PB: 0,7 Vp-p, 75 ohmi
PR: 0,7 Vp-p, 75 ohmi
Trecere 80 MHz HD

Secțiunea iPhone/iPod

CC 5 V 1,0 A MAX

Secțiunea USB

Rată de biți acceptată*

MP3 (MPEG 1 Audio
Layer-3):
32 kbps – 320 kbps, VBR
WMA: 48 kbps – 192 kbps
AAC: 48 kbps – 320 kbps

* Nu poate fi garantată
compatibilitatea cu toate
software-urile de
codificare/scriere,
dispozitivele de
înregistrare și suporturile
de înregistrare.

Viteză de transfer Viteză completă

Dispozitive USB acceptate

Clasă de stocare în masă

Curent maxim 500 mA

Generalități

Necesar de putere

Zonă	Necesar de putere
S.U.A., Canada	120 V CA, 60 Hz
Europa	230 V CA, 50/60 Hz

Putere consumată 240 W

Putere consumată (în modul standby)

0,3 W (când „Ctrl for
HDMI” este setat la
„OFF”)

Dimensiuni (lățime/înălțime/adâncime) (aprox.)

430 mm × 157.5 mm ×
322 mm (17 in × 6 1/4 in ×
12 3/4 in), inclusiv părțile
ieșite în afară și butoanele
de comandă

Masă (aprox.) 8,0 kg (17 lb 11 oz)

Designul și specificațiile se pot modifica fără
notificare prealabilă.

La anumite plăci de conexiuni imprimate nu
se utilizează agenți de ignifugare cu halogen.

Index

Cifre

2 canale 54

A

AM 50

Audio Out 71

Auto Standby 71

Auto Tuning 51

B

Bas 75

Bass 69

BRAVIA Sync

pregătire 59

C

Calibrare automată
particularizată 73

Calibrare automată
standard 73

Cameră video 30

Canal 5.1 19

Canal 7.1 19

Câmp de sunet 54

Comandă HDMI 70

Compresie interval
dinamic 68, 73

Conexiune

antene 33

difuzoare 21

Dispozitiv USB 32

echipament audio 32

echipament video 24

iPhone/iPod 29, 32

TV 23

Controlul audio al
sistemului 60

Conversie ascendentă 31

D

DCAC (Digital Cinema Auto
Calibration) 35

Dezactivarea sunetului 43

Direct Tuning 51

Dispozitiv USB 47

Dolby Digital EX 57

Dual Mono 70, 75

E

EQ Settings 69

F

FM 50

FM Mode 51

Frecvență de tranziție 67, 74

G

Golire

câmp de sunet 58

memorie 34

telecomandă 77

GUI (interfață grafică cu
utilizatorul) 40

I

Ieșire audio 75

Input Assign 63

INPUT MODE 62

Intrare 42

iPhone/iPod 44, 83

Î

Înalte 75

Înregistrarea 49

Înregistrator DVD 30

L

LFE (Efect de frecvență
joasă) 10

M

Manual Setup 66

Meniu 65, 73

Meniu opțiuni 41

Meniu Settings 65

Mesaj

Calibrare automată 39

Eroare 85

iPhone/iPod 46

USB 49

Mod A.F.D. 54

Mod film 54

Mod FM 75

Mod muzică 55

Model difuzoare 34, 66, 73

N

Name Input 43, 52

Night mode 70

Nivel efect 69

O

Oprirea alimentării
sistemului 61

P

Panoul de afișaj 10

Pass Through 70

Player Blu-ray Disc 27

Player CD 32

Player Super Audio CD 32

PlayStation 3 29

Presetare posturi 52

PROTECT 85

R

Redare printr-o singură
atingere 60

Reinițializarea 34

S

- Selectarea scenei 62
- Setări audio 69, 75
- Setări calibrare automată 73
- Setări difuzor 73
- Setări egalizor 75
- Setări HDMI 70, 75
- Setări nivel 73
- Setări sistem 75
- Setări surround 75
- Setări tuner 75
- Sincronizare A/V 69, 75
- Sincronizarea modului
Cinematograf/
Cinematograf 61
- Speaker Settings 66
- Standby automat 75
- Surround Settings 69
- System Settings 71

T

- Telecomandă 13, 76
- Test Tone 67, 73
- Treble 69
- Trecere 75
- Tuner 50
- Tuner pentru cablu TV 28
- Tuner pentru satelit 28
- TV 23

U

- Unitate de distanță 68, 74

V

- VCR 30
- Vizualizarea informațiilor pe
panoul de afișaj 76



* 4 2 6 2 4 1 2 1 1 * (3)