

Digitalni fotoaparats
s izmjenjivim objektivom

α
77II

Priručnik s uputama

A-mount

Hrvatski

A-mount

Saznajte više o fotoaparatu („Priručnik“)



„Priručnik“ je mrežni priručnik.
„Priručnik“ možete čitati na računalu ili pametnom telefonu. U njemu potražite detaljne upute o mnogim funkcijama fotoaparata.

URL:

http://rd1.sony.net/help/ilc/1410/h_zz/



Vlasnikova evidencija

Broj modela i serijski brojevi nalaze se na dnu. Upišite serijski broj na mjesto u nastavku. Ti će vam brojevi trebati prilikom kontaktiranja s prodavačem proizvoda tvrtke Sony u vezi s ovim proizvodom.

Broj modela ILCA-77M2

Serijski broj _____

UPOZORENJE

Kako biste smanjili rizik od požara ili strujnog udara, ne izlažite uređaj kiši ili vlazi.

VAŽNE SIGURNOSNE UPUTE -SAČUVAJTE OVE UPUTE OPASNOST DA BISTE SMANJILI RIZIK OD POŽARA ILI STRUJNOG UDARA, PAŽLJIVO SLIJEDITE OVE UPUTE

Ako oblik utikača ne odgovara strujnoj utičnici, upotrijebite dodatni adapter za utikač čija je konfiguracija odgovarajuća za strujnu utičnicu.

OPREZ

Komplet baterija

Ako se kompletom baterija pogrešno rukuje, može eksplodirati, izazvati požar ili čak kemijske opekline. Pridržavajte se sljedećih mjera opreza.

- Ne rastavljajte.
- Ne razbijajte i ne izlažite komplet baterija udarcima ili sili, na primjer udarcima čekića te pazite da vam ne ispadne i da ga ne nagazite.
- Nemojte izazivati kratki spoj i nemojte dopustiti da metalni predmeti dođu u dodir s priključcima baterije.
- Ne izlažite visokim temperaturama iznad 60 °C, na primjer ostavljanjem na izravnom sunčevom svjetlu ili u automobilu parkiranim na suncu.
- Nemojte spaljivati ili bacati u vatru.
- Nemojte rukovati litij-ionskom baterijom ako je oštećena ili curi.
- Obavezno puniti komplet baterija originalnim punjačem baterija Sony ili uređajem koji služi za punjenje kompleta baterija.
- Držite komplet baterija izvan dohvata male djece.
- Držite komplet baterija na suhom.
- Zamijenite samo jednakom ili odgovarajućom vrstom proizvoda koju preporučuje tvrtka Sony.
- Upotrijebljeni komplet baterija pravovremeno zbrinite na način opisan u uputama.

Punjač baterije

Pri upotrebi punjača služite se zidnom utičnicom u blizini. Odmah isključite punjač iz zidne utičnice ako dođe do ikakvih smetnji pri upotrebi uređaja.

Kabel za napajanje (mrežni vod), ako se isporučuje, posebno je dizajniran za upotrebu s ovim modelom fotoaparata i ne smije se upotrebljavati s drugom električnom opremom.

Za korisnike u Europi

Napomena za korisnike u državama koje primjenjuju direktive EU-a

Proizvođač: Sony Corporation,
1-7-1 Konan Minato-ku Tokio,
108-0075 Japan

Za informacije o usklađenosti proizvoda sa zakonodavstvom EU-a:

Sony Deutschland GmbH, Hedelfinger
Strasse 61, 70327 Stuttgart, Njemačka



Ovime tvrtka Sony Corporation izjavljuje da je ova oprema u skladu s osnovnim zahtjevima i relevantnim odredbama direktive 1999/5/EZ. Dodatne informacije potražite na sljedećoj URL adresi: <http://www.compliance.sony.de/>

Napomena

Ako se zbog statičkog elektriciteta ili elektromagnetskih smetnji prijenos podataka ne dovrši do kraja (neuspješan prijenos), ponovno pokrenite aplikaciju ili isključite i ponovno priključite komunikacijski kabel (USB itd.).

Ovaj je proizvod ispitan i utvrđeno je da je u skladu s ograničenjima propisanim odredbom EMC za upotrebu kabela za povezivanje kraćih od 3 metra.

Elektromagnetska polja na određenim frekvencijama mogu utjecati na sliku i zvuk ove jedinice.

Zbrinjavanje iskorištenih baterija te električne i elektroničke opreme (primjenjivo u Europskoj uniji i drugim europskim državama s odvojenim sustavima za prikupljanje otpada)



Ovaj simbol na proizvodu, bateriji ili na pakiranju označava da se proizvod i baterija ne smiju odlagati kao kućanski otpad. Na određenim baterijama

ovaj se simbol može pojaviti u kombinaciji s kemijskim simbolom. Kemijski simbol za živu (Hg) ili olovo (Pb) dodan je ako baterija sadrži više od 0,0005% žive ili 0,004% olova. Pravilnim zbrinjavanjem proizvoda i baterija pridonosite sprječavanju mogućih negativnih posljedica za okoliš i ljudsko zdravlje do kojih bi moglo doći neispravnim zbrinjavanjem otpada. Recikliranje materijala pomaže u očuvanju prirodnih resursa.

U slučaju da proizvodi iz sigurnosnih, izvedbenih ili razloga integriteta podataka zahtijevaju trajno povezivanje s baterijom, tu bateriju može zamijeniti samo ovlašteno servisno osoblje. Da biste omogućili pravilno postupanje s baterijom te električnom i elektroničkom opremom, proizvode po isteku vijeka trajanja odložite na odgovarajuće odlagalište za recikliranje električne i elektroničke opreme. Za sve ostale baterije pogledajte odjeljak o tome kako sigurno ukloniti bateriju iz proizvoda. Bateriju odložite na odgovarajuće odlagalište za recikliranje iskorištenih baterija.

Dodatne informacije o recikliranju ovog proizvoda ili baterije zatražite od lokalne gradske uprave, komunalne službe za zbrinjavanje otpada ili u trgovini u kojoj ste kupili proizvod ili bateriju.

Pojedinosti o Wi-Fi funkcijama potražite u letku „Vodič za Wi-Fi vezu/povezivanje jednim dodiranjem (NFC)”.

Ovaj priručnik obuhvaća nekoliko modela koji se isporučuju s različitim objektivima. Naziv modela razlikuje se ovisno o isporučenom objektivu. Dostupni model razlikuje se ovisno o državama/regijama.

Naziv modela	Objektiv
ILCA-77M2	Nije priloženo
ILCA-77M2Q	Priloženo (objektiv za zumiranje DT 16 – 50 mm)
ILCA-77M2M	Priloženo (objektiv za zumiranje DT 18 – 135 mm)

Napomene o upotrebi fotoaparata

Jezik zaslona

Pomoću izbornika možete odabrati jezik koji će se prikazivati na zaslonu.

Postupak snimanja

Ovaj fotoaparata nudi 2 načina gledanja objekata: način monitora pomoću monitora i način tražila pomoću tražila.

Funkcije ugrađene u fotoaparata

- U priručniku su opisani uređaji kompatibilni s formatom 1080 60i i 1080 50i.
Da biste provjerili je li vaš fotoaparata kompatibilan s formatom 1080 60i ili 1080 50i, potražite sljedeće oznake na dnu fotoaparata.
Uređaj kompatibilan s formatom 1080 60i: 60i
Uređaj kompatibilan s formatom 1080 50i: 50i
- Ovaj fotoaparata kompatibilan je s videozapisima u formatu 1080 60p ili 50p. Za razliku od dosadašnjih standardnih načina snimanja koji upotrebljavaju isprepleteni način, ovaj fotoaparata snima pomoću progresivnog načina. Time se povećava rezolucija i nastaje uglađenija i realističnija slika.

Stvaranje datoteke slikovne baze podataka

Ako u fotoaparata umetnete memorijsku karticu koja ne sadrži datoteku slikovne baze podataka i uključite ga, fotoaparata će automatski stvoriti datoteku slikovne baze podataka i pri tom će iskoristiti dio kapaciteta memorijske kartice.

Taj postupak može potrajati nešto duže i dok se ne dovrši, ne možete upravljati fotoaparatom. Ako dođe do pogreške datoteke baze podataka, izvezite sve slike na računalo pomoću programa

PlayMemories Home™ i zatim pomoću fotoaparata formatirajte memorijsku karticu.

Nema kompenzacije za oštećen sadržaj ili kvar u snimanju

Sony ne može kompenzirati kvar u snimanju ili gubitak ili oštećenje snimljenog sadržaja zbog kvara fotoaparata ili medija za snimanje itd.

Preporučuje se sigurnosno kopiranje

Da biste izbjegli gubitak podataka, uvijek sigurnosno kopirajte podatke na druge medije.

Napomene o monitoru, elektroničkom tražilu, objektivu i slikovnom senzoru

- Monitor i elektroničko tražilo proizvedeni su pomoću visoko precizne tehnologije i više od 99,99% piksela ispravno je i spremno za upotrebu. Međutim, moguće je da se pojave sitne crne i/ili svijetle točke (bijele, crvene, plave ili zelene boje) koje su stalno prisutne na monitoru i elektroničkom tražilu. Te točke normalan su rezultat proizvodnog postupka i ni na koji način ne utječu na slike.
- Nemojte držati fotoaparata za monitor.
- Fotoaparata ne izlažite sunčevom svjetlu ili ne snimajte u smjeru sunca duže vrijeme. Može doći do oštećenja unutarnjeg mehanizma. Ako je sunčevo svjetlo fokusirano na obližnji objekt, može izazvati požar.
- Na poleđini zaslona i u području oko okretne osovine dijela sa šarkom na monitoru pričvršćeni su magneti. Ne približavajte monitoru predmete na koje utječu magnetska polja, primjerice, disketu ili kreditnu karticu.

- Na hladnom mjestu slike na zaslonu mogu izgledati usporeno. Ne radi se o kvaru. Kada uključujete fotoaparat na hladnom mjestu, zaslon može privremeno postati taman. Kada se fotoaparat ugrije, zaslon će normalno raditi.
- Snimljena slika može biti različita od slike koju ste gledali prije snimanja.

Napomene o snimanju s tražilom

Fotoaparat je opremljen elektroničkim OLED tražilom visoke rezolucije i visokog kontrasta. Tražilo postiže široki kut gledanja i ne zamara oko. Fotoaparat je izrađen za osiguranje tražila koje se lako koristi tako što su uravnoteženi razni elementi.

- Slika može biti lagano iskrivljena u blizini kutova tražila. Ne radi se o kvaru. Kada želite provjeriti svaku pojedinost cijele kompozicije, možete upotrijebiti i monitor.
- Ako okrećete fotoaparat i pri tom gledate u tražilo i pomičete oči, slika u tražilu može biti iskrivljena i boje slike mogu se mijenjati. To je karakteristika objektivna ili uređaja za prikaz i nije kvar. Preporučujemo da prilikom snimanja slike gledate u središnji dio tražila.
- Prilikom snimanja s tražilom možete osjetiti naprezanje očiju, umor, mučninu ili mučninu od kretanja. Preporučujemo da prilikom snimanja kroz tražilo radite redovite pauze za odmor. Potrebna dužina ili učestalost pauze individualna je, tako da sami odlučite o tome. U slučaju osjećaja neugodnosti, nemojte upotrebljavati tražilo dok se ne budete osjećali ugodno i po potrebi posjetite doktora.

Napomene o dugotrajnom snimanju

- Ovisno o temperaturi fotoaparata i baterije, možda nećete moći snimati videozapise ili će se napajanje automatski isključiti kako bi se zaštitio fotoaparat. Prikazat će se poruka na zaslonu prije nego što se isključi napajanje ili više nećete moći snimati videozapise. U tom slučaju ostavite fotoaparat isključen i pričekajte da se temperatura fotoaparata i baterije spusti. Ako uključite napajanje prije nego što se fotoaparat i baterija dovoljno ohlade, napajanje se može ponovno isključiti i možda nećete moći snimati videozapise.
- Pod visokim temperaturama okoline, temperatura fotoaparata se brzo povećava.
- Kada se temperatura fotoaparata povećava, kvaliteta slike može se pokvariti. Preporučujemo da pričekate dok temperatura fotoaparata ne padne prije nego što nastavite sa snimanjem.
- Površina fotoaparata može postati topla. Ne radi se o kvaru.

Napomene o uvozu AVCHD videozapisa na računalo

Kada uvozite AVCHD videozapise na računalo, preuzmite i upotrijebite softver PlayMemories Home na sljedećem web-mjestu:
www.sony.net/pm/

Napomene o bljeskalici

- Nemojte nositi fotoaparat držeći ga za bljeskalicu i nemojte prejakom pritiskati bljeskalicu.
- Ako voda, prašina ili pijesak uđu u otvorenu bljeskalicu, može doći do kvara.
- Pazite da prst ne zasmeta kada pritisćete bljeskalicu prema dolje.

Napomene o reprodukciji videozapisa na drugim uređajima

- Ovaj fotoaparata upotrebljava MPEG-4 AVC/H.264 High Profile za AVCHD format snimanja. Videozapisi snimljeni ovim fotoaparatom u AVCHD formatu možda se neće moći reproducirati na sljedećim uređajima.
 - ostali uređaji kompatibilni s AVCHD formatom koji ne podržavaju High Profile
 - uređaji nekompatibilni s AVCHD formatom
 Ovaj fotoaparata upotrebljava i MPEG-4 AVC/H.264 Main Profile za snimanje u MP4 formatu. Iz tog se razloga videozapisi snimljeni ovim fotoaparatom u MP4 formatu ne mogu reproducirati na uređajima koji ne podržavaju MPEG-4 AVC/H.264.
- Diskovi snimljeni u HD (visokoj rezoluciji) kvalitete slike mogu se reproducirati samo na uređajima kompatibilnim s AVCHD formatom. DVD uređaji za reprodukciju ili DVD snimači ne mogu reproducirati diskove HD kvalitete slike jer su nekompatibilni s AVCHD formatom. Isto tako, DVD uređaji za reprodukciju i DVD snimači možda neće moći izbaciti diskove HD kvalitete slike.
- Videozapisi snimljeni u formatu 1080 60p/1080 50p mogu se reproducirati samo na uređajima koji podržavaju format 1080 60p/1080 50p.

Upozorenje na autorska prava

Televizijski programi, filmovi, videovrpce i drugi materijali mogu biti zaštićeni autorskim pravima. Neovlašteno snimanje takvih materijala može kršiti propise zakona o autorskim pravima.

Slike upotrijebljene u ovom priručniku

Fotografije upotrijebljene kao primjeri slika u ovom priručniku reproducirane su slike i nisu stvarne snimke slika ovim fotoaparatom.

O specifikacijama podataka opisanih u ovom priručniku

Podaci o radnim svojstvima i specifikacijama definiraju se pod sljedećim uvjetima, osim ako nije drukčije navedeno u priručniku: na normalnoj temperaturi okoline od 25 °C i uz upotrebu kompleta baterija koji je potpuno napunjen dok se žaruljica punjenja CHARGE nije isključila.

Kako privremeno isključiti funkcije bežične mreže (Wi-Fi i NFC itd.)

Kada se ukrcaje na zrakoplov i sl. možete privremeno isključiti sve funkcije bežične mreže.

Odaberite MENU →  [Wireless] → [Airplane Mode] → [On].

Ako postavite [Airplane Mode] na [On], na zaslonu će se pojaviti oznaka  (zrakoplov).

Napomene o bežičnom LAN-u

Ako izgubite fotoaparata ili vam ga ukradu, Sony ne snosi nikakvu odgovornost za gubitak ili štetu uzrokovanu ilegalnim pristupom ili upotrebom pristupne točke registrirane na fotoaparatu.

Provjera isporučenih stavki

Najprije provjerite naziv modela svog fotoaparata (str. 4).
Isporučena dodatna oprema razlikuje se ovisno o modelu.
Broj u zagradi označava broj komada.

Isporučeno sa svim modelima:

- Fotoaparat (1)
- BC-VM10A Punjač baterije (1)



- Kabel za napajanje (mrežni vod) (1)* (ne isporučuje se u SAD-u i Kanadi)



* Uz vaš fotoaparat može se isporučiti više kabela za napajanje. Upotrijebite onaj koji odgovara za vašu državu/regiju.

- Komplet baterija s mogućnošću ponovnog punjenja NP-FM500H (1)



- Mikro USB kabel (1)

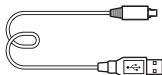

- Traka za nošenje na ramenu (1)

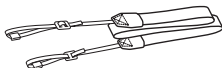

Upute za pričvršćivanje trake za nošenje na ramenu na fotoaparat potražite na stranici 14.

- Poklopac kućišta (1) (pričvršćen na fotoaparat)



- Poklopac nosača (1) (pričvršćen na fotoaparat)
- Poklopac okulara (1) (pričvršćen na fotoaparat)
- Priručnik s uputama (1) (ovaj priručnik)
- Vodič za Wi-Fi vezu/povezivanje jednim dodirnom (NFC) (1)
U vodiču su objašnjene funkcije koje zahtijevaju Wi-Fi vezu.

ILCA-77M2Q:

- Objektiv za zumiranje DT 16 – 50 mm (1)/
prednji poklopac za objektiv (1)/
stražnji poklopac za objektiv (1)/
sjenilo za objektiv (1)

ILCA-77M2M:



- Objektiv za zumiranje
DT 18 – 135 mm (1)/
prednji poklopac za objektiv (1)/
stražnji poklopac za objektiv (1)/
sjenilo za objektiv (1)

Identifikacija dijelova

Za upute za rad s dijelovima pogledajte stranice u zagradama.

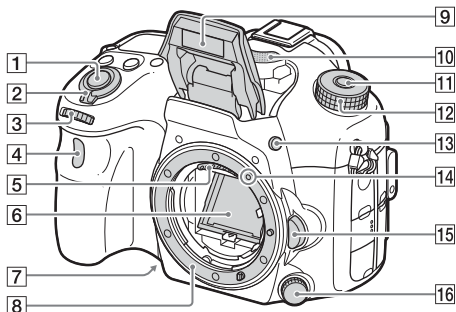

Prednja strana





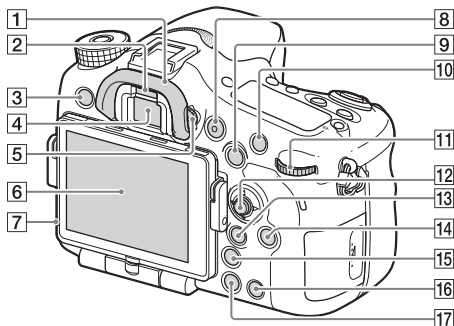

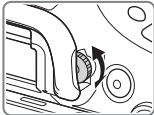
- | | |
|--|--|
| 1 Gumb okidača (30) | 10 Mikrofon** |
| 2 Prekidač napajanja (28) | 11 Gumb za otključavanje kotačića za odabir načina (30, 34) |
| 3 Prednji birač za upravljanje (17) | 12 Kotačić za odabir načina (34) |
| 4 Senzor daljinskog upravljača | 13 Gumb  (iskakanje bljeskalice) |
| 5 Kontakti za objektiv* | 14 Oznaka za postavljanje (26) |
| 6 Zrcalo* | 15 Gumb za otpuštanje objektiva (27) |
| 7 Gumb za pregled | 16 Kotačić za odabir načina izoštravanja |
| 9 Ugrađena bljeskalica* | |
- Pritisnite gumb  (iskakanje bljeskalice) za upotrebu bljeskalice.
 - Kada ne upotrebljavate bljeskalicu, pritisnite je natrag u kućište fotoaparata.
- * **Nemojte dodirivati te dijelove.**
** **Nemojte prekrivati taj dio tijekom snimanja videozapisa. To može uzrokovati šum ili smanjiti jačinu zvuka.**

Stražnja strana





- 1 Veliki okular
- 2 Senzor okulara
- 3 Gumb MENU (19)
- 4 Tražilo*
- Kada gledate u tražilo, aktivira se način tražila, a kada odmaknete lice od tražila, način prikaza vraća se u način monitora.
- 5 Birač za prilagodbu dioptra
- Prilagodite kotačić za prilagodbu dioptra svojem vidu sve dok prikaz u tražilu ne postane jasan.
- 
- 6 Monitor
- 7 Svjetlosni senzor
- 8 Gumb MOVIE (31)
- 9 Za snimanje:
Gumb AEL (zaključavanje automatske ekspozicije)/
gumb SLOW SYNC
Za gledanje:
gumb  (indeks slika)
- 10 Za snimanje: gumb AF/MF (automatsko/ručno izoštravanje)
Za gledanje:
gumb  (povećanje)
- 11 Stražnji kotačić za upravljanje (17)
- 12 Višestruki birač

- 13 Za snimanje:
gumb Fn (funkcija) (18)
Za gledanje:
gumb  (Send to Smartphone)
- Pritiskom na taj gumb možete prikazati zaslon za [Send to Smartphone].
 - Kada postavite dršku za okomito snimanje (prodaje se zasebno), pritiskom na gumb  (rotiraj sliku) na drški za okomito snimanje prikazuje se zaslon [Send to Smartphone].
- 14 Gumb DISP (prikaz)
- 15 Gumb  (pametni telekonverter)
- 16 Gumb C (prilagođeno)
Za gledanje:
gumb  (obriši) (33)
- 17 Gumb  (reprodukcija) (32)

* **Nemojte izravno dodirivati taj dio.**

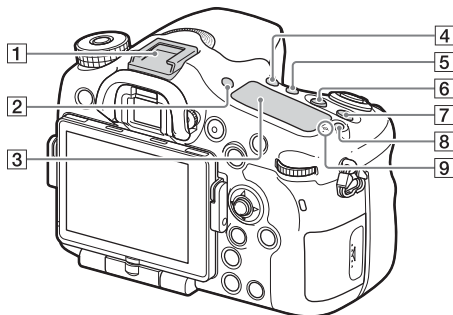
Gornja strana



- 1 Nosač za više sučelja*
- 2 Gumb FINDER/MONITOR
- 3 Ploča zaslona
- 4 Gumb ☺ / ☐ (način okidanja)
- 5 Gumb WB (balans bijele boje)
- 6 Gumb  (ekspozicija)
- 7 Gumb ISO
- 8 Gumb za osvetljenje ploče zaslona
- 9  Oznaka položaja slikovnog senzora

* Pojediniosti o dodatnoj opremi kompatibilnoj s nosačem za više sučelja potražite na web-mjestu tvrtke Sony na svom području ili se obratite svom prodavaču proizvoda tvrtke Sony ili ovlaštenom lokalnom servisu tvrtke Sony. Može se upotrebljavati i dodatna oprema za nosač za dodatnu opremu. Ne možemo jamčiti ispravan rad s dodatnom opremom drugih proizvođača.

ni Multi
Interface Shoe

Accessory Shoe

Prikaz bočnih dijelova/donjeg dijela

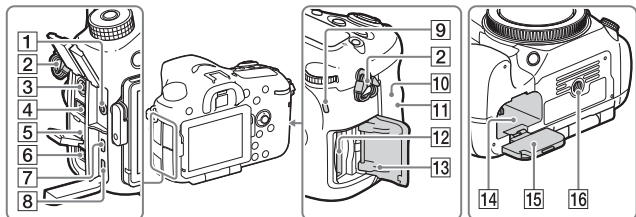
**1** Priključak za mikروفon

- Kada je spojen vanjski mikروفon, unutarnji se mikروفon automatski uključuje. Ako je vanjski mikروفon vrste koja prima napajanje preko priključka, fotoaparatusluži kao izvor napajanja mikrofona.

2 Kukice za traku za nošenje na ramenu

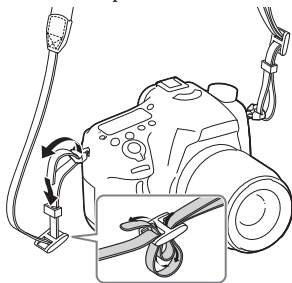

- Oba kraja trake pričvrstite na fotoaparatus.

**3** Terminal ⚡ (sinkronizacija bljeskalice)**4** Terminal REMOTE

- Prilikom priključivanja RM-L11AM Daljinski upravljač (prodaje se zasebno) na fotoaparatus, umetnite utikač za Daljinski upravljač u terminal REMOTE i poravnajte vodilicu utikača s vodilicom terminala REMOTE. Provjerite je li žica za Daljinski upravljač okrenuta prema naprijed.

5 Zvučnik**6** Terminal DC IN

- Prilikom priključivanja adaptera za izmjeničnu struju AC-PW10AM (prodaje se zasebno) na fotoaparatus, isključite fotoaparatus pa priključite priključnicu adaptera za izmjeničnu struju u terminal DC IN na fotoaparatusu.

- 7** HDMI mikro priključak
- 8** Multi/Mikro USB terminal*
- Podržava uređaje kompatibilne s mikro USB uređajem.
- 9** Pristupna žaruljica
- 10**  (N mark)
- Ova oznaka označava dodirnu točku za povezivanje fotoaparata i pametnog telefona koji podržava NFC. Pojediniosti o lokaciji oznake  (N mark) na pametnom telefonu potražite u uputama za upotrebu pametnog telefona.
 - NFC (Near Field Communication) je međunarodni standard tehnologije za bežičnu komunikaciju kratkog dometa.
- 11** Wi-Fi senzor (ugrađen)
- 12** Utor za umetanje memorijske kartice (23)
- 13** Poklopac memorijske kartice (23)
- 14** Utor za umetanje baterije (23)
- 15** Poklopac baterije (23)
- 16** Rupa priključka za tronožac
- Upotrebljavajte tronožac s vijkom kraćim od 5,5 mm. U protivnom nećete moći pričvrstiti fotoaparat i može doći do oštećenja fotoaparata.
- * Pojediniosti o dodatnoj opremi kompatibilnoj s nosačem za više sučelja i terminalu Multi/Mikro USB potražite na web-mjestu tvrtke Sony ili se obratite svom prodavaču proizvoda tvrtke Sony ili ovlaštenom lokalnom servisu tvrtke Sony.

Objektiv

DT 16-50mm F2.8 SSM
(isporučuje se uz ILCA-77M2Q)

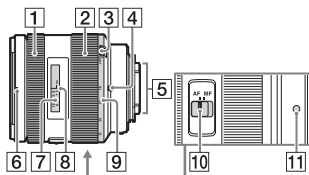

DT 18-135mm F3.5-5.6 SAM
(isporučuje se uz ILCA-77M2M)

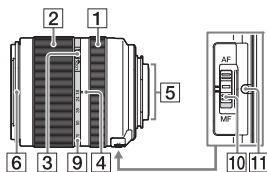

- 1 Prsten za fokusiranje
- 2 Prsten za zumiranje
- 3 Prekidač za zaključavanje zuma
- 4 Oznaka žarišne duljine
- 5 Kontakti za objektiv*
- 6 Oznaka sjenila za objektiv
- 7 Skala udaljenosti
- 8 Oznaka udaljenosti
- 9 Skala žarišne duljine
- 10 Prekidač načina fokusiranja
- 11 Oznaka za postavljanje

* **Nemojte izravno dodirivati taj dio.**

- DT 16-50mm F2.8 SSM/
DT 18-135mm F3.5-5.6 SAM
dizajnirani su za fotoaparate
Sony A-mount (modeli
opremljeni slikovnim
senzorom veličine APS-C).
Te objektivne ne možete
upotrebljavati s fotoaparatom
35-milimetarskog formata.
- Za objektivne koji nisu
DT 16-50mm F2.8 SSM/
DT 18-135mm F3.5-5.6 SAM
pogledajte upute za upotrebu
isporučene s objektivom.

Upravljanje fotoaparatom

Kako se upotrebljava višestruki birač

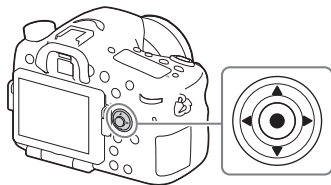

- Za pomicanje okvira za odabir možete upotrijebiti gornju/donju/desnu/lijevu stranu višestrukog birača. Pritisnite ● na sredini višestrukog birača da biste postavili odabranu stavku. U ovom je priručniku gornja/donja/lijeva/desna strana višestrukog birača označena s ▲/▼/◀/▶.
- Ako u načinu reprodukcije upotrijebite ◀/▶ na višestrukom biraču, možete prikazati prethodnu ili sljedeću sliku.
- Funkcija [Standard] dodijeljena je gumbu ● na sredini višestrukog birača prema zadanim postavkama. Kada pritisnete ●, uključit će se funkcija automatskog izoštravanja i fotoaparat će izoštriti objekte na središnjem području monitora.

Kako upotrebljavati prednji/stražnji kotačić

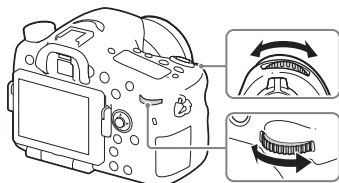

Prednji ili stražnji kotačić možete okretati da biste promijenili postavke potrebne za svaki način snimanja.

Odabir funkcije pomoću gumba Fn (funkcija)

Taj se gumb upotrebljava za postavljanje ili izvršavanje funkcija koje se često upotrebljavaju kod snimanja, osim za funkcije sa zaslona Quick Navi.

1 Pritisnite gumb DISP da biste postavili način prikaza različit od [For viewfinder].

2 Pritisnite gumb Fn.

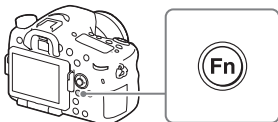

3 Odaberite željenu stavku pomoću ▲/▼/◀/▶ na višestrukum biraču.

Prikazat će se zaslon postavke.

4 Odaberite željenu postavku okretanjem prednjeg kotačića i zatim pritisnite ● na višestrukum biraču.

- Neke vrijednosti postavki mogu se precizno prilagoditi okretanjem stražnjeg kotačića.

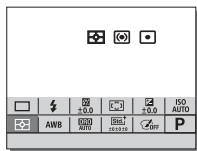

Postupak za postavljanje pojedinačne postavke na namjenskom zaslonu

U 3. koraku odaberite stavku za postavljanje i pritisnite ● na višestrukum biraču da biste se prebacili na namjenski zaslon za stavku postavke. Postavite stavke u skladu s vodičem za rad.

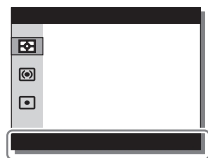

Vodič za rad

Funkcije koje se mogu odabrati pomoću gumba MENU

Možete postaviti osnovne postavke fotoaparata ili izvršiti funkcije kao što su snimanje, reprodukcija ili druge radnje.

1 Pritisnite gumb MENU za prikaz zaslona izbornika.

2 Odaberite željenu stavku za postavljanje pomoću ▲/▼/◀/▶ na višestrukome biraču, a zatim pritisnite ● na sredini višestrukog birača.

- Odaberite ikonu na vrhu zaslona i pritisnite ◀/▶ na višestrukome biraču da biste se pomakli na drugu stavku u MENU.

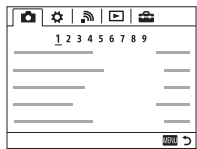

3 Odaberite vrijednost postavke i pritisnite ● za potvrdu.

Za prikaz izbornika pločica

Omogućuje vam da odaberete želite li uvijek prikazivati prvi zaslon izbornika prilikom pritiska gumba MENU.

MENU →  (Setup) 2 → [Tile Menu] → [On]

Upotreba vodiča kroz fotoaparát

Možete upotrijebiti [Custom Key Settings] da biste vodič kroz fotoaparát dodijelili željenom gumbu.

U vodiču kroz fotoaparát prikazana su objašnjenja za trenutno odabranu funkciju ili postavku izbornika.

1 Odaberite gumb MENU → (Custom Settings) 6 → [Custom Key Settings] → željene funkcije dodijeljene gumbu → [In-Camera Guide].

Pritisnite gumb MENU i upotrijebite višestruki birač da biste odabrali stavku u MENU za koju želite pročitati objašnjenje i zatim pritisnite gumb kojem je dodijeljen [In-Camera Guide].

Punjenje kompleta baterija

Prije prve upotrebe fotoaparata napunite komplet baterija NP-FM500H InfoLITHIUM™ (priloženo).

Komplet baterija InfoLITHIUM može se napuniti čak i ako nije potpuno prazan.

Može se upotrebljavati i kad nije potpuno napunjen.

Napunjeni komplet baterija pomalo se prazni čak i kada ga ne upotrebljavate. Da biste izbjegli propuštene prilike za snimanje, ponovno napunite komplet baterija prije snimanja.

1 Umetnite komplet baterija u punjač baterije.

Pritisnite komplet baterija tako da klikne na mjestu.

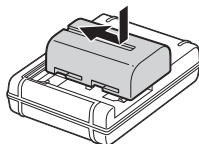

2 Uključite punjač baterija u zidnu utičnicu.

Upaljena: punjenje

Ugašena: punjenje je dovršeno

Vrijeme punjenja (potpuno punjenje)	Pribl. 175 minuta
--	-------------------

- Vrijedi za punjenje potpuno ispražnjenog kompleta baterija pri temperaturi od 25 °C.
- Žaruljica CHARGE gasi se po dovršetku punjenja.

Za SAD i Kanadu

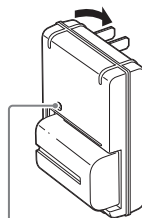

Žaruljica CHARGE

Za druge države/regije osim SAD-a i Kanade

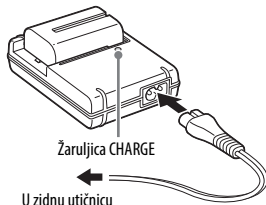

Žaruljica CHARGE

U zidnu utičnicu

Napomene

- Vrijeme punjenja može se razlikovati ovisno o preostalom kapacitetu kompleta baterija ili uvjetima punjenja.
- Upotrebljavajte isključivo originalne komplete baterija marke Sony.
- Preporučujemo vam da komplet baterija puniti pri temperaturi okoline od 10 °C do 30 °C. Ako puniti komplet baterija na temperaturi izvan navedenog raspona, možda ga nećete moći učinkovito napuniti.
- Uključite punjač baterija u najbližu zidnu utičnicu.

Umetanje kompleta baterija/memorijske kartice (prodaje se zasebno)

- 1** Otvorite poklopac baterije klizno pomičući ručicu za njegovo otvaranje.

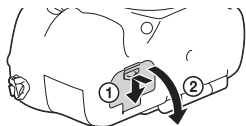

- 2** Do kraja umetnite komplet baterija i pomoću vrha baterije pritisnite ručicu za zaključavanje.

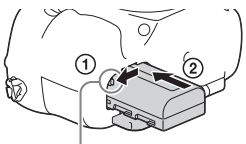

Ručica za zaključavanje

- 3** Zatvorite poklopac.

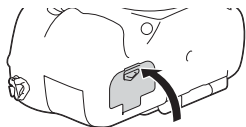

- 4** Otvorite poklopac memorije kartice klizno ga pomičući.

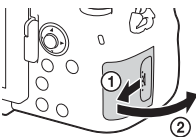

5 Umetnite memorijsku karticu.

- Umetnite memorijsku karticu tako da sjedne na mjesto pazeći pri tome da kosi kut bude okrenut na stranu kao na slici.

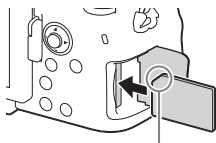

Pazite da kosi kut bude okrenut na pravu stranu

6 Zatvorite poklopac.

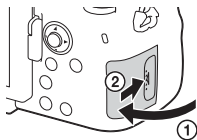

Uklanjanje kompleta baterija

Isključite fotoaparata i klizno pomaknite ručicu za zaključavanje u smjeru strelice. Pazite da vam ne ispadne komplet baterija.

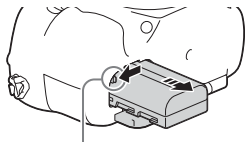

Ručica za zaključavanje

Uklanjanje memorijske kartice

Provjerite da pristupna žaruljica (str. 15) ne svijetli, otvorite poklopac i jednom gurnite memorijsku karticu.

Provjera preostale razine baterije

Priložen komplet baterija je litij-ionski komplet baterija čija je zadaća razmjena informacija o uvjetima rada s fotoaparatom. Postotak preostalog vijeka trajanja baterije prikazuje se sukladno uvjetima rada fotoaparata.

Razina baterije						„Battery exhausted.“
	Visoko Nisko					Više ne možete fotografirati.

Memorijske kartice koje se mogu upotrebljavati

S ovim fotoaparatom možete upotrebljavati sljedeće vrste memorijskih kartica. Međutim, ne možemo jamčiti ispravan rad za sve vrste memorijskih kartica.

	Memorijska kartica	Za fotografije	Za videozapise
A	Memory Stick PRO Duo™	✓	✓ (samo Mark2)
	Memory Stick PRO-HG Duo™	✓	✓
	Memory Stick XC-HG Duo™	✓	✓
B	SD memorijska kartica	✓	✓ (klasa 4 ili brža)
	SDHC memorijska kartica	✓	✓ (klasa 4 ili brža)
	SDXC memorijska kartica	✓	✓ (klasa 4 ili brža)

- U ovom priručniku proizvodi u tablici zajednički se nazivaju:
A: Medij memory Stick PRO Duo
B: SD kartica
- Ovaj fotoaparat podržava SD kartice kompatibilne sa sustavom UHS-I.

Napomene

- Fotografije snimljene na Medij Memory Stick XC-HG Duo ili SDXC memorijsku karticu ne mogu se uvoziti i reproducirati na računalima ili AV uređajima koji nisu kompatibilni sa sustavom exFAT*. Provjerite je li uređaj kompatibilan sa sustavom exFAT prije nego što ga priključite na fotoaparat. Ako fotoaparat priključite na nekompatibilan uređaj, možda će se od vas zatražiti da formatirate karticu. Nikad nemojte potvrdno odgovoriti na upit o formatiranju kartice jer ćete tako izbrisati sve podatke na kartici.

* exFAT je datotečni sustav koji upotrebljavaju Medij Memory Stick XC-HG Duo i SDXC memorijske kartice.

Pričvršćivanje objektiva

Prije pričvršćivanja ili uklanjanja objektiva postavite glavni prekidač fotoaparata u isključeni položaj OFF.

1 Uklonite poklopac kućišta s fotoaparata i stražnji poklopac objektiva sa stražnje strane objektiva.

- Prilikom zamjene objektiva brzo zamijenite objektiv čim dalje od prašnjavih mjesta kako biste spriječili da prašina i nečistoća uđu u fotoaparat.
- Prilikom snimanja uklonite prednji poklopac objektiva s prednje strane objektiva.

Prednji poklopac objektiva



2 Postavite objektiv tako da poravnate narančaste oznake (oznake za postavljanje) na objektivu i fotoaparatu.

- Držite fotoaparat s objektivom usmjerenim prema dolje kako biste spriječili da prašina uđe u fotoaparat.

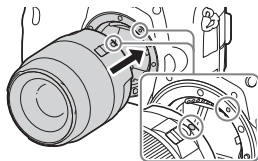

Narančaste oznake

3 Lagano gurnite objektiv prema fotoaparatu i okrenite ga u smjeru kazaljke na satu dok ne sjedne na svoje mjesto.

- Provjerite jeste li ravno postavili objektiv.

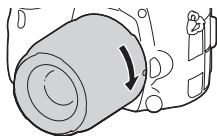

Napomene

- Pri postavljanju objektivna nemojte pritiskati gumb za otpuštanje objektivna.
- Nemojte na silu pričvršćivati objektiv.
- Objektivni E-mount nisu kompatibilni s ovim fotoaparatom.
- Ako upotrebljavate objektiv opremljen priključkom za tronožac, priključak objektivna pričvrstite na priključak za tronožac kako biste održali ravnotežu.
- Pri nošenju fotoaparata na koji je pričvršćen objektiv čvrsto držite i fotoaparati i objektiv.
- Pri zumiranju i namještanju izoštravanja nemojte držati dio objektivna koji izlazi iz fotoaparata.

Uklanjanje objektivna

- 1 Do kraja pritisnite gumb za otpuštanje objektivna i okrećite objektiv u smjeru obrnutom od kazaljke na satu dok se ne zaustavi.**

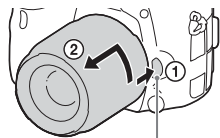

Gumb za otpuštanje objektivna

- 2 Pričvrstite poklopce na prednji i stražnji dio objektivna i poklopac kućišta na fotoaparatu.**

- Prije njihova pričvršćivanja očistite ih od prašine.

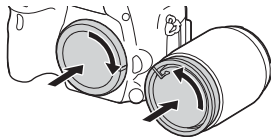
**Napomene vezane uz zamjenu objektivna**

Ako prilikom zamjene objektivna u fotoaparatu uđe prašina ili nečistoća i ostane na površini slikovnog senzora (dijela koji pretvara svjetlost u električni signal), na fotografiji to može izgledati kao tamne točke, ovisno o okruženju snimanja.

Fotoaparatu je opremljen funkcijom zaštite od prašine koja može spriječiti nakupljanje prašine na slikovnom senzoru. Međutim, uvijek pokušajte brzo zamijeniti objektiv čim dalje od prašnjavih mjesta prilikom pričvršćivanja/uklanjanja objektivna.

Postavljanje datuma i vremena

Kada prvi put uključite fotoaparat ili nakon početnog prilagođavanja funkcija, pojavljuje se zaslon postavljanja datuma i vremena.

1 Postavite glavni prekidač u uključeni položaj ON da biste uključili fotoaparat.

Prikazat će se zaslon postavljanja datuma i vremena.

- Da biste isključili fotoaparat, postavite glavni prekidač u isključeni položaj OFF.

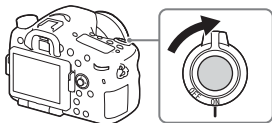

2 Provjerite je li na zaslonu odabrano [Enter] i zatim na višestrukome biraču pritisnite ●.

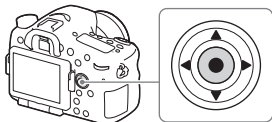

3 Odaberite željenu geografsku lokaciju te pritisnite ●.

4 Odaberite stavku za postavljanje pomoću ▲/▼ na višestrukome biraču i zatim pritisnite ●.

5 Odaberite željenu postavku pomoću ▲/▼/◀/▶ na višestrukome biraču i zatim pritisnite ●.

6 Ponovite 4. i 5. korak da biste postavili druge stavke, a zatim odaberite [Enter] i pritisnite ●.

Postupak za poništavanje postavke datuma i vremena

Pritisnite gumb MENU.

Ponovno postavljanje datuma, vremena i područja

Zaslon postavljanja datuma i vremena automatski se prikazuje prilikom prvog uključivanja ili kada se interna rezervna baterija s mogućnošću ponovnog punjenja isprazni. U izborniku ponovno postavite datum i vrijeme.

Gumb MENU →  **(Setup) 4** →
[Date/Time Setup] ili **[Area Setting]**

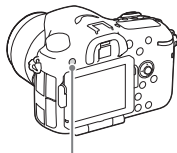

Gumb MENU

Zadržavanje postavke datuma i vremena

Ovaj fotoaparat ima unutarnju bateriju s mogućnošću ponovnog punjenja za zadržavanje postavki datuma i vremena i ostalih postavki bez obzira je li uređaj uključen ili isključen i je li baterija umetnuta ili ne.

Snimanje fotografija

U automatskom načinu fotoaparati analizira objekt i omogućuje snimanje s odgovarajućim postavkama.

1 Postavite glavni prekidač u uključeni položaj ON da biste uključili fotoaparati.

2 Koračić za odabir načina postavite na **AUTO** (Auto Mode).

- Okrenite koračić za odabir načina pritiskanjem gumba za otpuštanje koračića za odabir načina na sredini koračića za odabir načina.

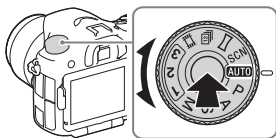

3 Pogledajte u tražilo i držite fotoaparati.

Ako upotrebljavate objektiv za zumiranje, prilagodite prsten za zumiranje veličini objekta.

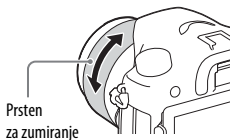

4 Pritisnite gumb zatvarača do pola za izoštravanje.

- Kada se slika izoštri, čut ćete zvučni signal i upalit će se indikator ● ili (●).

5 Pritisnite gumb zatvarača do kraja da biste snimili sliku.

- Ako je [Auto Obj. Framing] postavljeno na [Auto], kod snimanja lica, objekata izbliza (makro) ili objekata koje prati [Lock-on AF], fotoaparati analizira scenu i automatski smanjuje snimljenu sliku u odgovarajuću kompoziciju. Spremit će se i izvorne i smanjene slike.

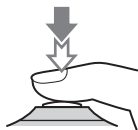

Snimanje videozapisa

1 Kotačić za odabir načina postavite na (Movie).

- Kada je opcija [MOVIE Button] postavljena na [Always], snimanje videozapisa možete pokrenuti iz bilo kojeg načina snimanja.
-

2 Pritisnite gumb MOVIE za početak snimanja.

Gumb MOVIE



3 Ponovno pritisnite gumb MOVIE za zaustavljanje snimanja.



Napomene



- Prilikom snimanja videozapisa može biti snimljen zvuk rada fotoaparata. Snimanje zvuka možete onemogućiti postavljanjem postavke [Audio Recording] na [Off].
- Kontinuirano vrijeme snimanja videozapisa ovisi o temperaturi okoline i stanju fotoaparata. Pogledajte „Napomene o neprekidnom snimanju videozapisa” (str. 45).
- Kad se pojavi ikona , temperatura fotoaparata je previsoka. Isključite fotoaparat i pričekajte da se njegova temperatura smanji.
- Kada dulje vrijeme kontinuirano snimate, možete osjetiti da se fotoaparat ugrijava. To je normalno. Može se pojaviti i „Internal temp. high. Allow it to cool.”. U tom slučaju isključite fotoaparat i pričekajte da ponovno postane spreman za snimanje.













Reprodukcija slika

1 Pritisnite gumb .



2 Odaberite sliku pritiskom na   na višestrukome biraču.

- Za reprodukciju videozapisa pritisnite  na višestrukome biraču.
- Ako tijekom reprodukcije videozapisa pritisnete  na višestrukome biraču, prikazat će se upravljačka ploča.

Upravljačka ploča	Radnja tijekom reprodukcije videozapisa
	Reprodukcija
	Pauziranje
	Premotavanje unaprijed
	Premotavanje unatrag
	Reprodukcija usporene snimke
	Reprodukcija usporene snimke unatrag
	Sljedeći videozapis
	Prethodni videozapis
	Kadar unaprijed
	Kadar unatrag
	Postavke jačine zvuka
	Zatvara upravljačku ploču

Napomene

- Videozapisi snimljeni na drugim uređajima možda se neće moći reproducirati na ovom fotoaparatu.

Brisanje slika

Nakon što izbrišete sliku, ne možete je vratiti. Provjerite želite li stvarno izbrisati sliku prije nastavka.

- 1 Dok je prikazana slika koju želite izbrisati pritisnite gumb  (brisanje).**

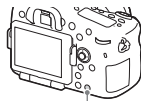

Gumb  (brisanje)

- 2 Odaberite [Delete] pomoću ▲/▼ na višestrukom biraču, a zatim pritisnite ●.**

- Da biste odjednom izbrisali više slika, odaberite gumb MENU →  (Playback) 1 → [Delete].
-

Napomene

- Zaštićene slike ne mogu se izbrisati.

Odabir režima snimanja

Okrenite kotačić za odabir načina pritiskanjem gumba za otpuštanje kotačića za odabir načina na sredini kotačića za odabir načina.

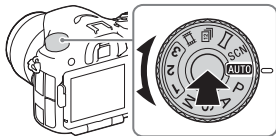

Dostupni su sljedeći režimi snimanja.

AUTO (Auto Mode)	Omogućuje vam snimanje fotografija uz automatsku prilagodbu postavki.
P (Program Auto)	Omogućuje vam snimanje fotografija uz automatsku prilagodbu ekspozicije (brzine zatvarača i vrijednosti otvora blende). Druge postavke mogu se prilagoditi ručno.
A (Aperture Priority)	Snimanje uz prilagodbu otvora blende i promjenu raspona izoštravanja ili uz defokusiranje pozadine.
S (Shutter Priority)	Prilagođava brzinu zatvarača kako bi se prikazalo kretanje objekta.
M (Manual Exposure)	Omogućuje vam snimanje nakon ručne prilagodbe ekspozicije (brzine zatvarača i vrijednosti otvora blende) pomoću prednjeg ili stražnjeg kotačića.
1/2/3 (Memory recall)	Poziva postavke koje su prethodno registrirane u [Memory] pod (Camera Settings).
(Movie)	Omogućuje vam promjenu postavki snimanja i snimanje videozapisa.
(Cont. Priority AE)	Omogućuje neprekidno snimanje dok je gumb zatvarača pritisnut do kraja. Fotoaparat snima slike neprekidno pri brzini od maksimalno otprilike 12 slika u sekundi.
(Sweep Panorama)	Omogućuje vam snimanje panoramskih slika kombiniranjem više slika.
SCN (Scene Selection)	Omogućuje vam snimanje uz memorirane postavke ovisno o sceni.

Upotreba funkcija Wi-Fi i NFC jednim dodirom

Pomoću funkcija Wi-Fi i NFC jednim dodirom na fotoaparatu možete izvesti sljedeće radnje.

Spremanje slika na računalo.



Prijenos slika s fotoaparata na pametni telefon.



Upotreba pametnog telefona kao daljinskog upravljača za fotoaparat.

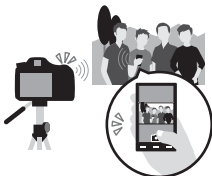

Prikaz fotografija na TV-u.



Pojedinosti o funkcijama Wi-Fi i NFC jednim dodirom potražite u priloženom dokumentu „Vodič za Wi-Fi vezu/povezivanje jednim dodirom (NFC)” ili „Priručnik” (str. 2).

Povezivanje fotoaparata s bežičnom pristupnom točkom

Povežite fotoaparat s bežičnom pristupnom točkom. Prije pokretanja postupka provjerite imate li SSID (naziv pristupne točke) i lozinku za bežičnu pristupnu točku.

1 Gumb MENU →  (Wireless) 2 → [Access Point Set.].

2 Upotrijebite ▲/▼ na višestrukom biraču za odabir pristupne točke s kojom se želite povezati. Pritisnite ● na sredini višestrukog birača i unesite lozinku ako je uz bežičnu pristupnu točku prikazana ikona ključa, a zatim odaberite [OK].

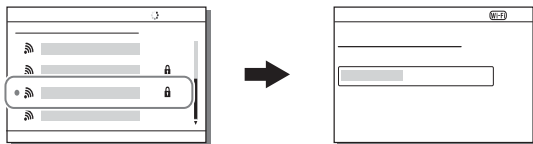

Napomene

- Ako veza nije uspostavljena, pogledajte upute za rad za bežičnu pristupnu točku ili se obratite administratoru pristupne točke.
- Da biste spremili slike na računalo, instalirajte sljedeći namjenski softver na računalo.

Ako upotrebljavate sustav Windows: PlayMemories Home

www.sony.net/pm/

Ako upotrebljavate sustav Mac: Wireless Auto Import

<http://www.sony.co.jp/imsoft/Mac/>

Upotreba softvera

Pomoću sljedećih aplikacija optimizirajte upotrebu slika snimljenih fotoaparatom.

- Image Data Converter
- PlayMemories Home
- Remote Camera Control

Za pojedinosti o instalaciji pogledajte stranice od 38 do 41.

Zahtjevi sustava

Zahtjeve sustava za softver možete pronaći na sljedećoj URL adresi:
www.sony.net/pcenv/



Upotreba programa Image Data Converter

Pomoću programa Image Data Converter možete učiniti sljedeće:

- Možete reproducirati i uređivati slike snimljene u formatu RAW uz različita ispravljanja, primjerice tonske krivulje ili oštine.
- Možete prilagoditi slike podešavanjem balansa bijele boje, ekspozicije i [Creative Style] i sl.
- Možete spremiti slike koje su prikazane i uređene na računalu. Sliku možete spremiti u formatu RAW ili u standardnom formatu datoteke.
- Možete prikazati i usporediti slike formata RAW i JPEG snimljene tim fotoaparatom.
- Slikama možete dodijeliti 5 ocjena.
- Možete primijeniti oznake u boji.

Za upotrebu programa Image Data Converter pogledajte Pomoć.

Kliknite [Start] → [Svi programi] → [Image Data Converter] → [Help] → [Image Data Converter Ver.4].

Stranica podrške za Image Data Converter (samo na engleskom)

<http://www.sony.co.jp/ids-se/>

Instaliranje programa Image Data Converter

1 Preuzmite softver na sljedećoj URL adresi i instalirajte ga na računalo.

Windows:

<http://www.sony.co.jp/imsoft/Win/>

Mac:

<http://www.sony.co.jp/imsoft/Mac/>

Napomene

- Prijavite se kao administrator.

Upotreba programa PlayMemories Home

Softver PlayMemories Home omogućuje vam uvoz fotografija i videozapisa na računalo i njihovu upotrebu. PlayMemories Home je potreban za uvoz AVCHD videozapisa na računalo.



Uvoz slika s fotoaparata



Reprodukcija
uvezenih slika



Dijeljenje slika na servisu
PlayMemories Online™



Za sustav Windows dostupne su i sljedeće funkcije:



Prikaz slika
u kalendaru



Stvaranje
diskova
s videozapisima



Prijenos slika
na mrežne
usluge

- Možete preuzeti Image Data Converter ili Remote Camera Control i sl. na sljedeći način:
Spojite fotoaparat s računalom →, pokrenite PlayMemories Home → i kliknite [Notifications].

Napomene

- Za instalaciju softvera PlayMemories Home potrebna je internetska veza
- Za upotrebu softvera PlayMemories Online ili drugih mrežnih usluga potrebna je internetska veza. PlayMemories Online ili druge mrežne usluge nisu dostupne u svim državama ili regijama.
- Softver za sustav Mac potražite na sljedećoj URL adresi:
<http://www.sony.co.jp/imsoft/Mac/>
- Ako je na vašem računalu instaliran softver PMB (Picture Motion Browser), isporučen uz modele plasirane na tržište prije 2011., preko njega će se tijekom instalacije instalirati softver PlayMemories Home. Upotrijebite PlayMemories Home, nasljednika softvera PMB.

- Videozapise snimljene upotrebom postavke [60p 28M(PS)]/[50p 28M(PS)], [60i 24M(FX)]/[50i 24M(FX)] ili [24p 24M(FX)]/[25p 24M(FX)] pod [ Record Setting] konvertira softver PlayMemories Home kako bi stvorio snimljeni disk u formatu AVCHD. Ta konverzija može potrajati dulje vrijeme. Također, ne možete stvoriti disk s izvornom kvalitetom slike. Ako želite zadržati izvornu kvalitetu slike, pohranite filmove na Blu-ray disk.

Instaliranje programa PlayMemories Home

1 Pomoću internetskog preglednika na računalu idite na sljedeću URL adresu, a zatim kliknite [Install] → [Pokreni].

www.sony.net/pm/

2 Slijedite upute na zaslonu da biste dovršili instalaciju.

Upotreba programa Remote Camera Control

Spojite fotoaparat na računalo. Pomoću programa Remote Camera Control možete:

- Postaviti fotoaparat ili snimiti sliku s računala.
- Snimiti sliku izravno na računalo.
- Izvršiti snimanje u intervalima.

Prije upotrebe postavite sljedeće: MENU →  (Setup) 4 → [USB Connection] → [PC Remote]

Instaliranje softvera Remote Camera Control

1 Pomoću internetskog preglednika na računalu idite na sljedeću URL adresu.

Windows:

<http://www.sony.co.jp/imsoft/Win/>

Mac:

<http://www.sony.co.jp/imsoft/Mac/>

2 Slijedite upute na zaslonu da biste preuzeli i instalirali program Remote Camera Control.

Napomene

- Za instalaciju softvera Remote Camera Control potrebna je internetska veza.

Provjera broja slika i vremena snimanja videozapisa

Kada umetnete memorijsku karticu u fotoaparatus postavite glavni prekidač u uključeni položaj ON, broj slika koje je moguće snimiti (ako nastavite snimati s trenutnim postavkama) prikazuje se na zaslonu.

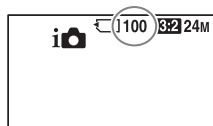

Napomene

- Kada „0” (broj slika koje se mogu snimiti) zatreperi žuto, memorijska kartica je puna. Zamijenite memorijsku karticu drugom ili izbrišite slike s trenutne memorijske kartice (stranica 33).
- Kada „NO CARD” (broj slika koje se mogu snimiti) zatreperi žuto, to znači da memorijska kartica nije umetnuta. Umetnite memorijsku karticu.

Broj slika koje se mogu snimiti na memorijsku karticu

U tablici u nastavku prikazan je približan broj slika koje se mogu snimiti na memorijsku karticu formatiranu ovim fotoaparatom. Vrijednosti su definirane testiranjem standardnih memorijskih kartica tvrtke Sony. Vrijednosti se mogu razlikovati ovisno o uvjetima snimanja i vrsti upotrijebljene memorijske kartice.

Image Size: L: 24M

Aspect Ratio: 3:2*

Memorijska kartica formatirana ovim fotoaparatom

(mjerne jedinice: slike)

Kapacitet Veličina	2 GB	4 GB	8 GB	16 GB	32 GB	64 GB
Standard	330	660	1350	2700	5400	10.500
Fine	200	410	820	1650	3300	6600
Extra fine	100	200	400	820	1600	3250
RAW & JPEG	54	105	220	440	880	1750
RAW	74	145	300	600	1200	2400

* Kada je opcija [Aspect Ratio] postavljena na [16:9], možete snimiti više slika od broja prikazanog u gornjoj tablici (osim kada je odabrana opcija [RAW]).

Broj slika koje se mogu snimiti upotrebom kompleta baterija

Imajte na umu da se stvarni brojevi mogu razlikovati ovisno o uvjetima upotrebe.

		Trajanje baterije	Broj slika
Snimanje (fotografija)	Zaslon	Pribl. 240 min.	Pribl. 480 slika
	Tražilo	Pribl. 205 min.	Pribl. 410 slika
Stvarno snimanje (videozapisi)	Zaslon	Pribl. 120 min.	—
	Tražilo	Pribl. 110 min.	—
Neprekidno snimanje (videozapisi)	Zaslon	Pribl. 175 min.	—
	Tražilo	Pribl. 175 min.	—
Pregledavanje (fotografije)	Zaslon	Pribl. 270 min.	Pribl. 5400 slika
	Tražilo	Pribl. 320 min.	Pribl. 6400 slika

Napomene

- Gore navedeni broj slika vrijedi kada je komplet baterija potpuno napunjen. Broj slika može se smanjiti ovisno o uvjetima upotrebe.
- Broj slika koje se mogu snimiti vrijedi za snimanje u sljedećim uvjetima:
 - Komplet baterija upotrebljava se pri temperaturi okoline od 25 °C.
 - Upotrebljava se objektiv DT 16-50mm F2.8 SSM
 - Upotrebljava se Sony Medij Memory Stick PRO Duo (Mark2) (prodaje se zasebno)
 - Opcija [Viewfinder Bright.] postavljena je na [Manual] [±0].
 - Opcija [Monitor Brightness] postavljena je na [Manual] [±0].
- Broj za „Snimanje (fotografije)” temelji se na standardu CIPA i vrijedi za snimanje u sljedećim uvjetima:
 - (CIPA: Camera & Imaging Products Association)
 - Način izoštravanja: S (Single-shot AF)
 - Jedno snimanje svakih 30 sekundi.
 - Napajanje se uključuje i isključuje jednom nakon svakih deset snimanja.
- Broj minuta za snimanje videozapisa temelji se na standardu CIPA i vrijedi za snimanje u sljedećim uvjetima:
 - Opcija [ Record Setting] postavljena je na [60i 17M(FH)]/[50i 17M(FH)].
 - Uobičajeno snimanje videozapisa: Trajanje baterije ovisi o uzastopnom snimanju, zumiranju, stanju pripravnosti snimanja, uključivanju/isključivanju i sl.
 - Neprekidno snimanje videozapisa: Trajanje baterije temelji se na neprekidnom snimanju dok se ne dosegne ograničenje (29 minuta), a zatim se nastavlja ponovnim pritiskom gumba MOVIE. Ostale funkcije, primjerice zumiranje, ne upotrebljavaju se.

Raspoloživo vrijeme snimanja za videozapis

U tablici u nastavku prikazan je približan broj ukupnog vremena snimanja upotrebom memorijske kartice formatirane ovim fotoaparatom.

Memorijska kartica formatirana ovim fotoaparatom (h (sat), min (minuta))

Record Setting \ Kapacitet	Kapacitet					
	2 GB	4 GB	8 GB	16 GB	32 GB	64 GB
60i 24M(FX)/ 50i 24M(FX)	10 min	20 min	40 min	1 h 30 min	3 h	6 h
60i 17M(FH)/ 50i 17M(FH)	10 min	30 min	1 h	2 h	4 h 5 min	8 h 15 min
60p 28M(PS)/ 50p 28M(PS)	9 min	15 min	35 min	1 h 15 min	2 h 30 min	5 h 5 min
24p 24M(FX)/ 25p 24M(FX)	10 min	20 min	40 min	1 h 30 min	3 h	6 h
24p 17M(FH)/ 25p 17M(FH)	10 min	30 min	1 h	2 h	4 h	8 h
1440×1080 12M	20 min	40 min	1 h 20 min	2 h 45 min	5 h 30 min	11 h
VGA 3M	1 h 10 min	2 h 25 min	4 h 55 min	10 h	20 h	40 h

- Nепrekidno snimanje moguće je otprilike 29 minuta (propisano ograničenje proizvođača). Maksimalno vrijeme nепrekidnog snimanja videozapisa u formatu MP4 (12M) iznosi oko 20 minuta (s ograničenjem veličine datoteke od 2 GB).

Napomene

- Vrijeme snimanja videozapisa razlikuje se jer je fotoaparat opremljen funkcijom VBR (varijabilna brzina prijenosa) koja automatski prilagođava kvalitetu slike ovisno o sceni koja se snima. Kada snimate objekt koji se brzo kreće, slika je jasnija, ali vrijeme snimanja je kraće jer je potrebno više memorije za snimanje. Vrijeme snimanja ovisi i o uvjetima snimanja, objektu ili postavkama kvalitete/veličine slike.
- Prikazane vrijednosti ne odnose se na vrijeme nепrekidnog snimanja.
- Vrijeme snimanja može se razlikovati ovisno o uvjetima snimanja i upotrijebljenoj memorijskoj kartici.

- Kada je označena postavka [A], zaustavite snimanje videozapisa. Temperatura u fotoaparatu porasla je na neprihvatljivu razinu.
- Za pojedinosti o reprodukciji videozapisa pogledajte stranicu 32.

Napomene o neprekidnom snimanju videozapisa

- Potrebno je mnogo energije za snimanje videozapisa visoke kvalitete ili neprekidno snimanje upotrebom slikovnog senzora. Stoga će, ako nastavite snimati, temperatura u fotoaparatu, osobito temperatura slikovnog senzora, porasti. U tom slučaju fotoaparat se automatski isključuje jer visoke temperature utječu na kvalitetu slika ili na unutarnji mehanizam fotoaparata.
- Raspoloživo vrijeme za snimanje videozapisa sljedećih je raspona ako fotoaparat započne snimanje nakon što je dulje vrijeme bio isključen. (Sljedeće vrijednosti prikazuju neprekidno vrijeme od početka snimanja do prekida snimanja fotoaparata.)

Temperatura okoline	Vrijeme neprekidnog snimanja videozapisa
20 °C	Oko 29 minuta
30 °C	Oko 29 minuta
40 °C	Oko 17 minuta

- Raspoloživo vrijeme za snimanje videozapisa razlikuje se s obzirom na temperaturu ili stanje fotoaparata prije početka snimanja. Ako često izvršavate rekompoziciju ili snimate slike nakon uključivanja napajanja, temperatura u fotoaparatu će porasti i raspoloživo vrijeme snimanja bit će kraće.
- Ako fotoaparat prestane snimati zbog temperature, ostavite ga na nekoliko minuta s isključenim napajanjem. Počnite snimati nakon što temperatura u fotoaparatu potpuno padne.
- Ako se pridržavate sljedećih uputa, vrijeme snimanja bit će duže.
 - Držite fotoaparat dalje od izravnog sunčevog svjetla.
 - Isključite fotoaparat kada se ne upotrebljava.
- Maksimalna veličina datoteke videozapisa je oko 2 GB. Kada je veličina datoteke oko 2 GB, snimanje se automatski zaustavlja kada je opcija [File Format] postavljena na [MP4], a nova datoteka videozapisa stvara se automatski kada je opcija [File Format] postavljena na [AVCHD].
- Maksimalno vrijeme neprekidnog snimanja iznosi 29 minuta.

Specifikacije

Fotoaparati

[Sustav]

Vrsta fotoaparata: Digitalni fotoaparati s izmjenjivim objektivom s ugrađenom bljeskalicom
Objektiv: Objektiv Sony A-mount

[Slikovni senzor]

Format slike: slikovni CMOS senzor od 23,5 mm × 15,6 mm (format APS-C)
Ukupan broj piksela slikovnog senzora: pribl. 24 700 000 piksela
Efektivni broj piksela fotoaparata: pribl. 24 300 000 piksela

[SteadyShot]

Za fotografije:
Sustav: slikovni senzor s mehanizmom prebacivanja
Za videozapise:
Sustav: elektronički

[Zaštita od prašine]

Sustav: Zaštitni premaz na slikovnom senzoru i mehanizmu za prebacivanje slikovnog senzora

[Sustav automatskog izoštravanja]

Sustav: TTL sustav za otkrivanje faze (sa središnjim senzorom F2.8), 79 točaka (poprečna vrsta s 15 točaka)
Raspon osjetljivosti: -2 EV do 18 EV (uz ekvivalent ISO 100)
AF osvjetljivač: pribl. 1 m do 5 m

[Elektroničko tražilo]

Vrsta: elektroničko tražilo (organska elektroluminescencija)
Veličina zaslona: 1,3 cm (vrsta 0.5)
Ukupan broj točaka: 2 359 296 točaka
Pokrivanje kadra: 100%
Povećanje:
Pribl. 1,09 ×
Pribl. 0,71 × (ekvivalent 35-milimetarskog formata) s 50 -milimetarskim objektivom na beskonačno, -1 m⁻¹
Udaljenost oka od okulara: približno 27 mm od okulara, 22 mm od okvira okulara na -1 m⁻¹ (usklađeno sa standardom CIPA)
Prilagodba dioptra: -4,0 m⁻¹ do +3,0 m⁻¹

[LCD zaslon]

LCD zaslon: 7,5 cm (vrsta 3.0)
TFT pogon
Ukupan broj točaka: 1 228 800 (640 × 4 (RGBW) × 480) točaka

[Kontrola ekspozicije]

Mjerna ćelija: CMOS senzor „Exmor”

Način mjerenja: Mjerenje

s procjenom u 1 200 zona

Raspon mjerenja: -2 EV do +17 EV

u segmentu s više elemenata,

centrirano, spot načinima

(pri razini osjetljivosti ISO

ekvivalent objektivu F1.4)

ISO osjetljivost (Preporučena oznaka

ekspozicije):

Fotografije: AUTO, ISO 50

do 25 600 (u rasponu od 1/3 EV)

Videozapisi: AUTO, ISO 100

do 12 800 (u rasponu od 1/3 EV)

Kompenziranje ekspozicije: $\pm 5,0$ EV

(mogućnost prebacivanja između

raspona 1/3 EV i 1/2 EV)

[Zatvarač]

Vrsta: s elektroničkim upravljanjem,

okomito-poprečno, žarišna

ravnina

Raspon brzine:

Fotografije: 1/8 000 sekunde

do 30 sekundi, žarulja

Videozapisi: 1/8 000 sekunde do

1/4 sekunde (raspon od 1/3 EV),

pa sve do 1/60 sekunde u načinu

AUTO (do 1/30 sekunde

u automatskom načinu

sporog otvaranja blende)

Brzina sinkronizacije bljeskalice:

1/250 sekunde

[Ugrađena bljeskalica]

G broj bljeskalice:

GN 12 (u metrima uz ISO 100)

Vrijeme recikliranja: pribl. 3 sekunde

Dometa bljeskalice: pokriva

16 -milimetarski objektiv (žarišna

duljina na koju upućuje objektiv)

Kompenzacija bljeskalice: $\pm 3,0$ EV

(mogućnost prebacivanja između

raspona 1/3 EV i 1/2 EV)



Raspon bljeskalice:

Otvor blende		F2.8	F4.0	F5.6
ISO postavka	100	1 m – 4,3 m	1 m – 3 m	1 m – 2,1 m
	200	1 m – 6,1 m	1 m – 4,2 m	1 m – 3 m
	400	1,4 m – 8,6 m	1 m – 6 m	1 m – 4,3 m
	800	2 m – 12 m	1,4 m – 8,5 m	1 m – 6,1 m

[Neprekidno snimanje]

Brzina neprekidnog snimanja:

Neprekidni i napredni AE
s prioritetom: maksimalno
12 slika u sekundi/

 Hi: maksimalno 8 slika
u sekundi/ Lo: maksimalno
3 slike u sekundi

- U našim uvjetima mjerenja.
Brzina neprekidnog snimanja
može biti sporija ovisno
o uvjetima snimanja.

Maksimalan broj neprekidnih
snimki:

U načinu s neprekidnim
i naprednim AE-om s prioritetom

Extra fine: 53 slika/

Fine: 60 slika/

Standard: 64 slika/

RAW & JPEG: 25 slika/

RAW: 26 slika/

U načinu neprekidnog snimanja

Extra fine: 56 slika/

Fine: 75 slika/

Standard: 93 slika/

RAW & JPEG: 26 slika/

RAW: 28 slika

[Reprodukcija zumiranja slika]

Raspon skaliranja:

Veličina slike:

L: pribl. $\times 1,0 - \times 18,8/$

M: pribl. $\times 1,0 - \times 13,3/$

S: pribl. $\times 1,0 - \times 9,4$

[Format snimanja]

Format datoteke: Podržava JPEG
(DCF Ver. 2.0, Exif Ver. 2.3,
MPF Baseline), RAW (format
Sony ARW 2.3)

Videozapis (AVCHD formata):

AVCHD format kompatibilan
s Ver. 2.0

Video: MPEG-4 AVC/H.264

Audio: Dolby Digital 2-kanalni,
opremljen tehnologijom Dolby
Digital Stereo Creator

- Proizvedeno pod licencom
tvrtke Dolby Laboratories.

Videozapis (MP4 formata):

Video: MPEG-4 AVC/H.264

Audio: MPEG-4 AAC-LC
2-kanalni

[Mediji za snimanje]

Memory Stick PRO Duo medij,
SD kartica

[Ulazni/izlazni terminali]

Multi/Mikro USB terminal*:

USB komunikacija, Hi-Speed
USB (USB 2.0)

* Podržava uređaje kompatibilne
s Mikro USB-om.

HDMI: HDMI mikro priključak
vrste D

Terminal za mikrofoni: stereo mini
utikač od $\varnothing 3,5$

REMOTE terminal

[Napajanje, općenito]

Komplet baterija: Komplet baterija
s mogućnošću ponovnog
punjenja NP-FM500H

[Potrošnja energije]

Kada koristite

DT 16-50 mm F2.8 SSM*

Kada koristite tražilo: pribl. 3,5 W

Kada koristite zaslon:
pribl. 3,0 W

* Isporučuje se uz ILCA-77M2Q.

[Ostalo]

Mikrofon: Stereo

Zvučnik: Monaural

Exif Print: Kompatibilno

DPOF: Kompatibilno

PRINT Image Matching III:
Kompatibilno

Dimenzije:

142,6 mm × 104,2 mm × 80,9 mm
(Š/V/D, isključujući izbočine)

Težina:

Pribl. 726 g (s baterijom i medijem
Memory Stick PRO Duo)
Pribl. 647 g (samo kućište)

Radna temperatura: 0 °C do 40 °C

[Bežični LAN]

Podržani format: IEEE 802.11 b/g/n

Frekvencijski pojas:

Širina pojasa: 2,4 GHz

Sigurnost:

WEP/WPA-PSK/WPA2-PSK

Način povezivanja: WPS (Wi-Fi
Protected Setup)/ručno

Način pristupa: infrastrukturni način
NFC: NFC Forum vrste 3, usklađeno
s oznakom

Dizajn i specifikacije podložni su
promjenama bez prethodne najave.

Punjač baterije/baterija**BC-VM10A Punjač baterije**

Ulazna nazivna snaga: 100 V – 240 V
izmjenične struje,
50/60 Hz, 9 W

Izlazna nazivna snaga: 8,4 V
istosmjerne struje, 0,75 A

Raspon radne temperature:
0 °C do 40 °C

Raspon temperatura pohrane:
–20 °C do +60 °C

Maksimalne dimenzije:
pribl. 70 mm × 25 mm × 95 mm
(Š/V/D)

Komplet baterija s mogućnošću ponovnog punjenja NP-FM500H

Vrsta baterije: Litij-ionska baterija

Maksimalan napon:

8,4 V istosmjerne struje

Nazivni napon:

7,2 V istosmjerne struje

Maksimalan napon punjenja:

8,4 V istosmjerne struje

Maksimalna jakost struje

pri punjenju: 2,0 A

Kapacitet:

Prosječno: 11,8 Wh (1 650 mAh)

Minimalno: 11,5 Wh (1 600 mAh)

Maksimalne dimenzije:

pribl. 38,2 mm × 20,5 mm ×
55,6 mm (Š/V/D)

Objektiv

Naziv (naziv modela)	DT 16-50mm F2.8 SSM (SAL1650)	DT 18-135mm F3.5-5.6 SAM (SAL18135)
Žarišna duljina ekvivalentna 35-milimetarskom formatu* (mm)	24-75	27-202,5
Skupine/elementi objektivna	13-16	11-14
Vidni kut*	83°-32°	76°-12°
Minimalno izoštravanje** (m)	0,3	0,45
Maksimalno povećanje (×)	0,2	0,25
Minimalni otvor blende	f/22	f/22-f/36
Promjer filtra (mm)	72	62
Dimenzije (maks. promjer × visina) (Pribl. u mm)	81×88	76×86
Težina (pribl. u g)	577	398

* Vrijednosti za žarišnu duljinu i vidni kut ekvivalentan 35-milimetarskom formatu odnose se na Digitalni fotoaparata s izmjenjivim objektivom opremljen slikovnim senzorom veličine APS-C.

** Minimalno izoštravanje je najkraća udaljenost od slikovnog senzora do objekta.

- Ovaj objektiv opremljen je koderom udaljenosti. Koder udaljenosti omogućuje točnije mjerenje (ADI) zahvaljujući upotrebi bljeskalice s ADI značajkom.
- Ovisno o mehanizmu objektivna, žarišna duljina može se promijeniti sa svakom promjenom u udaljenosti snimanja. Za žarišnu duljinu pretpostavlja se da je objektiv fokusiran na beskonačnost.
- Položaj beskonačnosti omogućuje neke prilagodbe koje kompenziraju pomak u fokusu koji uzrokuje promjena temperature. Za snimanje objekta na beskonačnoj udaljenosti u načinu MF upotrijebite tražilo i postavite izoštravanje.

O žarišnoj duljini

Kut slike ovog fotoaparata uži je nego kod fotoaparata 35-milimetarskog formata. Možete pronaći približni ekvivalent žarišne duljine fotoaparata 35 -milimetarskog formata i snimati uz isti kut slike uvećavajući žarišnu duljinu objektivna za pola.

Na primjer, ako upotrebljavate objektiv od 50 mm, možete dobiti približni ekvivalent objektivna od 75 mm fotoaparata 35 -milimetarskog formata.

0 kompatibilnosti slikovnih podataka

- Ovaj je fotoaparatus usklađen s univerzalnim standardom DCF (Design rule for Camera File system) koji je ustanovilo udruženje JEITA (Japan Electronics and Information Technology Industries Association).
- Ne možemo jamčiti reprodukciju slika snimljenih fotoaparatom na drugoj opremi ni reprodukciju slika snimljenih ili uređenih drugom opremom na fotoaparatu.

Zaštitni znaci

- Memory Stick i  zaštitni su znaci ili registrirani zaštitni znaci tvrtke Sony Corporation.
- „AVCHD Progressive” i logotip „AVCHD Progressive” zaštitni su znaci tvrtki Panasonic Corporation i Sony Corporation.
- Dolby i simbol dvostrukog D zaštitni su znaci tvrtke Dolby Laboratories.
- Pojam HDMI i HDMI High-Definition Multimedia Interface te logotip HDMI zaštitni su znaci ili registrirani zaštitni znaci tvrtke HDMI Licensing LLC u Sjedinjenim Američkim Državama i drugim državama.
- Windows je registrirani zaštitni znak ili zaštitni znak tvrtke Microsoft Corporation u Sjedinjenim Američkim Državama i drugim državama.
- Mac je registrirani zaštitni znak ili zaštitni znak tvrtke Apple Inc. u Sjedinjenim Američkim Državama i drugim državama.
- iOS registrirani je zaštitni znak tvrtke Cisco Systems, Inc.
- iPhone i iPad registrirani su zaštitni znaci tvrtke Apple Inc. u Sjedinjenim Državama i drugim državama.
- Logotip SDXC zaštitni je znak tvrtke SD-3C, LLC.
- Android, Google Play zaštitni su znaci tvrtke Google Inc.
- Wi-Fi, logotip Wi-Fi i Wi-Fi PROTECTED SET-UP registrirani su zaštitni znaci tvrtke Wi-Fi Alliance.

- N Mark je zaštitni znak ili registrirani zaštitni znak tvrtke NFC Forum, Inc. u Sjedinjenim Američkim Državama i drugim državama.
- DLNA i DLNA CERTIFIED zaštitni su znaci tvrtke Digital Living Network Alliance.
- Facebook i logotip „f” zaštitni su znaci ili registrirani zaštitni znaci tvrtke Facebook, Inc.
- YouTube i logotip YouTube zaštitni su znaci ili registrirani zaštitni znaci tvrtke Google Inc.
- Eye-Fi je zaštitni znak tvrtke Eye-Fi, Inc.
- Osim toga, nazivi sustava i proizvoda upotrijebljeni u ovom priručniku općenito su zaštitni znaci ili registrirani zaštitni znaci odgovarajućih razvojnih programera ili proizvođača. Međutim, oznake TM ili ® ne upotrebljavaju se u svim slučajevima u ovom priručniku.



Dodatne informacije o ovom proizvodu i odgovore na često postavljena pitanja potražite na našem web-mjestu za korisničku podršku.

<http://www.sony.net/>



<http://www.sony.net/SonyInfo/Support/>



4536323420