



Kućno kino s BD/DVD uređajem

Upute za uporabu

BDV-E800W



DIGITAL
MEDIA
PORT



Napomena za korisnike u Republici Hrvatskoj

IZJAVA O SUKLADNOSTI

Proizvođač ovog proizvoda je Sony Corporation, 1-7-1 Konan Minato-ku, Tokyo 108-0075, Japan.

Sony, odnosno njegov ovlašteni zastupnik Sony Overseas S.A. Predstavništvo u Republici Hrvatskoj izjavljuje da je ovaj proizvod uskladen s bitnim zahtjevima tehničkih propisa koji su za ovaj proizvod utvrđeni.

Izjave o sukladnosti dostupne su na internet stranici www.sukladnost-sony.com.hr

UPOZORENJE

Ne postavljajte uređaj u uski prostor, poput police za knjige ili ugrađenog ormarića.

Kako biste spriječili požar, ne prekrivajte ventilacijske otvore uređaja novinama, stolnjacima, zavjesama itd. Ne stavljajte izvore otvorenog plamena, primjerice upaljene svijeće, na uređaj.

Kako biste spriječili požar ili električni udar, ne izlažite uređaj kapanju ili prskanju i ne stavljajte na uređaj posude s tekućinom, npr. vaze.

Baterije ili uređaji s uložnim baterijama ne smiju se izlagati visokim temperaturama, primjerice sunčevom svjetlu, vatri i sl.

Kako bi se spriječile ozljede, ovaj uređaj se treba čvrsto postaviti na pod/zid prema uputama za montažu.

Preveliki tlak zvuka iz slušalica može uzrokovati gubitak sluha.

Samo za uporabu u zatvorenom prostoru.

OPREZ

Uporabom optičkih instrumenata uz ovaj uređaj povećava se opasnost za vid. Pošto je laserska zraka ovog kućnog kina s BD/DVD uređajem štetna za oči, ne pokušavajte rastavljati kućište. Popravke trebaju obavljati samo osposobljeni serviseri.

CAUTION CLASS II LASER AND INVISIBLE LASER RADIATION WHEN OPERATED. AVOID DIRECT EYE EXPOSURE.
VORSICHT KLASSE II LASER UND UNSICHTBARE LASERSTRAHLUNG WENN GEWIRKT. UNMITTLBAREN AUGENSCHUTZ VERMEIDEN.
ADVARSEL SPILDE OG USYNDLIG LASERSTRÅLING AF KLASSE II VED BRUG. UNDGÅ AT SE DIREKTE PÅ STRÅLEN.
ADVARSEL SPILDE OG USYNDLIG LASERSTRÅLING AF KLASSE II VED BRUG. UNDGÅ UNMIDTLETT ØYESKADNING PÅ STRÅLEN.
WARNING CLASS II LASER AND INVISIBLE LASER RADIATION WHEN OPERATED. AVOID DIRECT EYE EXPOSURE. AVOID UNMIDDLATE EYE CONTACT WITH LASER BEAM.
警告 打开时有二类可见和不可见激光辐射。避免眼睛受到直射的照射。

Ova oznaka smještena je na zaštitnom kućištu lasera unutar kućišta uređaja.

CLASS 1 LASER PRODUCT
LUOKAN 1 LASERLAITE
KLASS 1 LASERAPPARAT

Ovaj uređaj je laserski proizvod klase I. Ta oznaka nalazi se na stražnjem dijelu uređaja.

O surround pojačalu

- Pločica s podacima nalazi se na bočnoj strani izvana.



Odlaganje stare električne i elektroničke opreme (primjenjivo u Europskoj uniji i ostalim europskim državama s posebnim sustavima za odlaganje)

Ova oznaka na proizvodu ili na ambalaži označava da se ovaj proizvod ne smije zbrinjavati kao

kućni otpad. On treba biti zbrinut na za tu namjenu predviđenom mjestu za reciklažu električne i elektroničke opreme. Pravilnim zbrinjavanjem starog proizvoda pomažete u sprječavanju mogućih štetnih posljedica za okoliš i ljudsko zdravlje, do kojih može doći uslijed nepravilnog odlaganja proizvoda. Reciklažom materijala pomažete u očuvanju prirodnih izvora. Za detaljne informacije o reciklaži ovog proizvoda, molimo kontaktirajte vašu lokalnu upravu, odlagalište otpada ili trgovinu u kojoj ste kupili proizvod.



Odlaganje starih baterija (primjenjivo u Europskoj uniji i ostalim europskim državama s posebnim sustavima za odlaganje)

Ovaj znak na bateriji ili ambalaži ukazuje da se baterija isporučena s ovim proizvodom ne smije odlagati s kućnim otpadom. Na nekim se baterijama ovaj simbol može koristiti u kombinaciji s kemijskim simbolom. Kemijski simboli za živu (Hg) ili olovo (Pb) dodaju se ako baterija sadrži više od 0,0005 % žive ili 0,004 % olova. Pravilnim zbrinjavanjem baterija pomažete u sprječavanju mogućih negativnih posljedica na okoliš i ljudsko zdravlje, do kojih može doći nepravilnim zbrinjavanjem baterija. Reciklažom materijala pomažete u očuvanju prirodnih izvora. U slučaju proizvoda koji zbog sigurnosnih razloga, performansi ili zadržavanja cjelovitosti podataka zahtijevaju trajnu povezanost s unutarnjom baterijom, takvu bateriju trebaju mijenjati samo osposobljeni serviseri. Kako biste osigurali pravilno zbrinjavanje baterije, predajte dotrajali proizvod na sabirno mjesto za recikliranje električne i elektroničke opreme. Za sve ostale baterije molimo da pogledate poglavlje o tome kako sigurno izvaditi bateriju iz uređaja. Odnosite je na odlagalište za recikliranje dotrajalih baterija. Za detaljne informacije o reciklaži ovog proizvoda ili baterije, molimo kontaktirajte vašu lokalnu upravu, odlagalište otpada ili trgovinu gdje ste kupili proizvod.

Napomene za korisnike: sljedeća informacija vrijedi samo za uređaje koji se prodaju u državama u kojima se primjenjuju EU smjernice.

Proizvođač ovog uređaja je Sony Corporation 1-7-1 Konan Minato-ku Tokyo, 108-0075 Japan. Ovlašteni predstavnik za EMC i sigurnost proizvoda je Sony Deutschland GmbH, Hedelfinger Strasse 61, 70327 Stuttgart, Njemačka. Za pitanja servisa i jamstva pogledajte adresu na jamstvenom listu.

Za bežični primopredajnik (EZW-RT10/EZW-RT10A)

Pogledajte "Sigurnosne informacije o bežičnim proizvodima" (isporučene).

Mjere opreza

Ovaj uređaj je testiran i utvrđeno je da je unutar granica određenih smjernicom o elektromagnetskoj kompatibilnosti kod spajanja kabelom kraćim od 3 metra.

O izvorima napajanja

- Uređaj nije odspojen sa napajanja sve dok je mrežni utikač spojen na zidnu utičnicu, čak i ako je sâm uređaj isključen.
- Budući da se odspajanje uređaja s mrežnog napona izvodi putem mrežnog kabela, spojite uređaj na lako dostupnu utičnicu. Zamijetite li kakve nepravilnosti na uređaju, odmah odspojite mrežni utikač iz utičnice.

Autorska prava i zaštićeni znakovi

- Ovaj uređaj sadrži tehnologiju za zaštitu autorskih prava (copyright) koja je patentirana u SAD-u i predstavlja intelektualno vlasništvo Macrovision Corporation i drugih.
Uporabu ove tehnologije mora odobriti Macrovision Corporation i namijenjena je isključivo za kućnu i drugu ograničenu uporabu, osim ako Macrovision Corporation nije izričito odobrio drugačiju uporabu. Reverzno inženjerstvo ili rastavljanje je zabranjeno.
- Ovaj sustav ima ugrađen Dolby* Digital i Dolby Pro Logic (II) prilagodljiv matični surround dekođer te DTS** Digital Surround System.

* Proizvedeno prema licenci Dolby Laboratories. "Dolby", "Pro Logic" i simbol dvostrukog D su zaštitni znaci tvrtke Dolby Laboratories.

** Proizvedeno prema licenci tvrtke DTS, Inc. Brojevi patenata: 5,451,942; 5,956,674; 5,974,380; 5,978,762; 6,226,616; 6,487,535; 7,392,195; 7,272,567; 7,333,929; 7,212,872 i ostalih američkih i svjetskih izdanih i pripremanih patenata. DTS je registrirani zaštitni znak a DTS logotipi, simbol, DTS-HD i DTS-HD Master Audio Essential su zaštitni znaci tvrtke DTS, Inc © 1996 – 2008 DTS, Inc. Sva prava pridržana.

- Ovaj sustav koristi High-Definition Multimedia Interface (HDMI™) tehnologiju. HDMI, HDMI logo i High-Definition Multimedia Interface su zaštitni znakovi ili registrirani zaštitni znakovi tvrtke HDMI Licensing LLC.
- Java i svi zaštitni znakovi i logotipi bazirani na Javi su registrirani zaštićeni znakovi tvrtke Sun Microsystems, Inc.
- "BD-Live" i "BonusView" su zaštitni znakovi tvrtke Blu-ray Disc Association.
- "Blu-ray Disc" je zaštitni znak.
- "Blu-ray Disc", "DVD+RW", "DVD-RW", "DVD+R", "DVD-R", "DVD VIDEO" i "CD" logotipi su zaštitni znakovi.
- "BRAVIA" je zaštitni znak tvrtke Sony Corporation.
- "AVCHD" i "AVCHD" logotip su zaštićeni znakovi tvrtki Matsushita Electric Industrial Co. i Sony Corporation.
- "S-AIR" i pripadajući logotipi su zaštitni znakovi tvrtke Sony Corporation.
- "XMB", "XMB" i "xross media bar" su zaštićeni znakovi tvrtki Sony Corporation i Sony Computer Entertainment Inc.
- "PLAYSTATION" je zaštitni znak tvrtke Sony Computer Entertainment Inc.
- "x.v.Colour" i "x.v.Colour" logotip su zaštitni znaci tvrtke Sony Corporation.
- "PhotoTV HD" i "PhotoTV HD" logotip su zaštitni znaci tvrtke Sony Corporation.
- Ostali nazivi sustava i proizvoda su uglavnom zaštitni znakovi ili registrirani zaštitni znakovi njihovih proizvođača. Oznake ™ i ® nisu naznačene u ovom dokumentu.

O ovom priručniku

- Upute u ovom priručniku opisuju kontrole daljinskog upravljača. Također možete koristiti kontrole na uređaju ako imaju jednake oznake kao i one na daljinskom upravljaču.
- Ikone, poput **BD**, koje su naznačene na vrhu svakog objašnjenja označavaju vrstu diska koji se može koristiti uz funkciju koja se objašnjava. Za detalje, pogledajte "Diskovi koji se mogu reproducirati" (str. 100).
- U ovim se uputama riječ "disk" koristi kao općeniti pojam za BD, DVD ili CD diskove, ukoliko nije drugačije naznačeno u tekstu ili na slikama.
- Opcije kontrolnog izbornika mogu se razlikovati ovisno o području.
- Standardno podešenje je podcrtano.

O funkciji S-AIR

Sustav je kompatibilan s funkcijom S-AIR, koja omogućuje bežični prijenos zvuka između S-AIR proizvoda. Uz ovaj sustav mogu se koristiti sljedeći S-AIR proizvodi:

- Surround pojačalo (isporučeno): Za bežični prijenos zvuka sa surround zvučnika.
- Stražnje surround pojačalo (opcija): Za bežični prijenos zvuka stražnjeg surround zvučnika.
- S-AIR prijemnik (opcija): Za slušanje zvuka sa sustava u drugoj prostoriji.

S-AIR proizvodi su dodatno nabavljivi (asortiman S-AIR proizvoda razlikuje se ovisno o regiji).

Napomene ili upute za uporabu surround pojačala, surround pojačala za stražnje zvučnike ili S-AIR prijemnika u ovom priručniku navode se samo ako se koristi surround pojačalo, surround pojačalo za stražnje zvučnike ili S-AIR prijemnik.

Detalje o funkciji S-AIR potražite u poglavlju "Uporaba S-AIR uređaja" (str. 61).

Sadržaj

O ovom priručniku.....	4
O funkciji S-AIR	4
Sadržaj isporuke	6
Dijelovi i kontrole.....	8

Kako započeti s radom

Korak 1: Postavljanje sustava	14
Korak 2: Spajanje sustava	20
Korak 3: Podešavanje bežičnog sustava	31
Korak 4: Jednostavno podešavanje (Easy Setup)	33
Korak 5: Odabir izvora.....	36
Korak 6: Uživanje u surround zvuku	37

Reprodukcija

Reprodukcija BD/DVD diska	40
Uživanje u BonusView/BD-Live opcijama	47
Reprodukcija diska	48
Reprodukcija fotografija	50

Postavke zvuka

Odabir efekta u skladu s izvorom	52
Odabir audioformata, jezika dijaloga ili kanala	53
Multiplex Broadcast zvuk.....	54
Primjena zvučnog efekta	54

Funkcije tunera

Slušanje radija.....	56
Uporaba RDS (Radio Data System) sustava	59

Vanjski audiouređaj

Uporaba S-AIR uređaja	61
-----------------------------	----

Dodatne funkcije

Uporaba funkcije Control for HDMI za "BRAVIA" Sync	66
Automatsko kalibriranje odgovarajućih parametara	69
Podešavanje zvučnika.....	70

Upravljanje TV-om pomoću isporučenog daljinskog upravljača.....	72
Funkcija Sleep Timer.....	74
Promjena svjetline pokazivača	74
Isključenje tipaka na uređaju	75
O demo modu	75
Štednja energije u pripravnom stanju ..	76

Postavke i podešavanja

Korištenje izbornika za podešavanje ...	77
[Network Update]	78
[Video Settings]	79
[Audio Settings].....	81
[BD/DVD Viewing Settings].....	83
[Photo Settings]	85
[HDMI Settings]	85
[System Settings].....	86
[Network Settings].....	87
[Easy Setup].....	88
[Resetting]	89

Dodatne informacije

Mjere opreza	90
Napomene o diskovima	91
U slučaju problema	92
Funkcija automatske dijagnostike	99
Diskovi koje je moguće reproducirati	100
Podržani formati zvuka.....	102
Razlučivost izlaznih videosignala	103
Tehnički podaci.....	104
Popis jezičnih kodova	106
Propisi i uvjeti uporabe i sporazum o dozvoli za krajnjeg korisnika	107
Rječnik.....	109

Sadržaj isporuke

- Prednji zvučnici (2)

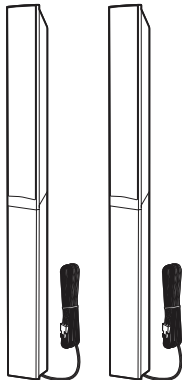

- Surround zvučnici (2)

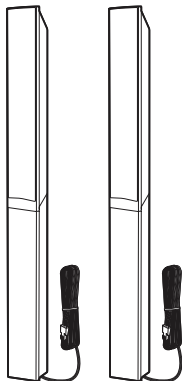

- Središnji zvučnik (1)



- Subwoofer (1)

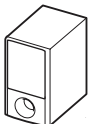

- FM žičana antena (1)



- Kabeli zvučnika (2, zeleni/ljubičasti)



- Videokabel (1)



- Daljinski upravljač (1)



- Baterije R6 (veličina AA) (2)



- Kalibracijski mikrofoni (1)



- Nožice zvučnika (1 komplet)



- Postolja (4)

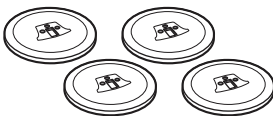

- Vijci (s podloškama) (12)



- Surround pojačalo (1)

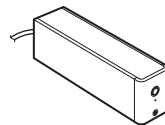

- Pokrov kabela zvučnika (1)



- Držač kabela zvučnika (1)



- Bežični primopredajnici (2)

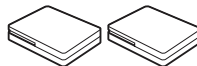

- Upute za uporabu
- Upute za postavljanje zvučnika
- Sažete upute
- Informacije o licenci za softver
- Sigurnosne informacije o bežičnim proizvodima

Uporaba daljinskog upravljača

Umetanje baterija u daljinski upravljač

Uložite dvije baterije R6 (veličina AA) (isporučene) u skladu s oznakama polariteta \oplus i \ominus na baterijama i unutar baterijskog pretinca.

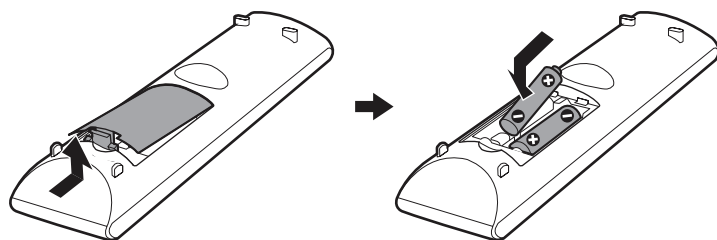

Napomene

- Nemojte ostavljati daljinski upravljač na jako zagrijanim ili vlažnim mjestima.
- Ne koristite zajedno novu i staru bateriju.
- Nemojte ubacivati nikakve strane predmete u kućište daljinskog upravljača, posebice pri zamjeni baterija.
- Ako dulje vremena nećete koristiti daljinski upravljač, izvadite baterije kako biste spriječili moguće oštećenje uslijed istjecanja elektrolita iz baterija i korozije.

Pričvrščivanje nožica na subwoofer

Pričvrstite isporučene nožice donju stranu subwoofera kako biste ga stabilizirali i spriječili njegovo pomicanje pri reprodukciji.

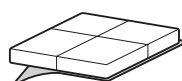

Skinite nožice s podloška.

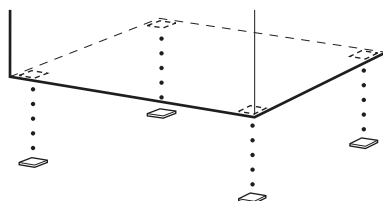

Dijelovi i kontrole

Za više informacija pogledajte stranice navedene u zagradama.

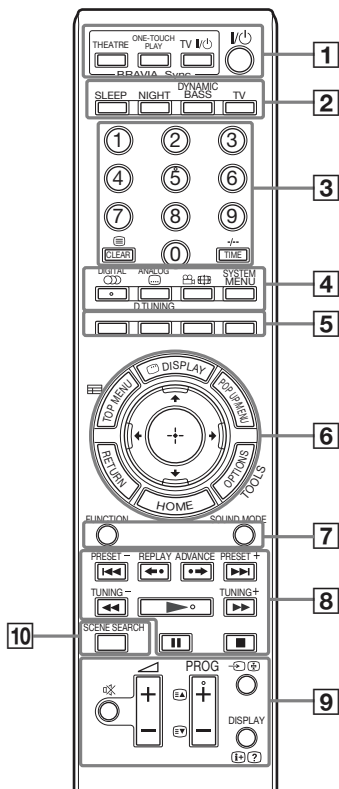

Daljinski upravljač



Brojčana tipka 5 i tipke /DIGITAL, PROG + imaju ispupčenje. Ova ispupčenja služe kao referentne točke tijekom uporabe daljinskog upravljača.

- : Za upravljanje sustavom
- : Za upravljanje TV-om (Za detalje, pogledajte "Upravljanje TV-om pomoću daljinskog upravljača" (str. 72).)

- 1 **THEATRE (str. 67)**
Automatski odabire optimalni videomod za gledanje filmova.
- 2 **ONE-TOUCH PLAY (str. 40, 67)**
Pritiskom samo na tu tipku, TV se uključuje i podesi se za BD/DVD ulaz, a sustav automatski počinje reprodukciju diska.
- 3 **TV I/⏻ (uključeno/pripravno stanje) (str. 72)**
Uključenje TV prijemnika ili isključenje u pripravno stanje.
- 4 **I/⏻ (uključeno/pripravno stanje) (str. 30, 33, 40, 56)**
Uključenje sustava ili isključenje u pripravno stanje.
- 5 **SLEEP (str. 74)**
Podešavanje sleep timera.
- 6 **NIGHT (str. 55)**
Aktivacija noćnog moda.
- 7 **DYNAMIC BASS (str. 54)**
Naglašavanje basova.
- 8 **TV (str. 72)**
Promjena načina rada daljinskog upravljača na TV.
- 9 **Brojčane tipke (str. 40, 57, 72)**
Unos brojeva naslova/poglavlja, radijskih frekvencija i sl.
- 10 **CLEAR (str. 44, 58)**
Brisanje znakova u polju za unos.
- 11 **(teletext) (str. 72)**
Pristup teletekstu.
- 12 **TIME (str. 45)**
Prikaz proteklog/preostalog vremena reprodukcije na pokazivaču uređaja.
- 13 **-/-- (str. 72)**
-/-- je za odabir broja kanala većeg od 10.
- 14 **(audio) (str. 53, 54)**
Odabir audioformata/zapisa.
- 15 **(titl) (str. 42)**
Odabir jezika titla kad su na BD-ROM/DVD VIDEO disk snimljeni titlovi na više jezika.
- 16 **D.TUNING (str. 57)**
Odabir radiofrekvencija.

 (kut kamere) (str. 42) 

Odabir drugog kuta gledanja kad su na BD-ROM/DVD VIDEO disk snimljene scene iz različitih kutova.

SYSTEM MENU (str. 37, 47, 54, 58, 61, 74) 

Uporaba izbornika System menu.

DIGITAL (str. 72) 

Prijelaz na digitalni mod.

ANALOG (str. 72) 

Prijelaz na analogni mod.

 (wide) (str. 72) 

Promjena formata slike spojenog TV prijemnika.

5 **Tipke u boji (crvena/zelena/žuta/plava)** (str. 72, 87)  

Ove tipke služe kao prečice za odabir stavki na izbornicima nekih BD diskova (mogu se koristiti i za Java interaktivne postupke BD diskova).

6 **TOP MENU** (str. 43) 

Pokretanje ili zatvaranje glavnog izbornika BD ili DVD diska.

 **DISPLAY** (str. 45) 

Prikaz informacija o reprodukciji na TV zaslonu.

POP UP/MENU (str. 43) 

Pokretanje ili zatvaranje skočnog izbornika BD-ROM diska ili izbornika DVD diska.



OPTIONS (str. 40, 48, 50, 56) 

Prikaz izbornika opcija na TV zaslonu.

HOME (str. 33, 40, 48, 50, 56, 69, 77)

Pokretanje izbornika sustava ili izlazak iz njega.

RETURN (str. 72, 87)  

Povratak na prethodni prikaz.

Pomicanje kursora na prikazane stavke.

 (ENTER)  

Ulaz u odabranu stavku.

 (vodič) (str. 72) 

Prikaz digitalnog elektronskog programskog vodiča (EPG).

TOOLS (str. 72) 

Prikaz izbornika za rukovanje trenutnom funkcijom.

7 **FUNCTION** (str. 36, 40, 48, 50, 56, 60) 

Odabir izvora reprodukcije.

SOUND MODE (str. 52) 

Odabir zvučnog ugodaja.

8 **Tipke za upravljanje reprodukcijom**
Pogledajte "Reprodukcija" (str. 40).

  (prethodno/sljedeće)

  **REPLAY/ADVANCE**

  (pretraživanje prema natrag/
naprijed)

 (reprodukcija)

 (pauza)



 (zaustavljanje)

Tipke za upravljanje radijem 



Pogledajte "Radijski prijemnik" (str. 56).

PRESET +/-

TUNING +/-

9  (isključenje zvuka) (str. 40, 48, 72)
 

Priremeno isključenje zvuka.



 (glasnoća) +/- (str. 40, 72) 





Podešavanje glasnoće.

PROG +/- (str. 72) 

Odabir kanala prema gore i dolje.

  (str. 72) 

Nakon pritiska tipke  možete odabrati sljedeću () ili prethodnu () stranicu teleteksta.

  (TV ulaz) (str. 72) 

Promjena TV ulaza, između TV prijemnika i drugih izvora.

DISPLAY (str. 56) 

Promjena informacija (radijska frekvencija i naziv postaje) o radijskom prijemu na pokazivaču.

  (Info/Otkrivanje teksta) (str. 72)

Prikaz informacija.

10 **SCENE SEARCH** (str. 44) 

Odabir moda pretraživanja scena koji omogućuje bržu izmjenu scena unutar naslova koji se trenutno reproducira.

Prednja strana uređaja

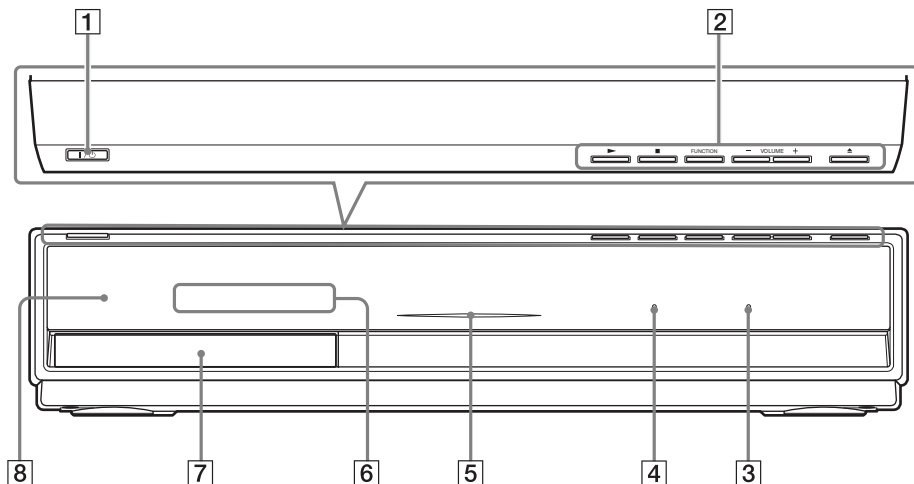

- 1** **I/⏻ (uključeno/pripravno stanje) (str. 40)**
Uključenje uređaja, ili isključenje u pripravno stanje.
 - 2** **Tipke za funkcije reprodukcije (str. 40)**
 - ▶ **(reprodukcija)**
Pokretanje ili ponovno pokretanje reprodukcije.
Pokretanje slideshow reprodukcije kad je uloženi disk koji sadrži JPEG slikovne datoteke.
 - **(zaustavljanje)**
Zaustavljanje reprodukcije i pohrana mjesta zaustavljanja (mjesto nastavljanja).
Mjesto nastavljanja za naslov/zapis je posljednje reproducirano mjesto na disku ili posljednja fotografija za mapu s fotografijama.
 - FUNCTION**
Odabir izvora reprodukcije.
 - VOLUME +/-**
Podešavanje glasnoće sustava.
 - ▲ **(otvaranje/zatvaranje)**
Otvaranje ili zatvaranje uložnice diska.
- 3** **S-AIR indikator**
Svijetli kad je u uređaj umetnut S-AIR primopredajnik i sustav prenosi zvuk.
 - 4** **Indikator VIRTUAL 7.1CH (str. 37)**
Svijetli dok je aktiviran virtualni 7.1-kanalni dekodir.
 - 5** **Indikator napajanja**
Svijetli dok je sustav uključen.
 - 6** **Pokazivač**
 - 7** **Uložnica diska (str. 40)**
 - 8** **Ⓜ (senzor daljinskog upravljača)**

Indikacije na pokazivaču na prednjoj ploči

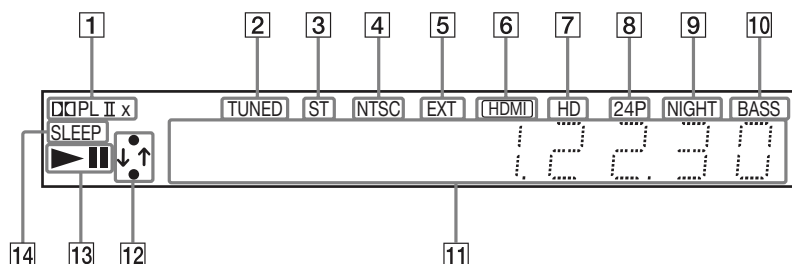

- 1 Trenutni format zvuka
- 2 Svijetli kod prijema radijske postaje. (Samo za radijski prijemnik) (str. 56)
- 3 Svijetli kod prijema stereo radijske postaje. (Samo za radijski prijemnik) (str. 56)
- 4 Svijetli kod emitiranja videosignala u NTSC sustavu boja.
- 5 Svijetli kad je registrirana vanjska memorija. (str. 28)
- 6 Svijetli kad je HDMI OUT priključnica ispravno spojena na HDCP (High-bandwidth Digital Content Protection) uređaj s HDMI ili DVI (Digital Visual Interface) ulazom.
- 7 Svijetli prilikom emitiranja 720p/1080i/1080p videosignala iz HDMI OUT priključnice ili 720p/1080i videosignala iz COMPONENT VIDEO OUT priključnica.
- 8 Svijetli pri izlazu 1920 x 1080p/24 Hz videosignala.
- 9 Svijetli kad je uključen noćni mod. (str. 55)
- 10 Svijetli kad je uključena funkcija DYNAMIC BASS. (str. 54)
- 11 Prikazuje status sustava, primjerice broj naslova, poglavlja ili zapisa, informacije o vremenu, radijska frekvencija, status reprodukcije, način dekodiranja itd.
- 12 Svijetli kad sustav pristupa mreži.
- 13 Prikazuje status reprodukcije na sustavu.
- 14 Treptće kad je podešen timer za automatsko isključenje (sleep timer). (str. 74)

Stražnja strana uređaja

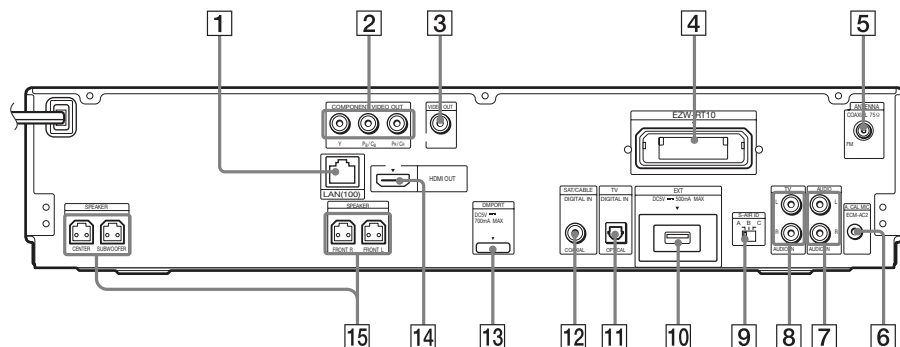

- | | |
|--|---|
| 1 LAN (100) priključnica (str. 29) | 10 EXT utor (str. 28) |
| 2 COMPONENT VIDEO OUT priključnice (str. 22) | 11 TV (DIGITAL IN OPTICAL) priključnica (str. 24) |
| 3 VIDEO OUT priključnica (str. 22) | 12 SAT/CABLE (DIGITAL IN COAXIAL) priključnica (str. 25) |
| 4 EZW-RT10 utor (str. 27) | 13 DMPORT (DIGITAL MEDIA PORT) priključnica (kod nekih modela) |
| 5 Priključnica COAXIAL 75Ω FM (str. 26) | 14 HDMI OUT priključnica (str. 22) |
| 6 A.CAL MIC priključnica (str. 33, 69) | 15 SPEAKER priključnice (str. 20) |
| 7 AUDIO (AUDIO IN L/R) priključnice (str. 25) | |
| 8 TV (AUDIO IN L/R) priključnice (str. 24) | |
| 9 S-AIR ID preklopka (str. 31, 61) | |

Surround pojačalo

Prednja strana uređaja

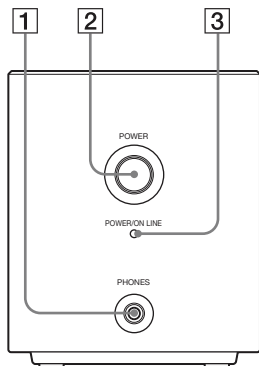

Stražnja strana uređaja

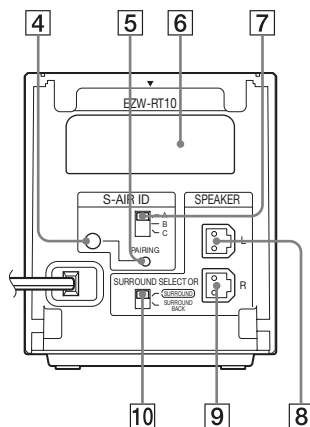

- 1 PHONES priključnica (str. 31)
- 2 POWER (ON/OFF) (str. 31, 61)
- 3 POWER/ON LINE indikator (str. 31, 61)
- 4 PAIRING indikator (str. 63)
- 5 PAIRING (str. 63)

- 6 Utor za bežični primopredajnik (EZW-RT10) (str. 27)
- 7 S-AIR ID preklopka (str. 31, 61)
- 8 SPEAKER L priključnica (str. 20)
- 9 SPEAKER R priključnica (str. 20)
- 10 SURROUND SELECTOR preklopka (str. 31, 61)

Korak 1: Postavljanje sustava

Postavljanje zvučnika

Za najbolji mogući surround zvuk potrebno je postaviti sve zvučnike na jednaku udaljenost od položaja za slušanje (A). Udaljenost može iznositi od 0,0 do 7 metara.

Ako ne možete postaviti središnji zvučnik i surround zvučnike na istu udaljenost kao (A), postavite ih bliže od 7 m od mjesta slušanja.

Postavite surround zvučnike iza mjesta slušanja (B). Subwoofer možete smjestiti bilo gdje u prostoriji.

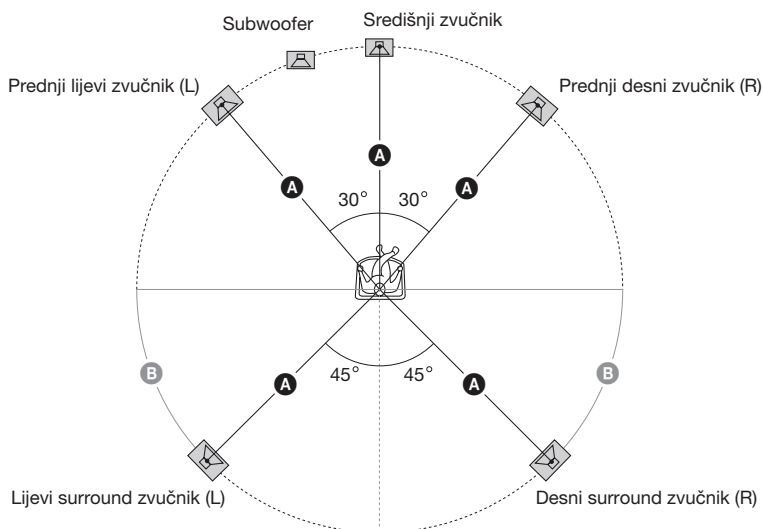

Napomene

- Oprezno postavite zvučnike i/ili stalke za zvučnike na koje su učvršćeni zvučnici na posebno obrađeni pod (lakiran, poliran,...) jer bi se mogle pojaviti mrlje ili će se promijeniti boja.
- Nemojte se naslanjati na zvučnike jer mogu pasti.

Postavljanje dodatnih stražnjih surround zvučnika

Možete uživati u 7.1 surround zvuku tako da nabavite komplet bežičnih surround zvučnika (WAHT-SBP1, opcija). Asortiman dodatnih proizvoda ovisi o regiji.

Položaj stražnjih surround zvučnika pogledajte na slici dolje (C).

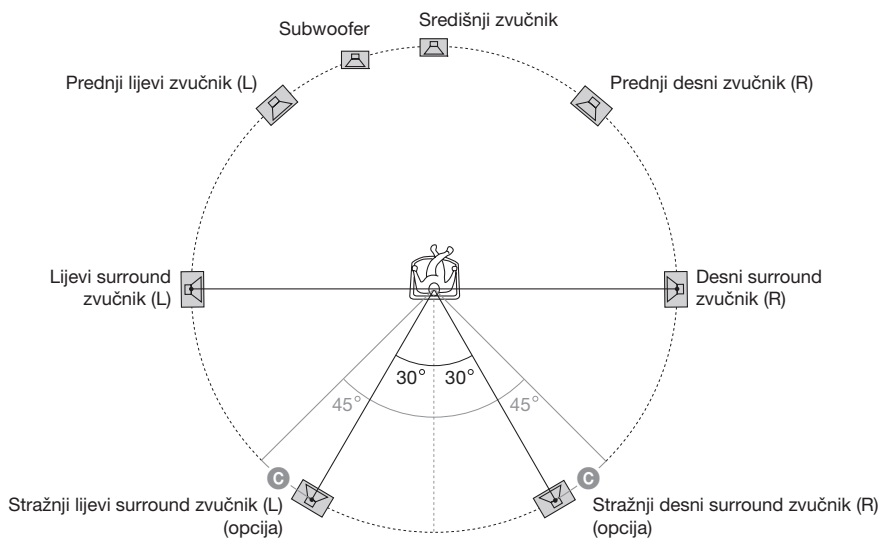

Postavljanje zvučnika na zid

Oprez

- Informacije o materijalima zida ili vijcima koje je potrebno koristiti potražite u specijaliziranim trgovinama.
- Upotrijebite vijke koji odgovaraju materijalu i čvrstoći zida. Budući da je zid od gipsanih ploča osobito lomljiv, dobro zavrnite vijke na nosač te pričvrstite na zid. Instalirajte zvučnike na okomit i ravan zid s pojačanjem.
- Sony nije odgovoran za nezgode ili štete nastale uslijed nepravilne instalacije, nedovoljne čvrstoće zida ili nepravilnog pričvršćivanja vijaka, prirodne katastrofe itd.

Prije postavljanja prednjih i surround zvučnika na zid, zvučnike treba rastaviti. Na zid možete pričvrstiti gornji dio zvučnika.

Rastavljanje zvučnika

1 Odspojite kabele zvučnika iz zvučnika.

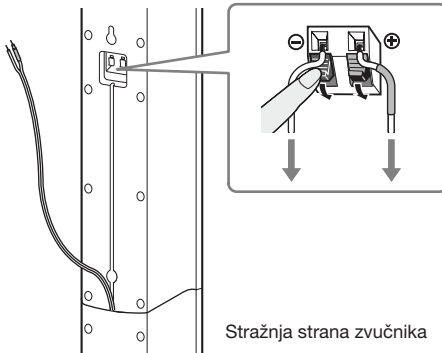

2 Uklonite vijak (već pričvršćen) na stražnjoj strani zvučnika.

Taj vijak se koristi kod ponovnog sastavljanja zvučnika. Pazite da ga ne izgubite.

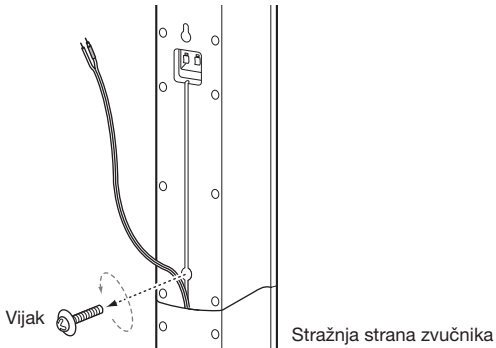

3 Rastavite zvučnik tako da podignete njegov gornji dio.

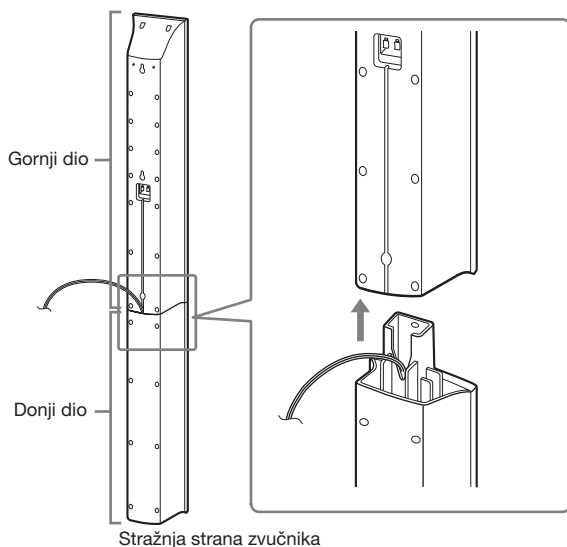

4 Izvucite kabel zvučnika iz podnožja donjeg dijela zvučnika.

Odspojjeni kabel zvučnika koristi se kod postavljanja zvučnika na zid.

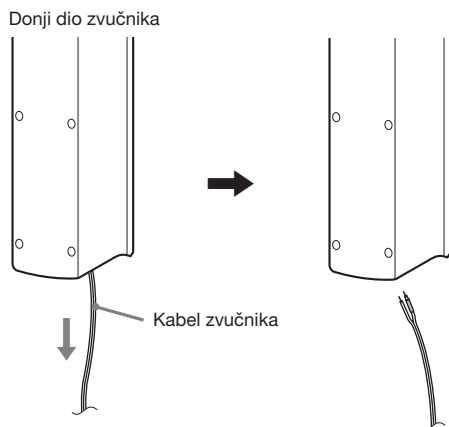

Slika potpuno rastavljenog zvučnika

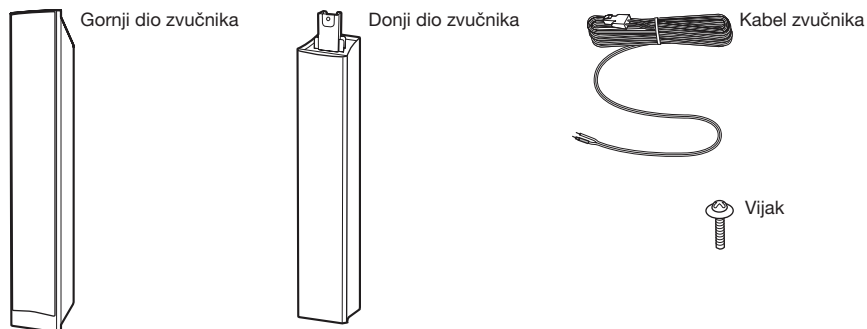

Za postavljanje zvučnika na zid

Prije postavljanja zvučnika na zid, spojite kabele zvučnika na zvučnik.

Spojite kabele zvučnika u odgovarajuće priključnice na zvučnicima: kabel s prstenom u boji na \oplus , a kabel bez prstena u boji na \ominus .

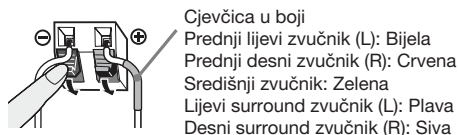

- 1 Pripravite vijke (opcija) koji odgovaraju otvoru na poledini svakog zvučnika. Pogledajte slike ispod.**

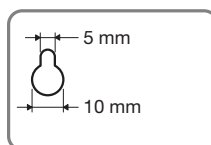
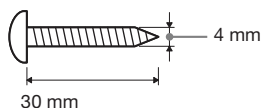

Otvor na stražnjoj strani zvučnika

- 2 Pričvrstite vijke na zid.**

Za središnji zvučnik

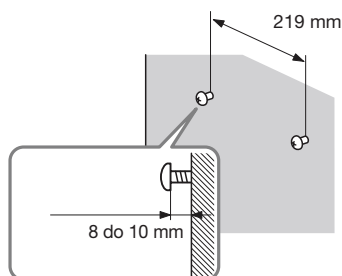

Za ostale zvučnike

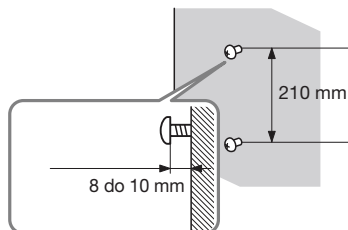

3 Objesite zvučnike na vijke.

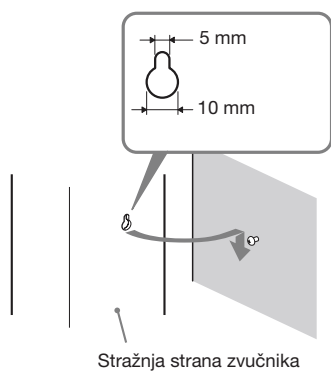

Korak 2: Spajanje sustava

Za spajanje sustava pročitajte informacije na sljedećim stranicama.

Nemojte spajati mrežni kabel uređaja u zidnu utičnicu sve dok ne izvedete sva druga povezivanja.

Napomena

- Kod spajanja druge komponente koja ima regulator glasnoće, pojačajte glasnoću na njoj na razinu pri kojoj zvuk nije izobličen.

Spajanje zvučnika

Priključak kabela zvučnika i obojana cjevčica su kodirani bojom ovisno o vrsti zvučnika. Spojite kabele zvučnika u odgovarajuće priključnice za zvučnike (SPEAKER) na uređaju.

Spojite kabele zvučnika u odgovarajuće priključnice na zvučnicima: kabel s prstenom u boji na \oplus , a kabel bez prstena u boji na \ominus . Nemojte umetati izolaciju kabela zvučnika u priključnice.

Spajanje kabela zvučnika na uređaj

Kod spajanja na uređaj, umetnite priključak dok ne klikne.

Stražnja ploča uređaja

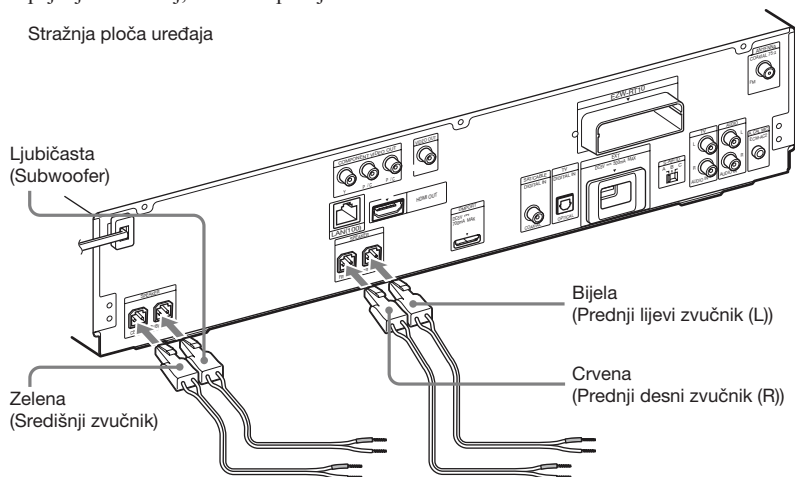

Stražnja ploča surround pojačala

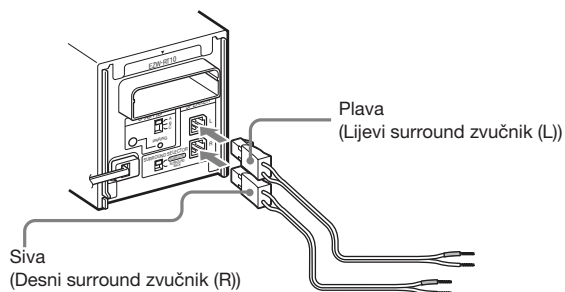

Spajanje kabela zvučnika na zvučnik

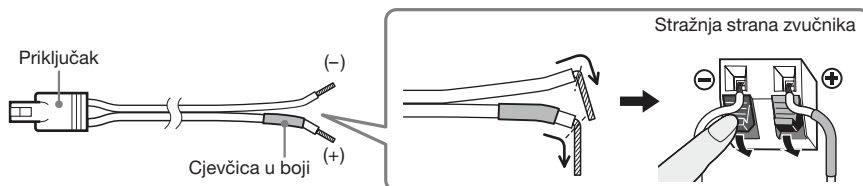

Spajanje na TV (video spajanje)

Ovim spajanjem odašilju se videosignali na TV.
Odaberite način spajanja ovisno o priključnicama na vašem TV-u.

Stražnja ploča uređaja

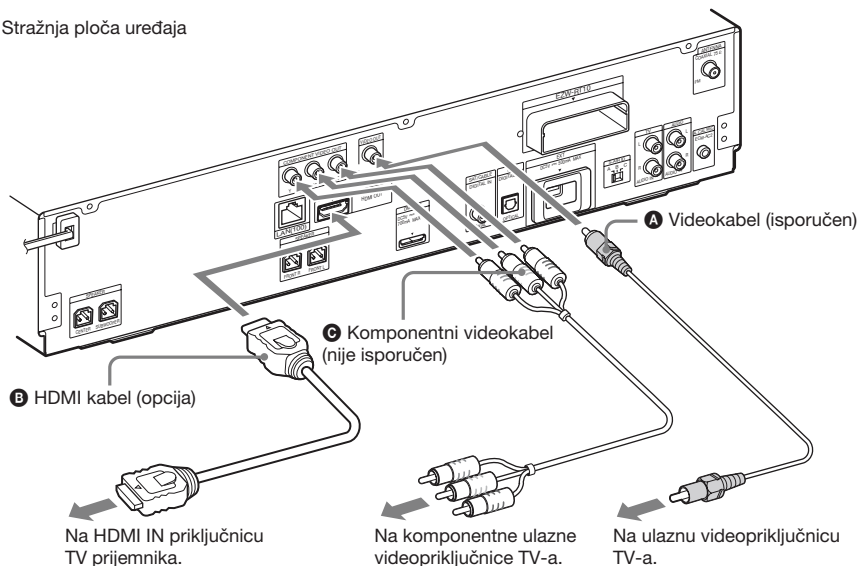

Način 1: Spajanje videokabela (A)

Ovo je osnovni način spajanja.

Način 2: Spajanje HDMI* kabela (B) i videokabela (A)

Ako vaš TV ima HDMI priključnicu, spojite ga na sustav i pomoću HDMI kabela i preko videokabela. Kvaliteta slike će biti bolja nego kad se koristi samo spajanje videokabelom.

Kod spajanja HDMI kabelom trebate odabrati vrstu izlaznog signala (str. 33, 80).

* HDMI (High-Definition Multimedia Interface)

Način 3: Spajanje komponentnog videokabela (C) i videokabela (A)

Ako vaš TV nema HDMI priključnicu, ali ima komponentne ulazne videopriključnice, spojite TV preko komponentnog videokabela i videokabela. Kvaliteta slike će biti bolja nego kad se koristi samo spajanje videokabelom.

Kod spajanja komponentnim videokabelom trebate odabrati vrstu izlaznog signala (str. 33, 80).

Promjena sustava boja (PAL ili NTSC)

Ovisno o spojenom TV-u, možda će trebati odabrati PAL ili NTSC sustav boja.

Početna postavka sustava je PAL.

1 Uključite sustav pritiskom na I/⏻.

2 Istovremeno pritisnite ■ i VOLUME + na uređaju dulje od 5 sekundi.

Svaki put kad izvedete ovaj postupak, sustav se mijenja između PAL i NTSC. Ako je odabran NTSC sustav, na pokazivaču svijetli "NTSC".

Spajanje na TV (audio spajanje)

Ovim spajanjem omogućuje se slanje audiosignala iz uređaja u TV. Kako biste slušali zvuk TV-a preko sustava, izvedite ovo spajanje.

Stražnja ploča uređaja

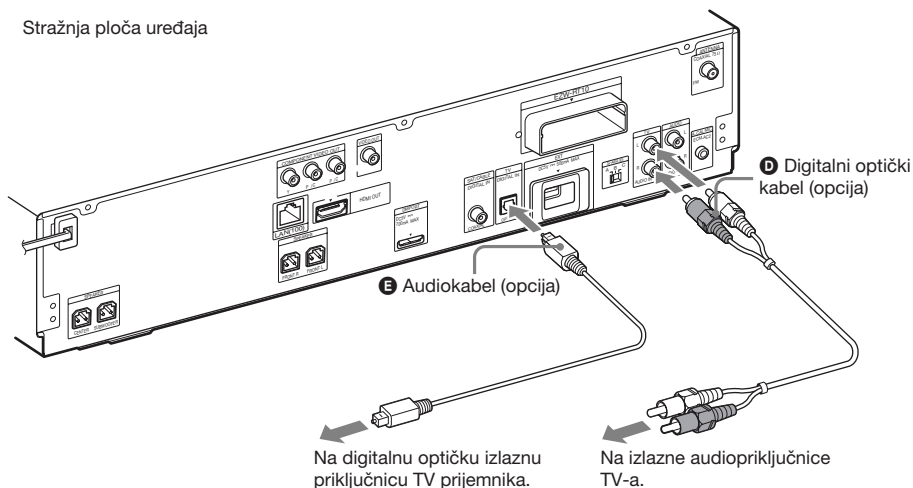

Način 1: Spajanje videokabela (D)

Ovo je osnovni način spajanja i odašilje analogni audiosignal.

Način 2: Spajanje digitalnog optičkog kabela (E)

Kad TV ima digitalnu optičku, možete poboljšati kvalitetu zvuka spajanjem pomoću digitalnog optičkog kabela uz spajanje audiokabela.

Kod digitalnog audio spajanja, sustav prima Dolby Digital multiplex broadcast signale tako da možete uživati u multiplex broadcast zvuku.

Napomena

- Sustav može prihvaćati digitalne i analogne signale. Digitalni signali imaju prednost pred analognim signalima. Ako se digitalni signal prekine, analogni signal će se procesirati nakon 2 sekunde.

Spajanje drugih komponentata

Možete uživati u spojenoj komponenti koristeći šest zvučnika ovog sustava.

- Videorekorder, digitalni satelitski prijemnik, PlayStation ili prijenosni audio uređaj itd. (opcija): **G**
- Videorekorder ili digitalni satelitski prijemnik i sl. (opcija) s digitalnom koaksijalnom izlaznom priključnicom: **H**

Stražnja ploča uređaja

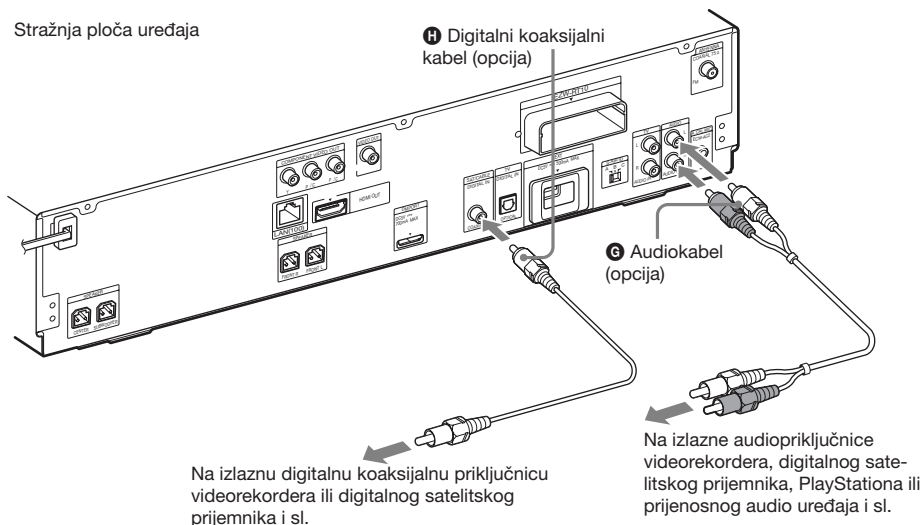

Ako vaš TV ima više audio/video ulaza

Možete uživati u zvuku kroz zvučnike sustava spojenog na TV. Spojite komponente na sljedeći način.

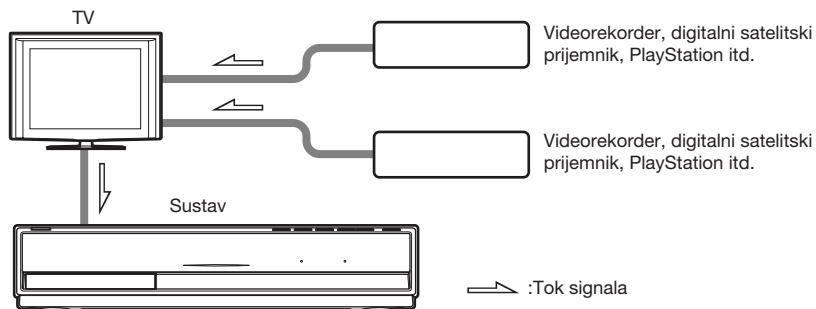

Odaberite komponentu na TV-u. Za detalje pogledajte upute za uporabu TV-a.

Ako TV nema više audio/video ulaza, za prijem zvuka s više od dviju komponentata bit će potreban prespojnik.

Spajanje antene

Spajanje antene

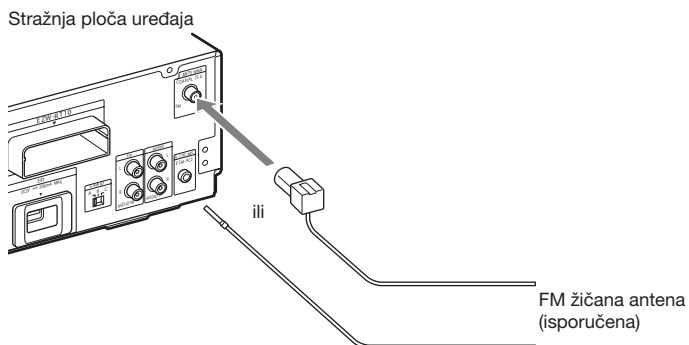

Napomene

- Potpuno razvucite FM žičanu antenu.
- Nakon spajanja FM žičane antene, držite je u što vodoravnijem položaju.

Savjet

- Ako je FM prijem loš, pomoću 75-ohmskog koaksijalnog kabela (opcija) spojite uređaj na vanjsku FM antenu na sljedeći način.

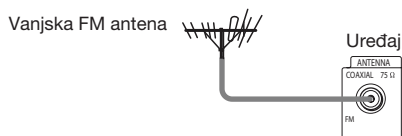

Umetanje bežičnog predajnika

Zvuk s uređaja možete prenositi na S-AIR proizvod, primjerice surround pojačalo ili S-AIR prijemnik. Za prijenos zvuka s uređaja, trebate umetnuti bežične primopredajnike u uređaj i S-AIR prijemnik. Detalje o S-AIR proizvodima potražite u poglavlju "Uporaba S-AIR uređaja" (str. 61).

Stražnja ploča surround pojačala

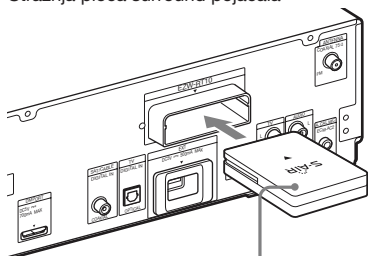

Bežični primopredajnik

Stražnja ploča uređaja

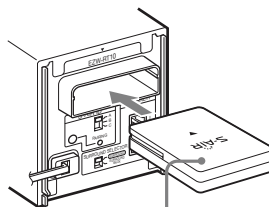

Bežični primopredajnik

Umetanje vanjske memorije

Spojite memorijski uređaj (1 GB ili veću USB flash memoriju, kao što je Sony USM2GL, USM4GL ili USM1GH, opcija) u utor EXT. Provjerite da li na pokazivaču svijetli "EXT" kad se sustav uključi. Spojite li vanjsku memoriju, moći ćete uživati u dodatnim sadržajima (BonusView/BD-Live) ovisno o disku (str. 47).

Stražnja ploča uređaja

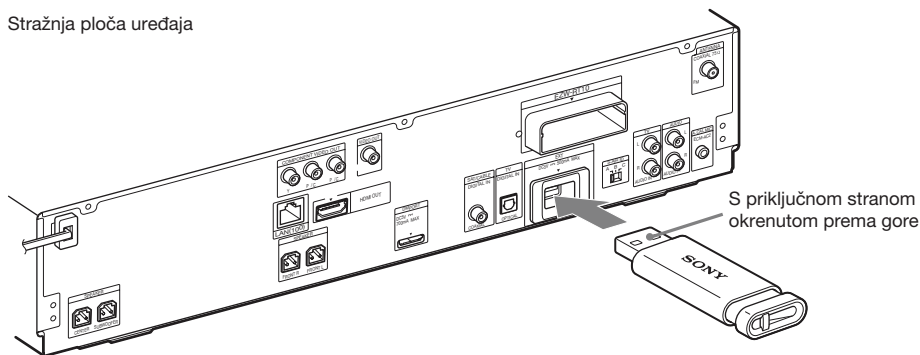

Npr. Sony USM2GL (nije isporučeno)

Napomene

- Vanjsku memoriju umetnite u utor EXTERNAL dokle ide.
- Vanjsku memoriju umetnite ravno. Ako memoriju umetnete u utor uz uporabu prekomjerne sile, to može oštetiti i vanjsku memoriju i uređaj.
- Vanjsku memoriju držite dalje od male djece kako bi se spriječilo da je slučajno progutaju.
- Ne pritišćite vanjsku memoriju presnažno u utor jer to može uzrokovati nepravilnosti u radu.
- Kako biste izbjegli oštećivanje podataka ili vanjske memorije, prilikom umetanja ili uklanjanja vanjske memorije isključite sustav.
- Ne spajajte vanjsku memoriju koja sadrži slikovne ili glazbene datoteke kako bi se izbjeglo oštećivanje podataka na vanjskoj memoriji.

Uklanjanje vanjske memorije

- 1** Pritisnite I/⏻ za isključenje sustava.
- 2** Izvucite vanjsku memoriju iz EXT utora.

Spajanje na mrežu

Spojite LAN (100) priključnicu uređaja na vaš izvor Interneta pomoću mrežnog kabela, kako biste pomoću mreže mogli nadograditi softver sustava. Također možete uživati u funkciji BD-Live (str. 47). Podesite postavke [Internet Settings] u izborniku [Network Settings] (str. 87).

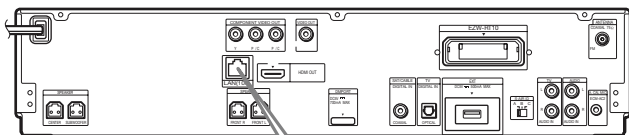

Stražnja ploča uređaja

Izravno spajanje na širokopolasni router

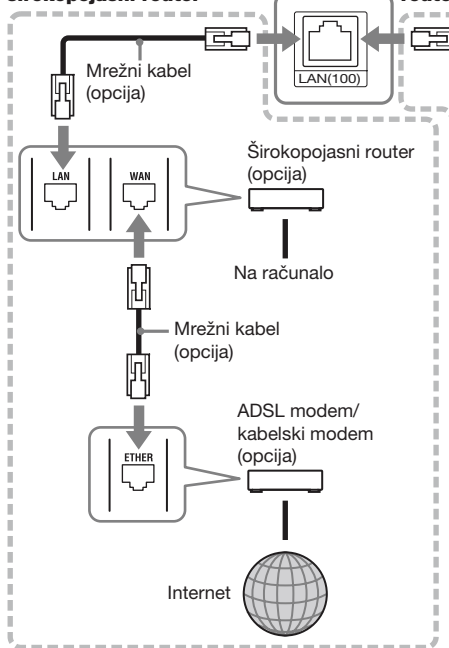

Spajanje putem bežičnog LAN routera

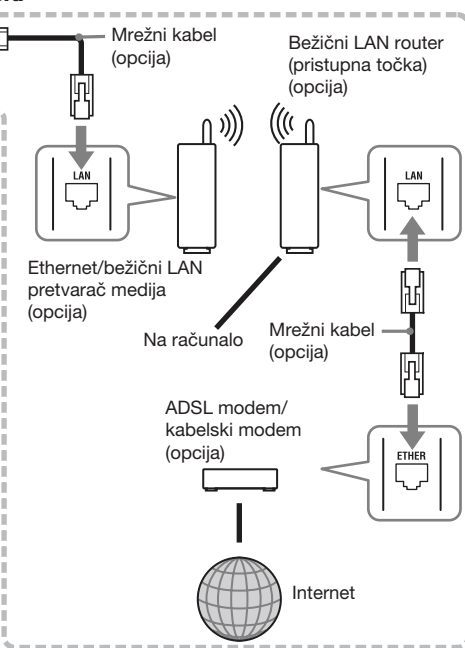

Za nadogradnju softvera sustava pomoću interneta

Pogledajte [Network Update] (str. 78) i [Software Update Notification] (str. 86).

Napomene

- Ne spajajte telefonsku liniju na LAN (100) priključnicu jer to može uzrokovati nepravilnosti u radu.
- Ne spajajte LAN priključnicu uređaja na LAN priključnicu računala.
- Ovisno o modemu ili routeru, razlikuje se i vrsta mrežnog (LAN) kabela (ravni ili ukršteni). Za detalje o mrežnim (LAN) kablama, pogledajte upute za uporabu isporučene uz modem ili router.
- Za optimalan rad funkcija BD-Live savjetuje se uporaba pristupa internetu efektivne brzine od 1 Mbps naviše.

Spajanje kabela napajanja

Prije spajanja kabela napajanja uređaja i surround pojačala u zidnu utičnicu, spojite prednje i središnji zvučnik te subwoofer na uređaj i surround zvučnike na surround pojačalo.

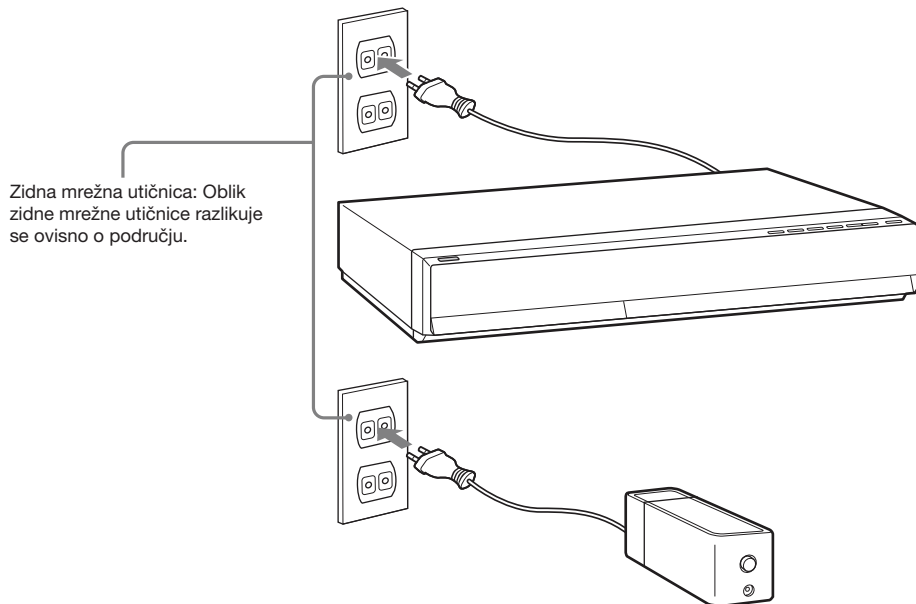

Isključivanje demo moda

Nakon spajanja mrežnog kabela, na pokazivaču uređaja započinje demo prikaz. Demo mod možete jednostavno isključiti pritiskom na I/⏻ na daljinskom upravljaču. Za detalje pogledajte "O demo modu" (str. 75).

Uključivanje/isključivanje sustava (pripravno stanje)

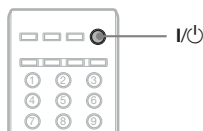

Pritisnite I/⏻.

Korak 3: Podešavanje bežičnog sustava

Za uporabu bežičnog sustava potrebno je podešati surround pojačalo. Prije podešavanja provjerite jesu li bežični primopredajnici pravilno umetnuti u uređaj i surround pojačalo (str. 27). Ovaj bežični sustav naziva se "S-AIR". Detalje o funkciji S-AIR potražite u poglavlju "Uporaba S-AIR uređaja" (str. 61).

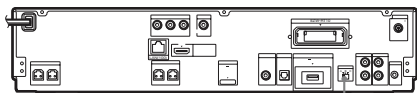

S-AIR ID prekloпка

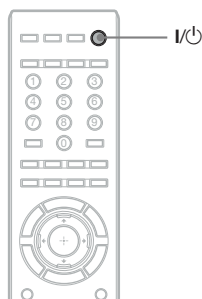

POWER/ON LINE indikator

POWER

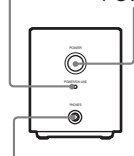

Priključnica PHONES

S-AIR ID prekloпка

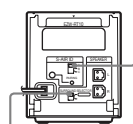

SURROUND SELECTOR prekloпка

Uređaj prenosi zvuk na surround pojačalo koje je spojeno na surround zvučnike. Za uspostavljanje prijena zvuka izvedite sljedeće korake.

1 Podesite prekloпку S-AIR ID na uređaju na A.

2 Pritisnite I/⏻.
Sustav se uključuje.

3 Podesite prekloпку SURROUND SELECTOR na surround pojačalu na SURROUND.

4 Podesite prekloпку S-AIR ID na surround pojačalu na A.

5 Pritisnite POWER na surround pojačalu.
Indikator POWER/ON LINE počne svijetliti zeleno. U protivnom provjerite status prijena na sljedeći način.

Za provjeru statusa prijena

Status prijena zvuka između uređaja i surround pojačala možete provjeriti praćenjem indikatora POWER/ON LINE na surround pojačalu.

POWER/ON LINE indikator	Status
Počne svijetliti zeleno.	Uspostavljen je prijenos zvuka.
Trepće zeleno.	Nije uspostavljen prijenos zvuka.
Mijenja boju u crvenu.	Iz surround pojačala se ne reproducira zvuk.
Isključuje se.	Surround pojačalo se isključuje ili je aktivna njegova zaštita.

Za detalje o surround pojačalu pogledajte "Rukovanje surround pojačalom" (str. 98).

Za slušanje zvuka pomoću slušalice

Zvuk sa sustava možete slušati kroz slušalice spojene na priključnicu PHONES na surround pojačalu.

Napomene

- Glasnoća uređaja može se smanjiti na minimum isključite li surround pojačalo dok su na to pojačalo spojene slušalice, a kvaliteta radijskog prijema može biti slaba. U tom slučaju se na pokazivaču se naizmjence prikazuju "HP NO LINK" i "VOLUME MIN". Provjerite radijski prijem i ponovno podesite glasnoću.
- Kad spojite slušalice na surround pojačalo, zvuk se neće reproducirati iz zvučnika sustava.

Pri uporabi više S-AIR proizvoda

Pogledajte "Prijenos zvuka između sustava i S-AIR pomoćne jedinice (ID postavke)" (str. 61)

Za pričvršćenje pokrova na surround pojačalo

Nakon spajanja i podešavanja možete pričvrstiti pokrov na surround pojačalo kako biste organizirali i spremili suvišne kabele zvučnika.

- 1** Pričvrstite pokrov kabela zvučnika tako da ga navučete prema dolje duž utora na rubovima surround pojačala.

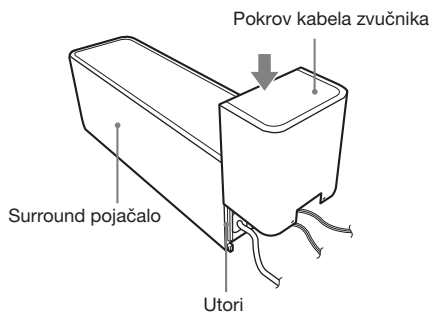

Pritisnite pokrov kabela zvučnika prema dolje dok ne začujete klik. Okrenite surround pojačalo naopako i zatim spremite kabele u pokrov kabela zvučnika.

- 2** Umetnite jezičce držača kabela zvučnika u utore pokrova kabela zvučnika i utisnite na mjesto.

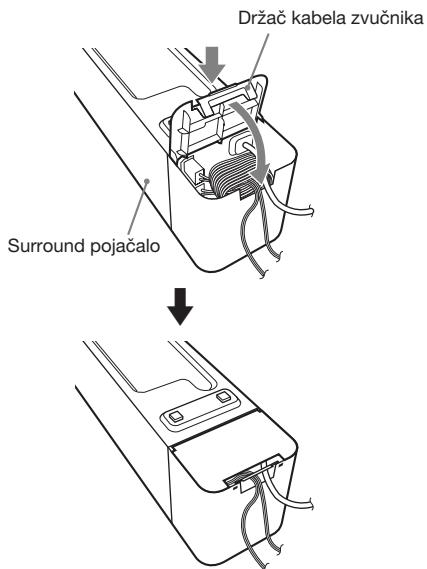

Korak 4: Jednostavno podešavanje (Easy Setup)

Slijedite korake navedene u nastavku kako biste podesili osnovne postavke sustava. Prikazane opcije ovise o modelu.

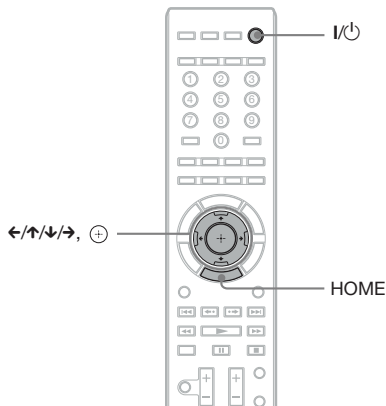

- 1** Uključite TV prijemnik.
- 2** Pritisnite I/⏻ na uređaju i POWER na surround pojačalu.
- 3** Odaberite odgovarajući ulaz na vašem TV prijemniku, tako se signal iz sustava pojavi na zaslону TV prijemnika.
Pojava se Easy Setup izbornik za odabir jezika izbornika (OSD).

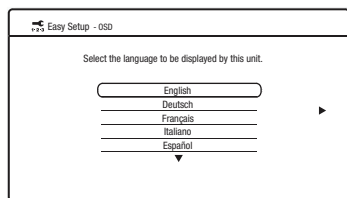

Ako se Easy Setup izbornik ne pojavi

Pozovite Easy Setup izbornik. Pogledajte "Za pozivanje Easy Setup izbornika" (str. 36).

- 4** Pritisnite ↑/↓ za odabir jezika i zatim pritisnite OSD.

- 5** Pritisnite ⊕ ili →.

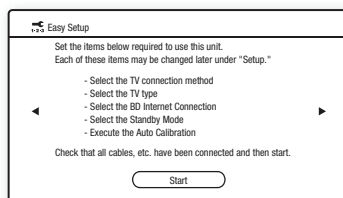

Prikazuje se poruka o podešavanju. Ova poruka se prikazuje samo kad se [Easy Setup] izvodi prvi put. Ne prikazuje se kod izvođenja postupka [Easy Setup] preko izbornika [Setup].

- 6** Pritisnite ⊕ ili →.

Pojavi se izbornik za odabir videokabela.

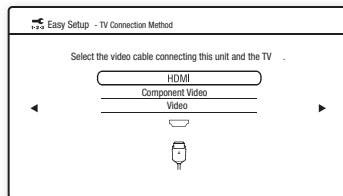

- 7** Pritisnite ↑/↓ za odabir kabela koji ste upotrijebili za povezivanje uređaja i TV-a.

Provjerite povezanost uređaja i TV-a (str. 22).

- Kod spajanja uređaja i TV-a pomoću HDMI kabela, odaberite [HDMI], prijedite na korak 8 i podesite razlučivost izlaznog videosignala u skladu sa svojim TV-om.
- Kod spajanja uređaja i TV-a pomoću komponentnog videokabela, odaberite [Component Video], prijedite na korak 8 i podesite razlučivost izlaznog videosignala u skladu sa svojim TV-om.
- Kod spajanja uređaja i TV-a pomoću videokabela, odaberite [Video] i zatim prijedite na korak 9.

Napomene

- Kad uređaj i TV ne povežete HDMI kabelom, ne možete odabrati [HDMI].
- Kad istodobno spajate HDMI OUT priključnicu i ostale izlazne videopriključnice, odaberite [Component Video].
- Za detalje o videorazlučivosti pogledajte "Razlučivost izlaznih videosignala" (str. 103).

8 Pritisnite \odot ili \rightarrow .

Pojavi se izbornik za odabir razlučivosti izlaznog videosignala. Za detalje pogledajte [Output Video Format] (str. 80).

Kad odaberete [HDMI] u koraku 7

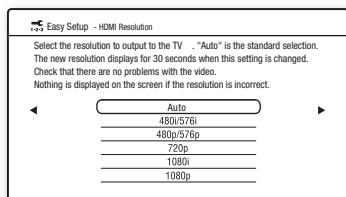

Odaberite između [Auto], [480i/576i], [480p/576p], [720p], [1080i] ili [1080p]. Kad istodobno spajate HDMI OUT priključnicu i ostale izlazne videopriključnice, videosignali mogu se emitirati samo iz HDMI OUT priključnice kad je odabrano [Auto] ili [1080p].

Kad odaberete [Component Video] u koraku 7

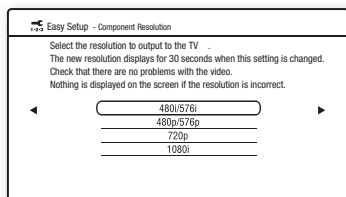

Odaberite između [480i/576i], [480p/576p], [720p] ili [1080i].

Kad promijenite razlučivost izlaznih videosignala

Na 30-ak sekundi se prikazuje slika u odabranoj razlučivosti, a zatim se pojavi prozor za potvrdu.

Slijedite upute na zaslonu i prijedite na sljedeći korak.

Napomene

- Ako je slika izobličena ili se ne pojavljuje, pričekajte oko 30 sekundi prije nego pritisnete bilo koju tipku. Prikaže se [Is this resolution OK?]. Odaberite [Cancel]. Prikaz se vraća na prozor za podešavanje razlučivosti.
- Ako je odabrana kriva razlučivost izlaznih videosignala, na zaslonu se ne prikazuje slika. U tom slučaju, pritisnite i zadržite \blacktriangleright i \blacktriangle na uređaju duže od 5 sekundi kako biste resetirali razlučivost izlaznih videosignala na najnižu razlučivost. Za promjenu razlučivosti izlaznih videosignala, podesite [Output Video Format] u izborniku [Video Settings] (str. 80).

9 Pritisnite \odot ili \rightarrow .

Na zaslonu se pojavi izbornik za odabir formata slike TV prijemnika.

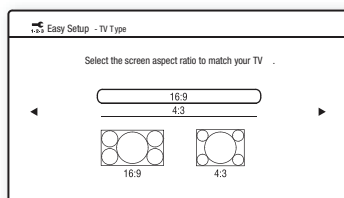

10 Pritisnite \uparrow/\downarrow za odabir postavke koja odgovara vašem TV prijemniku.

- [16:9]: Ukoliko imate widescreen TV prijemnik ili standardni TV prijemnik (4:3) s mogućnošću prikaza slike u widescreen formatu (str. 79)
- [4:3]: Ukoliko imate standardni 4:3 TV prijemnik. (str. 79)

11 Pritisnite \odot ili \rightarrow .

Kod spajanja uređaja i TV-a pomoću HDMI kabela

Prikazuje se izbornik za podešavanje funkcije [Control for HDMI]. Prijedite na korak 12.

Kad uređaj i TV ne spajate pomoću HDMI kabela

Pojavi se izbornik za funkciju [BD Internet Connection]. Prijedite na korak 14.

12 Pritisnite \uparrow/\downarrow za odabir postavke za funkciju Control for HDMI.

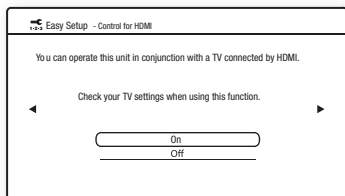

Odaberite [On] kako biste mogli koristiti funkciju [Control for HDMI] (str. 66) ako je spojena Sony komponenta koja podržava funkciju Control for HDMI.

Ako ne koristite funkciju [Control for HDMI], odaberite [Off].

13 Pritisnite \oplus ili \rightarrow .

Pojavi se izbornik za funkciju [BD Internet Connection].

14 Pritisnite \uparrow/\downarrow za odabir postavke za funkciju BD Internet Connections.

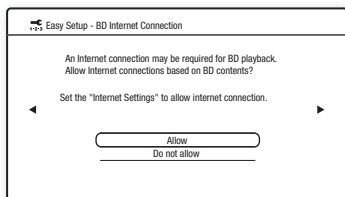

Odaberite [Allow] kako biste omogućili pristup internetu.

Ne želite li dozvoliti pristup, odaberite [Do not allow].

15 Pritisnite \oplus ili \rightarrow .

Pojavi se izbornik podešenja za [Standby Mode].

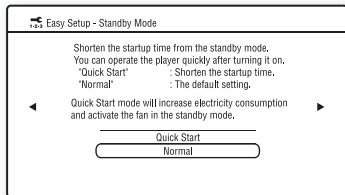

16 Pritisnite \uparrow/\downarrow za odabir načina pripravnog stanja.

Uređajem se može upravljati odmah nakon uključivanja ove funkcije.

Odaberite [Quick Start] želite li skratiti vrijeme pokretanja iz pripravnog stanja. Standardno podešenje je [Normal].

Napomena

- Quick Start mod povećava potrošnju energije u pripravnom stanju.

17 Pritisnite \oplus ili \rightarrow .

Pojavi se izbornik podešenja za [Auto Calibration].

18 Spojite kalibracijski mikrofonski na priključnicu A.CAL MIC na stražnjoj ploči.

Pomoću odgovarajućeg stativa (opcija) ili na sličan način namjestite kalibracijski mikrofonski u razinu uha. Prednja strana svakog zvučnika treba biti okrenuta prema kalibracijskom mikrofonskiu te između zvučnika i mikrofonski ne smije biti prepreka.

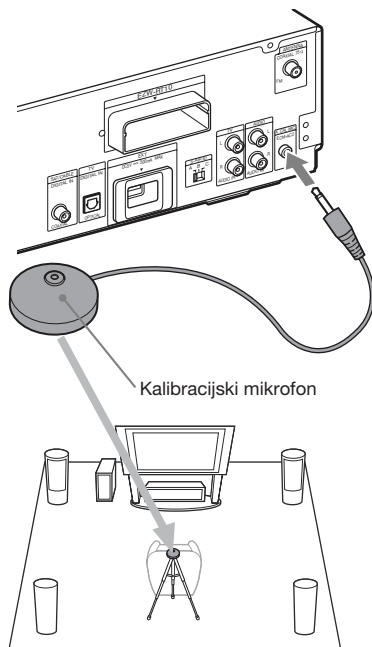

19 Pritisnite \uparrow/\downarrow za odabir [Start].

Za odustajanje odaberite [Cancel].

20 Pritisnite ⊕.

Počinje [Auto Calibration].
Sustav automatski podešava postavke zvučnika.
Tijekom mjerenja budite tihi.

Napomene

- Pri početku postupka [Auto Calibration] čuje se glasan probni ton. Ne možete smanjiti glasnoću. Budite obzirni prema djeci i susjedima.
- Prije postupka [Auto Calibration] postavite surround pojačalo na prikladno mjesto. Postavite li ga na neodgovarajuće mjesto, npr. u drugu sobu, pravilno mjerenje neće biti moguće.
- Kod uporabe kompleta bežičnih surround zvučnika (WAHT-SBP1, opcija) kao stražnjih surround zvučnika (str. 15), postavite zvučnike na odgovarajuća mjesta i uključite surround pojačalo.

21 Provjerite rezultate postupka [Auto Calibration].

Rezultati se prikazuju na zaslonu TV-a.
Pritisnite ←/→ za promjenu stranice. Prva stranica prikazuje udaljenost zvučnika. Druga stranica prikazuje glasnoću zvučnika. Ako su rezultati prihvatljivi, odspojite kalibracijski mikrofon i pritisnite ↑/↓ za odabir [OK].

Napomena

- Okruženje u prostoriji gdje je smješten sustav može utjecati na mjerenja.

22 Pritisnite ⊖.

Easy Setup postupak je dovršen. Sva spajanja i postupci podešavanja su završeni.

Za prekid Easy Setup postupka

Pritisnite HOME u bilo kojem koraku.

Za pozivanje izbornika Easy Setup

1 Pritisnite HOME.

Na zaslonu TV-a se početni izbornik.

2 Pritisnite ←/→ za odabir [Setup].

3 Tipkama ↑/↓ odaberite [Easy Setup] i zatim pritisnite ⊕.

4 Pritisnite ←/→ za odabir [Start] i zatim pritisnite ⊖.

Pojavi se izbornik Easy Setup.

Korak 5: Odabir izvora

Možete odabrati izvor reprodukcije.

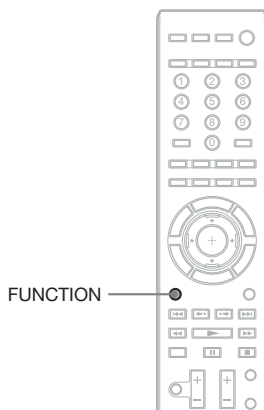

Pritisnite FUNCTION više puta dok se na pokazivaču ne prikaže željena funkcija. Svakim pritiskom tipke FUNCTION, funkcije se mijenjaju na sljedeći način.

"BD/DVD" → "TUNER FM" → "TV" →
"SAT/CABLE" → "AUDIO" → ...

Funkcija	Izvor
"BD/DVD"	Disk koji se reproducira na sustavu
"TUNER FM"	FM radio (str. 56)
"TV"	TV (komponenta spojena na TV (AUDIO IN L/R) priključnice ili TV (DIGITAL IN OPTICAL) priključnicu na stražnjoj strani (str. 24))
"SAT/CABLE"	Komponenta koja je spojena na priključnicu SAT/CABLE (DIGITAL IN COAXIAL) na stražnjoj ploči (str. 25)
"AUDIO"	Komponenta koja je spojena na priključnicu AUDIO (AUDIO IN L/R) na stražnjoj ploči (str. 25)

Korak 6: Uživanje u surround zvuku

Možete uživati u surround zvuku jednostavnim odabirom jednog od preprogramiranih načina dekodiranja na sustavu. Oni omogućuju uzbudljiv i snažan kinematografski zvuk u vašem domu.

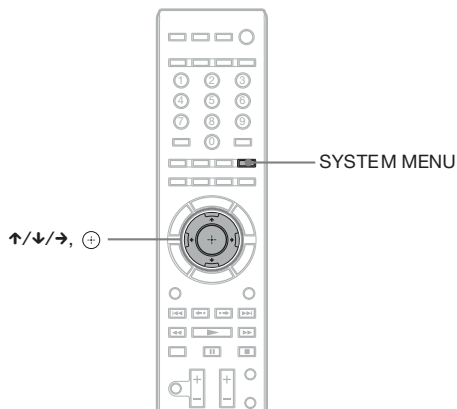

Uživanje u zvuku iz TV-a s 5.1-kanalnim surround efektom

- 1** Pritisnite **SYSTEM MENU**.
- 2** Pritisnite **↑/↓** više puta dok se na pokazivaču ne prikaže "AUDIO MENU" i zatim pritisnite **⊕** ili **→**.
- 3** Pritisnite **↑/↓** više puta dok se na pokazivaču ne prikaže "DEC. MODE" i zatim pritisnite **⊕** ili **→**.
- 4** Pritisnite **↑/↓** više puta dok se na pokazivaču ne prikaže "A.F.D. 7.1CH".
- 5** Pritisnite **⊕**.
Podešavanje je dovršeno.
- 6** Pritisnite **SYSTEM MENU**.
Isključi se izbornik sustava.

Odabir surround efekata po želji

- 1** Pritisnite **SYSTEM MENU**.
- 2** Pritisnite **↑/↓** više puta dok se na pokazivaču ne prikaže "AUDIO MENU" i zatim pritisnite **⊕** ili **→**.
- 3** Pritisnite **↑/↓** više puta dok se na pokazivaču ne prikaže "DEC. MODE" i zatim pritisnite **⊕** ili **→**.

4 Pritisnite \uparrow/\downarrow više puta dok se na pokazivaču ne prikaže željeni surround efekt.

Za opise surround zvučnih efekata pogledajte sljedeću tablicu.

5 Pritisnite \ominus .

Podешavanje je dovršeno.

6 Pritisnite SYSTEM MENU.

Isključi se izbornik sustava.

O izlazu zvučnika

U tablici dolje opisane su opcije kod spajanja svih zvučnika na uređaj.

Standardna postavka je "A.F.D. STD" (kod spajanja slušalice na surround pojačalo, standardna postavka je "HP 2CH").

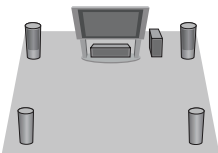
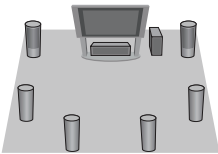
Zvuk iz	Surround efekt	Efekt
Ovisno o izvoru.	"A.F.D. STD" (AUTO FORMAT DIRECT STANDARD)	Sustav izdvađa format zvuka izvora i reproducira zvuk kako je snimljen/kodiran.
	"A.F.D. 7.1CH" (AUTO FORMAT DIRECT 7.1CH) "PRO LOGIC" "PLII MOVIE" "PLII MUSIC"	<ul style="list-style-type: none"> • 2-kanalni izvor: Sustav simulira surround zvuk iz 2-kanalnih izvora i reproducira ga iz 5.1-kanalnih zvučnika. <ul style="list-style-type: none"> – "A.F.D. 7.1CH" emitira zvuk preko 5.1-kanalnih zvučnika udvostručavanjem dvokanalnog izvora na svaki zvučnik. – "PRO LOGIC" izvodi Dolby Pro Logic dekodiranje. – "PRO MOVIE" izvodi Dolby Pro Logic II filmsko dekodiranje. – "PLII MUSIC" izvodi Dolby Pro Logic II glazbeno dekodiranje. • Višekanalni izvor: Sustav reproducira zvuk iz zvučnika ovisno o broju kanala u izvoru. "A.F.D. 7.1CH" kreira stražnji surround zvuk na virtualan način i omogućuje kreiranje 7.1-kanalnog surround zvuka.
	"A.F.D. 7.1CH" (AUTO FORMAT DIRECT 7.1CH) "PLIIx MOVIE" "PLIIx MUSIC"	<p>Ovi modovi dekodiranja prikazuju se samo kod uporabe kompleta bežičnih surround zvučnika (WAHT-SBP1, opcija) kao stražnjih surround zvučnika (str. 15).</p> <ul style="list-style-type: none"> • 2-kanalni izvor: Sustav simulira surround zvuk iz 2-kanalnih izvora i reproducira ga iz svih zvučnika, uključujući stražnje surround zvučnike. <ul style="list-style-type: none"> – "A.F.D. 7.1CH" emitira zvuk preko 7.1-kanalnih zvučnika udvostručavanjem dvokanalnog izvora na svaki zvučnik. – "PLIIx MOVIE" izvodi Dolby Pro Logic Iix filmsko dekodiranje. – "PLIIx MUSIC" izvodi Dolby Pro Logic Iix glazbeno dekodiranje. • Višekanalni izvor: Sustav reproducira zvuk iz zvučnika ovisno o broju kanala u izvoru.

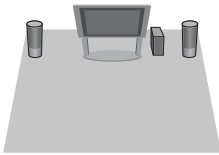
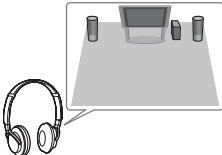
Zvuk iz	Surround efekt	Efekt
	"2CH STEREO"	Sustav reproducira zvuk iz prednjih zvučnika i subwoofera neovisno o formatu zvuka ili broju kanala. Višekanalni surround formati se preusmjeravaju u 2 kanala.
	"HP 2CH" ² (HEADPHONE 2 CHANNEL STEREO)	Ovaj način dekodiranja prikazuje se samo kad spojite slušalice na surround pojačalo (str. 31). Sustav reproducira zvuk iz slušalica neovisno o formatu zvuka ili broju kanala. Višekanalni surround formati se preusmjeravaju u 2 kanala.

Isključenje zvučnog efekta

Odaberite "A.F.D. STD" za "DEC. MODE."

Napomene

- Kad odaberete "A.F.D. 7.1CH", može ovisno o disku ili izvoru izostati početak zvuka budući da se automatski odabire optimalan ugodaj. Kako biste izbjegli prekid zvuka, odaberite "A.F.D. STD".
- Pri ulazu signala višekanalnog izvora, "PRO LOGIC", "PLII MOVIE" i "PLII MUSIC" se ponište i višekanalni izvor se reproducira izravno.
- Kod ulaza zvuka dvojezičnog emitiranja, "PRO LOGIC", "PLII MOVIE" i "PLII MUSIC" nisu primjenjivi.
- "A.F.D. 7.1CH", "PRO LOGIC", "PLII MOVIE", "PLII MUSIC", "PLIIx MOVIE" i "PLIIx MUSIC" se poništavaju kod podešavanja moda zvuka (str. 52) na neku od sljedećih postavki.
 - "SPORTS"
 - "OMNI-DIR"
 - "MOVIE-D.C.S.-"
- Ovisno o ulaznim signalima, način dekodiranja možda neće biti primjenjiv.
- Kad mijenjate način dekodiranja tijekom uporabe S-AIR prijemnika, zvuk sa S-AIR prijemnika može preskakati.

Savjeti

- Sustav memorira zadnji odabrani način dekodiranja za svaku funkciju. Uvijek kad odaberete funkciju poput "BD/DVD" ili "TUNER FM", zadnji način dekodiranja primijenjen na tu funkciju će se automatski primjenjivati ponovno kad se vratite na nju. Primjerice, odaberete li "BD/DVD" s načinom dekodiranja "PRO LOGIC" i zatim prijedete na drugu funkciju te se potom vratite na "BD/DVD", opet će se primijeniti "PRO LOGIC".

Reprodukcija

Reprodukcija BD/DVD diska

BD **DVD**

Ovisno o disku, neki postupci mogu biti različiti ili zabranjeni.

Pogledajte upute za uporabu isporučene uz disk.

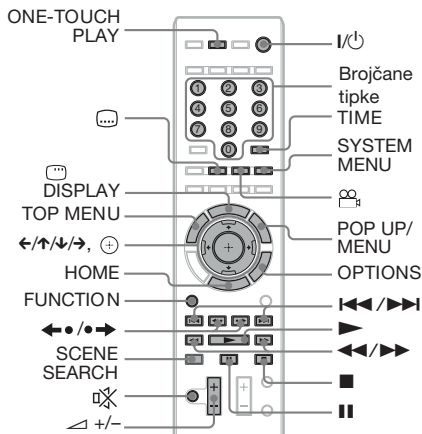
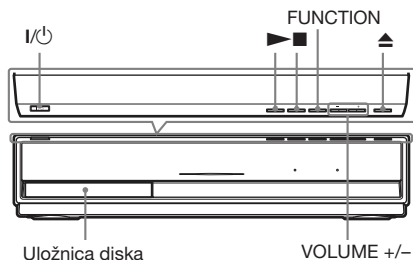

- 1** Uključite TV prijemnik.
- 2** Na TV prijemniku odaberite videoulaz na koji je spojen sustav.
- 3** Pritisnite I/⏻. Sustav se uključuje.
- 4** Pritisnite FUNCTION više puta dok se na pokazivaču ne prikaže "BD/DVD".

- 5** Pritisnite ▲.

- 6** Stavite disk.

Stavite disk na uložnicu i zatim pritisnite ▲.

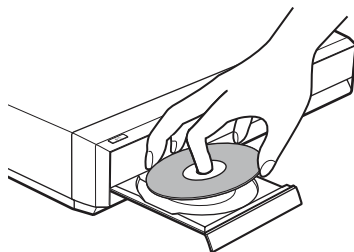

Kad uložite komercijalno dostupan BD-ROM ili DVD VIDEO disk, reprodukcija automatski započinje, ovisno o disku. U tom slučaju, prijedite na korak 9.

Napomene

- Kad reproducirate disk promjera 8 cm, stavite ga u unutrašnju utor uložnice. Disk ne smije biti ukoso u utoru uložnice.
- Ne stavljajte više od jednog diska u uložnicu.

- 7** Pritisnite </> za odabir [Video].

- 8** Pritisnite ↑/↓ za odabir ● i zatim pritisnite ► ili ⊕.

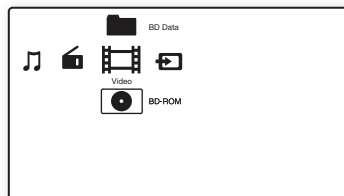

Za komercijalno dostupne BD-ROM ili DVD VIDEO diskove, reprodukcija se pokreće.

Za BD ili DVD diskove snimljene na drugoj opremi, pojavi se popis naslova. Pritisnite ↑/↓ za odabir željenog naslova i zatim pritisnite ► ili ⊕.

Pokreće se reprodukcija.

- 9** Pritisnite ▲ +/- za podešavanje glasnoće.

Razina glasnoće prikazana je na TV zaslonu i na pokazivaču uređaja.

Napomena

- Kad podesite funkciju [Control for HDMI] na [On], TV prijemnikom spojenim na sustav pomoću HDMI kabela (opcija) možete upravljati sinkronizirano sa sustavom. Za detalje, pogledajte "Uporaba funkcije Control for HDMI za "BRAVIA" Sync" (str. 66).

Savjet

- Možete promijeniti brzinu kojom se glasnoća pojačava ili smanjuje.
Za brzo pojačavanje/smanjivanje glasnoće, pritisnite i zadržite ◀ +/- na daljinskom upravljaču ili VOLUME +/- na uređaju.
Za precizno pojačavanje/smanjivanje glasnoće, kratko pritisnite ◀ +/- na daljinskom upravljaču ili VOLUME +/- na uređaju.

Dodatne funkcije

Za	Pritisnite
Zaustavljanje	■
Pauzu	
Nastavak reprodukcije nakon pauze	ili ►
Pomak na sljedeće poglavlje	►►
Pomak na prethodno poglavlje	◄◄ dvaput u sekundi. Kad pritisnete ◄◄ jedanput, vraćate se na početak tekućeg poglavlja.
Privremeno isključenje zvuka	⊗ Za ponovno uključivanje zvuka opet pritisnite istu tipku ili tipku ◀ + za pojačanje glasnoće.
Vađenje diska	▲ na uređaju.
Brzo pronalazanje određenog mjesta ubrzanom reprodukcijom unaprijed ili unatrag (Scan) ¹⁾	►► ili ◄◄ pri reprodukciji diska. Svakim pritiskom tipke ►► ili ◄◄ tijekom pretraživanja, brzina reprodukcije se mijenja na sljedeći način: Smjer reprodukcije ►► 1 (× 10) → ►► 2 (× 30) → ►► 3 (× 120) Obrnuti smjer ◄◄ (× 1) → ◄◄ 1 (× 10) → ◄◄ 2 (× 30) → ◄◄ 3 (× 120)
	Kad pritisnete i zadržite tipku, pretraživanje prema natrag/unaprijed se nastavlja pri odabranoj brzini, sve dok ne otpustite tipku. Za povratak na normalnu brzinu, pritisnite ►. Stvarna brzina može se razlikovati ovisno o disku.

Za	Pritisnite
Usporenu reprodukciju slika po sliki (samo u smjeru reprodukcije)	►► dulje od sekunde za vrijeme pauze. Ako kratko pritisnete ►► tijekom pauze, možete prikazati sliku po sliki. Ovisno o disku, ova funkcija možda neće raditi. Za povratak na normalnu reprodukciju pritisnite ►.
Ponavljanje prethodne scene ²⁾	◄◄ (instant replay) tijekom reprodukcije.
Kratko pretraživanje tekuće scene ³⁾	◄► (instant advance) tijekom reprodukcije.

¹⁾ Brzine pretraživanja može se razlikovati ovisno o disku.

²⁾ Samo BD/DVD VIDEO/DVD-RW/DVD-R.

³⁾ Samo BD/DVD VIDEO/DVD-RW/DVD-R/DVD+RW/DVD+R.

Reprodukcija blokiranih BD ili DVD diskova (Parental Control)**Pri reprodukciji blokiranog BD-a**

Promijenite [BD Parental Control] u izborniku [BD/DVD Viewing Settings] (str. 83).

Pri reprodukciji blokiranog DVD-a

Promijenite [DVD Parental Control] u izborniku [BD/DVD Viewing Settings] (str. 83).

Pri reprodukciji blokiranih BD ili DVD diskova, na zaslonu se pojavi prozor za unos zaporke. Unesite svoju četveroznamenkastu zaporku pomoću brojčanih tipaka, zatim pritisnite ⊕. Pokreće se reprodukcija.
Za registraciju ili promjenu zaporke, pogledajte [Password] (str. 84).

Reprodukcija blokiranih BD-RE ili BD-R diskova (Disc Lock)

Kod reprodukcije BD-RE ili BD-R diskova koji su blokirani funkcijom Disc Lock, na zaslonu se pojavi prozor za unos vaše zaporke.

1 Pomoću brojčanih tipaka unesite četveroznamenkastu zaporku koja je bila registrirana prilikom izrade diska, zatim pritisnite ⊕.

2 Odaberite naslov i pritisnite ► ili ⊖. Pokreće se reprodukcija.

Reprodukcija pritiskom na tipku (samo za HDMI povezivanje)

Pritisnite ONE-TOUCH PLAY.

Sustav i spojeni TV prijemnik se uključuje, na TV prijemniku se odabire ulazni kanal sustava, zatim možete uživati u sadržajima diska.

Napomene

- Kod uporabe HDMI povezivanja, može doći do vremenskog odmaka prije pojave slike na zaslonu, a početni dio reproducirane slike možda se neće prikazati.
- Za uporabu te funkcije, podesite [Control for HDMI] na [On] u izborniku [HDMI Settings] (str. 85).

Dostupne opcije

1 Pritisnite **OPTIONS**.

Pojavi se izbornik s opcijama.

2 Pritisnite **↑/↓** za odabir funkcije i zatim pritisnite **⊕**.

Dostupne stavke variraju ovisno o vrsti diska ili okolnostima sustava.

Opcije	Detalji
[Video Settings]	Podešavanje postavki slike (str. 46).
[Title List]	Prikaz popisa naslova.
[Play]	Nastavljanje reprodukcije naslova od mjesta na kojem ste pritisnuli ■ .
[Play from start]	Pokretanje reprodukcije od početka naslova.
[Top Menu]	Prikaz izbornika Top Menu (glavni izbornik diska) (str. 43).
[Menu/Popup Menu]	Prikaz skočnog izbornika BD-ROM diska ili izbornika DVD diska (str. 43).
[Stop]	Zaustavljanje reprodukcije.
[Title Search]	Pretraživanje naslova i pokretanje reprodukcije od početka (str. 44).
[Chapter Search]	Pretraživanje poglavlja i pokretanje reprodukcije od početka (str. 44).

Promjena kuta kamere

BD **DVD**

Kod diskova na kojima je prizor snimljen iz više kutova, možete mijenjati kut kamere, odnosno kut gledanja.

Svaki put kad pritisnete **⏏, tijekom reprodukcije, kut se mijenja.**

Prikaz titlova

BD **DVD**

Ako su na disk snimljeni titlovi, možete ih po želji uključiti ili isključiti za vrijeme reprodukcije. Kod diskova na kojima su snimljeni višejezični titlovi, možete za vrijeme reprodukcije po želji mijenjati jezik, a možete i uključiti ili isključiti titlove.

Pritisnite **⋮ tijekom reprodukcije za odabir željenog jezika titla.+**

Nastavak reprodukcije diska od mjesta na kojem je zaustavljena

(Resume Play)

B D **DVD**

Kad zaustavite disk, sustav memorira mjesto na kojem ste pritisnuli **■**. Sve dok ne izvadite disk, nastavak reprodukcije je moguć čak i kad je sustav u pripravnom stanju nakon pritiska na tipku **I/⏪**.

1 Tijekom reprodukcije diska pritisnite **■** za zaustavljanje reprodukcije.

2 Pritisnite **↑/↓** za odabir **●** i zatim pritisnite **▶** ili **⊖**.

Sustav započinje reprodukciju od mjesta na kojem ste zaustavili disk u koraku 1.

Napomene

- Ovisno o mjestu zaustavljanja diska, sustav možda neće nastaviti reprodukciju od točno jednakog mjesta.
- Točka na kojoj ste zaustavili reprodukciju briše se iz memorije kad:
 - otvorite uložnicu diska.
 - pokrenete reprodukciju drugog naslova.
 - promijenite postavke na sustavu.
 - odspojite mrežni kabel.
 - uklonite vanjsku memoriju (za BD-ROM diskove).
- Ova funkcija možda neće raditi s nekim diskovima.

Za reprodukciju od početka naslova

Pritisnite **OPTIONS** za odabir [Play from start] i zatim pritisnite **⊖**. Reprodukcijska počinje od početka naslova.

Uporaba BD ili DVD izbornika

B D **DVD**

Prikaz Top Menu izbornika

BD/DVD je podijeljen na brojne duže slikovne ili glazbene dijelove. Ovi dijelovi se nazivaju "naslovi". Pri reprodukciji BD/DVD diska koji sadrži nekoliko naslova, možete odabrati željeni naslov tipkom Top Menu. U izborniku Top Menu možete također odabrati opcije poput jezika titla i jezika dijaloga.

1 Pritisnite **TOP MENU**.

Na TV zaslonu se pojavi izbornik diska. Sadržaj izbornika se razlikuje, ovisno o disku.

2 Pritisnite **←/↑/↓/→** ili brojčane tipke za odabir stavke koju želite reproducirati ili promijeniti.

3 Pritisnite **⊖**.

Prikaz Pop-up Menu izbornika

Neki BD-ROM diskovi sadrže skočne izbornike koji se pojavljuju bez prekidanja reprodukcije.

1 Pritisnite **POP UP/MENU** tijekom reprodukcije.

Pojavi se Pop-up Menu izbornik.

2 Pritisnite **←/↑/↓/→**, tipke u boji ili brojčane tipke za odabir stavke i slijedite upute na zaslonu.

Brzo pretraživanje scena

(Scene Search)

BD **DVD**

Možete pokrenuti brzo izmjenjivanje scena unutar naslova koji se trenutno reproducira.

- 1 Pritisnite SCENE SEARCH tijekom reprodukcije ili pauze.**
Reprodukcija se pauzira a na dnu zaslona se pojavi traka s indikatorom scena (oblik kvadrata - pokazuje trenutno mjesto).
- 2 Pritisnite i zadržite ←/→ ili ◀/▶ za pomak indikatora scena na scenu koju tražite.**

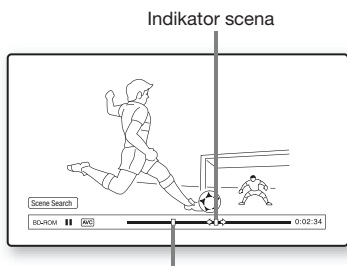

Trenutno mjesto

Indikator scena na traci se prikazuje oko mjesta reprodukcije.

- 3 Otpustite tipku na mjestu kojeg želite gledati.**
Scena kod koje ste otpustili tipku prikazuje se u modu pauze.
Za ponovno pretraživanje scena, pomaknite indikator scena tipkama ←/→ ili ◀/▶.
- 4 Pritisnite SCENE SEARCH, ⊕, ▶ ili II.**
Pokreće se reprodukcija.

Poništavanje moda pretraživanja scena

Pritisnite SCENE SEARCH, ⊕, ▶ ili II. Reprodukcija započinje od mjesta pritiska na tipku.

Napomene

- Funkcija pretraživanja scena dostupna je za naslove koji traju duže od 100 sekundi i kraće od 100 sati.
- Ovisno o disku, ova funkcija možda neće raditi.

Pretraživanje naslova/ poglavlja

BD **DVD**

Možete pretraživati poglavlja ako naslov sadrži oznake poglavlja.

- 1 Pritisnite OPTIONS tijekom reprodukcije ili pauze.**
Pojavi se izbornik s opcijama.
- 2 Pritisnite ↑/↓ za odabir načina pretraživanja i zatim pritisnite ⊕.**
 - [Title Search] (za BD-ROM/DVD VIDEO): Traženje željenog naslova.
 - [Chapter Search]: Traženje željenog poglavlja.

Pojavi se prozor za unos brojeva.
Primjer: Chapter Search

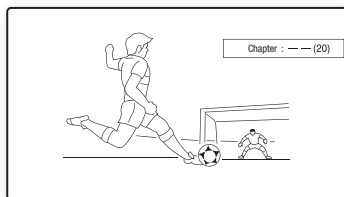

- 3 Pomoću brojčanih tipaka unesite broj naslova ili poglavlja.**
Ako pogriješite, pritisnite CLEAR i ponovno unesite drugi broj.
- 4 Pritisnite ⊕.**
Nakon nekog vremena, sustav pokreće reprodukciju od odabranog broja.

Za odustajanje od funkcije [Title Search]/[Chapter Search]

Pritisnite RETURN.

Prikaz vremena reprodukcije i informacija o reprodukciji

B D DVD



Možete provjeriti informacije o naslovu, uključujući brzinu prijenosa videosignala i sl.

Pritisnite  DISPLAY tijekom reprodukcije.

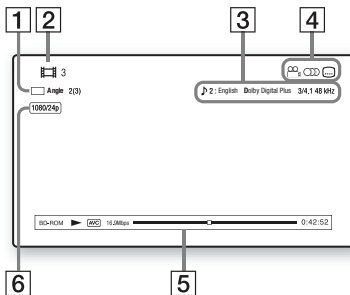

Prikazane informacije variraju ovisno o vrsti diska ili statusu sustava.

Primjer: Kod reprodukcije BD-ROM diska



- 1 Trenutno odabran kut snimanja
- 2 Broj ili naziv naslova
- 3 Trenutna postavka zvuka
- 4 Dostupne funkcije ( kut snimanja/ jezik dijaloga/ titlovi)
- 5 Informacije o reprodukciji
Prikazuje vrstu diska/način reprodukcije/
videokodek/brzinu prijenosa/traku statusa
reprodukcije/vrijeme reprodukcije (preostalo
vrijeme*)
- 6 Izlazna razlučivost/Videofrekvencija
* Prikazuje se kad pritisnete TIME više puta.

Savjeti

- Informacije o reprodukciji također možete provjeriti na pokazivaču uređaja.
- Svaku postavku možete promijeniti pritiskom na ,  ili .

Za provjeru vremena reprodukcije i preostalog vremena na pokazivaču

Pritisnite TIME više puta.

Svakim pritiskom tipke TIME tijekom reprodukcije s diska, na pokazivaču se izmjenjuju prikazi:

① ↔ ②

- ① Vrijeme reprodukcije tekućeg naslova
- ② Preostalo vrijeme tekućeg naslova

Neke prikazane opcije mogu nestati nakon nekoliko sekundi.

Podešavanje slike za videosadržaje

B D DVD

1 Pritisnite **OPTIONS** tijekom reprodukcije. Pojavi se izbornik s opcijama.

2 Pritisnite **↑/↓** za odabir **[Video Settings]**, a zatim pritisnite **⊕**. Pojavi se izbornik **[Video Settings]**.

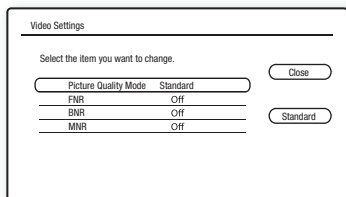

3 Pritisnite **↑/↓** za odabir funkcije i zatim pritisnite **⊕**.

[Picture Quality Mode]

Optimizira podešenje slike prema s različitim razinama osvjetljenja u okruženju.

- **[Standard]**
- **[Brighter Room]**
- **[Theatre Room]**

[FNR]

Umanjuje nasumične smetnje koje se pojavljuju u slici.

- **[Off]**
- **[Auto]**

[BNR]

Umanjuje smetnje koje podsjećaju na kockice mozaika, u slici.

- **[Off]**
- **[Auto]**

[MNR]

Umanjuje sitne smetnje oko obrisa slike ("mosquito noise").

- **[Off]**
- **[Auto]**

4 Pritisnite **←/↑/↓/→** za odabir opcije ili podešavanje postavke, a zatim pritisnite **⊕**.

Za podešavanje ostalih stavki, ponovite korake 3 i 4.

Napomene

- Prije promjene postavki **[Picture Quality Mode]**, podesite podešenje slike za vaš TV prijemnik na **[Standard]**.
- **[Video Settings]** se prikazuje ako je spojeni TV prijemnik podešen na **Theatre Mode** (str. 67).
- Ovisno o disku ili sceni koja se reproducira, efekti **[FNR]**, **[BNR]** ili **[MNR]** možda će se teško uočiti.

Podešavanje vremenskog odstupanja slike i zvuka

(A/V SYNC)

B D **DVD**

Ako zvuk nije usklađen sa slikom na TV zaslonu, možete podesiti razliku u reprodukciji između slike i zvuka.

- 1 Pritisnite SYSTEM MENU.**
- 2 Pritisnite ↑/↓ više puta dok se na pokazivaču ne prikaže "AUDIO MENU" i zatim pritisnite ⊕ ili →.**
- 3 Pritisnite ↑/↓ više puta dok se na pokazivaču ne prikaže "A/V SYNC" i zatim pritisnite ⊖ ili →.**
- 4 Pritisnite ↑/↓ za podešavanje vremenske razlike između slike i zvuka.**
Možete podešavati između 0 ms i 300 ms u koracima po 25 ms.
- 5 Pritisnite ⊕.**
Podešavanje je dovršeno.
- 6 Pritisnite SYSTEM MENU.**
Isključite se izbornik sustava.

Napomena

- Ovisno o ulaznim signalima, A/V SYNC možda neće biti primjenjiv.

Uživanje u BonusView/ BD-Live opcijama

B D

Na nekim DB-ROM diskovima s "BD-LIVE Logo*" nalazi se dodatan sadržaj i drugi podaci koji se mogu preuzeti u vanjsku memoriju (mjesto za pohranu).

* BD LIVE™

- 1 Ako je disk umetnut, izvadite ga iz uređaja.**
- 2 Isključite sustav.**
- 3 Umetnite vanjsku memoriju (nije isporučena) u EXT utor na stražnjoj strani uređaja.**
Vanjska memorija se koristi kao mjesto za pohranu.
Uvjerite se da je vanjska memorija pravilno umetnuta u uređaj (str. 28).
- 4 Spojite uređaj na mrežu (str. 29).**
- 5 Uključite sustav.**
- 6 Podestite opciju [BD Internet Connection] na [Allow] u [BD/DVD Viewing Settings] (str. 84).**
- 7 Uložite BD-ROM disk s BONUSVIEW/
BD-LIVE sadržajem.**

Način rada razlikuje se ovisno o disku.
Pogledajte upute za uporabu isporučene uz disk.

Brisanje podataka iz vanjske memorije

Možete izbrisati nepotrebne podatke.

- 1** Ako je disk umetnut, izvadite ga iz uređaja.
- 2** Pritisnite **HOME**.
- 3** Pritisnite **←/→** za odabir **[Video]**.
- 4** Tipkama **↑/↓** odaberite **[BD Data]** i zatim pritisnite **⊕**.
- 5** Odaberite naziv diska i pritisnite **OPTIONS**.
- 6** Odaberite **[Erase]** i pritisnite **⊕**.
- 7** Odaberite **[OK]** i zatim pritisnite **⊕**.
Podaci s odabranog diska bit će izbrisani.

Napomena

- Ovisno o BD-ROM disku, naziv diska možda neće biti prikazan.

Savjeti

- Kako biste odjednom izbrisali sve podatke s vanjske memorije odaberite **[Erase All]** u koraku 6.
- Kako biste preskočili korak 6, pritisnite **⊕** umjesto **OPTIONS** u koraku 5.

Reprodukcija diska

CD

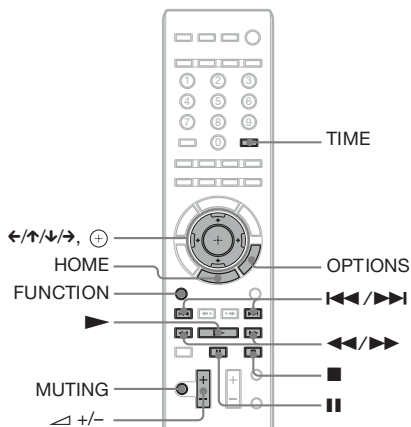

- 1** Pritisnite **FUNCTION** više puta dok se na pokazivaču ne prikaže "BD/DVD".
- 2** Uložite **CD**.
Pojavi se prozor Music Player.
- 3** Pritisnite **▶**.
Pokreće se reprodukcija.

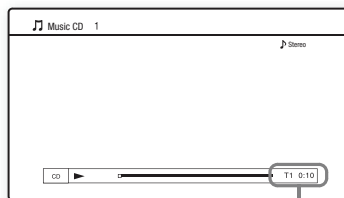

Broj i vrijeme reprodukcije tekućeg zapisa

- 4** Podesite glasnoću pomoću **◀ +/-**.
Razina glasnoće prikazana je na TV zaslonu i na pokazivaču uređaja.

Odabir zapisa

- 1 Pritisnite HOME.
- 2 Pritisnite \leftarrow/\rightarrow za odabir  [Music].

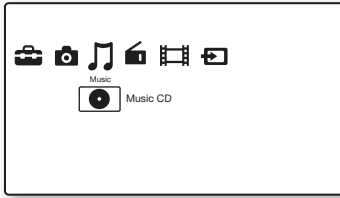

- 3 Pritisnite \oplus .
Pojavi se popis glazbe.
- 4 Pritisnite \uparrow/\downarrow za odabir zapisa, zatim pritisnite \blacktriangleright ili \oplus .
Sustav reproducira odabrani zapis.

Dodatne funkcije

Odabir zapisa	Pritisnite
Zaustavljanje	■
Pauzu	
Nastavak reprodukcije nakon pauze	ili ►
Pokretanje reprodukcije od mjesta na kojem ste pritisnuli ■.	►
Pomak na sljedeći zapis	►►
Pomak na prethodni zapis	◄◄ dvaput u sekundi. Kad pritisnete ◄◄ jedanput, vraćate se na početak tekućeg zapisa.
Privremeno isključenje zvuka	⊗ Za ponovno uključanje zvuka opet pritisnite istu tipku ili tipku \triangleleft + za pojačanje glasnoće.
Vadenje diska	▲ na uređaju.
Pretraživanje unatrag/unaprijed	◄◄ ili ►► tijekom reprodukcije.

Dostupne opcije

- 1 Pritisnite OPTIONS.
Pojavi se izbornik s opcijama.
- 2 Pritisnite \uparrow/\downarrow za odabir funkcije i zatim pritisnite \oplus .
Dostupne stavke variraju ovisno o vrsti diska ili okolnostima sustava.

Opcije	Detalji
[Play]	Pokreće reprodukciju odabranog zapisa.
[Play from start] (tijekom reprodukcije)	Pokretanje reprodukcije tekućeg zapisa od početka.
[Play from start] (dok je reprodukcija zaustavljena)	Pokretanje reprodukcije odabranog zapisa od početka.
[Stop]	Zaustavljanje reprodukcije.

Napomena

- Točka na kojoj ste zaustavili reprodukciju (mjesto nastavljanja) briše se iz memorije kad:
 - otvorite uložnicu diska.
 - isključite sustav.

Za provjeru vremena reprodukcije i preostalog vremena na pokazivaču

Pritisnite TIME više puta.

Svakim pritiskom tipke TIME tijekom reprodukcije s diska, na pokazivaču se izmjenjuju prikazi:

① → ② → ③ → ④ → ⑤ → ...

- ① Vrijeme reprodukcije tekućeg zapisa
- ② Preostalo vrijeme tekućeg zapisa
- ③ Vrijeme reprodukcije diska
- ④ Preostalo vrijeme diska

Reprodukcija fotografija

B D 1) **DATA DVD** 2) **DATACD** 3)

- 1) BD-RE/BD-R diskovi koji sadrže JPEG slikovne datoteke
- 2) DVD+RW/DVD+R/DVD-RW/DVD-R diskovi koji sadrže JPEG slikovne datoteke
- 3) CD-RW/CD-R diskovi koji sadrže JPEG slikovne datoteke

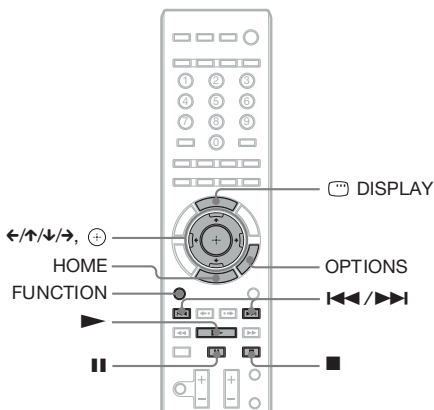

- 1** Pritisnite **FUNCTION** više puta dok se na pokazivaču ne prikaže "BD/DVD".
- 2** Uložite disk koji sadržava fotografije.
- 3** Pritisnite **HOME**.
- 4** Pritisnite **←/→** za odabir **📷 [Photo]**.

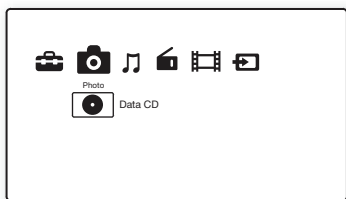

- 5** Pritisnite **⊕**.
Pojava se popis datoteka ili mapa.
- 6** Pritisnite **↑/↓** za odabir datoteke ili mape i zatim pritisnite **⊖**.
Kad odaberete mapu, odaberite datoteku u mapi pomoću **↑/↓** i zatim pritisnite **⊖**.
Prikaže se odabrana slikovna datoteka.

Dodatne funkcije

Za	Pritisnite
Reprodukciju slajdshowa	▶
Zaustavljanje slajdshowa	■
Pauzu slajdshowa	
Pomak na sljedeću fotografiju	▶▶
Pomak na prethodnu fotografiju	◀◀
Prikaz informacija o datoteci	🗨️ DISPLAY

Dostupne opcije

- 1** Pritisnite **OPTIONS**.
Pojava se izbornik s opcijama.
- 2** Pritisnite **↑/↓** za odabir funkcije i zatim pritisnite **⊖**.
Dostupne stavke razlikuju se ovisno o okolnostima.

Opcije	Detalji
[Slideshow Speed] ¹⁾²⁾	Mijenja brzinu slajdshow reprodukcije. <ul style="list-style-type: none"> • [Fast] • [Normal] • [Slow]
[Stop] ¹⁾	Zaustavljanje slajdshow reprodukcije.
[Rotate Left] ¹⁾	Okreće fotografiju u smjeru suprotnom od kazaljke sata, za 90 stupnjeva.
[Rotate Right] ¹⁾	Okreće fotografiju u smjeru kazaljke sata, za 90 stupnjeva.
[View Image] ²⁾	Prikazuje odabranu sliku.
[Slideshow] ²⁾	Započinje slajdshow.

¹⁾ Prikazuje se kad pritisnete **OPTIONS** tijekom reprodukcije fotodatoteka.
²⁾ Prikazuje se kad pritisnete **OPTIONS** dok je prikazana lista datoteka/mapa.

Napomene

- Kad pokušate reproducirati sljedeće slikovne datoteke, na zaslonu se pojavi oznaka  i one se ne mogu reproducirati.
 - Slikovne datoteke veće od 8192 piksela (širina ili visina)
 - Slikovne datoteke manje od 15 piksela (širina ili visina)
 - Fotodatoteke veće od 32 MB
 - Fotodatoteke s ekstremnim formatom slike (većim od 50:1 ili 1:50)
 - Fotodatoteke u Progressive JPEG formatu
 - Fotodatoteke koje imaju ".jpeg" ili ".jpg" ekstenziju ali nisu u JPEG formatu
 - Fotodatoteke koje imaju ekstremno dug naziv
- Sljedeće slikovne datoteke ne mogu se reproducirati.
 - Fotodatoteke snimljene na BD-R disk u bilo kojem formatu osim UDF (Universal Disk Format) 2.6
 - Fotodatoteke snimljene na BD-R disk u bilo kojem formatu osim UDF (Universal Disk Format) 2.5
- Sljedeće slikovne datoteke ili mape ne mogu se prikazati u popisu datoteka ili mapa.
 - Fotodatoteke s ekstenzijama koje nisu ".jpeg" ili ".jpg"
 - Fotodatoteke koje imaju ekstremno dug naziv
 - Fotodatoteke na 5. razini i fotodatoteke/mape na 6. razini ili niže
 - Mape iznad 500. kad ukupan broj mapa i datoteka u jednoj razini prelazi 500
- Računalno obrađene slikovne datoteke možda se neće reproducirati.
- Umanjeni prikazi (thumbnail) nekih slikovnih datoteka možda se neće prikazati.
- Možda će biti potrebno više vremena za prikaz ili pokretanje slideshow reprodukcije velikih slikovnih datoteka.

Gledanje slike uz visoku kvalitetu slike

Ako posjedujete Sony TV prijemnik koji podržava "PhotoTV HD" možete uživati u prikazima najviše kvalitete, zahvaljujući sljedećem povezivanju i podešenju.

1 Spojite uređaj na TV prijemnik pomoću HDMI kabela.

2 Podesite videopostavke TV prijemnika na [VIDEO-A] mod.

Za detalje o [VIDEO-A], pogledajte upute za uporabu isporučene uz TV prijemnik.

Odabir efekta u skladu s izvorom

Možete odabrati prikladan zvučni mod za filmove ili glazbu.

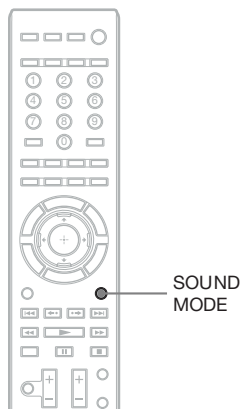

Pritisnite SOUND MODE više puta tijekom reprodukcije dok se na pokazivaču ne prikaže željeni mod.

- "AUTO": Sustav automatski odabire "MOVIE" ili "MUSIC" kako bi proizveo zvučni efekt ovisno o disku ili signalu zvuka.
 - "MOVIE": Zvuk sustava je prilagođen filmovima.
 - "MOVIE-D.C.S.-"*: Sustav reproducira zvuk s karakteristikama Sony Pictures Entertainment "Cary Grant Theater" studija.
 - "MUSIC": Zvuk sustava je prilagođen glazbi.
 - "SPORTS": Sustav dodaje efekt jeke sportskim programima.
 - "NEWS": Zvuk sustava je prilagođen govornim programima, primjerice novostima.
 - "OMNI-DIR": Jednak zvuk čuje se na bilo kojem mjestu u prostoriji.
- * Primjenjuje se DCS tehnologija.

Napomene

- Kad spojite slušalice na surround pojačalo, mod zvuka ne radi.
- Kad odaberete "AUTO", može ovisno o disku ili izvoru izostati početak zvuka budući da se automatski odabire optimalan ugodaj. Kako biste izbjegli prekid zvuka, odaberite opciju različitu od "AUTO".
- Ovisno o ulaznim signalima, zvučni ugodaj možda neće biti primjenjiv.
- Kad mijenjate mod reprodukcije zvuka tijekom upotrebe S-AIR prijemnika, zvuk može preskakati.

Odabir audioformata, jezika dijaloga ili kanala

Pri reprodukciji BD/DVD VIDEO diskova snimljenim u više audioformata (PCM, Dolby Digital, MPEG audio ili DTS), moguće je promijeniti audioformat. Kod BD/DVD VIDEO diskova snimljenih s višejezičnim zapisima, možete također odabrati željeni jezik dijaloga. Kod CD-a možete odabrati zvuk desnog ili lijevog kanala i možete slušati zvuk odabranog kanala preko desnog i lijevog zvučnika.

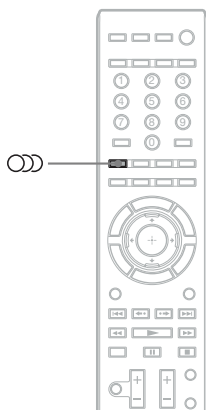

Pritisnite  više puta tijekom reprodukcije za odabir željenog audiosignala.

Na zaslonu TV-a se prikazuju informacije o audiosignalu.

■ BD/DVD VIDEO







Ovisno o BD/DVD VIDEO disku, razlikuje se mogućnost odabira jezika.

Kad se prikazuju 4 znamenke, one predstavljaju kôd jezika. Pogledajte popis kodova jezika (str. 106) kako biste vidjeli kojem jeziku je pridijeljen određeni kôd. Kad je isti jezik prikazan dva ili više puta, BD/DVD VIDEO je snimljen u višestrukom (multiple) audioformatu.



■ DVD-VR

Prikazane su vrste zvučnih zapisa snimljenih na disk.



Primjer:

- [ Stereo]
- [ Stereo (Audio1)]
- [ Stereo (Audio2)]
- [ Main]
- [ Sub]
- [ Main/Sub]

■ Napomena

- [ Stereo (Audio1)] i [ Stereo (Audio2)] se ne prikazuju kad je na disk snimljen samo jedan format zvuka.

■ CD

- [ Stereo]: Standardni stereo zvuk.
- [ 1/L]: Zvuk lijevog kanala (mono).
- [ 2/R]: Zvuk desnog kanala (mono).

Multiplex Broadcast zvuk

(DUAL MONO)

Ukoliko sustav prima Dolby Digital multiplex signale, možete uživati u višekanalnom prijenosu zvuka.

Napomena

- Za prijem Dolby Digital signala, TV prijemnik ili neku drugu komponentu morate spojiti na sustav pomoću optičkog ili koaksijalnog digitalnog kabela (str. 24, 25) i podesiti digitalni izlaz TV prijemnika ili druge komponente na Dolby Digital.

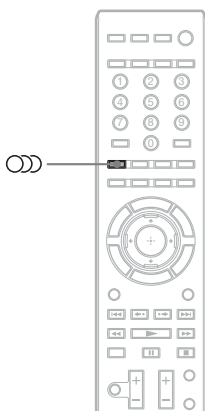

Pritisnite  više puta dok se na pokazivaču ne prikaže željeni signal.

- "MAIN": Reproducirat će se zvuk glavnog jezika.
- "SUB": Reproducirat će se zvuk sporednog jezika.
- "MAIN/SUB": Reproducirat će se miješani zvuk glavnog i sporednog jezika.

Primjena zvučnog efekta

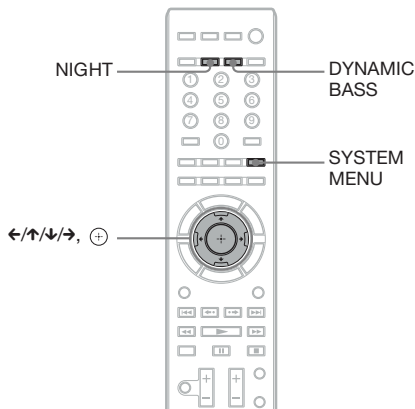

Naglašavanje basova

Moguće je pojačati reprodukciju basova.

Pritisnite DYNAMIC BASS.

Na pokazivaču se prikazuje "D. BASS ON" i basovi se osjetno pojačaju.

Dok je uključen ovaj način rada, na pokazivaču svijetli indikator "BASS".

Isključenje zvučnog efekta

Pritisnite DYNAMIC BASS kako bi s pokazivača nestalo "BASS".

Uživanje u zvuku pri stišanoj glasnoći

Možete uživati u zvučnim efektima i dijalozima kao u kino dvorani, čak i uz smanjenu glasnoću. Funkcija je korisna kod gledanja filmova noću.

Pritisnite NIGHT.

Na pokazivaču se prikazuje "NIGHT ON" i uključuje se zvučni efekt.

Dok je uključen noćni način rada, na pokazivaču svijetli indikator "NIGHT".

Napomena

- Kad zvuk izlazi iz središnjeg zvučnika, ovaj efekt je naglašeniji, kako bi se lakše mogao čuti govorni dio (filmski dijalog itd.). Kad zvuk ne izlazi iz središnjeg zvučnika, ili koristite slušalice, sustav koristi optimalno podešenje glasnoće.

Isključenje zvučnog efekta

Pritisnite NIGHT kako bi s pokazivača nestalo "NIGHT".

Promjena tonalne ravnoteže

Možete podesiti zvuk promjenom njegove tonalne ravnoteže.

1 Pritisnite SYSTEM MENU.

2 Pritisnite ↑/↓ više puta dok se na pokazivaču ne prikaže "AUDIO MENU" i zatim pritisnite ⊕ ili →.

3 Pritisnite ↑/↓ više puta dok se na pokazivaču ne prikaže "TONE" i zatim pritisnite ⊕ ili →.

4 Pritisnite ↑/↓ za odabir željenog podešenja i zatim pritisnite ⊖.

- "BASS": Možete ručno podesiti basove.
- "TREBLE": Možete ručno podesiti visoke tonove.

5 Pritisnite ↑/↓ za podešavanje zvuka.

Na pokazivaču se pojavi podešena vrijednost. Vrijednost možete podesiti od -6 do +6.

6 Pritisnite ⊕.

Podešavanje je dovršeno.

7 Pritisnite SYSTEM MENU.

Isključi se izbornik sustava.

Slušanje radija

Možete uživati u zvuku radijskog programa koristeći zvučnike sustava.

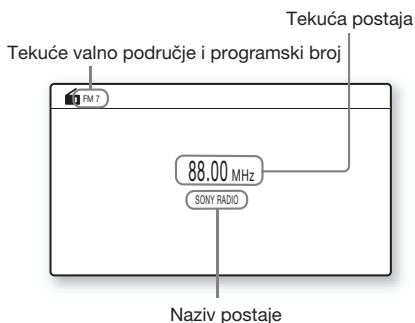
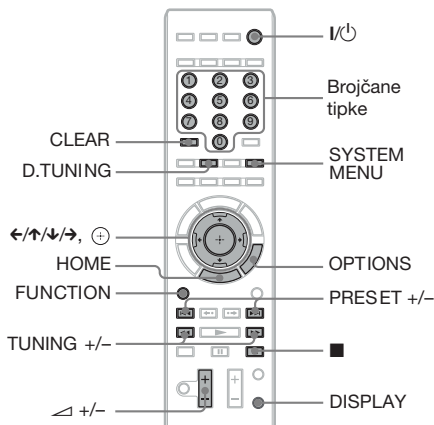

Savjet

- Funkcijom tunera možete upravljati uporabom izbornika tunera na pokazivaču uređaja. Pogledajte "Upravljanje funkcijom tunera uporabom izbornika sustava" (str. 58).

- 1 Pritisnite **FUNCTION** više puta dok se na pokazivaču ne prikaže **"TUNER FM"**.

2 Odaberite radiopostaju.

Automatsko ugađanje

Pritisnite i zadržite tipku TUNING +/- dok ne započne pretraživanje.

Na zaslonu TV-a se prikaže [Auto Tuning]. Pretraživanje se zaustavlja kad sustav ugotovi postaju.

Za ručno zaustavljanje automatskog ugađanja, pritisnite TUNING +/- ili **■**. Na pokazivaču svijetle indikatori "TUNED" i "ST" (za stereo program).

Ručno ugađanje

Pritisnite TUNING +/- više puta.

3 Podesite glasnoću pomoću **△ +/-**.

Isključivanje radioprijemnika

Pritisnite I/⏻.

Dostupne opcije

1 Pritisnite **OPTIONS**.

Pojavi se izbornik s opcijama.

2 Pritisnite **↑/↓** za odabir funkcije i zatim pritisnite **⊕**.

Dostupne stavke razlikuju se ovisno o okolnostima.

Opcije	Detalji
[Preset Memory]	Pohranjivanje 20 FM postaja.
[Direct Tuning]	Unesite izravno frekvenciju postaje.
[FM Mode]	Odaberite mono ili stereo prijem FM programa.

Prikaz naziva postaje ili frekvencije na pokazivaču.

Kad je sustav postavljen na "TUNER FM" ili "TUNER AM", možete provjeriti frekvenciju na pokazivaču.

Pritisnite **DISPLAY**.

Svakim pritiskom tipke DISPLAY na daljinskom upravljaču, na pokazivaču se izmjenjuju sljedeći prikazi.

① Naziv postaje*

② Frekvencija**

* Prikazuje se ako ste unijeli naziv za pohranjenu postaju.

** Nakon nekoliko sekundi se vraća na prvotni prikaz.

Pohranjivanje radiopostaja

Možete pohraniti 20 FM postaja. Prije ugađanja provjerite je li zvuk smanjen na minimum.

- 1 Pritisnite FUNCTION više puta dok se na pokazivaču ne prikaže "TUNER FM".**
- 2 Pritisnite i zadržite tipku TUNING +/- dok ne započne pretraživanje.**
Na zaslonu TV-a se prikaže [Auto Tuning]. Pretraživanje se zaustavlja kad sustav ugodu postaju. Na pokazivaču svijetle indikatori "TUNED" i "ST" (za stereo program).
- 3 Pritisnite OPTIONS.**
Pojava se izbornik s opcijama.
- 4 Pritisnite ↑/↓ za odabir [Preset Memory], zatim pritisnite ⊕.**
- 5 Pritisnite ↑/↓ za odabir željenog programskog broja.**
- 6 Pritisnite ⊖.**
Podešavanje je dovršeno.

Promjena programskog broja

Odaberite željeni programski broj pritiskom na PRESET +/- i zatim ponovite postupak od koraka 3.

Odabir pohranjene postaje

- 1 Pritisnite FUNCTION više puta dok se na pokazivaču ne prikaže "TUNER FM".**
Ugađa se zadnja slušana postaja.
- 2 Više puta pritisnite PRESET +/- za odabir željene pohranjene postaje.**
Na TV zaslonu i na pokazivaču uređaja se prikazuje programski broj i frekvencija. Svakim pritiskom na tipku sustav ugađa jednu pohranjenu postaju.

Savjet

- Programski broj postaje možete odabrati izravno pritiskom na broježane tipke.

Odabir radiopostaje izravnim unosom frekvencije

Kad znate frekvencije, možete odabrati radijsku postaju izravnim unosom frekvencije.

- 1 Pritisnite FUNCTION više puta dok se na pokazivaču ne prikaže "TUNER FM".**
- 2 Pritisnite OPTIONS.**
Pojava se izbornik s opcijama.
- 3 Pritisnite ↑/↓ za odabir [Direct Tuning], zatim pritisnite ⊕.**
- 4 Brojčanim tipkama unesite frekvenciju.**
- 5 Pritisnite ⊖.**
Podešavanje je dovršeno.

Rukovanje pomoću D.TUNING

- 1 Pritisnite FUNCTION više puta dok se na pokazivaču ne prikaže "TUNER FM".**
 - 2 Pritisnite D.TUNING.**
- FM — — — — —
- 3 Brojčanim tipkama unesite frekvenciju.**
 - 4 Pritisnite ⊖.**

U slučaju smetnji FM programa

Ako se tijekom slušanja FM programa čuju smetnje, možete odabrati mono prijem. Gubi se stereo efekt ali će prijem biti bolji.

- 1 Pritisnite OPTIONS.**
Pojava se izbornik s opcijama.
- 2 Pritisnite ↑/↓ za odabir [FM Mode], zatim pritisnite ⊕.**
- 3 Pritisnite ↑/↓ za odabir [Monaural].**
 - [Stereo]: Stereo prijem.
 - [Monaural]: Mono prijem.
- 4 Pritisnite ⊖.**
Podešavanje je dovršeno.

Upravljanje funkcijom tunera uporabom izbornika sustava

Funkcijom tunera možete upravljati uporabom izbornika sustava na pokazivaču uređaja.

Za pohranu radiopostaja

- 1 Pritisnite FUNCTION više puta dok se na pokazivaču ne prikaže "TUNER FM".**
- 2 Pritisnite i zadržite tipku TUNING +/- dok ne započne pretraživanje.**
Pretraživanje se zaustavlja kad sustav ugodni postaju. Na pokazivaču svijetle indikatori "TUNED" i "ST" (za stereo program).
- 3 Pritisnite SYSTEM MENU.**
- 4 Pritisnite ↑/↓ više puta dok se na pokazivaču ne prikaže "TUNER MENU" i zatim pritisnite ⊕ ili →.**
- 5 Pritisnite ↑/↓ više puta dok se na pokazivaču ne prikaže "MEMORY" i zatim pritisnite ⊕ ili →.**
Na pokazivaču se prikazuje programski broj.

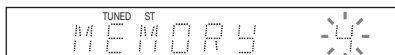

- 6 Pritisnite ↑/↓ za odabir željenog programskog broja.**



Savjet

- Programski broj možete odabrati izravno pritiskom na broježane tipke.

- 7 Pritisnite ⊖.**
Na pokazivaču se prikazuje "COMPLETE" i postaja se pohranjuje.
- 8 Za pohranjivanje ostalih postaja ponovite korake 2 – 7.**
- 9 Pritisnite SYSTEM MENU.**
Isključujući se izbornik sustava.

Promjena programskog broja

Odaberite željeni programski broj pritiskom na PRESET +/- i zatim ponovite postupak od koraka 3.

U slučaju smetnji FM programa

Ako se tijekom slušanja FM programa čuju smetnje, možete odabrati mono prijem. Gubi se stereo efekt ali će prijem biti bolji.

- 1 Pritisnite SYSTEM MENU.**
- 2 Pritisnite ↑/↓ više puta dok se na pokazivaču ne prikaže "TUNER MENU" i zatim pritisnite ⊕ ili →.**
- 3 Pritisnite ↑/↓ više puta dok se na pokazivaču ne prikaže "FM MODE".**

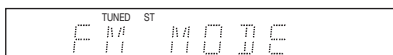

- 4 Pritisnite ⊖ ili →.**
- 5 Pritisnite ↑/↓ za odabir "MONO".**
 - "STEREO": Stereo prijem.
 - "MONO": Mono prijem.
- 6 Pritisnite ⊖.**
Podešavanje je dovršeno.
- 7 Pritisnite SYSTEM MENU.**
Isključujući se izbornik sustava.

Za imenovanje pohranjenih postaja

Možete upisati nazive za pohranjene postaje. Ovi nazivi (primjerice, "ABC") se pojavljuju na pokazivaču kad odaberete postaju. Za svaku postaju može se upisati samo jedan naziv.

- 1** Pritisnite **FUNCTION** više puta dok se na pokazivaču ne prikaže "TUNER FM". Ugađa se zadnja slušana postaja.
- 2** Više puta pritisnite **PRESET +/-** za odabir pohranjene postaje kojoj želite pridijeliti naziv.
- 3** Pritisnite **SYSTEM MENU**.
- 4** Pritisnite **↑/↓** više puta dok se na pokazivaču ne prikaže "TUNER MENU" i zatim pritisnite **⊕** ili **→**.
- 5** Pritisnite **↑/↓** više puta dok se na pokazivaču ne prikaže "NAME IN".



- 6** Pritisnite **⊕** ili **→**.
- 7** Upišite naziv pomoću **←/↑/↓/→**. Tipkama **↑/↓** odaberite znak, zatim pritisnite **→** za pomak kursora na sljedeće mjesto.



Za unos naziva je moguće koristiti slova, brojeve i druge simbole.

Ako pogriješite

Više puta pritisnite **←/→** dok znak koji želite promijeniti ne počne treperiti, zatim pritisnite **↑/↓** za odabir željenog znaka. Za brisanje znaka, više puta pritisnite **←/→** dok znak kojeg želite izbrisati ne počne treperiti, zatim pritisnite **CLEAR**.

- 8** Pritisnite **⊖**. Na pokazivaču se prikazuje "COMPLETE" i naziv postaje se pohranjuje.
- 9** Pritisnite **SYSTEM MENU**. Isključi se izbornik sustava.

Uporaba RDS (Radio Data System) sustava

Što je Radio Data System?

RDS (Radio Data System) je sustav usluga koja omogućuje radijskim postajama slanje dodatnih informacija zajedno s redovitim programom. Ovaj prijemnik omogućuje uporabu korisnih RDS funkcija kao što je prikaz naziva radijske postaje. Naziv postaje se također prikazuje na zaslonu TV-a.

RDS je dostupan samo za FM postaje.*

* Samo neke FM postaje osiguravaju uslugu RDS i to samo neke od usluga RDS. Ako niste upoznati sa sustavom RDS, zatražite detaljnije informacije od vaše lokalne radiopostaje.

RDS prijem

Jednostavno odaberite FM postaju.

Kad ugodite postaju koja osigurava RDS usluge, na pokazivaču se pojavi naziv postaje*.

* Ako nema RDS prijema, na pokazivaču se neće pojaviti naziv postaje.

Napomena

- RDS možda neće ispravno raditi ako ugođena postaja ne emitira ispravan RDS signal ili ako je prijem loš.

Uporaba S-AIR uređaja

Ovaj sustav je kompatibilan s funkcijom S-AIR (str. 111) koja omogućuje prijenos zvuka između S-AIR uređaja.

O S-AIR proizvodima

Postoje dvije vrste S-AIR proizvoda.

- S-AIR glavna jedinica (ovaj uređaj): Služi odašiljanju zvuka. Možete koristiti do tri S-AIR glavne jedinice. (Broj S-AIR glavnih jedinica koje se mogu koristiti ovisi o mjestu uporabe).
- S-AIR pomoćna jedinica: Služi primanju zvuka.
 - **Surround pojačalo:** Za bežični prijenos zvuka sa surround zvučnika.
 - **S-AIR prijemnik:** Za slušanje zvuka sa sustava u drugoj prostoriji.

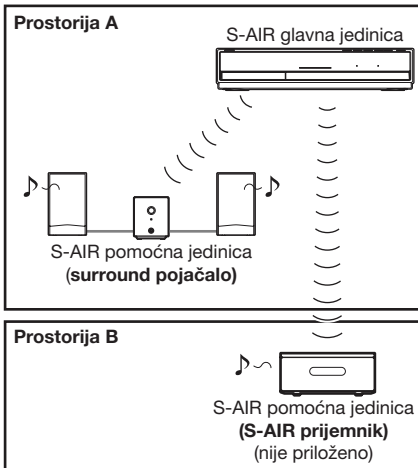

Napomena

- Tu funkciju ne možete koristiti ako ne umetnete pravilno bežični primopredajnik u uređaj (str. 27).

Prijenos zvuka između sustava i S-AIR pomoćne jedinice (ID postavke)

Za surround pojačalo Za S-AIR prijemnik

Jednostavnim usklađivanjem ID-a uređaja i S-AIR pomoćne jedinice možete uspostaviti prijenos zvuka.

Za podešavanje ID-a uređaja

- 1 **Podesite preklopku S-AIR ID na uređaju na željeni ID.**

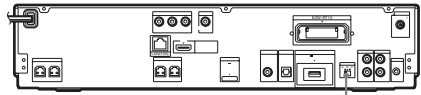

S-AIR ID prekloпка

Možete odabrati bilo koji ID (A, B ili C).

- 2 **Pritisnite I/⏻.**

Sustav se uključuje.

- 3 **Podesite isti ID na pomoćnoj S-AIR jedinici.**

Prijenos zvuka se uspostavlja na sljedeći način (primjer):

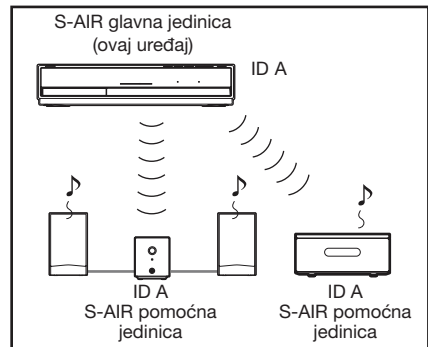

Podešavanje ID-a surround pojačala

- 1 Prekloпка SURROUND SELECTOR na surround pojačalu treba biti podešena na SURROUND.
- 2 Podesite S-AIR ID prekloпку surround pojačala u skladu s ID-om (A, B ili C) uređaja.
- 3 Pritisnite POWER na surround pojačalu.

Kad se uspostavi prijenos zvuka, POWER/ON LINE indikator surround pojačala počne svijetliti zeleno.

Za detalje o POWER/ON LINE indikatoru pogledajte "Za provjeru statusa prijenosa" (str. 31).

Savjet

- Kod uporabe kompleta bežičnih surround zvučnika (WAHT-SBP1, opcija) kao stražnjih surround zvučnika (str. 15), podesite prekloпку SURROUND SELECTOR na SURROUND BACK.

Podešavanje ID-a S-AIR prijemnika

Pogledajte upute za uporabu isporučene uz S-AIR prijemnik.

Uporaba više S-AIR glavnih jedinica

Možete koristiti više S-AIR glavnih jedinica tako da podesite različiti ID za svaku komponentu.

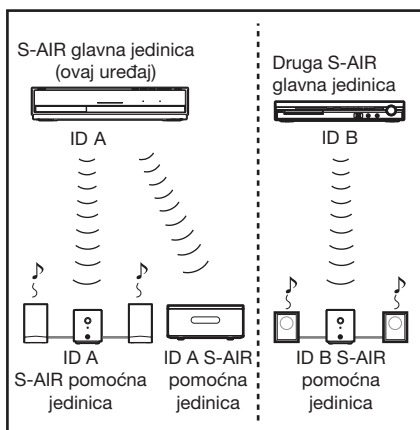

Slušanje zvuka sa sustava u drugoj prostoriji

Za S-AIR prijemnik

Možete slušati zvuk sa sustava uz uporabu S-AIR prijemnika. S-AIR prijemnik se može postaviti u drugoj prostoriji kako biste tamo mogli slušati zvuk sa sustava.

Za detalje o S-AIR prijemniku pogledajte upute za uporabu isporučene uz njega.

- 1 Pritisnite **SYSTEM MENU**.
- 2 Pritisnite \uparrow/\downarrow više puta dok se na pokazivaču ne prikaže "S-AIR MENU", zatim pritisnite \odot ili \rightarrow .
- 3 Pritisnite \uparrow/\downarrow više puta dok se na pokazivaču ne prikaže "S-AIR MODE", zatim pritisnite \odot ili \rightarrow .
- 4 Pritisnite \uparrow/\downarrow za odabir željenog podešenja.
 - "PARTY": S-AIR prijemnik odašilje zvuk u skladu s funkcijom podešenom na sustavu.
 - "SEPARATE": Možete podesiti željenu funkciju za S-AIR prijemnik dok se funkcije sustava ne mijenjaju.
- 5 Pritisnite \odot .
Podešavanje je dovršeno.
- 6 Pritisnite **SYSTEM MENU**.
Isključite se izbornik sustava.
- 7 Odaberite željenu funkciju na S-AIR prijemniku.

■ Kad je podešen "PARTY"

Funkcije **S-AIR prijemnika** se mijenjaju istim slijedom kao i kod pritiska tipke FUNCTION na glavnom uređaju (str. 36) ili S-AIR CH na S-AIR prijemniku.

■ Kad je podešen "SEPARATE"

Funkcije **S-AIR prijemnika** se izmjenjuju pritiskom tipke S-AIR CH na S-AIR prijemniku na sljedeći način.

"MAIN UNIT" \rightarrow "TUNER FM" \rightarrow
"AUDIO" \rightarrow ...

Za uporabu iste funkcije kao i na sustavu, odaberite "MAIN UNIT".

8 Podesite glasnoću S-AIR prijemnika.

Napomene

- Ako se reproducira neki drugi zvuk osim dvokanalnog sterea, višekanalni zvuk se reproducira kao dvokanalni.
- Zvuk S-AIR prijemnika može se prekinuti postupkom na sustavu.

Upravljanje sustavom pomoću S-AIR prijemnika

Sustavom možete upravljati pomoću S-AIR prijemnika koristeći sljedeće tipke.

Pritisnite	Rukovanje
▶, II, ■, ◀◀/▶▶	Iste funkcije na daljinskom upravljaču i sustavu.
S-AIR CH	Promjena funkcije sustava.

Detalje potražite u uputama za uporabu S-AIR prijemnika.

Uporaba S-AIR prijemnika dok je sustav u pripravnim stanju

Za S-AIR prijemnik

Možete koristiti S-AIR prijemnik dok je sustav u pripravnim stanju, tako da podesite "S-AIR STBY" na "STBY ON".

- 1 Pritisnite **SYSTEM MENU**.
- 2 Pritisnite **↑/↓** više puta dok se na pokazivaču ne prikaže "**S-AIR MENU**", zatim pritisnite **⊖** ili **→**.
- 3 Pritisnite **↑/↓** više puta dok se na pokazivaču ne prikaže "**S-AIR STBY**", zatim pritisnite **⊖** ili **→**.
- 4 Pritisnite **↑/↓** za odabir željenog podešenja.
 - "**STBY ON**": Možete koristiti S-AIR prijemnik dok je sustav u pripravnim stanju ili uključen. Poveća se potrošnja tijekom pripravnog stanja.
 - "**STBY OFF**": Ne možete koristiti S-AIR prijemnik dok je sustav u pripravnim stanju.

5 Pritisnite ⊕.

Podešavanje je dovršeno.

6 Pritisnite **SYSTEM MENU**.

Isključite se izbornik sustava.

Napomena

- Kad isključite sustav dok je "S-AIR STBY" podešen na "STBY ON", "S-AIR" trepće (kad nema prijena zvuka između sustava i S-AIR prijemnika) ili svijetli (kad je prijenos zvuka između sustava i S-AIR prijemnika uspostavljen) na pokazivaču.

Uparivanje sustava s određenom S-AIR pomoćnom jedinicom

Za surround pojačalo Za S-AIR prijemnik

Podešavanje istog ID-a za sustav i S-AIR pomoćnu jedinicu (npr. surround pojačalo ili S-AIR prijemnik) za prijenos zvuka je jednostavno. Ipak, u slučaju istih ID-a, vaši susjedi mogu primati zvuk s ovog sustava ili obrnuto. Kako biste to spriječili, možete označiti sustav tako da ga uparite s određenom pomoćnom S-AIR jedinicom.

■ Prije uparivanja

Prijenos zvuka se uspostavlja pomoću ID-a (primjer):

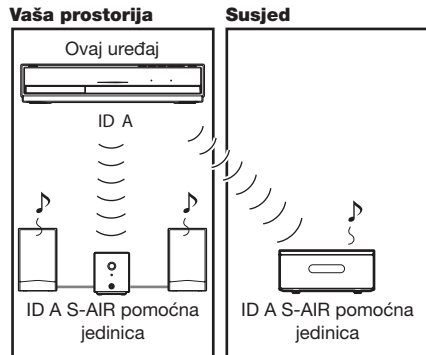

■ Nakon uparivanja

Prijenos zvuka odvija se samo između uparenog uređaja i S-AIR pomoćne jedinice (jedinica).

Vaša prostorija

Susjed

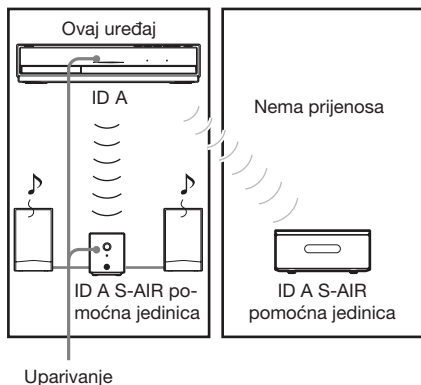

Postupak uparivanja

1 Postavite S-AIR pomoćnu jedinicu koju želite upariti blizu sustava.

Napomena

- Odspojite slušalice iz surround pojačala (ako su spojene).

2 Uskladite ID-eve sustava i S-AIR pomoćne jedinice.

- Za podešavanje ID-a sustava, pogledajte "Za podešavanje ID-a uređaja" na str. 61.
- Za podešavanje ID-a surround pojačala, pogledajte "Za podešavanje ID-a surround pojačala" (str. 62).
- Za podešavanje ID-a S-AIR prijemnika pogledajte upute za uporabu isporučene s S-AIR prijemnikom.

3 Pritisnite SYSTEM MENU.

4 Pritisnite ↑/↓ više puta dok se na pokazivaču ne prikaže "S-AIR MENU", zatim pritisnite ⊕ ili →.

5 Pritisnite ↑/↓ više puta dok se na pokazivaču ne prikaže "PAIRING", zatim pritisnite ⊕ ili →.

6 Pritisnite ↑/↓ više puta dok se na pokazivaču ne prikaže "START" i zatim pritisnite ⊕ ili →.

Uređaj započinje uparivanje i na pokazivaču trepće "SEARCH".

Za poništenje uparivanja pritisnite SYSTEM MENU.

7 Započnite uparivanje S-AIR pomoćne jedinice.

■ Za surround pojačalo

Pritisnite POWER na surround pojačalu kako biste ga uključili i pritisnite PAIRING na njegovoj stražnjoj ploči.

PAIRING indikator surround pojačala trepće crveno kad započne uparivanje. Kad se uspostavi prijenos zvuka, PAIRING indikator surround pojačala počne svijetliti crveno i na pokazivaču se naizmjenice prikazuju "PAIRING" i "COMPLETE".

Savjet

- Za pritisak tipke PAIRING na stražnjoj ploči surround pojačala možete koristiti tanak predmet, primjerice spjalicu za papir.

■ Za S-AIR prijemnik

Pogledajte upute za uporabu isporučene uz S-AIR prijemnik.

Kad se uspostavi prijenos zvuka, na pokazivaču se naizmjenice prikazuju "PAIRING" i "COMPLETE".

Napomena

- Izvedite uparivanje unutar nekoliko minuta nakon koraka 5. U protivnom se na pokazivaču naizmjenice prikazuju "PAIRING" i "INCOMPLETE". Za nastavak uparivanja pritisnite ⊕ i opet počnite od koraka 5. Za poništenje uparivanja pritisnite SYSTEM MENU.

8 Pritisnite SYSTEM MENU.

Isključujući se izbornik sustava.

Napomena

- Pri izvođenju uparivanja se prikazuje poruka "(PAIRING)" pored ID-a u izborniku za odabir ID-a.

Za poništenje uparivanja

Promijenite ID postavku na uređaju pomoću preklopke S-AIR ID na njemu. Odaberete li novi ID, uparivanje se poništava.

Provjera S-AIR statusa uređaja

Možete provjeriti S-AIR status kao što je S-AIR ID ili informacije o uparivanju.

- 1 Pritisnite SYSTEM MENU.**
- 2 Pritisnite ↑/↓ više puta dok se na pokazivaču ne prikaže "S-AIR MENU", zatim pritisnite ⊖ ili →.**
- 3 Pritisnite ↑/↓ više puta dok se na pokazivaču ne prikaže "S-AIR INFO", zatim pritisnite ⊖ ili →.**

Na pokazivaču se pojavi S-AIR ID uređaja. Ako je uređaj uparen, uz ID se prikazuje "(PAIRING)".
- 4 Pritisnite SYSTEM MENU.**

Isključite se izbornik sustava.

Ako je prijenos zvuka nestabilan

Za surround pojačalo Za S-AIR prijemnik

Koristite li više bežičnih sustava na istom frekvencijskom pojasu od 2,4 GHz poput bežičnog LAN-a ili Bluetootha, zvuk sa S-AIR uređaja ili drugih bežičnih sustava može biti nestabilan. U tom slučaju se prijenos zvuka može poboljšati promjenom sljedeće "RF CHANGE" postavke.

- 1 Pritisnite SYSTEM MENU.**
- 2 Pritisnite ↑/↓ više puta dok se na pokazivaču ne prikaže "S-AIR MENU", zatim pritisnite ⊖ ili →.**
- 3 Pritisnite ↑/↓ više puta dok se na pokazivaču ne prikaže "RF CHANGE", zatim pritisnite ⊖ ili →.**

4 Pritisnite ↑/↓ za odabir željenog podešenja.

- "AUTO": U normalnim okolnostima odaberite ovo. Sustav automatski mijenja "RF CHANGE" u "ON" ili "OFF".
- "ON": Sustav prenosi zvuk traženjem boljeg kanala za prijenos.
- "OFF": Sustav emitira zvuk ne mijenjajući kanal za emitiranje.

5 Pritisnite ⊕.

Podešavanje je dovršeno.

6 Pritisnite SYSTEM MENU.

Isključite se izbornik sustava.

7 Kad podesite "RF CHANGE" na "OFF", odaberite odgovarajući ID za stabilan prijenos zvuka (str. 61).

Napomene

- U većini slučajeva nećete trebati promijeniti to podešenje.
 - Ako je "RF CHANGE" podešen na "OFF", prijenos između sustava i S-AIR pomoćne jedinice se može uspostaviti uz uporabu jednog od sljedećih kanala.
 - S-AIR ID A: ekvivalent kanala za IEEE 802.11b/g kanal 1
 - S-AIR ID B: ekvivalent kanala za IEEE 802.11b/g kanal 6
 - S-AIR ID C: ekvivalent kanala za IEEE 802.11b/g kanal 11
- Prijenos se može poboljšati promjenom kanala za prijenos (frekvencije) na drugim bežičnim sustavima. Za detalje pogledajte upute za uporabu drugih bežičnih sustava.

Uporaba funkcije Control for HDMI za "BRAVIA" Sync

Ova funkcija je raspoloživa samo na TV prijemnicima s "BRAVIA" Sync funkcijom.

Povezujući Sony komponente koje podržavaju funkciju Control for HDMI pomoću HDMI kabela, upravljanje se pojednostavljuje kako je opisano u nastavku:

- Theatre Mode (str. 67)
- One-Touch Play (str. 67)
- System Power Off (str. 67)
- Volume Limit (str. 68)
- System Audio Control (str. 68)
- Language Follow (str. 68)

Control for HDMI je standard za funkcije obostranog upravljanja koji koristi CEC (Consumer Electronics Control) for HDMI (High-Definition Multimedia Interface).

Funkcija Control for HDMI neće raditi u sljedećim slučajevima:

- Kad spojite ovaj sustav na komponentu koja nije kompatibilna s funkcijom Control for HDMI.
- Ako komponenta nema HDMI priključnicu.

Na daljinskom upravljaču sustava postoje odgovarajuće tipke za upravljanje TV-om, primjerice , pogledajte "Upravljanje TV-om pomoću isporučenog daljinskog upravljača" (str. 72) i pogledajte upute za uporabu TV-a.

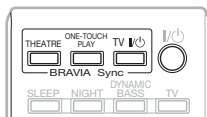

Napomene

- Ovisno o spojenoj komponenti, funkcija Control for HDMI možda neće raditi. Pogledajte upute za uporabu isporučene uz komponentu.
- Funkcija Control for HDMI možda neće raditi ako spojite komponentu koja nije Sonyjev proizvod, čak i ako je ta komponenta kompatibilna s funkcijom Control for HDMI.

Priprema za funkciju Control for HDMI

(Control for HDMI - Easy Setting)

Sustav je kompatibilan s funkcijom Control for HDMI - Easy Setting. Ako je TV kompatibilan s funkcijom Control for HDMI - Easy Setting, možete na sustavu podesiti [Control for HDMI] funkciju automatski podešavanjem TV-a. Za detalje pogledajte upute za uporabu TV-a.

Ako TV nije kompatibilan s funkcijom Control for HDMI - Easy Setting, podesite funkciju Control for HDMI na sustavu i TV-u ručno.

Napomena

- Za podrobnosti o podešavanju TV-a, pogledajte njegove upute za uporabu.

- 1** Provjerite jesu li sustav i TV spojeni pomoću HDMI kabela.
- 2** Uključite TV i pritisnite I/⏻ za uključivanje sustava.
- 3** Podesite videoulaz vašeg TV-a tako da se signal iz sustava putem HDMI ulaza prikazuje na zaslonu TV-a.
- 4** Podesite funkciju Control for HDMI na sustavu i TV-u.
- 5** Funkcija Control for HDMI se istovremeno uključuje na sustavu i TV-u.

Ručno uključivanje/isključivanje funkcije [Control for FOR HDMI] na sustavu

- 1 Pritisnite HOME.**
Na zaslonu TV-a se početni izbornik.
- 2 Pritisnite ←/→ za odabir  [Setup].**
- 3 Pritisnite ↑/↓ za odabir [HDMI Settings], a zatim pritisnite ⊖.**
Pojave se opcije za [HDMI Settings].
- 4 Tipkama ↑/↓ odaberite [Control for HDMI] i zatim pritisnite ⊖.**
- 5 Pritisnite ↑/↓ za odabir podešenja i zatim pritisnite ⊖.**
 - [On]: Uključeno.
 - [Off]: Isključeno.

Napomena

- Tijekom podešavanja funkcije Control for HDMI za sustav, funkcija System Audio Control ne radi.

Savjet

- Standardna postavka funkcije Control for HDMI za sustav je [On].

Uporaba funkcije Theatre Mode

(Theatre Mode)

Ako je vaš TV kompatibilan s Theatre modom, kad pritisnete THEATRE, možete uživati u optimalnom video modu i kvaliteti zvuka prikladnoj za filmove, a TV zvuk emitira se automatski preko zvučnika sustava. Također, video mod TV prebacuje se na Theatre.

Reprodukcija BD/DVD-a jednim pritiskom tipke

(One-Touch Play)

Pritiskom samo na tipku ONE-TOUCH PLAY, TV se uključuje i podesi se za DB/DVD ulaz, a sustav automatski počinje reprodukciju diska. Također, kad umetnete disk, aktivira se funkcija One-Touch Play. Ako se ne pokrene One-Touch Play reprodukcija (kod umetanja diska koji nije kompatibilan s funkcijom automatske reprodukcije), pritisnite ► ili ONE-TOUCH PLAY.

Sustav i TV rade na sljedeći način (npr.):

Ovaj sustav	TV
Uključuje se. (Ako nije već uključen.)	Uključuje se. (Ako nije već uključen.)
↓	↓
Prelazi na funkciju "BD/DVD".	Prelazi na HDMI ulaz.
↓	↓
Započinje reprodukciju diska i šalje zvuk.	Smanjuje glasnoću. (Audio kontrola sustava)

Isključenje sustava zajedno s TV prijemnikom

(Isključenje pritiskom na tipku)

Kad isključite TV tipkom POWER na daljinskom upravljaču TV-a ili TV I/⏻ na daljinskom upravljaču sustava, sustav se automatski isključuje.

Napomene

- Prije uporabe System Power Off funkcije, potrebno je uključiti TV funkciju da bi se ostvarila veza između napajanja. Za detalje pogledajte upute za uporabu TV-a.
- Ovisno o statusu, sustav ili spojene komponente se možda neće isključiti automatski. Za detaljnije pogledajte upute za uporabu isporučene uz spojene komponente.

Uživanje u TV zvuku preko zvučnika ovog sustava

(System Audio Control)

Na jednostavan način možete uživati u TV zvuku preko zvučnika ovog sustava. Za uporabu ove značajke, spojite sustav i TV prijemnik pomoću audiokabela i HDMI kabela (str. 22).

System Audio Control možete koristiti na sljedeći način:

- Možete slušati zvuk s TV prijemnika kroz zvučnike sustava pomoću jednostavnog postupka. Za detalje pogledajte upute za uporabu TV prijemnika.
- Kad je sustav uključen, TV zvuk se reproducira preko zvučnika sustava.
- Kad se TV zvuk reproducira kroz zvučnike sustava, možete podesiti glasnoću i isključiti zvuk sustava pomoću daljinskog upravljača TV-a.

Napomena

- Dok je TV u PAP modu (slika i slika), funkcija System Audio Control neće raditi. Kad TV izade iz PAP moda, način izlaza na TV-u se vrati na onaj prije PAP moda.

Podešavanje maksimalne razine glasnoće sustava

(Volume Limit)

Promijenite li u izborniku TV-a ili pritiskom tipke THEATRE način izlaza signala iz TV-a prema zvučnicima sustava, može se čuti glasan zvuk, ovisno o razini glasnoće sustava. To možete spriječiti ograničavanjem maksimalne razine glasnoće. Za detalje, pogledajte [Volume Limit] (str. 85).

Promjena jezika izbornika TV-a

(Language Follow)

Kad promijenite jezik izbornika na zaslonu vašeg TV prijemnika, jezik izbornika uređaja također se mijenja nakon isključenja i uključivanja sustava.

Automatsko kalibriranje odgovarajućih parametara

[Auto Calibration]

D. C. A. C. (Digital Cinema Auto Calibration) može automatski podesiti odgovarajući surround zvuk.

Napomena

- Kad počne [Auto Calibration], čuje se glasan probni ton. Ne možete smanjiti glasnoću. Budite obzirni prema djeci i susjedima.

1 Pritisnite HOME.

Na zaslonu TV-a se početni izbornik.

2 Pritisnite ←/→ za odabir [Setup].

3 Pritisnite ↑/↓ za odabir [Audio Settings] i zatim pritisnite ⊕.

4 Pritisnite ↑/↓ za odabir [Auto Calibration] i zatim pritisnite ⊕.

Pojavi se potvrdni izbornik za [Auto Calibration].

5 Spojite kalibracijski mikrofonski na priključnicu A.CAL MIC na stražnjoj ploči.

Pomoću odgovarajućeg stativa (opcija) ili na sličan način namjestite kalibracijski mikrofonski u razinu uha. Prednja strana svakog zvučnika treba biti okrenuta prema kalibracijskom mikrofonski te između zvučnika i mikrofonski ne smije biti prepreka.

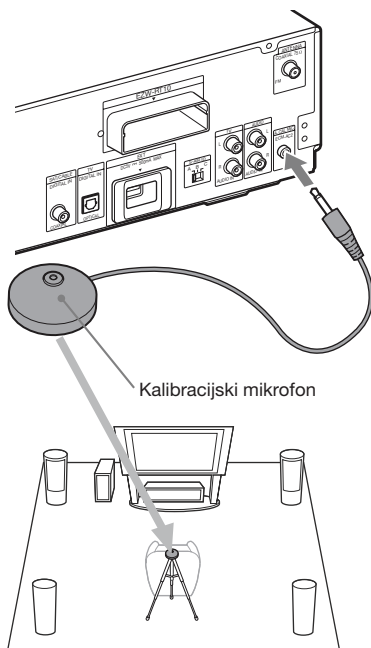

6 Pritisnite ↑/↓ za odabir [Start].

Za odustajanje odaberite [Cancel].

7 Pritisnite ⊕.

Počinja [Auto Calibration].

Sustav automatski podešava postavke zvučnika.

Tijekom mjerenja budite tihi.

Napomene

- Prije postupka [Auto Calibration] provjerite je li surround pojačalo uključeno te jeste li ga postavili na odgovarajuće mjesto. Postavite li ga na neodgovarajuće mjesto, npr. u drugu sobu, pravilno mjerenje neće biti moguće.
- Kod uporabe kompleta bežičnih surround zvučnika (WAHT-SBP1, opcija) kao stražnjih surround zvučnika (str. 15), postavite zvučnike na odgovarajuća mjesta i uključite surround pojačalo.
- Pri početku postupka [Auto Calibration] čuje se glasan probni ton. Ne možete smanjiti glasnoću. Budite obzirni prema djeci i susjedima.

8 Provjerite rezultate postupka [Auto Calibration].

Rezultati se prikazuju na zaslonu TV-a. Pritisnite \leftarrow/\rightarrow za promjenu stranice. Prva stranica prikazuje udaljenost zvučnika. Druga stranica prikazuje glasnoću zvučnika.

Napomena

- Ako mjerenje nije uspjelo, slijedite poruku i zatim ponovno izvedite [Auto Calibration].

9 Tipkama \uparrow/\downarrow odaberite [OK] ili [Cancel] i zatim pritisnite \odot .

■ Mjerenje je izvršeno pravilno.

Odspojite kalibracijski mikrofonski i odaberite [OK]. Uređaj primijeni rezultate mjerenja.

■ Mjerenje nije izvršeno pravilno.

Pratite poruku, zatim odaberite [OK] za ponovni pokušaj.

Napomena

- Dok radi funkcija Auto Calibration:
 - nemojte isključivati uređaj
 - nemojte pritiskati nijednu tipku.
 - nemojte mijenjati glasnoću.
 - nemojte mijenjati funkciju.
 - nemojte mijenjati disk.
 - nemojte ulagati ili vaditi disk.
 - nemojte spajati slušalice na surround pojačalo.
 - nemojte odspajati kalibracijski mikrofonski.

Podešavanje zvučnika

[Speaker Settings]

Kako biste postigli najbolji surround zvuk, podesite zvučnike koje ste priključili te njihovu udaljenost od mjesta slušanja. Zatim pomoću probnog tona podesite glasnoću i balans zvučnika na istu razinu.

1 Pritisnite HOME.

Na zaslonu TV-a se početni izbornik.

2 Pritisnite \leftarrow/\rightarrow za odabir [Setup].

3 Pritisnite \uparrow/\downarrow za odabir [Audio Settings] i zatim pritisnite \odot .

4 Pritisnite \uparrow/\downarrow za odabir [Speaker Settings] i zatim pritisnite \odot .

Pojavi se izbornik [Speaker Settings].

5 Pritisnite \uparrow/\downarrow za odabir stavke i zatim pritisnite \odot .

Podesite sljedeće postavke.

■ [Connection]

Ako ne spojite središnji ili surround zvučnike, podesite parametre za [Center] i [Surround]. Budući da su podešenja za prednje zvučnike i subwoofer stalna, ne možete ih promijeniti. Kod uporabe kompleta bežičnih surround zvučnika (WAHT-SBP1, opcija) kao stražnjih surround zvučnika (str. 15), također podesite [Surround Back].

[Front]

[Yes]

[Center]

[Yes]: U normalnim okolnostima odaberite ovo.

[None]: Odaberite ako se ne koristi središnji zvučnik.

[Surround]

[Yes]: U normalnim okolnostima odaberite ovo.

[None]: Odaberite ako se ne koristi nijedan surround zvučnik.

[Surround Back]

[Yes]: Odaberite ako se koriste stražnji surround zvučnici.

[None]: Odaberite ako se ne koristi nijedan stražnji surround zvučnik.

[Subwoofer]

[Yes]

■ [Distance]

Kad pomaknete zvučnike, podesite parametre udaljenosti (A) od položaja za slušanje do zvučnika.

Možete podesiti parametre od 0 do 7 metara.

Oznake za zvučnike na slici:

- ① Središnji zvučnik
- ② Prednji lijevi zvučnik (L)
- ③ Prednji desni zvučnik (R)
- ④ Subwoofer
- ⑤ Lijevi surround zvučnik (L)
- ⑥ Desni surround zvučnik (R)
- ⑦ Stražnji lijevi surround zvučnik (L) (opcija)
- ⑧ Stražnji desni surround zvučnik (R) (opcija)

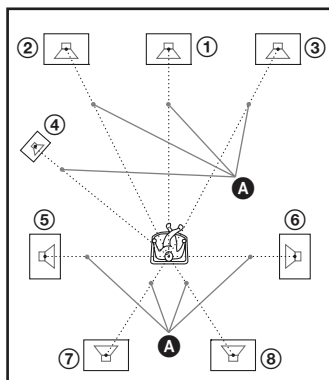

[Front Left/Right] 3.0 m: Podesite udaljenost prednjih zvučnika.

[Center]* 3.0 m: Podesite udaljenost središnjeg zvučnika.

[Surround Left/Right]* 3.0 m: Podesite udaljenost surround zvučnika.

[Surround Back Left/Right]* 3.0 m: Podesite udaljenost stražnjih surround zvučnika.

[Subwoofer] 3.0 m: Podesite udaljenost subwoofera.

* Ova opcija se pojavljuje kad podesite na [Yes] u izborniku [Connection].

Napomena

- Ovisno o ulaznim signalima, opcija [Distance] možda neće biti primjenjiva.

■ [Level]

Možete podesiti razinu zvuka zvučnika. Možete podesiti parametre od -6.0 do +6.0 dB. Pobrinite se da [Test Tone] podesite na [On] radi lakšeg podešavanja.

[Front Left/Right] 0.0 dB: Podesite razinu prednjih zvučnika.

[Center]* 0.0 dB: Podesite razinu središnjeg zvučnika.

[Surround Left/Right]* 0.0 dB: Podesite razinu surround zvučnika.

[Surround Back Left/Right]* 0.0 dB: Podesite razinu stražnjeg surround zvučnika.

[Subwoofer] 0.0 dB: Podesite razinu subwoofera.

* Ova opcija se pojavljuje kad podesite na [Yes] u izborniku [Connection].

■ [Test Tone]

Iz zvučnika se reproducira probni ton za podešavanje [Level].

[Off]: Probni ton se ne emitira.

[On]: Probni ton se emitira redom iz svakog zvučnika kod podešavanja glasnoće. Kad odaberete neku od [Speaker Settings] opcija, probni ton se emitira redom iz svakog zvučnika.

Podesite glasnoću zvučnika na sljedeći način.

- 1** Podesite [Test Tone] na [On].
- 2** Pritisnite \uparrow/\downarrow za odabir [Level] i zatim pritisnite \ominus .
- 3** Više puta pritisnite \uparrow/\downarrow za odabir željene vrste zvučnika i zatim pritisnite \ominus .
- 4** Pritisnite \leftarrow/\rightarrow za odabir lijevog ili desnog zvučnika i zatim pritisnite \uparrow/\downarrow za podešavanje razine.
- 5** Pritisnite \ominus .
- 6** Ponovite korake 3 – 5.
- 7** Pritisnite RETURN.
Sustav se vraća na prethodni prikaz.
- 8** Pritisnite \uparrow/\downarrow za odabir [Test Tone] i zatim pritisnite \ominus .
- 9** Pritisnite \uparrow/\downarrow za odabir [Off] i zatim pritisnite \ominus .

Napomena

- Signali probnog tona se ne emitiraju iz HDMI OUT priključnice.

Savjet

- Za podešavanje glasnoće svih zvučnika istovremeno, pritisnite  +/-.

Upravljanje TV-om pomoću isporučenog daljinskog upravljača

Podešavanjem signala daljinskog upravljača možete upravljati TV-om pomoću priloženog daljinskog upravljača.

Napomena

- Kad zamijenite baterije daljinskog upravljača, brojčani kôd se može resetirati na tvorničke (SONY) vrijednosti. Ponovno podesite odgovarajući brojčani kôd.

Priprema daljinskog upravljača za upravljanje TV-om

Pritisnite i zadržite TV I/⏻ dok unosite kôd proizvođača TV-a (pogledajte tablicu) brojčanim tipkama. Zatim otpustite TV I/⏻.

Podesite li uspješno kôd proizvođača, tipka TV će dvaput polako zatreptati. Ako je podešenje neuspješno, tipka TV će treptati pet puta brzo.

Brojčani kodovi TV prijemnika kojima se može upravljati

Ako je navedeno više od jednog koda, pokušajte ih unijeti jedan po jedan dok ne pronađete onaj kojeg vaš TV prijemnik podržava.

Proizvođač	Brojčani kôd
SONY	501 (tvornička postavka), 502
DAEWOO	506
EMERSON	567
FUNAI	548
GE	509
GOLDSTAR/LG	503, 517, 544, 568
GRUNDIG	533
HITACHI	514
ITT	521, 522
JVC	516
LOEWE	518
MITSUBISHI/MGA	527
NEC	503
NOKIA	521, 522, 573, 575
PANASONIC	553, 572
PHILIPS	515, 518, 557, 570
PIONEER	526

Proizvođač	Brojčani kôd
RADIO SHACK	565
RCA/PROSCAN	510
SABA	530, 537, 558
SAMSUNG	515, 517, 544, 566, 569, 571, 574
SANYO	508, 545
SHARP	535, 565
TELEFUNKEN	547, 558
THOMSON	547, 549
TOSHIBA	541, 551
ZENITH	543

Upravljanje TV-om pomoću daljinskog upravljača

TV-om možete upravljati pomoću sljedećih tipaka. Za uporabu tih tipaka (osim THEATRE, TV I/⏻, ⏪/⏩) podesite daljinski upravljač na TV način rada pritiskom tipke TV, tako da tipka TV svijetli jednu sekundu.

Za izlaz iz TV moda, pritisnite TV tako da tipka TV zatreperi četiri puta.

Napomene

- Ako u TV načinu rada pritisnete koju od sljedećih tipaka, indikator TV će svijetliti. (Ovisno o proizvođačevom podešenju, neke tipke možda neće raditi i indikator TV neće svijetliti.)
- Ako pritisnete neku od tipaka osim navedenih dok je daljinski upravljač u TV modu, TV zatreperi četiri puta i daljinski upravljač automatski izlazi iz TV moda, a sustavom se upravlja preko funkcija pritisnute tipke.
- Ovisno o TV-u, možda nećete moći upravljati njime ili koristiti neke od tipaka.

Pritisnite	Za
TV I/⏻	Uključuje ili isključuje TV.
THEATRE	Postizanje optimalne slike pri gledanju filmova.
⏪/⏩	Promjenu TV ulaza, između TV prijemnika i drugih izvora. Nakon pritiska tipke ⏪ možete zadržati stranicu teleteksta.
⏴ +/-	Podešavanje glasnoće TV-a.

Pritisnite	Za
PROG +/-, ⏪/⏩	Odabir TV kanala. Nakon pritiska tipke ⏪ možete odabrati sljedeću (⏪) ili prethodnu (⏩) stranicu teleteksta.
⏴	Privremeno isključenje TV zvuka.
Brojčane tipke, +/-	Odabir TV kanala. Nakon pritiska tipke ⏪ možete odabrati stranicu teleteksta unosom troznamenkastog broja stranice.
HOME	Prikaz izbornika TV prijemnika.
ANALOG	Prijelaz na analogni mod.
DIGITAL	Prijelaz na digitalni mod.
⏪/?	Prikaz informacija.
⏪	Pristup teletekstu.
⏪	Prikaz digitalnog elektronskog programskog vodiča (EPG).
TOOLS	Prikaz izbornika za rukovanje trenutnom funkcijom.
RETURN	Povratak na prethodni kanal ili na prethodnu razinu izbornika TV-a.
⏪	Promjena formata slike spojenog TV prijemnika.
⏪/⏩/⏴/⏵, ⏴	Odabir opcije u izborniku.
Tipke u boji (crvena/zelena/žuta/plava)	Odabir opcije u izborniku.

Savjet

- Te tipke imaju istu funkciju kao i tipke na daljinskom upravljaču SONY TV-a. Za detalje pogledajte upute za uporabu TV-a.

Funkcija Sleep Timer

Moguće je programirati sustav za isključenje u određeno vrijeme kako biste mogli zaspati uz glazbu. Vrijeme do isključenja možete podesiti u koracima od po 10 minuta.

Pritisnite SLEEP.

Svakim pritiskom na tipku SLEEP, prikaz minuta (vrijeme do isključenja) izmjenjuje se u koracima po 10 minuta. Dok je podešen timer, na pokazivaču trepće "SLEEP".

Provjera preostalog vremena

Jednom pritisnite SLEEP.

Promjena preostalog vremena

Višestrukim pritiskom tipke SLEEP odaberite željeno vrijeme.

Podešavanje sleep timera pomoću izbornika sustava

- 1 Pritisnite SYSTEM MENU.**
- 2 Pritisnite ↑/↓ više puta dok se na pokazivaču ne prikaže "SLEEP MENU" i zatim pritisnite ⊕ ili →.**
- 3 Pritisnite ↑/↓ za odabir podešenja.**
Prikaz minuta (vrijeme do isključenja) izmjenjuje se u koracima po 10 minuta.

Savjet

- Preostalo vrijeme možete odabrati pritiskom na brojčane tipke. U tom slučaju možete vrijeme do isključenja podesiti u koracima od 1 minute.

- 4 Pritisnite ⊖.**
Podešavanje je izvedeno i na pokazivaču trepće "SLEEP".
- 5 Pritisnite SYSTEM MENU.**
Isključi se izbornik sustava.

Promjena svjetline pokazivača

Svjetlina pokazivača može se podesiti na jednu od 2 razine.

- 1 Pritisnite SYSTEM MENU.**
- 2 Pritisnite ↑/↓ više puta dok se na pokazivaču ne prikaže "DISP MENU" i zatim pritisnite ⊕ ili →.**
- 3 Pritisnite ↑/↓ više puta dok se na pokazivaču ne prikaže "DIMMER", zatim pritisnite ⊕ ili →.**
- 4 Pritisnite ↑/↓ za odabir svjetline pokazivača.**
 - "DIMMER OFF": Svijetlo.
 - "DIMMER ON": Tamno.
- 5 Pritisnite ⊖.**
Podešavanje je dovršeno.
- 6 Pritisnite SYSTEM MENU.**
Isključi se izbornik sustava.

Isključenje tipaka na uređaju

(Child Lock)

Možete isključiti tipke na uređaju (osim tipke I/⏻) kako bi se spriječila njihova pogrešna uporaba, primjerice kad djeca diraju uređaj (funkcija Child Lock).

Pritisnite ■ na uređaju duže od 5 sekundi.

Na pokazivaču se pojavi "CHILD LOCK" i "ON".

Funkcija Child Lock je uključena i tipke na uređaju su blokirane. (Sustavom možete upravljati pomoću daljinskog upravljača.)

Za isključenje funkcije Child Lock držite pritisnutom tipku ■ duže od 5 sekundi, sve dok se na pokazivaču ne pojavi "CHILD LOCK" i "OFF".

Napomena

- Pokušavate li koristiti tipke na uređaju dok je funkcija Child Lock uključena, na pokazivaču se prikazuje "CHILD LOCK".

0 demo modu

Demo mod, koji se prikazuje na pokazivaču dok je sustav u pripravnom stanju, možete uključiti ili isključiti

1 Pritisnite SYSTEM MENU.

2 Pritisnite ↑/↓ više puta dok se na pokazivaču ne prikaže "DISP MENU" i zatim pritisnite ⊕ ili →.

3 Pritisnite ↑/↓ više puta dok se na pokazivaču ne prikaže "DEMO" i zatim pritisnite ⊕ ili →.

4 Pritisnite ↑/↓ za odabir podešenja.

- "DEMO ON": Uključeno.
- "DEMO OFF": Isključeno.

Standardno podešenje se razlikuje, ovisno o modelu.

5 Pritisnite ⊕.

Podešavanje je dovršeno.

6 Pritisnite SYSTEM MENU.

Isključi se izbornik sustava.

Savjet

- Kod novog uređaja, ili dok je sustav na tvorničkim podešenjima (str. 89), demo mod možete isključiti jednostavnim pritiskom tipke I/⏻ na daljinskom upravljaču.

Štednja energije u pripravnom stanju

Provjerite sljedeće postavke:

- [Control for HDMI] treba biti podešen na [Off] (str. 66).
- "S-AIR STBY" treba biti podešen na "STBY OFF" (str. 63).
- "DEMO" treba biti podešen na "DEMO OFF" (str. 75).
- [Standby Mode] treba biti podešen na [Normal] (str. 86).

Korištenje izbornika za podešavanje

Možete izvesti različita podešavanja funkcija slike i zvuka.

Odaberite  (Setup) u izborniku uređaja kad želite promijeniti postavke sustava.

Napomena

- Postavke reprodukcije pohranjene na disku imaju prioritet pred postavkama izbornika Setup tako da sve opisane opcije možda neće funkcionirati.

1 Pritisnite HOME.

Na zaslonu TV-a se početni izbornik.

2 Pritisnite za odabir [Setup].

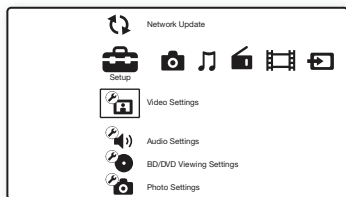

3 Tipkama odaberite ikonu kategorije postavki koje želite promijeniti i zatim pritisnite .

Primjer: [Video Settings]

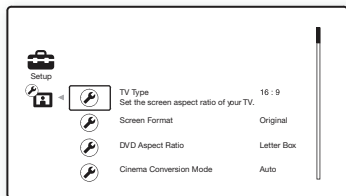

Možete podesiti sljedeće opcije.

Ikona	Objašnjenje
	[Network Update] (str. 78) Nadogradnja softvera sustava.
	[Video Settings] (str. 79) Podešenje postavki slike ovisno o vrsti spojenih priključnica.
	[Audio Settings] (str. 81) Podešenje postavki zvuka ovisno o vrsti spojenih priključnica.
	[BD/DVD Viewing Settings] (str. 83) Podešenje preciznih postavki za reprodukciju BD/DVD diska.
	[Photo Settings] (str. 85) Podešenje postavki vezanih uz fotografije.
	[HDMI Settings] (str. 85) Podešenje postavki vezanih uz HDMI.
	[System Settings] (str. 86) Podešenje postavki vezanih uz sustav.
	[Network Settings] (str. 87) Podešenje preciznih postavki za Internet i mrežu.
	[Easy Setup] (str. 88) Ponovno pokretanje Easy Setup postavki za unos osnovnih podešenja.
	[Resetting] (str. 89) Resetira postavke sustava na tvorničke vrijednosti.

4 Pritisnite za odabir funkcije i zatim pritisnite .

Prikazuju se opcije za odabranu funkciju.

Primjer: [TV Type]

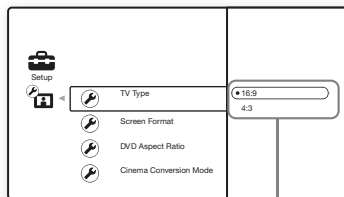

Opcije

5 Pritisnite \uparrow/\downarrow za odabir podešenja i zatim pritisnite \odot .

Funkcija je odabrana i podešavanje je završeno.

Prikazuju se opcije za odabranu funkciju. Primjer: [4:3]

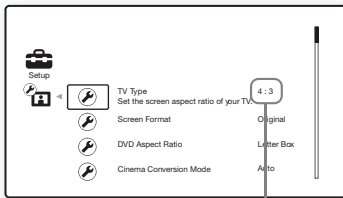

Odabrano podešenje

[Network Update]

Možete nadograditi i poboljšati funkcije sustava. Za informacije o funkcijama nadogradnje, posjetite sljedeću internetsku stranicu: <http://support.sony-europe.com/>

Napomene

- Ne odspajajte kabel napajanja ili mrežni kabel tijekom preuzimanja ili nadogradnje softvera.
- Nikakve funkcije, uključujući otvaranje uložnice diska, nisu dostupne tijekom nadogradnje.
- Vrijeme preuzimanja može varirati ovisno o serveru provideru ili statusu veze.
- Kad se pojave poruke greške vezane uz mrežnu povezanost, provjerite mrežnu povezanost pomoću funkcije [Network Diagnostic] u postavkama [Internet Settings] u izborniku [Network Settings] (str. 87).

Savjeti

- Brojač "UPDATE */9" ("*" označava korak nadogradnje) na pokazivaču uređaja također pokazuje napredak nadogradnje.
- Možete provjeriti trenutnu verziju softvera odabirom stavke [System Information] u izborniku [System Settings] (str. 86).
- Postavke [Setup] sačuvane su i nakon nadogradnje.
- Sustav vas obavijesti o dostupnosti novije verzije softvera kad je [Software Update Notification] podešeno na [On] (standardno) (str. 86).

Nadogradnja softvera sustava pomoću interneta

1 Pritisnite \uparrow/\downarrow za odabir [Network Update] i zatim pritisnite \odot .

Uređaj se spaja na mrežu i pojavi se poruka za potvrdu.

2 Pritisnite \leftarrow/\rightarrow za odabir [OK] i zatim pritisnite \odot .

Uređaj započinje preuzimanje, zatim automatski nadograđuje softver.

Kad je nadogradnja dovršena, na pokazivaču uređaja prikaže se "COMPLETE" u trajanju od 5 sekundi, zatim se sustav automatski isključuje.

3 Pritisnite I/\cup za uključivanje sustava.

Sustav se uključuje a softver je nadograđen.

Nadogradnja softvera sustava pomoću diska za nadogradnju

Možete nadograditi i poboljšati funkcije sustava pomoću diska za nadogradnju, kojeg možete kupiti kod Sony prodavatelja ili ovlaštenog lokalnog Sony servisnog centra.

1 Uložite disk za nadogradnju.

Pojavi se poruka za potvrdu.

2 Odaberite [OK] i zatim pritisnite \odot .

Počínje nadogradnja softvera.

Kad je nadogradnja dovršena, na pokazivaču uređaja prikaže se "COMPLETE" u trajanju od 5 sekundi, zatim se sustav automatski isključuje.

3 Pritisnite I/\cup za uključivanje sustava.

Sustav se uključuje a softver je nadograđen.

4 Pritisnite \blacktriangle za vađenje diska.

[Video Settings]

Možete podesiti postavke slike ovisno o vrsti spojenih priključnica.

■ [TV Type]

Možete odabrati format slike priključenog TV prijemnika.

[16:9]: Odaberite ovo podešenje kad spajate na TV prijemnik sa širokom slikom (wide-screen) ili na TV prijemnik s funkcijom širokog zaslona (wide mode).

[4:3]: Odaberite ovo kad spajate na TV prijemnik sa zaslonom 4:3, koji ne podržava funkciju širokog zaslona.

■ [Screen Format]

Možete odabrati konfiguraciju prikaza za 4:3 sliku na 16:9 TV prijemniku sa širokim zaslonom.

[Original]: Odaberite ovo kad spajate na TV prijemnik koji podržava funkciju širokog zaslona. Prikazuje 4:3 sliku u 16:9 formatu čak i na TV prijemniku sa širokim zaslonom.

[Fixed Aspect Ratio]: Mijenja veličinu slike kako bi bila u skladu s veličinom zaslona, zadržavajući originalni format slike.

■ [DVD Aspect Ratio]

Možete odabrati konfiguraciju prikaza za reprodukciju 16:9 slike na TV prijemniku sa zaslonom 4:3 (dostupno kad je [TV Type] podešen na [4:3] i kad je [Screen Format] podešen na [Fixed Aspect Ratio]).

[Letter Box]: Prikazuje široku sliku s crnim trakama pri vrhu i dnu.



[Pan & Scan]: Prikazuje sliku cijelom visinom zaslona, s odrezanim rubovima sa strane.

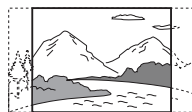

■ [Cinema Conversion Mode]

Možete podesiti način videokonverzije za 480p/576p, 720p, 1080i ili 1080p* signale iz HDMI OUT priključnice ili COMPONENT VIDEO OUT priključnica.

* Samo HDMI

[Auto]: U normalnim okolnostima odaberite ovo. Uređaj automatski detektira je li materijal baziran na videosadržaju ili na filmskom sadržaju te odabire prikladan način konverzije.

[Video]: Uvijek će se odabrati način konverzije prikladan za materijale bazirane na videosadržaju, bez obzira na materijal.

■ [Output Video Format]

Možete odabrati vrstu priključnice za emitiranje video signala. Za detalje pogledajte "Razlučivost izlaznih videosignala" (str. 103).

1 Tipkama \uparrow/\downarrow odaberite vrstu priključnice za izlaz videosignala i zatim pritisnite \ominus .

Napomena

- Kad istodobno spajate HDMI OUT priključnicu i ostale izlazne videopriključnice, odaberite [Component Video].

[TV Connection Method]

[HDMI]: Emitira signale iz HDMI OUT priključnice u skladu s niže navedenim podešenjem [HDMI Resolution].

[Component Video]: Emitira signale iz COMPONENT VIDEO OUT priključnica u skladu s niže navedenim podešenjem [Component Resolution].

[Video]: Emitira signale iz VIDEO OUT priključnice.

2 (Kad odaberete [HDMI] ili [Component Video])

Tipkama \uparrow/\downarrow odaberite vrstu signala za priključnicu HDMI OUT ili priključnicu COMPONENT VIDEO OUT i zatim pritisnite \ominus .

Kad promijenite razlučivost izlaznih videosignala, na 30-ak sekundi se prikaže slika u odabranoj razlučivosti, a zatim se pojavi prozor za potvrdu. Slijedite upute na zaslonu. Na pokazivaču svijetli "HD" pri izlazu 720p/1080i/1080p videosignala.

Napomene

- Ako je slika izobličena ili se ne pojavljuje, pričekajte oko 30 sekundi prije nego pritisnete bilo koju tipku. Prikaz se vraća na prozor za podešavanje razlučivosti.
- Ako je odabrana kriva razlučivost izlaznih videosignala, na zaslonu se ne prikazuje slika kad pritisnete bilo koju tipku unutar 30 sekundi. U tom slučaju, pritisnite i zadržite \blacktriangleright i \blacktriangle na uređaju duže od 5 sekundi kako biste resetirali razlučivost izlaznih videosignala na najnižu razlučivost.
- Kad istodobno spajate HDMI OUT priključnicu i ostale izlazne videopriključnice, videosignali možda se neće emitirati iz ostalih priključnica nego samo iz HDMI OUT priključnice, kad je odabrano [Auto] ili [1080p].

[HDMI Resolution]/[Component Resolution]

[Auto] (samo HDMI): U normalnim okolnostima odaberite ovo. Uređaj emitira signale počevši od najviše razlučivosti prihvatljive za TV prijemnik: 1080p > 1080i > 720p > 480p/576p > 480i/576i. Ukoliko format slike nije prikladan, isprobajte postavku koja odgovara vašem TV prijemniku.

[480i/576i]: Emitira 480i/576i videosignale.
[480p/576p]: Emitira 480p/576p videosignale.

[720p]: Emitira 720p videosignale.

[1080i]: Emitira 1080i videosignale.

[1080p] (samo HDMI): Emitira 1080p videosignale.

■ [BD-ROM 1080/24p Output]

Možete podesiti izlaz 1920 × 1080p/24 Hz videosignala tijekom reprodukcije materijala koji se baziraju na filmu, na BD-ROM disku (720p/24 Hz ili 1080p/24 Hz). 1920 × 1080p/24 Hz videosignali mogu se emitirati kad su zadovoljeni sljedeći uvjeti.

- Pomoću HDMI OUT priključnice je spojen TV prijemnik koji podržava 1080/24p,
- [Output Video Format] je podešeno na [HDMI], a
- [HDMI Resolution] je podešeno na [Auto] ili [1080p].

24P indikator svijetli tijekom emitiranja 1920 × 1080p/24 Hz videosignala.

 **[Audio Settings]**

Za postavke zvuka.

■ [BD Audio Setting]

Možete odabrati želite li dodati ili ne interaktivne zvukove (zvuk tipaka, efekte i sl.) i sekundarni audio (komentare) kod reprodukcije BD diska koji ih sadrži.

[Mix]: Emitira audiosignale dobivene miješanjem interaktivnih i sekundarnih audiosignala u primarni audiosignal.

[Direct]: Emitira samo primarne audiosignale.

■ [Audio DRC] (samo BD/DVD VIDEO)

Možete komprimirati dinamički raspon zvučnog zapisa. [Audio DRC] je koristan za gledanje filmova uz nisku glasnoću zvuka noću.

[Auto]: Omogućuje reprodukciju pri dinamičkom rasponu određenom na disku (samo BD-ROM).

[Off]: Nema kompresije dinamičkog raspona.

[On]: Sustav reproducira zvučni zapis s dinamičkim rasponom kakav su njegovi tvorci namjeravali postići.

■ [Attenuate - TV]

Pri slušanju komponente spojene na priključnice TV-a (AUDIO IN L/R) može se pojaviti izobličenje zvuka. Možete spriječiti izobličenje tako da smanjite ulaznu razinu na uređaju. Izobličenje nije znak kvara i ovisit će o spojenoj komponenti.

[On]: Stišava ulaznu razinu. Izlazna razina se promijeni.

[Off]: Normalna ulazna razina.

[Auto]: Emitira 1920 × 1080p/24 Hz videosignale samo kod povezivanja na TV prijemnik koji podržava 1080/24p, pomoću HDMI OUT priključnice.

[On]: Emitira 1920 × 1080p/24 Hz videosignale bez obzira na vrstu spojenog TV prijemnika.

[Off]: Odaberite ovo ako vaš TV prijemnik ne podržava 1080/24p videosignale.

Napomena

- Možda neće biti izlaza videosignala kad je [BD-ROM 1080/24p Output] podešen na [On].

■ [YCbCr/RGB (HDMI)]

Možete podesiti postavke boje za videosignale koji se emitiraju iz HDMI OUT priključnice.

Postavku odaberite u skladu s vrstom spojenog TV prijemnika.

[Auto]: Automatski detektira vrstu vanjskog uređaja i odabire odgovarajuće podešenje boje.

[YCbCr (4:2:2)]: Emitira YCbCr 4:2:2 videosignale.

[YCbCr (4:4:4)]: Emitira YCbCr 4:4:4 videosignale.

[RGB (16-235)]: Odaberite ovo kod spajanja na uređaj s DVI priključnicom koja podržava HDCP. [RGB (0-255)]: Odaberite ovo kod spajanja na RGB (0-255) uređaj.

■ [x.v.Colour Output]

Postavke slanja xvYCC informacija na spojeni TV prijemnik.

Kombiniranjem xvYCC-kompatibilnog videa s TV-om koji podržava x.v.Colour prikaz omogućuje se preciznija reprodukcija boje objekata.

[Auto]: U normalnim okolnostima odaberite ovo.

[Off]: Odaberite ovo kad je slika nestabilna ili su boje neprirodne.

■ [Pause Mode] (samo BD/DVD VIDEO/ DVD-R/DVD-RW)

Možete odabrati sliku kad je uređaj u stanju pauze.

[Auto]: Prikazuje se slika s pokretnim objektima bez podrhtavanja. U redovnim okolnostima odaberite ovu poziciju.

[Frame]: Prikazuje se slika visoke razlučivosti s objektima koji se ne miču.

■ [Attenuate - AUDIO]

Pri slušanju komponente spojene na priključnicu AUDIO (AUDIO IN L/R) može se pojaviti izobličenje zvuka. Možete spriječiti izobličenje tako da smanjite ulaznu razinu na uređaju. Izobličenje nije znak kvara i ovisit će o spojenoj komponenti.

[On]: Stišava ulaznu razinu. Izlazna razina se promijeni.

[Off]: Normalna ulazna razina.

■ [BD/DVD Audio Output]

Sustav ne može istovremeno emitirati višekanalni zvuk preko HDMI OUT priključnice i zvučnika sustava. Možete odabrati način emitiranja.

[Speaker only]: Emitiranje višekanalnog zvuka samo preko zvučnika sustava.

[Speaker priority]: Emitiranje višekanalnog zvuka preko zvučnika sustava i 2-kanalnih PCM signala preko HDMI OUT priključnice.

[HDMI priority]: Emitiranje 2-kanalnog stereo zvuka preko zvučnika sustava i moguć izlaz zvuka preko HDMI OUT priključnice. Format zvuka preko HDMI OUT priključnice ovisi o spojenoj komponenti.

Napomene

- Ako podesite [BD/DVD Audio Output] na [HDMI priority], na TV zaslonu se prikazuje poruka potvrde. Pritisnite ←/→ za odabir [OK] za zaključivanje podešavanja.
- Ako podesite [BD/DVD Audio Output] na [HDMI priority], funkcije SOUND MODE, DYNAMIC BASS, NIGHT, "TONE" i "DEC. MODE" se isključuju.
- Kad je uključena funkcija System Audio Control (str. 68), to podešavanje se može promijeniti automatski.

■ [Sound Effect]

Možete uključiti ili isključiti efekte zvuka na sustavu (SOUND MODE, DYNAMIC BASS, NIGHT, "TONE," and "DEC. MODE").

[On]: Omogućuje uporabu svih efekata zvuka na sustavu. Gornja granica frekvencije uzorkovanja je 48 kHz.

[Off]: Efekti zvuka su isključeni. Odaberite ovu opciju ako ne želite postaviti gornju granicu frekvencije uzorkovanja.

■ [Speaker Settings]

Za postizanje najboljeg mogućeg surround zvuka, podesite zvučnike. Za detalje pogledajte "Podešavanje zvučnika" (str. 70).

■ [Auto Calibration]

Možete odgovarajuća podešenja automatski.

Za detalje, pogledajte "Automatsko kalibriranje odgovarajućih parametara" (str. 69).

[BD/DVD Viewing Settings]

Možete precizno podešavati postavke reprodukcije BD/DVD diska.

■ [BD/DVD Menu]

Možete odabrati standardni jezik izbornika za BD-ROM ili DVD VIDEO disk.

Kad odaberete [Select Language Code], pojavi se polje za unos jezičnog koda. U odjeljku "Popis jezičnih kodova" (str. 106) pronađite kôd za vaš jezik, te ga unesite u polje za unos.

■ [Audio]

Možete odabrati standardni jezik dijaloga za BD-ROM ili DVD VIDEO disk.

Kad odaberete [Original], odabran je jezik koji ima prioritet na disku.

Kad odaberete [Select Language Code], pojavi se polje za unos jezičnog koda. U odjeljku "Popis jezičnih kodova" (str. 106) pronađite kôd za vaš jezik, te ga unesite u polje za unos.

■ [Subtitle]

Možete odabrati standardni jezik titla za BD-ROM ili DVD VIDEO disk.

Kad odaberete [Select Language Code], pojavi se polje za unos jezičnog koda. U odjeljku "Popis jezičnih kodova" (str. 106) pronađite kôd za vaš jezik, te ga unesite u polje za unos.

■ [BD Parental Control]

Reprodukcija nekih BD-ROM diskova može se ograničiti prema dobi korisnika. Scene se mogu blokirati ili zamijeniti drugim scenama.

- 1 Unesite svoju četveroznamenkastu zaporku pomoću brojčanih tipaka.**
- 2 Pritisnite \uparrow/\downarrow za odabir [OK] i zatim pritisnite \ominus .**
- 3 Pritisnite \uparrow/\downarrow za odabir dobnog ograničenja i zatim pritisnite \ominus .**

Što je vrijednost niža, to je ograničenje veće.

Ako odaberete [Select Age Restriction], možete unijeti dob od [0] do [255] pomoću $\leftarrow/\uparrow/\downarrow/\rightarrow$ ili brojčanih tipaka.

Za poništavanje Parental Control podešenja

Odaberite [No Restrictions].

Napomene

- Ako zaboravite zaporku, resetirajte sustav (str. 89) i podesite novu zaporku (pogledajte [Password] na str. 84).
- Kad reproducirate disk koji ne sadrži Parental Control funkciju, reprodukcija se ne može ograničiti na ovom uređaju.
- Ovisno o disku, možda će se od vas tražiti na promijenite Parental Control razinu tijekom reprodukcije diska. U tom slučaju, unesite zaporku i zatim promijenite razinu.
- Kad je u [Select Age Restriction] odabrano [255], podešenje funkcije Parental Control je poništeno.

Savjet

- Možete promijeniti zaporku. Pogledajte [Password] (str. 84).

■ [DVD Parental Control]

Reprodukcija nekih DVD VIDEO diskova može se ograničiti prema dobi korisnika. Scene se mogu blokirati ili zamijeniti drugim scenama.

- 1 Unesite svoju četveroznamenkastu zaporku pomoću brojčanih tipaka.**
- 2 Pritisnite \uparrow/\downarrow za odabir [OK] i zatim pritisnite \ominus .**
- 3 Pritisnite \uparrow/\downarrow za odabir razine i zatim pritisnite \ominus .**

Što je vrijednost niža, to je ograničenje veće.

Za poništavanje Parental Control podešenja

Odaberite [No Restrictions].

Napomene

- Ako zaboravite zaporku, resetirajte sustav (str. 89) i podesite novu zaporku (pogledajte [Password] na str. 84).
- Kad reproducirate disk koji ne sadrži Parental Control funkciju, reprodukcija se ne može ograničiti na ovom uređaju.
- Ovisno o disku, možda će se od vas tražiti na promijenite Parental Control razinu tijekom reprodukcije diska. U tom slučaju, unesite zaporku i zatim promijenite razinu.

Savjet

- Možete promijeniti zaporku. Pogledajte [Password] (str. 84).

■ [Parental Control Region Code]

Reprodukcije nekih BD-ROM ili DVD VIDEO diskova može se ograničiti prema geografskom području. Scene se mogu blokirati ili zamijeniti drugim scenama.

- 1 Unesite svoju četveroznamenkastu zaporku pomoću brojčanih tipaka.**
- 2 Pritisnite ↑/↓ za odabir [OK] i zatim pritisnite ⊖.**
- 3 Pritisnite ↑/↓ za odabir područnog ograničenja i zatim pritisnite ⊖.**

Kad odaberete [Select Region Code], pojavi se polje za unos regionalnog koda. Unesite kôd za područno ograničenje prema tablici "Popis regionalnih kodova funkcije ograničenja reprodukcije" (str. 106).

Napomene

- Ako zaboravite zaporku, resetirajte sustav (str. 89) i podesite novu zaporku (pogledajte [Password] na str. 84).
- Kad reproducirate disk koji ne sadrži Parental Control funkciju, reprodukcija se ne može ograničiti na ovom uređaju.
- Ovisno o disku, možda će se od vas tražiti na promijenite Parental Control razinu tijekom reprodukcije diska. U tom slučaju, unesite zaporku i zatim promijenite razinu.

Savjet

- Možete promijeniti zaporku. Pogledajte [Password] (str. 84).

■ [Password]

Možete podesiti ili promijeniti zaporku za funkciju Parental Control. Zaporka vam omogućava podešavanje ograničenja reprodukcije BD-ROM ili DVD VIDEO diskova. Ako je potrebno, za BD-ROM i DVD VIDEO diskove možete podesiti različite razine ograničenja.

- 1 Unesite svoju četveroznamenkastu zaporku pomoću brojčanih tipaka.**
- 2 Pritisnite ↑/↓ za odabir [OK] i zatim pritisnite ⊖.**

Promjena zaporkke

- 1 Nakon koraka 1 unesite svoju četveroznamenkastu zaporku pomoću brojčanih tipaka.**
- 2 Pritisnite ↑/↓ za odabir [OK] i zatim pritisnite ⊖.**
- 3 Unesite novu zaporku pomoću brojčanih tipaka.**
- 4 Pritisnite ↑/↓ za odabir [OK] i zatim pritisnite ⊖.**

■ [Hybrid Disc Playback Layer]

Možete odabrati prioritetni sloj pri reprodukciji hibridnog diska. Za promjenu podešenja, isključite uređaj te ga ponovno uključite.

[BD]: Reproducira BD sloj.

[DVD/CD]: Reproducira DVD ili CD sloj.

■ [BD Internet Connection]

Možete podesiti hoćete li dopustiti ili ne spajanje sadržaja s BD diska na internetsku vezu (u modu BDMV) tijekom njegove reprodukcije. Za uporabu ove funkcije potrebna je mrežna povezanost i pripadajuća podešenja (str. 87).

[Allow]: U normalnim okolnostima odaberite ovo.

[Do not allow]: Brani internetsko povezivanje.



[Photo Settings]

Možete podešavati postavke vezane uz fotografije.

■ [Slideshow Speed]

Možete promijeniti brzinu slideshova.

[Fast]: Brzo izmjenjivanje fotografija.

[Normal]: Fotografije se izmjenjuju pri normalnoj brzini.

[Slow]: Sporo izmjenjivanje fotografija.



[HDMI Settings]

Možete podešati HDMI vezu.

■ [Control for HDMI]

Funkciju [Control for HDMI] možete uključiti ili isključiti. Za detalje, pogledajte "Uporaba funkcije Control for HDMI za "BRAVIA" Sync" (str. 66).

[On]: Uključeno. Možete upravljati komponentama koje su povezane HDMI kabelom.

[Off]: Isključeno.

■ [Volume Limit]

Promijenite li u izborniku TV-a ili pritiskom tipke THEATRE način izlaza signala iz TV-a prema zvučnicima sustava, aktivira se funkcija System Audio Control (str. 68) i može se čuti glasan zvuk, ovisno o razini glasnoće sustava. To možete spriječiti ograničavanjem maksimalne razine glasnoće.

[Level3]: Maksimalna razina glasnoće je podešena na 10.

[Level2]: Maksimalna razina glasnoće je podešena na 15.

[Level1]: Maksimalna razina glasnoće je podešena na 20.

[Off]: Isključeno.

Napomena

- Ta funkcija je raspoloživa samo kad spojite sustav i TV pomoću HDMI kabela te je funkcija [Control for HDMI] podešena na [On].



[System Settings]

Možete podešavati postavke vezane uz sustav.

■ [OSD]

Možete odabrati jezik za izbornike sustava, koji se pojavljuju na TV zaslonu.

■ [Standby Mode]

Možete skratiti vrijeme za uključenje sustava iz pripravnog stanja.

[Quick Start]: Skraćuje vrijeme za uključenje uređaja iz pripravnog stanja. Sustavom se može upravljati odmah nakon uključjenja.

[Normal]: Standardna postavka.

Napomena

- Ako je [Standby Mode] podešeno na [Quick Start], potrošnja energije bit će nešto veća nego ako je [Standby Mode] podešeno na [Normal].

■ [Auto Display]

Možete prikazati informacije pri promjeni audio-modova ili tijekom reprodukcije.

[On]: Automatski prikazuje informacije na zaslonu, prilikom promjene gledanog naslova, moda slikovnih datoteka, audiosignala itd.

[Off]: Prikazuje informacije samo kad pritisnete  DISPLAY.

■ [Screen Saver]

Prikaz screen savera se pojavi kad se sustav ne upotrebljava duže od 15 minuta, a na TV zaslonu je prikazan izbornik, primjerice, izbornik uređaja. Prikaz screen savera pomaže u sprječavanju oštećenja zaslona spojenog uređaja (utiskivanje slike).

[On]: Uključuje funkciju screen saver.

[Off]: Isključeno.

■ [Software Update Notification]

Možete dobiti obavijesti o dostupnosti novije verzije softvera. Ta obavijest se prikazuje na zaslonu TV-a kad uključite sustav. Za uporabu ove funkcije potrebna je mrežna povezanost i pripadajuća podešenja (str. 87).

[On]: Podešava sustav kako bi vas obavijestio o dostupnosti novije verzije softvera (str. 78).

[Off]: Isključeno.

■ [System Information]

Možete prikazati informacije o verziji softvera u sustavu i MAC adresu.

[Network Settings]

Možete detaljno podesiti postavke za internet i mrežu.

■ [Internet Settings]

Ove stavke su nužne kod spajanja na Internet pomoću mrežnog kabela. Unesite odgovarajuće (brojčano-slovne) vrijednosti za vaš širokopojasni router ili bežični LAN router. Broj stavki koje treba podesiti može varirati, ovisno o davatelju internetskih usluga (Internet provider) ili routeru. Za detalje, pogledajte upute za uporabu koje ste dobili od vašeg davatelja internetskih usluga ili koje su isporučene uz router.

1 Pritisnite **↑/↓** za odabir [IP Address Acquisition], zatim pritisnite **⊖**.

2 Pritisnite **↑/↓** za odabir funkcije i zatim pritisnite **⊖**.

[Use DHCP]: Odaberite ovo kad su DHCP (Dynamic Host Configuration Protocol) postavke servera dostupne od strane vašeg davatelja internetskih usluga. Postavke mreže koje su neophodne za sustav, pripisuju se automatski.

Podesite li [DNS Server Auto Acquisition] na [Off], podesite sljedeću stavku:

- [DNS Server (Primary)]
- [DNS Server (Secondary)]

[Use Static IP Address]: Omogućuje ručno podešavanje IP adrese u skladu s vašim mrežnim okruženjem.

Podesite sljedeće stavke:

- [IP Address]
- [Subnet Mask]
- [Default Gateway]
- [DNS Server (Primary)]
- [DNS Server (Secondary)]

Napomena

- Kad ručno podešavate adrese [DNS Server (Primary)]/[DNS Server (Secondary)], unesite adresu [DNS Server (Primary)]. U suprotnom, postavke [Internet Settings] neće biti pravilno podešene.

3 Ako vaš davatelj internetskih usluga ima posebna podešenja proxy servera, odaberite [Proxy Settings] pomoću **↑/↓**, zatim pritisnite **⊖**.

Pojavi se [Proxy Settings] prozor. Ako proxy server nema posebno podešenje, prijdite na korak 8.

4 Pritisnite **↑/↓** za odabir [Use of Proxy Server], zatim pritisnite **⊖**.

5 Pritisnite **↑/↓** za odabir [On], zatim pritisnite **⊖**.

6 Odaberite [Proxy Server] i [Port] i unesite postavke.

Za unos proxy servera, pogledajte "Unos znakova" (str. 87).

7 Pritisnite RETURN.

8 Pritisnite **↑/↓** za odabir [Network Diagnostic] i zatim pritisnite **⊖**.

9 Pritisnite **←/→** za odabir [Start] i zatim pritisnite **⊖**.

10 Provjerite je li se pojavila poruka [Network connections are correct.].

Podešenje je dovršeno. Ako se poruka ne pojavi, slijedite poruke na zaslonu.

Unos znakova

Polje za unos znakova pojavi se kad odaberete [Proxy Server] u postavkama [Proxy Settings].

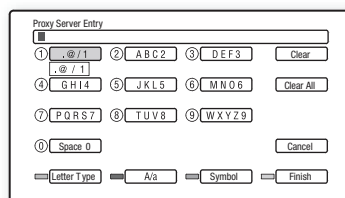

1 Pritisnite brojčanu tipku više puta za odabir znaka.

Primjer:

Pritisnite brojčanu tipku 3 jedanput za unos slova [D]. Pritisnite brojčanu tipku 3 tri puta za unos slova [F].

2 Pritisnite **→** i unesite sljedeći znak.

3 Pritisnite plavu tipku [Finish] kad ste završili.

Za unos znakova možete koristiti sljedeće tipke.

Tipke	Detalji
Crvena tipka [Letter Type]	Mijenja funkciju tipkovnice, između unosa slova i unosa brojeva.
Zelena tipka [A/a]	Mijenja funkciju tipkovnice, između unosa velikih i malih slova.
Žuta tipka [Symbol]	Prikaz tipkovnice za simbole.
Plava tipka [Finish]	Stavke su unesene i sustav se vraća na prethodan prikaz.
CLEAR [Clear]/[Clear All]	Brisanje znaka desno od kursora. Za brisanje svih prikazanih znakova, pritisnite i zadržite tipku CLEAR na 2 sekunde ili više.
RETURN [Cancel]	Povratak na prethodan prikaz, uz poništavanje unosa.
←/↑/↓/→, ⊕	<ul style="list-style-type: none">• Odaberite funkciju unosa pomoću ←/↑/↓/→ i zatim pritisnite ⊕.• Unesite znakove na sljedeći način:<ol style="list-style-type: none">① Odaberite izbornik za odabir znakova pomoću ←/↑/↓/→ i zatim pritisnite ⊕.② Odaberite znak pomoću ←/→ i pritisnite ⊕.

[Easy Setup]

1·2·3





Možete ponovno pokrenuti Easy Setup za osnovna podešavanja.

- 1 Pritisnite ←/→ za odabir [Start] i zatim pritisnite ⊕.**
- 2 Slijedite upute za "Korak 4: Jednostavno podešavanje (Easy Setup)" (str. 33) od koraka 4.**

[Resetting]

Resetiranje postavki sustava koje nisu povezane sa zaporkom

Postavke sustava možete podesiti na tvorničke vrijednosti. Postavke se mogu resetirati po grupama funkcija. Sve postavke unutar grupe će se resetirati.

- 1 Pritisnite  za odabir [Reset to Factory Default Settings] i zatim pritisnite .**
- 2 Pritisnite  za odabir podešenja koja želite resetirati na tvorničke vrijednosti, a zatim pritisnite .**



Možete resetirati sljedeće postavke:

- [Video Settings]
- [Audio Settings]
- [BD/DVD Viewing Settings] (osim postavki [BD Parental Control], [DVD Parental Control], [Parental Control Region Code], [Password])
- [Photo Settings]
- [HDMI Settings]
- [System Settings]
- [Network Settings]
- [All Settings] (osim postavki [BD Parental Control], [DVD Parental Control], [Parental Control Region Code], [Password])

Pojavi se poruka za potvrdu.

Napomene





- Kad se odabere [All Settings], resetiraju se sve postavke sustava osim onih vezanih uz zaporku i sustav se isključuje.
- Postavke za "Podešavanje slike za videosadržaje" (str. 46) se ne resetiraju.

- 3 Pritisnite  za odabir [Start] i zatim pritisnite .**

Za odustajanje odaberite [Cancel].

Resetiranje svih postavki sustava na standardne vrijednosti

Postavke sustava možete podesiti na standardne vrijednosti.

- 1 Pritisnite  za odabir [Reset to Factory Default Settings] i zatim pritisnite .**
- 2 Pritisnite  za odabir [All Settings] i zatim pritisnite .**
Pojavi se poruka za potvrdu.
- 3 Istovremeno pritisnite  i VOLUME – na uređaju dulje od 5 sekundi.**
Sve postavke sustava se resetiraju na standardne vrijednosti i sustav se isključuje.

Napomena

- Postavke za "Podešavanje slike za videosadržaje" (str. 46) se ne resetiraju.

Mjere opreza

Sigurnost

- Kako biste spriječili opasnost od požara ili strujnog udara, na uređaj ne postavljajte predmete ispunjene tekućinom, primjerice vaze, niti postavljajte uređaj u blizinu vode, primjerice blizu kade ili tuš kabine. Ako u kućište uređaja dospije kakav predmet ili tekućina, odspojite uređaj i odnesite ga na provjeru u ovlaštenu servis prije nastavka uporabe.
- Ne dirajte mrežni kabel (kabel napajanja) mokrim rukama. U suprotnom može doći do strujnog udara.

O izvorima napajanja

- Odspojite utikač iz zidne (mrežne) utičnice ako uređaj nećete upotrebljavati duže vrijeme. Pri odspajanju povlačite utikač, a ne kabel.

O postavljanju

- Postavite sustav na mjesto na kojem je osigurano dovoljno prozračivanje kako u unutrašnjosti sustava ne bi došlo do nakupljanja topline.
- Ako je glasnoća povišena duže vrijeme, kućište sustava se zagrije. Pojava ne predstavlja kvar. Međutim, nemojte dirati kućište. Ne postavljajte uređaj u skućene prostore gdje je slabije prozračivanje pa se uređaj može pregrijati.
- Nemojte na uređaj stavljati nikakve predmete koji bi mogli zakloniti ventilacijske otvore na njemu. Sustav je opremljen pojačalom snage. Ako su ventilacijski otvori na uređaju zaklonjeni, može doći do pregrijavanja te do kvara.
- Ne postavljajte uređaj na mekane podloge, primjerice, na tepihe, niti u blizini tkanina, primjerice, zavjesa, koji bi mogli blokirati otvore za hlađenje.
- Ne postavljajte uređaj u skućeni prostor, primjerice, u policu za knjige ili slično.
- Nemojte stavljati uređaj na mjesta u blizini izvora topline poput radijatora i kanala za dovod vrućeg zraka, ili na mjesta koja se nalaze pod izravnim utjecajem sunčevih zraka, prekomjerne prašine ili mehaničkih udara.
- Nemojte postavljati sustav u nagnuti položaj. Dizajniran je samo za rad u vodoravnom položaju.
- Sustav i diskove držite što dalje od opreme sa snažnim magnetima, kao što su mikrovalne pećnice ili veliki zvučnici.
- Ne postavljajte teške predmete na sustav.

O radu uređaja

- Ako unesete sustav iz hladnog na toplo mjesto, ili ako je postavljen u veoma vlažnom prostoru, vlaga se može kondenzirati na lećama unutar uređaja. Ako dode do toga, sustav možda neće pravilno raditi. U tom slučaju, uklonite disk i ostavite sustav uključen oko pola sata dok vlaga ne ispari.
- Prije premještanja sustava izvadite disk. U protivnom bi se disk mogao oštetiti.
- Ako upadne bilo kakav predmet u uređaj, odspojite ga iz utičnice i odnesite na provjeru u servis prije nastavka uporabe.

O podešavanju glasnoće

- Ne pojačavajte glasnoću tijekom slušanja dijela s veoma niskom razinom ulaznog signala ili bez audiosignala. U protivnom se zvučnici mogu oštetiti pri iznenadnoj reprodukciji glasnih dijelova.

Čišćenje

- Očistite kućište, prednju ploču i kontrole mekom krpom koju je potrebno navlažiti u otopini blagog sredstva za pranje. Nemojte koristiti sredstva koja bi mogla ogrepti površinu, primjerice, prašak za ribanje ili otapala poput alkohola ili benzina. Ako imate bilo kakvih pitanja ili problema vezanih uz sustav, molimo obratite se najbližem Sony prodavatelju.

O diskovima za čišćenje, sredstvima za čišćenje diskova/leća

- Nemojte koristiti diskove za čišćenje niti sredstva za čišćenje diskova/leća (uključujući i one u tekućem obliku i u obliku spreja). To može uzrokovati kvar uređaja.

O zamjenskim dijelovima

- U slučaju popravka ovog uređaja, možete uzeti zamijenjene dijelove kako biste ih reciklirali.

O bojama TV slike

- Ako zvučnici uzrokuju nepravilan prikaz boja na zaslonu TV prijemnika, odmah isključite TV prijemnik te ga uključite nakon 15 do 30 minuta. Ako su boje i dalje neispravno prikazane, odmaknite zvučnike od TV prijemnika.

VAŽNA NAPOMENA

Oprez: Sustav ima mogućnost beskrajnog prikaza zadržane ("zamrznute") videoslike ili prikaza izbornika na zaslonu vašeg televizora. Ako ostavite prikaz zadržane slike ili izbornika na zaslonu vašeg TV prijemnika tijekom dužeg vremenskog perioda, to može prouzročiti trajno oštećenje TV zaslona. Posebno su osjetljivi projekcijski TV prijemnici.

O prenošenju sustava

Prije premještanja sustava izvadite disk iz uložnice i odspojite mrežni kabel iz zidne utičnice.

O funkciji S-AIR

- S obzirom da funkcija S-AIR prenosi zvuk radiovalovima, imajte na umu sljedeće:
 - Zvuk može biti isprekidan ako radiovalovi nailaze na prepreke. To je značajka radiovalova i ne radi se o kvaru.
 - Uređaji koji generiraju elektromagnetsku energiju, kao što su mikrovalne pećnice, mogu utjecati na prijenos zvuka.
- Budući da funkcija S-AIR koristi radiovalove koji koriste istu frekvenciju kao drugi bežični sustavi poput bežičnog LAN-a ili Bluetootha, moguće su smetnje ili signal može biti loš. Tada postupite na sljedeći način:
 - Nemojte ovaj sustav postavljati pored drugih bežičnih sustava.
 - Nemojte ovaj sustav koristiti istodobno s drugim bežičnim sustavima.
- Udaljenost prijenosa se razlikuje ovisno o okruženju u kojem se sustav koristi. Pronađite mjesto gdje je prijenos između S-AIR glavne jedinice i pomoćne jedinice najučinkovitiji i tamo postavite S-AIR glavnu i pomoćnu jedinicu.

Napomene o diskovima

O rukovanju diskovima

- Kako bi disk ostao čist, držite ga za rub. Ne dodirujte površinu.
- Nemojte lijepiti papir ili vrpce na disk.



- Ne izlažite disk izravnom sunčevom svjetlu i izvorima topline, primjerice dovodima toplog zraka, niti ga ostavljajte u autu koji je parkiran na izravnom sunčevom svjetlu, jer može doći do značajnog porasta temperature u autu.
- Nakon reprodukcije, pohranite disk u pripadajuću kutiju.

Čišćenje

- Prije reprodukcije očistite disk krpom. Obrišite disk od središta prema rubu.



- Ne koristite otapala poput benzina, razrjeđivača, komercijalno nabavljenih čistača za diskove/leće, niti anti-statičke sprejeve namijenjene vinilnim pločama.

Sustav može reproducirati samo standardne okrugle diskove. Uporaba diskova koji nisu ni standardni ni okrugli (primjerice, u obliku razglednice, srca ili zvijezde) može uzrokovati kvarove na uređaju.

Nemojte upotrebljavati diskove koji na sebi imaju pričvršćene komercijalne dodatke kao što su naljepnice ili prstenovi.

U slučaju problema

Ako iskusite neke od sljedećih poteškoća tijekom uporabe uređaja, prije nego što odnesete sustav na servis, proučite ove upute jer vam one mogu pomoći u rješavanju problema. Ako su problemi i dalje prisutni, obratite se najbližem Sony prodavatelju.

Ako serviser zamijeni neke dijelove pri popravku, možete zadržati te dijelove.

Ako imate problema s funkcijom S-AIR, ovlašteni Sony servis treba provjeriti cijeli sustav (S-AIR glavnu jedinicu i S-AIR pomoćnu jedinicu).

Napajanje

Simptom	Rješenje
Uređaj se ne uključuje.	<ul style="list-style-type: none">• Provjerite je li kabel napajanja čvrsto spojen.• Pritisnite I/⏻ nakon što s pokazivača nestane "STANDBY".
Na pokazivaču se izmjenjuju prikazi "PROTECTOR" i "PUSH POWER".	<ul style="list-style-type: none">• Pritisnite I/⏻ za isključenje sustava i provjerite sljedeće stavke nakon što s pokazivača nestane "STANDBY".• Jesu li + i – kabeli zvučnika kratko spojeni?• Koristite li isključivo preporučene zvučnike?• Jesu li zaklonjeni ventilacijski otvori na sustavu?• Nakon provjere navedenih stavki i uklanjanja problema, uključite sustav. Ako pomoću ovih provjera provjerama ne možete ustanoviti uzrok problema, obratite se najbližem Sonyjevom servisu.

Slika

Simptom	Rješenje
Nema slike.	<ul style="list-style-type: none">• Kabeli za videopovezivanje nisu spojeni čvrsto.• Kabeli za videopovezivanje su oštećeni.• Uređaj nije spojen na odgovarajuću ulaznu priključnicu TV-a (str. 22).• Nije odabran videoulaz TV prijemnika te nije moguć prikaz slike sa sustava.• Provjerite izlazni signal sustava (str. 22).• Odspojite i ponovo čvrsto spojite kabel.• Sustav je spojen s ulaznim uređajem koji nije HDCP (high-definition content protection) kompatibilan (ne uključuje se "HDMI" na prednjoj strani uređaja) (str. 22).• Kad reproducirate dvoslojni DVD disk, slika i zvuk mogu se trenutno prekinuti na mjestu gdje se slojevi izmijene.
Slika se ne pojavljuje kad je odabrana netočna razlučivost izlaznih video-signala u izborniku [Output Video Format].	<ul style="list-style-type: none">• Pritisnite i zadržite ► i ▲ na uređaju duže od 5 sekundi kako biste resetirali razlučivost izlaznih videosignala na najnižu razlučivost.
Kod istovremenog spajanja na HDMI OUT priključnicu i ostale izlazne videopriključnice, videosignali emitiraju se samo kroz HDMI OUT priključnicu, ali ne i kroz ostale priključnice.	<ul style="list-style-type: none">• Podesite [Output Video Format] na [Component Video] (str. 80).
Tamni dijelovi slike su previše tamni/svijetli dijelovi su presvijetli ili neprirodni.	<ul style="list-style-type: none">• Podesite [Picture Quality Mode] na [Standard] (tvornička postavka) (str. 46).

Simptom	Rješenje
Slika se ne emitira pravilno.	<ul style="list-style-type: none"> • Provjerite postavke [Output Video Format] (str. 80).
Pojavljaju se smetnje u slici.	<ul style="list-style-type: none"> • Disk je zaprljan ili oštećen. • Ako izlazni videosignal prolazi do TV-a kroz videorekorder, na kvalitetu slike može utjecati signal zaštite od kopiranja koji se primjenjuje kod nekih BD/DVD programa. Ako problemi postoje i kad uređaj spojite izravno na TV, pokušajte ga spojiti na druge ulazne priključnice.
Iako je u izborniku [Video Settings] podešena opcija [TV Type], slika ne ispunjava TV zaslon.	<ul style="list-style-type: none"> • Format slike je podešen na disku.
Boje na TV ekranu nisu prikazane pravilno.	<ul style="list-style-type: none"> • Ako se zvučnici koriste pored TV prijemnika s katodnom cijevi ili projektor, odmaknite ih najmanje 0,3 m. • Ako su boje i dalje prikazane nepravilno, odmah isključite TV prijemnik te ga uključite nakon 15 do 30 minuta. • Počnu li zvučnici zavijati, odmaknite ih od TV prijemnika. • Ne stavljajte predmete s magnetima (magnetske zatvarače na postolju za TV, medicinske uređaje, igračke itd.) pored zvučnika.

Zvuk

Simptom	Rješenje
Nema zvuka.	<ul style="list-style-type: none"> • Kabel zvučnika nije spojen čvrsto. • Ako se na pokazivaču pojavi "MUTING ON", pritisnite \otimes na daljinskom upravljaču. • Sustav je u stanju pauze. Pritisnite \blacktriangleright za povratak na normalnu reprodukciju. • U tijeku je pretraživanje diska. Pritisnite \blacktriangleright za povratak na normalnu reprodukciju. • Provjerite postavke zvučnika (str. 70). • Izvodi se usporena reprodukcija ili prikaz slika po slika. Pritisnite \blacktriangleright za povratak na normalnu reprodukciju.
Zvuk se ne emitira iz HDMI OUT priključnice.	<ul style="list-style-type: none"> • HDMI OUT priključnica je spojena na DVI uređaj (Digital Visual Interface) priključnice ne podržavaju audio signale. • Pokušajte sljedeće: ① Isključite i ponovno uključite sustav. ② Isključite i ponovno uključite spoenu opremu. ③ Odspojite i ponovno spojite HDMI kabel. • Podesite [BD/DVD Audio Output] na [HDMI priority] (str. 82).
Lijevi i desni zvuk nisu balansirani ili su zamijenjeni.	<ul style="list-style-type: none"> • Provjerite jesu li zvučnici i komponente ispravno i čvrsto spojeni.
Nema zvuka iz subwoofera.	<ul style="list-style-type: none"> • Provjerite spojeve i podešenja zvučnika (str. 20, 70).
Čuju se jake smetnje u zvuku ili brujanje.	<ul style="list-style-type: none"> • Provjerite jesu li zvučnici i komponente spojeni čvrsto. • Provjerite jesu li spojni kabeli odmaknuti od transformatora, motora i bar 3 metra udaljeni od TV prijemnika ili fluorescentne svjetiljke. • Odmaknite TV prijemnik od audiokomponenta. • Priključci i priključnice su zaprljani. Obrišite ih krpom navlaženom alkoholom. • Očistite disk.
Zvuk gubi stereo efekt kad reproducirate CD.	<ul style="list-style-type: none"> • Odaberite stereo zvuk pritiskom na tipku ∞ (str. 53). • Provjerite je li sustav spojen na odgovarajući način.

Simptom	Rješenje
Pri reprodukciji Dolby Digital, DTS ili MPEG zvučnih zapisa, teško se može čuti surround efekt.	<ul style="list-style-type: none"> • Provjerite podešenje moda dekodiranja (str. 37). • Provjerite spojeve i podešenja zvučnika (str. 20, 70). • Ovisno o BD/DVD disku, izlazni signal možda neće biti u cijelosti 5.1-kanalni. Može biti mono ili stereo čak i ako je zvučni zapis snimljen u Dolby Digital ili MPEG audioformatu.
Zvuk se čuje samo iz središnjeg zvučnika.	<ul style="list-style-type: none"> • Ovisno o disku, zvuk se može čuti samo iz središnjeg zvučnika.
Ne čuje se zvuk iz središnjeg zvučnika.	<ul style="list-style-type: none"> • Provjerite spojeve i podešenja zvučnika (str. 20, 70). • Provjerite podešenje moda dekodiranja (str. 37). • Ovisno o izvoru, efekti iz srednjeg zvučnika mogu biti manje primjetni. • Reproducira se 2-kanalni izvor.
Ne čuje se zvuk ili je zvuk vrlo tih iz surround zvučnika.	<ul style="list-style-type: none"> • Provjerite spojeve i podešenja zvučnika (str. 20, 70). • Provjerite podešenje moda dekodiranja (str. 37). • Ovisno o izvoru, efekti iz surround zvučnika mogu biti manje primjetni. • Provjerite podešenja bežične veze (str. 31). • Reproducira se 2-kanalni izvor.
Ne čuje se početak zvuka.	<ul style="list-style-type: none"> • Podesite zvučni ugodaj na "MOVIE" ili "MUSIC" (str. 52). • Odaberite "A.F.D. STD" za način dekodiranja (str. 37).
Efekti zvuka su isključeni.	<ul style="list-style-type: none"> • Efekti za SOUND MODE, DYNAMIC BASS, NIGHT, "TONE" i "DEC. MODE" mogu se isključiti ovisno o vrsti ulaznog signala (str. 82).
Dolazi do izobličenja zvuka spojene komponente.	<ul style="list-style-type: none"> • Smanjite ulaznu razinu spojene komponente tako da podesite [Attenuate - TV] ili [Attenuate - AUDIO] (str. 81).

Rukovanje

Simptom	Rješenje
Ne mogu se ugoditi radijske postaje.	<ul style="list-style-type: none"> • Provjerite je li antenski kabel čvrsto spojen. Podesite antenu ili spojite vanjsku antenu, ako je potrebno. • Signal radijske postaje je suviše slab (pri automatskom ugađanju). Ručno ugodite postaju. • Nijedna postaja nije pohranjena ili su pohranjene postaje obrisane (pri ugađanju pomoću pretraživanja pohranjenih postaja). Pohranite postaje (str. 56). • Pritisnite DISPLAY kako bi se na pokazivaču prikazala frekvencija.
Daljinski upravljač ne radi.	<ul style="list-style-type: none"> • Postoje prepreke između daljinskog upravljača i uređaja. • Udaljenost između daljinskog upravljača i uređaja je prevelika. • Daljinski upravljač nije usmjeren prema senzoru daljinskog upravljača na uređaju. • Baterije u daljinskom upravljaču su istrošene. • Ako ne možete rukovati izbornicima preko tipaka na prednjoj ploči, pritisnite HOME na daljinskom upravljaču.

Simptom	Rješenje
Disk se ne može reproducirati.	<ul style="list-style-type: none"> • Disk je prljav. • Nije umetnut disk. • Disk je okrenut naopako. Uložite disk sa stranom za reprodukciju okrenutom prema dolje. • Disk je stavljen ukoso u uložnicu. • Pokušali ste reproducirati disk na kojem se nalazi format kojeg ovaj sustav ne može reproducirati (str. 100). • Regionalni kôd na BD/DVD disku ne podudara se s regionalnim kodom sustava. • Unutar uređaja se kondenzirala vlaga koja može oštetiti leće. • Izvadite disk i ostavite uređaj uključen približno pola sata. • Uređaj ne može reproducirati snimljeni disk koji nije pravilno finaliziran (str. 100).
Nazivi datoteka nisu prikazani pravilno.	<ul style="list-style-type: none"> • Sustav može prikazivati samo formate znakova u skladu sa standardom ISO 8859-1. Drugi formati znakova mogu biti različito prikazani. • Ovisno o softveru za snimanje, ulazni znakovi mogu biti različito prikazani.
Disk se ne reproducira od početka.	<ul style="list-style-type: none"> • Odabran je nastavak reprodukcije – Resume. • Pritisnite OPTIONS i odaberite [Play from start] i zatim pritisnite ⊖. • Na TV zaslonu se automatski pojavi izbornik naslova ili BD/DVD izbornik.
Uređaj automatski započinje reprodukciju diska.	<ul style="list-style-type: none"> • BD/DVD sadrži funkciju automatske reprodukcije
Reprodukcija se automatski zaustavlja.	<ul style="list-style-type: none"> • Neki diskovi mogu sadržavati signal automatske pauze. Tijekom reprodukcije takvog diska sustav zaustavlja reprodukciju kad prepozna takav signal.
Nije moguće izvoditi neke funkcije kao što je zaustavljanje ili pretraživanje.	<ul style="list-style-type: none"> • Ovisno o disku, neke od gore navedenih funkcija možda neće biti dostupne. Pogledajte upute za uporabu isporučene uz disk.
Na TV zaslonu se ne pojavljuju poruke na željenom jeziku.	<ul style="list-style-type: none"> • U izborniku Setup, pod opcijom [System Settings] kod funkcije [OSD] odaberite jezik prikaza poruka na TV zaslonu (str. 86).
Jezik dijaloga/titlova na disku ili kutovi snimanja ne mogu se promijeniti.	<ul style="list-style-type: none"> • Pokušajte upotrijebiti izbornik BD ili DVD diska umjesto tipke za izravan odabir na daljinskom upravljaču (str. 43). • Na trenutno reproduciranom BD ili DVD disku nisu snimljeni dijalozi/titlovi na više jezika, kao ni scene iz različitih kutova kamere. • BD ili DVD disk sadrži zabranu promjene jezika dijaloga/titlova ili promjenu kuta kamere.
Uložnica diska se ne otvara i ne možete ukloniti disk, čak ni nakon što pritisnete ▲ .	<ul style="list-style-type: none"> • Pokušajte sljedeće: ① Pritisnite i zadržite VOLUME – i ▲ na uređaju duže od 5 sekundi za otvaranje uložnice diska. ② Izvadite disk. ③ Odspojite mrežni kabel iz zidne utičnice i ponovno priključite nakon nekoliko minuta.
Disk se ne može izvaditi i na poka-zivaču se pojavi "LOCKED".	<ul style="list-style-type: none"> • Obratite se Sony prodavatelju ili ovlaštenom Sony servisu.
Sustav ne radi pravilno.	<ul style="list-style-type: none"> • Odspojite mrežni kabel iz zidne utičnice i ponovno priključite nakon nekoliko minuta.

Simptom	Rješenje
Funkcija Control for HDMI ne radi.	<ul style="list-style-type: none"> • Ako na pokazivaču ne svijetli "HDMI", provjerite HDMI vezu (str. 22). • Podesite [Control for HDMI] u [HDMI Settings] na [On] (str. 85). • Uvjerite se da je spojena komponenta kompatibilna s funkcijom [Control for HDMI]. • Provjerite je li mrežni kabel spojene komponente čvrsto spojen. • Provjerite podešenje funkcije Control for HDMI na spojenoj komponenti. Pogledajte upute za uporabu isporučene uz komponentu. • Ako promijenite HDMI spoj, spojite i odspojite kabel napajanja ili ako se prekine napajanje, u izborniku [HDMI Settings] podesite [Control for HDMI] na [Off], zatim u izborniku [HDMI Settings] podesite [Control for HDMI] na [On] (str. 85). • Za detalje, pogledajte "Uporaba funkcije Control for HDMI za "BRAVIA" Sync" (str. 66).
Iz sustava i TV prijemnika se ne čuje zvuk kod uporabe System Audio Control funkcije.	<ul style="list-style-type: none"> • Provjerite je li priključeni TV prijemnik kompatibilan sa System Audio Control funkcijom. • Za detalje, pogledajte "Uporaba funkcije Control for HDMI za "BRAVIA" Sync" (str. 66).
Vanjska memorija se ne registrira.	<ul style="list-style-type: none"> • Pokušajte sljedeće: ① Isključite sustav. ② Poravnajte oznaku ▼ na utoru EXT s oznakom ▼ na vanjskoj memoriji, zatim umetnite vanjsku memoriju (samo USG1H). ③ Uključite sustav. ④ Provjerite da li indikator EXT svijetli na pokazivaču uređaja.
Bonus sadržaji ili drugi podaci koji se nalaze na BD-ROM disku ne mogu se reproducirati.	<ul style="list-style-type: none"> • Pokušajte sljedeće: ① Izvadite disk. ② Isključite sustav. ③ Uklonite i ponovno umetnite vanjsku memoriju (str. 28). ④ Uključite sustav. ⑤ Provjerite da li indikator EXT svijetli na pokazivaču uređaja. ⑥ Uložite BD-ROM disk s BonusView/BD-Live sadržajem.
Na zaslonu se pojavljuje poruka na kojoj je naznačeno da na mjestu za pohranu nema dovoljno prostora.	<ul style="list-style-type: none"> • Obrišite nepotrebne podatke iz vanjske memorije (str. 48).
Kad pritisnete bilo koju tipku na uređaju, uređaj ne radi i na pokazivaču se prikazuje "CHILD LOCK".	<ul style="list-style-type: none"> • Isključite funkciju Child Lock (str. 75).
Izbornik sustava ne radi.	<ul style="list-style-type: none"> • Pritisnite HOME na daljinskom upravljaču.

Funkcija S-AIR

Simptom	Rješenje
S-AIR veza nije uspostavljena (zvuk se ne prenosi), odnosno indikator S-AIR pomoćne jedinice: <ul style="list-style-type: none">• Isključuje se.• Trepće.• Mijenja boju u crvenu.	<ul style="list-style-type: none">• Koristite li drugu S-AIR glavnu jedinicu, postavite je više od 8 m od ovog uređaja.• Potvrdite ID sustava i S-AIR pomoćne jedinice (str. 61).• Uparili ste ovaj uređaj s drugom S-AIR pomoćnom jedinicom. Izvedite uparivanje željene S-AIR pomoćne jedinice (str. 63).• Uređaj je uparen s drugom S-AIR pomoćnom jedinicom. Za poništenje uparivanja, resetirajte ID sustava i S-AIR pomoćne jedinice (str. 61).• Postavite S-AIR glavnu jedinicu i S-AIR pomoćnu jedinicu podalje od drugih bežičnih proizvoda.• Prekinite uporabu drugog bežičnog proizvoda.• S-AIR glavna jedinica je isključena. Spojite kabel napajanja i uključite S-AIR pomoćnu jedinicu.
Ne čuje se zvuk iz S-AIR pomoćne jedinice.	<ul style="list-style-type: none">• Koristite li drugu S-AIR glavnu jedinicu, postavite je više od 8 m od ovog uređaja.• Potvrdite ID sustava i S-AIR pomoćne jedinice (str. 61).• Provjerite podešenje uparivanja (str. 63).• Približite međusobno S-AIR glavnu jedinicu i S-AIR pomoćnu jedinicu.• Izbjegavajte uporabu opreme koja stvara elektromagnetsku energiju, primjerice mikrovalnu pećnicu.• Postavite S-AIR glavnu jedinicu i S-AIR pomoćnu jedinicu podalje od drugih bežičnih proizvoda.• Prekinite uporabu drugog bežičnog proizvoda.• Promijenite postavku "RF CHANGE" (str. 65).• Promijenite ID S-AIR glavne jedinice i S-AIR pomoćne jedinice.• Isključite sustav i S-AIR pomoćnu jedinicu i zatim ih ponovno uključite.
Čuje se šum ili zvuk preskače.	<ul style="list-style-type: none">• Koristite li drugu S-AIR glavnu jedinicu, postavite je više od 8 m od ovog uređaja.• Približite međusobno S-AIR glavnu jedinicu i S-AIR pomoćnu jedinicu.• Izbjegavajte uporabu opreme koja stvara elektromagnetsku energiju, primjerice mikrovalnu pećnicu.• Postavite S-AIR glavnu jedinicu i S-AIR pomoćnu jedinicu podalje od drugih bežičnih proizvoda.• Prekinite uporabu drugog bežičnog proizvoda.• Promijenite postavku "RF CHANGE" (str. 65).• Promijenite ID S-AIR glavne jedinice i S-AIR pomoćne jedinice.

Primjena surround pojačala

Ako se ne čuje zvuk iz surround zvučnika, provjerite status indikatora POWER/ON LINE na surround pojačalu. Za detalje o POWER/ON LINE indikatoru pogledajte "Korak 3: Podešavanje bežičnog sustava" (str. 31).

Simptom	Rješenje
Uređaj se ne uključuje.	<ul style="list-style-type: none">• Provjerite je li kabel napajanja čvrsto spojen.
Indikator POWER/ON LINE se ne uključuje.	<ul style="list-style-type: none">• Isključite surround pojačalo i odspojite kabel napajanja surround pojačala, zatim provjerite sljedeće:<ul style="list-style-type: none">• Jesu li + i – kabeli zvučnika kratko spojeni?• Provjerite jesu li zaklonjeni ventilacijski otvori na surround pojačalu? Nakon provjere prethodnih točaka i uklanjanja problema, spojite kabel napajanja surround pojačala i uključite surround pojačalo. Ako pomoću ovih provjera provjerama ne možete ustanoviti uzrok problema, obratite se najbližem Sonyjevom servisu.
Nema zvuka. Provjerite status POWER/ON LINE indikatora na surround pojačalu.	<ul style="list-style-type: none">• počne svijetliti zeleno<ul style="list-style-type: none">– Provjerite spajanje i podešenja zvučnika.– Glasnoća uređaja je podešena na minimum.– Na uređaju je isključen zvuk.– Ovisno o izvoru ili podešenjima uređaja, efekti iz zvučnika mogu biti manje primjetni.– Spojene su slušalice.• trepće zeleno<ul style="list-style-type: none">– Uređaj nije uključen.– Uparili ste ovaj uređaj s drugom S-AIR pomoćnom jedinicom.– Surround pojačalo je upareno s drugom S-AIR glavnom jedinicom.– Provjerite ID-ove uređaja i surround pojačala (str. 61).– Uparivanje nije dovršeno.– Prijenos zvuka je loš. Pomaknite surround pojačalo kako bi POWER/ON LINE indikator počeo svijetliti zeleno.– Postavite uređaj i surround pojačalo podalje od drugih bežičnih proizvoda.– Prekinite uporabu drugog bežičnog proizvoda.– Bežični primopredajnici nisu uloženi pravilno.• počne svijetliti crveno<ul style="list-style-type: none">– Promijenite položaj preklopke SURROUND SELECTOR (SURROUND ili SURROUND BACK) na surround pojačalu u skladu s uređajem.
Na pokazivaču se naizmjenice prikazuju "HP NO LINK" i "VOLUME MIN" i glasnoća je na minimumu.	<ul style="list-style-type: none">• Glasnoća se smanji na minimum kad isključite surround pojačalo dok su na njega spojene slušalice prije isključenja uređaja ili ako je kvaliteta radijskog prijema loša. U tim slučajevima provjerite radijski prijem i ponovno podešite glasnoću.

Funkcija automatske dijagnostike

Kad je aktivirana funkcija automatske dijagnostike, radi sprječavanja nepravilnog rada sustava, na pokazivaču uređaja se prikaže kôd greške ili se pojavi samo  bez ikakvih poruka na cijelom zaslonu. U tim slučajevima, provjerite sljedeće.

















Kad se na pokazivaču uređaja pojavi kôd greške

Kôd pogreške	Postupak otklanjanja problema
Exxxx	Obratite se najbližem Sony dobavljaču ili ovlaštenom lokalnom Sony servisu i prenesite im kôd greške.
SYSTEM ERR UPDATE NG	Isključite sustav i odspojite kabel napajanja iz zidne utičnice te ga ponovno spojite i uključite sustav. Ako sustav ne radi normalno, obratite se najbližem Sony prodavatelju ili ovlaštenom servisu.

Kad se pojavi samo bez ikakvih poruka na cijelom zaslonu

Obratite se najbližem Sony prodavatelju ili ovlaštenom lokalnom Sony servisu.

Diskovi koje je moguće reproducirati

Vrsta	Logotip diska	Značajke	Ikona
Blu-ray disk		BD-ROM i BD-RE/BD-R u BDMV i BDAV modu, uključujući diskove od 8 cm (jednostrane) i DL diskove	
DVD VIDEO		Diskovi koji najčešće sadrže filmove, a mogu se kupiti ili unajmiti	
DVD/DATA DVD	 	DVD+RW/DVD+R u +VR modu ili DVD-RW/DVD-R u video i VR modu, uključujući diskove od 8 cm (jednostrane) i DVD+R DL/DVD-R DL diskove	
	 	DVD+RW/DVD+R/DVD-RW/DVD-R diskovi koji sadrže JPEG* slikovne datoteke	
			
AVCHD		Diskovi snimljeni u AVCHD formatu**	
CD		Glazbeni CD ili CD-R/CD-RW diskovi u glazbenom CD formatu	
DATA CD	–	CD-R/CD-RW diskovi koji sadrže JPEG slikovne datoteke	

* JPEG format u skladu s UDF (Universal Disk Format).

** Neki diskovi s AVCHD formatom možda se neće moći reproducirati, ovisno o uvjetima snimanja. Disk s AVCHD formatom se ne može reproducirati ako nije pravilno finaliziran.

Napomene o kompatibilnosti BD-ROM diskova

Pošto su specifikacije Blu-ray diska nove i još se razvijaju, neki se diskovi možda neće moći reproducirati ovisno o vrsti i verziji diska.

Audioizlaz se razlikuje ovisno o izvoru, spojenoj izlaznoj priključnici i odabranim postavkama zvuka.

Diskovi koji se ne mogu reproducirati

- BD diskovi s kutijom
- DVD-RAM diskovi
- HD DVD diskovi
- DVD Audio diskovi
- PHOTO CD diskovi
- Podatkovni dio CD dodatka (CD-Extra)
- VCD/Super VCD diskovi
- HD sloj na Super Audio CD diskovima
- BD-ROM/DVD VIDEO diskovi s različitim regionalnim kodom (str. 101).

Napomena o funkcijama reprodukcije BD/DVD diskova

Neke funkcije reprodukcije BD/DVD diskova mogu biti podešene od strane proizvođača softvera. Pošto ovaj sustav reproducira BD/DVD diskove prema sadržaju diska kojeg su izradili proizvođači softvera, neke značajke reprodukcije možda neće biti dostupne. Pogledajte upute isporučene uz BD/DVD disk.

Regionalni kôd (samo BD-ROM/DVD VIDEO)

Na stražnjoj strani vašeg sustava otisnut je regionalni kôd i uređaj može reproducirati samo BD-ROM/DVD VIDEO (samo reprodukcija) diskove označene istim regionalnim kodom. Ovaj sustav se koristi za zaštitu autorskih prava. Sustav može reproducirati i DVD VIDEO diskove označene s . Pokušate li reproducirati neki drugi DVD VIDEO disk, na TV zaslonu se pojavi poruka [Playback prohibited by region code.] (odnosno, reprodukcija ovog diska je zabranjena regionalnim kodom). Ovisno o BD-ROM/DVD VIDEO disku, regionalni kôd možda neće biti označen čak i ako je reprodukcija tih BD-ROM/DVD VIDEO diskova zabranjena prostornim ograničenjima.

Napomene o BD-RE/BD-R, DVD+RW/DVD+R, DVD-RW/DVD-R ili CD-R/CD-RW diskovima

Neki BD-RE/BD-R, DVD+RW/DVD+R, DVD-RW/DVD-R ili CD-R/CD-RW diskovi ne mogu se reproducirati na ovom sustavu zbog kvalitete snimke ili fizičkog stanja diska, ili zbog značajki uređaja za snimanje i sastavljačkog softvera. BD-R diskovi snimljeni na računalu ne mogu se reproducirati ako sadrže postscript.

CD ili DVD disk se ne može reproducirati ako nisu pravilno finalizirani. Za dodatne informacije, pogledajte upute za uporabu isporučene uz uređaj za snimanje. Imajte na umu da neke funkcije reprodukcije možda neće raditi kod nekih DVD+RW/DVD+R diskova, čak i ako su bili pravilno finalizirani. U tom slučaju, koristite normalnu reprodukciju za gledanje diska.

Napomene o diskovima

Ovaj proizvod namijenjen je reprodukciji diskova koji su usklađeni s Compact Disc (CD) standardom. DualDiscs i neki glazbeni diskovi kodirani s tehnologijom zaštite autorskih prava nisu usklađeni s Compact Disc (CD) standardom te se možda neće moći reproducirati na ovom proizvodu.

Napomena o dvoslojnom DVD disku

Reprodukcija slike i zvuka može se trenutno prekinuti prilikom izmjene slojeva.

Napomena o BD-RE/BD-R diskovima od 8 cm

Neki BD-RE/BD-R diskovi od 8 cm ne mogu se reproducirati na ovom sustavu.

Napomena o BD-RE/BD-R diskovima

Ovaj sustav podržava Ver. 2.1 BD-RE i Ver. 1.1 i 1.2 BD-R diskove, uključujući vrstu s organskim pigmentom BD-R (LTH vrsta).

Podržani formati zvuka

Sustav podržava sljedeće formate zvuka.

Funkcija	Format							
	LPCM 2ch	LPCM 5.1ch, LPCM 7.1ch	Dolby Digital	Dolby TrueHD, Dolby Digital Plus	DTS	DTS-ES Discrete 6.1, DTS-ES Matrix 6.1, DTS96/24	DTS-HD High Resolution Audio	DTS-HD Master Audio
"BD/DVD"	○	○	○	○	○	○*	○	○
"SAT/CABLE" "TV" (DIGITAL IN)	○	–	○	–	○	–	–	–

○: Podržani format.

–: Nepodržani format.

* samo BD

Napomena

- Tablica vrijedi samo kad podesite [BD Audio Setting] na [Direct] (str. 81) i [Sound Effect] na [Off] (str. 82). Ako se koristi drugo podešenje, ovisno o audioformatu, zvuk će se možda automatski dekodirati u prikladan format.

Razlučivost izlaznih videosignala

Razlučivost izlaznih videosignala varira ovisno o podešenju stavke [Output Video Format] u izborniku [Video Settings] (str. 79).

Postavke razlučivosti	Kad je [Output Video Format] podešeno na [HDMI]			Kad je [Output Video Format] podešeno na [Component Video]		
	VIDEO OUT priključnica	COMPONENT VIDEO OUT priključnica	HDMI OUT priključnica	VIDEO OUT priključnica	COMPONENT VIDEO OUT priključnice	HDMI OUT priključnica
480i/576i	480i/576i	480i/576i	480i/576i	480i/576i	480i/576i	480i/576i
480p/576p	480i/576i	480i/576i	480p/576p	480i/576i	480p/576p	480p/576p
720p	480i/576i	480i/576i	720p	480i/576i	720p*	720p*
1080i	480i/576i	480i/576i	1080i	480i/576i	1080i*	1080i*
1080p	nema slike	nema slike	1080p	ne može se odabrati	ne može se odabrati	ne može se odabrati

* Zaštićeni sadržaji na DVD disku emitiraju se pri razlučivosti od 480p/576p.

Kad je [Output Video Format] podešeno na [Video]

480i/576i videosignali se emitiraju iz VIDEO OUT ili COMPONENT VIDEO OUT priključnice, a 480p/576p videosignali se emitiraju iz HDMI OUT priključnice.

Tehnički podaci

Pojačalo

Stereo mod (nominalno)	108 W + 108 W (pri 3 ohma, 1 kHz, 1% THD)
Surround mod (referentno)	RMS izlazna snaga Prednji L/Prednji R/ Središnji*: 143 W (po kanalu pri 3 ohma, 1 kHz, 10% THD) Subwoofer*: 285 W (pri 1,5 ohma, 80 Hz, 10% THD)

* Ovisno o podešenju zvučnog ugođaja iz izvora zvuka, možda se neće čuti zvuk.

Ulazi (analogni)	
TV (AUDIO IN)	Osjetljivost: 450/250 mV Impedancija: 50 kiloohma
AUDIO (AUDIO IN)	Osjetljivost: 450/250 mV Impedancija: 50 kiloohma

Ulazi (digitalni)	
TV (OPTICAL)	Impedancija: -
SAT/CABLE (COAXIAL)	Impedancija: 75 ohma

Video

Izlazi	VIDEO: 1 Vp-p/75 ohma COMPONENT: Y: 1 Vp-p/75 ohma Pb/Cb, Pr/Cr: 0,7 Vp-p/75 ohma HDMI OUT: Tip A (19-pinski)
--------	---

BD/DVD/CD sustav

Sustav formata signala	PAL/NTSC
------------------------	----------

Radio (tuner)

Sustav	PLL, kvarcom kontroliran digitalni sintetizator
FM prijemnik	
Raspon ugađanja	87,5 MHz - 108,0 MHz (korak 50 kHz)
Antena	FM žičana antena
Antenske priključnice	75 ohma, nesimetrično
Međufrekvencija	10,7 MHz

Zvučnici

Prednji (SS-TSB91)

Sustav zvučnika	2-sistemski, s 2 zvučnika, bas-refleksni
Zvučnička jedinica	Visokotonac: 20 mm stožasti Niskotonac: 65 mm stožasti
Nazivna impedancija	3 ohma

Dimenzije (približno)	115 mm × 640 mm × 85 mm (š/v/d) (dio za postavljanje na zid) 295 mm × 1190 mm × 295 mm (š/v/d) (cijeli zvučnik)
Masa (približno)	1,5 kg (dio za postavljanje na zid) 3,7 kg (cijeli zvučnik)

Središnji (SS-CTB91)

Sustav zvučnika	Puni raspon, magnetski oklopljen
Zvučnička jedinica	30 mm × 60 mm stožasti
Nazivna impedancija	3 ohma
Dimenzije (približno)	380 mm × 51 mm × 68 mm (š/v/d)
Masa (približno)	0,4 kg

Surround (SS-TSB91)

Sustav zvučnika	2-sistemski, s 2 zvučnika, bas-refleksni
Zvučnička jedinica	Visokotonac: 20 mm stožasti Niskotonac: 65 mm stožasti
Nazivna impedancija	3 ohma
Dimenzije (približno)	115 mm × 640 mm × 85 mm (š/v/d) (dio za postavljanje na zid) 295 mm × 1190 mm × 295 mm (š/v/d) (cijeli zvučnik)

Masa (približno)	1,5 kg (dio za postavljanje na zid) 3,7 kg (cijeli zvučnik)
------------------	---

Subwoofer (SS-WSB91)

Sustav zvučnika	Subwoofer, bas refleksni
Zvučnička jedinica	180 mm stožasti
Nazivna impedancija	1,5 ohma
Dimenzije (približno)	225 mm × 395 mm × 325 mm (š/v/d)
Masa (približno)	6,2 kg

Općenito

Napajanje	220 V - 240 V AC, 50/60 Hz
Potrošnja	Uključen: 120 W Pripravno stanje: 0,3 W (u štednom modu)
Izlazni napon/struja	
LAN (100)	100BASE-TX Terminal
EXT	Utor za vanjsku memo- riju (Za spajanje vanjske memorije)
	DC izlaz: 5 V 500 mA maks.

Dimenzije (približno)	430 mm × 93 mm × 400 mm (š/v/d) uključujući dijelove koji strše 430 mm × 93 mm × 430 mm (š/v/d) (uključujući bežični primopredajnik)
Masa (približno)	5,4 kg

Surround pojačalo (TA-SA100WR)

Pojačalo	
Stereo mod (nominalno)	80 W + 80 W (pri 3 ohma, 1 kHz, 1% THD)
Surround mod (referentno)	RMS izlazna snaga 143 W (po kanalu pri 3 ohma, 1 kHz, 10% THD)*

* Ovisno o izvoru, zvuk se možda neće reproducirati.

Nazivna impedancija	3 - 16 Ω
Općenito	
Napajanje	220 V - 240 V AC, 50/60 Hz
Potrošnja	Uključen: 50 W
Dimenzije (približno)	85 mm × 100 mm × 330 mm (š/v/d) (uključujući bežični primopredajnik) 85 mm × 100 mm × 345 mm (š/v/d) uključujući pokrov kabela zvučnika i držač kabela zvučnika
Masa (približno)	1,7 kg uključujući pokrov kabela zvučnika i držač kabela zvučnika

Bežični primopredajnik (EZW-RT10/EZW-RT10A*)

Sustav komunikacije	S-AIR specifikacija verzije 1.0
Frekvencijski pojas	2,4000 GHz - 2,4835 GHz
Način modulacije	DSSS
Napajanje	DC 3,3 V, 350 mA
Dimenzije (približno)	50 mm × 13 mm × 60 mm (š/v/d)
Masa (približno)	24 g

Dizajn i tehnički podaci podložni su promjenama bez najave. Proizvođač ne preuzima odgovornost za eventualne tiskarske pogreške.

- Potrošnja u pripravnom stanju 0,3 W.
- U određenim tiskanim pločicama nisu korišteni halogenirani usporivači vatre.
- Više od 85% efikasnosti napajanja sklopa pojačavanja postignuto je pomoću digitalnog pojačala, S-Master.

Popis jezičnih kodova

Nazivi jezika odgovaraju ISO 639: 1988 (E/F) standardu.

Kôd	Jezik	Kôd	Jezik	Kôd	Jezik	Kôd	Jezik
1027	Afarski	1183	Irski	1347	Maorski	1507	Samoanski
1028	Abhazijski	1186	Škotski Gelik	1349	Makedonski	1508	Šona
1032	Afrikaans	1194	Galicijski	1350	Malajalamski	1509	Somalijski
1039	Amharički	1196	Guaranski	1352	Mongolski	1511	Albanski
1044	Arapski	1203	Gudžaratski	1353	Moldavski	1512	Srpski
1045	Asameski	1209	Hauski	1356	Maratijski	1513	Sivati
1051	Ajmarski	1217	Hindi	1357	Malajski	1514	Sesoto
1052	Azerbejdžanski	1226	Hrvatski	1358	Malteški	1515	Sudanski
1053	Baškirski	1229	Mađarski	1363	Burmski	1516	Švedski
1057	Bjeloruski	1233	Armenski	1365	Naurski	1517	Svahili
1059	Bugarski	1235	Interlingua	1369	Nepalski	1521	Tamilski
1060	Biharski	1239	Interlingue	1376	Nizozemski	1525	Telugu
1061	Bislamski	1245	Inupijak	1379	Norveški	1527	Tadžik
1066	Bengalski; Bangla	1248	Indonezijski	1393	Okcitanski	1528	Tai
1067	Tibetski	1253	Islandski	1403	(Afanski) Oromo	1529	Tigrinjski
1070	Bretonski	1254	Talijanski	1408	Orijnski	1531	Turkmenski
1079	Katalanski	1257	Hebrejski	1417	Pandžapski	1532	Tagaloški
1079	Katalanski	1261	Japanski	1428	Poljski	1534	Sestvanski
1093	Ķorzikanski	1269	Jidiš	1435	Pashto; Pushto	1535	Tonga
1097	Ķeški	1283	Javanski	1436	Portugalski	1538	Turski
1103	Velški	1287	Gruzijski	1463	KeĶuanski	1539	Tsonga
1105	Danski	1297	Kazahstanski	1481	Reto-romanski	1540	Tatarski
1109	NjemaĶki	1298	Grenlandski	1482	Kirundski	1543	Twi
1130	Butanski	1299	Kambodžijski	1483	Rumunjski	1557	Ukrajinski
1142	GrĶki	1300	Kannada	1483	Rumunjski	1564	Urdu
1144	Hrvatski	1301	Korejski	1489	Ruski	1572	Uzbeški
1145	Esperanto	1305	Kašmirski	1491	Kinjarvandski	1581	Vijetnamski
1149	Španjolski	1307	Kurdski	1495	Sanskrt	1587	Volapuk
1150	Estonski	1311	Kirgiški	1498	Sindi	1613	Volof
1151	Baskijski	1313	Latinski	1501	Sango	1632	Ksosa
1157	Perzijski	1326	Lingalski	1502	Hrvatsko-srpski	1665	Joruba
1165	Finski	1327	Laotinski	1503	Singaleški	1684	Kineski
1166	Fidži	1332	Litvanski	1505	SlovaĶki	1697	Zulu
1171	Fareski	1334	Latvijski; Letiš	1506	Slovenski		
1174	Francuski	1345	Malaški				
1181	Frizijski					1703	Neodređeno

Popis regionalnih kodova funkcije ograniĶenja reprodukcije

Kôd	Regija	Kôd	Regija	Kôd	Regija	Kôd	Regija
2044	Argentina	2109	NjemaĶka	2376	Nizozemska	2543	Tajvan
2047	Australija	2200	GrĶka	2390	Novi Zeland	2528	Tajland
2046	Austrija	2219	Hong Kong	2379	Norveška	2184	Velika Britanija
2057	Belgija	2248	Indija	2427	Pakistan		
2070	Brazil	2238	Indonezija	2424	Filipini		
2079	Kanada	2239	Irska	2428	Poljska		
2090	Ķile	2254	Italija	2436	Portugal		
2092	Kina	2276	Japan	2489	Rusija		
2093	Kolumbia	2304	Koreja	2501	Singapur		
2115	Danska	2333	Luksemburg	2149	Španjolska		
2165	Finska	2363	Malezija	2499	Švedska		
2174	Francuska	2362	Meksiko	2086	Švicarska		

Propisi i uvjeti uporabe i sporazum o dozvoli za krajnjeg korisnika

Sony Blu-ray Disk uređaj ("Proizvod") i pridruženi softver ("Softver") proizvela je tvrtka Sony Electronics Inc. i njene podružnice ("Sony"). Sony također pruža i održava pridruženi servis ("Servis"), uključujući svaku stranicu koja je dostupna kroz naslovnu internetsku stranicu servisa ("Stranica"). Softver uključuje softver koji se koristi u Proizvodu, pohranjen na bilo kojem mediju, pridružen Proizvodu ili na bilo koji drugi način isporučen od tvrtke Sony; prezet sa Stranice ili na bilo koji drugi način omogućen ili isporučen od tvrtke Sony; bilo kakav takav medij i svaki ispisani ili "on-line" ili elektronski dokument pridružen Proizvodu i sve nadogradnje i buduće nadogradnje.

KAD PRISTUPITE, PREGLEDAVATE ILI KORISTITE SERVIS, PROIZVOD, SOFTVER I/ILI STRANICU, PRIHVAĆATE, BEZ OGRANIČENJA ILI OSPOSOBLJENOSTI, PROPISE I UVJETE KOJI SU OVdje NAVEDENI, ZAŠTITU PRIVATNOSTI NAVEDENU NA SONY STRANICI I SVE DODATNE PROPISE I UVJETE UPORABE KOJI SU OVdje NAVEDENI U BILO KOJEM DIJELU USLUGE I STRANICE (OPĆENITO "SPORAZUM"). AKO SE NE SLAŽETE S PROPISIMA I UVJETIMA OVOG SPORAZUMA, SONY NE DOZVOLJAVI NI OVdje NAVEDENA PRAVA, TE VAS MOLIMO DA NE KORISTITE SERVIS, PROIZVOD, SOFTVER I/ILI STRANICU.

1. Vlasništvo

Softver i svi materijali o Servisu i/ili Stranici, uključujući ali ne ograničavajući samo na slike, softver i tekst ("Sadržaj") zaštićeni su autorskim pravom prema zakonu o autorskom pravu i međunarodnim konvencijama. Ne možete koristiti Softver, Servis, Proizvod, Sadržaj i Stranicu na način koji ovdje nije naveden. Na Stranici ili kod Servisa može se naći na vlasničke logotipe, oznake servisa i zaštitne znakove. Premda su oni dostupni kod Servisa/na Stranici, Sony vam ne odobrava nikakvu dozvolu za uporabu tih vlasničkih logotipa, oznaka servisa ili zaštitnih znakova. Svaka neodobrena uporaba Servisa, Stranice, Sadržaja ili Softvera može povrijediti zakone o zaštiti autorskih prava, zakone o zaštićenim oznakama, zakone o privatnosti i javnosti i građanske i kriminalne statute. Svi naslovi i autorska prava unutar i u vezi Softvera ili materijala o Servisu/Stranici i sve kopije Softvera vlasništvo su tvrtke Sony, njegovih davatelja licencije ili dobavljača. Sva prava koja nisu izričito odobrena ovim Sporazumom zadržava Sony, davatelj licencije i dobavljači.

2. Vaša prava i ograničena dozvola

Servis, Stranica, Softver, Sadržaj i Proizvod namijenjeni su samo za osobnu uporabu. Odgovorni ste za sve svoje daljnje aktivnosti, uključujući sve pravne odgovornosti proizilaze iz vaše uporabe Servisa ili drugih ljudi koji koriste Servis putem vašeg Proizvoda ili Računa (kako je definiran u nastavku). Možete koristiti Servis, Stranicu, Softver, Sadržaj i Proizvod samo za zakonite svrhe. Ne smijete distribuirati, razmjenjivati, mijenjati, prodavati ili prenositi nijednu stavku koja se može kopirati iz Servisa ili Stranice, uključujući ali ne ograničavajući na bilo kakav tekst, slike, zvuk i video-sadržaj, za nikakve poslovne, komercijalne ili javne svrhe. Sve dok se pridržavate propisa ovog Sporazuma, Sony vam odobrava ne-ekskluzivno, neprenosivo, ograničeno pravo na pristup, prikaz i uporabu Servisa, Stranice i Softvera kako je navedeno u ovom Sporazumu. Slažete se da nećete ometati/raskidati niti pokušati ometati/raskidati rad ovog Servisa, Stranice ili Softvera ni na koji način.

3. Korisnički račun i privatnost

Kao dio vaše uporabe Proizvoda, Usluge, Stranice i/ili Softvera, Sony može zahtijevati od vas otvaranje korisničkog računa ("Račun") za koji trebate dati Sonyju istinite, točne, aktualne i potpune informacije o sebi te da održavate ili odmah obnavljate takve informacije. Sami ste odgovorni za održavanje povjerljivosti eventualnih i svih svojih zaporki povezanih s tim Računom. Pristajete odmah

obavijestiti Sony o svakoj neovlaštenoj uporabi vaše zaporka ili o bilo kakvom drugom narušavanju sigurnosti u vezi s Uslugom, Stranicom i/ili Softverom.

Sonyjeva Pravila privatnosti su navedena na Stranici <http://products.sel.sony.com/SEL/legal/privacy.html>, a njihovi uvjeti su ugrađeni ovdje i primjenjuju se na vašu uporabu Računa, Proizvoda, Usluge, Stranice i Softvera.

4. Automatska nadogradnja

Softver sadrži funkciju koja omogućuje automatsku nadogradnju kad je Proizvod spojen na server koji pripada tvrtki Sony ili trećoj strani prema odobrenju tvrtke Sony. Kad naznačite da ne namjeravate koristiti ovu funkciju automatske nadogradnje, ili kad je upitna postavka za automatsku nadogradnju aktivirana a vi odbijete izvršiti nadogradnju, pretpostavlja se da se slažete da poboljšanja sigurnosne funkcionalnosti, ispravci grešaka, druga funkcionalna nadogradnja i sve ostale promjene koje Sony nudu putem takve nadogradnje neće biti primijenjene na Softver i da to može utjecati na trenutnu i daljnju uporabu Softvera.

Kad je u prethodnom odjeljku opisana funkcija automatske nadogradnje aktivirana, pretpostavlja se da se slažete (a) da će Softver automatski biti nadograđen jer je to nužno za poboljšanje sigurnosne funkcionalnosti, radi ispravljanja grešaka, poboljšanja funkcionalnosti nadogradnje ili radi neke druge svrhe i (b) da nadogradnja Softvera može obuhvaćati povećanje, izmjene ili uklanjanje funkcionalnosti Softvera.

5. Dodatni propisi vezani za uporabu Softvera Proizvoda

Softver možete koristiti samo u spoju s Proizvodom koji je pridružen Softveru. Softver je licenciran, nije prodan. U dodatku propisima koji su naznačeni u drugim dijelovima ovog Sporazuma, Softver je podložan sljedećem:

Uporaba Softvera. Softver možete koristiti u spoju s Proizvodom za osobnu uporabu.

Obrnuti inženjering, rastavljanje i rasklapanje su zabranjeni. Ne smijete mijenjati, vršiti obrnuti inženjering, rastavljati niti rasklapati Softver u cjelini niti u dijelovima.

Razdvajanje komponenti. Softver je licenciran kao jedan proizvod. Njegovi sastavni dijelovi ne smiju se razdvajati radi uporabe na više od jednog uređaja, osim ako Sony to nije izričito odobrio.

Podatkovne datoteke. Softver može automatski izraditi podatkovne datoteke koje se koriste uz Softver. Svaka takva podatkovna datoteka smatra se dijelom Softvera.

Najam. Ne smijete iznajmljivati niti unajmljivati Softver.

Prijenos Softvera. Možete trajno prenijeti sva svoja prava opisana u ovom Sporazumu samo prodajom ili prijenosom Softvera radi prodaje ili prijenosa vašeg Proizvoda, pod uvjetom da ne zadržite kopije, prenesete cijeli Softver (uključujući sve kopije, komponentne dijelove, medije i pisane materijale, sve verzije i eventualne nadogradnje Softvera, kao i ovaj Sporazum) i da se primatelj slaže s uvjetima ovog Sporazuma.

Zavisni Softver. mrežni servisi ili ostali proizvodi koji nisu Softver ali o kojima ovise performanse Softvera mogu se prekinuti ili obustaviti na zahtjev dobavljača (dobavljača softvera, usluga ili od strane Sonyja).

Rizične aktivnosti. Softver nije otporan na kvarove i nije dizajniran, proizveden ili namijenjen uporabi ili preprodaji u opasnim okruženjima koja zahtijevaju performanse bez kvarova, kao što su, primjerice, nuklearni objekti, zrakoplovna navigacija ili komunikacijski sustavi, kontrola zračnog prometa, strojevi za podržavanje života ili sustavi naoružanja, u kojima kvar Softvera može prouzročiti smrt, ozljeđivanje ljudi ili tešku materijalnu i ekološku štetu ("Rizične aktivnosti"). Sony i njegovi dobavljači jasno se odriču svakog izraženog ili naznačenog jamstva za primjenu kod Rizičnih aktivnosti.

Ograničena prava vlade SAD-a. Softver je priložen s OGRANIČENIM PRAVIMA. Američka vlada ga smije koristiti, umazati ili objavljivati prema ograničenjima iz točke (c) (1) i (2) dokumenta Commercial Computer Software-Restricted Rights iz 48 CFR 52.227-19, kad je to primjenljivo. Proizvođač je Sony Electronics Inc., 16530 Via Esprillo, San Diego, CA 92127.

GNU General Public, Lesser General Public i druge licence.

Određeni dijelovi Softvera proizvedeni su prema licencama GNU Lesser General Public License, Verzija 2.1 (LGPL), GNU General Public License, Verzija 2 (GPL) i ostalim otvorenim kodiranim licencama ("Open Source Licenses"), čije su kopije pričvršćene na ovaj dokument i ugrađene u ovaj sporazum. Za dijelove Softvera kod kojih postoji konflikt između ovog Sporazuma i licenci Open Source Licenses, primijenit će se licence Open Source Licenses. **Dostupnost određenih izvornih kodova.** Sny omogućava dostupnost izvornih kodova za neke dijelove SOFTVERA po licenci GPL/LGPL LICENSES. Molimo pogledajte <http://www.sony.com/linux> za pristup i upute za učitavanje takvog izvornog koda.

6. Promjene vezane uz Servis

Sony zadržava pravo da prekine jednu, neke ili sve značajke Servisa kojeg primате u bilo koje vrijeme. Sony može s vremena na vrijeme promijeniti, dodati ili ukloniti značajke i funkcionalnost, nadograditi ili izmijeniti Servis, Stranicu i/ili Softver bez najave. Možete, na zahtjev tvrtke Sony, primiti poruku u vezi tih promjena i novih značajki/funkcionalnosti. Svaki novi tekst, sadržaj, datoteka, podatak, proizvod, usluga, informacija, softverski alat ili druga značajka koju je omogućio Sony (putem mreže ili CD-ROM diska ili na drugi način) (uključujući, ali ne ograničavajući na sve automatske nadogradnje Softvera opisane u Odljčku 4 ovog Sporazuma) biti će podložni ovom Sporazumu, ako se za takvu značajku mogu primijeniti drugačiji propisi i uvjeti, takvi propisi i uvjeti imat će prioritet kod primjene na tu značajku, u odnosu na ovaj Sporazum.

7. Povjerljivost

Svaku informaciju vezanu Proizvod i Dokumentaciju koja je isporučena u skladu s ovim Sporazumom i nije javno poznata, Zadržat ćete povjerljivom. Slažete se da takve informacije nećete prenijeti niti jednoj trećoj strani bez prethodnog pisanog pristanka.

8. Sonyjevo pravo na ukidanje ili izmjenu propisa ili uvjeta ovog Sporazuma

Sony može dodati, promijeniti ili ukloniti bilo koji dio, propis ili uvjet ovog Sporazuma u bilo koje vrijeme, bez prethodne najave. Bilo koje promjene ovog Sporazuma ili bilo koji propisi postavljeni na Servis i/ili Stranicu primjenjuju se od trenutka kad su postavljeni. Nastavljanjem uporabe Servisa, Proizvoda, Softvera i/ili Stranice nakon postavljanja promjena, smatra se da prihvaćate te promjene. SONY MOŽE DODATI, PROMIJENITI, PREKINUTI, UKLONITI ILI OBUSTAVITI BILO KOJI DRUGI SADRŽAJ KOJI JE POSTAVLJEN NA SERVIS I/ILI STRANICU, UKLJUČUJUĆI ZNAČAJKE I SPECIFIKACIJE PROIZVODA OPISANIH ILI NAVEDENIH NA SERVISU I/ILI STRANICI, PRIVREMENO ILI TRAJNO, U BILO KOJE VRIJEME, BEZ NAJAVE I BEZ OBVEZE. BEZ NARUŠAVANJA BILO KOJIH DRUGIH PRAVA, SONY MOŽE OBUSTAVITI ILI PONIŠTITI OVAJ UGOVOR ODMAH PO NAPOMENI, UKOLIKO SE USTANOVI DA NISTE POŠTOVALI PROPISE I UVJETE OVOG SPORAZUMA. Nakon poništavanja, Softver trebate uništiti unutar četrnaest (14) dana nakon datuma takvog poništavanja, i na zahtjev tvrtke Sony, isporučiti Snyju potvrdu o takvom uništenju. Sony može poduzeti sve zakonske i tehničke mjere kako bi spriječio povredu i/ili kako bi osnažio ovaj Sporazum, uključujući bez ograničenja, trenutno poništenje vašeg pristupa Servisu, ako smatramo da kršite prava ovog Sporazuma.

9. Odsteta

Slažete se da ćete odstetiti, braniti i držati Sony i sve njegove agente, direktore, zaposlenike, dostavljače informacija, nositelje i korisnike licenci, suradnike, dobavljače sadržaja, činovnike i roditelje (zajedno "Odstetne strane"), neudžne za bilo koju ili sva narušavanja ili cijene (uključujući, bez ograničenja, plaćanje odvjetnika i ostalih troškova), nastale od Odstetne strane u vezi s bilo kojom tvrdnjom proizašlom iz (i) bilo koje povrede ili navodne povrede ovog Sporazuma na bilo koji način, s vaše strane, (ii) bilo kojih informacija koje prenesete Snyju, (iii) bilo koje vaše povrede ili navodne povrede prava treće strane ili (iv) bilo koje štete koje ste vi prouzročili ili navodno prouzročili na Servisu. Suradivat ćete koliko je razumno potrebno radi obrane Odstetnih strana od bilo kojih navoda. Sony i/ili Odstetne strane zadržavaju pravo, na vlastiti trošak, na pretpostavku ekskluzivne obrane i kontrolu bilo koje stavke koja je inače podložna vašoj ošteti i vi se ni u jednom slučaju nećete nagoditi oko niti jedne stavke bez pisanog pristanka tvrtke Sony i/ili Odstetnih stranaka.

10. ODRICANJE OD JAMSTVA I ODŠTETE; OGRANIČENJE ODGOVORNOSTI

RAZUMIJETE DA JE ZA UPORABU OVOG PROIZVODA I SERVISA POTREBNA USLUGA INTERNETA KOJU OMOGUĆAVATE SAMI, TE ZA KOJU STE ISKLJUČIVO SAMI ODGOVORNI. FUNKCIONALNOST PROIZVODA I/ILI SERVISA MOŽE BITI OGRANIČENA ILI ZABRANJENA OVISNO O MOGUĆNOSTIMA ILI TEHNIČKIM OGRANIČENJIMA VAŠE USLUGE INTERNETA.

SOFTVER, SERVIS, PROIZVOD, SADRŽAJ I/ILI STRANICU UPOTREBLJAVATE NA VLASTITI RIZIK. SOFTVER, SERVIS, SADRŽAJ I STRANICA SU ISPUŠČENI U STANJU "KAKVOM JESU" I KOLIKO GOD JE OMOGUĆENO ZAKONOM, SONY NE PREDSTAVLJA NIKAKVA JAMSTVA BILO KOJE VRSTE (1) ZA TOČNOST, PRODAJU ILI NAMJENU ZA ODREĐENU SVRHU ILI NE-POVREDJIVANJE POVEZANO SA SERVISOM, STRANICOM I/ILI SOFTVEROM; (2) DA SU DOSTUPNI SERVER(I) KOJI OMOGUĆUJU SERVIS, SOFTVER I/ILI STRANICU OSLOBODJENI VIRUSA ILI DRUGIH KOMONENTI KOJE MOGU ZARAZITI, OŠTETITI ILI UZROKOVATI ŠTETU NA VAŠEM RAČUNALU, TV PRIJEMNIKU, OSTALOJ OPREMI ILI BILO KOJEM DRUGOM VLASNIŠTVU. NADALJE, SONY NE JAMČI NITI PREDSTAVLJA UPORABU ILI REZULTATE UPORABE SOFTVERA, SERVISA I/ILI STRANICE U UVJETIMA KOREKTNOSTI, TOČNOSTI, POUZDANOSTI ILI NA BILO KOJI DRUGI NAČIN. NIKAKVE USMENE ILI PISANE INFORMACIJE ILI SAVJETI KOJE JE DAO SONY ILI OVLAŠTENI SONY PREDSTAVNIK NEĆE PREDSTAVLJATI JAMSTVO NITI NA BILO KOJI NAČIN POVEĆATI OPSEG OVOG JAMSTVA. AKO SE POKAŽE DA SU SOFTVER, SERVIS I/ILI STRANICA MANJKAVI, VI (A NE SONY ILI OVLAŠTENI SONY ZASTUPNIK) PREUZIMATE CIJELI ISPIS SVIH POTREBNIH SERVISIRANJA, POPRAVKA ILI ISPRAVKA.

NI POD KOJIM OKOLNOSTIMA, UKLJUČUJUĆI ALI NE OGRANIČAVAJUĆI NA NEMAR TVRTKE SONY ILI PROBLEM VEZAN S DOBAVLJAČEM SADRŽAJA (TREĆA STRANA), SONY NEĆE BITI ODGOVORAN ZA BILO KAKVU POSLJEDIČNU, IZRAVNU, SLUČAJNU, NEIZRAVNU, KAZNENU ILI POSEBNU ŠTETU POVEZANU S (A) UPORABOM, (B) NEMOGUĆNOŠĆU UPORABE, ILI (C) GREŠKAMA U SOFTVERU, SERVISU, PROIZVODU I/ILI STRANICI, ČAK I AKO JE SONY ILI OVLAŠTENI PREDSTAVNIK BIO OBAVIJEŠTEN O MOGUĆNOSTI NASTANKA TAKVE ŠTETE. NEKE DRŽAVE NE DOZVOLJAVAJU ISKLJUČIVANJE ILI OGRANIČAVANJE POSLJEDIČNE ILI SLUČAJNE ŠTETE, TAKO DA SE GORNJE OGRANIČENJE I ISKLJUČIVANJE MOŽDA NE ODNOSI NA VAS. NI U KOJEM SLUČAJU NEĆE UKUPNA ODGOVORNOST TVRTKE SONY SPRAM VAŠ ZA SVE ODŠTETE, GUBITKE I UZROKE POSTUPKA (BILO U UGOVORU ILI DELIKTU, UKLJUČUJUĆI ALI NA OGRANIČAVAJUĆI NA NEMAR ILI U NEKOM DRUGOM SLUČAJU) BITI VEĆE OD 100 AMERIČKIH DOLARA.

11. Općenite odredbe

Ovaj Sporazum, ograničeno jamstvo pripisano Proizvodu, zajedno sa svim dodatnim propisima postavljanim na Servisu ili Stranici, zajedno predstavljaju cijeli sporazum između tvrtke Sony i vas u odnosu na vašu uporabu Proizvoda, Servisa, Stranice, Sadržaja i Softvera. Svaka daljnja napomena od tvrtke Sony može biti odaslana pismom, elektronskom poštom ili postavljanjem na Servis ili Stranicu. Svaki uzrok ili postupak koji vam se može desiti u odnosu na vašu uporabu ove Stranice treba se izvršiti unutar (1) godine nakon što se tvrdnja ili uzrok postupka pojavio. Ako iz bilo kojeg razloga sud ili ovlašteno tijelo zaključe da je bilo koja odredba ovog Sporazuma, ili daljnjeg dijela, neprovediva, ta odredba će se provesti do maksimalnog dozvoljenog stupnja provedivosti kako bi se sačuvala namjena ovog Sporazuma, a preostali propisi i uvjeti Sporazuma provodit će se punom snagom i u punom djelovanju. Ovaj Sporazum će se provoditi u skladu sa zakonima države Delaware u Sjedinjenim Američkim Državama, bez obaziranja na njegovo nepodudaranje sa zakonskim propisima. Pristajete na isključivu jurisdikciju federalnog ili državnog suda u Delawareu.

Rječnik

AVCHD

AVCHD format je format 'high-definition' digitalne videokamere koji se koristi za snimanje SD (standard definition) ili HD (high definition) signala specifikacije 1080i* ili 720p** na DVD diskove, pomoću učinkovite tehnologije za kodiranje kompresije podataka. MPEG-4 AVC/H.264 format se koristi za komprimiranje videopodataka, a sustav Dolby Digital ili Linear PCM za komprimiranje audiopodataka. MPEG-4 AVC/H.264 format učinkovitije komprimira slike u usporedbi s konvencionalnim formatom kompresije slika. MPEG-4 AVC/H.264 format omogućuje da videosignali visoke definicije (HD), koji su snimljeni digitalnim kamkorderom, budu snimljeni na DVD disk, na isti način kao i televizijski signali standardne definicije (SD).

* Specifikacija visoke definicije koja koristi 1080 efektivnih linija za skeniranje i interlace format.

** Specifikacija visoke definicije koja koristi 720 efektivnih linija za skeniranje i progressive format.

BD-J aplikacija

BD-ROM format podržava Java aplikaciju za interaktivne funkcije.

"BD-J" dobavljačima sadržaja nudi gotovo neograničenu funkcionalnost kod izrade interaktivnih BD-ROM naslova.

BD-R

BD-R (Blu-ray Disc Recordable) je Blu-ray disk na kojeg se može snimati jedanput, dostupan u istim kapacitetima kao i niže navedeni BD disk. Pošto se sadržaj može snimiti ali se ne može presnimati, BD-R disk se može koristiti za pohranu vrijednih podataka ili za pohranu i distribuciju videomaterijala.

BD-RE

BD-RE (Blu-ray Disc Rewritable) je Blu-ray disk na kojeg se može snimati i presnimavati, dostupan u istim kapacitetima kao i niže navedeni BD disk. Značajka ponovnog snimanja omogućuje veće mogućnosti editiranja i uporabu aplikacija s vremenskim pomakom.

BD-ROM

BD-ROM disk (Blu-ray Disc Read-Only Memory) proizvodi se za komercijalnu uporabu i dostupan je u istim kapacitetima kao i niže navedeni BD disk. Za razliku od konvencionalnih filmskih i videosadržaja, ovaj disk nudi poboljšane značajke, primjerice, interaktivan sadržaj, uporabu skočnih izbornika, izbor prikaza titlova i slideshow (prezentacija) prikaz. Premda BD-ROM disk može sadržavati bilo koji oblik podataka, većina BD-ROM diskova sadrži filmove u High Definition formatu, za reprodukciju na Blu-ray Disc/DVD uređajima.

Blu-ray Disc (BD)

Format diska razvijen za snimanje/reprodukciju high-definition (HD) videosadržaja (za HDTV i sl.) i pohranu velike količine podataka. Blu-ray disk s jednim slojem može pohraniti do 25 GB podataka, a dvoslojni Blu-ray disk do 50 GB podataka.

O tehnologiji DCS (Digital Cinema Sound)

U suradnji s tvrtkom Sony Pictures Entertainment, Sony je izmjerio zvučne uvjete njihovih studija te je objedinio podatke mjerenja i Sony DSP (Digital Signal Processor) tehnologiju kako bi razvio "Digital Cinema Sound". "Digital Cinema Sound" simulira u kućnom kinu idealno zvučno okruženje kino dvorane na temelju zamisli redatelja filma.

Digital Cinema Auto Calibration

Digital Cinema Audio Calibration razvila je tvrtka Sony za automatsko mjerenje i podešavanje postavki zvučnika ovisno o uvjetima slušanja u najkraćem vremenu.

Dolby Digital

Ovaj format zvuka za kino dvorane napredniji je od Dolby Surround Pro Logic. U tom formatu, u surround zvučnicima čuje se stereo zvuk uz prošireno frekvencijsko područje i postoji nezavisni subwoofer kanal koji osigurava duboke basove. Taj format se također naziva i "5.1" jer se subwoofer kanal broji kao 0,1 kanal (budući da je on u funkciji samo kad je potreban efekt dubokih basova). Svih šest kanala se u ovom formatu snima nezavisno kako bi se osiguralo dobro odvajanje kanala. Osim toga, budući da se svi signali obrađuju digitalno, manje je izobličenje signala.

Dolby Digital Plus

Razvijena kao dodatak sustavu Dolby Digital, Dolby Digital Plus tehnologija kodiranja zvuka podržava 7.1 višekanalni surround zvuk.

Dolby Pro Logic II

Dolby Pro Logic II reproducira zvuk s dvokanalnih izvora preko pet punih kanala. Dekodiranje se izvodi pomoću unaprijedenog matričnog surround dekodera koji izvlači značajke zvuka s originalne snimke bez promjene ili dodavanja novih zvučnika.

■ Filmski mod

Filmski mod dekodiranja namijenjen je uporabi prilikom gledanja stereo TV emisija te programa kodiranih Dolby Surround sustavom. Rezultat je poboljšana usmjerenost zvučnog ugođaja koje se po kvaliteti približava diskretnom 5.1-kanalnom zvuku.

■ Glazbeni mod

Glazbeni mod se upotrebljava pri reprodukciji glazbenih stereo snimaka. Omogućuje široko i duboko zvučno polje.

Dolby Surround Pro Logic

Tehnologija obrade audiosignala, jedna vrsta Dolby Surround dekodiranja, iz 2-kanalnog proizvodi 4-kanalni zvuk. U usporedbi s prethodnim Dolby Surround sustavom, Dolby Pro Logic Surround prirodnije reproducira širenje zvuka s lijeve na desnu stranu i omogućuje bolje određivanje zvuka. Prednosti Dolby Pro Logic Surround sustava mogu se u potpunosti iskoristiti uz uporabu jednog para surround zvučnika i središnjeg zvučnika. Surround zvučnici reproduciraju mono zvuk.

Dolby TrueHD

Dolby TrueHD je tehnologija kodiranja bez gubitaka kvalitete, koja podržava do 8 kanala višekanalnog surround zvuka za sljedeću generaciju optičkih diskova. Reproducirani zvuk je vjeran originalnom izvorniku bit-za-bit.

DTS

Tehnologija komprimiranja digitalnog zvuka koju je razvila kompanija Digital Theater Systems, Inc. Ta tehnologija je usklađena s 5.1-kanalnim surround zvukom. Ovaj format sastoji se od stražnjeg stereo kanala te postoji i diskretni subwoofer kanal. DTS osigurava 5.1 diskretne kanale visokokvalitetnog digitalnog zvuka. Ostvareno je dobro odvajanje kanala, budući da su podaci svih kanala pojedinačno snimljeni i digitalno obrađeni.

DTS-HD High Resolution Audio

Razvijen je kao dodatak formata DTS Digital Surround. Podržava maksimalnu frekvenciju uzorkovanja od 96 kHz i 7.1 višekanalni surround zvuk.

DTS-HD High Resolution Audio omogućuje maksimalnu stopu prijenosa od 6 Mbps, uz sažimanje s gubitkom kvalitete (Lossy).

DTS-HD Master Audio

DTS-HD Master Audio omogućuje maksimalnu stopu prijenosa od 24,5 Mbps, koristi sažimanje bez gubitka kvalitete (Lossless) i u skladu je s maksimalnom frekvencijom uzorkovanja od 192 kHz te koristi maksimalno 7.1 kanala.

HDMI (High-Definition Multimedia Interface)

HDMI je sučelje koje podržava i video i audio signale na jednoj digitalnoj vezi, omogućujući uživanje u visokoj kvaliteti digitalne slike i zvuka. HDMI specifikacija podržava HDCP (High-bandwidth Digital Content Protection), tehnologiju zaštite od kopiranja koja uključuje tehnologiju kodiranja digitalnih videosignala.

Interlace format (Interlaced prikaz slike)

Interlace format je NTSC standard za prikaz TV slika uz frekvenciju od 30 slika u sekundi. Svaka slika se prikazuje dvaput, naizmjenično parne i neparne linije, brzinom od 60 prikaza u sekundi.

LTH (Low to High)

LTH je sustav za snimanje koji podržava vrstu BD-R diskova s organskim pigmentom.

Ograničenje reprodukcije (Parental Control)

Funkcija BD/DVD diska koja ograničava reprodukciju prema godinama korisnika zavisno od razine ograničenja u svakoj zemlji. Ograničenje se razlikuje od diska do diska; kad se aktivira, reprodukcija je u potpunosti onemogućena, prizori nasilja se preskaču ili se zamjenjuju drugim prizorima itd.

PhotoTV HD

"PhotoTV HD" omogućuje prikaz velikog broja detalja na slici, te prikaz suptilnih tekstura i boja, nalik na fotografiju. Spajanjem uređaja koji podržavaju Sony "PhotoTV HD" pomoću HDMI kabela, možete uživati u fotografijama pri zapanjujućoj kvaliteti Full HD prikaza. Primjerice, delikatna tekstura ljudske kože, cvijeća, pijeska i valova sada se može prikazati na velikom zaslonu u kvaliteti prikaza nalik na fotografiju.

Pop-up izbornik

Izbornik poboljšane funkcionalnosti, koji je dostupan na BD-ROM disku. Skočni izbornik pojavi se kad pritisnete POP UP/MENU tijekom reprodukcije i može se koristiti dok reprodukcija traje.

Progressivni format (sekvencijski prikaz)

Za razliku od interlace formata, progresivni format može prikazati 50 - 60 slika u sekundi prikazom svih njihovih linija (525 linija kod NTSC sustava). Poboljšava se ukupna kvaliteta slike, a fotografije, tekst i vodoravne linije djeluju oštrije. Ovaj format je kompatibilan s 525 ili 625 progresivnim formatom.

S-AIR (Sony Audio Interactive Radio frekvencija)

Odnedavna su na tržištu sve prisutniji BD/DVD, digitalni i drugi visokokvalitetni mediji. Kako bi se delikatni tonovi tih medija prenosili bez izobličenja, Sony je razvio tehnologiju koja se zove "S-AIR" za radijski prijenos nekomprimiranih digitalnih audiosignala te je ugradio tu tehnologiju u EZW-RT10/EZW-RT10A/EZW-T100.

Ta tehnologija prenosi digitalne audiosignale bez kompresije primjenom frekvencijskog raspona od 2,4 GHz iz ISM pojasa (Industrial, Scientific, and Medical pojas), kao i kod bežičnog LAN-a i Bluetootha.

x.v.Colour

x.v.Colour je poznati naziv za xvYCC standard kojeg je predložio Sony. xvYCC je međunarodni standard za obojani dio videosadržaja.

Taj standard može izraziti širi raspon boja od standarda emitiranja koji se trenutno koristi.

24p True Cinema

Filmovi snimljeni filmskom kamerom sastoje se od 24 sličice u sekundi.

Pošto konvencionalni TV prijemnici (i CRT i LCD i plazma) prikazuju sličice pri 1/60 ili 1/50 intervalima sekunde, 24 sličice ne izmjenjuju se istom brzinom. Kod spajanja na TV prijemnik s 24p značajkom, uređaj prikazuje svaku sličicu pri intervalu sekunde od 1/24 - isti interval koji je originalno snimljen filmskom kamerom, te se stoga reproducira originalni kino prikaz.

Softver ovog sustava može se ažurirati u budućnosti. Kako biste saznali detalje i dobili moguću ažuriranu verziju, posjetite sljedeći URL:
<http://support.sony-europe.com/>