

SONY[®]

Лентова тонколона

HT-ST9

ПРЕДУПРЕЖДЕНИЕ

Не инсталирайте устройството в затворени пространства, като например полица за книги или вграден шкаф.

За да намалите риска от пожар, не покривайте вентилационния отвор на устройството с вестници, покривки, завеси и др. Не излагайте устройството на въздействието на открити източници на пламък (например запалени свещи).

За да намалите риска от пожар или токов удар, избягвайте капене и разливане на течности върху устройството и не поставяйте върху него предмети, пълни с течности, като например вази.

Уредът не е изключен от електрическата мрежа, докато е свързан към електрически контакт, дори и самият уред да е изключен.

Тъй като захранващият кабел се използва за изключване на уреда от електрическата мрежа, включете го към леснодостъпен контакт. Ако забележите нещо необичайно в уреда, незабавно изключете щепсела на захранващия кабел от електрическия контакт.

Не излагайте батериите или устройството с поставени батерии на прекомерна топлина, като слънце и огън.

Да се използва само на закрито.

Препоръчителни кабели

Трябва да се използват правилно екранирани и заземени кабели и конектори за свързване на хостващите компютри и/или периферни устройства.

За потребителите в Европа

Съобщение за потребителите: Следната информация е приложима само за оборудване, продавано в държави, прилагащи директивите на ЕС.

Този продукт е произведен от или от името на Sony Corporation, 1-7-1 Konan Minato-ku Tokyo, 108-0075 Япония. Запитванията относно съответствието на продукта, базирано на законодателството на Европейския съюз, трябва да бъдат отправяни към упълномощения представител, Sony Deutschland GmbH, Hedelfinger Strasse 61, 70327 Stuttgart, Германия. За въпроси, свързани с обслужването или гаранцията, прегледайте адресите, посочени в отделните документи за сервизно обслужване или гаранция.



С настоящото Sony Corp. декларира, че това оборудване съответства на основните изисквания и другите съответни разпоредби на Директива 1999/5/EO.

За подробности, моля, посетете следния URL адрес:
<http://www.compliance.sony.de/>

Този продукт е предназначен за използване в следните държави. AT, BE, BG, HR, CY, CZ, DK, EE, FI, FR, DE, GR, HU, IS, IE, IT, LV, LI, LT, LU, MT, NL, NO, PL, PT, RO, SK, SI, ES, SE, CH, GB, AL, BA, MK, MD, RS, ME, Косово

Честотната лента 5150-5350 MHz е ограничена само за работа на закрито.

Това оборудване е тествано и е установено, че отговаря на ограниченията, изложени в Наредбата за EMC, при използване на свързващ кабел, не по-дълъг от 3 метра.



Изхвърляне на старо електрическо и електронно оборудване (приложимо за държавите от Европейския съюз и други страни в Европа със системи за разделно събиране на отпадъците)

Този символ върху продукта или опаковката му показва, че той не трябва да се изхвърля заедно с битовите отпадъци. Вместо това той трябва да бъде предаден в подходящ пункт за рециклиране на електрическо и електронно оборудване. Като осигурите правилното изхвърляне на този продукт, ще помогнете за предотвратяването на евентуалните негативни последици за околната среда и човешкото здраве, които иначе биха могли да възникнат при неподходящо изхвърляне на този продукт. Рециклирането на материалите ще помогне за запазването на природните ресурси. За по-подробна информация относно рециклирането на този продукт се обърнете към местната администрация, към службата за събиране на битови отпадъци или към магазина, от който сте закупили продукта.



Изхвърляне на използвани батерии (приложимо за държавите от Европейския съюз и други страни в Европа със системи за разделно събиране на отпадъците)

Този символ върху батерията или опаковката показва, че предоставената с този продукт батерия не трябва да се изхвърля заедно с битовите отпадъци. При определени батерии той може да се използва заедно с химически символ. Химическите символи за живак (Hg) или олово (Pb) са добавени, ако батерията съдържа повече от 0,0005% живак или 0,004% олово. Като осигурите правилното изхвърляне на тези батерии, ще помогнете за предотвратяването на евентуалните негативни последици за околната среда и човешкото здраве, които иначе биха могли да възникнат при неподходящо изхвърляне на батерията.

Рециклирането на материалите ще помогне за запазването на природните ресурси.

При продукти, които поради съображения за безопасност, производителност или цялостност на данните изискват постоянна връзка с вградена батерия, тя трябва да бъде заменена само от квалифициран сервизен персонал.

За да гарантирате правилното третиране на батерията, предайте продукта в края на експлоатационния му период в подходящ пункт за рециклиране на електрическо и електронно оборудване.

За всички други батерии прегледайте раздела за безопасното изваждане на батерията от продукта. Предайте батерията в подходящ пункт за рециклиране на използвани батерии.

За подробна информация относно рециклирането на този продукт или батерията се обърнете към местната администрация, към службата за събиране на битови отпадъци или към магазина, от който сте закупили продукта.

Относно тези „Инструкции за експлоатация“

- Указанията в настоящите Инструкции за експлоатация описват бутоните на дистанционното управление. Можете също да използвате разположените на лентовата тонколона бутони за управление, ако са със същите или подобни имена като тези на дистанционното управление.
- Някои илюстрации са представени като концептуални скици и може да се различават от действителните продукти.
- Елементите, показвани на телевизионния екран, може да се различават в зависимост от региона.
- Настройката по подразбиране е подчертана.
- Текстът в скоби ([--]) се показва на екрана на телевизора, а текстът, отделен с двойни кавички („--“), се показва на дисплея на предния панел.

Съдържание

Свързване → Ръководство за стартиране (отделен документ)

Относно тези „Инструкции за експлоатация“ 4

Слушане/преглед

Слушане на звук от телевизор, Blu-ray Disc™
плейър, кабелен/сателитен приемник и др. 7

Възпроизвеждане на музика/
снимки от USB устройство 8

Слушане на музика от BLUETOOTH устройство 8

Възпроизвеждане на музикални файлове/
файлове на снимки от други устройства чрез
мрежовата функция 8

Настройване на звука

Удоволствие от звукови ефекти
(футболен режим и др.) 9

Използване на функцията DSEE HX
(пресъздаване на аудиокодирани
файлове с естествено качество на звука) 10

BLUETOOTH Функции

Слушане на музика от BLUETOOTH устройство 11

Слушане на звук чрез предаване към съвместим
с BLUETOOTH-приемник 13

Мрежови функции

Свързване към кабелна мрежа 15

Свързване към безжична мрежа 16

Възпроизвеждане на музикални файлове/
файлове на снимки на домашната мрежа 16

Показване на екрана на мобилното устройство
на телевизора (Screen mirroring) 18

Удоволствие от разнообразни мрежови услуги
(Music Services) 18

Гледане на защитено с авторски права 4K съдържание

Свързване на 4K телевизор 20

Свързване на 4K устройства 21

Настройки и корекции

Използване на дисплея за настройка 22

Използване на менюто с опции 28





Други функции

Управление на системата чрез смартфон или таблет (SongPal)	30
Използване на функцията HDMI за „BRAVIA“ Sync	31
Деактивиране на бутоните на лентовата тонколона (заклучване за деца)	33
Спестяване на енергия в режим на готовност	33
Разрешаване на функцията за ИЧ повторител (когато не управлявате телевизора)	33
Допълнителни настройки за безжичната система (събуфер)	34
Промяна на ъгъла на лентовата тонколона	36
Монтиране на лентовата тонколона на стена	36
Поставяне на решетката	37

Допълнителна информация

Предпазни мерки	38
Отстраняване на неизправности	41
Указател на компонентите и контролите за управление	46
Типове файлове, които могат да бъдат възпроизведени	49
Поддържани аудиоформати	50
Спецификации	50
Относно BLUETOOTH комуникацията	53
Индекс	54
ЛИЦЕНЗНО СПОРАЗУМЕНИЕ С КРАЙНИЯ ПОТРЕБИТЕЛ	56

Слушане на звук от телевизор, Blu-ray Disc™ плейър, кабелен/сателитен приемник и др.

- 1 Натиснете HOME.**
На телевизионния екран се показва началното меню.
- 2 Натиснете ///, за да изберете желаня вход, след това натиснете .**
Можете да използвате и INPUT на дистанционното управление.

[TV]

„TV“

Устройство (телевизор и др.), което е свързано към жака TV (DIGITAL IN (TV)), или телевизор, съвместим с функцията Audio Return Channel, който е свързан към жака HDMI OUT (ARC)

[HDMI1]/[HDMI2]/[HDMI3]

„HDMI 1“/„HDMI 2“/„HDMI 3“

Устройство, свързано към HDMI IN 1, HDMI IN 2 или HDMI IN 3

[Bluetooth Audio]

„BT“

BLUETOOTH устройство, което поддържа A2DP

[Analog]

„Analog“

Устройство, свързано към жаковете ANALOG IN

[USB]

„USB“

USB устройство, свързано към  (USB) порта

[Screen mirroring]

„SCR M“

Устройство, съвместимо с огледален образ на екрана

[Home Network]

„H.Net“

Съдържание, съхранено на сървър

[Music Services]

„M.Serv“

Съдържание от музикални услуги, предлагани в интернет

Съвет









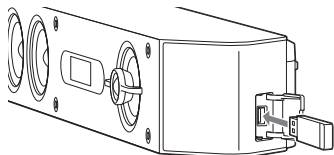





Можете също да натиснете PAIRING и MIRRORING на дистанционното управление, за да изберете съответно вход [Bluetooth Audio] и [Screen mirroring].

Възпроизвеждане на музика/ снимки от USB устройство

Можете да възпроизведете музикални файлове/файлове на снимки, съхранени на свързано USB устройство. За типове файлове, които могат да бъдат възпроизведени, вижте „Типове файлове, които могат да бъдат възпроизведени“ (стр. 49).

- 1 Свържете USB устройството към  (USB) порта.**
Вижте инструкциите за експлоатация на USB устройството, преди да направите връзката.



- 2 Натиснете HOME.**
На телевизионния екран се показва началното меню.
- 3 Натиснете ///, за да изберете [USB], след това натиснете .**
- 4 Натиснете /, за да изберете  [Music] или  [Photo].**
- 5 Изберете желаното съдържание чрез /// и .**

Забележка

Не отстранявайте USB устройството по време на работа. За да предотвратите повреда на данните или на USB устройството, изключете системата, преди да свържете или отстраните USB устройството.

Слушане на музика от BLUETOOTH устройство

Вижте „BLUETOOTH Функции“ (стр. 11).

Възпроизвеждане на музикални файлове/файлове на снимки от други устройства чрез мрежовата функция

Вижте „Мрежови функции“ (стр. 15).

Настройване на звука

Удоволствие от звукови ефекти (футболен режим и др.)

Можете лесно да се насладите на предварително програмирани звукови полета, които са пригодени за различни видове източници на звук.

Избор на звуковото поле

Натиснете неколкратно **SOUND FIELD** по време на възпроизвеждане.

[ClearAudio+]

Подходящата настройка на звука се избира автоматично за източника на звук.

[Movie]

Звуковите ефекти са оптимизирани за гледане на филми.

[Music]

Звуковите ефекти са оптимизирани за музика.

[Game Studio]

Звуковите ефекти са оптимизирани за игри.

[Music Arena]

Звуковите ефекти са създадени чрез уникалната технология Audio DSP на Sony и ви позволяват да се насладите на музикални концерти на живо, изпълнени с голямо вълнение.

[Standard]

Звуковите ефекти са оптимизирани за индивидуален източник.

Съвет

Можете да натиснете и **CLEARAUDIO+**, за да изберете [ClearAudio+].

За избиране на звуковото поле от менюто с опции

- 1 Натиснете **OPTIONS** и **↕/↕**, за да изберете [Sound Field], след това натиснете **⊕**.
- 2 Натиснете **↕/↕**, за да изберете желаното звуково поле, след това натиснете **⊕**.

Избор на усъвършенстваното звуково поле

За избиране на футболен режим

Изпълняват се звукови ефекти, които да ви предоставят истинско усещане за стадион, когато гледате футболни предавания на живо.

Натиснете неколкратно **FOOTBALL**, докато гледате футболен мач.

- [Narration On]: Създава потапящо чувство за присъствие на футболния стадион чрез усиляване на скандиранията.
- [Narration Off]: Създава по-дълбоко чувство за присъствие на футболния стадион чрез намаляване на силата на звука на текста зад кадър в допълнение към подсилването на скандиранията.
- [Off]: Футболният режим се изключва.

Забележки

- Препоръчваме ви да изберете футболния режим, когато гледате програма с футболни мачове.
- Ако чуете неестествен звук в съдържанието, когато е избрано [Narration Off], трябва да използвате [Narration On].
- Футболният режим автоматично се задава на [Off], когато направите следно:
 - изключите системата;
 - натиснете който и да е от бутоните на звуковото поле (стр. 48).
- Тази функция не поддържа монозвук.
- Ако бъде отчетен входящ стереосигнал, патентованият миксер на Sony се активира в зависимост от избраното звуково поле.

Съвети

- Можете също да изберете [Football] от менюто с опции (стр. 28).
- Ако е наличен 5.1-канален аудиопоток, препоръчваме ви да го изберете от телевизора или кабелния/сателитния приемник.

продължение

За избиране на нощен режим

Звукът се извежда с ниска сила и минимална загуба на прецизност и яснота на диалога.

Натиснете неколkokратно NIGHT.

- [On]: Активира функцията за нощен режим.
- [Off]: Деактивира функцията за нощен режим.

Съвет

Можете също да изберете [Night] от менюто с опции (стр. 28).

За избиране на режим на глас

Тази функция помага за яснотата на диалозите.

Натиснете неколkokратно VOICE.

- [Type 1]: Стандартно
- [Type 2]: Диалоговият диапазон се подобрява.
- [Type 3]: Диалоговият диапазон се подобрява и частите от диапазона, които трудно се различават от възрастните хора, се подсилват.

Съвет

Можете също да изберете [Voice] от менюто с опции (стр. 28).

Използване на функцията DSEE HX (пресъздаване на аудиокодирани файлове с естествено качество на звука)

DSEE HX подобрява съществуващи звукоизточници почти до качество на звука с висока разделителна способност и ви кара да усещате все едно наистина се намирате в звукозаписното студио или на концерт. Тази функция е налична само когато опцията [Music] е избрана като звуково поле.

Забележки

- Само функцията за фино възстановяване от функцията DSEE HX ще бъде приложена за PCM аудиоизточници с компресия без загуби. Функцията DSEE HX не работи за файлове във формат DSD (DSDIFF, DSF). Файлът се разширява до максимален еквивалент на 96 kHz/24 бита.
- Тази функция работи с двуканални входни сигнали с параметри 44,1 kHz или 48 kHz.
- Тази функция не работи, когато е избрана опцията [Analog].
- Тази функция не работи, когато е избрана опцията [Transmitter] в [Bluetooth Mode]. (стр. 24).

1 Натиснете HOME.

На телевизионния екран се показва началното меню.

2 Изберете [Setup] – [Audio Settings] от началното меню.

3 Изберете [DSEE HX].

4 Изберете [On].

Слушане на музика от BLUETOOTH устройство

Сдвояване на тази система с BLUETOOTH устройство

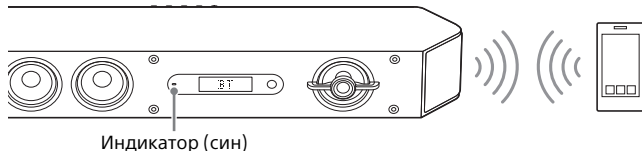

За да сдвоите системата с устройството (сдвояване)

- 1 Натиснете PAIRING.
Индикаторът (син) на лентовата тонколона мига бързо по време на BLUETOOTH сдвояване.
- 2 Включете BLUETOOTH функцията и след това изберете „HT-ST9“, след като потърсете за него на BLUETOOTH устройството.
Ако е необходим ключ за достъп, въведете „0000“.
- 3 Уверете се, че индикаторът (син) на лентовата тонколона свети. (Това указва, че връзката е установена.)

За отмяна на операция за сдвояване

Натиснете HOME или INPUT.

Съвет

След като BLUETOOTH връзката бъде установена, ще бъде показана индикация, която препоръчва кое приложение да бъде изтеглено в зависимост от типа на свързаното устройство.

Като следвате показаните указания, можете да изтеглите приложение, наречено „SongPal“, което ще ви позволи да управлявате тази система.

Вижте „Управление на системата чрез смартфон или таблет (SongPal)“ (стр. 30) за подробности относно „SongPal“.

За да слушате звук от сдвоено устройство

- 1 Натиснете HOME.
На телевизионния екран се показва началното меню.
- 2 Изберете [Bluetooth Audio].
Индикаторът (син) на лентовата тонколона мига по време на опита за BLUETOOTH сдвояване.
- 3 На BLUETOOTH устройството изберете „HT-ST9“.
- 4 Уверете се, че индикаторът (син) на лентовата тонколона свети. (Това указва, че връзката е установена.)
- 5 Стартирайте аудиовъзпроизвеждане с музикален софтуер на свързаното BLUETOOTH устройство.

Забележка

Веднъж след като системата и BLUETOOTH устройството бъдат свързани, можете да управлявате възпроизвеждането, като натиснете ►, ||, ■, ◀/▶ and ◀◀/▶▶.

Свързване към BLUETOOTH устройство чрез функцията с едно докосване (NFC)

Като държите съвместимо с NFC BLUETOOTH устройство в близост до маркировката N на лентовата тонколона, тя и BLUETOOTH устройството преминават към завършване на сдвояването и BLUETOOTH свързването автоматично.

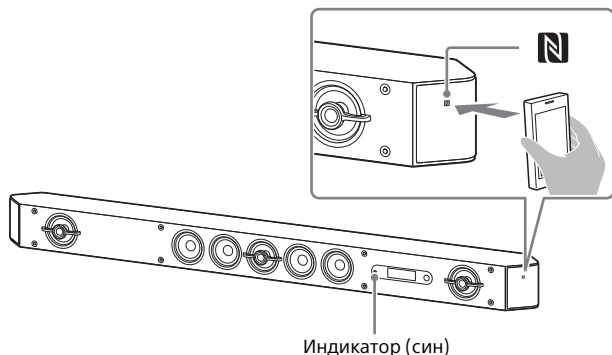

Съвместими USB устройства

Смартфони, таблети и музикални плейъри с вградена функция NFC (операционна система: Android™ 2.3.3 или по-нова, без Android 3.x)

Забележки

- В зависимост от устройство може да се наложи предварително да изпълните едно от посочените по-долу действия.
 - Включете функцията NFC.
 - Изтеглете приложението „NFC Easy Connect“ от Google Play™ го стартирайте. (Приложението може да не се предлага в някои държави/региони.) За подробности направете справка с инструкциите за експлоатация на устройството.
- Тази функция не работи със съвместими с BLUETOOTH приемници (например слушалки). За да слушате звук чрез съвместим с BLUETOOTH приемник, вижте „Слушане на звук чрез предаване към съвместим с BLUETOOTH-приемник“ (стр. 13).

- 1 Допрете BLUETOOTH устройството до маркировката N на лентовата тонколона.
- 2 Уверете се, че индикаторът (син) на лентовата тонколона свети. (Това указва, че връзката е установена.)
- 3 Стартирайте на BLUETOOTH устройство възпроизвеждане на аудио източник.

Слушане на звук чрез предаване към съвместим с BLUETOOTH-приемник

Можете да слушате звук от източник, възпроизведен чрез тази система, като използвате съвместим с BLUETOOTH приемник (например слушалки).

1 Натиснете HOME.

На телевизионния екран се показва началното меню.

2 Изберете [Setup] – [Bluetooth Settings] от началното меню.

3 Изберете [Bluetooth Mode].

4 Изберете [Transmitter].

5 Включете BLUETOOTH функцията на BLUETOOTH приемника.

6 Изберете името на BLUETOOTH приемника от [Device List] в [Bluetooth Settings] (стр. 25).

Когато BLUETOOTH връзката бъде установена, индикаторът (син) светва.

Ако не можете да намерите името на BLUETOOTH приемника в списъка, изберете [Scan].

Забележка

Екранът [Device List] се появява след диалогов прозорец за потвърждение, когато промените [Bluetooth Mode] на [Transmitter] от други режими.

7 Стартирайте възпроизвеждане на аудиоизточник чрез тази система.

Звукът се извежда от BLUETOOTH приемника.

8 Настройте силата на звука.

Предварително настройте силата на звука на BLUETOOTH приемника. Ако нивото на силата на звука е все още твърде ниско, регулирайте го на системата. При свързване към BLUETOOTH приемник нивото на силата на звука на системата не може да бъде контролирано. Бутоните VOLUME +/- на лентовата тонколона и  +/- на дистанционното управление работят само за BLUETOOTH приемника.

Забележки

- Можете да регистрирате до 9 BLUETOOTH приемника. Ако регистрирате 10-и BLUETOOTH приемник, той ще замени BLUETOOTH приемника, който се е свързвал най-отдавна.
- Системата може да покаже до 15 открити BLUETOOTH приемника в [Device List].
- Не можете да промените звуковия ефект или настройките в менюто с опции по време на предаване на звук.
- Някои видове съдържание не могат да бъдат изведени поради защита на съдържанието.
- Аудиоизвеждането от BLUETOOTH приемника може да се забавя спрямо това на системата поради характеристиките на безжичната технология BLUETOOTH.
- Не се извежда звук от високоговорителите на системата и жака HDMI OUT (ARC), когато BLUETOOTH приемникът е успешно свързан към системата.
- Входът [Screen mirroring], входът [Bluetooth Audio] и функцията за управление на домашно кино са забранени, когато системата е в режим на предавател.

Съвети

- Можете да активирате или деактивирате приемането на AAC или LDAC аудио от BLUETOOTH устройството (стр. 25).
- Можете да превключите и [Bluetooth Mode], като използвате RX/TX на дистанционното управление. Когато BLUETOOTH устройството в Стъпка 5 приключи сдвояването и то е последно свързаното устройство, можете да го свържете към системата автоматично, като само натиснете RX/TX на дистанционното управление. В такъв случай няма нужда да изпълнявате Стъпка 6.

продължение

За да разкачите BLUETOOTH приемника

Изпълнете което и да е от действията по-долу.

- Изключете BLUETOOTH функцията на BLUETOOTH приемника.
- Задайте [Bluetooth Mode] на [Receiver] или [Off] (стр. 24).
- Изключете системата или BLUETOOTH приемника.

За да изтриете регистриран BLUETOOTH приемник от списъка с устройства

- 1** Следвайте стъпки от 1 до 6 от „Слушане на звук чрез предаване към съвместим с BLUETOOTH-приемник“.
- 2** Изберете устройството, след това натиснете OPTIONS.
- 3** Изберете [Remove].
- 4** Следвайте инструкциите на екрана, за да изтриете желаното BLUETOOTH устройството от списъка с устройства.

Свързване към кабелна мрежа

Свързване на системата към мрежата чрез LAN кабел

В следната илюстрация е показана примерна конфигурация на мрежата.

Препоръчваме да използвате кабелна връзка за стабилна функционалност на мрежата.

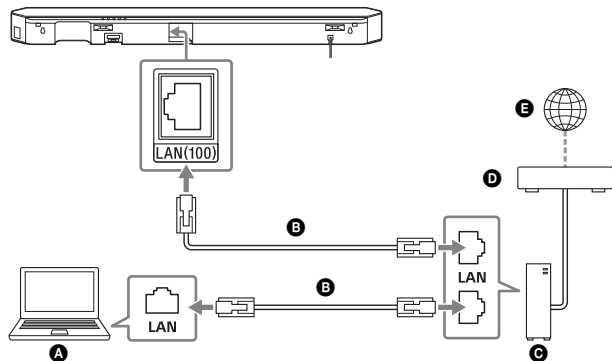





- A** Сървър
- B** LAN кабел (не е включен в комплекта)
- C** Рутер
- D** Модем
- E** Интернет

Съвет

Препоръчваме ви да използвате екраниран директен интерфейсен кабел (LAN кабел).

Конфигуриране на връзка с кабелна мрежа

Може да настроите кабелна мрежова връзка чрез следната процедура.

- 1 Натиснете HOME.**
На телевизионния екран се показва началното меню.
- 2 Изберете  [Setup] –  [Network Settings] от началното меню.**
- 3 Изберете [Internet Settings].**
- 4 Изберете [Wired Setup].**
Екранът за избор на метод за придобиване на IP адрес се показва на телевизионния екран.
- 5 Изберете [Auto].**
Системата започва свързването към мрежата. Показва се екран за потвърждение.
- 6 Натиснете , за да прегледате информацията, след това натиснете .**
- 7 Изберете [Save & Connect].**
Системата започва свързването към мрежата. За подробности гледайте съобщенията, които се появяват на телевизионния екран.

Ако използвате фиксиран IP адрес

Изберете [Custom] в стъпка 5, след това следвайте екранните инструкции.

Съвет

При проверка на състоянието на мрежовата връзка вижте [Network Connection Status].

Свързване към безжична мрежа



Настройване на безжична LAN връзка

Преди да направите настройки на мрежата

Когато рутерът ви за безжична LAN мрежа (точка на достъп) е съвместим с Wi-Fi Protected Setup (WPS), можете лесно да зададете настройките на мрежата с бутона WPS.

Ако не е, трябва да изберете или въведете следната информация. Проверете предварително посочената по-долу информация.

- Мрежовото име (SSID)* на рутера за безжична LAN връзка/точката на достъп
 - Ключът за достъп (парола)** за мрежата
- * SSID (Service Set Identifier) е името, което идентифицира конкретна точка на достъп.
- ** Тази информация трябва да е достъпна от етикета на рутера за безжична LAN връзка/точката на достъп, от инструкциите за експлоатация, от лицето, което настройва безжичната ви мрежа, или от информацията, предоставена от доставчика на интернет услуга.

- 1 Натиснете HOME.**
На телевизионния екран се показва началното меню.
- 2 Изберете  [Setup] –  [Network Settings] от началното меню.**
- 3 Изберете [Internet Settings].**
- 4 Изберете [Wireless Setup(built-in)].**
- 5 Изберете [Wi-Fi Protected Setup (WPS)].**
- 6 Изберете [Start].**
- 7 Натиснете бутона WPS на точката на достъп.**
Системата започва свързването към мрежата.

Ако избирате желаното мрежово име (SSID)

Изберете желаното мрежово име (SSID) в Стъпка 5, въведете ключа за сигурност (или паролата), като използвате софтуерната клавиатура, след което изберете [Enter], за да потвърдите ключа за сигурност. Системата започва свързването към мрежата. За подробности гледайте съобщенията, които се появяват на телевизионния екран.

Ако използвате фиксиран IP адрес

Изберете [New connection registration] в стъпка 5, след това следвайте екранните инструкции.

Ако използвате (WPS) PIN код

Изберете [New connection registration] в Стъпка 5, след това изберете [(WPS) PIN method].

Съвет

При проверка на състоянието на мрежовата връзка вижте [Network Connection Status].

Възпроизвеждане на музикални файлове/файлове на снимки на домашната мрежа

Можете да възпроизведете видеофайлове/снимки на други съвместими с домашна мрежа устройства, като ги свържете към вашата домашна мрежа.

Тази система може да се използва като плейър или модул за рендиране.

- Сървър: съхранява и споделя цифрово мултимедийно съдържание
- Плейър: намира и възпроизвежда цифрово мултимедийно съдържание от сървър
- Модул за рендиране: получава и възпроизвежда цифрово мултимедийно съдържание от сървъра и може да се управлява от друго устройство (контролер)
- Контролер: управлява модула за рендиране

Подгответе се да използвате Home Network функцията.

- Свържете системата към мрежа.
- Подгответе друго съвместимо с домашна мрежа устройство. За подробности направете справка с инструкциите за експлоатация на устройството.

Възпроизвеждане на файлове, съхранени на сървър, чрез системата (плейър)

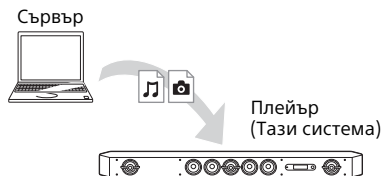

- 1 Натиснете HOME.**
На телевизионния екран се показва началното меню.
- 2 Изберете [Home Network].**
- 3 Изберете желаното устройство.**
- 4 Натиснете \uparrow/\downarrow , за да изберете 🎵 [Music] или 📷 [Photo], след това натиснете \oplus .**
- 5 Изберете желаното съдържание чрез $\uparrow/\downarrow/\leftarrow/\rightarrow$ и \oplus .**

Възпроизвеждане на отдалечени файлове чрез управление на системата (модул за рендиране) с помощта на контролер за домашна мрежа.

Можете да управлявате системата със съвместимо с контролер за домашна мрежа устройство (приложение за мобилен телефон и т.н.) при възпроизвеждане на файлове, съхранени на сървър.



За подробности за операцията прегледайте инструкциите за експлоатация на съвместимото с контролер за домашна мрежа устройство.

Забележка

Не управлявайте системата с предоставеното дистанционно управление и контролер едновременно.

Съвет

Системата е съвместима с функцията „Play To“ на Windows Media® Player 12, който стандартно е включен в Windows 7.

Показване на екрана на мобилното устройство на телевизора (Screen mirroring)

[Screen mirroring] е функция за показване на изображението от екрана на мобилно устройство върху екрана на телевизора чрез технологията Miracast.

Системата може да бъде свързана директно към устройство, съвместимо с функцията за огледален образ на екрана (например смартфон, таблет). Можете да се насладите на това да използвате екрана на устройството върху големия телевизионен екран. За използване на тази функция не е необходим безжичен рутер (или точка на достъп).

1 Натиснете MIRRORING.

2 Следвайте инструкциите на екрана.

Активирайте функцията Screen mirroring от мобилното си устройство.

За подробности относно активирането на функцията прегледайте инструкциите за експлоатация, предоставени с мобилното устройство.

За свързване към смартфон Xperia чрез функцията за огледален образ с едно докосване (NFC)

Натиснете MIRRORING, след което дръжте смартфона Xperia близо до маркировката N на лентовата тонколона.

За изход от функцията за огледален образ

Натиснете HOME или INPUT.

Забележки

- Когато използвате Screen mirroring, качеството на картината и звука може понякога да се влошава поради смущения от други мрежи.
- В зависимост от средата на използване качеството на картината и звука може да бъде влошено.
- По време на действието на функцията Screen mirroring е възможно да не можете да използвате някои мрежови функции.

- Уверете се, че устройството ви е съвместимо с Miracast. Възможността за връзка с всички устройства, съвместими с Miracast, не е гарантирана.

Съвет

Ако забележите, че качеството на картината и звука често се влошава, опитайте да настроите [Screen mirroring RF Setting] (стр. 27).

Удоволствие от разнообразни мрежови услуги (Music Services)

Можете да слушате предлаганите в интернет музикални услуги с тази система. За да използвате тази функция, системата трябва да е свързана към интернет.

Забележка

Преди да използвате някои музикални услуги, може да се наложи да регистрирате системата си. За подробности за регистрацията посетете сайта за поддръжка на клиенти на доставчика на услуги.

1 Натиснете HOME.

На телевизионния екран се показва началното меню.

2 Изберете [Music Services].

На телевизионния екран се показва списъкът музикални услуги.

Съвет

Можете да актуализирате списъка с доставчици на услугата, като натиснете OPTIONS, последвано от [Update List].

3 Изберете желаната музикална услуга.

Регистриране на нова музикална услуга

Можете да се наслаждавате на съдържание от разнообразни музикални услуги, предлагани в интернет.

За да проверите кода за регистрация

Възможно е да се наложи да въведете кода за регистрация на системата, когато използвате нова музикална услуга.

- 1 Изберете [Music Services] от началното меню.**
На телевизионния екран се показва списъкът с доставчици на услуги.
- 2 Натиснете ◀/▶, за да изберете желаната музикална услуга, след това натиснете ⊕.**
Информацията за регистрацията, включително кода за регистрацията, се показва на телевизионния екран.

Забележка

Възможно е да видите информацията за регистрацията на телевизионния екран, когато влизате в музикална услуга. Времето за показване на тази информация зависи от музикалната услуга.

Свързване на 4K телевизор

За да гледате защитено с авторски права 4K съдържание и да слушате звук от лентовата тонколона, свържете нея и телевизора чрез съвместим с HDCP 2.2 HDMI жак. Можете да гледате защитено с авторски права 4K съдържание само чрез връзка със съвместим с HDCP 2.2 HDMI жак. За подробности относно това дали телевизорът е оборудван със съвместим с HDCP 2.2 HDMI жак, вижте инструкциите за експлоатация, предоставени с телевизора.

Когато HDMI жакът на телевизора е означен с ARC* и е съвместим с HDCP 2.2

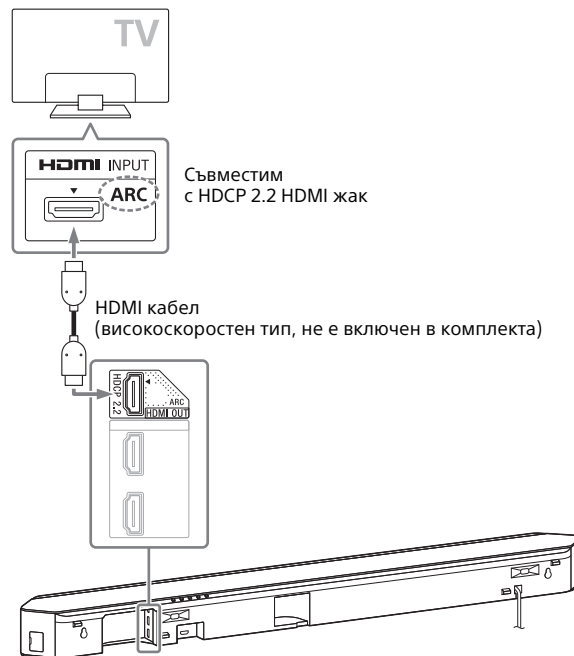

- * ARC (Audio Return Channel)
Функцията ARC изпраща цифров звук от телевизор към тази система или аудио-видео усилвател, като използва само HDMI кабел.

Когато HDMI жакът на телевизора е означен с ARC и не е съвместим с HDCP 2.2

Ако означеният с ARC HDMI жак на телевизора ви не е съвместим с HDCP 2.2, свържете системата към HDMI жак на телевизора си, който е съвместим с HDCP 2.2, като използвате HDMI кабел. След това свържете оптичен цифров кабел към жак за оптичен изход на телевизора, за да слушате цифров звук.

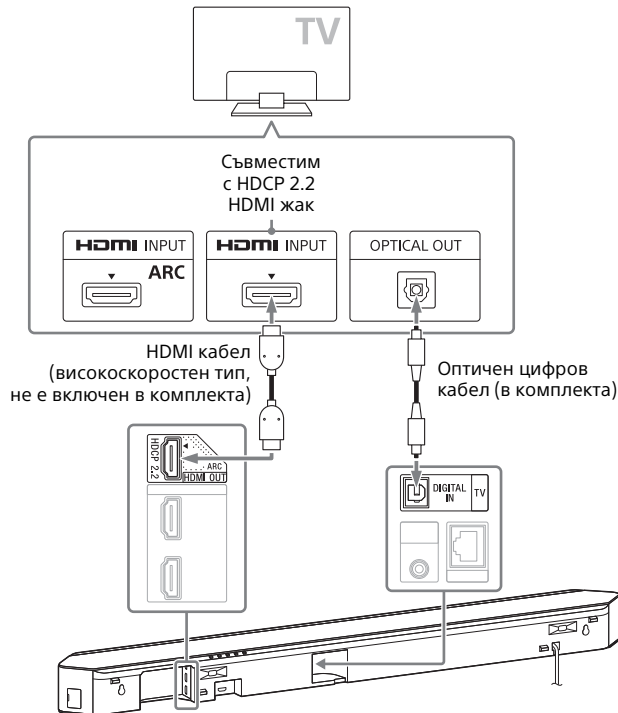

Свързване на 4K устройства

Свържете 4K устройство към жак HDMI IN 1 на лентовата тонколона.

За подробности относно това дали устройството е съвместимо с HDCP 2.2, вижте инструкциите за експлоатация, предоставени с него.

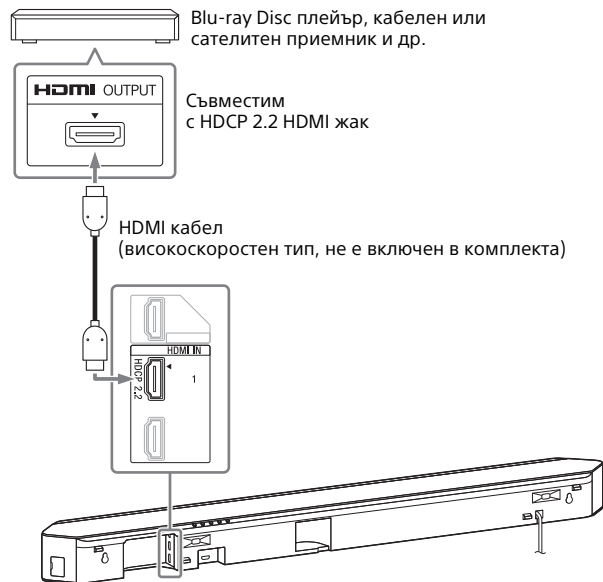











Използване на дисплея за настройка

Можете да задавате разнообразни настройки на параметрите, например на картината и звука.

Настройките по подразбиране са подчертани.

- 1 Натиснете HOME.**
На телевизионния екран се показва началното меню.
- 2 Натиснете \uparrow , за да изберете  [Setup].**
- 3 Натиснете \uparrow/\downarrow , за да изберете иконата на категорията на настройката, след това натиснете \oplus .**

Икона	Обяснение
	[Software Update] (стр. 22) Актуализира софтуера на системата.
	[Screen Settings] (стр. 23) Извършва настройките на екрана според типа на телевизора.
	[Audio Settings] (стр. 24) Извършва настройките на звука според типа на жаковете за връзка.
	[Bluetooth Settings] (стр. 24) Извършва подробни настройки за BLUETOOTH функцията.
	[System Settings] (стр. 25) Извършва свързаните със системата настройки.
	[Network Settings] (стр. 27) Извършва подробни настройки за интернет и домашна мрежа.

Икона	Обяснение
	[Input Skip Setting] (стр. 27) Задава настройката за пропускане на входния сигнал за всеки изход.
	[Easy Setup] (стр. 28) Изпълнете повторно „Easy Setup“, за да направите основните настройки.
	[Easy Network Settings] (стр. 28) Изпълнява [Easy Network Settings] за извършване на основните настройки на мрежата.
	[Resetting] (стр. 28) Възстановява фабричните настройки на системата.

[Software Update]

С актуализирането на софтуера до последната версия ще можете да се възползвате от най-новите функции. По време на актуализация на софтуера на дисплея на предния панел се показва „UPDT“.

След като актуализацията завърши, системата се рестартира автоматично.

По време на актуализиране не включвайте и не изключвайте системата и не работете с нея или телевизора. Изчакайте актуализацията на софтуера да завърши.

Забележка

За информация относно функциите за актуализация посетете следния уебсайт:

www.sony.eu/support

■ [Update via Internet]

Актуализиране на софтуера на системата през наличната мрежа. Уверете се, че мрежата е свързана към интернет.

■ [Update via USB Memory]

Актуализиране на софтуера чрез USB памет. Уверете се, че за папката за актуализация на софтуера е зададено правилното име „UPDATE“.

[Screen Settings]

■ [TV Type]

[16:9]: Изберете тази опция, когато свързвате към широкоекранен телевизор или такъв с функция за широкоекранен режим.

[4:3]: Изберете тази опция, когато свързвате към телевизор с екран 4:3 без функция за широкоекранен режим.

■ [Output Video Resolution]

[Auto]: Извежда видеосигнал според разделителната способност на телевизора или свързаното устройство. [480i/576i]*, [480p/576p]*, [720p], [1080i], [1080p]: Извежда видеосигнал според избраната настройка на разделителната способност.

* Ако цветовата система на възпроизвежданото съдържание е NTSC, разделителната способност на видеосигналите може да бъде преобразувана само до [480i] и [480p].

■ [24p Output]

[Network content 24p Output]

Тази функция е налична за възпроизвеждане на съдържание от функцията Screen mirroring.

[Auto]: Извежда 24p видеосигнали само когато свържете телевизор, съвместим с 1080/24p, чрез HDMI жак и [Output Video Resolution] е с настройка [Auto] или [1080p].

[Off]: Изберете тази опция, когато телевизорът не е съвместим с видеосигнали 1080/24p.

■ [4K Output]

[Auto1]: Извежда 2K (1920 × 1080) видеосигнали по време на възпроизвеждане на видео и 4K видеосигнали по време на възпроизвеждане на снимки при свързване със съвместимо с 4K устройство Sony.

Извежда 4K видеосигнали по време на възпроизвеждане на 24p видеосъдържание или на снимки при свързване, различно от съвместимо с 4K устройство, произведено от Sony. Тази настройка не се прилага за възпроизвеждане на 3D видеоизображения.

[Auto2]: Автоматично извежда 4K/24p видеосигнали, когато свържете устройство, съвместимо с 4K/24p, и направите съответните настройки за [Network content 24p Output] в [24p Output], като извежда и 4K/24p снимки, когато възпроизвеждате 2D снимки.

[Off]: Изключва функцията.

Забележка

Ако устройството, произведено от Sony, не бъде открито, когато е избрано [Auto1], настройката ще има същия ефект както [Auto2].

■ [YCbCr/RGB (HDMI)]

[Auto]: Автоматично открива типа на външното устройство и след това превключва на съответната цвятна настройка.

[YCbCr (4:2:2)]: Извеждат се YCbCr 4:2:2 видеосигнали.

[YCbCr (4:4:4)]: Извеждат се YCbCr 4:4:4 видеосигнали.

[RGB]: Изберете тази опция, когато свързвате към устройство с DVI жак, съвместим с HDCP.

■ [HDMI Deep Colour Output]

[Auto]: Обикновено избирайте тази опция.

[12bit], [10bit]: Извежда 12-битови/10-битови видеосигнали, когато свързаният телевизор е съвместим с Deep Colour.

[Off]: Изберете тази опция, когато картината е нестабилна или цветовете изглеждат неестествени.

■ [Video Direct]

Можете да забраните екранното показване (OSD) на лентовата тонколона, когато е избран вход [HDMI1], [HDMI2] или [HDMI3].

Тази функция е полезна, когато се играе игра. Можете напълно да се насладите на екрана на играта.

[On]: Забранява OSD. Информацията няма да бъде показана на телевизионния екран и бутоните OPTIONS и DISPLAY няма да работят.

[Off]: Показва информация на телевизионния екран само когато промените настройки, като избиране на звуково поле.

■ [SBM] (Супер-битово съпоставяне)

[On]: Изглажда градацията на видеосигналите от жака HDMI OUT (ARC).

[Off]: Изберете това, ако видеосигналите са изкривени или цветът е неестествен.

[Audio Settings]

■ [DSEE HX]

Тази функция е налична само когато опцията [Music] е избрана като звуково поле.

[On]: Подобрява аудиофайла до аудиофайл с висока разделителна способност и пресъздава ясният звук на високия регистър, който често се губи (стр. 10).

[Off]: Изключено

■ [Audio DRC]

Можете да компресирате динамичния диапазон на аудиозаписа.

[Auto]: Автоматично компресира звука, кодиран с Dolby TrueHD.

[On]: Системата възпроизвежда аудиозаписа с такъв тип динамичен диапазон, какъвто е бил замислен от тон-режисьора.

[Off]: Без компресия на динамичния диапазон.

■ [Attenuation settings - Analog]

Когато слушате от устройство, свързано към жаковете ANALOG IN, може да се получи изкривяване. Можете да предотвратите това, като намалите входното ниво на системата.

[On]: Намалява входното ниво. Изходното ниво ще се намали при тази настройка.

[Off]: Нормално входно ниво.

■ [Audio Output]

Можете да изберете метода за извеждане на изходния аудиосигнал.

[Speaker]: Извежда многоканален звук само през високоговорителите на системата.

[Speaker + HDMI]: Извежда многоканален звук през високоговорителите на системата, както и двуканален линейен PCM през жака HDMI OUT (ARC).

[HDMI]: Извежда звук само през жака HDMI OUT (ARC). Форматът на звука зависи от свързаното устройство.

Забележки

- Когато [Control for HDMI] е с настройка [On], (стр. 26), [Audio Output] се настройва автоматично към [Speaker + HDMI] и тази настройка не може да се променя.
- Аудиосигналите не се извеждат през жака HDMI OUT (ARC), когато [Audio Output] е с настройка [Speaker + HDMI] и [HDMI1 Audio Input Mode] (стр. 26) е с настройка [TV]. (само при модели за Европа)

[Bluetooth Settings]

■ [Bluetooth Mode]

Можете да се насладите на съдържание от отдалечено устройство, като използвате тази система или слушате звук от нея чрез друго устройство, например слушалки.

[Receiver]: Тази система е в режим на приемник, който ѝ позволява да приема и извежда аудиосигнал от отдалечено устройство.

[Transmitter]: Тази система е в режим на предавател, който ѝ позволява да изпраща аудиосигнал към отдалечено устройство.

[Off]: Захранването на BLUETOOTH е изключено и не можете да изберете входа [Bluetooth Audio].

Забележка

Можете да се свържете към отдалечено устройство чрез функцията за слушане с едно докосване дори ако сте задали [Bluetooth Mode] на [Off].

■ [Device List]

Показва списък със сдвоени и открити BLUETOOTH устройства (SNK устройство), когато [Bluetooth Mode] е с настройка [Transmitter].

■ [Bluetooth Standby]

Може да зададете [Bluetooth Standby], така че системата да може да бъде включена от BLUETOOTH устройство дори когато е в режим на готовност. Тази функция е налична само когато зададете [Bluetooth Mode] на [Receiver] или [Transmitter].

[On]: Системата се включва автоматично, когато установите BLUETOOTH връзка от сдвоено BLUETOOTH устройство.

[Off]: Off

■ [Bluetooth Codec - AAC]

Тази функция е налична само когато зададете [Bluetooth Mode] на [Receiver] или [Transmitter].

[On]: Разрешаване на кодек AAC.

[Off]: Забраняване на кодек AAC.

Забележка

Ако кодекът AAC е разрешен и устройството ви поддържа AAC, можете да се наслаждавате на висококачествен звук. Ако не можете да слушате звук във формат AAC от устройството, изберете [Off].

■ [Bluetooth Codec - LDAC]

Тази функция е налична само когато зададете [Bluetooth Mode] на [Receiver] или [Transmitter].

[On]: Разрешаване на кодек LDAC.

[Off]: Забраняване на кодек LDAC.

Забележка

Ако кодекът LDAC е разрешен и устройството ви поддържа LDAC, можете да се наслаждавате на по-висококачествен звук. Ако не можете да слушате звук във формат LDAC от устройството, изберете [Off].

■ [Wireless Playback Quality]

Можете да настроите честота на предаване на данни на LDAC възпроизвеждането. Тази функция е налична само когато зададете [Bluetooth Mode] на [Transmitter] или [Bluetooth Codec - LDAC] на [On].

[Auto]: Честотата на данните автоматично се променя в зависимост от средата. Ако аудиовъзпроизвеждането не е стабилно в този режим, използвайте другите три режима. [Sound Quality]: Използва се най-високата честота на данни. Звукът се изпраща с по-високо качество, въпреки това понякога аудиовъзпроизвеждането може да стане нестабилно, когато качеството на връзката не е достатъчно добро.

[Standard]: Използва се средна честота на данни. Тя балансира качеството на звука и стабилността на възпроизвеждането.

[Connection]: Стабилността е приоритет. Качеството на звука може да бъде приемливо и състоянието на връзката най-вероятно ще е стабилно. Ако връзката не е стабилна, тази настройка не се препоръчва.

[System Settings]

■ [OSD Language]

Можете да изберете желаните език за екранното показване на системата.

■ [Wireless Sound Connection]

Можете да извършите допълнителни настройки за безжичната система. За подробности вижте „Допълнителни настройки за безжичната система (събуфер)“ (стр. 34).

■ [IR-Repeater]

[On]: Дистанционните сигнали за телевизора се изпращат от задната част на лентовата тонколона (стр. 33).

[Off]: Изключва функцията.

■ [HDMI Settings]

[Control for HDMI]

[On]: Включва функцията [Control for HDMI]. Можете да управлявате едновременно устройства, които са свързани с HDMI кабел.

[Off]: Изключено

[Audio Return Channel]

Тази функция е налице, когато свържете системата към жака HDMI IN на телевизор, който е съвместим с функцията Audio Return Channel, и [Control for HDMI] е с настройка [On].

[Auto]: Системата може да получава цифровия аудиосигнал на телевизора автоматично чрез HDMI кабел.

[Off]: Изключено

[Standby Through]

Можете да извеждате HDMI сигнали към телевизора дори когато системата е в режим на готовност. Тази функция е налична само когато зададете [Control for HDMI] на [On].

[Auto]: Извежда сигнали от жака HDMI OUT (ARC), когато телевизорът е включен, докато системата е в режим на готовност. Тази настройка пести електроенергия в режим на готовност в сравнение с настройката [On].

[On]: Винаги извежда сигнали от жака HDMI OUT (ARC), когато системата е в режим на готовност. Ако свържете различен от „BRAVIA“ телевизор, ви препоръчваме да изберете тази настройка.

[Off]: Не се извежда сигнал, когато системата е в режим на готовност. Тази настройка пести електроенергия в режим на готовност в сравнение с настройката [On].

[HDMI1 Audio Input Mode] (само при модели за Европа)

Можете да изберете аудиовхода за устройството, което е свързано към жака HDMI IN 1.

[HDMI1]: Звукът от устройството, свързано към жака HDMI IN 1, се въвежда през жака HDMI IN 1.

[TV]: Звукът от устройството, свързано към жака HDMI IN 1, се въвежда през жака DIGITAL IN (TV).

■ [Quick Start Mode]

[On]: Намаляване на времето за стартиране от режим на готовност. Можете да работите със системата скоро след включването ѝ.

[Off]: Изключено

■ [Auto Standby]

[On]: Включва функцията [Auto Standby]. Когато не използвате системата за около 20 минути, тя автоматично влиза в режим на готовност.

[Off]: Изключено

■ [Auto Display]

[On]: Автоматично показване на информация на телевизионния екран, когато се променят аудиосигналите, режимът на картината и т.н.

[Off]: Показва информация само когато натиснете DISPLAY.

■ [Software Update Notification]

[On]: Настройва системата да ви информира за най-новата версия на софтуера (стр. 22).

[Off]: Изключено

■ [Device Name]

Можете да смените името на системата според предпочитанията си, така че да се разпознава по-лесно при използване на функцията [Bluetooth Audio] или [Screen mirroring]. Името се използва и при други мрежи, като например домашна мрежа. Следвайте инструкциите на екрана и използвайте софтуерната клавиатура, за да въведете името.

■ [System Information]

Можете да визуализирате информацията за версията на софтуера и MAC адреса на системата.

■ [Software License Information]

Можете да изведете информацията за лиценза на софтуера.

[Network Settings]

■ [Internet Settings]

Предварително свържете системата към мрежата.

[Wired Setup]: Изберете тази опция, когато свързвате към рутер за широколентова връзка чрез LAN кабел.

[Wireless Setup(built-in)]: Изберете това, когато използвате вградената Wi-Fi функция за връзка с безжична мрежа.

Съвет

За повече подробности посетете следния уебсайт и прегледайте раздела за често задавани въпроси:

www.sony.eu/support

■ [Network Connection Status]

Показване на текущото състояние на мрежовата връзка.

■ [Network Connection Diagnostics]

Можете да изпълните диагностика на мрежата, за да проверите дали мрежовата връзка е изпълнена правилно.

■ [Screen mirroring RF Setting]

Ако използвате няколко безжични системи, като например безжична LAN връзка, безжичните сигнали може да са нестабилни. В такъв случай стабилността на възпроизвеждането може да се подобри, като зададете приоритетния радиочестотен канал за функцията Screen mirroring.

[Auto]: Обикновено избирайте тази опция. Системата избира автоматично най-добрия канал за предаване за Screen mirroring.
[CH 1]/[CH 6]/[CH 11]: Избраният канал става приоритетен за връзката на Screen mirroring.

■ [Connection Server Settings]

Задава дали да се покаже свързаният сървър за домашна мрежа.

■ [Auto Renderer Access Permission]

[On]: Позволява автоматичен достъп от страна на новооткрит контролер за домашна мрежа.

[Off]: Изключено

■ [Renderer Access Control]

Показва списък със съвместими с контролер за домашна мрежа продукти и задава дали да се приемат команди от контролерите в списъка, или не.

■ [External Control]

[On]: Позволява на контролера за домашна автоматизация да работи с тази система.

[Off]: Изключено

■ [Remote Start]

[On]: Позволява ви да включвате системата чрез мрежово свързано устройство, когато тя е в режим на готовност.

[Off]: Системата не може да се включва чрез мрежово свързано устройство.

[Input Skip Setting]

Настройката за пропускане е удобна функция, която ви позволява да пропускате неизползваните входове, когато избирате функция чрез натискане на INPUT.

[Do not skip]: Системата не пропуска избрания вход.

[Skip]: Системата пропуска избрания вход.

Забележка

Когато натиснете INPUT, по време на показването на началния екран, иконата за вход изглежда затъмнена, ако е била зададена на [Skip].

[Easy Setup]

Изпълнява [Easy Setup], за да направи основни първоначални настройки и основни мрежови настройки на системата. Следвайте инструкциите на екрана.

[Easy Network Settings]

Изпълнява [Easy Network Settings] за извършване на основните настройки на мрежата. Следвайте инструкциите на екрана.

[Resetting]

■ [Reset to Factory Default Settings]

Можете да нулирате настройките на системата до фабричните стойности по подразбиране, като изберете групата настройки. Всички настройки в рамките на групата ще се нулират.

■ [Initialise Personal Information]

Можете да изтриете личните си данни, съхранени в системата.

Забележка

Ако изхвърляте, прехвърляте или препродавате тази система, моля, изтрийте цялата лична информация от съображения за сигурност. Моля, взимайте съответните мерки, като излизане от системата, след използване на мрежова услуга.

Използване на менюто с опции

При натискането на OPTIONS са налице различни настройки и функции за възпроизвеждане. Наличните елементи се различават в зависимост от ситуацията.

Общи опции

[A/V SYNC]

Коригира несъответствието във времето между картина и звук (стр. 29).

[Sound Field]

Променя настройката на звуковото поле (стр. 9).

[Football]

Избира футболен режим (стр. 9).

[Night]

Избира нощен режим (стр. 10).

[Voice]

Избира режим на глас (стр. 10).

[Repeat Setting]

Задава повторно възпроизвеждане.

[Play/Stop]

Стартира или спира възпроизвеждането.

[Play from start]

Възпроизвежда елемента от началото.

Само за Music

[Shuffle Setting]

Задаване на разбъркано възпроизвеждане.

[Add Slideshow BGM]

Регистрира файлове с музика в USB паметта като фонова музика за слайдшоу (BGM).

Само за Photo

[Slideshow]

Стартира слайдшоу.

[Slideshow Speed]

Променя скоростта на слайдшоуто.

[Slideshow Effect]

Задава ефекта при възпроизвеждане на слайдшоу.

[Slideshow BGM]

- [Off]: Изключва функцията.
- [My Music from USB]: Задава файловете с музика, регистрирани в [Add Slideshow BGM].

[Change Display]

Превключва между [Grid View] и [List View].

[Rotate Left]

Завърта снимката на 90 градуса обратно на часовниковата стрелка.

[Rotate Right]

Завърта снимката на 90 градуса по часовниковата стрелка.

[View Image]

Показва избраното изображение.

Регулиране на забавянето между картината и звука (A/V SYNC)

Когато звукът и картината на телевизионния екран се разминават, можете да регулирате забавянето между тях за следните входове. Методът на настройка се различава в зависимост от входа.

Когато е избран входът [HDMI1], [HDMI2] или [HDMI3]

1

Натиснете **OPTIONS**.

Менюто с опции се показва на телевизионния екран.

2

Изберете **[A/V SYNC]**.

3

Регулирайте забавянето чрез **←/→** и **⊕**.

Можете да зададете от 0 мсек до 300 мсек на интервали от 25 мсек.

Когато е избран входът [TV]

1

Натиснете **OPTIONS**.

„SYNC“ се показва на дисплея на предния панел.

2

Натиснете **⊕** или **→**.

3

Регулирайте забавянето чрез **↑/↓** и **⊕**.

Можете да зададете от 0 мсек до 300 мсек на интервали от 25 мсек.

4

Натиснете **OPTIONS**.

Менюто с опции изчезва от дисплея на предния панел.

Управление на системата чрез смартфон или таблет (SongPal)

Google Play и App Store предлагат приложение, специално предназначено за този модел. Потърсете „SongPal“ и изтеглете безплатното приложение, за да научите повече за удобните функции.

„SongPal“ е приложение за лесно управление, което поддържа безжичното управление. То ви дава възможност да:

- избирате музикално/аудио съдържание от вградените функции на различни устройства и смартфони;
- управлявате интуитивно различни настройки;
- подсилвате визуалното музиката чрез дисплея на смартфона;
- конфигурирате настройките на Wi-Fi връзка, ако Wi-Fi рутерът ви няма функция WPS.

Забележка

Преди да започнете да изпълнявате операциите по-долу, се уверете, че сте задали [Bluetooth Mode] на [Receiver] (стр. 24).

Когато използвате устройство с Android

- 1 Натиснете I/⏻ (вкл./в готовност).**
Дисплеят на лентовата тонколона светва.
- 2 Потърсете приложението „SongPal“ чрез устройството с Android и го изтеглете.**
- 3 Стартирайте „SongPal“ и след това следвайте екранните инструкции.**
- 4 Свържете системата и устройството с Android чрез BLUETOOTH връзка (стр. 11).**
Съвет
Можете да свържете устройството с Android чрез функцията NFC (стр. 12).
- 5 Управлявайте системата чрез дисплея на свързаното устройство с Android.**

Когато използвате устройство с iPhone/iPod touch

- 1 Натиснете I/⏻ (вкл./в готовност).**
Дисплеят на лентовата тонколона светва.
- 2 Потърсете приложението „SongPal“ чрез устройството iPhone/iPod touch и го изтеглете.**
- 3 Стартирайте „SongPal“ и след това следвайте екранните инструкции.**
- 4 Свържете системата и устройството iPhone/iPod touch чрез BLUETOOTH връзка (стр. 11).**
- 5 Управлявайте системата чрез дисплея на свързаното устройство iPhone/iPod touch.**

Използване на функцията HDMI за „BRAVIA“ Sync

Тази функция е достъпна на телевизори с функция „BRAVIA“ Sync. Управлението е опростено с функциите по-долу с помощта на свързване чрез HDMI кабел на продукти, произведени от Sony, които са съвместими с функцията за управление за HDMI. Можете да разрешите функцията за управление за HDMI, като зададете [Control for HDMI] на [On] (стр. 26).

Забележки

- За да използвате функцията „BRAVIA“ Sync, не забравяйте да включите системата и всички свързани към нея устройства, след като извършите HDMI връзка.
- В зависимост от настройките на свързаното устройство функцията за управление за HDMI може да не работи добре. Вижте инструкциите за експлоатация на устройството.

Управление за HDMI – лесна настройка

Можете да настроите функцията [Control for HDMI] на системата автоматично, като активирате съответната настройка на телевизора.

На дисплея на предния панел се показва „DONE“, когато приключи лесната настройка.

Забележка

Можете да зададете функцията [Control for HDMI] ръчно, ако горната настройка не работи. За подробности вижте „[HDMI Settings]“ (стр. 26).

Изключване на захранването на системата

Когато изключите телевизора, системата и свързаното устройство ще се изключат автоматично.

Забележка

Системата не се изключва автоматично, докато възпроизвежда музика.

One-Touch Play

Когато възпроизвеждате съдържание на устройство (Blu-ray Disc плейър, „PlayStation“ 4 и др.), свързано към системата чрез HDMI кабел, тя и телевизорът се включват автоматично и входът на системата се превключва на съответния HDMI вход.

Забележки

- Горната функция може да не работи с определени устройства.
- Ако зададете [Standby Through] на [Auto] или [On] (стр. 26), след което възпроизведете съдържанието на свързаното устройство, когато системата е в режим на готовност, звукът и изображението могат да бъдат изведени само от телевизора, докато системата остава в режим на готовност.

Управление на системния звук

Ако включите системата, докато гледате телевизия, звукът от телевизора автоматично ще бъде изведен от високоговорителите на системата.

Силата на звука на системата ще бъде регулирана, когато регулирате силата на звука чрез дистанционното управление на телевизора.

Ако звукът от телевизора е бил изведен от високоговорителите на системата последния път, когато сте гледали телевизия, системата ще се включи автоматично, когато включите телевизора.

Можете да се насладите на тази функция и когато използвате функцията за двойна картина (Picture and Picture (P&P)) на телевизора си.

- Ако е избран входът [TV], [HDMI1], [HDMI2] или [HDMI3], звукът може да бъде изведен от системата.
- Ако е избран вход, различен от [TV], [HDMI1], [HDMI2] или [HDMI3], звукът се извежда само от телевизора, като използва функцията за двойна картина. Когато изключите функцията за двойна картина, звукът се извежда от системата.

Audio Return Channel

Можете да слушате звук от телевизора през системата с помощта на само един HDMI кабел. За подробности за настройката вижте „[Audio Return Channel]“ (стр. 26)

Синхронизация за премахване на ехо

Можете да намалите ехото, когато използвате функцията за социален преглед, докато гледате телевизионни програми. Разговорите стават по-ясни.

- Ако текущо избраният вход е [TV], [HDMI1], [HDMI2] или [HDMI3], входът автоматично се променя на [TV]. Звукът на функцията за социален преглед и телевизионната програма се извежда от системата.
- Ако текущо избраният вход е различен от [TV], [HDMI1], [HDMI2] или [HDMI3], звукът на функцията за социален преглед и възпроизвежданото съдържание се извежда от телевизора.

Забележки

- Тази функция работи само когато телевизорът поддържа функцията за социален преглед. За подробности направете справка в инструкциите за експлоатация на телевизора.
- Уверете се, че сте задали настройката за аудиоизход на телевизора си така, че звукът да може да се изведе от тази система.
- Функцията за синхронизиране за премахване на ехото е патентована функция на Sony. Тази функция не може да работи с устройства, различни от тези, произведени от Sony.

Управление на система за домашно кино

Ако към системата се свърже телевизор, съвместим с функцията за управление на домашно кино, на свързания телевизор се показва икона за базираните на интернет приложения. Можете да промените настройката на системата (например промяна на входа или звуковото поле), като използвате дистанционното управление на телевизора си.

Забележки

- Телевизорът ви трябва да е свързан към интернет, за да използвате функцията за управление на домашно кино.
- Функцията за управление на домашно кино е патентована функция на Sony. Тази функция не може да работи с устройства, различни от тези, произведени от Sony.

Следване на езика

Когато промените езика за екранния дисплей на телевизора, езикът на екранния дисплей на системата също се променя след нейното рестартиране.

Забележки за HDMI връзките

- Използвайте HDMI кабел (високоскоростен тип). Ако използвате стандартен HDMI кабел, е възможно да не се показва правилно 1080p, Deep Color, 3D, или 4K съдържание.
- Използвайте одобрен за HDMI кабел. Използвайте HDMI кабел (високоскоростен тип), произведен от Sony, който носи логото, указващо типа му.
- Не препоръчваме използването на кабел за преобразуване HDMI-DVI.
- Аудиосигналите (честота на семплиране, дължина в битове и т.н.), предавани от HDMI жак, може да са потиснати от свързаното устройство.
- Звукът може да прекъсне, когато честотата на семплиране или броят канали на изходните аудио сигнали от устройството за възпроизвеждане се променят.
- Когато е избран входът [TV], видеосигналите през един от жаковете HDMI IN 1/2/3, избрани последния път, се извеждат през жака HDMI OUT (ARC).
- Тази система поддържа Deep Colour, „x.v.Colour“, 3D и 4K предаване.
- За да се насладите на 3D съдържание, свържете съвместими с 3D телевизор и видео устройство (Blu-ray Disc плейър, „PlayStation®4“ и др.) към системата чрез HDMI кабели (високоскоростен тип), сложете си 3D очила и след това започнете да възпроизвеждате съвместим с 3D съдържание Blu-ray Disc и др.
- За да се насладите на 4K съдържание, телевизорът и плейърите, които са свързани със системата, трябва да са съвместими със 4K съдържание.

Деактивиране на бутоните на лентовата тонколона (заклучване за деца)

Можете да деактивирате бутоните на лентовата тонколона (с изключение на I/⏻), за да предотвратите неправилни действия, като например детска пакост. Използвайте бутоните на лентовата тонколона, за да извършите тази операция.

Натиснете и задръжте INPUT, последвано от VOLUME -, VOLUME +, VOLUME -, на лентовата тонколона.

„LOCK“ се показва на дисплея на предния панел. Можете да управлявате системата само чрез дистанционното управление.

За да отмените, натиснете и задръжте INPUT, последвано от VOLUME -, VOLUME +, VOLUME -, на лентовата тонколона.

„UNLCK“ се показва на дисплея на предния панел.

Спестяване на енергия в режим на готовност

Проверете дали сте направили следните настройки:

- [Bluetooth Standby] е с настройка [Off] (стр. 25);
- [Standby Through] е с настройка [Off] (стр. 26);
- [Quick Start Mode] е с настройка [Off] (стр. 26);
- [Remote Start] е с настройка [Off] (стр. 27).

Разрешаване на функцията за ИЧ повторител (когато не управлявате телевизора)

Когато лентовата тонколона препречва сензора за дистанционно управление на телевизора, дистанционното му управление може да не работи. В такъв случай разрешете функцията за ИЧ повторител на системата.

Можете да управлявате телевизора чрез дистанционното му управление, като изпращате сигнала от задната част на лентовата тонколона.

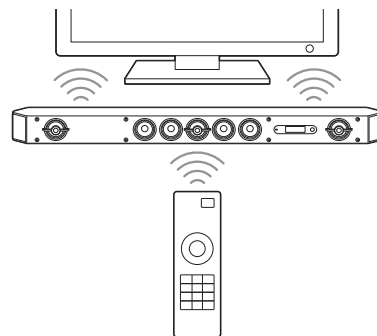

Забележка

Проверете дали дистанционното управление на телевизора не може да го управлява, след това задайте [IR-Repeater] на [On] (стр. 26). Ако настроите на [On], когато дистанционното управление може да управлява телевизора, може да не бъде постигната правилна операция поради смущението между директната команда от него и командата от системата.

1 Натиснете HOME.

На телевизионния екран се показва началното меню.

2 Изберете [Setup] – [System Settings] от началното меню.

3 Изберете [IR-Repeater].

4 Изберете [On].

5 Натиснете HOME.

Менюто угасва.

Забележка

На някои телевизори тази функция може да не работи правилно.
В такъв случай поставете лентовата тонколона далеч от телевизора.

Допълнителни настройки за безжичната система (събуфер)

Индикатор „Вкл./в готовност“

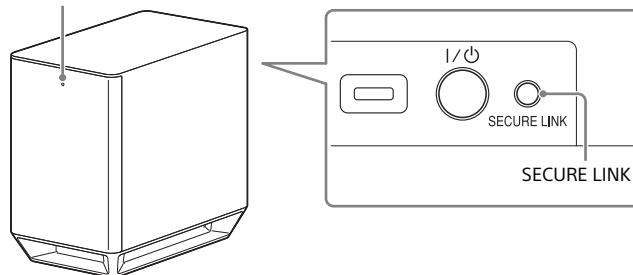

1 Натиснете HOME.

На телевизионния екран се показва началното меню.

2 Изберете [Setup] – [System Settings] от началното меню.

3 Изберете [Wireless Sound Connection].

Появява се екранът [Wireless Sound Connection].

- [Secure Link]
- [RF Band]

Активиране на безжичното предаване между определени устройства

[Secure Link]

Можете да определите безжичната връзка между системата и съраунд усилвателя с помощта на функцията за защитена връзка. Тази функция може да помогне за предотвратяването на смущения, ако използвате няколко безжични продукта или ако съседите ви използват такива.

1 Изберете [Wireless Sound Connection] в [System Settings] (стр. 34).

2 Изберете [Secure Link].

3 Изберете [On].

4 Натиснете SECURE LINK на задната част на събуфера.
Преминете към следващата стъпка след няколко минути.

5 Изберете [Start].
За връщане към предишния екран изберете [Cancel].

6 След като се покаже съобщението [Secure Link setting is complete.], натиснете ⊕.
Индикаторът „Вкл./в готовност“ на събуфера свети в оранжево.
Ако се покаже съобщението [Cannot set Secure Link.], следвайте указанията на екрана.

За отмяна на функцията за защитена връзка

За лентовата тонколона
Изберете [Off] в стъпка 3 по-горе.

За събуфера
Натиснете и задръжте SECURE LINK на задната страна на събуфера за няколко секунди, докато индикаторът „Вкл./В готовност“ светне или започне да мига в зелено.
Натиснете SECURE LINK с върха на химикалка и др.

Избор на честотната лента

[RF Band]

Можете да изберете честотната лента.

1 Изберете [Wireless Sound Connection] в [System Settings] (стр. 34).

2 Изберете [RF Band].

3 Изберете желаната настройка.

- [Auto]: Обикновено избирайте тази опция. Системата избира автоматично най-силната честотна лента за предаване.
- [5,2 GHz], [5,8 GHz]: Системата предава звук съгласно избраната честотна лента.

Съвет

Препоръчваме ви да зададете [RF Band] на [Auto].

Промяна на ъгъла на лентовата тонколона

Можете да промените ъгъла на лентовата тонколона, като прикрепите предоставените стойки към долната ѝ част. Можете да прикрепите стойките към долната част на лентовата тонколона, както е показано по-долу.

Забележки

- Препоръчваме ви да използвате системата, без да поставяте стойките, ако ще слушате звук с висока разделителна способност.
- Когато монтирате лентовата тонколона на стена, предварително отстранете стойките.

Прикрепете стойките към двете страни на долната част на лентовата тонколона, като използвате предоставените винтове.

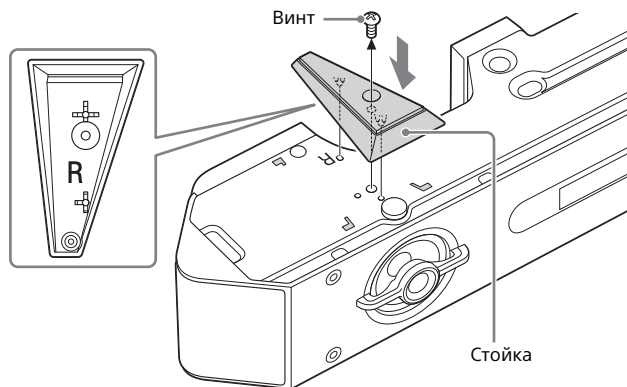

Съвет

Формата на стойката се различава за лявата и дясната страна. Проверете означенията „R” и „L”, гравирани на стойката, преди да я поставите.

Монтиране на лентовата тонколона на стена

Можете да инсталирате лентовата тонколона на стена.

Забележки

- Когато монтирате лентовата тонколона на стена, предварително отстранете стойките (стр. 36).
- Подгответе винтове (не са включени в комплекта), които са подходящи за материала и здравината на стената. Тъй като стените от гипсокартон са особено крехки, закрепете винтовете към два профила, свързани с гредата на стената. Монтирайте лентовата тонколона хоризонтално, окачена чрез винтове в профилите, върху непрекъсната равна повърхност от стената.
- Предоставете за подизпълнение монтажа на търговец на Sony или лицензиран изпълнител и обърнете специално внимание на безопасността по време на монтажа.
- Sony няма да носи отговорност за инциденти или повреди, причинени от неправилен монтаж, недостатъчна здравина на стената, неправилно монтиране на винтовете, природно бедствие и др.

- 1 Пригответе четири винта (не са включени в комплекта), които са подходящи за отворите на задната част на лентовата тонколона.**

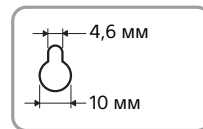
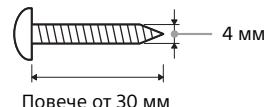

Отвор на задната част на лентовата тонколона

2 Завийте винтовете към два профила в стената.

Винтовете трябва да се показват 11 до 12 мм.

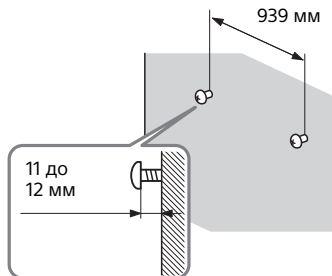

3 Закачете лентовата тонколона на винтовете.

Подравнете отворите на задната част на лентовата тонколона с двата винта, след което я окачете на тях.

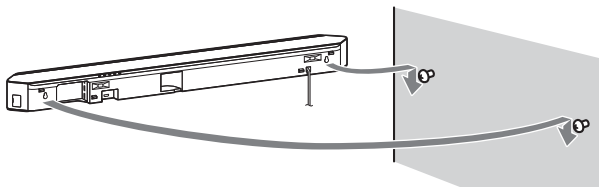

Забележка

Когато използвате жак HDMI IN 3 на поставена на стената лентова тонколона, свържете ъглов HDMI кабел (високоскоростен тип).

Поставяне на решетката

Поставете решетката паралелно на предния панел.

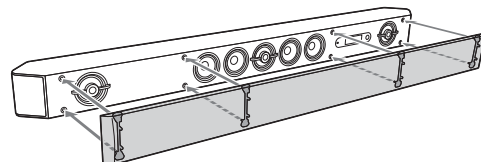

Забележка

Препоръчваме ви да използвате системата, без да поставяте решетката, ако ще слушате звук с висока разделителна способност.

Предпазни мерки

Относно безопасността

- В случай че в системата попадне предмет или течност, я изключете от контакта и я предайте за проверка на квалифицирани специалисти, преди да я използвате отново.
- Не се качвайте на лентовата тонколона или събуфера, защото може да паднете и да се нараните или системата да се повреди от това.

Относно източниците на захранване

- Преди работа със системата проверете дали работното напрежение съвпада с това на местното електрозахранване. Работното напрежение е обозначено на табелката на задната част на лентовата тонколона.
- Ако няма да използвате системата дълго време, я изключете от електрическия контакт. За да изключете захранващия кабел, хванете щепсела. Никога не дърпайте кабела.
- Едната клема на щепсела е по-широка от другата от съображения за сигурност и се включва в контакта само по един-единствен начин. Ако не можете да вкарате докрай щепсела в контакта, свържете се с търговеца, от който сте закупили оборудването.
- Захранващият кабел трябва да се подменя само в квалифициран сервизен магазин.

Относно повишаването на температурата

Въпреки че системата загрява по време на работа, това не е неизправност. Ако използвате тази система продължително с голяма сила на звука, температурата на системата в задната и долната част на корпуса се повишава значително. За да избегнете изгаряне, не докосвайте системата.

Относно поставянето

- Поставете системата на място с подходяща вентилация, за да предотвратите повишаване на температурата и да удължите нейния живот.
- Не поставяйте системата близо до източници на висока температура или на място с пряка слънчева светлина, запрашеност или механични вибрации.
- Не слагайте зад лентовата тонколона и събуфера нищо, което може да блокира вентилационните отвори и да предизвика повреда.
- Ако системата се използва заедно с телевизор, видеокасетофон или магнетофон, може да се появи шум, както и да се влоши качеството на картината. В такъв случай поставете системата далеч от телевизора, видеомагнетофона или касетофона.
- Бъдете внимателни при поставяне на системата върху повърхност, която е била специално обработена (с восък, смазка, лак и т.н.), тъй като това може да доведе до поява на петна или обезцветяване на повърхността.
- Вземете мерки за избягване на всякакви възможни наранявания от ъглите на лентовата тонколона и събуфера.
- Поддържайте разстояние от 3 см или повече под лентовата тонколона, когато я закачате на стена.

Относно работата със събуфера

Не поставяйте ръката си в цепнатината на събуфера, когато го повдигате. Високоговорителят може да се повреди. При повдигане на събуфера, го дръжте го за долната част.

Относно работата

Преди да свържете други устройства, се уверете, че сте изключили системата.

Ако забележите неравномерност на цветовете на близкостоящ телевизионен екран

Неравномерност на цветовете може да се наблюдава при определени видове телевизори.

Ако се наблюдава неравномерност на цветовете...

Изключете телевизора, след което го включете отново след 15 до 30 минути.

Ако отново се наблюдава неравномерност на цветовете...

Поставете системата по-далеч от телевизора.

Относно почистването

Почиствайте системата с мека суха кърпа. Не използвайте никакви абразивни тъкани или гъби, почистващи прахове или разтворители, като спирт или бензин.

Ако имате въпроси или проблеми, свързани със системата ви, консултирайте се с най-близкия търговец на Sony.

Авторски права

Тази система е оборудвана с технологиите Dolby* Digital и DTS** Digital Surround System.

* Произведено по лиценз на Dolby Laboratories. Dolby и символът „двойно D“ са търговски марки на Dolby Laboratories.

** За патентите на DTS вижте <http://patents.dts.com>. Произведено по лиценз на DTS Licensing Limited. DTS, DTS-HD, символът, както и DTS и символът заедно са регистрирани търговски марки, като DTS-HD Master Audio е търговска марка на DTS, Inc. © DTS, Inc. Всички права запазени.

Словната марка и логотипите BLUETOOTH® са регистрирани търговски марки, притежавани от Bluetooth SIG, Inc. и всяко използване на подобни марки от Sony Corporation е по лиценз. Другите търговски марки и имена са на съответните им притежатели.

Тази система е оборудвана с технологията High-Definition Multimedia Interface (HDMI™).

Термините HDMI и HDMI High-Definition Multimedia Interface, както и логотипът HDMI са търговски марки или регистрирани търговски марки на HDMI Licensing LLC в Съединените щати и в други държави.

N Mark е търговска марка или регистрирана търговска марка на NFC Forum, Inc. в САЩ и други държави.

Android и Google Play са търговски марки на Google Inc.

„Xperia“ е търговска марка на Sony Mobile Communications AB.

Apple, логотипът на Apple, iPhone, iPod, iPod touch и Retina са търговски марки на Apple Inc., регистрирани в САЩ и в други държави. App Store е марка за услуга на Apple Inc.

Обозначенията „Made for iPod“ и „Made for iPhone“ означават, че електронният аксесоар е предназначен за свързване конкретно към iPod или съответно iPhone и че е одобрен от разработчика като отговарящ на стандартите за производителност на Apple. Apple не носи отговорност за работата на това устройство или съвместимостта му със стандартите за безопасност и нормативните разпоредби. Имайте предвид, че използването на този аксесоар с iPod или iPhone може да окаже влияние върху ефективността на безжичната връзка.

Съвместими модели iPod/iPhone

Съвместимите модели iPod/iPhone са посочени по-долу. Актуализирайте своя iPod/iPhone с най-новия софтуер, преди да използвате със системата.

Технологията BLUETOOTH работи със:
iPhone 6 Plus/iPhone 6/iPhone 5s/iPhone 5c/iPhone 5/iPhone 4s/
iPhone 4/iPhone 3GS
iPod touch (5-о поколение)/iPod touch (4-то поколение)

Логотипът „BRAVIA“ е търговска марка на Sony Corporation.

„ClearAudio+“ е търговска марка на Sony Corporation.

„x.v.Colour“ и логотипът на „x.v.Colour“ са търговски марки на Sony Corporation.

„PlayStation“ е регистрирана търговска марка на Sony Computer Entertainment Inc

Технологията за аудиокодиране MPEG Layer-3 и патентите за нея са лицензирани от Fraunhofer IIS и Thomson.

Windows Media е регистрирана търговска марка или търговска марка на Microsoft Corporation в САЩ и/или други държави. Този продукт е защитен от определени права на интелектуална собственост на Microsoft Corporation. Забранява се употребата или разпространението на такава технология извън този продукт без лиценз от Microsoft или от филиал, упълномощен от Microsoft.

Opera® Devices SDK от Opera Software ASA. Авторско право 1995-2013 Opera Software ASA. Всички права запазени.



„Логотипът на Sony Entertainment Network“ и „Sony Entertainment Network“ са търговски марки на Sony Corporation.

Wi-Fi®, Wi-Fi Protected Access®, Wi-Fi Alliance® и Wi-Fi CERTIFIED Miracast® са регистрирани търговски марки на Wi-Fi Alliance.

Wi-Fi CERTIFIED™, WPA™, WPA2™, Wi-Fi Protected Setup™ и Miracast™ са търговски марки на Wi-Fi Alliance.

Името и логотипът на LDAC са търговски марки на Sony Corporation.

LDAC е разработена от Sony технология за аудиокодиране за „High Resolution (Hi-Res) Audio“, която работи на 990 до 303 kbps* с честота на семплиране 96/88,2/48/44,1 kHz. Тя е оптимизирана за високи честоти на семплиране и висока побитова скорост и позволява предаване на аудиосъдържание с висока разделителна способност дори чрез Bluetooth връзка, като междувременно поддържа качество на звука, което е почти еквивалентно на оригинала, в рамките на стабилна среда на безжична мрежа. Тя предлага и висока ефективност на кодиране при ниски честоти на семплиране и ниска побитова скорост, като позволява аудио предаване с качество на компактдиск в рамките на нестабилна мрежова връзка.

* Когато честотата на семплиране е 96 kHz или 48 kHz, тя работи на 990 kbps до 330 kbps. Когато честотата на семплиране е 88,2 kHz или 44,1 kHz, тя работи на 909 kbps до 303 kbps.

Този продукт съдържа софтуер, който е обект на лицензите GNU General Public License („GPL“) или GNU Lesser General Public License („LGPL“). Те постановяват, че потребителите имат право да придобиват, променят и разпространяват отново изходния код на посочения софтуер в съответствие с общите условия на GPL или LGPL.

За подробности относно GPL, LGPL и други софтуерни лицензи, моля, вижте [Software License Information] в [System Settings] от менюто [Setup] на продукта.

Иходният код на софтуера, използван в този продукт, е обект на GPL и LGPL и е достъпен в Интернет. За да го изтеглите, посетете следния URL адрес:
<http://oss.sony.net/Products/Linux>

Моля, имайте предвид, че Sony не може да отговаря на никакви запитвания относно съдържанието на този изходен код.

„DESS HX“ е търговска марка на Sony Corporation.

Всички други търговски марки са търговски марки на съответните им притежатели.

Отстраняване на неизправности

Ако срещнете някое от следните затруднения, докато използвате системата, използвайте ръководството за отстраняване на неизправности, преди да заявите ремонт. Ако проблемът продължи, се консултирайте с най-близкия търговец на Sony. Когато заявите ремонт, носете и лентовата тонколона, и събуфера дори ако изглежда, че само единият елемент има проблем.

Захранване

Системата не се включва.

- Проверете дали захранващият кабел е свързан стабилно.
- Изключете кабела за електрозахранване от електрическия контакт, след което го включете отново след няколко минути.

Картина

Няма картина или картината не се извежда правилно.

- Изберете правилния вход (стр. 7).
- Натиснете и задръжте INPUT, следвано от VOLUME +, VOLUME –, VOLUME +, на лентовата тонколона, за да нулирате разделителната способност на изходния видеосигнал до най-ниската.

Няма картина при свързване чрез HDMI кабел.

- Ако свържете устройство, което поддържа HDCP 2.2, го свържете към жака HDMI IN 1, а телевизора към жака HDMI OUT (ARC) на системата.
- Системата е свързана към входно устройство, което не е съвместимо с HDCP (High-bandwidth Digital Content Protection). В такъв случай проверете спецификациите на свързаното устройство.

3D съдържанието от жака HDMI IN 1/2/3 не се показва на телевизионния екран.

- В зависимост от телевизора или видеоустройството може да не се покаже 3D съдържание. Проверете поддържаните HDMI видеоформат (стр. 52).

4K съдържанието от жака HDMI IN 1/2/3 не се показва на телевизионния екран.

- В зависимост от телевизора или видеоустройството може да не се покаже 4K съдържание. Проверете възможностите за видео и настройките на телевизора и видеоустройството.
- Използвайте HDMI кабел (високоскоростен тип).

От телевизора не се извежда изображение, когато системата е в режим на готовност.

- Когато системата влезе в режим на готовност, се показва изображението от последното избрано HDMI устройство преди изключването на системата. Ако се наслаждавате на съдържание от друго устройство, възпроизведете съдържанието на устройството и извършете операцията One-Touch Play или включете системата, за да изберете HDMI устройството, което искате да използвате.
- Задайте [Standby Through] на [On] в [HDMI Settings] (стр. 26).

Изображението не се показва на целия телевизионен екран.

- Проверете настройката за [TV Type] в [Screen Settings] (стр. 23).
- Съотношението на кадъра на носителя е фиксирано.

Има неравномерност на цветовете на телевизионния екран.

- Ако неравномерността на цветовете продължи, изключете телевизора, след което го включете след 15 до 30 минути.
- Уверете се, че близо до системата няма магнитни предмети (магнитна ключалка на телевизионната поставка, медицински уред, играчка и др.).

Изображенията от HDMI жака са изкривени.

- Видеосигналят от устройството, свързано към жака HDMI, може да е изкривен. Ако това се случи, задайте [Video Direct] на [On] (стр. 24).

Звук

Системата не извежда звук от телевизора.

- На телевизионния екран изберете [TV] (стр. 7).
- Включете първо телевизора и след това системата. Задайте настройката на високоговорителите на телевизора (BRAVIA) на аудиосистема. Вижте инструкциите за експлоатация на телевизора за настройката му.
- Проверете връзката на HDMI кабела, цифровия оптичен кабел или аудиокабела, свързан към системата и телевизора (вижте предоставеното Ръководство за стартиране).
- Усилете звука на телевизора или отменете заглушаването.
- Когато телевизор, съвместим с технологията Audio Return Channel (ARC), е свързан чрез HDMI кабел, се уверете, че кабелът е свързан към извода на HDMI входа (ARC) на телевизора (вижте предоставеното Ръководство за стартиране).
- Ако телевизорът не е съвместим с технологията Audio Return Channel (ARC), свържете оптичния цифров кабел в допълнение към HDMI кабела, за да изведете звук (вижте предоставеното Ръководство за стартиране).

Звукът се извежда и от системата, и от телевизора.

- Изключете звука на системата или на телевизора.

Звукът на телевизора от системата изостава от изображението.

- Задайте [A/V SYNC] на [0ms], ако е зададено на диапазон между [25ms] и [300ms] (стр. 29).

Няма звук или само много тих звук от устройството, свързано към системата, се чува от нея.

- Натиснете \blacktriangleleft + на дистанционното управление и проверете нивото на силата на звука (стр. 47).
- Натиснете \otimes или \blacktriangleleft + на дистанционното управление, за да отмените функцията за заглушаване (стр. 47).
- Уверете се, че източникът на входен сигнал е правилно избран. Опитайте с други входящи източници, като натиснете INPUT на дистанционното управление няколко пъти (стр. 7).
- Проверете дали всички кабели на системата и свързаното устройство са добре поставени.

Няма звук или само много тих звук се чува от събуфера.

- Натиснете SW \blacktriangleleft + на дистанционното управление, за да усилите звука на събуфера (стр. 47).
- Проверете дали индикаторът „Вкл./в готовност“ на събуфера свети в зелено. Ако не свети, вижте „Не се чува звук от събуфера.“ в „Безжичен звук“ (стр. 44).
- Събуферът служи за пресъздаване на басов звук. При използване на входни източници, които имат много малко басови компоненти (напр. телевизионни програми) може да е трудно да чуете звука от събуфера.
- Когато възпроизвеждате съдържание, съвместимо с технологията за защита на авторските права (HDCP), то не се извежда през събуфера.

Не може да бъде постигнат съраунд ефект.

- В зависимост от входящия сигнал и настройката за звуково поле обработването на съраунд звук може да не работи ефективно. Съраунд ефектът може да бъде едва доловим в зависимост от програмата или диска.
- За да възпроизвеждате многоканално аудио, проверете настройката на цифровия аудиоизход на устройството, свързано със системата. За подробности прегледайте инструкциите за експлоатация, предоставени със свързаното устройство.

USB устройство

USB устройството не е разпознато.

- Опитайте следното:
 - ① Изключете системата.
 - ② Разкачете и скачете отново USB устройството.
 - ③ Включете системата.
- Уверете се, че USB устройството е включено добре в Ψ (USB) порта (стр. 8).
- Проверете дали USB устройството или някой кабел не са повредени.
- Уверете се, че USB устройството е включено.
- Ако USB устройството е свързано чрез USB концентратор, изключете го и свържете USB устройството директно към системата.

BLUETOOTH

BLUETOOTH връзката не може да бъде установена.

→ Уверете се, че индикаторът (син) на лентовата тонколона свети (стр. 11).

Състояние на системата	Състояние на индикатора (син)
По време на BLUETOOTH сдвояване	Мига бързо
Системата прави опит за свързване с BLUETOOTH устройство	Мига
Системата е установила връзка с BLUETOOTH устройство	Свети
Системата е в режим на готовност на BLUETOOTH (когато е изключена)	Не свети

→ Уверете се, че BLUETOOTH устройството, към което искате да се свържете, е включено и че BLUETOOTH функцията е разрешена.

→ Доближете системата и BLUETOOTH устройството.

→ Сдвоете отново тази система и BLUETOOTH устройството.

Възможно е да трябва да отмените сдвояването на тази система, като използвате първо BLUETOOTH устройството.

Не може да се извърши сдвояване.

→ Доближете системата и BLUETOOTH устройството.

→ Уверете се, че системата не получава смущения от безжично LAN устройство, други безжични устройства, работещи на честота 2,4 GHz, или микровълнова фурна. Ако наблизо има устройство, което генерира електромагнитно излъчване, го преместете по-далеч от системата.

Не можете да използвате функцията NFC.

→ Функцията NFC не работи със съвместими с BLUETOOTH приемници (например слушалки). За да слушате звук чрез съвместим с BLUETOOTH приемник, вижте „Слушане на звук чрез предаване към съвместим с BLUETOOTH-приемник“ (стр. 13).

Не се извежда звук от свързаното BLUETOOTH устройство.

→ Уверете се, че индикаторът (син) на лентовата тонколона свети (стр. 11).

→ Доближете системата и BLUETOOTH устройството.

→ Ако дадено устройство генерира електромагнитно излъчване, например безжично LAN устройство, друго BLUETOOTH устройство или микровълнова фурна, го преместете.

→ Отстранете всяко препятствие между тази система и BLUETOOTH устройството или преместете системата встрани от препятствието.

→ Преместете свързаното BLUETOOTH устройство.

→ Превключете честотата на безжичната LAN мрежа на близкостоящ Wi-Fi рутер или компютър на диапазона от 5 GHz.

→ Усилете звука на свързаното BLUETOOTH устройство.

Мрежова връзка

Системата не може да се свърже към мрежата.

→ Проверете мрежовата връзка (стр. 15) и настройките на мрежата (стр. 27).

Безжична LAN връзка

Не можете да свържете компютъра си към интернет, след като е извършена настройката [Wi-Fi Protected Setup (WPS)].

→ Настройките за безжична връзка на рутера може да се променят автоматично, ако използвате функцията „Wi-Fi Protected Setup“, преди да коригирате настройките на рутера. В такъв случай променете по съответния начин настройките на безжичната връзка на компютъра.

Системата не може да се свърже към мрежата или мрежовата връзка е нестабилна.

→ Уверете се, че безжичния LAN рутер е включен.

→ Проверете мрежовата връзка (стр. 15) и настройките на мрежата (стр. 27).

→ В зависимост от средата, в която се използва (включително материала на стената) условията на приемане на радио вълни или преградите между системата и рутера на безжичната LAN мрежа, възможното разстояние за комуникация може да се съкрати. Преместете системата и рутера на безжичната LAN мрежа по-близо един до друг.

→ Устройства, които използват честотна лента от 2,4 GHz, например микровълнови фурни, BLUETOOTH или цифрови безжични устройства, могат да нарушат комуникацията. Отдалечете лентовата тонколона от такива устройства или ги изключете.

продължение

- Връзката чрез безжична LAN мрежа може да е нестабилна в зависимост от средата на използване, особено когато се използва BLUETOOTH функцията на системата. В такъв случай използвайте промени в средата на използване.

Желаният безжичен рутер не се показва в списъка с безжични мрежи.

- Натиснете BACK, за да се върнете към предишния екран, и опитайте функцията [Wireless Setup(built-in)] отново (стр. 16). Ако желаният безжичен рутер все още не е разпознат, изберете [New connection registration] от списъка с мрежи, след това изберете [Manual registration], за да въведете мрежово име (SSID) ръчно.

Безжичен звук (Събуфер)

Не се чува звук от събуфера.

- Уверете се, че захранващият кабел на събуфера е включен правилно (вижте предоставеното Ръководство за стартиране).
- Индикаторът „Вкл./в готовност“ на събуфера не свети.
 - Уверете се, че захранващият кабел на събуфера е включен правилно.
 - Натиснете I/⏻ (вкл./в готовност) на събуфера, за да включите захранването.
- Индикаторът „Вкл./в готовност“ на събуфера мига бавно в зелено или свети в червено.
 - Преместете събуфера на местоположение в близост до лентовата тонколона така, че индикаторът на събуфера „Вкл./в готовност“ да светне в зелено.
 - Следвайте стъпките в „Допълнителни настройки за безжичната система (събуфер)“ (стр. 34).
 - Проверете състоянието на връзката на безжичната звукова система (стр. 34).
- Индикаторът „Вкл./в готовност“ на събуфера мига бързо в зелено.
 - Консултирайте се с най-близкия търговец на Sony.
- Индикаторът „Вкл./в готовност“ на събуфера мига в червено.
 - Натиснете I/⏻ (вкл./в готовност) на събуфера, за да изключите захранването, и проверете дали вентилационният отвор на събуфера не е блокиран.

- Събуферът е проектиран да възпроизвежда басов звук. Когато входящият източник не съдържа много басов звук, както е с повечето телевизионни програми, басовият звук може да не се чува.
- Натиснете SW \triangleleft + на дистанционното управление, за да увеличите звука на събуфера (стр. 47).

Звукът прескача или има шум.

- Ако наблизо има устройство, което генерира електромагнитни вълни, например безжична LAN мрежа или микровълнова фурна, поставете системата далеч от него.
- Ако между лентовата тонколона и събуфера има препятствия, отстранете ги или ги преместете.
- Поставете лентовата тонколона и събуфера възможно най-близо.
- Превключете честотата на безжичната LAN мрежа на близкостоящ Wi-Fi рутер или компютър на диапазона от 2,4 GHz.
- Превключете мрежовата връзка на телевизора или Blu-ray Disc плейъра от безжична на кабелна.

Дистанционно управление

Дистанционното управление на тази система не работи.

- Насочете дистанционното управление към сензора за дистанционно управление на лентовата тонколона (стр. 46).
- Отстранете всички препятствия между дистанционното управление и системата.
- Подменете и двете батерии на дистанционното управление с нови, ако са слаби.
- Уверете се, че натискате правилния бутон на дистанционното управление.

Дистанционното управление на телевизора не работи.

- Този проблем може да бъде решен чрез разрешаване на функцията за ИЧ повторител (стр. 33).

Други

Функцията за управление за HDMI не работи правилно.

- Проверете HDMI връзката (вижте предоставеното Ръководство за стартиране).
- Настройте функцията за управление за HDMI на телевизора. Вижте инструкциите за експлоатация, предоставени с телевизора, за това как да го настроите.
- Уверете се, че всяко свързано устройство е съвместимо с „BRAVIA“ Sync.
- Проверете настройките за управление за HDMI на свързаното устройство. Вижте инструкциите за експлоатация, предоставени със свързаното устройство.
- Ако свързвате/изключвате захранващия кабел, изчакайте повече от 15 секунди, преди да работите със системата.
- Ако свържете аудиоизхода на видеоустройство със системата, като използвате различен от HDMI кабел, може да не се изведе звук заради „BRAVIA“ Sync. В такъв случай задайте [Control for HDMI] на [Off] или свържете кабела от жака за аудиоизход на видеоустройството директно към телевизора (стр. 26).
- Типът и броят на устройствата, които може да се управляват от функцията „BRAVIA“ Sync, са ограничени в HDMI CEC стандарта, както следва:
 - Записващи устройства (Blu-ray Disc рекордери, DVD рекордери и др.): до 3 устройства
 - Възпроизвеждащи устройства (Blu-ray Disc плейър, DVD плейър и др.): до 3 устройства (включително тази система)
 - Тунери: до 4 устройства
 - Аудиосистема (приемник/слушалки): до 1 устройство (включително тази система)

„PRTCT“, „PUSH“ и „POWER“ мигат последователно на дисплея на предния панел.



- Натиснете I/⏻ (вкл./в готовност), за да изключите системата. След като индикаторът угасне, изключете захранващия кабел и се уверете, че нищо не пречи на вентилационните отвори на системата.

Сензорите на телевизора не работят нормално.

- Лентовата тонколона може да блокира някои сензори (например сензора за яркост), приемника на дистанционното управление на телевизора ви или „излъчвателя за 3D очила (инфрочервено предаване)“ на 3D телевизор, който поддържа система за 3D очила или безжична комуникация. Преместете лентовата тонколона далеч от телевизора в диапазон, който позволява на тези части да работят правилно. За местоположенията на сензорите и приемника на дистанционното управление вижте инструкциите за експлоатация, предоставени с телевизора.

Нулиране

Ако системата все още не работи правилно, нулирайте я, както е посочено по-долу.

- 1** Натиснете I/⏻ (вкл./в готовност), за да включите системата.
- 2** Натиснете HOME.
На телевизионния екран се показва началното меню.
- 3** Изберете  [Setup] –  [Resetting] от началното меню.
- 4** Изберете [Reset to Factory Default Settings].
- 5** Изберете желания елемент от менюто, който искате да нулирате.
- 6** Изберете [Start].

За да откажете нулирането

Изберете [Cancel] в Стъпка 6.

Указател на компонентите и контролите за управление

Лентова тонколона

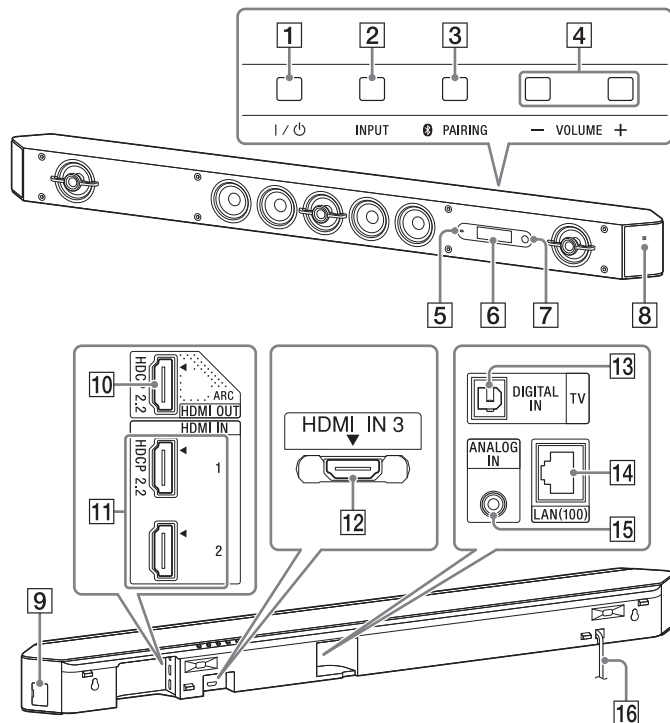

Отпред

- 1 Бутон I/⏻ (вкл./в готовност)
- 2 Бутон INPUT
- 3 Бутон PAIRING
- 4 Бутони VOLUME +/-
- 5 Индикатор
 - Мига бързо (синьо): извършва се BLUETOOTH сдвояване.
 - Мига (синьо): извършва се опит за свързване с BLUETOOTH устройство.
 - Свети (синьо): BLUETOOTH връзката е установена.
- 6 Дисплей
- 7 Сензор за дистанционно управление
- 8 Маркировка N
Когато използвате функцията NFC, допрете NFC устройството до маркировката.

Отзад

- 9 ⚡ (USB) порт
- 10 Жак HDMI OUT (ARC)
Този жак поддържа HDCP 2.2.
- 11 Жакове HDMI IN 1/2
Жакът HDMI IN 1 поддържа HDCP 2.2.
- 12 Жак HDMI IN 3
Когато използвате жак HDMI IN 3 на поставена на стената лентова тонколона, свържете ъглов HDMI кабел (високоскоростен тип).
- 13 Жак DIGITAL IN (TV)
- 14 LAN(100) порт
- 15 Жак ANALOG IN
- 16 Захранващ кабел

Събуфер

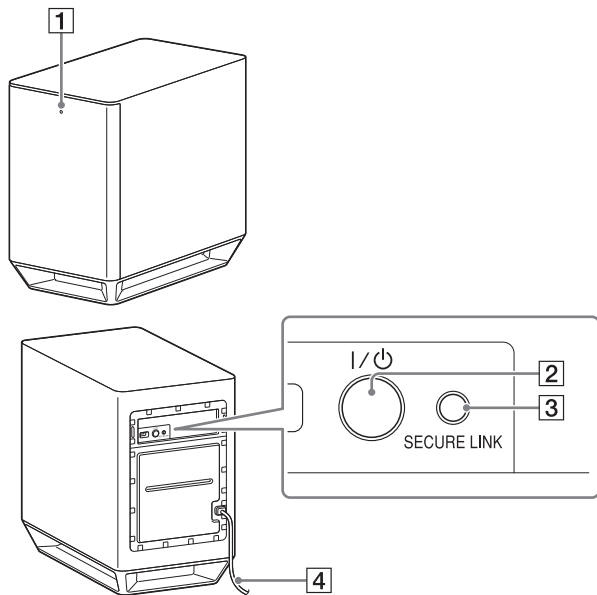

- 1 Индикатор „Вкл./в готовност“**
 - Свети (червено): захранването е изключено.
 - Свети (зелено): захранването е включено.
 - Свети (оранжево): установена е връзка SECURE LINK.
- 2 Бутон I/⏻ (вкл./в готовност)**
- 3 Бутон SECURE LINK**
- 4 Захранващ кабел**

Дистанционно управление

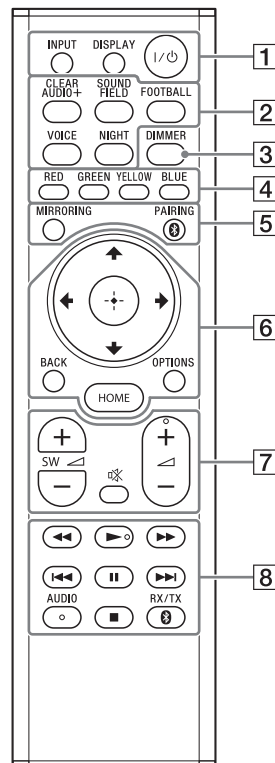

Бутоните AUDIO, ► и ◀ имат осезаема точка. Използвайте ги за отправна точка при работа с дистанционното управление.

- 1 INPUT (стр. 7)**
Изберете устройството, което искате да използвате.
- DISPLAY**
Извежда информация за възпроизвеждането и сърфирането в интернет на телевизионния екран.
- I/⏻ (вкл./в готовност)**
Включва системата или я поставя в режим на готовност.
- 2 Бутони за звуковото поле**
Вижте „Удоволствие от звукови ефекти (футболен режим и др.)“ (стр. 9).
- CLEARAUDIO+, SOUND FIELD, FOOTBALL, VOICE, NIGHT**
- 3 DIMMER**
Регулира яркостта на дисплея на предния панел и LED индикатора.
- 4 Цветни бутони**
Бутони за кратък път за избиране на елементи от някои менюта.
- 5 MIRRORING (стр. 18)**
Избира [Screen mirroring].
- PAIRING (стр. 11)**
Избира [Bluetooth Audio].
- 6 OPTIONS (стр. 28)**
Извеждане на менюто с опции на телевизионния екран или на дисплея на предния панел. (Местоположението е различно в зависимост от избраната функция.)
- BACK**
Връщане към предишния екран.
- ⬆/⬇/⬅/➡**
Преместване на маркировката към показван елемент.
- ⊕ (въвеждане)**
Влиза в избрания елемент.
- HOME (стр. 22)**
Влизане или излизане от началното меню.

- 7** **⊗**
Временно се изключва звукът.
- ⏮ (сила на звука) +/-**
Регулира силата на звука.
- SW ⏮ (сила на звука на събуфера) +/-**
Регулират силата на басовия звук.
- 8 Бутони за операции за възпроизвеждане**
Вижте „Слушане/преглед“ (стр. 7).
- ⏮/⏭ (бързо/бавно/стопкадър)**
Търси напред или назад.
- ⏮/⏭/⏩ (предишен/следващ)**
Избиране на предишната/следващата глава, запис или файл.
- ▶ PLAY**
Стартиране или повторно стартиране на възпроизвеждането (възобновяване на възпроизвеждането).
- ⏸ PAUSE**
Поставяне на пауза или повторно стартиране на възпроизвеждането.
- STOP**
Спира възпроизвеждането.
Спиране на демонстрацията на звука – вградената или от USB.
- AUDIO**
Избира аудиоформата.
- RX/TX**
Превключва между [Receiver] и [Transmitter] от [Bluetooth Mode] (стр. 24).

Типове файлове, които могат да бъдат възпроизведени

Music

Кодек	Разширение
MP3 (MPEG-1 Audio Layer III) ¹⁾	.mp3
AAC/HE-AAC ^{1),2)}	.m4a, .aac ³⁾
WMA9 Standard ²⁾	.wma
WMA10 Pro ³⁾	.wma
LPCM ¹⁾	.wav
FLAC ²⁾	.flac, .fla
Dolby Digital ^{1),3)}	.ac3
DSF ²⁾	.dsf
DSDIFF ^{2),4)}	.dff
AIFF ²⁾	.aiff, .aif
ALAC ²⁾	.m4a
Vorbis ³⁾	.ogg
Monkey's Audio ³⁾	.ape

Photo

Формат	Разширение
JPEG	.jpeg, .jpg, .jpe
PNG	.png ⁵⁾
GIF	.gif ⁵⁾

1) Системата може да възпроизвежда файлове „.mka“. Тези файлове не могат да се възпроизведат на сървър за домашна мрежа.

2) Системата може да не възпроизвежда този формат на сървър за домашна мрежа.

3) Системата не възпроизвежда този формат на сървър за домашна мрежа.

4) Системата не възпроизвежда файлове, кодирани с DST.

5) Системата не възпроизвежда анимирани PNG или анимирани GIF файлове.

Забележки

- Някои файлове може да не се възпроизведат в зависимост от файловия формат, кодирането, състоянието на записа или състоянието на сървъра за домашна мрежа.
- Някои файлове, редактирани на компютър, може да не се възпроизведат.
- При някои файлове е възможно функцията за бързо превъртане напред или назад да не е налична.
- Системата не възпроизвежда кодирани файлове, като DRM или Lossless.
- Системата може да разпознае следните файлове или папки в USB устройства:
 - до папки на 9-и слой (включително основната папка);
 - до 500 файла/папки на един слой
- Системата може да разпознае следните файлове или папки, съхранени в сървъра за домашна мрежа:
 - до папки на 19-ия слой;
 - до 999 файла/папки на един слой
- Някои USB устройства може да не функционират с тази система.
- Системата може да разпознава Mass Storage Class (MSC) устройства (като например флеш памет или твърд диск), устройства за улавяне на неподвижно изображение (SICD) и клавиатури със 101 бутона.

Поддържани аудиоформати

Системата поддържа аудиоформатите по-долу.

Формат	Функция	
	„HDMI1“ „HDMI2“ „HDMI3“	„TV“ (DIGITAL IN)
LPCM 2ch	○	○
LPCM 5,1ch	○	-
LPCM 7,1ch	○	-
Dolby Digital	○	○
Dolby TrueHD, Dolby Digital Plus	○	-
DTS	○	○
DTS-ES Discrete 6.1, DTS-ES Matrix 6.1	○	○
DTS96/24	○	○
DTS-HD High Resolution Audio	○	-
DTS-HD Master Audio	○	-
DTS-HD LBR	○	-

○: Поддържан формат.

-: Неподдържан формат.

Забележка

През жаковете HDMI IN 1/2/3 не се въвежда звук при аудиоформати, които имат защита срещу копиране, като например Super Audio CD или DVD-Audio.

Спецификации

Лентова тонколона (SA-ST9)

Секция на усилвателя

ИЗХОДНА МОЩНОСТ (номинална)

Преден Л + преден Д: 50 W + 50 W
(при 6 ома, 1 kHz, 1% ОХИ)

ИЗХОДНА МОЩНОСТ (еталонна)

Блокове на високоговорителите Преден Л/Преден Д: 75 вата
(на канал при 6 ома, 1 kHz)

Блок на централния високоговорител: 75 вата (на канал при
6 ома, 1 kHz)

Блок на централния висококачествен високоговорител: 75 вата
(на канал при 6 ома, 10 kHz)

Входове

HDMI IN 1*/2/3

DIGITAL IN (TV)

ANALOG IN

Изход

HDMI OUT* (ARC)

* Жаковете HDMI IN 1 и HDMI OUT (ARC) поддържат протокола HDCP 2.2. HDCP 2.2 е нова подобрена технология за защита на авторски права, която се използва за защита на съдържание, като 4K филми.

Секция HDMI

Конектор

Тип А (19 извода)

Секция USB

🔌 (USB) порт:

Тип А (за свързване на USB памет, четец на карти с памет и цифров фотоапарат)

Секция LAN

Извод LAN (100)
Извод 100BASE-TX

Секция на безжичната LAN връзка

Съответствие със стандарти
IEEE 802.11 a/b/g/n
Честотна лента
2,4 GHz, 5 GHz

Секция BLUETOOTH

Комуникационна система
BLUETOOTH спецификация, версия 3.0
Изход
BLUETOOTH спецификация, Power Class 1
Максимален обхват на комуникация
Пряка видимост прилб. 30 м¹⁾
Максимален брой устройства, които могат да бъдат регистрирани
9 устройства
Честотна лента
2,4 GHz лента (2,4000 GHz – 2,4835 GHz)
Метод на модулация
FHSS (Freq Hopping Spread Spectrum)
Съвместими BLUETOOTH профили²⁾
A2DP 1.2 (Разширен профил за аудиоразпространение)
AVRCP 1.5 (Audio Video Remote Control Profile)
Поддържани кодекси³⁾
SBC⁴⁾, AAC⁵⁾, LDAC
Обхват на предаване (A2DP)
20 Hz – 20 000Hz (Честота на семплиране 44,1 kHz)
1) Действителният обхват ще варира в зависимост от фактори, като препятствия между устройствата, магнитни полета около микровълнова печка, статично електричество, използване на безжичен телефон, чувствителност при приемането, характеристики на антената, операционна система, софтуерни приложения и т.н.
2) Профилите на BLUETOOTH стандарта указват целта на BLUETOOTH комуникацията между устройствата.
3) Кодек: компресия на аудиосигнала и формат на преобразуването
4) Кодек за подобхват
5) Разширено аудиокодиране

Блокове на високоговорителите Преден Л/Преден Д

Система от високоговорители
двупосочна коаксиална система на високоговорителите,
акустична суспензия
Високоговорител
Нискочестотен: 65 мм, тип конус, високоговорител с магнитен
флуид
Високочестотен: 14 мм, тип мек купол

Блок на централния високоговорител

Система от високоговорители
Център
двупосочна коаксиална система на високоговорителите,
акустична суспензия
Сателит
двупосочна система на високоговорителите с пълен обхват,
акустична суспензия
високоговорител (5 високоговорителя)
Център
Нискочестотен: 65 мм, тип конус, високоговорител с магнитен
флуид
Високочестотен: 14 мм, тип мек купол
Сателит
65 мм, тип конус, високоговорител с магнитен флуид

Обща информация

Изисквания за захранването
220 V – 240 V променлив ток, 50 Hz/60 Hz
Консумация на електроенергия
Включено: 60 W
Режим на готовност: 0,5 W или по-малко
BLUETOOTH Режим на готовност: 0,5 W или по-малко
Размери (прибл.) (ш/в/д)
1130 мм × 88 мм × 128 мм
(без решетката, без стойките, включително издадената част)
1130 мм × 88 мм × 133 мм
(с решетка, без стойки)
1130 мм × 100 мм × 129 мм
(без решетката, със стойките, включително издадената част)
1130 мм × 101 мм × 136 мм
(с решетка, със стойки)
Тегло (прибл.)
6,8 кг (без решетката, без стойките)

продължение

Събуфер (SA-WST9)

ИЗХОДНА МОЩНОСТ (еталонна)

200 W (на канал при 2 ома, 100 Hz)

Система от високоговорители

Събуфер, тип пасивен радиатор

Високоговорител

180 мм, тип конус

200 мм × 300 мм, тип конус, пасивен радиатор

Изисквания за захранването

220 V – 240 V променлив ток, 50 Hz/60 Hz

Консумация на електроенергия

Включено: 30 W

Режим на готовност: 0,5 W или по-малко

Размери (прибл.) (ш/в/д)

248 мм × 403 мм × 426 мм

Тегло (прибл.)

16 кг

Секция за безжичен приемник/предавател

Комуникационна система

Wireless Sound Specification версия 3.0

Честотна лента

5,2 GHz (5,180 GHz – 5,240 GHz)

5,8 GHz (5,736 GHz – 5,814 GHz)

Метод на модулация

DSSS

Видеоформати, поддържани от системата

Вход/изход (блок на HDMI повторителя)

Формат	2D	3D		
		Опаковане на кадри	Формат един-до-друг (половина)	Над-под (отгоре и отдолу)
4096 × 2160p @ 59,94/60 Hz ¹⁾	○	–	–	–
4096 × 2160p @ 50 Hz ¹⁾	○	–	–	–
4096 × 2160p @ 23,98/24 Hz ²⁾	○	–	–	–
3840 × 2160p @ 59,94/60 Hz ¹⁾	○	–	–	–
3840 × 2160p @ 50 Hz ¹⁾	○	–	–	–
3840 × 2160p @ 29,97/30 Hz ²⁾	○	–	–	–
3840 × 2160p @ 25 Hz ²⁾	○	–	–	–
3840 × 2160p @ 23,98/24 Hz ²⁾	○	–	–	–
1920×1080p @ 59,94/60 Hz	○	–	○	○
1920×1080p @ 50 Hz	○	–	○	○
1920×1080p @ 29,97/30 Hz	○	○	○	○
1920×1080p @ 25 Hz	○	○	○	○
1920×1080p @ 23,98/24 Hz	○	○	○	○
1920×1080i @ 59,94/60 Hz	○	○	○	○
1920×1080i @ 50 Hz	○	○	○	○
1280×720p @ 59,94/60 Hz	○	○	○	○
1280×720p @ 50 Hz	○	○	○	○
1280×720p @ 29,97/30 Hz	○	○	○	○
1280×720p @ 23,98/24 Hz	○	○	○	○
720×480p @ 59,94/60 Hz	○	–	–	–
720×576p @ 50Hz	○	–	–	–
640 × 480p @ 59,94/60 Hz	○	–	–	–

¹⁾ YCbCr 4:2:0/поддържа се само 8-битова скорост

²⁾ Поддържа се само 8-битова скорост

Дизайнът и спецификациите подлежат на промяна без предупреждение.

Относно BLUETOOTH комуникацията

- BLUETOOTH устройствата трябва да се използват на разстояние едно от друго приблизително 10 метра (без препятствия). Ефективният обхват на комуникация може да бъде по-малък при следните условия:
 - когато между устройствата с BLUETOOTH връзка има човек, метален предмет, стена или друго препятствие;
 - на места с инсталирана безжична LAN мрежа;
 - около микровълнови печки, които се използват;
 - на места, където има други електромагнитни вълни.
- BLUETOOTH устройствата и безжичната LAN мрежа (IEEE 802.11b/g) използват една и съща честотна лента (2,4 GHz). Когато използвате BLUETOOTH устройство близо до устройство с възможност за работа в безжична LAN мрежа, може да се получи електромагнитно смущение. Това може да доведе до по-ниски скорости на преноса на данни, до шум или до невъзможност за свързване. Ако това се случи, пробвайте следните мерки за отстраняване на проблема:
 - използвайте тази система на разстояние поне 10 метра от устройството с безжична LAN мрежа;
 - изключвайте захранването на безжичното LAN устройство, когато BLUETOOTH устройството е на разстояние под 10 метра;
 - поставете тази система и BLUETOOTH устройството възможно най-близо едно до друго.
- Радиовълните, разпространявани от тази система, може да попречат на работата на някои медицински изделия. Тъй като тези смущения може да доведат до неизправност, винаги изключвайте захранването на системата и BLUETOOTH устройството на следните места:
 - в болници, влакове, самолети, бензиностанции и на всички места, където може да има запалими газове;
 - близо до автоматични врати или противопожарни аларми.
- Тази система поддържа функции за сигурност, които отговарят на спецификацията BLUETOOTH, за да гарантира сигурна връзка при комуникация чрез технологията BLUETOOTH. Тази сигурност обаче може да се окаже недостатъчна в зависимост от

съдържанието на настройките и други фактори, така че винаги бъдете внимателни, когато осъществявате комуникация посредством технологията BLUETOOTH.

- Sony не може да носи отговорност по никакъв начин за щети или други загуби, които са резултат от изтичане на информация по време на комуникация посредством технологията BLUETOOTH.
- BLUETOOTH комуникацията не е непременно гарантирана с всички BLUETOOTH устройства, чиито профил е същият като на тази система.
- BLUETOOTH устройствата, свързани с тази система, трябва да отговарят на BLUETOOTH спецификацията, зададена от Bluetooth SIG, Inc. и съответствието им трябва да бъде сертифицирано. Но дори когато дадено устройство отговаря на BLUETOOTH спецификацията, може да има случаи, при които характеристиките или спецификациите на BLUETOOTH устройството правят свързването невъзможно или водят до различни методи на управление, показване или работа.
- Може да се получи шум или да няма звук в зависимост от BLUETOOTH устройството, свързано към тази система, от комуникационната среда или от околните условия.

Ако имате въпроси или проблеми, свързани със системата ви, консултирайте се с най-близкия търговец на Sony.

Индекс

Числени стойности

24p Output 23

4K Output 23

A-Z

A/V SYNC 29

Attenuation settings - Analog 24

Audio DRC 24

Audio Output 24

Audio Return Channel 26

Audio Settings 24

Auto Display 26

Auto Renderer Access Permission 27

Auto Standby 26

BLUETOOTH 11

Bluetooth Codec - AAC 25

Bluetooth Codec - LDAC 25

Bluetooth Mode 24

Bluetooth Settings 24

Bluetooth Standby 25

„BRAVIA“ Sync 31

Connection Server Settings 27

Control for HDMI 26, 31

Device List 25

Device Name 26

DSEE HX 10, 24

Easy Network Settings 28

Easy Setup 28

External Control 27

HDMI Deep Colour Output 23

HDMI Settings 26

HDMI1 Audio Input Mode 26

Home Network 16

Initialise Personal Information 28

Input Skip Setting 27

Internet Settings 27

IR-Repeater 26, 33

Music Services 18

Network Connection Diagnostics 27

Network Connection Status 27

Network content 24p Output 23

Network Settings 27

NFC 12

OSD Language 25

Output Video Resolution 23

PRTCT 45

Quick Start Mode 26

Remote Start 27

Renderer Access Control 27

Reset to Factory Default Settings 28

Resetting 28

RF Band 35

SBM 24

Screen mirroring 18

Screen mirroring RF Setting 27

Screen Settings 23

Secure Link 35

Slideshow 29

Software License Information 26

Software Update 22

Software Update Notification 26

SongPal 30

Standby Through 26

System Information 26

System Settings 25

TV Type 23

USB 8

Video Direct 24

Wireless Playback Quality 25

Wireless Sound Connection 25

HDMI

23

А

Актуализиране 22

Д

Дистанционно управление 47

З

Заден панел 46

Заклучване за деца 33

Затъмняване 48

Звуково поле 9, 28

М

Меню с опции 28

Мрежа 15

Н

Нощен режим 10

Нулиране 45

П

Преден панел 46

Р

Режим на глас 10

С

Събуфер 34, 44

Ф

Футболен режим 9

ЛИЦЕНЗНО СПОРАЗУМИЕ С КРАЙНИЯ ПОТРЕБИТЕЛ

ВАЖНО:

ПРЕДИ ДА ИЗПОЛЗВАТЕ СОФТУЕРА, ПРОЧЕТЕТЕ ВНИМАТЕЛНО ТОВА ЛИЦЕНЗИОННО СПОРАЗУМИЕ С КРАЙНИЯ ПОТРЕБИТЕЛ („ЛСКП“). КАТО ИЗПОЛЗВАТЕ СОФТУЕРА, ВИЕ ПРИЕМАТЕ УСЛОВИЯТА НА ЛСКП. АКО НЕ ПРИЕМАТЕ УСЛОВИЯТА НА ЛСКП, НЕ МОЖЕТЕ ДА ИЗПОЛЗВАТЕ СОФТУЕРА.

ЛСКП представлява юридическо споразумение между вас и Sony Corporation („SONY“). ЛСКП управлява вашите права и задължения по отношение на софтуера на SONY и/или нейните лицензодържатели от трети страни (включително свързаните фирми на SONY) и техните съответни свързани фирми (наричани общо „ТРЕТИ СТРАНИ-ДОСТАВЧИЦИ“) заедно с всякакви актуализации/надстройки, предоставени от SONY и разпечатани, онлайн или друга електронна документация за такъв софтуер, както и всякакви файлове с данни, създадени от работата на такъв софтуер (наричан общо „СОФТУЕР“). Въпреки изложеното по-горе, всеки софтуер от СОФТУЕР, който има отделно лицензно споразумение с крайния потребител (включително, но не само общ публичен лиценз на GNU и общ публичен лиценз на Lesser/Library), ще бъде включен към подобно приложимо отделно лицензно споразумение с крайния потребител вместо условията на това ЛСКП в степента, нужна от подобно отделно лицензно споразумение с крайния потребител („ОТДЕЛЕН СОФТУЕР“).

ЛИЦЕНЗ ЗА СОФТУЕРА

СОФТУЕРЪТ е лицензиран, а не се продава. СОФТУЕРЪТ е защитен от законите за авторските права и от други закони и договори за интелектуалната собственост и международно договори.

АВТОРСКО ПРАВО

Всички права на собственост в и относно СОФТУЕРА (включително, но не само всякакви изображения, снимки, анимация, видео, аудио, музика, текст и „аплети“, включени с СОФТУЕРА) са собственост на SONY или на една или повече от ТРЕТИТЕ СТРАНИ-ДОСТАВЧИЦИ.

ПРЕДОСТАВЯНЕ НА ЛИЦЕНЗ

SONY ви предоставя ограничен лиценз за използване на СОФТУЕРА само във връзка със свързаните ви устройства („УСТРОЙСТВО“) и само за ваша лична употреба без търговска цел. SONY и ТРЕТИТЕ СТРАНИ-ДОСТАВЧИЦИ изрично запазват всички права на собственост и интерес (включително, но не само всички права на интелектуална собственост) в и относно СОФТУЕРА, които това ЛСКП не ви предоставят изрично.

ИЗИСКВАНИЯ И ОГРАНИЧЕНИЯ

Не можете да копирате, публикувате, адаптирате, разпространявате, да правите опит за извеждане на изходния код, да подлагате на обратно конструиране, декompилирате или разделяте на съставните му части който и да е СОФТУЕР, независимо изцяло или частично, или да създавате производни продукти от СОФТУЕРА, освен ако не са умишлено подпомогнати от СОФТУЕРА. Не можете да модифицирате или подправяте която и да е функционалност на управление на цифровите права на СОФТУЕРА. Не можете да пренебрегвате, модифицирате, осуетявате или заобикаляте която и да е от функциите или защитите на СОФТУЕРА или механизми, оперативно свързани със СОФТУЕРА. Не можете да разделяте отделните компоненти на СОФТУЕРА за употреба върху повече от едно УСТРОЙСТВО, освен ако изрично не сте упълномощени за това от SONY. Не можете да премахвате, променяте, покривате или заличавате търговски марки или надписи на СОФТУЕРА. Не можете да споделяте, разпространявате, давате или вземате под наем, преотстъпвате, възлагате, прехвърляте или продавате СОФТУЕРА. Софтуерът, мрежовите услуги или други продукти, различни от СОФТУЕРА, от които зависи производителността на СОФТУЕРА, могат да бъдат прекъснати или прекратени по преценка на доставчиците (доставчиците на

софтуер, доставчиците на услуги или SONY). SONY и тези доставчици не гарантират, че СОФТУЕРЪТ, мрежовите услуги, съдържанието или други продукти ще продължат да бъдат налични, или ще работят без прекъсване или промяна.

ИЗПОЛЗВАНЕ НА СОФТУЕРА С МАТЕРИАЛИ С АВТОРСКИ ПРАВА

СОФТУЕРЪТ може да има възможността да бъде използван от вас за преглед, съхранение, обработка и/или използване на съдържание, създадено от вас и/или трети страни. Подобно съдържание може да е защитено от законите за авторските права, други закони и договори за интелектуалната собственост и/или споразумения. Съгласявате се да използвате СОФТУЕР само в съответствие с всички закони и споразумения, които са приложими към подобно съдържание. Вие потвърждавате и приемате, че SONY може да предприеме съответните мерки, за да защити авторските права на съдържание, което е съхранявано, обработвано или използвано от СОФТУЕРА. Подобни мерки включват, но не се ограничават само до, брoенето на честотата на архивиране и възстановяване чрез определени функции на СОФТУЕРА, отказването за приемане на молбата ви за активиране на възстановяването на данни, както и прекратяването на това ЛСКП в случай на незаконно използване на СОФТУЕРА от ваша страна.

УСЛУГА ЗА СЪДЪРЖАНИЕ

ИМАЙТЕ ПРЕДВИД СЪЩО ТАКА, ЧЕ СОФТУЕРЪТ МОЖЕ ДА БЪДЕ СЪЗДАДЕН ЗА УПОТРЕБА СЪС СЪДЪРЖАНИЕ, НАЛИЧНО ЧРЕЗ ЕДНА ИЛИ ПОВЕЧЕ УСЛУГИ ЗА СЪДЪРЖАНИЕ („УСЛУГА ЗА СЪДЪРЖАНИЕ“). ИЗПОЛЗВАНЕТО НА УСЛУГАТА И ТОВА СЪДЪРЖАНИЕ СА ОБЕКТ НА УСЛОВИЯТА НА УСЛУГАТА НА ТАЗИ УСЛУГА ЗА СЪДЪРЖАНИЕ. АКО НЕ ПРИЕТЕМЕ ТЕЗИ УСЛОВИЯ, ИЗПОЛЗВАНЕТО НА СОФТУЕРА ЩЕ ВИ БЪДЕ ОГРАНИЧЕНО. Вие потвърждавате и приемате, че определено съдържание и услуги, налични чрез СОФТУЕРА, могат да бъдат предоставени от трети страни, върху които SONY няма контрол. **ИЗПОЛЗВАНЕТО НА УСЛУГА ЗА СЪДЪРЖАНИЕ ИЗИСКВА ИНТЕРНЕТ ВРЪЗКА. УСЛУГАТА ЗА СЪДЪРЖАНИЕ МОЖЕ ДА БЪДЕ ПРЕКЪСНАТА ПО ВСЯКО ВРЕМЕ.**

ИНТЕРНЕТ СВЪРЗАНОСТ И УСЛУГИ ОТ ТРЕТИ СТРАНИ

Вие потвърждавате и приемате, че достъпът до определени функции на СОФТУЕРА може да изискват интернет връзка, за което носите лична отговорност. Освен това носите лична отговорност за плащането на трети страни на такси, свързани с интернет връзката ви, включително, но не само доставчик на интернет услуги или разноски за време за разговори. Работата на СОФТУЕРА може да е ограничена или забранена, в зависимост от възможностите, честотния диапазон или техническите ограничения на интернет връзката ви. Осигуряването, качеството и защитата на подобна интернет свързаност са лична отговорност на третата страна, предоставяща подобна услуга.

ИЗНОС И ДРУГИ ОГРАНИЧЕНИЯ

Вие се съгласявате да спазвате всички приложими ограничения и разпоредби за износ и повторен износ на региона или държавата, в която се намирате, както и да не прехвърляте или упълномощавате прехвърлянето на СОФТУЕРА в забранена държава или по друг начин в нарушение на подобни ограничения или разпоредби.

ДЕЙНОСТИ С ВИСОК РИСК

СОФТУЕРЪТ не е защитен от грешки и не е проектиран, произведен или предназначен за употреба или препродажба като оборудване за онлайн контрол в опасни среди, изискващи безотказна работа, като например работата на ядрени централи, навигационни или комуникационни системи за летателни апарати, контрол на въздушния трафик, директни животоподдържащи устройства или оръжейни системи, при които неизправност в СОФТУЕРА би могла да доведе до смърт, нараняване или тежки физически увреждания или щети на околната среда („ДЕЙНОСТИ С ВИСОК РИСК“). SONY, всяка от ТРЕТИТЕ СТРАНИ-ДОСТАВЧИЦИ и техните съответни свързани фирми изрично отхвърлят всякаква пряка или косвена гаранция, отговорност или условие на съответствие за ДЕЙНОСТИТЕ С ВИСОК РИСК.

ИЗКЛЮЧВАНЕ НА ГАРАНЦИЯ ЗА СОФТУЕРА

Вие изрично потвърждавате и приемате, че използването на СОФТУЕРА е на ваша собствена отговорност и вие сте отговорни за използването на СОФТУЕРА. СОФТУЕРЪТ е предоставен „ВЪВ ВИДА, В КОЙТО Е“ без гаранция, отговорност или каквито и да са условия.

SONY И ВСЯКА ОТ ТРЕТИТЕ СТРАНИ-ДОСТАВЧИЦИ (За целите на този раздел SONY и всяка от ТРЕТИТЕ СТРАНИ-ДОСТАВЧИЦИ ще бъдат наричани общо „SONY“) ОТХВЪРЛЯТ ИЗРИЧНО ВСИЧКИ ГАРАНЦИИ, ОТГОВОРНОСТИ ИЛИ УСЛОВИЯ, ИЗРИЧНИ ИЛИ ПО ПОДРАЗБИРАНЕ, ВКЛЮЧИТЕЛНО, НО НЕ САМО, ГАРАНЦИИТЕ ПО ПОДРАЗБИРАНЕ ЗА ПРОДАВАЕМОСТ, НЕНАРУШЕНИЕ И ПРИГОДНОСТ ЗА ОПРЕДЕЛЕНА ЦЕЛ. SONY НЕ ГАРАНТИРА, НЕ СЪЗДАВА УСЛОВИЯ И НЕ ИЗКАЗВА ТЪВРДЕНИЯ, ЧЕ (А) ФУНКЦИИТЕ, СЪДЪРЖАЩИ СЕ В СОФТУЕРА, ЩЕ ОТГОВОРЯТ НА ИЗИСКВАНИЯТА ВИ ИЛИ ЧЕ ЩЕ БЪДАТ АКТУАЛИЗИРАНИ, (В) РАБОТАТА НА СОФТУЕРА ЩЕ БЪДЕ ПРАВИЛНА, БЕЗ НАЛИЧИЕ НА ГРЕШКИ ИЛИ ЧЕ ЕВЕНТУАЛНИ ДЕФЕКТИ ЩЕ БЪДАТ КОРИГИРАНИ, (С) СОФТУЕРЪТ НЯМА ДА ПОВРЕДИ ДРУГ СОФТУЕР, ХАРДУЕР ИЛИ ДАННИ, (D) СОФТУЕР, МРЕЖОВИ УСЛУГИ (ВКЛЮЧИТЕЛНО ИНТЕРНЕТ) ИЛИ ПРОДУКТИ (РАЗЛИЧНИ ОТ СОФТУЕРА), ОТ КОИТО ЗАВИСИ ПРОИЗВОДИТЕЛНОСТТА НА СОФТУЕРА, ЩЕ ПРОДЪЛЖАТ ДА БЪДАТ НАЛИЧНИ, БЕЗ ПРЕКЪСВАНИЯ ИЛИ БЕЗ МОДИФИКАЦИИ И (Е) ОТНОСНО УПОТРЕБАТА ИЛИ РЕЗУЛТАТИТЕ ОТ УПОТРЕБАТА НА СОФТУЕРА ПО ОТНОШЕНИЕ НА НЕГОВАТА ПРАВИЛНОСТ, ТОЧНОСТ, НАДЕЖДНОСТ ИЛИ ДРУГИ.

УСТНАТА ИЛИ ПИСМЕНА ИНФОРМАЦИЯ ИЛИ СЪВЕТИ, ДАВАНИ ОТ SONY ИЛИ ОТ УПЪЛНОМОЩЕН НЕИН ПРЕДСТАВИТЕЛ, НЕ СЪЗДАВАТ ГАРАНЦИЯ, ОТГОВОРНОСТ ИЛИ УСЛОВИЕ И ПО НИКАКЪВ НАЧИН НЕ УВЕЛИЧАВАТ ОБХВАТА НА ТАЗИ ГАРАНЦИЯ. АКО СОФТУЕРЪТ Е ДЕФЕКТЕН, ВИЕ ПОЕМАТЕ ВСИЧКИ РАЗХОДИ ПО НУЖНОТО СЕРВИЗНО ОБСЛУЖВАНЕ, РЕМОНТ ИЛИ ПОПРАВКА. НЯКОИ ЮРИСДИКЦИИ НЕ ДОПУСКАТ ИЗКЛЮЧВАНЕТО НА ПОДРАЗБИРАЩИ СЕ ГАРАНЦИИ И ТЕЗИ ИЗКЛЮЧВАНИЯ НЯМА ДА СЕ ОТНАСЯТ ЗА ВАС.

ОГРАНИЧЕНИЕ НА ОТГОВОРНОСТТА

SONY И ВСЯКА ОТ ТРЕТИТЕ СТРАНИ-ДОСТАВЧИЦИ (За целите на този раздел SONY и всяка от ТРЕТИТЕ СТРАНИ-ДОСТАВЧИЦИ ще бъдат наричани общо „SONY“) НЕ НОСЯТ ОТГОВОРНОСТ ЗА НИКАКВИ СЛУЧАЙНИ ИЛИ КОСВЕНИ ЩЕТИ ВЪЗ ОСНОВА НА НАРУШАВАНЕТО НА КОЯТО И ДА Е ПРЯКА ИЛИ КОСВЕНА ГАРАНЦИЯ, НА НАРУШАВАНЕТО НА ДОГОВОР, НА НЕБРЕЖНОСТ, НА ОБЕКТИВНА ОТГОВОРНОСТ ИЛИ НА КАКВАТО И ДА Е ДРУГА ПРАВНА ТЕОРИЯ, СВЪРЗАНА СЪС СОФТУЕРА, ВКЛЮЧИТЕЛНО, НО НЕ САМО, ВСЯКАКВИ ЩЕТИ, ПРОИЗТЕКЛИ ОТ ЗАГУБА НА ПРИХОДИ, ЗАГУБА НА ДАННИ, ЗАГУБА ОТ ИЗПОЛЗВАНЕТО НА СОФТУЕРА ИЛИ КОЙТО И ДА Е СВЪРЗАН С НЕГО ХАРДУЕР, ВРЕМЕ НА БЕЗДЕЙСТВИЕ И ВРЕМЕ НА ПОТРЕБИТЕЛЯ, НЕЗАВИСИМО ОТ ТОВА ДАЛИ НЯКОЙ ОТ ТЯХ Е БИЛ УВЕДОМЕН ЗА ВЪЗМОЖНОСТТА ЗА ТАКИВА ЩЕТИ. ВЪВ ВСЕКИ СЛУЧАЙ ЦЯЛАТА ИМ ОБЩА ОТГОВОРНОСТ ПО СИЛАТА НА КОЯТО И ДА Е КЛАУЗА НА НАСТОЯЩОТО ЛСКП ЩЕ БЪДЕ ОГРАНИЧЕНА ДО ДЕЙСТВИТЕЛНО ЗАПЛАТЕНАТА СУМА ЗА ПРОДУКТА. НЯКОИ ЮРИСДИКЦИИ НЕ ДОПУСКАТ ИЗКЛЮЧВАНЕТО ИЛИ ОГРАНИЧАВАНЕТО НА СЛУЧАЙНИ ИЛИ КОСВЕНИ ЩЕТИ И ГОРЕПОСОЧЕНОТО ИЗКЛЮЧВАНЕ ИЛИ ОГРАНИЧАВАНЕ НЯМА ДА СЕ ОТНАСЯ ЗА ВАС.

ФУНКЦИЯ ЗА АВТОМАТИЧНА АКТУАЛИЗАЦИЯ

От време на време SONY или ТРЕТИТЕ СТРАНИ-ДОСТАВЧИЦИ може автоматично да актуализират или модифицират СОФТУЕРА, включително, но не само, за целите на подобрието на функциите за защита, коригирането на грешки и подобрието на функции по същото време, по което вие работите със сървърите на SONY или ТРЕТИТЕ СТРАНИ-ДОСТАВЧИЦИ. Подобни актуализации или модификации може да изтрият или променят естеството на функциите или други аспекти на СОФТУЕРА, включително, но не само, функции, на които разчитате. Вие потвърждавате и приемате, че подобни действия може да възникнат по преценка на SONY и че SONY може да уговори продължителната употреба на СОФТУЕРА при инсталация от ваша страна и приемане на подобна актуализация или модификация. Всякакви актуализации/модификации ще се считат, че са и ще представляват част от СОФТУЕРА за целите на това ЛСКП. Приемайки това ЛСКП, вие се съгласявате на такава актуализация/модификация.

ЦЯЛОТО СПОРАЗУМЕНИЕ, ОТКАЗВАНЕ ОТ ПРАВО, ДЕЛИМОСТ

ЛСКП и декларацията за поверителност на SONY, всяко едно от които се изменят и модифицират от време на време, заедно съставляват цялото споразумение между вас и SONY по отношение на СОФТУЕРА. Неуспехът на SONY да упражни или приложи всяко право или клауза от това ЛСКП не представлява отказване от подобно право или клауза. Ако някоя част от това ЛСКП е невалидно, незаконно или неприложимо, тази клауза ще бъде приложена в максималния си разрешен размер, за да запази смисъла на това ЛСКП и другите части остават в пълна сила и ефект.

ПРИЛОЖИМО ЗАКОНОДАТЕЛСТВО И ЮРИСДИКЦИЯ

Конвенцията на Обединените нации относно договорите за международна продажба на стоки не е приложима към това ЛСКП. Това ЛСКП ще бъде уреждано спрямо законите на Япония, без да се вземат предвид противоречия на законови разпоредби. Всеки спор, произтичащ от настоящото ЛСКП, ще бъде разглеждан изключително от окръжния съд на Токио в Япония и страните с настоящото дават съгласието си за това.

ВАЛИДНИ ПО СПРАВЕДЛИВОСТ МЕРКИ

Независимо всичко, твърдящо обратното в това ЛСКП, вие потвърждавате и приемате, че всяко нарушение или несъответствие с това ЛСКП ще причини непоправими вреди на SONY, за което паричните обезщетения не са приложими, и се съгласявате с това SONY да получи всякакво съдебно или валидно по справедливост обезщетение, което SONY счете за нужно или уместно за такива обстоятелства. SONY може и да предприеме законни и технически мерки, за да предотврати нарушаването му и/или да приложи това ЛСКП, включително, но не само, незабавно прекратяване на вашата употреба на СОФТУЕРА, ако SONY счита по своя преценка, че нарушавате или възнамерявате да нарушите това ЛСКП. Тези мерки са в допълнение към всякакви други мерки, които SONY може да има право да предприеме по закон, по валидност на справедливост или по силата на договор.

ПРЕКРАТЯВАНЕ

Без това да засяга другите ѝ права, SONY може да прекрати това ЛСКП, ако не спазвате някои от условията му. В случай на такова прекратяване трябва да прекратите всякакво използване на СОФТУЕРА и да унищожите всички негови копия.

ИЗМЕНЕНИЕ

SONY ЗАПАЗВА ПРАВОТО СИ ПО СВОЯ ПРЕЦЕНКА ДА ИЗМЕНЯ УСЛОВИЯТА НА ТОВА ЛСКП, КАТО ПУБЛИКУВА ИЗВЕСТИЕ НА СПЕЦИАЛИЗИРАН УЕБСАЙТ НА SONY, ЧРЕЗ ИМЕЙЛ ИЗВЕСТИЕ КЪМ ИМЕЙЛ АДРЕС, ПРЕДОСТАВЕН ОТ ВАС, ЧРЕЗ ПРЕДОСТАВЯНЕ НА СЪОБЩЕНИЕ КАТО ЧАСТ ОТ ПРОЦЕС, В КОЙТО ПОЛУЧАВАТЕ АКТУАЛИЗАЦИИ/НАДСТРОЙКИ ИЛИ ЧРЕЗ ВСЯКАКВИ ДРУГИ ЗАКОННО ПРИЕТИ ФОРМИ НА ИЗВЕСТИЕ. Ако не сте съгласни с изменението, трябва незабавно да се свържете със SONY за инструкции. Ако продължите да използвате СОФТУЕРА след датата на влизане в действие на такова известие, това ще се счита като съгласие от ваша страна да се обвържете с изменението.

ТРЕТИ СТРАНИ-БЕНЕФИЦИЕНТИ

Всяка ТРЕТА СТРАНА-ДОСТАВЧИК е изрично предназначен бенефициент на трета страна и има правото да прилага всяка разпоредба от това ЛСКП по отношение на СОФТУЕРА на тази страна.

Ако имате въпроси относно това ЛСКП, можете да се свържете със SONY, като пишете на SONY на приложимия адрес за контакт за всеки регион или държава.

Авторско право © 2014 Sony Corporation.

Софтуерът на тази система може да бъде актуализиран в бъдеще. За да разберете подробности за наличните актуализации, посетете URL адреса по-долу.
www.sony.eu/support

HDMI

LDAC

