

# SONY®

## HOME AUDIO SYSTEM

**Betjeningsvejledning**

---

Introduktion

---

Disk/USB-afspilning

---

USB-overførsel

---

Tuner

---

BLUETOOTH

---

Lydjustering

---

Andre funktioner

---

Yderligere oplysninger

---

## ADVARSEL

### Mindsk risikoen for brand eller elektrisk stød ved at undlade at udsætte dette apparat for regn eller fugt.

Mindsk risikoen for brand ved at undlade at dække apparatets ventilationsåbninger til med aviser, duge, gardiner osv.

Udsæt ikke apparatet for åben ild (f.eks. tændte stearinlys).

For at forhindre brand eller elektrisk stød må dette apparat ikke udsættes for dryp eller sprøjt, og der må ikke anbringes genstande, der indeholder væsker, f.eks. vaser, på apparatet.

Da strømforsyningsstikket bruges til at koble enheden fra elnettet, skal enheden kobles til en stikkontakt, som det er nemt at få adgang til. Hvis du bemærker noget unormalt ved enheden, skal du straks trække netledningen ud af stikkontakten. Anbring ikke apparatet i et trangt rum, f.eks. en bogreol eller et indbygget skab.

Udsæt ikke batterier eller apparater, der har batterier installeret, for kraftig varme, som f.eks. solskin eller ild. Enheden er stadig tilsluttet strømkilden, så længe den er tilsluttet stikkontakten i væggen, selvom selve enheden er slukket.

CE-mærkningen gælder kun for de lande, hvor den håndhæves juridisk. Det gælder hovedsageligt EØS-landene (Europæisk Økonomisk Samarbejdsområde).

Dette produkt er testet ved brug af et forbindelseskabel på under 3 meter og fundet i overensstemmelse med grænseværdierne i EMC-regulativet.

### FORSIGTIG

Brug af optiske instrumenter sammen med dette produkt kan forøge risikoen for øjenskader.



Dette produkt er klassificeret som et CLASS 1 LASER-produkt under IEC 60825-1:2007. Mærket findes på bagsiden.

### Til kunder i Europa



### Bortskaffelse af opbrugte batterier og elektriske og elektroniske produkter (gælder i EU og andre europæiske lande med egne indsamlingssystemer)

Dette symbol på produktet, batteriet eller emballagen betyder, at produktet og batteriet ikke må bortskaffes som husholdningsaffald. På nogle batterier bliver dette symbol muligvis brugt sammen med et kemisk symbol. Det kemiske symbol for kviksølv (Hg) eller bly (Pb) er angivet, hvis batteriet indeholder mere end 0,0005 % kviksølv eller 0,004 % bly. Ved at sikre, at sådanne produkter og batterier bortskaffes korrekt, forebygges mod mulige negative konsekvenser for sundhed og miljø, som kunne opstå ved en forkert affaldshåndtering. Genindvinding af materialerne vil medvirke til at bevare naturens ressourcer.

I tilfælde af produkter, der af sikkerheds- eller dataintegritetsmæssige årsager kræver permanent tilslutning til et indbygget batteri, må det pågældende batteri kun udskiftes af en kvalificeret tekniker. For at sikre en korrekt håndtering af batteriet og elektrisk og elektronisk udstyr må disse produkter kun afleveres på dertil indrettede indsamlingspladser beregnet til affaldshåndtering af elektrisk og

elektronisk udstyr. Oplysninger om øvrige batterier findes i afsnittet om sikker fjernelse af batterier. Batteriet skal derefter afleveres på et indsamlingssted beregnet til affaldshåndtering og genbrug af batterier. Yderligere oplysninger om genindvinding af dette produkt eller batteri kan fås ved at kontakte den kommunale genbrugsstation eller den butik, hvor produktet eller batteriet er købt.

### **Meddelelse til kunder: Følgende oplysninger gælder kun for udstyr, der er solgt i lande, der er underlagt EU-direktiver.**

Dette produkt er fremstillet af eller på vegne af Sony Corporation, 1-7-1 Konan Minato-ku Tokyo, 108-0075 Japan. Forespørgsler i forbindelse med produktoverholdelse baseret på EU-lovgivning skal adresseres til den godkendte repræsentant, Sony Deutschland GmbH, Hedelfinger Strasse 61, 70327 Stuttgart, Tyskland. Hvad angår spørgsmål vedrørende service eller garanti, henvises der til de adresser, der leveres i særskilte service- eller garantidokumenter.

Sony Corp. erklærer hermed, at dette udstyr er i overensstemmelse med de grundlæggende krav og andre relevante bestemmelser i Direktiv 1999/5/EF.

Gå til følgende websted for at få yderligere oplysninger:  
<http://www.compliance.sony.de/>



Dette hjemmelydsystem er beregnet til lyd- og videoafspilning af diske eller USB-enheder, musikstreaming fra en NFC-kompatibel smartphone eller en BLUETOOTH-enhed og en FM-tuner. Dette system understøtter også karaoke.

### **Bemærkning vedrørende licens og varemærker**

- **DVD** er et varemærke tilhørende DVD Format/Logo Licensing Corporation.
- Logoerne "DVD+RW", "DVD-RW", "DVD+R", "DVD-R", "DVD VIDEO" og "CD" er varemærker.
- MPEG Layer-3-teknologi til lydkodning og patenter, der er givet i licens fra Fraunhofer IIS og Thomson.
- Windows Media er enten et registreret varemærke eller et varemærke tilhørende Microsoft Corporation i USA og/eller andre lande.
- Dette produkt er beskyttet af bestemte rettigheder til intellektuel ejendom tilhørende Microsoft Corporation. Brug eller distribution af denne teknologi uden for dette produkt er forbudt uden licens fra Microsoft eller autoriseret Microsoft-underafdeling.
- Logoerne "WALKMAN" og "WALKMAN" er registrerede varemærker tilhørende Sony Corporation.
- Dette system har Dolby\* Digital.  
\* Fremstillet på licens fra Dolby Laboratories. Dolby og det dobbelte D-symbol er varemærker tilhørende Dolby Laboratories.
- BLUETOOTH®-varemærket og -logoer er registrerede varemærker, der ejes af Bluetooth SIG, Inc., og eventuel brug af sådanne varemærker af Sony Corporation er underlagt licens. Andre varemærker og varemærkenavne tilhører deres respektive ejere.
- N Mark er et varemærke eller et registreret varemærke tilhørende NFC Forum, Inc. i USA og i andre lande.

- Android™ er et varemærke tilhørende Google Inc.
- Google Play™ er et varemærke tilhørende Google Inc.
- Apple, Apple-logoet, iPhone, iPod og iPod touch er varemærker tilhørende Apple Inc., der er registreret i USA og andre lande. App Store er et servicemærke tilhørende Apple Inc.
- "Made for iPod" og "Made for iPhone" betyder, at et elektronisk tilbehør er udviklet til specifikt at tilsluttes til henholdsvis iPod eller iPhone og er certificeret af udvikleren til at opfylde Apples standarder for ydeevne. Apple er ikke ansvarlig for betjeningen af denne enhed eller dens overensstemmelse med sikkerheds- og lovgivningsmæssige standarder. Bemærk, at brug af dette tilbehør sammen med iPod eller iPhone kan påvirke ydeevnen for trådløs kommunikation.

• DETTE PRODUKT ER GIVET I LICENS UNDER MPEG-4 VISUAL-PATENTPORTEFØLJELICENSEN TIL PERSONLIG OG IKKE-KOMMERCIEL BRUG AF EN FORBRUGER TIL

- (i) AFKODNING AF VIDEO I OVERENSSTEMMELSE MED MPEG-4 VISUAL-STANDARDEN ("MPEG-4 VIDEO")

OG/ELLER

- (ii) AFKODNING AF MPEG-4 VIDEO, SOM ER KODET AF EN FORBRUGER, SOM ER ENGAGERET I EN PERSONLIG OG IKKE-KOMMERCIEL AKTIVITET OG/ELLER ER INDHENTET FRA EN VIDEOLEVERANDØR, DER ER GODKENDT TIL AT LEVERE MPEG-4-VIDEO.

INGEN LICENS GIVES ELLER ER UNDERFORSTÅET TIL NOGEN ANDEN BRUG. FLERE OPLYSNINGER, HERUNDER OPLYSNINGER TIL

SALGSFREMMEDE, INTERN OG KOMMERCIEL BRUG OG LICENSUDSTEDELSE, SKAL INDHENTES HOS MPEG LA, L.L.C. [HTTP://WWW.MPEGLA.COM](http://www.mpegla.com)

- Alle andre varemærker tilhører deres respektive ejere.
- I denne vejledning er ™ og ® ikke angivet.

---

## Om denne betjeningsvejledning

- Denne vejledning beskriver især betjening vha. fjernbetjeningen, men de samme betjeninger kan også udføres med knapperne på enheden, som har de samme eller tilsvarende navne.
- Ikoner som f.eks. **DVD-V**, der er angivet øverst på hver forklaring, angiver den type medie, der kan bruges sammen med den funktion, der forklares.
- Nogle illustrationer er gengivet som typetegninger, der kan være anderledes end de konkrete produkter.
- Elementerne på TV-skærmen kan variere fra sted til sted.
- Standardindstillingen er understreget.
- Teksten, der vises i firkantet parentes ([--]), vises på TV-skærmen, og teksten i dobbelt anførselstegn ("--") vises på skærmpanelet.

---

# Indholdsfortegnelse

Om denne betjeningsvejledning .....	4
Udpakning .....	7
Understøttede diske/filer på en USB-enhed .....	7
Oversigt over dele og knapper	10

---

## Introduktion

Sikker opsætning af systemet .....	15
Udføre QUICK-opsætning .....	16
Ændring af farvesystemet (Bortset fra latinamerikanske, europæiske og russiske modeller) .....	17
Indstilling af uret .....	17
Ændring af visningstilstanden .....	17

---

## Disk/USB-afspilning

Basisafspilning .....	18
Anden betjening i forbindelse med afspilning .....	19
Brug af afspilningstilstand .....	22
Begrænsning for afspilning af disken (Børnesikring) .....	24
Visning af oplysninger om en disk og en USB-enhed .....	25
Brug af opsætningsmenuen .....	26

---

## USB-overførsel

Overførsel af musik .....	29
---------------------------	----

---

## Tuner

Brug af radioen .....	32
-----------------------	----

---

## BLUETOOTH

Om den trådløse BLUETOOTH-teknologi .....	33
One Touch BLUETOOTH- tilslutning med NFC .....	35
Indstilling af BLUETOOTH- lydcodecs .....	36
Indstilling af BLUETOOTH- standbytilstanden .....	36
Indstilling af BLUETOOTH- signalet .....	37
Brug af "SongPal" via BLUETOOTH .....	37

---

## Lydjustering

Justering af lyden .....	38
Valg af Virtual Football-tilstand .....	38
Fremstilling af din egen lydeffekt .....	38
Oprettelse af en partyatmosfære (DJ-effekt) .....	39

---

## Andre funktioner

Brug af funktionen Party Chain .....	40
Syng med: Karaoke .....	42
Oplev Party Light.....	43
Brug af timerne .....	43
Brug af ekstraudstyr.....	44
Deaktivering af knapperne på enheden (Børnelås).....	45
Indstilling af den automatiske standbyfunktion	45
Opdatering af softwaren.....	45

---

## Yderligere oplysninger

Fejlfinding.....	46
Forholdsregler .....	53
Specifikationer.....	55
Liste over sprogkoder .....	58
Indeks .....	60

---

## Udpakning

- Fjernbetjening (1)
- R03-batterier (størrelse AAA) (2)
- FM-stueantenne (1)
- Netledning (1)
- AC-adapter (1) (leveres kun i visse områder)  
AC-adapteren bruges ikke i Chile.  
Brug denne stikadapter i lande, hvor det er nødvendigt.

---

## Understøttede diske/ filer på en USB-enhed

### Understøttede diske

- DVD VIDEO
- DVD-R/DVD-RW i DVD VIDEO-format eller videotilstand
- DVD+R/DVD+RW i DVD VIDEO-format
- VIDEO CD (Ver. 1.0, 1.1 og 2.0-diske)
- Super VCD
- CD-R/CD-RW/CD-ROM i VIDEO CD-format eller super-VCD-format
- AUDIO CD
- CD-R/CD-RW i AUDIO CD-format

### Understøttede filer på diske/ USB-enhed

- Musik: MP3-filer<sup>1)2)</sup> (.mp3), WMA-filer<sup>2)3)</sup> (.wma), AAC-filer<sup>2)3)</sup> (.m4a/.mp4/.3gp)
- Foto: JPEG-filer<sup>4)</sup> (.jpg/.jpeg/.jpe)
- Video: MPEG4-filer<sup>5)</sup> (.mp4/.m4v), Xvid-filer (.avi)

#### Bemærkninger

- Diskene skal være i følgende format:
  - CD-ROM/-R/-RW i DATA CD-format, der indeholder følgende filer MP3<sup>1)2)</sup>, JPEG<sup>4)</sup>, MPEG4<sup>5)</sup> og Xvid-filer og overholder ISO 9660<sup>6)</sup> Level 1/Level 2 eller Joliet (udvidet format).

- DVD-ROM/-R/-RW/+R/+RW i DATA DVD-format, der indeholder følgende filer MP3<sup>1)2)</sup>, JPEG<sup>4)</sup>, MPEG4<sup>5)</sup> og Xvid og overholder UDF (Universal Disk Format).
- Systemet vil forsøge at afspille enhver type data med ovenstående filtypenavne, også selvom de ikke er i formatet MP3/WMA/AAC/JPEG/MPEG4/Xvid. Afspilning af disse data kan generere en høj lyd, som kan beskadige højtalerne.

<sup>1)</sup> MP3 (MPEG 1 Audio Layer 3) er et standardformat, der er defineret af ISO/MPEG til komprimerede lyddata. MP3-filer skal være i MPEG 1 Audio Layer 3-format.

<sup>2)</sup> Filer med copyrightbeskyttelse (Digital Rights Management), kan ikke afspilles på dette system.

<sup>3)</sup> Kun USB-enhed.

<sup>4)</sup> JPEG-billedfilernes format skal overholde DCF-billedfilformatet. (DCF "Design rule for Camera File System": Billedstandarder for digitale kameraer, der er reguleret af JEITA (Japan Electronics and Information Technology Industries Association).

<sup>5)</sup> MPEG4-filer skal være optaget i MP4-filformat. Følgende video- og lyd-codecs understøttes:

- Video-codec: MPEG4 Simple Profile (AVC understøttes ikke).
- Lyd-codec: AAC-LC (HE-AAC understøttes ikke).

<sup>6)</sup> Et logisk format for filer og mapper på CD-ROMs, der er defineret af ISO (International Organization for Standardization).

### Diske/filer, der ikke kan afspilles

- Du kan ikke afspille følgende diske
  - BDs (Blu-ray-diske)
  - CD-ROMs optaget i PHOTO CD-format
  - Datasektioner på CD-Extra eller miksede CD'er\*
  - CD Graphics-disk
  - Super Audio CD
  - DVD Audio
  - DATA CD/DATA DVD, der er oprettet i Packet Write-format

- DVD-RAM
- DATA CD/DATA DVD, der ikke er brændt korrekt
- CPRM-kompatibel (Content Protection for Recordable Media) DVD-R/-RW der er optaget i Copy-Once-programmer
- En disk med en afvigende form (f.eks. hjerteformet, firkantet eller stjerneformet)
- En disk, som har selvklebende tape, papir eller en mærkat påklisteret
- Du kan ikke afspille følgende filer
  - JPEG-fil, der fylder mere end  $3.072 \times 2.048$  pixel (bredde x højde) i normal tilstand eller mere end 3.300.000 pixel i progressiv JPEG-tilstand, der primært bruges på internettet.
  - Videofiler, der er større end  $720 \times 576$  pixel (bredde x højde).
  - Billed- og videofiler med et højt bredde-til-længde-forhold.
  - En WMA-fil i WMA DRM, WMA Lossless eller WMA PRO-format.
  - En AAC-fil i AAC DRM eller AAC Lossless-format.
  - AAC-filer, der er kodet ved 96 kHz.
  - Filer, der er krypteret eller beskyttet med adgangskoder.
  - Filer med DRM-copyrightbeskyttelse (Digital Rights Management).
  - MP3 PRO-lydfilen kan ikke afspilles som en MP3-lydfil.
  - Systemet kan ikke afspille en Xvid-fil, når filen er kombineret af to eller flere Xvid-filer.
  - Systemet kan ikke afspille bestemte Xvid-filer, der varer længere end 2 timer.
- \* Mikset CD: Dette format optager data på det første spor og lyd (AUDIO CD-data) på det andet og efterfølgende spor af en session.

## Bemærkninger til CD-R/-RW- og DVD-R/-RW/+R/+RW

- I nogle tilfælde kan en CD-R/-RW og DVD-R/-RW/+R/+RW ikke afspilles på systemet. Dette kan skyldes optagekvaliteten, diskens fysiske tilstand, optagerens egenskaber eller softwarens oprindelse. Yderligere oplysninger findes i betjeningsvejledningen til optageren.
- Nogle afspilningsfunktioner virker muligvis ikke sammen med visse DVD+R'er/+RW'er, selvom de er brændt korrekt. I sådanne tilfælde skal disken afspilles på almindelig vis.

## Bemærkninger om diske

- Dette produkt er beregnet til at afspille diske, der overholder CD-standarden (Compact Disc).
- DualDiscs og nogle musikdiske med copyright-beskyttelsesteknologier er ikke i overensstemmelse med CD-standarden (Compact Disc). Det er derfor ikke sikkert, at disse diske kan afspilles med dette produkt.

## Bemærkning om multisessionsdisk

Dette system kan afspille fortsatte sessioner på en disk, når de er optaget i samme format som den første session. Men der er ikke nogen garanti for, at de kan afspilles.

## Bemærkning om DVD VIDEO- og VIDEO CD-afspilning

Nogle funktioner til DVD VIDEO- eller VIDEO CD-afspilning kan være bevidst begrænset af softwareproducenterne. Derfor er nogle afspilningsfunktioner muligvis ikke tilgængelige. Læs derfor den betjeningsvejledning, der fulgte med DVD VIDEO'en eller VIDEO CD'en.



## Bemærkninger om understøttede filer

- Det kan tage længere tid at starte afspilning, hvis:
  - En DATA CD/DATA DVD/USB-enhed er optaget med en kompliceret træstruktur.
  - lydfilerne, billedfilerne eller videofilerne fra en anden mappe netop er afspillet.
- Systemet kan afspille en DATA CD/ DATA DVD eller en USB-enhed under følgende forhold:
  - ned til en dybde på 8 mapper.
  - op til 300 mapper
  - op til 999 filer på en disk
  - op til 2.000 filer på en USB-enhed
  - op til 650 filer i en mappeDisse tal varierer, afhængigt af fil- og mappekonfigurationen.
- Mapper uden lydfile, billedfiler eller videofiler springes over.
- Filer, der overføres med en enhed som f.eks. en computer, kan ikke afspilles i deres overførselsrækkefølge.
- Afspilningsrækkefølgen gælder muligvis ikke, afhængig af den software der blev brugt til oprettelse af lydfile, billedfile eller videofile.
- Kompatibilitet med al MP3/WMA/ AAC/MPEG4/Xvid-kodnings/ skrivesoftware, alle optageenheder og ethvert optagemedium kan ikke garanteres.
- Afhængig af Xvid-filen kan billedet være uklart, eller der kan forekomme spring i lyden.

## Bemærkninger om USB-enheder

- Problemfri drift af systemet med alle USB-enheder garanteres ikke.
- Selvom der findes mange avancerede funktioner til USB-enheder, kan dette system kun afspille indhold fra tilsluttede USB-enheder, når dette indhold er musik, billeder og video. Yderligere oplysninger findes i betjeningsvejledningen til USB-enheden.

- Når du isætter en USB-enhed, indlæser systemet alle filerne fra USB-enheden. Hvis USB-enheden indeholder mange mapper eller filer, kan det tage lang tid at afslutte indlæsningen af USB-enheden.
- Undgå at forbinde systemet og USB-enheden via en USB-hub.
- For nogle USB-enheder gælder, at der efter tilslutningen kan være en forsinkelse, før handlingen udføres af systemet.
- Systemets afspilningsrækkefølge kan være forskellig fra den tilsluttede USB-enheds afspilningsrækkefølge.
- Før du bruger en USB-enhed, skal du kontrollere, at USB-enheden ikke indeholder filer med virus.

## Websteder med kompatible enheder

Se webstederne nedenfor for de nyeste oplysninger om kompatible USB- og BLUETOOTH-enheder.

Til kunder i Latinamerika:

<<http://esupport.sony.com/LA>>

Til kunder i Europa og Rusland:

<<http://www.sony.eu/support>>

Til kunder i andre lande/regioner:

<<http://www.sony-asia.com/support>>

# Øversigt over dele og knapper

## Toppanel

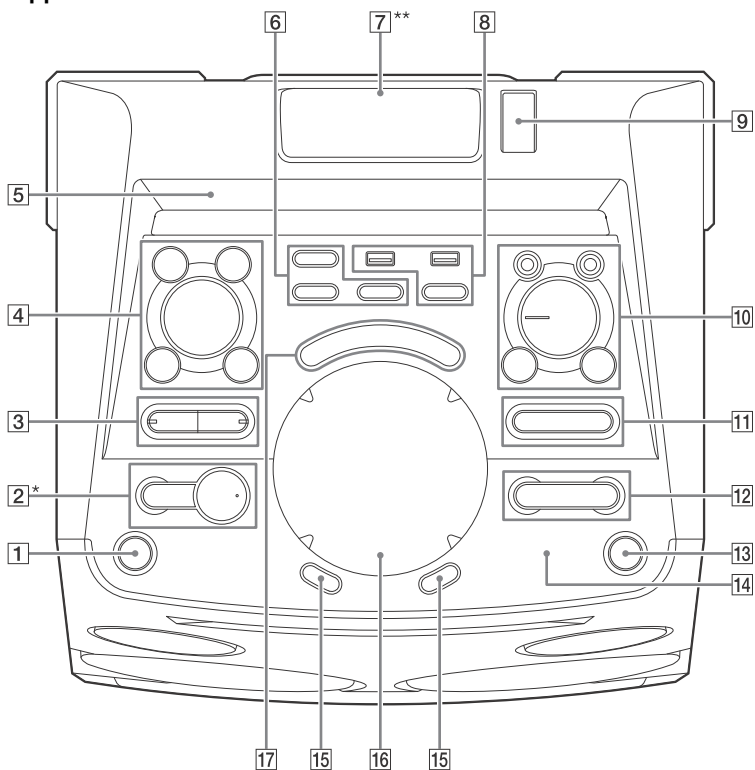

\* ►-knappen er en blindfingermarkeringsknapp. Brug blindskriftsmarkeringen som referencepunkt ved betjening af systemet.

\*\* Kig ikke direkte ind i den lydudsendende del, når Party Light (side 43) er aktiveret.

### Bemærk

Når der trykkes på knapperne på enheden, skal du trykke på det trykte på knapperne som vist nedenfor.

## Frontpanel

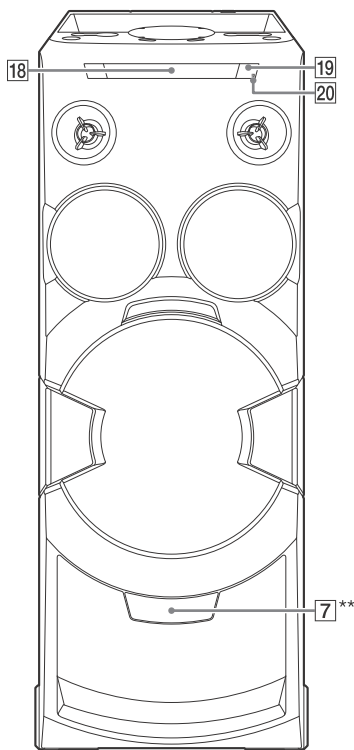

\*\* Kig ikke direkte ind i den lydudsendende del, når Party Light (side 43) er aktiveret.

- 1** **I/⏻ (tændt/standby)**  
Tænder systemet eller sætter det i standbytilstand.
- 2** **▶ (afspil)**  
Starter afspilning.  
Hold ▶ nede på enheden i mindst 2 sekunder, hvorefter den indbyggede lyd-demo afspilles på systemet. Tryk på ■ for at stoppe demonstrationen.

### ■ (stop)

Stopper afspilning.  
Tryk to gange for at annullere genoptaget afspilning.

- 3** **BLUETOOTH**  
Tryk for at vælge BLUETOOTH-funktionen.

### PAIRING

Hold nede for at aktivere BLUETOOTH-tilknytning under BLUETOOTH-funktionen.

### BLUETOOTH-indikatoren (side 33)

### MEGA BASS (side 38)

### MEGA BASS-indikator (side 38)

- 4** **FUNCTION\***

### SOUND FIELD\*

\* Tryk på denne knap, og drej derefter MULTI CONTROL-knappen for at vælge funktionen eller lydfeltet, og tryk derefter på ENTER.

### LIGHT MODE (side 43)

### ENTER

Angiver indstillingerne.

### MULTI CONTROL

Vælger en FUNCTION, et SOUND FIELD eller en LIGHT MODE.

- 5** **Skærmpanel**
- 6** **FOOTBALL (side 38)**  
Tryk flere gange på denne knap for at vælge "ON NARRATION" eller "OFF NARRATION".
- PARTY LIGHT (side 43)**
- PARTY CHAIN (side 41, 42, 51)**
- 7** **Party Light (side 43)**  
Fremstiller lys til et partylignende miljø.
- 8** **⏻ (USB) 1 (PLAY)-port**  
Tilslutter en valgfri USB-enhed.
- ⏻ (USB) 2 (REC/PLAY)-port**  
Tilslutter og overfører til en valgfri USB-enhed.

## REC TO USB

Overfører musik til den valgfri USB-enhed, der er tilsluttet  $\Psi$  (USB) 2-porten.

- 9 Belysningscontroller**  
Rul belysningscontrolleren for at ændre LED-mønsteret (kun for top-Party Light).

- 10 MIC 1/2-stik**  
Tilslutter mikrofon(er).

## VOCAL FADER (side 42)

## MIC ECHO (side 42)

## MIC LEVEL (MIN/MAX)

Justerer mikrofonens lydstyrke.

Mikrofonens lydstyrkeinterval

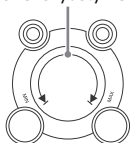

- 11** +/- (vælg mappe)  
Vælger en mappe på en datadisk eller en USB-enhed.
- 12** (gå tilbage/gå fremad)  
(side 18, 20, 21, 34)

## TUNING+/- (side 32)

- 13** **GESTURE ON/OFF (side 12, 39, 43)**  
Aktiverer/deaktiverer funktionen Bevægelsesgestus.

- 14** (N-Mark) (side 35)

- 15** **VOLUME +/-**  
Justerer lydstyrken.

- 16** **GESTURE CONTROL**  
Kontrollerer betjening eller effekter ved brug af Bevægelsesgestus i fire tilstande: **PLAYBACK** (side 12), **DJ** (side 39), **SAMPLER** (side 39) og **LIGHT** (side 43).

Tryk på **GESTURE ON/OFF (13)** for at aktivere funktionen Bevægelsesgestus. **GESTURE CONTROL** lyser.

Tryk på zone 1 eller zone 2 flere gange for at vælge den rigtige tilstand.

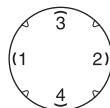

Den valgte **GESTURE CONTROL**-tilstandsindikator lyser.

Når der er valgt **PLAYBACK**-tilstand, kan du styre afspilningen af disk, USB-enhed og **BLUETOOTH**-enhed under **CD/DVD**-, **USB**- eller **BLUETOOTH**-funktionen.

Stryg med hånden over **GESTURE CONTROL** på følgende måde.

Hvis du vil	Stryg i denne retning
Gå tilbage	(zone 2 til zone 1)
Gå fremad	(zone 1 til zone 2)
Afspille	(zone 4 til zone 3)
Stoppe	(zone 3 til zone 4)
Skru op for lyden	(med uret)
Skru ned for lyden	(mod uret)

### Bemærk

Pas på, at din hånd ikke berører **GESTURE CONTROL**, når du udfører strygebevægelsen.

Tryk på **GESTURE ON/OFF (13)** for at deaktivere funktionen Bevægelsesgestus. **GESTURE CONTROL** slukkes.

- 17** **GESTURE CONTROL-tilstandsindikator**  
Lyser i henhold til den valgte tilstand.

- 18** **Diskskuffe**

- 19** (åbn/luk)

Indsætter eller skubber en disk ud.

- 20** **Fjernbetjeningsensor**

## Fjernbetjening

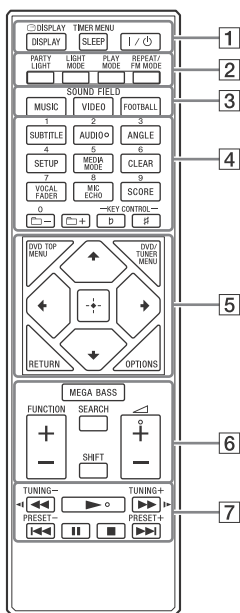

### Bemærkninger

- Nummerknappen 2/AUDIO,  $\triangleleft$  + og  $\blacktriangleright$  er blindfingermarkeringsknapper. Brug blindskriftsmarkeringen som referencepunkt ved betjening af systemet.
- Hold SHIFT (6) nede, og tryk derefter på knappen for at bruge den knap, der er trykt med pink.

### 1 DISPLAY (side 17, 26, 32, 34)

DISPLAY (side 23, 25)

SLEEP (side 44)

TIMER MENU (side 17, 44)

I/O (tændt/standby)

Tænder systemet eller sætter det i standbytilstand.

### 2 PARTY LIGHT (side 43)

LIGHT MODE (side 43)

PLAY MODE (side 22, 23, 30)

REPEAT/FM MODE (side 24, 32)

### 3 SOUND FIELD-knapper (side 38)

MUSIC, VIDEO, FOOTBALL

### 4 Nummerknapper

Vælger et spor, et kapitel eller en fil.

Stiller ind på eller forudindstiller en radiostation.

Angiver en adgangskode.

SUBTITLE (side 21)

AUDIO (side 21, 25)

ANGLE (side 21)

SETUP (side 16, 24, 26, 52)

MEDIA MODE (side 18, 19, 23, 31)

CLEAR (side 20, 23)

VOCAL FADER (side 42)

MIC ECHO (side 42)

SCORE (side 43)

+/- (vælg mappe)

Vælger en mappe på en datadisk eller en USB-enhed.

KEY CONTROL  $\flat$ /# (side 43)

### 5 DVD TOP MENU

Viser DVD-titlen på TV-skærmen.

DVD/TUNER MENU (side 19, 20, 33)

RETURN (side 19, 23)

OPTIONS

Angiver eller afslutter indstillingsmenuen.

$\uparrow$ / $\downarrow$ / $\leftarrow$ / $\rightarrow$

Vælger menupunkterne.

Angiver indstillingerne.

**6 MEGA BASS (side 38)**

**FUNCTION +/-**

Vælger en funktion.

**SEARCH (side 19, 20, 23)**

**SHIFT**

Hold nede for at aktivere de knapper, der er trykt i en pink farve.

**△ +/-**

Justerer lydstyrken.

**7 ◀◀/▶▶ (hurtig tilbage/fremadspolning) (side 20, 34)**

**◀|/▶| (side 20)**

Viser afspilning i slowmotion.

**TUNING+/- (side 32)**

**▶ (afspil)**

Starter afspilning.

**◀◀/▶▶ (gå tilbage/gå fremad) (side 18, 20, 21, 34)**

**PRESET+/- (side 33)**

**|| (pause) (side 18, 20, 34)**

**■ (stop)**

Stopper afspilning.

Tryk to gange for at annullere

genoptaget afspilning.

Stopper den indbyggede

lyddemonstration.

## Sikker opsætning af systemet

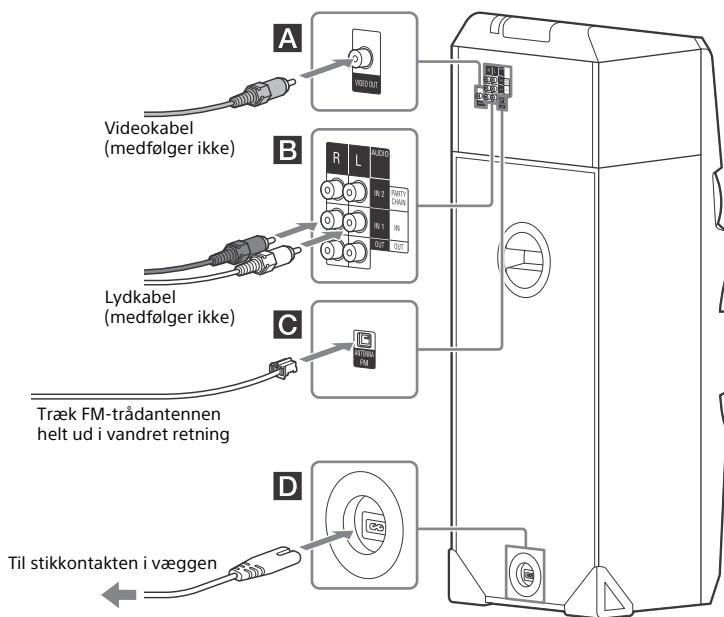

### **A VIDEO OUT-stik**

Brug et videokabel (medfølger ikke) til tilslutning til TV'ets eller projektorens videoindgangsstik.

#### **Bemærk**

Du må ikke tilslutte denne enhed til TV'et via videobåndoptageren.

### **B Lyd**

Brug et lyd kabel (medfølger ikke) til at foretage en tilslutning på følgende måde:

#### **– AUDIO OUT/PARTY CHAIN OUT L/R-stik**

- Tilslut lydindgangsstikkene på et ekstra udstyr.

- Tilslut dem til et andet lydssystem, så du kan have glæde af Party Chain-funktionen (side 40).

#### **– AUDIO IN 1/PARTY CHAIN IN L/R-stik**

- Tilslut lydudgangsstikkene på et TV eller et lyd/videoudstyr. Lyden udsendes gennem dette system.
- Tilslut dem til et andet lydssystem, så du kan have glæde af Party Chain-funktionen (side 40).

#### **– AUDIO IN 2 L/R-stik**

- Tilslut lydudgangsstikkene fra en computer eller en spillet. Lyden udsendes gennem dette system.

## C Antenne

Find en placering og en retning, der giver god modtagelse, når du opsætter antennen. Hold antennen væk fra netledningen og USB-kablet for at forhindre forstyrrelser på grund af støj.

## D Strøm

Tilslut netledningen (medfølger) til enheden, og sæt netledningen i en stikkontakt i væggen.

### Bemærkninger

- Hvis enhedens AC-stik ikke passer til stikkontakten, skal du bruge den medfølgende AC-adapter (kun modeller, der er forsynet med en AC-adapter).
- Demonstrationen vises på skærmpanelet. Tryk på I/⏻ for at starte systemet. Demonstrationen slutter automatisk.

## Isætning af batterier

Indsæt de to medfølgende R03-batterier (størrelse AAA), så de vender korrekt som vist nedenfor.

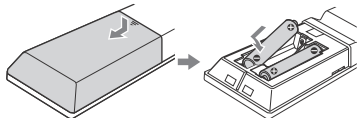

### Bemærkninger

- Anvend ikke nye og brugte batterier eller batterier af forskellige typer samtidig.
- Hvis fjernbetjeningen ikke skal bruges i længere tid, skal batteriet tages ud for at forhindre eventuelle skader forårsaget af lækkende batterier og korrosion.

## Udføre QUICK-opsætning

Før du bruger systemet, kan du foretage de minimale basisjusteringer i QUICK-opsætning.

**1** Tænd dit TV, og vælg videoindgangen.

**2** Tryk på I/⏻ for at tænde systemet.

**3** Tryk på FUNCTION +/- flere gange for at vælge "DVD/CD", "USB 1" eller "USB 2".

Meddelelsen [Press ENTER to run QUICK SETUP.] (Tryk på Enter for at køre Hurtigt opsætning) vises nederst på TV-skærmen.

**4** Tryk på [+ ] uden ilagt disk eller tilsluttet USB-enhed.

Der vises [LANGUAGE SETUP] på TV-skærmen. De elementer, der vises, kan variere fra land til land og område til område.

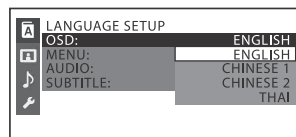

**5** Tryk på ↑/↓ flere gange for at vælge et sprog, og tryk derefter på [+ ].

Der vises [VIDEO SETUP] på TV-skærmen.

**6** Tryk på ↑/↓ flere gange for at vælge en indstilling, der passer til din TV-type, og tryk derefter på [+ ].

Når der er vist [QUICK SETUP is complete.] (Hurtig opsætning er fuldført) på TV-skærmen, er systemet klar til afspilning.

## Ændre indstillingen manuelt

Se "Brug af opsætningsmenuen" (side 26).

## Afslutte QUICK opsætning

Tryk på SETUP.

### Bemærk

Meddelelsen vises, når du tænder systemet den første gang, eller efter du har udført "RESET" (side 52).



---

## Ændring af farvesystemet

(Bortset fra latinamerikanske, europæiske og russiske modeller)

Indstil farvesystemet til PAL eller NTSC afhængigt af farvesystemet på dit TV. Hver gang du udfører nedenstående procedure, ændres farvesystemet på følgende måde:

NTSC ↔ PAL



Brug knapperne på enheden til at foretage dette.

- 1 Tryk på I/⏻ for at tænde systemet.**
- 2 Tryk på FUNCTION, drej derefter knappen MULTI CONTROL for at vælge "DVD/CD", og tryk derefter på ENTER.**
- 3 Hold ENTER og MIC ECHO nede i højst 3 sekunder.**  
Der vises "NTSC" eller "PAL" på skærmpanelet.

---

## Indstilling af uret

Du kan ikke stille uret i strømsparetilstand.

- 1 Tryk på I/⏻ for at tænde systemet.**
- 2 Hold SHIFT nede, og tryk derefter på TIMER MENU.**  
Der vises "PLAY SET" på skærmpanelet. Tryk på ⬆/⬇ flere gange for at vælge "CLOCK", og tryk derefter på .
- 3 Tryk på ⬆/⬇ flere gange for at indstille timer, og tryk derefter på .**
- 4 Tryk på ⬆/⬇ flere gange for at indstille minutter, og tryk derefter på .**

---

## Ændring af visningstilstanden

Tryk på DISPLAY flere gange, mens systemet er slukket.

---

### Demonstration

Demonstrationen er slået til.

---

### Ingen skærm (strømsparetilstand)

Skærmen slukkes for at spare energi. Timeren og uret virker fortsat.

---

### Ur

Urskærmen vises i nogle få sekunder og skifter derefter til strømsparetilstand.

---

## Disk/USB-afspilning

### Basisafspilning

DVD-V VIDEO CD C D DATA CD DATA DVD USB

- 1 Tryk på **FUNCTION +/-** flere gange for at vælge "DVD/CD", "USB 1" eller "USB 2".

Du kan også bruge knapperne på enheden. Tryk på **FUNCTION**, drej derefter knappen **MULTI CONTROL** for at vælge "DVD/CD", "USB 1" eller "USB 2", og tryk derefter på **ENTER**.

- 2 **DVD/CD-funktion:**

Tryk på **▲** på enheden for at åbne diskskuffen, og læg en disk i med mærkatsiden opad.

Når du afspiller en 8 cm disk, f.eks. en CD, skal du placere den i midten af skuffen

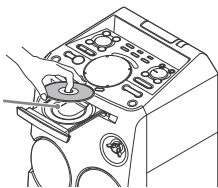

Tryk på **▲** på enheden igen for at lukke diskskuffen.

Undgå at tvinge diskskuffen ind for at lukke den, da det kan forårsage en funktionsfejl.

### USB-funktion:

Tilslut en USB-enhed til **ψ** (USB) 1- eller **ψ** (USB) 2-porten.

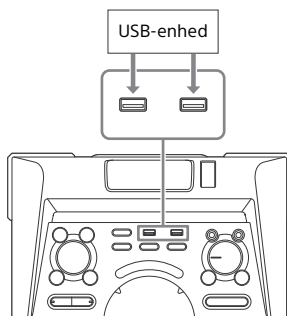

### Bemærkninger

- Du kan kun bruge din iPhone/iPod med dette system via BLUETOOTH-tilslutning.
- Du kan bruge en USB-adapter (medfølger ikke) til at tilslutte USB-enheden til enheden, hvis USB-enheden ikke kan sættes i **ψ** (USB)-porten.

- 3 (kun **DATA CD** **DATA DVD** **USB**)

Tryk på **MEDIA MODE** flere gange for at vælge det ønskede medie ([MUSIC]/[VIDEO]/[PHOTO]).

- 4 Tryk på **▶** for at starte afspilning.

Hvis du vil	Skal du trykke på
Stoppe afspilning	■
Holdte pause i afspilning	
Genoptage afspilning eller vende tilbage til normal afspilning	▶
Slette et genoptagelsespunkt	■ to gange
Vælg et spor, en fil, et kapitel eller en scene	◀ eller ▶ under afspilning. Eller hold <b>SHIFT</b> nede, og tryk derefter på de numeriske knapper, og tryk derefter på <b>+</b> . (Betjening kan være forbudt af disk- eller USB-enhed)

## Vælg USB-hukommelse

Du kan vælge, hvilken hukommelse der skal bruges som en afspilningskilde eller overførselsdestination, hvis USB-enheden har en intern hukommelse og et hukommelseskort. Du skal vælge en hukommelse, før dustarter en afspilning eller overførsel.

- 1 Tryk på **OPTIONS**.
- 2 Tryk på **↑/↓** flere gange for at vælge "MEM SEL", og tryk derefter på **[+]**.
- 3 Tryk på **↑/↓** flere gange for at vælge den ønskede hukommelse, og tryk derefter på **[+]**.  
Hvis du vil afslutte indstillingsmenuen, skal du trykke på **OPTIONS**.

## Afspille fra en bestemt lyd- eller videofil

- 1 Tryk på **MEDIA MODE** flere gange for at vælge [**MUSIC**] eller [**VIDEO**].
- 2 Tryk på **SEARCH** for at få vist mappelisten.

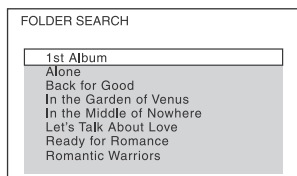

- 3 Tryk på **↑/↓** flere gange for at vælge den ønskede mappe.
- 4 Tryk på **[+]** for at få vist fillisten.

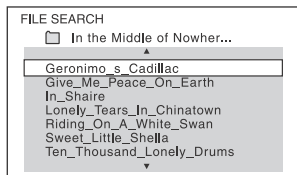

- 5 Tryk på **↑/↓** flere gange for at vælge den ønskede fil, og tryk derefter på **[+]**.

## Afspille fra en bestemt billedfil (diasshow)

- 1 Tryk på **MEDIA MODE** flere gange for at vælge [**PHOTO**].
- 2 Tryk på **DVD/TUNER MENU**.

Der vises miniaturer for de første 16 JPEG-filer i den valgte mappe på TV-skærmen.

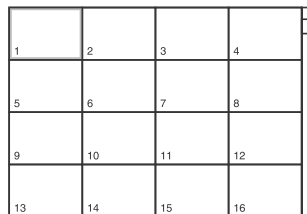

Hvis der er mere 16 JPEG-filer i den valgte mappe, vises rullepanelet til højre.

- 3 Tryk på **↑/↓/←/→** flere gange for at vælge den ønskede fil, og tryk derefter på **▶**.

## Anden betjening i forbindelse med afspilning



Ikke alle diske og filer understøtter funktionerne.

Hvis du vil	Skal du trykke på
Se DVD-menuen	DVD/TUNER MENU
Se mappe- eller fillisten	SEARCH. Tryk på knappen igen for at slukke/deaktivere mappe- eller fillisten.
Vende tilbage til mappelisten, når du er i fillisten	RETURN

Hvis du vil	Skal du trykke på
Finde et punkt hurtigt i hurtigt fremad- eller hurtigt tilbage-tilstand (lås søgning).	◀◀ eller ▶▶ under afspilning. Hver gang du trykker på knappen, ændres afspilningshastigheden.
Se billede for billede (slowmotion)	II, og tryk derefter på ◀◀ eller ▶▶. Hver gang du trykker på ◀◀ eller ▶▶, ændres afspilningshastigheden.
Se billeder i miniaturevisning	DVD/TUNER MENU
Navigere i miniaturevisning	↑ / ↓ / ← / →
Se enkelt billede	[+] i miniaturevisning.
Starte billediasshow.	▶. Du kan ændre diasshowets interval (side 27) og føje effekter til diasshowet (side 27).
Stoppe billediasshow	■
Se næste eller forrige billede under et diasshow	◀◀ eller ▶▶
Rotere billedet 90 grader med uret.	↶ / ↷ mens du ser et billede. Tryk på CLEAR for at vende tilbage til den oprindelige visning.

## Søgning efter et bestemt nummer

CD

**Hold SHIFT nede, og tryk derefter på nummerknapperne, og vælg det nummer, du vil afspille, og tryk derefter på [ + ].**

### Søge ved brug af knappen SEARCH

- 1 Tryk på SEARCH for at få vist listen med numre.
- 2 Tryk på ↑ / ↓ flere gange for at vælge det ønskede nummer, og tryk derefter på [ + ].

## Afspilning af bestemt titel/kapitel/scene/spor/indeks

DVD-V VIDEO CD

- 1 Tryk flere gange på SEARCH under en afspilning for at vælge søgetilstanden.
- 2 Hold SHIFT nede, og tryk derefter på nummerknapperne for at vælge ønsket titel, kapitel, scene, spor eller indeksnummer, og tryk derefter på [ + ].  
Afspilningen starter.

### Bemærkninger

- For VIDEO CD med PBC-afspilning skal du trykke på SEARCH for at søge efter scenen.
- For VIDEO CD uden PBC-afspilning skal du trykke på SEARCH for at søge efter nummeret og indekset.

### Søge ved brug af tidskoden

DVD-V

- 1 Tryk flere gange på SEARCH under en afspilning for at vælge tidssøgetilstanden.
- 2 Hold knappen SHIFT nede, tryk derefter på nummertasterne for at indtaste tidskoden, og tryk derefter på [ + ].  
Eksempel: Hvis du vil finde en scene, der er placeret på 2 timer, 10 minutter og 20 sekunder, skal du holde SHIFT nede og derefter trykke på 2, 1, 0, 2, 0 ([2:10:20]).  
Tryk på CLEAR for at annullere tallet.

### Søge ved brug af DVD-menuen

DVD-V

- 1 Tryk på DVD/TUNER MENU.
- 2 Tryk på ↑ / ↓ / ← / →, eller hold SHIFT nede, tryk derefter på nummerknapperne for at vælge den titel eller det element, du vil afspille, og tryk derefter på [ + ].

## Ændring af vinkler

DVD-V

Tryk på **ANGLE** flere gange under afspilning for at vælge den ønskede vinkel.

## Visning af underteksterne

DVD-V

Tryk på **SUBTITLE** flere gange under afspilning, for at vælge det ønskede sprog til undertekster eller for at deaktivere undertekster.

## Ændring af sprog/lyd

DVD-V VIDEO CD C D DATA CD DATA DVD USB

Tryk på **AUDIO** flere gange under afspilning for at vælge det ønskede lydformat eller den ønskede lydtilstand.

## DVD VIDEO

Du kan skifte mellem lydformat og sprog, når en kilde indeholder flere lydformater eller flersproget lyd. Når der vises 4 cifre, angiver de en sprogkode. Oplysninger om, hvilket sprog koden repræsenterer, findes i afsnittet "Liste over sprogkoder" (side 58). Når det samme sprog vises to eller flere gange, indeholder DVD VIDEO'en flere lydformater.

## VIDEO CD/AUDIO CD/DATA CD/ DATA DVD (MP3-fil) eller USB- enhed (lydfil)

Du kan ændre lydsporet.

- [STEREO]: Stereolyden.
- [1/L]/[2/R]: Monolyd fra venstre eller højre kanal.

## SUPER VIDEO CD

- [1:STEREO]: Stereolyd for lydspor 1.
- [1:1/L]/[1:2/R]: Monolyd fra venstre eller højre kanal for lydspor 1.
- [2:STEREO]: Stereolyd for lydspor 2.
- [2:1/L]/[2:2/R]: Monolyd fra venstre eller højre kanal for lydspor 2.

## Afspilning af en VIDEO CD med PBC-funktioner

VIDEO CD

Du kan bruge menuen PBC (afspilningskontrol) til at nyde VIDEO CD's interaktive software.

- 1 Tryk på **▶** for at afspille en VIDEO CD i PBC.  
PBC-menuen vises på TV-skærmen.
- 2 Hold **SHIFT** nede, og tryk derefter på nummerknapperne, og vælg det elementnummer, du vil afspille, og tryk derefter på **+**.
- 3 Fortsæt afspilning i henhold til vejledningen i menuen.

### Bemærk

PBC-afspilning annulleres, når Gentag afspilning er aktiveret.

## Annullere PBC-afspilning

- 1 Tryk på **◀◀** eller **▶▶**, eller hold **SHIFT** nede, og tryk derefter på nummerknapperne for at vælge et nummer, når afspilning er stoppet.
- 2 Tryk på **▶** eller **+**.  
Afspilningen starter fra det valgte nummer.

## Vende tilbage til PBC-afspilning

Tryk to gange på **■**, og tryk derefter på **▶**.

## Genoptage multidiskafspilning

DVD-V VIDEO CD

Dette system kan lagre afspilningsgenoptagelsespunkter for op til 6 diske og genoptager afspilning, når du isætter den samme disk igen. Hvis du gemmer et afspilningsgenoptagelsespunkt for den 7. disk, slettes genoptagelsespunktet for den første disk.

Hvis du vil aktivere denne funktion, skal du indstille [MULTI-DISC RESUME] i [SYSTEM SETUP] til [ON] (side 28).

### Bemærk

Hvis du vil afspille fra begyndelsen af disken, skal du trykke på **■** to gange og derefter trykke på **▶**.

## Brug af afspilningstilstand

### Afspilning i oprindelig rækkefølge (Normal afspilning)

CD DATA CD DATA DVD USB

Tryk på **PLAY MODE** flere gange, mens afspilningen er stoppet.

#### ■ Ved afspilning af en disk

- [DISC]: afspiller en disk
- [FOLDER]\*: afspiller alle kompatible filer i mappen på disken.

\* Kan ikke vælges for AUDIO CD.

#### ■ Ved afspilning af en USB-enhed

- [ALL USB DEVICES]: afspiller alle USB-enheder.
- [ONE USB DEVICE]: afspiller en USB-enhed.
- [FOLDER]: afspiller alle kompatible filer i mappen på en USB-enhed.

## Afspilning i vilkårlig rækkefølge (Blandet afspilning)

CD DATA CD DATA DVD USB

Tryk på **PLAY MODE** flere gange, mens afspilningen er stoppet.

#### ■ Ved afspilning af en disk

- [DISC (SHUFFLE)]: blander alle lydfile på en disk.
- [FOLDER (SHUFFLE)\*]: blander alle lydfile i den angivne mappe på disken.

\* Kan ikke vælges for AUDIO CD.

#### ■ Ved afspilning af en USB-enhed

- [ALL USB DEVICES (SHUFFLE)]: blander alle lydfile på alle USB-enheder.
- [ONE USB DEVICE (SHUFFLE)]: blander alle lydfile på en USB-enhed.
- [FOLDER (SHUFFLE)]: blander alle kompatible filer i mappen på USB-enheden.

### Bemærkninger

- Vilkårlig afspilning kan ikke udføres for billed- og videofiler.
- Vilkårlig afspilning annulleres, når du:
  - slukker for systemet.
  - åbner diskskuffen.
  - udfører USB-overførsel (undtagen REC1-overførsel).
  - overfører musik fra en disk til en USB-enhed (bortset fra REC1-overførsel).
  - skifter MEDIA MODE.
  - ændrer den valgte USB-hukommelse.
- Vilkårlig afspilning kan blive annulleret, når du vælger en mappe eller et nummer, der skal afspilles.

## Fremstilling af dit eget program (programafspilning)



Du kan oprette et program med op til 25 trin i den rækkefølge, du ønsker at få dem afspillet.

Du kan kun programmere lydnumre/-filer fra den aktuelle disk eller USB 1.

**1 Tryk på FUNCTION +/- flere gange for at vælge "DVD/CD" eller "USB 1".**

**2 (Kun DATA CD DATA DVD USB)**  
**Tryk på MEDIA MODE flere gange for at vælge [MUSIC].**

**3 Tryk på PLAY MODE flere gange, mens afspilningen er stoppet, for at vælge [PROGRAM].**

**4 Tryk på SEARCH.**  
Mappelisten eller nummerlisten vises på TV-skærmen.

**5 (Kun DATA CD DATA DVD USB)**  
**Tryk på +/- flere gange for at vælge den ønskede mappe, og tryk derefter på [+].**  
Fillisten vises på TV-skærmen.

**6 Tryk +/- flere gange for at vælge det ønskede nummer eller den ønskede fil, og tryk derefter på [+].**  
Programtrinnummeret vises til venstre for det valgte nummer eller den valgte fil.

**7 Hvis du vil programmere andre numre eller filer i den samme mappe, skal du gentage trin 6.**  
Hvis du vil programmere filer i andre mapper, skal du trykke på RETURN for at vende tilbage til mappelisten og gentage trin 5 og 6.

**8 Tryk på ► for at starte programafspilning.**

Programlisten vises på TV-skærmen.

Når programafspilning slutter, kan du genstarte det samme program ved at trykke på ►.

### Slette et programmeret trin

**1** Brug den samme fremgangsmåde som i trin 4 og 5 af "Fremstilling af dit eget program".

**2** Tryk på +/- flere gange for at vælge det nummer eller den fil, du vil slette, og tryk derefter på [+].  
Programtrinnummeret forsvinder.

### Slette det sidste trin fra programlisten

Tryk på CLEAR.

### Vise programlisten

Hold SHIFT nede, og tryk derefter flere gange på [ ] DISPLAY.

### Annullere programafspilning

Tryk på PLAY MODE flere gange, mens afspilningen er stoppet, for at vælge andre afspilningstilstande.

#### Bemærkninger

- Programafspilning kan ikke udføres for billed- og videofiler.
- Programafspilning annulleres, når du:
  - åbner diskskuffen.
  - skifter MEDIA MODE.
  - ændrer den valgte USB-hukommelse.
- (Kun DVD/CD-funktion) Programlisten slettes, når du åbner diskskuffen.
- (Kun USB-funktion) Programlisten slettes, når du:
  - udfører slettehandlingen.
  - fjerner USB-enheden.
  - ændrer den valgte USB-hukommelse.

## Afspilning flere gange (Repeat Play)

DVD-V VIDEO CD C D DATA CD DATA DVD USB

### Tryk på REPEAT flere gange.

Afhængigt af typen af disken eller filen er nogle indstillinger måske ikke tilgængelige.

- [OFF]: afspiller ikke flere gange.
- [ALL]: gentager alle numre eller filer i den valgte afspilningstilstand.
- [DISC]: gentager alt indhold (kun DVD VIDEO og VIDEO CD).
- [TITLE]: gentager den aktuelle titel (kun DVD VIDEO).
- [CHAPTER]: gentager det aktuelle kapitel (kun DVD VIDEO).
- [TRACK]: gentager det aktuelle nummer.
- [FILE]: gentager den aktuelle videofil.

### Annullere Gentag afspilning

Tryk på REPEAT flere gange for at vælge [OFF].

#### Bemærkninger

- "↔" lyser på skærmpanelet, når Gentag afspilning er indstillet til [ALL] eller [DISC].
- "↔ 1" lyser på skærmpanelet, når Gentag afspilning er indstillet til [TITLE], [CHAPTER], [TRACK] eller [FILE].
- Du kan ikke udføre Gentag afspilning med VIDEO CD under PBC-afspilning.
- Afhængig af DVD VIDEO kan du ikke udføre Gentag afspilning.
- Gentag afspilning annulleres, når du:
  - åbner diskskuffen.
  - slukker systemet (kun DVD VIDEO og VIDEO CD).
  - skifter funktion (kun DVD VIDEO og VIDEO CD).
  - udfører USB-overførsel (undtagen REC1-overførsel).
  - overfører musik fra en disk til en USB-enhed (bortset fra REC1-overførsel).
  - skifter MEDIA MODE.
  - ændrer den valgte USB-hukommelse.

## Begrænsning for afspilning af disken

(Børnesikring)

DVD-V

Du kan begrænse afspilning af DVD VIDEO'er i overensstemmelse med et foruddefineret niveau. Sekvenser kan springes over eller skiftes ud med andre sekvenser.

- 1 Tryk på SETUP, når afspilning er stoppet.**
- 2 Tryk på ↑/↓ flere gange for at vælge [SYSTEM SETUP], og tryk derefter på [+].**
- 3 Tryk på ↑/↓ flere gange for at vælge [PARENTAL CONTROL], og tryk derefter på [+].**
- 4 Indtast eller genindtast den 4-cifrede adgangskode med nummerknapperne, og tryk derefter på [+].**
- 5 Tryk på ↑/↓ flere gange for at vælge [STANDARD], og tryk derefter på [+].**
- 6 Tryk på ↑/↓ flere gange for at aktivere afspilningsbegrænsningen for et geografisk område, og tryk derefter på [+].**

Området er valgt.  
Når du vælger [OTHERS →], skal du indtaste områdekoden for det ønskede geografiske område i henhold til "Børnesikring/Liste over områdekoder" på side 59 ved at bruge nummertasterne.
- 7 Tryk på ↑/↓ flere gange for at vælge [LEVEL], og tryk derefter på [+].**



## 8 Tryk på $\uparrow$ / $\downarrow$ flere gange for at vælge det ønskede niveau, og tryk derefter på $\boxed{+}$ .

Jo lavere værdi, jo strengere begrænsning.

### Deaktivere PARENTAL CONTROL-funktionen

Indstil [LEVEL] til [OFF] i trin 8.

### Afspille en disk med PARENTAL CONTROL

#### 1 Indsæt disken, og tryk på $\blacktriangleright$ .

Når skærmen til indtastning af adgangskoden vises på TV-skærmen

#### 2 Indtast den 4-cifrede adgangskode med nummerknapperne, og tryk derefter på $\boxed{+}$ .

Systemet starter afspilning.

### Hvis du glemmer din adgangskode

Fjern disken, og gentag trin 1 til 3 af "Begrænsning for afspilning af disken" (side 24). Indtast adgangskoden "199703" med nummerknapperne, og tryk derefter på  $\boxed{+}$ . Følg vejledningen på skærmen, og indtast en ny 4-cifret adgangskode. Ilæg derefter disketten igen, og tryk på  $\blacktriangleright$ . Du skal angive den nye adgangskode igen.

## Visning af oplysninger om en disk og en USB-enhed

DVD-V VIDEO CD C D DATA CD DATA DVD USB

### Oplysninger på TV-skærmen

Hold SHIFT nede, og tryk på  $\boxed{\text{DISPLAY}}$  flere gange under afspilning.

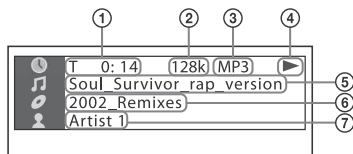

- 1 **Oplysninger om afspilning**  
Afspilningstid, resterende tid og datooplysninger<sup>1)</sup>.
- 2 **Bithastighed**
- 3 **Filtype**
- 4 **Afspilningsstatus**
- 5 **Titel<sup>2)</sup>/nummer/filnavn<sup>3)</sup>**
- 6 **Album<sup>2)</sup>/mappenavn<sup>3)</sup>/kapitel/ indeksnummer**
- 7 **Kunstnernavn<sup>2)3)</sup>**  
Vises, når der afspilles en lydfil.

<sup>1)</sup> Datooplysninger vises, når Exif (Exchangeable Image File Format) optages i JPEG-filen. Exif er et digitalt kamerabilledformat, der er defineret af JEITA (Japan Electronics and Information Technology Industries Association).

<sup>2)</sup> Hvis en lydfil er tilknyttet et ID3-tag, viser systemet et albumnavn/titlenavn/ kunstnernavn på baggrund af ID3-taggets oplysninger. Systemet understøtter ID3 version 1.0/1.1/2.2/2.3.

<sup>3)</sup> Hvis filen eller mappen indeholder tegn, der ikke kan vises, vises tegnene som "-".

#### Bemærkninger

- Afhængig af den viste kilde
  - vises nogle oplysninger muligvis ikke.
  - kan nogle tegn ikke vises.
- Afhængig af afspilningstilstanden kan de viste oplysninger være anderledes.

### Visning af lydoplysninger

(kun DVD VIDEO- og videofiler)

Tryk på AUDIO flere gange under afspilning.

## Oplysninger i skærmpanelet

Tryk på **DISPLAY** flere gange, når systemet er tændt.

Du kan få vist oplysningerne på følgende måde:

- afspilningstid, resterende tid for et nummer, titel, et kapitel
- scenenummer
- filnavn, mappenavn
- titel, kunstner og albumoplysninger

### Bemærkninger

- Navnet på disken eller nummeret kan muligvis ikke vises, afhængigt af teksten.
- Afspilningstiden for MP3-filer og videofiler vises muligvis ikke korrekt.
- Den forløbne afspilningstid for en lydfil, der er kodet ved hjælp af VBR (Variable Bit Rate), vises ikke korrekt.

## Brug af opsætningsmenuen

Du kan foretage forskellige justeringer af elementer, f.eks. billede og lyd. De elementer, der vises, kan variere fra land til land og område til område.

### Bemærk

Afspilningsindstillinger, der er gemt på disken, har forrang over indstillingerne i opsætningsmenuen. Derfor kan nogle af indstillingerne i opsætningsmenuen muligvis ikke udføres.

**1** Tryk på **SETUP**, når afspilning er stoppet.

Opsætningsmenuen vises på TV-skærmen.

**2** Tryk på **↑/↓** flere gange for at vælge **[LANGUAGE SETUP]**, **[VIDEO SETUP]**, **[AUDIO SETUP]** eller **[SYSTEM SETUP]**, og tryk derefter på **[+]**.

**3** Tryk på **↑/↓** flere gange for at vælge det ønskede element, og tryk derefter på **[+]**.

**4** Tryk på **↑/↓** flere gange for at vælge den ønskede indstilling, og tryk derefter på **[+]**.

Indstillingen vælges, og opsætningen fuldføres.

## Afslutte menuen

Tryk på **SETUP**.



## Indstilling af sproget – [LANGUAGE SETUP]

### [OSD]

Vælger sproget på skærmen.

### [MENU]

DVD-V

Vælger sproget for DVD-menuen.

### [AUDIO]

DVD-V

Skifter sproget for lydsporet. Når du vælger **[ORIGINAL]**, vælges det prioriterede sprog på disken.

### [SUBTITLE]

DVD-V

Skifter sproget for undertekster på DVD VIDEO'en. Når du vælger **[AUDIO FOLLOW]**, ændres sproget for underteksterne, så det passer til det sprog, som du valgte for lydsporet.

### Bemærk

Hvis du vælger **[OTHERS →]** i **[MENU]**, **[AUDIO]** og **[SUBTITLE]**, skal du indtaste en sprogkode fra "Liste over sprogkoder" (side 58) ved brug af nummerknapperne.



## Indstilling af TV-skærmen – [VIDEO SETUP]

### [TV TYPE]

DVD-V

**[16:9]:** Vælg dette, når du tilslutter et widescreen-TV eller et TV med widescreen-funktion.



**[4:3 LETTER BOX]:** Vælg dette, når du tilslutter et TV med 4:3-skærm uden widescreen-funktion. Dette indstilling viser et bredt billede med sorte bjælker øverst og nederst på skærmen.



**[4:3 PAN SCAN]:** Vælg dette, når du tilslutter et TV med 4:3-skærm uden widescreen-funktion. Denne indstilling viser et billede i fuld højde på hele skærmen med beskårne sider.

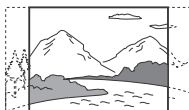

### [COLOR SYSTEM (VIDEO CD)]

(Bortset fra latinamerikanske, europæiske og russiske modeller)

DVD-V

Vælg farvesystemet (PAL eller NTSC).

**[AUTO]:** Udsender videosignalet i henhold til diskens farvesystem. Vælg denne indstilling, hvis dit TV bruger et DUAL-system.

**[PAL]:** Udsender videosignalet i PAL.

**[NTSC]:** Udsender videosignalet i NTSC.

Du finder flere oplysninger i "Ændring af farvesystemet" (side 17).

### [BLACK LEVEL]

(kun latinamerikanske modeller)  
Vælg niveauet for sort (opsætningsniveau) for videosignaludsendelse fra VIDEO OUT-stikket.

**[ON]:** Angiver niveauet for sort for udgangssignalet til standardniveau.

**[OFF]:** Nedsætter standardniveauet for sort. Brug dette, når billedet bliver for hvidt.

### [PAUSE MODE]

DVD-V

**[AUTO]:** Billedet, herunder motiver i dynamisk bevægelse, vises uden flimren. Vælg normalt denne indstilling.

**[FRAME]:** Billedet, herunder statiske motiver, der ikke bevæger sig dynamisk, vises i høj opløsning.

### [PHOTO EFFECT]

DATA CD DATA DVD USA

(kun JPEG-filer)

**[MODE 1]:** Billedet stryger ind fra toppen mod bunden.

**[MODE 2]:** Billedet stryger ind fra venstre mod højre.

**[MODE 3]:** Billedet strækkes ud fra midten.

**[MODE 4]:** Billedet vises med vilkårlige effekter.

**[MODE 5]:** Den næste billede glider ind over det aktuelle billede.

**[OFF]:** Fra.

### [PHOTO INTERVAL]

DATA CD DATA DVD USA

(kun JPEG-filer)

**[NORMAL]/[FAST]/[SLOW 1]/**

**[SLOW 2]:** Vælg varigheden for diasshowet. [SLOW 2] er langsommere end [SLOW 1].



## Indstilling af lydindstillinger – [AUDIO SETUP]

### [AUDIO DRC] (Dynamic Range Compression)

DVD-V

Praktisk, hvis du ser film ved lav lydstyrke om natten.

[OFF]: Fra.

[STANDARD]: Det dynamiske område komprimeres som beregnet af optagelsesteknikeren.

### [TRACK SELECTION]

DVD-V

[OFF]: Fra.

[AUTO]: Giver prioritet til det lydspor, der indeholder flest kanaler, når du afspiller en DVD VIDEO, hvorpå der er optaget flere lydformater (PCM, MPEG eller Dolby Digital).

### [SCORE MODE]

[BEGINNER 1]\*/[BEGINNER 2]/  
[EXPERT 1]\*/[EXPERT 2]: Vælger scoringtilstanden til at rangere din sang i karaoke-tilstand.

[DEMO]: Demonstrationstilstand. Scoren vises uanset sangen.

\* Scoren vises under sangen.

### [A/V SYNC]

DVD-V VIDEO CD DATA CD DATA DVD

(kun videofiler)

[OFF]: Fra.

[ON]: Justerer forsinkelsen mellem billede og lyd.

### [DOWNMIX]

DVD-V

Vælger lydudgangsformatet til afspilning af en multikanalslyd.

[NORMAL]: Udsender multikanalslyd i et 2-kanals stereosignal.

[DOLBY SURROUND]: Udsender multikanalslyd i et 2-kanals surroundsignal.



## Indstilling af systemet – [SYSTEM SETUP]

### [SCREEN SAVER]

Forhindrer skade på TV'et. Tryk på en vilkårlig knap for at afbryde pauseskærmen.

[ON]: Aktiverer pauseskærmsfunktionen, hvis systemet ikke betjenes i ca. 15 minutter.

[OFF]: Fra.

### [BACKGROUND]

Vælger den baggrundsfarve eller det billede, der skal vises på TV-skærmen.

[JACKET PICTURE]: Det stillbillede, der optages på disken, vises i baggrunden.

[GRAPHICS]: Et forvalgt billede, der er gemt i systemet, vises i baggrunden.

[BLUE]: Baggrundsfarven er blå.

[BLACK]: Baggrundsfarven er sort.

### [PARENTAL CONTROL]

Angiver afspilningsbegrænsningerne. Du finder flere oplysninger i "Begrænsning for afspilning af disken" (side 24).

### [MULTI-DISC RESUME]

DVD-V VIDEO CD

[ON]: Gemmer genoptagelsespunktet i hukommelsen for op til 6 diske.

[OFF]: Gemmer kun genoptagelsespunktet for den aktuelle disk i systemet.

### [RESET]

Vender SETUP-indstillingerne tilbage til standardindstillingerne. Du finder flere oplysninger i "Vende SETUP-indstillingerne tilbage til standarden" (side 52).

## USB-overførsel

### Overførsel af musik

Du kan overføre musik fra en lydkilde til en USB-enhed, der er tilsluttet til  $\psi$  (USB) 2-porten.

Lydformatet af filer, der overføres af dette system, er MP3. Men du kan også overføre WMA- og AAC-filer fra USB 1.

#### Bemærkninger

- Du må ikke fjerne USB-enheden under en overførsel eller en sletning. Det kan beskadige dataene på USB-enheden eller selve USB-enheden.
- MP3/WMA/AAC overføres med samme bithastighed som de originale filer.
- Når du overfører fra en TUNER FM-, AUDIO IN 1- eller AUDIO IN 2-funktion eller en AUDIO CD, kan du vælge bithastigheden før overførslen.
- USB-overførsel og slettehandlinger må ikke udføres, når diskskuffen er åben.

#### Bemærkning om copyrightbeskyttet indhold

Brugen af overført musik er begrænset til eget brug. Anden brug af musikken kræver tilladelse fra copyrightindehaverne.

#### Vælg USB-hukommelse

Se side 19.

#### Vælg bithastigheden

Du kan vælge en højere bithastighed for at overføre musik i bedre kvalitet.

- 1 Tryk på **OPTIONS**.
- 2 Tryk på  $\uparrow/\downarrow$  flere gange for at vælge "BIT RATE", og tryk derefter på  $\boxed{+}$ .
- 3 Tryk på  $\uparrow/\downarrow$  flere gange for at vælge den ønskede bithastighed, og tryk derefter på  $\boxed{+}$ .

- 128 KBPS: kodede MP3-numre har mindre filstørrelse og lavere lyd kvalitet.
- 256 KBPS: kodede MP3-numre har større filstørrelse, men højere lyd kvalitet.

Tryk på **OPTIONS** for at afslutte **OPTIONS**-menuen.

### Overførsel af musik fra en disk, en USB-enhed eller en analog lydkilde

Du kan overføre musik til en USB-enhed, der er tilsluttet til  $\psi$  (USB) 2-porten på følgende måde:

- Synkroniseret overførsel: Overfør alle understøttede musikfiler fra en disk eller USB 1 til USB 2.
- REC1-overførsel: Overfører et enkelt nummer eller en lydfil under afspilning.
- Analog overførsel: Overfør lyd fra TUNER-, AUDIO IN 1- eller AUDIO IN 2-funktionen.

Brug knapperne på enheden til at foretage dette.

- 1 **Tilslut en USB-enhed, der kan overføres, til  $\psi$  (USB) 2-porten som vist nedenfor.**

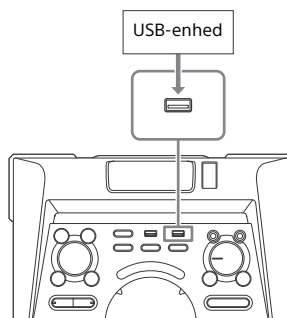

## 2 For synkroniseret overførsel og REC1-overførsel:

(For disk)

Tryk på FUNCTION, drej derefter knappen MULTI CONTROL for at vælge "DVD/CD", og tryk derefter på ENTER. Hvis systemet starter afspilning automatisk, skal du trykke på ■ to gange for at stoppe afspilningen.

(For USB)

Tryk på FUNCTION, drej derefter knappen MULTI CONTROL for at vælge "USB 1", og tryk derefter på ENTER. Tilslut en USB-enhed, du vil overføre til, til  $\psi$  (USB) 1-porten.

### For analog overførsel:

Tryk på FUNCTION, og drej derefter MULTI CONTROL-knappen for at vælge kilden ("TUNER FM"/"AUDIO IN 1"/"AUDIO IN 2"), du vil overføre, og tryk derefter på ENTER.

## 3 For synkroniseret overførsel:

Når afspilningen er stoppet, skal du trykke på PLAY MODE på fjernbetjeningen flere gange for at vælge den ønskede afspilningstilstand.

### Bemærkninger

- Hvis du starter overførsel i [FOLDER (SHUFFLE)], ændres den valgte afspilningstilstand automatisk til [FOLDER].
- Hvis du starter overførsel i tilstanden for blandet afspilning (bortset fra [FOLDER (SHUFFLE)]), Gentag afspilning eller programafspilning uden trin, skifter den valgte afspilningstilstand automatisk til Normal afspilning.

### For REC1-overførsel:

Vælg det nummer eller den lydfil, du vil overføre, og start derefter afspilning.

## 4 Tryk på REC TO USB:

Der vises "PUSH ENTER" på skærmpanelet.

## 5 For synkroniseret overførsel og REC1-overførsel:

Tryk på ENTER.

Overførslen starter, når der vises "DO NOT REMOVE" på skærmpanelet.

### For analog overførsel:

Tryk på ENTER, og start afspilning af kilden.

Overførslen starter, når der vises "DO NOT REMOVE" på skærmpanelet.

## Når overførslen er fuldført

Disken eller USB-enheden stopper automatisk (for synkroniseret overførsel) eller fortsætter med at afspille (for REC1-overførsel).

## Stoppe overførsel

Tryk på ■.

## Oprette en ny MP3-fil (kun for analog overførsel)

Tryk på REC TO USB under analog overførsel.

Der vises "NEW TRACK" på skærmpanelet.

Der oprettes også automatisk en ny MP3-fil efter ca. 1 times overførsel.

### Bemærkninger

- Når den nye MP3-fil er oprettet, deaktiveres overførslen midlertidigt.
- Hvis du igen trykker på REC TO USB efter nogle få sekunder, kan der ikke oprettes en ny MP3-fil.

### Bemærkninger om overførsel

- Under overførsel (bortset fra analog overførsel) udsendes der ingen lyd.
- CD-TEXT-oplysninger overføres ikke til de oprettede MP3-filer.
- Overførslen stopper automatisk i følgende situationer:
  - Når USB-enheden løber tør for plads under overførslen.
  - Når antallet af lydfiler eller mapper på USB-enheden når grænsen.

- Hvis en mappe eller fil, som du forsøger at overføre, allerede findes på USB-enheden under det samme navn, føjes der et nummer til navnet, uden at den originale mappe eller fil overskrives.
- Du kan ikke udføre følgende handlinger under en overførsel:
  - Skubbe disken ud.
  - Vælge et andet nummer eller en anden fil.
  - Holde pause eller finde et punkt i nummeret eller filen.
  - Ændre funktion eller tunerbånd.
- Ved overførsel af musik til en Walkman® ved brug af "Media Manager for WALKMAN" skal du sørge for at overføre i MP3-format.
- Hvis du tilslutter en Walkman® til systemet, skal du sørge for at foretage tilslutningen, når meddelelsen "Creating Library" eller "Creating Database" ikke længere vises på din Walkman®.

## Regler for mappe- og fildannelse

### Maksimal antal MP3-filer, der kan genereres

- 298 mapper
- 650 filer i en mappe.
- 650 filer i REC1-CD- eller REC1-MP3-mappe.

Disse tal varierer, afhængigt af fil- og mappekonfigurationen. Når der overføres til en USB-enhed, oprettes der en mappe ved navn "MUSIC" direkte under "ROOT". Mapper og filer oprettes i mappen "MUSIC" i henhold til overførselsmetoden og kilden.

### Synkroniseret overførsel

Kilde	Mappenavn	Filnavn
Lydfiler	Samme som kilden	
AUDIO CD	"CDDA0001"*	"TRACK001"*

### REC1-overførsel

Kilde	Mappenavn	Filnavn
Lydfiler	"REC1-MP3"	Samme som kilden
AUDIO CD	"REC1-CD"	"TRACK001"*

### Analog overførsel

Kilde	Mappenavn	Filnavn
FM	"TUFM0001"*	"TRACK001"*
AUDIO IN 1/ AUDIO IN 2	"EXAU0001"*	

\* Mappe- og filnumre bliver tildelt i numerisk rækkefølge derefter.

## Sletning af lydfiler eller mapper på en USB-enhed

- 1 Tryk på **FUNCTION +/-** flere gange for at vælge "USB 1" eller "USB 2".
- 2 Tryk på **MEDIA MODE** flere gange for at vælge [MUSIC].
- 3 Tryk på **OPTIONS**, når afspilning er stoppet.
- 4 Tryk på **↑/↓** flere gange for at vælge "ERASE", og tryk derefter på **+**.  
Mappelisten vises på TV-skærmen.
- 5 Tryk på **↑/↓** flere gange for at vælge en mappe, og tryk derefter på **+**.
- 6 Tryk på **↑/↓** flere gange for at vælge den lydfil, du vil slette, og tryk derefter på **+**.  
Vælg [ALL TRACKS] for at vælge alle lydfiler i mappen.  
Der vises "FOLDER ERASE" eller "TRACK ERASE" og "PUSH ENTER" på skærmpanelet.  
Hvis du vil annullere, skal du trykke på **■**.
- 7 Tryk på **+**.  
Der vises "COMPLETE" på skærmpanelet.  
Tryk på **OPTIONS** for at afslutte **OPTIONS**-menuen.

### Bemærkninger

- En mappe, der indeholder filer eller undermapper, der ikke har MP3-/WMA-/AAC-format, kan ikke slettes.
- Du kan ikke slette lydfiler og mapper, når der er valgt Vilkårlig afspilning eller Programafspilning. Indstil afspilningstilstanden til Normal afspilning, før du sletter.
- Slettehandlinger er deaktiveret, når diskskuffen er åben.

## Tuner

### Brug af radioen

#### 1 Tryk på FUNCTION +/- flere gange for at vælge tunerfunktionen.

Du kan også bruge knapperne på enheden. Tryk på FUNCTION, drej derefter knappen MULTI CONTROL for at vælge "TUNER FM", og tryk derefter på ENTER.

#### 2 Vælg en radiostation. Automatisk indstilling:

Hold TUNING+/- nede, indtil frekvensangivelsen ændres, og slip den så.

Søgningen stopper automatisk, når der er stillet ind på en station. "ST" og (kun for FM-stereoprogrammer) lyser i skærmpanelet.

Hvis søgningen ikke stopper, skal du trykke på ■ x for at stoppe søgningen. Udfør derefter manuel indstilling (nedenfor).

#### Manuel indstilling:

Tryk på TUNING+/- gange for at stille ind på den ønskede station.

### Bemærk

Når du stiller ind på en FM-station, der leverer RDS-tjenester, vises der oplysninger som servicenavnet eller stationsnavnet på udsendelsen. Du kan kontrollere RDS-oplysningerne ved at trykke på DISPLAY flere gange.

### Tip

Hvis du vil reducere statisk støj på en svag FM-stereostation, skal du trykke på FM MODE flere gange, indtil "ST" forsvinder fra skærmpanelet. Du vil miste stereoeffekten, men modtagelsen forbedres.



## Indstilling af faste radiostationer

Du kan gemme op til 20 FM-stationer som dine foretrukne stationer.

- 1 Stil ind på den ønskede station.**
- 2 Tryk på DVD/TUNER MENU.**
- 3 Tryk på  $\uparrow$ / $\downarrow$  flere gange for at vælge forvalgsnummeret, og tryk derefter på  $\boxed{+}$ .**

Der vises "COMPLETE" på skærmpanelet. Stationen gemmes. Hvis der allerede er tildelt en anden station til det valgte forvalgsnummer, erstattes den pågældende station af den nye station.

### Stille ind på en fast station

Tryk på PRESET+/- flere gange for at vælge nummeret på en ønsket fast station.

Du kan også holde SHIFT nede og derefter trykke på nummerknapperne og derefter trykke på  $\boxed{+}$  for at vælge en fast station.

## BLUETOOTH

### Om den trådløse BLUETOOTH-teknologi

Trådløs BLUETOOTH-teknologi er en kortrækkende, trådløs teknologi, der aktiverer trådløs datakommunikation mellem digitale enheder. Trådløs BLUETOOTH-teknologi kan bruges inden for et område på ca. 10 meter.

### Understøttet BLUETOOTH-version, profiler og codecs

Du finder flere oplysninger i "BLUETOOTH-afsnit" (side 56).

### Kompatible BLUETOOTH-enheder

Du finder flere oplysninger i "Websteder med kompatible enheder" (side 9).

### Om BLUETOOTH-indikatoren

BLUETOOTH-indikatoren på enheden lyser eller blinker blåt for at vise BLUETOOTH-statussen.

Systemstatus	Indikatorstatus
BLUETOOTH-standby	Blinker langsomt
BLUETOOTH-tilknytning	Blinker hurtigt
BLUETOOTH-tilslutning er etableret	Lyser

### Tilknytning af dette system med en BLUETOOTH-enhed

Tilknytning er en procedure, hvor BLUETOOTH-enheder registrerer hinanden i forvejen. Når tilknytningen er gennemført, er det ikke nødvendigt at udføre den igen.

**1** Placer **BLUETOOTH**-enheden inden for 1 meter fra systemet.

**2** Tryk på **BLUETOOTH** på enheden for at vælge **BLUETOOTH**-funktionen.

Der vises "BT AUDIO" på skærmpanelet.

#### Bemærk

Hvis systemet er tilsluttet til en **BLUETOOTH**-enhed, skal du trykke på **BLUETOOTH** på enheden for at afbryde **BLUETOOTH**-enheden.

**3** Hold **PAIRING** nede på enheden i mindst 2 sekunder.

"PAIRING" blinker på skærmpanelet.

**4** Udfør tilknytningsproceduren på **BLUETOOTH**-enheden.

Yderligere oplysninger findes i betjeningsvejledningen til **BLUETOOTH**-enheden.

**5** Vælg "MHC-V7D" på enhedsskærmen.

Udfør dette trin inden for 5 minutter, eller annulleres tilknytning. I så fald skal du gentage fra trin 1.

#### Bemærk

Hvis der kræves en adgangskode på **BLUETOOTH**-enheden, skal du indtaste "0000". "Adgangskoden" kan være betegnet som "Passcode", "PIN code", "PIN number" eller "Password".

**6** Udfør **BLUETOOTH**-tilslutningen på **BLUETOOTH**-enheden.

**BLUETOOTH**-enhedsnavnet vises på skærmpanelet.

Afhængig af **BLUETOOTH**-enheden starter tilslutningen muligvis automatisk, når tilknytning er fuldført.

Du kan kontrollere **BLUETOOTH**-enhedens adresse ved at trykke på **DISPLAY** flere gange.

#### Bemærkninger

- Du kan tilknytte op til 9 **BLUETOOTH**-enheder. Hvis der tilknyttes en 10. **BLUETOOTH**-enhed, slettes den ældste tilknyttede enhed.
- Hvis du vil oprette tilknytning til endnu en **BLUETOOTH**-enhed, skal du gentage trin 1 til 6.

#### Annullere tilknytningshandlingen

Hold **PAIRING** nede på enheden i 2 sekunder eller mere, indtil der vises "BT AUDIO" på skærmpanelet.

#### Afspilning af musik fra en **BLUETOOTH**-enhed

Du kan betjene en **BLUETOOTH**-enhed ved at forbinde systemet med en **BLUETOOTH**-enhed ved brug af **AVRCP**. Når systemet og **BLUETOOTH**-enheden er forbundet, kan du styre afspilning ved at trykke på ►, II, ■, ◀◀/▶▶ og ◀◀/▶▶|.

Kontroller følgende, før du starter musikafspilning:

- **BLUETOOTH**-funktionen på **BLUETOOTH**-enheden er aktiveret.
- Tilknytningen er gennemført (side 33).

**1** Tryk på **BLUETOOTH** på enheden for at vælge **BLUETOOTH**-funktionen.

Der vises "BT AUDIO" på skærmpanelet.

**2** Etabler tilslutning med **BLUETOOTH**-enheden.

Tryk på **BLUETOOTH** på enheden for at tilslutte den sidst tilsluttede **BLUETOOTH**-enhed.

Udfør **BLUETOOTH**-tilslutningen fra **BLUETOOTH**-enheden, hvis enheden ikke er tilsluttet.

Når tilslutningen er etableret, vises navnet på **BLUETOOTH**-enheden på skærmpanelet.

- 3 Tryk på ► for at starte afspilning.**  
Afhængig af BLUETOOTH-enheden – skal du muligvis trykke på ► to gange.  
– du muligvis starte afspilning af en lydkilde på BLUETOOTH-enheden.

#### 4 Juster lydstyrken.

Juster først lydstyrken på BLUETOOTH-enheden. Hvis lydstyrken stadig er for lav, skal du justere lydstyrkeniveauet på systemet.

##### Bemærkninger

- Når systemet ikke er tilsluttet til nogen BLUETOOTH-enhed, opretter systemet automatisk tilslutning til den sidst tilsluttede BLUETOOTH-enhed, når du trykker på BLUETOOTH på enheden eller ►.
- Hvis du prøver at tilslutte endnu en BLUETOOTH-enhed til systemet, bliver den aktuelt tilsluttede BLUETOOTH-enhed afbrudt.

#### Afbryde BLUETOOTH-enheden

Tryk på BLUETOOTH på enheden. Der vises "BT AUDIO" på skærmpanelet.  
Afhængig af BLUETOOTH-enheden kan BLUETOOTH-tilslutningen automatisk blive afbrudt, når du stopper afspilning.

#### Slette tilknytningsoplysninger

Brug knapperne på enheden til at foretage dette.

- 1 Tryk på BLUETOOTH for at vælge BLUETOOTH-funktionen.**  
Der vises "BT AUDIO" på skærmpanelet.  
Hvis systemet er tilsluttet til en BLUETOOTH-enhed, vises navnet på BLUETOOTH-enheden på skærmpanelet. Tryk på BLUETOOTH for at afbryde tilslutningen til BLUETOOTH-enheden.

- 2 Hold ENTER og  – nede i ca. 3 sekunder.**  
Der vises "BT HIST CLEAR" på skærmpanelet, og alle tilknytningsoplysninger slettes.

## One Touch BLUETOOTH-tilslutning med NFC

NFC (Near Field Communication) er en teknologi, der aktiverer kortrækkende, trådløs kommunikation mellem forskellige enheder, som smartphones og IC-tags.

Når du berører systemet med en NFC-kompatibel smartphone, gør systemet automatisk følgende:

- tændes i funktionen BLUETOOTH.
- fuldfører tilknytningen og BLUETOOTH-tilslutningen.

##### Kompatible smartphones

Smartphones med indbygget NFC-funktion (OS: Android 2.3.3 eller nyere, bortset fra Android 3.x)

##### Bemærkninger

- Systemet kan kun genkende og oprette tilslutning til én NFC-kompatibel smartphone ad gangen. Hvis du prøver at tilslutte endnu en NFC-kompatibel smartphone til systemet, bliver den aktuelt tilsluttede NFC-kompatible smartphone afbrudt.
- Afhængigt af din NFC-kompatible smartphone skal du måske udføre følgende på din NFC-kompatible smartphone på forhånd.
  - Aktiver NFC-funktionen. Yderligere oplysninger findes i betjeningsvejledningen til din NFC-kompatible smartphone.

- Hvis din NFC-kompatible smartphone har en ældre OS-version end Android 4.1.x, skal du downloade og starte "NFC Easy Connect". "NFC Easy Connect" er en gratis app til Android-smartphones, som kan hentes på Google Play. (Programmet er muligvis ikke tilgængeligt i alle lande/områder).

- 1 Lad din smartphone berøre N-Mark på enheden, indtil smartphonen vibrerer.**

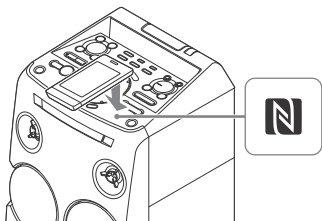

Fuldfør tilslutningen ved at følge vejledningen på smartphonen. Når BLUETOOTH-tilslutningen er etableret, vises navnet på BLUETOOTH-enheden på skærmpanelet.

- 2 Start afspilning af en lydkilde på din smartphone.**

Yderligere oplysninger findes i betjeningsvejledningen til BLUETOOTH-enheden.

#### **Tip**

Hvis tilknytning og BLUETOOTH-tilslutningen mislykkes, skal du gøre følgende.

- Fjern etuiet fra din smartphone, hvis du bruger et kommercielt tilgængeligt smartphone-etui.
- Lad smartphonen berøre N-mark på enheden igen.
- Start programmet "NFC Easy Connect" igen.

#### **Frakoble smartphonen**

Lad smartphonen berøre N-mark på enheden igen.

---

## Indstilling af BLUETOOTH-lydcodecs

Du kan modtage data i AAC- eller SBC-codec-format fra en BLUETOOTH-enhed.

- 1 Tryk på OPTIONS.**
- 2 Tryk på  $\uparrow/\downarrow$  flere gange for at vælge "BT AAC", og tryk derefter på  $\boxed{+}$ .**
- 3 Tryk på  $\uparrow/\downarrow$  flere gange for at vælge indstillingen.**
  - ON: Aktiver modtagelse i AAC-codec-format.
  - OFF: Modtag i SBC-codecformat. Hvis du vil afslutte indstillingsmenuen, skal du trykke på OPTIONS.

#### **Bemærkninger**

- Du kan lytte til lyd i høj kvalitet, hvis der er valgt AAC. I tilfælde af at du ikke kan lytte til AAC-lyd fra enheden, eller hvis lyden er afbrudt, skal du vælge "OFF".
- Hvis du ændrer denne indstilling, når systemet er tilsluttet til en BLUETOOTH-enhed, vil BLUETOOTH-enheden blive afbrudt. Hvis du vil oprette tilslutning til BLUETOOTH-enheden, skal du udføre BLUETOOTH-tilslutningen igen.

---

## Indstilling af BLUETOOTH-standbytilstanden

BLUETOOTH-standbytilstanden gør det muligt at tænde systemet automatisk, når du etablerer BLUETOOTH-tilslutningen fra en BLUETOOTH-enhed.

- 1 Tryk på OPTIONS.**
- 2 Tryk på  $\uparrow/\downarrow$  flere gange for at vælge "BT STBY", og tryk derefter på  $\boxed{+}$ .**

### 3 Tryk på $\uparrow$ / $\downarrow$ flere gange for at vælge indstillingen.

- ON: Systemet tændes automatisk, når du etablerer en BLUETOOTH-tilslutning fra en BLUETOOTH-enhed.
- OFF: Deaktiverer denne funktion. Hvis du vil afslutte indstillingsmenuen, skal du trykke på OPTIONS.

## Indstilling af BLUETOOTH-signalet

Du kan oprette tilslutning til systemet fra en tilknyttet BLUETOOTH-enhed i alle funktioner, når BLUETOOTH-signalet er indstillet til tændt. BLUETOOTH-signalet er som standard aktiveret.

Brug knapperne på enheden til at foretage dette.

**Hold ENTER og  $\square$  + nede i ca. 3 sekunder.**

Der vises "BT ON" eller "BT OFF" på skærmpanelet.

#### Bemærkninger

- Du kan ikke udføre følgende handlinger, når BLUETOOTH-signalet er deaktiveret:
  - Tilknytning og/eller tilslutning til en BLUETOOTH-enhed
  - Sletning af tilknytningsoplysningerne
  - Brug af "SongPal" via BLUETOOTH
  - Skift af BLUETOOTH-lydcodecs
- Hvis du berører systemet med en NFC-kompatibel smartphone eller indstiller BLUETOOTH-standbytilstanden til tændt, indstilles BLUETOOTH-signalerne automatisk.

## Brug af "SongPal" via BLUETOOTH

### Om appen

Der findes en dedikeret app til denne model på både Google Play og i App Store. Søg efter "SongPalSongPal", eller scan QR-koden, og download derefter den gratis app for at finde ud af mere om de praktiske funktioner.



BLUETOOTH-teknologi fungerer med iPhone 6 Plus, iPhone 6, iPhone 5s, iPhone 5c, iPhone 5, iPhone 4s, iPhone 4, iPhone 3GS, iPod touch (5. generation), iPod touch (4. generation).

#### Bemærk

Hvis "SongPal"-programmet ikke fungerer korrekt, skal du frakoble og tilslutte BLUETOOTH-enheden igen ved at trykke på BLUETOOTH på enheden (side 34).

# Justering af lyden

Hvis du vil	Handling
Forstærke bassen og skabe en kraftigere lyd	Tryk på MEGA BASS på enheden.
Reducere baslyden (BASS CUT)	Hold MEGA BASS nede på enheden i mindst 2 sekunder. Tryk på BASS CUT på enheden igen for at annullere MEGA BASS-effekten igen.
	<b>Bemærkninger</b> <ul style="list-style-type: none"><li>• MEGA BASS-indikatoren på enheden blinker, når BASS CUT er aktiveret.</li><li>• BASS CUT-effekten slukkes automatisk, når du slukker for systemet eller aktiverer Football-tilstanden (side 38).</li></ul>
Vælg en forvalgt lydeffekt.	Tryk på MUSIC eller VIDEO. Du kan også bruge knapperne på enheden. Tryk på SOUND FIELD, og drej derefter MULTI CONTROL-knappen for at vælge den ønskede lydeffekt, og tryk derefter på ENTER. Hvis du vil annullere den forvalgte lydeffekt, skal du trykke på MUSIC flere gange for at vælge "FLAT". Du kan også bruge knapperne på enheden til at vælge "FLAT".

## Valg af Virtual Football-tilstand

Du kan opleve en fornemmelse af at være til stede på et stadion, når du ser fodboldkampen.

Tryk på FOOTBALL flere gange, mens du ser en fodboldkamp.

- ON NARRATION: Du kan få en intens følelse af at være på et fodboldstadion via kraftig råben fra tilskuerne.
- OFF NARRATION: Du kan opleve en endnu mere intens følelse af at være på et fodboldstadion ved at nedsætte lydstyrken på kommentatoren udover at forbedre lyden fra tilskuerne.

## Annullere Virtual Football-tilstand

Tryk på MUSIC flere gange for at vælge "FLAT".

### Bemærkninger

- Vi anbefaler, at du vælger football-tilstand, når du ser en fodboldkamp i fjernsynet.
- Hvis du hører unaturlige lyde i indholdet, når der er valgt "OFF NARRATION", anbefales "ON NARRATION".
- Denne funktion understøtter ikke monolyd.
- Du kan kun vælge Virtual Football-tilstand under AUDIO IN 1- eller AUDIO IN 2-funktionen.

## Fremstilling af din egen lydeffekt

Du kan hæve eller sænke niveauerne for specifikke frekvensbånd og derefter gemme indstillingen i hukommelsen som "CUSTOM EQ".

**1** Tryk på **OPTIONS**.

**2** Tryk på **↑/↓** flere gange for at vælge "EQ EDIT", og tryk derefter på **+**.

**3** Tryk på **↑/↓** flere gange for at justere equalizerniveauet, og tryk derefter på **+**.

#### 4 Gentag trin 3 for at justere niveauet for andre frekvensbånd og surroundeffekt.

Hvis du vil afslutte indstillingsmenuen, skal du trykke på OPTIONS.

#### Vælg den tilpassede equalizerindstilling

Tryk på MUSIC flere gange for at vælge "CUSTOM EQ".

## Oprettelse af en partyatmosfære

(DJ-effekt)

Brug knapperne og GESTURE CONTROL på enheden til at foretage denne handling.

1 Tryk på **GESTURE ON/OFF** for at aktivere funktionen **Bevægelsesgestus**.  
GESTURE CONTROL lyser.

2 Tryk på **zone 1** eller **zone 2** flere gange for at vælge "DJ"- eller "SAMPLER"-tilstand.

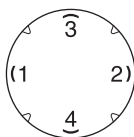

Den valgte GESTURE CONTROL-tilstandsindikator lyser.

#### 3 DJ-tilstand:

Stryg med hånden over GESTURE CONTROL.

DJ-effekt	Stryg i denne retning
FLANGER: Opretter en dyb flangereffekt, der minder om drønet fra et jettfly.	← (zone 2 til zone 1)
ISOLATOR: Isolerer en specifik båndbredde ved at justere de andre frekvensbånd. For eksempel når du ønsker at fokusere på sangstemmer.	→ (zone 1 til zone 2)
WAH: Opret en specialeffekt af "Wah-wah"-lyd ved at flytte frekvensen for et filter op og ned automatisk.	↑ (zone 4 til zone 3)
PAN: Opret en fornemmelse af at lyden flytter rundt i højttalerne mellem venstre og højre kanaler.	↓ (zone 3 til zone 4)

Tryk på zone 3 eller zone 4 for at deaktivere effekten.  
Stryg ⇄ (med uret) eller ⇄ (mod uret) for at justere effektniveauet.

#### "SAMPLER"-tilstand:

Stryg ←, →, ↑, ↓, ⇄, ⇄ for at udsende SAMPLER-lydeffekterne.  
Du kan også trykke på zone 3 eller zone 4 for at udsende trommelyd.

#### Bemærk

Pas på, at din hånd ikke berører GESTURE CONTROL, når du udfører strygebevægelsen.

#### Deaktivere Bevægelsesgestus

Tryk på **GESTURE ON/OFF**.  
GESTURE CONTROL slukkes.

### Bemærkninger

- DJ EFFECT annulleres automatisk, når du:
  - slukker for systemet
  - skifter funktion
  - skifter tunerband
  - aktiverer eller deaktiverer PARTY CHAIN-funktionen
  - aktiverer Football-tilstanden
- Hvis du aktiverer DJ EFFECT under overførsel, overføres lydeffekten ikke til USB-enheden.

### Andre funktioner

## Brug af funktionen Party Chain

Du kan tilslutte flere lydsystemer i en kæde for at skabe et mere interessant partymiljø og for at frembringe højere lydoutput.

Aktiver et system i kæden til at være "Party Host" og dele musikken. Andre systemer bliver "Party Guest" og afspiller den samme musik som "Party Host".

### Opsætning af Party Chain

Opsæt en Party Chain ved at tilslutte alle systemer ved brug af lyd kabler (medfølger ikke).

Før tilslutning af ledninger skal du sørge for at frakoble netledningen.

### **A** Hvis alle systemer er udstyret med Party Chain-funktionen

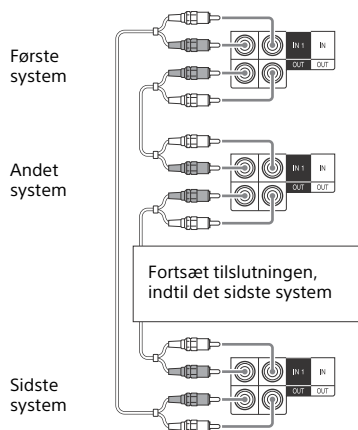



- Det sidste system skal tilsluttes til det første system.
- Ethvert system kan blive en Party Host.
- Du kan vælge en ny Party Host, når funktionen Party Chain er aktiveret. Du finder flere oplysninger i "Vælg en ny Party Host" (side 41).

## B Hvis et af systemerne ikke er udstyret med Party Chain-funktionen

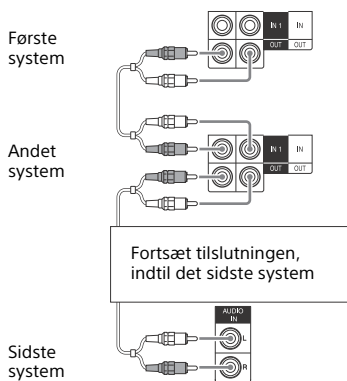

- Det sidste system tilsluttes ikke til det første system.
- Tilslut systemet, der ikke er udstyret med Party Chain-funktionen, til det sidste system. Sørg for at vælge den lyd, der er aktiv på det sidste system.
- Du skal vælge det første system som Party Host, så alle systemer afspiller den samme musik, når Party Chain-funktionen er aktiveret.

## Opleve Party Chain

Brug knapperne på enheden til at foretage dette.

### 1 Sæt nedledningen i, og tænd for alle systemer.

### 2 Juster lydstyrken på hvert system.

### 3 Aktiver Party Chain-funktionen på det system, som du ønsker skal Party Host.

Tryk på FUNCTION, drej derefter knappen MULTI CONTROL for at vælge den ønskede funktion (bortset fra AUDIO IN i tilslutning A (side 40)), og tryk derefter på ENTER. Start afspilning af musikken, og tryk derefter på PARTY CHAIN. Der vises "PARTY CHAIN" på skærmpanelet. Systemet starter partyet som Party Host, og andre systemer bliver automatisk Party Guest. Alle systemer afspiller den samme musik som Party Host.

#### Bemærkninger

- Afhængigt af det samlede antal systemer, som du har tilsluttet, bruger Party Guest noget tid, før det begynder at afspille musikken.
- Ændring af lydstyrkeniveauet og lydeffekten på Party Host vil ikke påvirke output på Party Guest.
- Party Guest fortsætter med at afspille musikilden som Party Host, selv når du ændrer funktionen på Party Guest. Du kan dog justere lydstyrken og ændre lydeffekten på Party Guest.
- Når du bruger mikrofonen på Party Host, udsendes lyden ikke fra Party Guest.
- Når en af tilslutningerne i systemet udfører USB-overførsel, skal du vente, til systemet fuldfører eller stopper overførslen, før du aktiverer Party Chain-funktionen.
- Hvis du ønsker oplysninger om betjening på andre systemer, kan du se i systemernes betjeningsvejledninger.

### Vælg en ny Party Host

Gentag trin 3 af "Opleve Party Chain" på det system, hvor du ønsker, det skal være en ny Party Host. Den aktuelle Party Host bliver automatisk Party Guest. Alle systemer afspiller den samme musik som den nye Party Host.

### Bemærkninger

- Du kan kun vælge et andet system som den nye Party Host, når alle systemer har fuldført Party Chain-funktionen.
- Gentag trinnet ovenfor, hvis det valgte system ikke ændres til en ny Party Host efter nogle få sekunder.

## Deaktivere Party Chain

Tryk på PARTY CHAIN på Party Host.

### Bemærk

Gentag trinnet ovenfor, hvis systemet ikke deaktiverer Party Chain efter nogle få sekunder.

## Indstilling af Party Chain-lydtilstand

Du kan indstille lydtilstanden, når Party Chain-funktionen er aktiveret.

- 1 Tryk på **OPTIONS**.
- 2 Tryk på **↕/↕** flere gange for at vælge "P.CHAIN MODE", og tryk derefter på **+**.
- 3 Tryk på **↕/↕** flere gange for at vælge "STEREO", "RIGHT CH" eller "LEFT CH", og tryk derefter på **+**.
  - STEREO: udsender stereolyden.
  - RIGHT CH: udsender monolyd fra den højre kanal.
  - LEFT CH: udsender monolyd fra den venstre kanal.Hvis du vil afslutte indstillingsmenuen, skal du trykke på **OPTIONS**.

## Syng med: Karaoke

### Forberedelse til karaoke

- 1 Drej **MIC LEVEL** på enheden til **MIN** for at skrue ned for mikrofonens lydstyrkeniveau.

## 2 Tilslut en mikrofon til MIC 1- eller MIC 2-stikket på enheden.

Tilslut endnu en mikrofon, hvis I vil synge duet.

## 3 Start afspilningen af musikken, og juster mikrofonens lydstyrke. Tryk på MIC ECHO flere gange for at justere ekkoeffekten.

## 4 Start med at synge med musik.

### Bemærkninger

- Karaoke-tilstand aktiveres, når mikrofonen er tilsluttet under DVD/CD, USB1 eller USB 2-funktion.
- Hvis der forekommer hysten:
  - Flyt mikrofonen væk fra systemet.
  - Skift retning på mikrofonen.
  - Skru ned for MIC LEVEL.
  - Tryk på **↖** – for at skrue ned for lyd-niveauet, eller tryk på MIC ECHO flere gange for at justere ekko-niveauet.
- Lyden fra mikrofonen vil ikke blive overført til USB-enheden under USB-overførslen.

## Brug af Vocal Fader

Du kan skrue ned for lyden af sangstemmer i stereokilden.

### Tryk på VOCAL FADER flere gange for at vælge "V.FADER ON".

Hvis du vil annullere Vocal Fader-effekten, skal du trykke på VOCAL FADER flere gange for at vælge "V.FADER OFF".

### Bemærk

Hvis du vil bruge Vocal Fader under DVD/CD, USB1 eller USB 2-funktion, skal du sørge for at aktivere karaoke-tilstand ved at tilslutte mikrofonen.

## Ændring af nøglen (Nøglekontrol)

Tryk på **KEY CONTROL** b/# for at tilpasse dit stemmeområde i Karaoke-tilstand.

## Valg af scoretilstanden (Scoretilstand)

Når karaoke-tilstand er aktiveret, kan du bruge scoringtilstanden. Din score beregnes på en skala fra 0 til 99 ved at sammenligne din stemme med musikkliden.

- 1 Start afspilning af musikken.
- 2 Tryk på **SCORE**, før du synger en sang i karaoke-tilstand.
- 3 Efter at have sunget i mere end et minut, skal du trykke på **SCORE** igen for at se din score.

## Vælg rangeringen af scoretilstand

Se [SCORE MODE] i "Indstilling af lydindstillinger – [AUDIO SETUP]" (side 28).

## Opleve Party Light

Tryk på **PARTY LIGHT** flere gange for at vælge "LED ON".

Tryk på **LIGHT MODE** flere gange for at ændre belysningstilstand. Du kan vælge "ALL ON", "WALL" eller "FLOOR".

Du kan også bruge knapperne på enheden. Tryk på **LIGHT MODE**, drej derefter knappen **MULTI CONTROL** for at vælge "ALL ON", "WALL" eller "FLOOR", og tryk derefter på **ENTER**.

Hvis du vil slukke for Party Light, skal du trykke på **PARTY LIGHT** flere gange for at vælge "LED OFF".

## Bemærkninger

- Kig ikke direkte ind i den lydudsendende del, når Party Light er aktiveret.
- Hvis belysningens styrke blænder, kan du tænde for lyset i rummet eller slukke for belysningen.

## Ændring af belysningseffekter

Brug **GESTURE CONTROL** på enheden til at foretage denne handling.

- 1 Tryk på **GESTURE ON/OFF** for at aktivere funktionen **Bevægelsesgestus**.  
**GESTURE CONTROL** lyser.
- 2 Tryk på **zone 1** eller **zone 2** flere gange for at vælge "LIGHT"-tilstand.

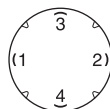

**GESTURE CONTROL**-tilstandsindikatoren lyser.

- 3 Stryg ←, →, ↑, ↓, ↻, ↺ for at ændre **LED-mønsteret**.

## Bemærk

Pas på, at din hånd ikke berører **GESTURE CONTROL**, når du udfører strygebevægelsen.

## Deaktivere Bevægelsesgestus

Tryk på **GESTURE ON/OFF**.  
**GESTURE CONTROL** slukkes.

## Brug af timerne

Systemet har tre timerfunktioner. Du kan ikke aktivere både afspilningstimeren og optagelsestimeren på samme tid. Hvis du bruger en af dem sammen med sleep-timer, har sleep-timeren første prioritet.

## Sleep-timer

Systemet slukkes automatisk på det forvalgte tidspunkt.

### Tryk på SLEEP flere gange.

Hvis du vil annullere sleep-timeren, skal du trykke på SLEEP flere gange for at vælge "OFF".

#### Tip

Hvis du vil kontrollere den resterende tid, før receiveren slukkes, skal du trykke på SLEEP.

## Afspilningstimer/ optagelsestimer

Husk at indstille uret (side 17).

### Afspilningstimer:

Du kan indstille systemet til at tænde og afspille en disk, USB-enhed eller radiostation automatisk på det forvalgte tidspunkt.

### Optagelsestimer:

Du kan overføre musik fra en fast radiostation til en USB-enhed på et angivet tidspunkt.

## 1 Afspilningstimer:

Forbered lydkilden, og tryk derefter på  $\triangleleft$  +/- for at justere lydstyrken. Hvis du vil starte fra et bestemt nummer eller fil, kan du oprette dit eget program (side 23).

### Optagelsestimer:

Skift til den faste radiostation (side 33)

## 2 Hold SHIFT nede, og tryk derefter på TIMER MENU.

## 3 Tryk på $\uparrow$ / $\downarrow$ flere gange for at vælge "PLAY SET" eller "REC SET", og tryk derefter på $\boxed{+}$ .

## 4 Indstil tidspunktet for start af afspilning eller overførsel.

Tryk på  $\uparrow$ / $\downarrow$  flere gange for at indstille time/minut, og tryk derefter på  $\boxed{+}$ .

## 5 Brug den samme fremgangsmåde som i trin 4 for at indstille tidspunktet, hvor afspilning eller overførsel skal stoppe.

## 6 Tryk på $\uparrow$ / $\downarrow$ flere gange for at vælge den ønskede lydkilde, og tryk derefter på $\boxed{+}$ .

### Optagelsestimer:

Tilslut en USB-enhed, der kan overføres, til  $\psi$  (USB) 2-porten.

## 7 Tryk på I/ON for at slukke systemet.

## Hvis du vil kontrollere timerindstillingen eller aktivere timeren igen.

## 1 Hold SHIFT nede, og tryk derefter på TIMER MENU.

"TIMERSEL" blinker på skærmpanelet.

## 2 Tryk på $\boxed{+}$ .

## 3 Tryk på $\uparrow$ / $\downarrow$ flere gange for at vælge "PLAY SEL" eller "REC SEL", og tryk derefter på $\boxed{+}$ .

## Annullere timeren

Gentag ovenstående procedure, og vælg "OFF" i trin 3, og tryk derefter på  $\boxed{+}$ .

### Bemærkninger

- Systemet tændes før det forvalgte tidspunkt. Hvis systemet allerede er tændt på det forudindstillede tidspunkt, eller hvis "STANDBY" blinker på skærmpanelet, afspilles eller overføres afspilnings- og optagelsestimeren ikke.
- Du må ikke betjene systemet fra det tidspunkt, hvor der tændes for det, og indtil afspilningen eller overførslen starter.

---

## Brug af ekstraudstyr

## 1 Tryk på $\triangleleft$ - flere gange, indtil der vises "VOL MIN" på skærmpanelet.

- 2 Tilslut et ekstraudstyr (side 15).
- 3 Tryk på FUNCTION +/- flere gange for at vælge den funktion, der svarer til det tilsluttede udstyr.
- 4 Start afspilning af det tilsluttede udstyr.
- 5 Tryk på  $\blacktriangleleft$  + flere gange for at justere lydstyrken.

#### Bemærk

Systemet kan automatisk gå i standbytilstand, hvis lydstyrkeniveauet på det tilsluttede udstyr er for lavt. Juster lydstyrkeniveauet på udstyret. Hvis du vil deaktivere den automatiske standbyfunktion, kan du se "Indstilling af den automatiske standbyfunktion" (side 45).

## Deaktivering af knapperne på enheden

(Børnelås)

Du kan deaktivere knapperne på enheden (undtagen I/⏻) for at forhindre forkert betjening, f.eks. på af børns leg.

**Hold ■ nede på enheden i mindst 5 sekunder.**

Der vises "CHILD LOCK ON" på skærmpanelet.

Du kan kun betjene systemet ved brug af knapperne på fjernbetjeningen. Hvis du vil annullere, skal du holde ■ nede på enheden i mindst 5 sekunder, indtil der vises "CHILD LOCK OFF" på skærmpanelet.

#### Bemærkninger

- Børnelåsfunktionen annulleres, når du tager netledningen ud.
- Børnelåsfunktionen kan ikke aktiveres, når du åbner diskskuffen.

## Indstilling af den automatiske standbyfunktion

Systemet går automatisk i standbytilstand efter cirka 15 minutter uden betjening eller lydsignaloutput. Den automatiske standbyfunktion er som standard slået til.

- 1 Tryk på **OPTIONS**.
- 2 Tryk på  $\uparrow/\downarrow$  flere gange for at vælge "AutoSTBY", og tryk derefter på  $\square$ .
- 3 Tryk på  $\uparrow/\downarrow$  flere gange for at vælge "ON" eller "OFF".

Hvis du vil afslutte indstillingsmenuen, skal du trykke på **OPTIONS**.

#### Bemærkninger

- Meddelelsen "AutoSTBY" blinker på skærmpanelet i ca. 2 minutter, før systemet skifter til standbytilstand.
- Den automatiske standbyfunktion virker dog ikke i de følgende tilfælde:
  - under tunerfunktionen.
  - når sleep-timeren er aktiveret.
  - når der er tilsluttet en mikrofon.

## Opdatering af softwaren

Softwaren til dette system kan blive opdateret i fremtiden. Du kan opdatere softwaren fra nedenstående websteder.

Til kunder i Latinamerika:

<<http://esupport.sony.com/LA>>

Til kunder i Europa og Rusland:

<<http://www.sony.eu/support>>

Til kunder i andre lande/regioner:

<<http://www.sony-asia.com/support>>

Følg onlinevejledningen for at opdatere softwaren.

## Yderligere oplysninger

### Fejlfinding

Hvis du støder på et problem med systemet, skal du se efter problemet på tjeklisten nedenfor og forsøge at løse problemet som angivet. Kontakt den nærmeste Sony-forhandler, hvis problemet fortsætter.

Bemærk, at hvis servicepersonale udskifter visse dele under reparation, kan disse blive bevaret.

#### Hvis der vises "PROTECTX" (X er et tal) på skærmpanelet

Tag med det samme netledningen ud af stikkontakten, og kontroller følgende.

- Er der noget, der blokerer ventilationsåbningerne på enheden?
- Er USB-porten kortslettet?

Når du har kontrolleret ovennævnte punkter og løst eventuelle problemer, skal du tilslutte netledningen igen og tænde for systemet. Kontakt den nærmeste Sony-forhandler, hvis problemet fortsætter.

### Generelt

#### Der er ingen strøm.

- Sørg for, at netledningen er tilsluttet korrekt.

#### Systemet er uventet gået i standbytilstand.

- Dette er ikke en fejl. Systemet går automatisk i standbytilstand efter cirka 15 minutter uden betjening eller lydsignaloutput (side 45).

#### Uret eller timerindstillingen er annulleret.

- Netledningen er taget ud, eller der har været en strømfejl. Indstil uret (side 17) og timeren (side 43) igen.

#### Der er ingen lyd.

- Juster lydstyrken.
- Kontroller tilslutningen af ekstraudstyret, hvis der er noget (side 15).
- Tænd det tilsluttede udstyr.
- Der er ringen lydoutput, når optagelsestimeren anvendes.
- Træk netledningen ud af stikkontakten, og sæt den i igen, og tænd derefter systemet.

#### Der er ingen mikrofonlyd.

- Juster mikrofonens lydstyrke.
- Kontroller, at mikrofonen er tilsluttet MIC 1- eller MIC 2-stikket på enheden korrekt.
- Kontroller, at mikrofonen er tændt.

#### Der er kraftig brummen eller støj.

- Flyt systemet væk fra støjkluder.
- Tilslut systemet til en anden stikkontakt.
- Monter et støjfilter (købes separat) på netledningen.
- Sluk for elektrisk udstyr i nærheden.
- Du kan høre støj fra afkølingsblæsere, når systemet er i standbytilstand eller ved afspilning ved lav lydstyrke. Dette er ikke en fejl.

#### Timeren virker ikke.

- Kontroller timerindstillingen, og angiv det korrekte tidspunkt (side 43).
- Annuller sleep-timerfunktionen (side 44).

#### Fjernbetjeningen virker ikke.

- Fjern forhindringerne mellem fjernbetjeningen og enheden.
- Flyt fjernbetjeningen tættere på enheden.
- Peg fjernbetjeningen mod enhedens sensor.

- Udskift batterierne (R03/størrelse AAA).
- Flyt enheden væk fra fluorescerende lys.

#### **Der er akustisk feedback.**

- Skru ned for lydstyrken.
- Flyt mikrofonen væk fra systemet, eller skift retning for mikrofonen.

#### **Farveforstyrrelser på TV-skærmen varer ved.**

- Sluk straks for TV'et, og tænd det igen efter 15 til 30 minutter. Hvis der stadig er farveforstyrrelser, skal du flytte systemet længere væk fra TV'et.

#### **Der vises "CHILD LOCK", når du trykker på en knap på enheden.**

- Slå børnelåsfunktionen fra (side 45).

#### **Bevægelsesgestusfunktionen kan ikke aktiveres.**

- Tryk på GESTURE ON/OFF flere gange, indtil GESTURE CONTROL lyser.
- Kontroller, at børnelåsfunktionen ikke er aktiveret (side 45).

#### **Bevægelsesgestusfunktionen fungerer ikke korrekt.**

- Placer din hånd tættere på GESTURE CONTROL (side 12), når du udfører bevægelsen.
- Udfør bevægelsen i en langsommere hastighed.
- Tryk på zone 1 eller zone 2 flere gange for at vælge den rigtige bevægelsestilstand (side 12).
- Monter et støjfilter (købes separat) på netledningen.
- Sluk for elektrisk udstyr i nærheden.

## **Diskafspiller**

---

#### **Diskskuffen kan ikke åbnes, og der vises "LOCKED" på skærmpanelet.**

- Kontakt nærmeste Sony-forhandler eller et lokalt, autoriseret Sony-servicecenter.

#### **Diskskuffen kan ikke lukkes.**

- Læg disken korrekt i.

#### **Disken skubbes ikke ud.**

- Du kan ikke skubbe disken ud under CD-USB Synkroniseret overførsel eller REC1-overførsel. Tryk på ■ for at annullere overførslen, og tryk derefter på ▲ på enheden for at skubbe disken ud.
- Kontakt din nærmeste Sony-forhandler.

#### **Afspilning starter ikke.**

- Tør disken af (side 54).
- Læg disken i igen.
- Ilæg en disk, som dette system kan afspille (side 7).
- Fjern diske, og tør fugten af disken. Lad derefter systemet stå tændt i nogle få timer, indtil fugten er fordampet.
- Regionskoden på din DVD VIDEO understøttes ikke af systemet.

#### **Lyden springer.**

- Tør disken af (side 54).
- Læg disken i igen.
- Flyt enheden til et sted, hvor der ikke forekommer vibrationer (f.eks. oven på et stabilt bord).

#### **Afspilningen begynder ikke fra det første musiknummer.**

- Indstil afspilningstilstanden til Normal Play (side 22).
- Der er valgt Resume Play. Tryk to gange på ■. Tryk derefter på ► for at starte afspilning.

### **Nogle funktioner kan ikke udføres, f.eks. Stop, Lock Search, Slow-motion Play, Repeat Play, Shuffle Play eller Program Play.**

- Afhængigt af disken du muligvis ikke udføre alle ovenstående funktioner. Se den betjeningsvejledning, der fulgte med disken.

### **DATA CD/DATA DVD (MP3, JPEG eller Xvid) kan ikke afspilles.**

- Dataene er ikke gemt i understøttet format.
- Sørg for, at du har valgt korrekt Media Mode før afspilning.

### **Mappenavnet, navnet på nummeret, filnavnet og ID3-tagtegnene vises ikke korrekt.**

- ID3-tagget er ikke version (1.0/1.1) eller version 2 (2.2/2.3).
- Følgende tegnkoder kan vises af dette system:
  - Store bogstaver (A til Z)
  - Tal (0 til 9)
  - Symboler (< > \* +, [ ] \ \_)Andre tegn vises som " \_".

### **Lyden mister sin stereoeffekt, når der afspilles en AUDIO CD, VIDEO CD, lydfil, videofil eller DVD VIDEO.**

- Tag alle mikrofoner ud af stikkene. "🔇" forsvinder fra skærmpanelet.
- Kontroller, at systemet er tilsluttet korrekt.

## **USB-enhed**

---

### **Der opstår fejl under overførsel.**

- Du bruger en ikke-understøttet USB-enhed. Se webstedet for at få oplysninger om kompatible USB-enheder (side 9).
- USB-enheden er ikke formateret korrekt. Læs den betjeningsvejledning, der fulgte med USB-enheden, om hvordan den skal formateres.

- Sluk systemet, og fjern USB-enheden. Hvis USB-enheden har en strømknop, skal du slukke USB-enheden og derefter tænde den igen, når den er fjernet fra systemet. Gentag derefter overførslen.
- USB-enhedens filstruktur bliver fragmenteret, hvis overførsels- og sletningshandlinger bliver foretaget flere gange. I betjeningsvejledningen til USB-enheden kan du se, hvordan du afhjælper dette problem.
- USB-enheden blev frakoblet, eller der blev slukket for strømmen under overførslen. Slet den delvist overførte fil, og gentag derefter overførslen. Hvis dette ikke løser problemet, kan det skyldes, at USB-enheden er i stykker. I betjeningsvejledningen til USB-enheden kan du se, hvordan du afhjælper dette problem.

### **Lydfiler eller mapper på USB-enheden kan ikke slettes.**

- Kontroller, om USB-enheden er skrivebeskyttet.
- USB-enheden eller strømmen blev afbrudt under sletningen. Slet den delvist slettede fil. Hvis dette ikke løser problemet, kan det skyldes, at USB-enheden er i stykker. I betjeningsvejledningen til USB-enheden kan du se, hvordan du afhjælper dette problem.

### **Der er ingen lyd.**

- USB-enheden er ikke tilsluttet korrekt. Sluk systemet, og tilslut USB-enheden igen. Tænd derefter systemet, og kontroller, om "USB1" eller "USB 2" vises på skærmpanelet.

### **Der er støj, lyden springer eller er forvrænget.**

- Du bruger en ikke-understøttet USB-enhed. Se webstedet for at få oplysninger om kompatible USB-enheder (side 9).
- Sluk systemet, og tilslut USB-enheden igen. Tænd derefter systemet.



- Selve musikdataene indeholder støj, eller lyden er forvrænget. Støj kan være kommet ind under overførslen. Slet filen, og gentag derefter overførslen.
- Den bithastighed, der blev anvendt til at kode lydfilerne, var lav. Send lydfiler, der er kodet med højere bithastighed, til USB-enheden.

### **"READING" vises i lang tid, eller det tager lang tid, før afspilningen starter.**

- Indlæsningen kan tage lang tid i følgende tilfælde.
  - Der er mange mapper eller filer på USB-enheden (side 9).
  - Filstrukturen er ekstrem kompleks.
  - Hukommelseskapaciteten er stor.
  - Den interne hukommelse er fragmenteret.

### **Der vises "NO FILE" på skærmpanelet.**

- Systemet er skiftet til softwareopdateringstilstand, så alle knapper (bortset fra I/⏻) er deaktiveret. Tryk på I/⏻ på enheden for at annullere softwareopdateringen.

### **Der vises "OVER CURRENT" på skærmpanelet.**

- Der er opstået et problem med strømniveauet fra ⏻ (USB) 1-porten eller ⏻ (USB) 2-porten. Sluk systemet, og fjern USB-enheden fra porten. Sørg for, at der ikke er problemer med USB-enheden. Kontakt den nærmeste Sony-forhandler, hvis dette mønster fortsætter.

### **Fejlbehæftet visning.**

- De data, der er lagret på USB-enheden, kan være beskadigede. Udfør overførslen igen.

- Følgende tegnkoder kan vises af dette system:
  - Store bogstaver (A til Z)
  - Tal (0 til 9)
  - Symboler (< > \* +, [ ] \ \_)
 Andre tegn vises som " \_ ".

### **USB-enheden genkendes ikke.**

- Sluk systemet, og tilslut USB-enheden igen. Tænd derefter systemet.
- Se webstedet for at få oplysninger om kompatible USB-enheder (side 9).
- USB-enheden fungerer ikke korrekt. I betjeningsvejledningen til USB-enheden kan du se, hvordan du afhjælper dette problem.

### **Afspilning starter ikke.**

- Sluk systemet, og tilslut USB-enheden igen. Tænd derefter systemet.
- Se webstedet for at få oplysninger om kompatible USB-enheder (side 9).

### **Afspilning begynder ikke fra den første fil.**

- Indstil afspilningstilstanden til normal afspilning (side 22).

### **Filer kan ikke afspilles.**

- Sørg for, at du har valgt korrekt Media Mode før afspilning.
- USB-enheder, der er formateret med andre filsystemer end FAT16 eller FAT32, understøttes ikke.\*
- Hvis du bruger en partitioneret USB-enhed, kan der kun afspilles filer fra den første partition.

\* Systemet understøtter FAT16 og FAT32, men ikke alle USB-enheder understøtter alle disse FAT. Se betjeningsvejledningen til hver enkelt USB-enhed for at få yderligere oplysninger, eller kontakt producenten.

## Billede

---

### Der vises intet billede.

- Kontroller, at systemet er tilsluttet korrekt.
- Hvis videokablet er beskadiget, skal du udskifte det med et nyt.
- Sørg for at tilslutte enheden til videoindgangsstikket på dit TV (side 15).
- Tænd TV'et, og betjen det korrekt.
- Sørg for at vælge videoindgangen på TV'et, så du kan se billederne fra systemet.
- (Bortset fra latinamerikanske, europæiske og russiske modeller) Sørg for at vælge farvesystemet korrekt i henhold til dit TV's farvesystem.

### Der er støj på billedet.

- Tør disken af (side 54).
- Hvis videosignalet fra systemet skal gå gennem din videobåndoptager til dit TV, kan visse DVD VIDEO-programmers kopisikringssignal påvirke billedkvaliteten.
- (Bortset fra latinamerikanske, europæiske og russiske modeller) Når du afspiller en VIDEO CD, der er optaget i et andet farvesystem end det, du angiver på systemet, kan billedet blive forvrænget (siderne 17, 27).
- (Bortset fra latinamerikanske, europæiske og russiske modeller) Indstil farvesystemet, så det matcher dit TV (siderne 17, 27).

### TV'ets skærmformat kan ikke ændres.

- Formatet er fast på din DVD VIDEO- og videofil.
- Afhængig af TV'et kan du måske ikke ændre formatet.

### Sproget for lydsporet kan ikke ændres.

- Der findes ikke spor med flere sprog på den DVD VIDEO, der afspilles.
- DVD VIDEO forbyder ændring af sproget for lydsporet.

### Sproget for undertekster kan ikke ændres.

- Undertekster på flere sprog optages ikke på den DVD VIDEO, der afspilles.
- DVD VIDEO forbyder ændring af undertekster.

### Undertekster kan ikke deaktiveres.

- DVD VIDEO forbyder deaktivering af undertekster.

### Vinklerne kan ikke ændres.

- Flere vinkler er ikke optaget på den DVD VIDEO, der afspilles.
- DVD VIDEO forbyder ændring af vinklerne.

## Tuner

---

### Der er kraftig brummen eller støj, eller stationer kan ikke modtages.

- Tilslut antennen korrekt.
- Skift antennens placering og retning for at få god modtagelse.
- Sluk for elektrisk udstyr i nærheden.

## BLUETOOTH-enhed

---

### Tilknytning kan ikke foretages.

- Flyt BLUETOOTH-enheden tættere på systemet.
- Tilknytning er måske ikke mulig, hvis der er andre BLUETOOTH-enheder omkring systemet. I dette tilfælde skal du slukke for de andre BLUETOOTH-enheder.
- Sørg for at indtaste den korrekte adgangskode på BLUETOOTH-enheden.

## BLUETOOTHBluetooth-enheden kan ikke registrere denne enhed, eller der vises "BT OFF" på skærmpanelet.

- Indstil BLUETOOTH-signalet til "BT ON" (side 37).

### Tilslutning er ikke mulig.

- Den BLUETOOTH-enhed, du har forsøgt at tilslutte, understøtter ikke A2DP-profilen. Den kan derfor ikke tilsluttes til systemet.
- Aktiver BLUETOOTH-funktionen for BLUETOOTH-enheden.
- Opret en tilslutning fra BLUETOOTH-enheden.
- Tilknytningsregistreringsoplysningerne er blevet slettet. Udfør tilknytningen igen.
- Slet tilknytningsregistreringsoplysningerne for BLUETOOTH-enheden (side 35), og udfør tilknytningen igen (side 33).

### Lyden stopper eller svinger op og ned, eller forbindelsen går tabt.

- Systemet og BLUETOOTH-enheden er for langt fra hinanden.
- Hvis der er hindringer mellem systemet og din BLUETOOTH-enhed, skal du fjerne eller undgå disse.
- Hvis der er udstyr, der skaber elektromagnetiske bølger, som f.eks. et trådløst LAN, andre BLUETOOTH-enheder eller en mikrobølgeovn i nærheden, skal du flytte dem væk.

### Lyden af din BLUETOOTH-enhed kan ikke høres på dette system.

- Skru først op for lydstyrken på din BLUETOOTH-enhed, og juster derefter lydstyrken ved brug af  $\triangleleft$  +/-.

### Der er alvorlig brummen, støj eller forvrænget lyd.

- Hvis der er hindringer mellem systemet og din BLUETOOTH-enhed, skal du fjerne eller undgå disse.
- Hvis der er udstyr, der skaber elektromagnetiske bølger, som f.eks. et trådløst LAN, andre BLUETOOTH-enheder eller en mikrobølgeovn i nærheden, skal du flytte dem væk.

- Skru ned for lydstyrken på den tilsluttede BLUETOOTH-enhed.

### Lyden fra "Voice Playback" i programmet "Fiestable" udsendes ikke.

- Den indbyggede lyddemonstration er aktiveret. Tryk på  $\blacksquare$  for at stoppe demonstrationen. Udfør derefter afspilningen igen.

## Party Chain

---

### Funktionen Party Chain kan ikke aktiveres.

- Kontroller tilslutningerne (side 40).
- Kontroller, at lyd kablerne er tilsluttet korrekt.

### "PARTY CHAIN" blinker på skærmpanelet.

- Du kan ikke vælge AUDIO IN 1-funktionen, hvis du opretter tilslutning **A** (side 40) under Party Chain-funktionen. Brug knapperne på enheden til at vælge en anden funktion (side 41).
- Tryk på PARTY CHAIN på enheden.
- Genstart systemet.

### Party Chain-funktionen fungerer ikke korrekt.

- Sluk for systemet. Tænd derefter systemet for at aktivere Party Chain-funktionen.

## Nulstil systemet

Hvis systemet stadig ikke fungerer korrekt, kan du nulstille systemet til standardindstillingerne. Brug knapperne på enheden til at foretage dette.

- 1 Tag netledningen ud, og sæt den i igen.
- 2 Tryk på **I** ( $\cup$ ) for at tænde systemet.
- 3 Hold ENTER og TUNING +/▶▶▶ nede i ca. 3 sekunder.  
Der vises "RESET" på skærmpanelet. Alle brugerkonfigurerede indstillinger, f.eks. faste radiostationer, timer og uret, nulstilles til fabriksindstillingerne.

## Vende SETUP-indstillingerne tilbage til standarden

Du kan gendanne indstillingerne for SETUP (bortset fra indstillingerne for PARENTAL CONTROL) til standardindstillingerne.

- 1 Tryk på SETUP.
- 2 Tryk på  $\uparrow/\downarrow$  flere gange for at vælge [SYSTEM SETUP], og tryk derefter på  $\boxed{+}$ .
- 3 Tryk på  $\uparrow/\downarrow$  flere gange for at vælge [RESET], og tryk derefter på  $\boxed{+}$ .
- 4 Tryk på  $\leftarrow/\rightarrow$  flere gange for at vælge [YES], og tryk derefter på  $\boxed{+}$ .  
Det tager nogle sekunder at udføre. Tryk ikke på  $I/\text{Power}$ , når du nulstiller systemet.

## Selvdiagnosefunktion

### Når der vises bogstaver/tal på TV-skærmen eller på skærmpanelet.

Selvdiagnosefunktionen aktiveres for at undgå fejl, og der vises en servicekode på 5 tegn bestående af et bogstav og fire cifre (f.eks. C 13 50). Se nedenstående tabel.

Første 3 tegn i servicekoden	Årsag og løsningsforslag
C 13	Denne disk er snavset. <ul style="list-style-type: none"><li>• Rengør disken med en blød klud (side 54).</li></ul>
C 31	Disken er ikke indsat korrekt. <ul style="list-style-type: none"><li>• Genstart systemet, og isæt derefter disken korrekt.</li></ul>

Første 3 tegn i servicekoden	Årsag og løsningsforslag
E XX (XX angiver et tal)	Systemet har udført en selvdiagnose for at undgå fejl. <ul style="list-style-type: none"><li>• Kontakt den nærmeste Sony-forhandler eller et autoriseret Sony-servicecenter, og oplys servicekoden på 5-tegn. Eksempel: E 61 10</li></ul>

## Meddelelser

En af følgende meddelelser kan blive vist eller blinke på skærmpanelet under betjening.

### CANNOT PLAY

- Der er ilagt en disk, der ikke kan afspilles.
- Der er isat en DVD VIDEO med ikke-understøttet regionskode.

### DATA ERROR

- Filens overholder ikke det påkrævede format.
- Filtyperne svarer ikke til filformatet.

### DEVICE ERROR

USB-enheden kunne ikke genkendes, eller der er en ukendt enhed tilsluttet.

### DEVICE FULL

Hukommelsen på USB-enheden er fuld.

### ERASE ERROR

Lydfiler eller mapper på USB-enheden kan ikke slettes.

### FATAL ERROR

USB-enheden blev fjernet under en overførsel eller en slettehandling og kan være beskadiget.

## FOLDER FULL

Du kan ikke overføre til USB-enheden, da antallet af mapper har nået maksimum.

## FULL

Du forsøgte at programmere mere end 25 trin.

## GUEST

Systemet bliver en ny Party Guest, når funktionen Party Chain er aktiveret.

## HOST

Systemet bliver en ny Party Host, når funktionen Party Chain er aktiveret.

## NoDEVICE

Der er ikke tilsluttet en USB-enhed.

## NoMemory

Den hukommelse, der er valgt til afspilning eller overførsel, har intet hukommelsesmedie isat i USB-enheden.

## NO DISC

Der er ingen disk i diskskuffen.

## NO MUSIC

MP3/WMA/AAC-data findes ikke i MUSIC-afspilningstilstand.

## NO PHOTO

JPEG-data findes ikke i PHOTO-afspilningstilstand.

## NO STEP

Alle de programmerede trin er blevet slettet.

## NO SUPPORT

En ikke-understøttet USB-enhed er tilsluttet, eller USB-enheden er tilsluttet gennem en USB-hub.

## NO VIDEO

MPEG4/Xvid-data findes ikke i VIDEO-afspilningstilstand.

## NOT USE

Du har forsøgt at udføre en bestemt handling under forhold, hvor handlingen ikke er tilladt.

## OVER CURRENT

Der blev registreret overstrøm fra  $\psi$  (USB)-porten.

## PROTECT

USB-enheden er skrivebeskyttet.

## PUSH STOP

Du forsøgte at udføre en handling, der kun kan udføres, når afspilning er stoppet.

## READING

Systemet læser oplysningerne på disken eller USB-enheden. Nogle handlinger er ikke tilgængelige.

## REC ERROR

Overførslen startede ikke, er stoppet undervejs eller kunne på anden vis ikke udføres.

## TIME NG

Til- og Fra-tidspunkterne på afspilningstimeren og optagelsestimeren er den samme.

## TRACK FULL

Du kan ikke overføre til USB-enheden, da antallet af filer har nået maksimum.

---

# Forholdsregler

## Ved transport af enheden

Udfør følgende procedure for at beskytte diskmechanismen. Brug knapperne på enheden til at foretage dette.

- 1 Tryk på  $I/O$  for at tænde systemet.
- 2 Tryk på FUNCTION, drej derefter knappen MULTI CONTROL for at vælge "DVD/CD", og tryk derefter på ENTER.
- 3 Tag disken ud.  
Tryk på  $\blacktriangle$  for at åbne og lukke diskskuffen.  
Vent, til der vises "NO DISC" på skærmpanelet.
- 4 Tag netledningen ud.

## Bemærkninger til diske

- Tør disken af fra midten og udad med en klud, inden den afspilles.
- Rengør ikke diske med opløsningsmidler som f.eks. rensebenzin, fortynder eller kommercielt tilgængelige rengøringsmidler eller antistatiske sprays, der er beregnet til vinylplader.
- Udsæt ikke diske for direkte sollys eller varmekilder som varme luftkanaler, og lad dem ikke ligge i en bil, som er parkeret i direkte sollys.

## Sikkerhed

- Tag netledningen helt ud af stikkontakten, hvis apparatet ikke skal bruges i længere tid. Tag altid fat om stikket, når det trækkes ud af kontakten. Træk aldrig i selve ledningen.
- Hvis der er trængt væske ind i systemet, eller hvis der er faldet genstande ned i det, skal du afbryde strømforsyningen og lade systemet efterse af kvalificerede teknikere, inden du anvender det igen.
- Netledningen må kun udskiftes af faguddannet servicepersonale.

## Om placering

- Systemet må ikke placeres hældende eller på et sted, som er ekstremt varmt, koldt, støvet, beskidt eller fugtigt, hvor der ikke er tilstrækkelig ventilation, eller hvor det udsættes for vibrationer, direkte sollys eller andet skarpt lys.
- Vær forsigtig ved placering af systemet på overflader, der er specialbehandlet (f.eks. med voks, olie, polish osv.), da der kan opstå pletter eller misfarvning af overfladen.
- Hvis systemet flyttes direkte fra kolde til varme omgivelser, eller hvis det placeres i et meget fugtigt lokale, kan kondenseres fugt på linsen i enheden, hvilket kan medføre, at systemet ikke fungerer. I så fald skal du tage disken ud og lade systemet stå tændt i cirka en time, indtil fugten er fordampet.

## Opvarmning

- Opbygning af varme på enheden under brug er normalt og er ingen grund til bekymring.
- Berør ikke kabinettet, hvis det har været brugt i længere tid ved høj lydstyrke, da kabinettet kan være blevet meget varmt.
- Ventilationshullerne må ikke blokeres.

## Om højttalersystemet

Det indbyggede højttalersystem er ikke magnetisk afskærmet, og billedet på TV'er i nærheden kan få magnetiske forvrængninger. I dette tilfælde skal du slukke for TV'et, vente 15 til 30 minutter og tænde for TV'et igen. Hvis der ikke er nogen forbedring, skal du flytte systemet langt væk fra TV'et.

### VIGTIGT!

**Forsigtig:** Hvis stillvideobilledet eller billedet på TV-skærmen vises i længere tid via dette system, er der risiko for permanent beskadigelse af TV-skærmen. Projektions-TV'er er særligt følsomme over for dette fænomen.

## Rengøring af kabinettet

Rengør systemet med en blød klud, der er let fugtet med en mild renseopløsning. Anvend ikke nogen form for slibemidler, skurepulver eller opløsningsmidler som f.eks. fortynder, rensebenzin eller alkohol.

## Om BLUETOOTH-kommunikation

- BLUETOOTH-enheder bør bruges inden for ca. 10 meters (uhindret) afstand mellem dem. Det effektive kommunikationsområde kan blive kortere under følgende forhold.
  - Når der er en person, et metalobjekt, en væg eller anden hindring mellem enheder med en BLUETOOTH-tilslutning
  - Placeringer, hvor der er installeret et trådløst LAN.
  - I nærheden af mikrobølgeovne, der er i brug.
  - Områder, hvor der genereres andre elektromagnetiske bølger.

- **BLUETOOTH-enheder og trådløst LAN-udstyr** (IEEE 802.11b/g) bruger det samme frekvensbånd (2,4 GHz). Når du bruger din BLUETOOTH-enhed i nærheden af en enhed med trådløst lokalnetværk, kan der forekomme elektromagnetisk interferens. Dette kan resultere i lavere dataoverførselshastigheder, støj eller manglende evne til at oprette forbindelse. Hvis dette sker, kan du prøve følgende løsninger:
  - Brug dette system mindst 10 meter væk fra det trådløse LAN-udstyr.
  - Sluk for strømmen til det trådløse LAN-udstyr, når du bruger din BLUETOOTH-enhed inden for 10 meter.
  - Brug dette system og BLUETOOTH-enheden så tæt på hinanden som muligt.

- De radiobølger, der udsendes af dette system, kan forstyrre driften af medicinsk udstyr. Da denne interferens kan resultere i fejlfunktion, skal du altid slukke for strømmen på dette system og BLUETOOTH-enheden på følgende placeringer:

- På hospitaler, på tog, i flyvemaskiner og på benzinstationer, og på alle steder, hvor der kan være åben ild.
- I nærheden af automatiske døre eller brandalarmer.

- Dette system understøtter sikkerhedsfunktioner, der overholder BLUETOOTH-specifikationen som et middel til at garantere sikkerhed under kommunikation ved brug af BLUETOOTH-teknologi. Denne sikkerhed kan dog være utilstrækkelig afhængig af indstillingsindholdet og andre faktorer, så vær altid forsigtig, når du foretager kommunikation ved brug af BLUETOOTH-teknologi.
- Sony kan ikke på nogen måde gøres ansvarlig for skader eller andet tab som er resultat af informationslækager under kommunikation ved brug af BLUETOOTH-teknologi.
- BLUETOOTH-kommunikation er ikke nødvendigvis garanteret med alle BLUETOOTH-enheder, der har samme profil som dette system.

- BLUETOOTH-enheder, der er tilsluttet dette system, skal overholde de BLUETOOTH-specifikationer, som foreskrevet af Bluetooth SIG, Inc., og deres overholdelse skal være certificeret. Men selvom en enhed overholder BLUETOOTH-specifikationerne, kan der være situationer, hvor egenskaberne eller specifikationerne i BLUETOOTH-enheden gør det umuligt at oprette forbindelse, eller kan resultere i andre kontrolmetoder, visning eller betjening.
- Der kan forekomme støj, eller lyden kan blive afbrudt afhængig af den BLUETOOTH-enhed, der er tilsluttet dette system, kommunikationsmiljøet eller omgivende forhold.

## Specifikationer

### Forstærkerafsnit

Følgende er målt ved

Vekselstrøm 120-240 V, 50/60 Hz

Udgangseffekt (nominel)

Venstre/højre kanal: 400 watt + 400 watt (pr. kanal ved 4 ohm, 1 kHz, 1 % THD)

RMS-udgangseffekt (reference)

Venstre/højre kanal: 720 watt + 720 watt (pr. kanal ved 4 ohm, 1 kHz)

### Højtalerafsnit

Højtalersystem:

Diskant + mellemtonehøjtalere + basforstærker

Diskant V/H: 40 mm keglemembran

Mellem V/H: 120 mm keglemembran

Bashøjtaler: 250 mm keglemembran

### Indgange

AUDIO IN 1/PARTY CHAIN IN L/R

Spænding 2 V, impedans 47 kilohm

AUDIO IN 2 L/R

Spænding 2 V, impedans 47 kilohm

MIC 1, MIC 2

Følsomhed 1 mV, impedans 10 kilohm

⚡ (USB) 1, ⚡ (USB) 2-port:

Type A

## Udgange

AUDIO OUT/PARTY CHAIN OUT L/R  
Spænding 2 V, impedans 1 kilohm  
VIDEO OUT  
Maks. udgangsniveau på 1 Vp-p,  
ikke-balanceret, synkronisering  
negativ, belastningsimpedans  
75 ohm

## USB-afsnit

Understøttet bithastighed  
WMA: 48 kbps-192 kbps, VBR, CBR  
AAC: 48 kbps-320 kbps, VBR, CBR  
Samplingfrekvenser  
WMA: 44,1 kHz  
AAC: 44,1 kHz  
Understøttet USB-enhed  
Masselagringsklasse  
Maksimumspænding  
1 A

## Disk/USB-afsnit

Understøttet bithastighed  
MPEG1 Layer-3:  
32 kbps-320 kbps, VBR  
Samplingfrekvenser  
MPEG1 Layer-3:  
32 kHz/44,1 kHz/48 kHz  
Xvid  
Video-codec: Xvid  
Bithastighed: 4,854 Mbps (MAX)  
Opløsning/billedhastighed:  
720 × 480, 30 fps  
720 × 576, 25 fps  
Lyd-codec: MP3  
MPEG4  
Filformat: MP4 Fileformat  
Video-codec:  
MPEG4 Simple Profile  
(AVC understøttes ikke).  
Bithastighed: 4 Mbps  
Opløsning/billedhastighed:  
720 × 576, 30 fps  
Lyd-codec: AAC-LC  
(HE-AAC understøttes ikke).  
DRM: Understøttes ikke

## Diskafspillerafsnit

System  
Kompakt disk- og digitalt lyd-  
og videosystem

## Egenskaber for laserdiode

Emissionsvarighed: Kontinuerlig  
Laserstråling\*: Mindre end  
44,6  $\mu$ watt

\* Dette output er den målte værdi  
på en afstand af 200 mm fra  
objektivlinsernes overflade på den  
optiske pickup-blok med 7 mm-  
blænde.

## Frekvenskurve

20 Hz-20 kHz  
Format for videofarvesystem  
NTSC og PAL

## Tunerafsnit

FM-stereo, FM superheterodyne tuner  
Antenne  
FM-stueantenne  
Indstillingsområde  
87,5 MHz-108,0 MHz (trin på 50 kHz)

## BLUETOOTH-afsnit

Kommunikationssystem  
BLUETOOTH-standardversion 3.0  
Udgang  
BLUETOOTH Standard Power Class 2  
Maksimalt kommunikationsområde  
Synslinje ca. 10 m<sup>1)</sup>  
Frekvensbånd  
2,4 GHz bånd (2,4000 GHz-  
2,4835 GHz)  
Moduleringsmetode  
FHSS (Freq Hopping Spread  
Spectrum)  
Kompatible BLUETOOTH-profiler<sup>2)</sup>  
A2DP (Advanced Audio Distribution  
Profile)  
AVRCP (Audio Video Remote Control  
Profile)  
SPP (Serial Port Profile)  
Understøttede codecs  
SBC (Sub Band Codec)  
AAC (Advanced Audio Coding)

<sup>1)</sup> Den faktiske rækkevidde afhænger  
af faktorer, som f.eks. forhindringer  
mellem enheder, magnetfelter  
i nærheden af mikrobølgeovn, statisk  
elektricitet, modtagefølsomhed,  
antennens ydeevne, operativsystem,  
software mv.

<sup>2)</sup> BLUETOOTH-standardprofiler angiver  
formålet med BLUETOOTH-  
kommunikation mellem enheder.



## Generelt

Strømkrav

120 V - 240 V vekselstrøm, 50/60 Hz

Strømforsbrug

220 watt

Strømforsbrug (i strømsparetilstand)

0,5 watt (når "BT STBY" er indstillet til "OFF")

4 watt (når "BT STBY" er indstillet til "ON")

Mål (b/h/d) (ca.)

340 mm × 924 mm × 320 mm

Vægt (ca.)

19 kg

Design og specifikationer kan ændres uden varsel.

---

# Liste over sprogkoder

Sprogenes stavemåder er i henhold til standarden ISO 639:1988 (E/F).

---

Kode	Sprog	Kode	Sprog	Kode	Sprog	Kode	Sprog
1027	Afar	1186	Scots Gaelic	1350	Malayalam	1513	Siswati
1028	Abkhazian	1194	Galician	1352	Mongolian	1514	Sesotho
1032	Afrikaans	1196	Guarani	1353	Moldavian	1515	Sundanese
1039	Amharic	1203	Gujarati	1356	Marathi	1516	Swedish
1044	Arabic	1209	Hausa	1357	Malay	1517	Swahili
1045	Assamese	1217	Hindi	1358	Maltese	1521	Tamil
1051	Aymara	1226	Croatian	1363	Burmese	1525	Telugu
1052	Azerbaijani	1229	Hungarian	1365	Nauru	1527	Tajik
1053	Bashkir	1233	Armenian	1369	Nepali	1528	Thai
1057	Byelorussian	1235	Interlingua	1376	Dutch	1529	Tigrinya
1059	Bulgarian	1239	Interlingue	1379	Norwegian	1531	Turkmen
1060	Bihari	1245	Inupiak	1393	Occitan	1532	Tagalog
1061	Bislama	1248	Indonesian	1403	(Afan) Oromo	1534	Setswana
1066	Bengali; Bangla	1253	Icelandic	1408	Oriya	1535	Tonga
1067	Tibetan	1254	Italian	1417	Punjabi	1538	Turkish
1070	Breton	1257	Hebrew	1428	Polish	1539	Tsonga
1079	Catalan	1261	Japanese	1435	Pashto; Pushto	1540	Tatar
1093	Corsican	1269	Yiddish	1436	Portuguese	1543	Twi
1097	Czech	1283	Javanese	1463	Quechua	1557	Ukrainian
1103	Welsh	1287	Georgian	1481	Rhaeto-Romance	1564	Urdu
1105	Danish	1297	Kazakh	1482	Kirundi	1572	Uzbek
1109	German	1298	Greenlandic	1483	Romanian	1581	Vietnamese
1130	Bhutani	1299	Cambodian	1489	Russian	1587	Volapük
1142	Greek	1300	Kannada	1491	Kinyarwanda	1613	Wolof
1144	English	1301	Korean	1495	Sanskrit	1632	Xhosa
1145	Esperanto	1305	Kashmiri	1498	Sindhi	1665	Yoruba
1149	Spanish	1307	Kurdish	1501	Sangho	1684	Chinese
1150	Estonian	1311	Kirghiz	1502	Serbo-Croatian	1697	Zulu
1151	Basque	1313	Latin	1503	Singhalese	1703	Ikke angivet
1157	Persian	1326	Lingala	1505	Slovak		
1165	Finnish	1327	Laothian	1506	Slovenian		
1166	Fiji	1332	Lithuanian	1507	Samoaan		
1171	Faroese	1334	Latvian; Lettish	1508	Shona		
1174	French	1345	Malagasy	1509	Somali		
1181	Frisian	1347	Maori	1511	Albanian		
1183	Irish	1349	Macedonian	1512	Serbian		

---

## Børnesikring/Liste over områdekoder

<b>Kode</b>	<b>Område</b>	<b>Kode</b>	<b>Område</b>	<b>Kode</b>	<b>Område</b>	<b>Kode</b>	<b>Område</b>
2044	Argentina	2174	Frankrig	2362	Mexico	2184	Storbritannien
2047	Australien	2376	Holland	2390	New Zealand	2499	Sverige
2057	Belgien	2254	Italien	2379	Norge	2528	Thailand
2070	Brasilien	2248	Indien	2427	Pakistan	2109	Tyskland
2079	Canada	2238	Indonesien	2436	Portugal	2046	Østrig
2090	Chile	2276	Japan	2489	Rusland		
2115	Danmark	2092	Kina	2086	Schweiz		
2165	Finland	2304	Korea	2501	Singapore		
2424	Filippinerne	2363	Malaysia	2149	Spanien		

---

# Indeks

## A

A/V SYNC 28  
AAC-fil 7  
AUDIO 26  
AUDIO DRC 28  
AUDIO SETUP 28

## B

BACKGROUND 28  
BASS CUT 38  
Batterier 16  
BLACK LEVEL 27  
BLUETOOTH 33  
Børnelås 45

## C

COLOR SYSTEM 17, 27

## D

DATA CD 7  
DATA DVD 7  
Demonstration 17  
Diasshow 19  
DJ EFFECT 39  
DOWNMIX 28  
DVD VIDEO 7

## F

Fast station 33  
Fjernbetjening 13  
FM MODE 32

## G

Gentag afspilning 24

## J

JPEG-fil 7

## K

Karaoke 42  
Nøglekontrol 43  
SCORE MODE 28, 43  
VOCAL FADER 42

## L

LANGUAGE SETUP 26  
Liste over sprogkoder 58  
Lydeffekt 38

## M

MEDIA MODE 18  
MEGA BASS 38  
MENU 26  
Menuen Opsætning 26  
MP3-fil 7  
MPEG4-fil 7  
MULTI-DISC RESUME 22, 28  
Multisessionsdisk 8

## N

NFC 12, 35  
NFC Easy Connect 36  
Normal afspilning 22

## O

Opdatering 45  
OSD 26

## P

PARENTAL CONTROL 24, 28  
Party Chain 40  
Party Light 43  
PAUSE MODE 27  
PBC-afspilning 21  
PHOTO EFFECT 27  
PHOTO INTERVAL 27  
Programafspilning 23

## Q

QUICK-opsætning 16

## R

RESET 28, 51

## S

SCREEN SAVER 28  
Sprog/lyd 21  
Strømsparetilstand 17  
SUBTITLE 21, 26  
SYSTEM SETUP 28

## T

Timer 43  
TRACK SELECTION 28  
TV TYPE 27

## U

Understøttede diske/  
filer 7  
Ur 17  
USB-enheder 9, 18, 29  
USB-hukommelse 19  
USB-overførsel 29  
Analog overførsel 31  
Bithastighed 29  
REC1-overførsel 29, 31  
Sletning 31  
Synkroniseret  
overførsel 29, 31

## V

VIDEO SETUP 27  
Vilkårlig afspilning 22  
Vinkler 21  
Visning af oplysninger 25  
Skærmpanel 26  
TV-skærm 25

## W

WMA-fil 7

## X

Xvid-fil 7



<http://www.sony.net/>



\* 4 5 6 4 6 8 1 1 3 \* (1)