

Višekanalni AV prijemnik

Uputstvo za upotrebu

UPOZORENJE

Da biste umanjili rizik od požara ili strujnog udara, ne izlažite uređaj kiši ili vlazi.

Da biste umanjili rizik od požara, ne prekrivajte ventilacioni otvor uređaja novinama, stolnjacima, zavjesama itd. Ne izlažite uređaj izvorima otvorenog plamena (na primjer upaljenim svijećama).

Da biste smanjili rizik od požara ili strujnog udara, ne izlažite uređaj kapađu ili zapljuskivanju i ne postavljajte na uređaj predmete ispunjene vodom, kao što su vaze.

Ne postavljajte uređaj u skučen prostor, kao što je policia za knjige ili ugradni ormarić.

Kako se glavni utikač koristi za isključivanje uređaja iz mrežnog napajanja, priključite uređaj na lako dostupnu utičnicu naizmjenične struje. Ako primijetite neku nepravilnost u radu uređaja, odmah izvucite glavni utikač iz utičnice za napajanje naizmjeničnom strujom.

Ne izlažite baterije ili uređaje koji sadrže baterije visokim temperaturama, na primjer sunčevoj svjetlosti i vatri.

Uređaj nije isključen iz mreže za napajanje sve dok je povezan s utičnicom za napajanje naizmjeničnom strujom, čak i ako je sam uređaj isključen.

Prekomjerni zvučni pritisak iz slušalica i zvučnika može dovesti do gubitka sluha.



Ovim simbolom korisnik se upozorava na prisustvo zagrijane površine koja može biti vruća ako se dodirne tokom normalnog rada.

Za korisnike u SAD-u

Podaci o uređaju

Broj modela i serijski brojevi se nalaze na stražnjem dijelu uređaja. Upišite te brojeve u predviđena mjesta ispod. Navedite ih svaki put kada pozivate vašeg prodavca Sony uređaja povodom ovog proizvoda.

Model br. _____

Serijski br. _____



Ovaj simbol upozorava korisnika na prisustvo neizoliranog "opasnog napona" unutar kućišta uređaja koji može biti dovoljne snage da proizvede rizik od strujnog udara.



Ovaj simbol upozorava korisnika na prisustvo važnih uputstava za upotrebu i održavanje (servisiranje) u dokumentaciji koja dolazi uz ovaj uređaj.

Važna sigurnosna uputstva

- 1) Pročitajte ova uputstva.
- 2) Čuvajte ova uputstva.
- 3) Obratite pažnju na sva upozorenja.
- 4) Pridržavajte se svih uputstava.
- 5) Ne koristite ovaj uređaj blizu vode.
- 6) Čistite isključivo suvom tkaninom.
- 7) Ne blokirajte ventilacione otvore. Postavite uređaj u skladu sa uputstvima proizvođača.
- 8) Ne postavljajte uređaj blizu toplotnih izvora kao što su radijatori, grijači, pećnice ili drugi uređaji (uključujući pojačala) koji proizvode toplotu.

- 9) Ne zanemarujte bezbjednosnu funkciju polarizovanog ili uzemljenog utikača. Polarizirani utikač ima dva jezička pri čemu je jedan veći od drugog. Uzemljeni utikač ima dva jezička i treći pin za uzemljenje. Široki jezičak ili treći pin su napravljeni radi vaše sigurnosti. Ukoliko isporučeni utikač ne odgovara vašoj utičnici obratite se električaru radi zamjene stare utičnice.
- 10) Zaštitite kabl za napajanje od gaženja ili nagnječenja naročito kod utikača, razvodnih kutija i na mjestu izlaska iz uređaja.
- 11) Koristite samo dodatke/pribor koje je odredio proizvođač.
- 12) Koristite samo na polici sa točkicama, postolju, tronošcu, nosaču ili stolu koje je odredio proizvođač ili koji se prodaju sa uređajima. Ukoliko koristite policu sa točkicama budite oprezni kada pomjerate policu sa uređajem kako biste izbjegli oštećenja uslijed prevrtanja.



- 13) Isključite uređaj tokom grmljavine ili ukoliko uređaj nećete koristiti duži vremenski period.
- 14) Sve popravke treba da vrše kvalifikovani serviseri. Popravka je potrebna kada je uređaj oštećen na bilo koji način, recimo kada se ošteti kabl za napajanje ili utikač, kada se po uređaju prospe tečnost ili kada nešto dospije u uređaj, kada se uređaj izloži kiši ili vlazi, kada ne radi normalno ili ukoliko ga ispustite.

Sljedeća FCC izjava odnosi se samo na verziju ovog modela proizvedenog za prodaju u SAD. Moguće je da druge verzije nisu usklađene sa tehničkim zahtjevima FCC-a.

NAPOMENA:

Ova oprema je testirana i utvrđeno je da je u skladu sa ograničenjima za digitalne uređaje klase B prema poglavlju 15 pravilnika Federalne komisije za komunikacije. Ta ograničenja su kreirana da ponude odgovarajuću zaštitu od štetnih smetnji do kojih može doći u kućnom okruženju. Ova oprema stvara, koristi i može emitirati energiju u području radijskih frekvencija i ukoliko se ne postavi i koristi prema uputstvima može prouzrokovati štetne smetnje kod radijskih komunikacija. Međutim, nema garancije da se smetnje neće pojaviti ukoliko se uređaj postavi na odgovarajući način. Ukoliko ovaj uređaj uzrokuje štetne smetnje radijskom ili televizijskom prijemu, što može da se utvrdi gašenjem i ponovnim paljenjem uređaja, korisniku se savjetuje da pokuša ispraviti smetnje preduzimanjem jedne ili više od sljedećih mjera:

- Preusmjerite ili premjestite prijemnu antenu.
- Povećajte udaljenost između opreme i prijemnika.
- Povežite opremu sa utičnicom koja je na različitom strujnom kolu od onoga na kome je prijemnik.
- Obratite se za pomoć prodavcu ili iskusnom radio/TV serviseru.

OPREZ

Upozoravamo vas da bilo kakve izmjene ili modifikacije koje nisu izričito odobrene u ovom uputstvu mogu vaše ovlaštenje za korištenje ove opreme učiniti nevažećim.

Za priključivanje na host računare i/ili periferne uređaje moraju se koristiti odgovarajuće zaštićeni i uzemljeni kablovi i priključci kako bi bila zadovoljena FCC ograničenja za zračenje.

Da biste smanjili rizik od električnog udara, kabl zvučnika treba biti povezan na uređaj i zvučnike u skladu s uputama koje slijede.

- 1) Iskopčajte napojni kabl iz utičnice.
- 2) Skinite 10 do 15 mm izolacije s kabla zvučnika.
- 3) Pažljivo povežite kabl zvučnika s uređajem i zvučnicima tako da rukom ne dodirujete jezgru kabla. Također iskopčajte kabl za napajanje naizmjeničnom strujom iz glavne utičnice prije iskopčavanja kabla zvučnika iz uređaja i zvučnika.

Za korisnike u Kanadi

Za priključivanje na host računare i/ili periferne uređaje moraju se koristiti odgovarajuće zaštićeni i uzemljeni kablovi i priključci.

Za korisnike u Evropi



Odlaganje stare električne i elektronske opreme (vrijedi u Evropskoj Uniji i drugim evropskim zemljama koje imaju sisteme odvojenog prikupljanja otpada)

Ovaj simbol na proizvodu ili njegovom pakovanju označava da se uređaj ne smije tretirati kao kućni otpad. Zapravo, uređaj treba odložiti na odgovarajuće mjesto za reciklažu električne i elektroničke opreme. Pravilnim odlaganjem ovog proizvoda pomažete u sprečavanju potencijalnih negativnih posljedica na okruženje i ljudsko

zdravlje, koje mogu nastati zbog neadekvatnog odlaganja ovog proizvoda. Recikliranjem materijala pomaže se očuvanje prirodnih resursa. Za više informacija o recikliranju ovog proizvoda obratite se vašoj gradskoj upravi, komunalnoj službi ili prodavnici u kojoj ste kupili proizvod.



Odlaganje potrošenih baterija (vrijedi u Evropskoj Uniji i drugim evropskim zemljama koje imaju sisteme odvojenog odlaganja otpada)

Ovaj simbol na bateriji ili pakovanju označava da se baterija koja se isporučuje sa ovim proizvodom ne smije tretirati kao kućni otpad. Na određenim baterijama ovaj simbol se može pojaviti u kombinaciji s nekim hemijskim simbolom. Hemijski simboli za živu (Hg) ili olovo (Pb) se dodaju ako baterija sadrži više od 0,0005% žive ili 0,004% olova. Pravilnim odlaganjem ovih baterija pomažete sprečavanje potencijalno negativnih posljedica na okruženje i ljudsko zdravlje, koje mogu nastati zbog neadekvatnog odlaganja baterija. Recikliranjem materijala pomaže se očuvanje prirodnih resursa.

U slučaju proizvoda koji zbog sigurnosti, učinkovitosti ili integriteta podataka zahtijevaju stalnu povezanost s ugrađenom baterijom, takvu bateriju treba zamijeniti isključivo kvalificirano servisno osoblje. Da biste bili sigurni da će baterija biti odložena na odgovarajući način, predajte proizvod na kraju njegovog životnog vijeka na odgovarajuće mjesto za recikliranje električne i elektroničke opreme.

Za sve druge baterije pogledajte poglavlje o bezbjednom uklanjanju baterije iz proizvoda. Predajte bateriju na odgovarajuće mjesto za prikupljanje i recikliranje potrošenih baterija.

Za više informacija o recikliranju ovog proizvoda ili baterije obratite se vašoj gradskoj upravi, komunalnoj službi ili prodavnici u kojoj ste kupili proizvod.

Napomena za korisnike: sljedeće informacije vrijede samo za opremu što se prodaje u zemljama koje primjenjuju direktive EU.

Ovaj proizvod je proizveden od strane ili u ime kompanije Sony Corporation, 1-7-1 Konan Minato-ku Tokyo, 108-0075 Japan. Pitanja u vezi sa usaglašenošću proizvoda sa propisima Evropske unije treba uputiti ovlaštenom predstavniku na adresi Sony Deutschland GmbH, Hedelfinger Strasse 61, 70327 Stuttgart, Germany. Za sva pitanja o servisu ili garanciji pogledajte adrese naznačene u posebnom servisnom ili garantnom listu.

Za korisnike u Australiji



Odlaganje stare električne i elektronske opreme (vrijedi u Evropskoj Uniji i drugim evropskim zemljama koje imaju sisteme odvojenog prikupljanja otpada)

Informacije o ovom priručniku

- Upute u ovom priručniku date su za model STR-DH540. Broj modela nalazi se u donjem desnom uglu prednje ploče. Ilustracije korištene u uputstvu date su za evropski model i mogu se razlikovati od vašeg modela. Sve razlike u radu u uputstvu su označene sa “samo evropski model”.
- Uputama u ovom priručniku opisuju se rad s prijemnikom uz pomoć isporučenog daljinskog upravljača. Možete koristiti i dugmad ili komande na prijemniku ako imaju slične ili iste nazive kao komande na daljinskom upravljaču.

O autorskim pravima

U ovom prijemniku se koriste Dolby* Digital i Pro Logic Surround, te DTS** Digital Surround System.

- * Proizvedeno pod licencom kompanije Dolby Laboratories. Dolby, Pro Logic i simbol duplog D su zaštićeni znakovi kompanije Dolby Laboratories.
- ** Proizvedeno po licenci prema patentima SAD br. 5.956.674; 5.974.380; 6.226.616; 6.487.535; 7.212.872; 7.333.929; 7.392.195; 7.272.567 i ostalim američkim i svjetskim patentima, izdanim ili na čekanju. DTS-HD, simbol, i DTS-HD skupa sa simbolom su registrirani zaštićeni znakovi kompanije DTS Inc. Proizvod sadrži softver. © DTS, Inc. Sva prava zadržana.

U ovom prijemniku se koristi tehnologija multimedijskog interfejsa visoke rezolucije (HDMI™).

Izrazi HDMI i HDMI High-Definition Multimedia Interface (Multimedijski interfejs visoke rezolucije), te logotip HDMI-ja su zaštićeni znakovi ili registrirani zaštićeni znakovi organizacije HDMI Licensing LLC u SAD-u i drugim zemljama.

iPhone, iPod, iPod classic, iPod nano i iPod touch su zaštićeni znakovi kompanije Apple Inc., registrirani u SAD i drugim zemljama.

Svi ostali zaštićeni znakovi i registrirani zaštićeni znakovi su zaštićeni znakovi njihovih vlasnika. Znakovi TM i ® nisu specificirani u ovom dokumentu.

“Made for iPod” i “Made for iPhone” znači da je neki elektronski pribor dizajniran posebno za povezivanje sa uređajem iPod ili iPhone, navedenim redoslijedom, te da ga je proizvođač certificirao u znak ispunjavanja standarda učinkovitosti koje definira kompanija Apple.

Kompanija Apple nije odgovorna za rad tog uređaja ili njegovu usaglašenost sa sigurnosnim ili regulatornim standardima. Imajte na umu da korištenje pribora s uređajem iPod ili iPhone može uticati na učinkovitost bežične mreže.

Windows Media je registrirani zaštićeni znak ili zaštićeni znak kompanije Microsoft Corporation u SAD-u i/ili drugim zemljama.

Ovaj proizvod je zaštićen određenim pravima na intelektualnu svojinu Microsoft korporacije. Korištenje ili distribucija ovakve tehnologije van ovog proizvoda zabranjena je bez odgovarajuće licence Microsoft-a ili ovlaštene Microsoft podružnice.

MPEG Layer-3 tehnologija za kodiranje zvuka i patenti koje su licencirale kompanije Fraunhofer IIS i Thomson.

“x.v.Color (x.v.Colour)” i “x.v.Color (x.v.Colour)” su zaštićeni znakovi kompanije Sony Corporation.

“BRAVIA” je zaštićeni znak kompanije Sony Corporation.

“PlayStation” je registrirani zaštićeni znak kompanije Sony Computer Entertainment Inc.

“WALKMAN” je registrirani zaštićeni znak kompanije Sony Corporation.

MICROVAULT je zaštićeni znak kompanije Sony Corporation.

InstaPrevueTM je zaštićeni znak ili registrirani zaštićeni znak kompanije Silicon Image, Inc. u Sjedinjenim Američkim Državama i drugim zemljama.

Sadržaj

Informacije o ovom priručniku	5
Priloženi dodaci	9
Opis i pozicije dijelova	10
Početak rada	17
Veze	
1: Instaliranje zvučnika	19
2: Povezivanje zvučnika	20
3: Povezivanje TV-a	21
4a: Povezivanje video opreme	22
4b: Povezivanje audio opreme	26
5: Povezivanje antena	27
6: Povezivanje kabla za napajanje naizmjeničnom strujom (glavni vod)	27
Priprema prijemnika	
Uključivanje prijemnika	28
Postavljanje prijemnika pomoću funkcije Easy Setup	28
Vodič za rad s prikazom (OSD) na ekranu	30
Osnovne operacije	
Reprodukcija putem ulazne opreme	31
Povezivanje iPod/iPhone-a	33
Reproduciranje sa USB uređaja ...	36
Operacije s biračem kanala	
Slušanje FM/AM radija	39
Postavljanje FM/AM radio stanica (Preset Memory)	41
Primanje RDS emitiranja	41
(Samo za modele za Evropu i Australiju)	41
Uživanje u zvučnim efektima	
Odabir zvučnog polja	42
Korištenje funkcije Night Mode	45
Odabir vrste kalibracije	45
Prilagođavanje ekvilajzera	45
Korištenje funkcije Pure Direct ...	46
Vraćanje zvučnih polja na početne postavke	46
“BRAVIA” Sync karakteristike	
Šta je “BRAVIA” Sync?	47
Priprema za “BRAVIA” Sync	47
One-Touch Play	48
System Audio Control	49
System Power-Off	49
Scene Select	50
Home Theatre Control	50
Remote Easy Control	50
Ostali postupci	
Izmjena digitalnog i analognog zvuka (INPUT MODE)	51
Korištenje drugih ulaznih priključaka za zvuk (Audio Input Assign)	51
Vraćanje na fabrički zadane postavke	52
Podešavanje postavki	
Korištenje izbornika Settings	53
Easy Setup	55
Izbornik Speaker Settings	55
Izbornik Audio settings	58
Izbornik HDMI Settings	59
Izbornik Input Settings	60
Izbornik System settings	61
Rad bez upotrebe OSD displeja ...	61

Korištenje daljinskog upravljača

Promjena funkcije dodijeljene dugmetu ulaza	67
Vraćanje dugmadi ulaza na početne vrijednosti	68

Dodatne informacije

Mjere predostrožnosti	69
Rješavanje problema	70
Specifikacije	77
Indeks	79

Priloženi dodaci

- Uputstvo za upotrebu (ovaj priručnik)
- Vodič za brzo postavljanje (1)
- Daljinski upravljač (RM-AAU168) (1)
- Baterije R6 (veličina AA) (2)
- FM žičana antena (1)



- AM petlja-antena (1)



- Optimizacijski mikروفon (ECM-AC2) (1)



Umetanje baterija u daljinski upravljač

Umetnite dvije R6 (veličina AA) baterije (priložene) u daljinski upravljač. Kod umetanja baterija pazite da ispravno uskladite polove baterija.

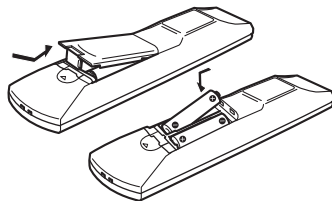

Napomene

- Nemojte ostavljati daljinski upravljač na jako vrućem ili vlažnom mjestu.
- Nemojte koristiti nove baterije skupa sa starima.
- Nemojte miješati manganske baterije s drugim baterijama.
- Nemojte izlagati senzor daljinskog upravljača direktnoj sunčevoj svjetlosti ili rasvjetnim tijelima. Na taj način možete izazvati kvar.
- Ako daljinski upravljač ne namjeravate koristiti duži vremenski period, izvadite baterije kako biste izbjegli moguća oštećenja izazvana curenjem baterija i korozijom.
- Moguće je da će se dugmad daljinskog upravljača vratiti na zadane postavke nakon zamjene baterija. Ako se to desi, ponovo dodijelite funkcije dugmadima ulaza (stranica 67).
- Kada prijemnik više ne reagira na komande daljinskog upravljača, zamijenite baterije.

Opis i pozicije dijelova

Prednja ploča

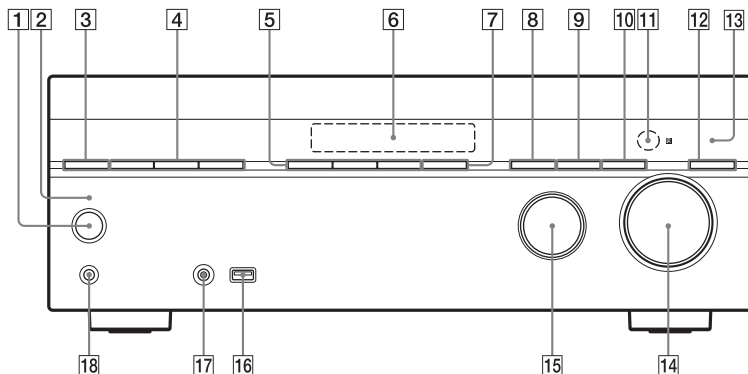

- 1** I/⏻ (uključivanje/stanje pripravnosti) (stranica 28, 40, 46, 52)
- 2** Indikator I/⏻ (uključivanje/stanje pripravnosti)
Svjetli kako slijedi:
Zelena: prijemnik je uključen.
Žuta: prijemnik je u stanju pripravnosti i Opcija "Control for HDMI" (stranica 59) postavljena na "On".
– Funkcija "Pass Through" (stranica 60) postavljena na "On"* ili "Auto".
Lampica se gasi kada je prijemnik u stanju pripravnosti i kada su postavke "Control for HDMI" i "Pass Through" isključene.
* Samo uz modele za SAD, Kanadu i Australiju.
- 3** **SPEAKERS (stranica 20)**
Uzastopno pritisčite kako biste uključili ili isključili sistem zvučnika.
- 4** **TUNING MODE, TUNING +/-**
Pritisnite kako biste upravljali biračem (FM/AM).
Pritisnite TUNING +/- da biste pronašli stanicu.
- 5** **A.F.D./2CH, MOVIE, MUSIC (stranica 42)**
- 6** **Displej prednje ploče (stranica 11)**
- 7** **NIGHT MODE (stranica 45)**
- 8** **INPUT MODE (stranica 51)**
- 9** **DIMMER**
Postavlja osvjetljenje displeja prednje ploče u 3 nivoa.
- 10** **DISPLAY (stranica 67)**
- 11** **Senzor daljinskog upravljača**
Prima signale od daljinskog upravljača.
- 12** **PURE DIRECT (stranica 46)**
- 13** **Indikator PURE DIRECT**
Svjetli kada je aktivirana funkcija Pure Direct.
- 14** **MASTER VOLUME (stranica 32)**
- 15** **INPUT SELECTOR (stranica 29, 32, 51)**
- 16** **ψ (USB) priključak (stranica 26)**
- 17** **Priključak AUTO CAL MIC (stranica 29)**
- 18** **Priključak PHONES**
Povezuje na slušalice.

Indikatori na displeju prednje ploče

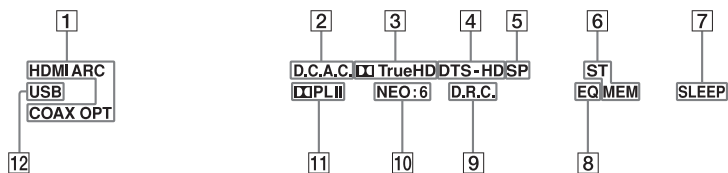

1 Indikator ulaza

Svijetli kao indikator trenutnog ulaza.

HDMI

Prijemnik prepoznaje opremu povezanu na HDMI IN priključak.

ARC

TV ulaz je odabran i prepoznati su signali funkcije Audio Return Channel (ARC).

COAX

Digitalni signal šalje se na COAXIAL priključak (stranica 51).

OPT

Digitalni signal šalje se na OPTICAL priključak (stranica 51).

2 D.C.A.C.

Svijetli kada se primjenjuju mjerni rezultati funkcije "Auto Calibration".

3 Indikator Dolby Digital Surround*

Svijetli putem određenog indikatora kad prijemnik dekodira odgovarajuće signale formata Dolby Digital.

 Dolby Digital

 TrueHD Dolby TrueHD

4 Indikator DTS-(HD)*

Svijetli putem određenog indikatora kad prijemnik dekodira odgovarajuće signale formata DTS.

DTS DTS

DTS-HD DTS-HD

5 SP

Svijetli kada je sistem zvučnika uključen.

6 Indikator biranja

ST

Svijetli kada se prijemnik prebaci na stereo prijem.

MEM

Svijetli kada se funkcija memorije, kao što je Preset Memory (stranica 41) itd., aktivira.

7 SLEEP

Svijetli kada je aktiviran mjerač vremena za isključivanje (stranica 15).

8 EQ

Svijetli kada je aktiviran ekvilajzer.

9 D.R.C.

Svijetli kada je aktivirana kompresija dinamičkog opsega (stranica 59).

10 NEO:6

Svijetli kad je aktivirano DTS Neo:6 Cinema/Music dekodiranje (stranica 43, 44).

11 Indikator Dolby Pro Logic

Svijetli putem određenog indikatora kad prijemnik vrši obradu formata Dolby Pro Logic. Ova tehnologija matricnog surround dekodiranja može poboljšati ulazne signale.

 PL Dolby Pro Logic

 PL II Dolby Pro Logic II

Napomena

Ovi indikatori možda neće svijetliti, zavisno od postavke rasporeda zvučnika.

12 USB



Svijetli kada je prepoznat iPod/iPhone ili USB uređaj.

* Prilikom reprodukcije diska u Dolby Digital ili DTS formatu, provjerite da li ste izvršili digitalno povezivanje, te da INPUT MODE nije postavljen na "Analog" (stranica 51) i da nije odabran "Analog Direct".

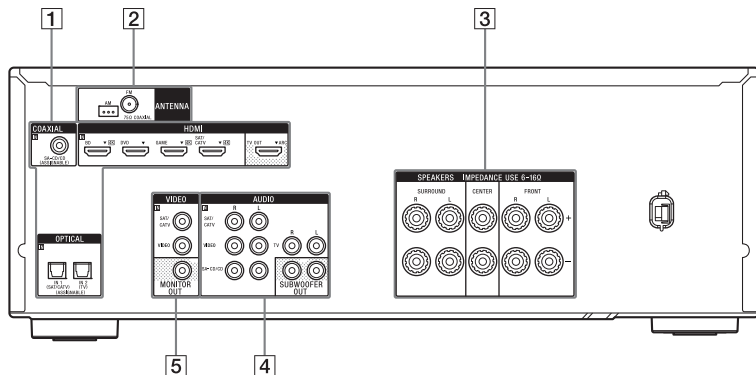

Stražnja ploča



1 Odjeljak DIGITAL INPUT/OUTPUT

-  Priključci HDMI IN/OUT* (stranica 21, 24)
-  Priključci OPTICAL IN (stranica 21, 25)
-  Priključak COAXIAL IN (stranica 26)



2 Odjeljak TUNER

-  Priključak FM ANTENNA (stranica 27)
-  Priključci AM ANTENNA (stranica 27)

3 Odjeljak SPEAKERS (stranica 20)



4 Odjeljak AUDIO INPUT/OUTPUT

-  Bijela (L) Priključci AUDIO IN (stranica 21, 25, 26)
-  Crvena (R)
-  Crno Priključci SUBWOOFER OUT (stranica 20)

5 Odjeljak VIDEO INPUT/OUTPUT (stranica 21, 25)

-  Žuto Priključci VIDEO IN/OUT*

* Morate povezati HDMI TV OUT ili MONITOR OUT priključak na vaš TV da biste gledali odabranu ulaznu sliku (stranica 21).

Daljinski upravljač

Koristite priloženi daljinski upravljač kako biste upravljali prijemnikom i drugom opremom. Daljinski upravljač predviđen je za upravljanje Sony audio/video opremom. Dugmetu ulaza možete promijeniti namjenu kako bi odgovaralo opremi povezanoj s vašim prijemnikom (stranica 67).

RM-AAU168

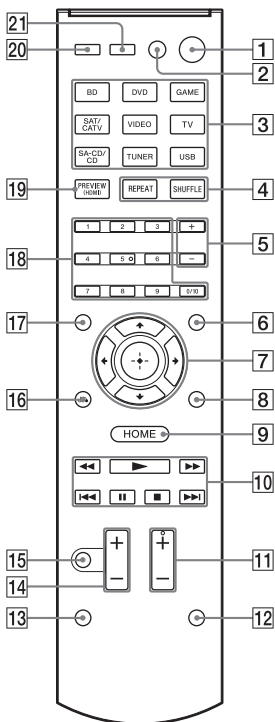

1 I/O (uključivanje/stanje pripravnosti)

Uključivanje prijemnika ili njegovo stavljanje u stanje pripravnosti.

Štednja energije u režimu pripravnosti

Kada su funkcije "Control for HDMI" (stranica 59) i "Pass Through" (stranica 60) postavljene na "Off".

2 TV I/O¹⁾ (uključivanje/stanje pripravnosti)

Uključivanje TV-a ili njegovo stavljanje u stanje pripravnosti.

3 Dugmad ulaza

Odabir opreme koju želite koristiti. Kada pritisnete neko dugme ulaza u stanju pripravnosti, uključuje se prijemnik. Dugmad su predviđena za upravljanje Sony opremom.

4 TOP MENU¹⁾

Otvara ili zatvara glavni izbornik BD-ROM-a ili DVD-a.

REPEAT¹⁾

Uzastopno reproducira numeru ili fasciklu.

POP UP/MENU¹⁾

Otvara ili zatvara skočni-izbornik BD-ROM-a ili izbornik DVD-a.

SHUFFLE¹⁾

Reproducira numeru ili fasciklu nasumičnim redoslijedom.

5 +/-

Odabire fasciklu.

6 AMP MENU

Prikaz izbornika za upravljanje prijemnikom.

7 (+¹⁾, ↑/↓/←/→¹⁾

Pritisnite ↑/↓/←/→ kako biste odabrali stavke izbornika, a zatim pritisnite +¹⁾ kako biste unijeli/potvrdili odabir.

8 OPTIONS¹⁾

Prikazuje i odabire stavke s izbornika opcija.

9 HOME¹⁾

Prikazuje početni izbornik na TV ekranu.

10 ⏪/⏩¹⁾, ⏮/⏭¹⁾, ⏸¹⁾, ⏹¹⁾, ⏹¹⁾

preskoči, naprijed/nazad, reproduciraj, pauziraj, zaustavi operaciju.

TUNING +/-¹⁾

Skeneranje stanice.

D.TUNING

Prelaz na režim direktnog biranja.

PRESET +/-¹⁾

Bira unaprijed postavljene radio stanice ili kanale.

MEM

Pohranjivanje stanice za vrijeme rada birača kanala.

11 SOUND FIELD +/-²⁾

Bira zvučno polje (stranica 42).

12 PURE DIRECT (stranica 46)

13 SLEEP

Postavljanje prijemnika za automatsko isključivanje u definirano vrijeme.

Svaki put kad pritisnete dugme SLEEP, prikaz na displeju se ciklično mijenja:

0:30:00 → 1:00:00 → 1:30:00 →
2:00:00 → OFF

Kada se koristi mjerač vremena za isključivanje, na displeju prednje ploče svijetli indikator "SLEEP".

Savjet

Da biste provjerili koliko je vremena preostalo prije isključivanja prijemnika, pritisnite SLEEP. Preostalo vrijeme pojavljuje se na displeju prednje ploče. Ako opet pritisnete SLEEP, mjerač vremena za isključivanje će biti otkazan.

14 +/-

Istovremeno podešava jačine zvuka svih zvučnika.

15

Privremeno isključivanje zvuka. Ponovo pritisnite dugme kako biste obnovili zvuk.

16 RETURN ¹⁾

Vraća se na prethodni izbornik dok su izbornik ili ekranski vodič prikazani na TV ekranu.

17 DISPLAY¹⁾

Prikaz informacija na displeju prednje ploče.



18 Dugmad s brojkama¹⁾²⁾

Pritisnite da biste

- memorisali/prebacili na memorisane stanice (stranica 41).
- odabrali brojeve numera. Pritisnite 0/10 da biste odabrali numeru br. 10.
- odabir brojeva kanala.

19 PREVIEW (HDMI)

Odabire funkciju "Preview for HDMI". Uključuje pregled "slika u slici" uživo HDMI ulaza priključenih na ovaj prijemnik.

Uzastopno pritisćite / da biste odabrali pregled za svaki HDMI, zatim pritisnite  da biste unijeli/potvrdili odabir.

(Ovu funkciju omogućava tehnologija kompanije Silicon Image InstaPrevue™)

Napomena

Funkcija "Preview for HDMI" je dostupna za HDMI BD, DVD, GAME i SAT/CATV ulaze.

Savjeti

- Ova funkcija ne radi u sljedećim slučajevima.
 - Oprema nije povezana na odgovarajući HDMI ulazni priključak.
 - Oprema povezana na podržani HDMI ulazni priključak, nije uključena.
 - Trenutni ulaz nije HDMI ulaz.
 - Kada je funkcija "Fast View" postavljena na "Off".
 - Kada se na ulaz šalje nepodržani HDMI video format (480i, 576i, 4K, pojedini 3D video signali, pojedini signali video kamere ili VGA signal).
- Pregled slika-u-slici kada se na ulaz šalje 4K ili pojedini 3D video signali.

iPhone CTRL

Prelazi u režim iPod/iPhone upravljanja prilikom korištenja iPod/iPhone-a.

20 AMP

Aktivira rad prijemnika.

21 TV INPUT¹⁾

Odabir ulaznog signala (TV ili video ulaz).

¹⁾ U tabeli na stranici stranica 16 pogledajte informacije o dugmadi koju možete koristiti za kontrolu pojedinog uređaja.

²⁾ Dugmad 5 i SOUND FIELD + imaju taktilnu tačku. Koristite taktilne tačke kao referencu prilikom korištenja prijemnika.

Napomene

- Gornja objašnjenja služe kao primjer.
- Ovisno o modelu vaše povezane opreme, moguće je da neke funkcije objašnjene u ovom odjeljku neće raditi s priloženim daljinskim upravljačem.

Upravljanje drugom Sony opremom

Name	TV	Video rekorder	DVD plejer:	Blu-ray disk plejer:	CD plejer
2 TV I/⏻	●				
4 TOP MENU, REPEAT			●	●	●
POP UP/MENU, SHUFFLE			●	●	●
7 ↕/↔/↔/↔, ⊕	●	●	●	●	
8 OPTIONS	●		●	●	
9 HOME	●	●	●	●	
10 ◀◀/PRESET -, ▶▶/PRESET +	●	●	●	●	●
◀◀/TUNING -, ▶▶/TUNING +	●	●	●	●	●
▶, II, ■	●	●	●	●	●
16 RETURN ↶↷	●		●	●	
17 DISPLAY	●	●	●	●	●
18 Dugmad s brojkama	●	●	●	●	●
21 TV INPUT	●				

Početak rada

Svoju audio/video opremu povezanu na prijemnik možete lako koristiti ako slijedite jednostavne korake navedene u nastavku.

Prije povezivanja kablova zvučnika, obavezno isključite kabl za napajanje naizmjeničnom strujom (glavni vod).

Instaliranje i povezivanje zvučnika (stranica 19, 20)



Provjera veze prikladne za vašu opremu.

Povezivanje TV i video opreme (stranica 21, 22)

Kvalitet slike zavisi od priključka za povezivanje. Pogledajte sliku ispod. Odaberite vezu u skladu s priključcima na vašem uređaju.

Preporučujemo da svoju video opremu povežete preko HDMI veze ako postoje HDMI priključci.

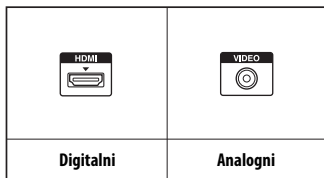

← Slika visokog kvaliteta



Povezivanje audio opreme (stranica 26)



Priprema prijemnika

Pogledajte "6: Povezivanje kablova za napajanje naizmjeničnom strujom (glavni vod)" (stranica 27) i "Uključivanje prijemnika" (stranica 28).



Postavljanje prijemnika

Pogledajte "Postavljanje prijemnika pomoću funkcije Easy Setup" (stranica 28).



Postavljanje postavki izlaza zvuka na povezanim uređajima

Za podešavanje izlaza višekanalnog digitalnog zvuka provjerite postavku digitalnog audio izlaza na povezanoj opremi.

Za Sony Blu-ray Disc plejer provjerite da li su funkcije "Audio (HDMI)", "BD Audio MIX Setting", "Dolby Digital/DTS", "Dolby Digital" i "DTS" postavljene na "Auto", "Off", "Bitstream", "Dolby Digital" i "DTS" navedenim redoslijedom (od 01.08.2012.).

Za PlayStation 3, nakon povezivanja prijemnika HDMI kablom odaberite "Audio Output Settings" u "Sound Settings", te opcije "HDMI" i "Automatic" (s verzijom sistemskog softvera 4.21).

Za više detalja pogledajte uputstva za upotrebu koja ste dobili s povezanom opremom.

Digitalni audio formati koje prijemnik podržava

Digitalni audio formati koje ovaj prijemnik može dekodirati zavise od izlaznih priključaka za digitalni zvuk na povezanoj opremi. Prijemnik podržava sljedeće audio formate.

Audio format [Displej]	Maksimalan broj kanala	Veza između uređaja za reprodukciju i prijemnika	
		COAXIAL/OPTICAL	HDMI
Dolby Digital [DOLBY D]	5.1	○	○
Dolby Digital Plus ^{a)} [DOLBY D +]	7.1 ^{c)}	×	○
Dolby TrueHD ^{a)} [DOLBY HD]	7.1 ^{c)}	×	○
DTS [DTS]	5.1	○	○
DTS 96/24 [DTS 96/24]	5.1	○	○
DTS-HD High Resolution Audio ^{a)} [DTS-HD HR]	7.1 ^{c)}	×	○
DTS-HD Master Audio ^{a)b)} [DTS-HD MA]	7.1 ^{c)}	×	○
Multi Channel Linear PCM ^{a)} [PCM]	7.1 ^{c)}	×	○

a) Audio signali se emitiraju u nekom drugom formatu ako uređaji za reprodukciju ne odgovaraju tom formatu. Za više detalja pogledajte uputstva za upotrebu uređaja za reprodukciju.

b) Signali s frekvencijom uzorkovanja većom od 96 kHz reproduciraju se na 96 kHz ili 88,2 kHz.

c) Signali će se reproducirati kao 5.1-kanalni.

1: Instaliranje zvučnika

Ovaj prijemnik omogućava korištenje sistema od najviše 5.2 kanala (5 zvučnika i 2 subwoofera).

Za potpuno uživanje u višekanalnom surround zvuku poput onoga u kino dvorani potrebno je pet zvučnika (dva prednja zvučnika, centralni zvučnik i dva surround zvučnika) te jedan subwoofer.

Primjer konfiguracije sistema zvučnika

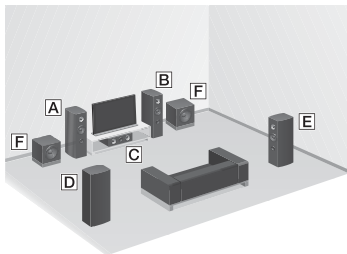

- A** Prednji zvučnik (lijevi)
- B** Prednji zvučnik (desni)
- C** Centralni zvučnik
- D** Surround zvučnik (lijevi)
- E** Surround zvučnik (desni)
- F** Subwoofer

Savjeti

- Ugao **A** trebao bi da bude jednak.

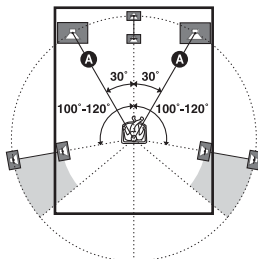

- Budući da subwoofer ne emitira izrazito usmjerene signale, možete ga postaviti gdje god želite.

2: Povezivanje zvučnika

Prije povezivanja kablova zvučnika, obavezno isključite kabl za napajanje naizmjeničnom strujom (glavni vod).

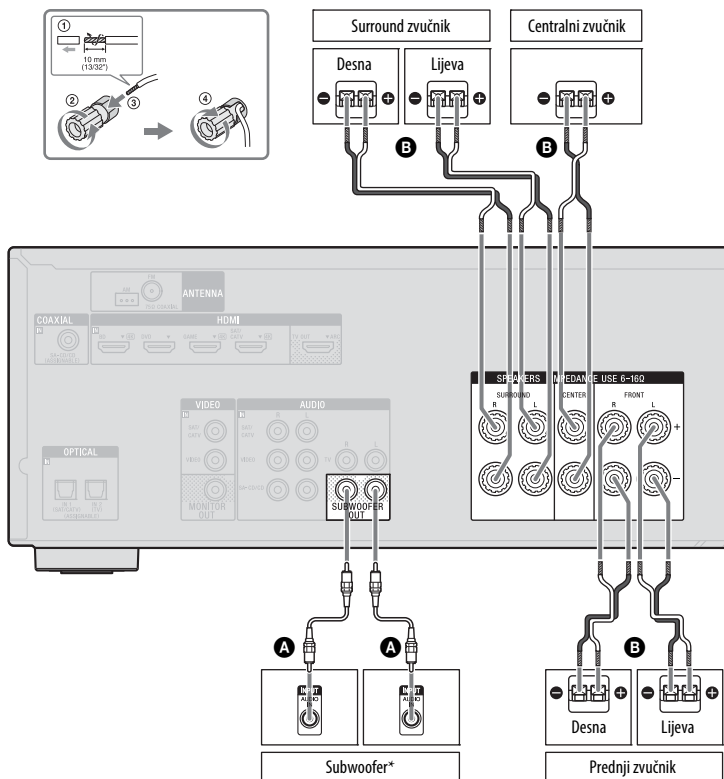

A Mono audio kabl (nije priložen)

B Kabl zvučnika (nije priložen)

* Kad povežete subwoofer koji je opremljen funkcijom automatskog prelaska u režim pripravnosti, isključite tu funkciju dok gledate filmove. Ako je funkcija automatskog prelaska u stanje pripravnosti postavljena na uključeno, subwoofer automatski prelazi u stanje

pripravnosti u zavisnosti od jačine signala koji ulazi u njega pa se zvuk možda neće emitirati.

Napomena

Možete uključiti ili isključiti sistema zvučnika pritiskom na dugme SPEAKERS (stranica 10).

3: Povezivanje TV-a

Odabranu ulaznu sliku možete gledati kada povežete priključke HDMI TV OUT ili MONITOR OUT s TV-om. Prijemnikom možete rukovati koristeći OSD (On-Screen Display) ako priključak HDMI TV OUT povežete na TV.

Prije povezivanja kablova zvučnika, obavezno isključite kabl za napajanje naizmjeničnom strujom (glavni vod).

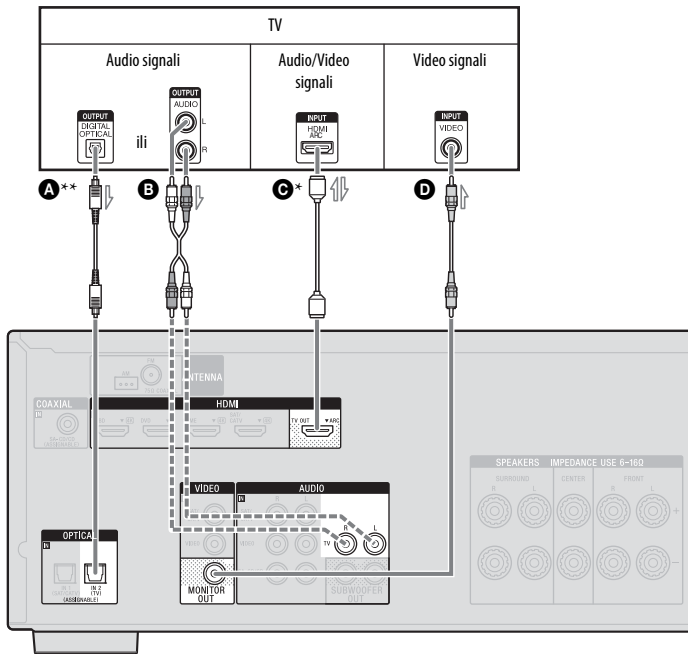

A Digitalni optički kabl (nije priložen)

B Audio kabl (nije priložen)

C HDMI kabl (nije priložen)

Sony preporučuje korištenje HDMI kablova renomiranog proizvođača ili Sony HDMI kablova.

D Video kabl (nije priložen)

— Preporučeno povezivanje

- - - Alternativno povezivanje

Da biste uživali u TV programu uz višekanalni surround zvuk iz prijemnika

- * Ako je vaš TV kompatibilan sa funkcijom Audio Return Channel (ARC), povežite **C**. Obavezno postavite "Control for HDMI" na "On" u izborniku HDMI postavke (stranica 59). Ako želite odabrati audio signal koristeći neki drugi kabl umjesto HDMI kabla (npr., putem optičkog digitalnog ili audio kabla), prebacite režim audio ulaza koristeći funkciju INPUT MODE (stranica 51).
- ** Ako je vaš TV nije kompatibilan sa ARC funkcijom, povežite **A**.

Obavezno isključite zvuk na TV-u ili aktivirajte funkciju utišavanja TV-a.

Napomene

- Povežite TV monitor ili projektor na HDMI TV OUT ili MONITOR OUT priključak prijemnika. Možda nećete moći vršiti snimanje, čak i ako povežete opremu za snimanje.
- Ovisno o statusu veze između TV-a i antene, slika na ekranu TV-a može biti izobličena. Ako je to slučaj, postavite antenu dalje od prijemnika.
- Prilikom povezivanja digitalnih optičkih kablova utaknite utikač ravno u utičnicu dok ne klikne na svoje mjesto.
- Nemojte savijati ili vezati digitalne optičke kablove.

Savjeti

- Svi digitalni audio priključci kompatibilni su s frekvencijama uzorkovanja od 32 kHz, 44,1 kHz, 48 kHz i 96 kHz.
- Kada povežete priključak audio izlaza TV-a na TV IN priključak na prijemniku kako bi se zvuk TV-a emitirao iz zvučnika povezanih na prijemnik, podesite priključak za izlaz zvuka TV-a na "Fixed" ako ga je moguće prebacivati između "Fixed" ili "Variable".

Da biste slušali zvuk sa TV-a

Ako vaš TV ne podržava funkciju System Audio Control, postavite "HDMI Audio Out" na "TV+AMP" u izborniku HDMI postavke (stranica 60).

4a: Povezivanje video opreme

Povezivanje

High-Definition Multimedia Interface (HDMI) je interfejs koji prenosi audio i video signale u digitalnom formatu. Postupke je moguće pojednostaviti povezivanjem opreme kompatibilne sa Sony "BRAVIA" Sync standardom putem HDMI kablova. Pogledajte "BRAVIA" Sync karakteristike" (stranica 47).

Svojstva HDMI-a

- Digitalni audio signal prenesen putem HDMI veze, je moguće reproducirati iz zvučnika povezanih na prijemnik. Taj signal podržava Dolby Digital, DTS i Linear PCM standarde. Za više detalja pogledajte "Digitalni audio formati koje prijemnik podržava" (stranica 18).
- Prijemnik može primati Multi Channel Linear PCM (do 8 kanala) signal sa frekvencijom uzorkovanja od 192 kHz ili manjom putem HDMI veze.
- Prijemnik podržava High Bitrate Audio (DTS-HD Master Audio, Dolby TrueHD), Deep Color (Deep Colour), "x.v.Color (x.v.Colour)" i 4K ili 3D prijenos.
- Da biste uživali u 3D prikazu, spojite TV i video uređaje kompatibilne s 3D tehnologijom (Blu-ray Disc plejer, Blu-ray Disc recorder, PlayStation 3, itd.) na prijemnik pomoću High Speed HDMI kablova, stavite 3D naočale i reproducirajte sadržaj kompatibilan s 3D signalom.
- Da biste uživali u 4K (HDMI BD, GAME i SAT/CATV ulaz) prikazu, spojite TV i video uređaje kompatibilne s 4K tehnologijom (Blu-ray Disc plejer, Blu-ray Disc recorder, itd.) na prijemnik pomoću High Speed HDMI kablova, zatim reproducirajte sadržaj kompatibilan s 4K signalom.

- Možete prikazati HDMI BD, DVD, GAME i SAT/CATV ulaz koristeći slika-u-slici pregled.

Napomene vezane za HDMI povezivanje

- DSD signali Super Audio CD-a nisu ni ulaz ni izlaz.
- Zavisno od TV-a ili video opreme, možda neće biti moguće dobiti 4K ili 3D prikaz.
- Za više detalja pogledajte uputstva za korištenje svakog od povezanih uređaja.

Prilikom povezivanja kablova

- Prije povezivanja kablova zvučnika, obavezno isključite kabl za napajanje naizmjeničnom strujom (glavni vod).
- Nije potrebno povezati sve kablove. Povežite u skladu s dostupnošću priključaka na opremi koju povezujete.
- Koristite HDMI kabl velike brzine prenosa. Ako koristite standardni HDMI kabl, 1080p, Deep Color (Deep Colour), 4K ili 3D slika možda neće biti ispravno prikazani.
- Ne preporučujemo korištenje HDMI-DVI konverzionog kabla. Kada HDMI-DVI konverzioni kabl povežete na DVI-D opremu, može doći do gubitka tona ili slike. Priključite posebne audio kablove ili digitalne vezne kablove, zatim podesite "Audio Input Assign" u izborniku Input Settings (stranica 61) ako se zvuk ne reproducira ispravno.
- Prilikom povezivanja digitalnih optičkih kablova utaknite utikač ravno u utičnicu dok ne klikne na svoje mjesto.
- Nemojte savijati ili vezati digitalne optičke kablove.

Savjet

Svi digitalni audio priključci kompatibilni su s frekvencijama uzorkovanja od 32 kHz, 44,1 kHz, 48 kHz, i 96 kHz.

Ako želite priključiti nekoliko digitalnih uređaja, a ne možete pronaći slobodan ulaz

Pogledajte "Korištenje drugih ulaznih priključaka za zvuk (Audio Input Assign)" (stranica 51).

Povezivanje opreme pomoću HDMI priključaka

Ako vaš uređaj nema HDMI priključak, pogledajte stranica 25.

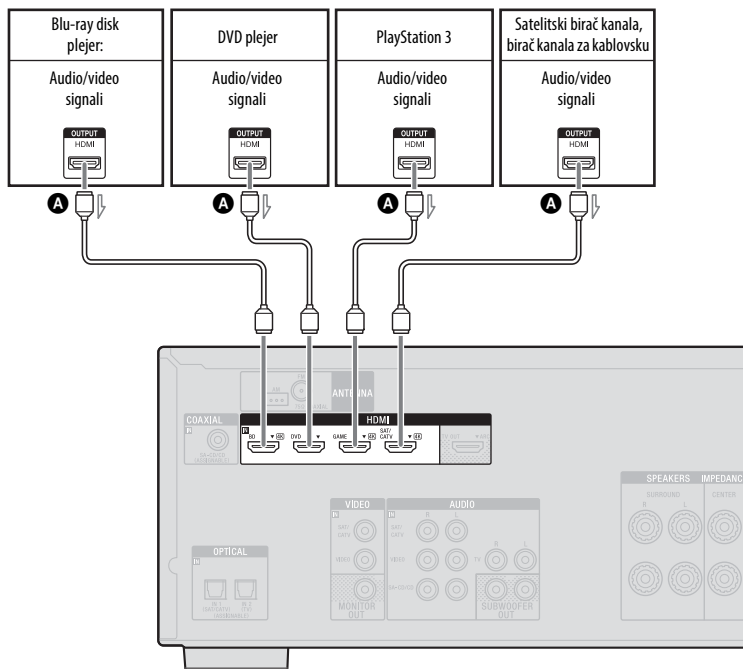

A HDMI kabl (nije priložen)

Sony preporučuje korištenje HDMI kabela renomiranog proizvođača ili Sony HDMI kabela.

Povezivanje opreme pomoću priključaka koji nisu HDMI priključci

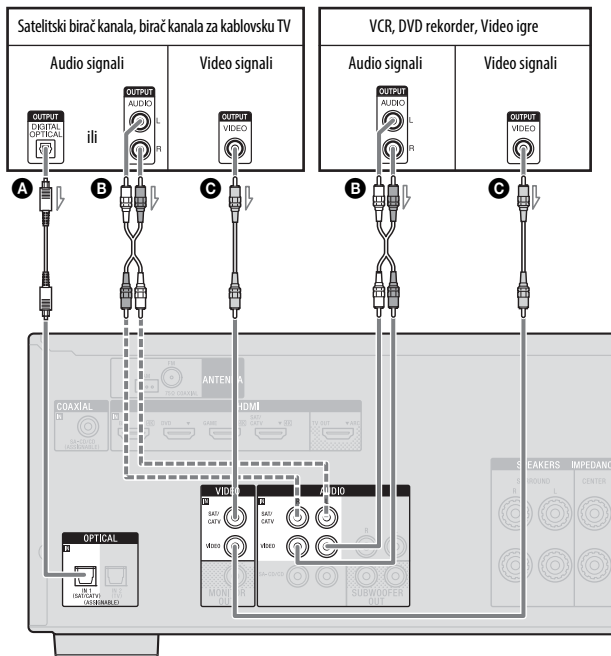

- A** Digitalni optički kabl (nije priložen)
- B** Audio kabl (nije priložen)
- C** Video kabl (nije priložen)

———— Preporučeno povezivanje
 - - - - - Alternativno povezivanje

Napomena

Obavezno promijenite zadane postavke ulaznog dugmeta VIDEO na daljinskom upravljaču kako biste mogli koristiti to dugme za upravljanje DVD rekorderom. Za detalje pogledajte "Promjena funkcije dodijeljene dugmetu ulaza" (stranica 67).

4b: Povezivanje audio opreme

Povezivanje Super Audio CD plejera, CD plejera

Prig povezivanja kablova zvučnika, obavezno isključite kabl za napajanje naizmjeničnom strujom (glavni vod).

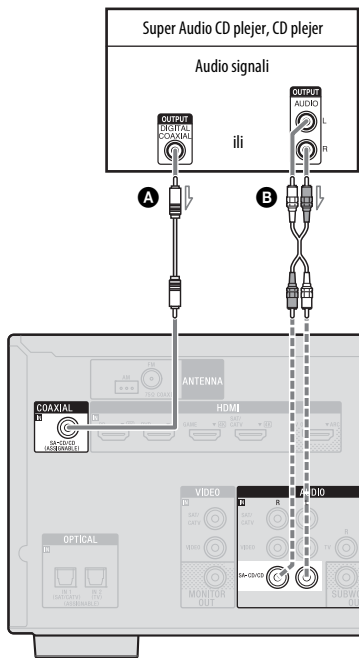

- A** Digitalni koaksijalni kabl (nije priložen)
- B** Audio kabl (nije priložen)

———— Preporučeno povezivanje
----- Alternativno povezivanje

Povezivanje iPod, iPhone, USB uređaja

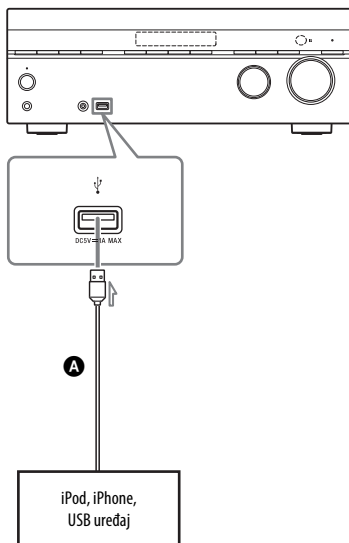

- A** USB kabl (nije priložen)

5: Povezivanje antena

Prije povezivanja antena, obavezno isključite kabl iz napajanja (mrežna utičnica).

AM petlja-antena (priložena)

FM žičana antena (priložena)

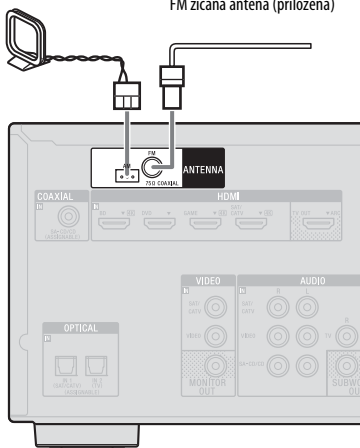

Napomene

- Da biste spriječili preuzimanje šuma, držite AM okvirnu antenu dalje od prijemnika i ostale opreme.
- Pazite da u potpunosti razvučete FM žičnu antenu.
- Nakon povezivanja FM žičane antene, držite ju što je moguće više horizontalno.

6: Povezivanje kabla za napajanje naizmjeničnom strujom (glavni vod)

Uključite kabl za napajanje naizmjeničnom strujom (glavni vod) na zidnu utičnicu.

Kabl za napajanje naizmjeničnom strujom (glavni vod)

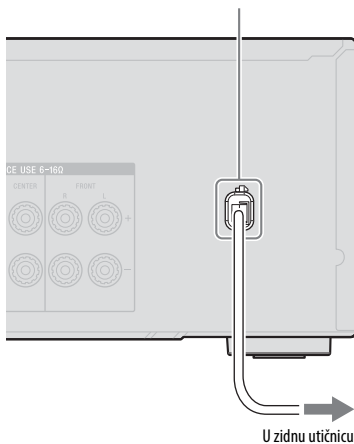

Uključivanje prijemnika

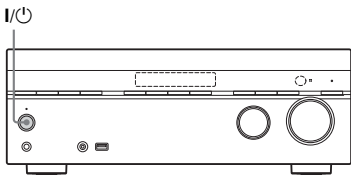

Pritisnite I/⏻ da biste uključili prijemnik.

Prijemnik možete uključiti i pomoću tipke I/⏻ na daljinskom upravljaču. Kad isključite prijemnik, ponovo pritisnite I/⏻. “STANDBY” bljeska na displeju prednje ploče. Nemojte iskopčavati napojni kabl (iz mrežne utičnice) dok bljeska znak “STANDBY”. Na taj način možete izazvati kvar.

Postavljanje prijemnika pomoću funkcije Easy Setup

Osnovne postavke prijemnika možete jednostavno podesiti rukujući prijemnikom prema uputama na TV ekranu. Prebacite ulaz TV-a u ulaz na koji je priključen prijemnik.

Kad prvi put uključite prijemnik ili nakon inicijalizacije prijemnika, ekran funkcije Easy Setup prikazuje se na TV-u. Nastavite tako da postavite prijemnik u skladu s uputstvima na ekranu funkcije Easy Setup.

Pomoću ekrana Easy Setup možete podesiti sljedeće funkcije.

- Language
- Speaker Settings

Napomene za Speaker Settings (Auto Calibration)

Ovaj prijemnik je opremljen funkcijom DCAC (Digital Cinema Auto Calibration) koja omogućava automatsku kalibraciju kako slijedi:

- Provjera veze između uređaja za reprodukciju i prijemnika.
- Podešavanje nivoa zvučnika.
- Mjerenje udaljenosti svakog zvučnika od prostora za sjedenje*.
- Mjerenje veličine zvučnika*.
- Mjerenje frekvencijskih karakteristika (EQ)*.

* Rezultati mjerenja se ne iskorištavaju kad je odabrano “Analog Direct”.

DCAC je projektovan da osigura odgovarajući balans zvuka u vašoj prostoriji. Međutim, nivo zvučnika možete podesiti i ručno, u skladu sa svojim preferencijama. Za više detalja pogledajte “Test Tone” (stranica 58).

Prije izvršavanja automatske kalibracije

Prije izvršavanja automatske kalibracije, provjerite stavke koje slijede.

- Podesite i povežite zvučnike (stranica 19, 20).
- Isključivo povežite priloženi optimizacijski mikrofoni na priključak AUTO CAL MIC. Ne povezujte bilo koji drugi mikrofoni na ovaj priključak.
- Uvjerite se da izlaz zvučnika nije postavljen na “SPK OFF” (stranica 10).
- Iskopčajte slušalice.
- Uklonite sve prepreke koje se možda nalaze između optimizacijskog mikrofona i zvučnika kako biste izbjegli greške u mjerenju.
- Ostvarite precizna mjerenja osiguravanjem tihog okruženja bez buke.

Napomene

- Zvučnici emitiraju veoma jak zvuk tokom kalibracije i nije moguće prilagođavanje glasnoće. Vodite računa o susjedima i prisutnoj djeci.
- Ako je funkcija utišavanja aktivirana prije automatske kalibracije, automatski će biti isključena.
- Precizna mjerenja i automatska kalibracija možda neće biti mogući kada se koriste posebne vrste zvučnika kao što su dipolni zvučnici.

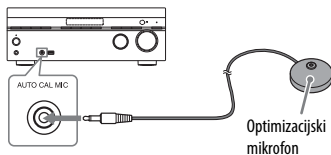
Za postavljanje funkcije Auto Calibration

- 1 Povežite priloženi optimizacijski mikroskop na priključak AUTO CAL MIC.
- 2 Podesite optimizacijski mikroskop. Postavite optimizacijski mikroskop u svoj prostor za sjedenje, u visini vaših ušiju.

Potvrda postavke aktivnog subwoofera

- Kad je priključen subwoofer, uključite ga i pojačajte zvuk prije aktivacije. Okrenite komandu LEVEL neposredno do središnje tačke.
- Ako priključujete subwoofer koji ima funkciju frekvencije skretnice, postavite vrijednost na maksimum.
- Ako priključujete subwoofer koji ima funkciju automatskog prelaska u stanje pripravnosti, postavite je na "off" (deaktivirano).

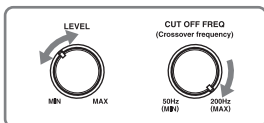
**Napomena**

Zavisno od karakteristika subwoofera koji koristite, vrijednost udaljenosti postavke može se razlikovati od stvarnog položaja.

Kod povezivanja dva subwoofera s prijemnikom

Ako ne možete dobiti tačne mjerne rezultate za funkciju "Auto Calibration", zavisno od okruženja, ili želite izvršiti fina podešavanja, subwoofere možete postaviti ručno. Za više detalja pogledajte stavku "Manual Setup" u izborniku Speaker Settings (stranica 56).

Za otkazivanje funkcije Auto Calibration

Funkcija Auto Calibration bit će otkazana kada učinite nešto od sljedećeg tokom postupka mjerenja:

- Pritisnete I/⏻.
- Pritisnete dugme ulaza na daljinskom upravljaču ili okrenete komandu INPUT SELECTOR na prijemniku.
- Pritisnete .
- Pritisnete SPEAKERS na prijemniku.
- Promjenite glasnoću.
- Povežete slušalice.

Ručno postavljanje prijemnika

Pogledajte "Podešavanje postavki" (stranica 53).

Vodič za rad s prikazom (OSD) na ekranu

Možete prikazati izbornik prijemnika na TV ekranu i odabrati funkciju koju želite koristiti na TV ekranu pritiskom na $\blacktriangle/\blacktriangledown/\blacktriangleleft/\blacktriangleright$ i \oplus na daljinskom upravljaču. Kad počnete upravljati prijemnikom, obavezno najprije pritisnite AMP na daljinskom upravljaču. U suprotnom radnje koje zatim uslijede možda neće biti usmjerene na prijemnik.

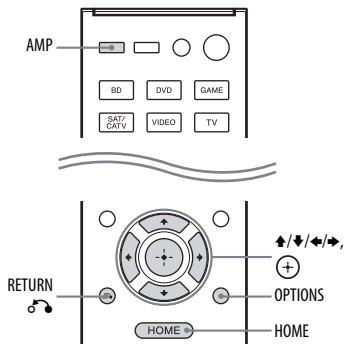

Korištenje izbornika

- 1 Prebacite ulaz TV-a tako da bude prikazan izbornik.**
- 2 Pritisnite HOME.**
Na TV ekranu se prikazuje početni izbornik. Ovisno o TV uređaju, može proći određeno vrijeme prije nego što početni izbornik bude prikazan na ekranu.

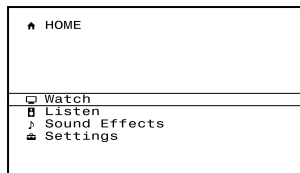

- 3 Uzastopno pritisćite $\blacktriangle/\blacktriangledown$ da biste odabrali izbornik koji želite, a zatim pritisnite \oplus za ulazak u izbornik.**
Na TV ekranu će se pojaviti spisak stavki. Primjer: Kada odaberete "Watch".

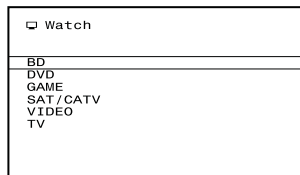

- 4 Uzastopno pritisćite $\blacktriangle/\blacktriangledown$ da biste odabrali stavku izbornika za podešavanje, a zatim pritisnite \oplus za ulazak u stavku izbornika.**
- 5 Ponovite korake 3 i 4 da biste odabrali željeni parametar.**

Savjet

Kad se u donjem desnom dijelu OSD ekrana pojavi stavka "OPTIONS", možete prikazati popis funkcija tako da pritisnete OPTIONS i odaberete povezanu funkciju.

Vraćanje na prethodni ekran

Pritisnite RETURN .

Izlaz iz izbornika

Da biste prikazali početni izbornik, pritisnite HOME, a zatim ponovo pritisnite HOME.

Pregled početnih izbornika

Izbornik	Opis
Watch	Odaberite video izvor koji se šalje prijemniku (stranica 31).
Listen	Odaberite muzički izvor koji se šalje prijemniku (stranica 31). Možete uživati i u FM/AM radiju putem ugrađenog prijemnika (stranica 39).
Sound Effects	Omogućava vam da uživate u dizajniranju zvuka zahvaljujući raznim tehnologijama i funkcijama patentiranim od strane kompanije Sony (stranica 42).
Settings	Podešava postavke prijemnika (stranica 53).

Osnovne operacije

Reprodukcija putem ulazne opreme

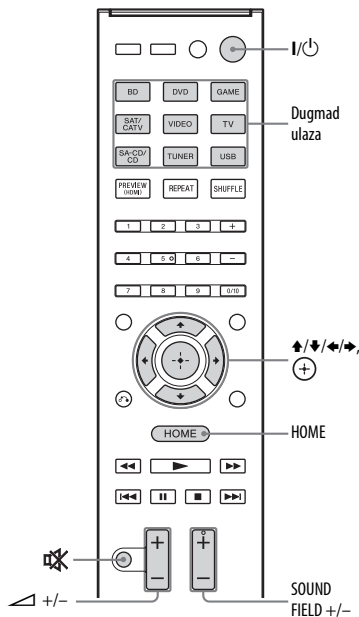

- 1 Pritisnite HOME.**
Na TV ekranu se prikazuje početni izbornik.
- 2 Odaberite "Watch" ili "Listen", a zatim pritisnite \oplus .**
Na TV ekranu će se pojaviti spisak stavki.
- 3 Odaberite uređaj koji želite, a zatim pritisnite \oplus .**
- 4 Uključite uređaj i započnite reprodukciju.**

5 Pritisnite +/- da biste podesili glasnoću.

Također možete koristiti MASTER VOLUME na prijemniku.

6 Pritisnite SOUND FIELD +/- da biste uživali u surround zvuku.

Također možete koristiti A.F.D./2CH, MOVIE ili MUSIC na prijemniku.
Za više detalja pogledajte stranica 42.

Savjeti

- Možete okrenuti točkić za podešavanje INPUT SELECTOR na prijemniku ili pritisnuti dugmad ulaza na daljinskom upravljaču za odabir uređaja koji želite.
- Jačinu zvuka možete podesiti i drukčije, pomoću komande MASTER VOLUME na prijemniku ili dugmeta +/- na daljinskom upravljaču.
Za brzo pojačavanje ili smanjivanje zvuka
 - Brzo okrenite komandu.
 - Pritisnite i držite dugme.Za fino podešavanje
 - Polako okrećite komandu.
 - Pritisnite dugme i odmah ga pustite.

Aktiviranje funkcije utišavanja zvuka

Pritisnite .

Funkcija utišavanja zvuka bit će otkazana kada učinite nešto od sljedećeg:

- Ponovo pritisnete .
- Promijenite glasnoću.
- Isključite prijemnik.
- Izvršite automatsku kalibraciju.

Izbjegavanje oštećenja zvučnika

Prije nego isključite prijemnik, obavezno smanjite jačinu zvuka.

Povezivanje iPod/iPhone-a

Možete uživati u muzičkim sadržajima sa iPod/iPhone-a tako da ga povežete na ψ (USB) priključak prijemnika.

Za detalje o povezivanju iPod/iPhone-a, pogledajte 26.

Kompatibilni iPod/iPhone modeli

Sa ovim prijemnikom možete koristiti sljedeće modele iPod/iPhone-a. Prije korištenja, ažurirajte svoj iPod/iPhone najnovijim softverom.



iPod touch
4th generation



iPod touch
3rd generation



iPod touch
2nd generation



iPod nano
6th generation



iPod nano
5th generation
(video kamera)



iPod nano
4th generation
(video)



iPod nano
3rd generation
(video)



iPod classic



iPhone 4S



iPhone 4



iPhone 3GS



iPhone 3G

Napomene

- Sony ne može preuzeti odgovornost u slučaju da se podaci zapisani na iPod/iPhone uređaju izgube ili oštete prilikom korištenja tog uređaja povezanog na prijemnik.
- Ovaj proizvod posebno je dizajniran za rad s iPod/iPhone uređajem i potvrđeno je da zadovoljava standarde kompanije Apple.

Odabir režima iPod/iPhone upravljanja

Režim iPod/iPhone upravljanja možete odabrati koristeći OSD izbornik ili iPhone CTRL na daljinskom upravljaču. OSD izbornik možete koristiti za pregled sadržaja na iPod/iPhone-u. Takođe možete kontrolisati sve operacije tako da informacije pregledate na displeju prednje ploče kad je TV ugašen.

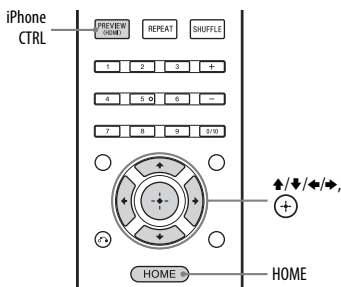

- 1 Pritisnite HOME.**
Na TV ekranu se prikazuje početni izbornik.
- 2 Odaberite "Listen", a zatim pritisnite (+).**
- 3 Odaberite "USB", a zatim pritisnite (+).**
Kada je povezan iPod ili iPhone, oznaka "iPod/iPhone" se pojavljuje na ekranu TV-a.
- 4 Odaberite "Sistem OSD" ili "iPod/iPhone", a zatim pritisnite (+).**

Upravljanje iPod/iPhone-om pomoću režima "System OSD"

- 1 Uvjerite se da je "System OSD" odabran u koraku 4 iz odeljka "Odabir režima iPod/iPhone upravljanja" (stranica 34).**
- 2 Odaberite sadržaj koji želite sa liste sadržaja, zatim pritisnite (+).**
Započinje reprodukcija odabranog sadržaja, a informacije o muzičkim sadržajima se prikazuju na ekranu TV-a.

Za odabir režima reprodukcije

Režim reprodukcije možete promijeniti pomoću OPTIONS na daljinskom upravljaču.

- Repeat: Off/One/All
- Shuffle: Off/Songs/Albums
- Audiobooks: Slower/Normal/Faster

Upravljanje iPod/iPhone-om pomoću režima "iPod/iPhone"

- 1 Uvjerite se da je "iPod/iPhone" odabran u koraku 4 iz odeljka "Odabir režima iPod/iPhone upravljanja" (stranica 34).**
- 2 Odaberite željeni sadržaj koristeći izbornik iPod/iPhone.**
Za detalje o rukovanju iPod/iPhone-om, pogledajte uputstva za upotrebu koje ste dobili s iPod/iPhone-om.

Za upravljanje iPod/iPhone-om pomoću daljinskog upravljača

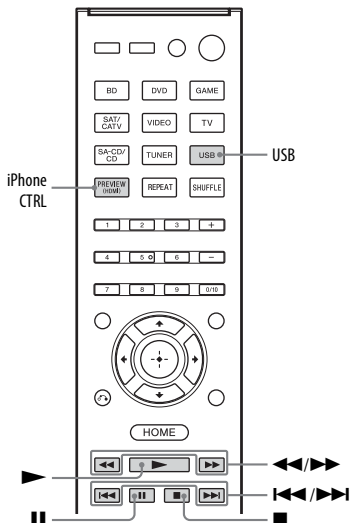

Prije korištenja sljedeće dugmadi, pritisnite dugme USB.

Pritisnite	Rad uređaja
	Pokreće reprodukciju.
	Pauzira reprodukciju.
	Brzo premotava unazad ili unaprijed.
	Prelazi na prethodnu/sljedeću numeru.
iPhone CTRL	Odabire režim iPod/iPhone upravljanja.

Napomene za iPod/iPhone

- iPod/iPhone se puni kada je priključen na prijemnik dok je prijemnik uključen.
- S ovog prijemnika ne možete prebacivati pjesme na iPod/iPhone.
- Nemojte uklanjati iPod/iPhone dok je u radu. Da biste izbjegli oštećenje podataka ili iPod/iPhone uređaja, isključite prijemnik kada priključujete ili uklanjate iPod/iPhone.

Lista poruka za iPod/iPhone

Poruka i objašnjenje

Reading

Prijemnik prepoznaje i čita informacije sa iPod-a ili iPhone-a.

Loading

Prijemnik učitava informacije sa iPod-a ili iPhone-a.

Not supported

Priključen je nepodržani iPod ili iPhone.

No device is connected

iPod ili iPhone nije povezan.

No music

Muzika nije pronađena.

Headphones not supported

Zvuk se ne reproducira na slušalicama kada je iPod ili iPhone povezan.

Reproduciranje sa USB uređaja

Možete uživati u muzičkim sadržajima sa USB uređaja tako da ga povežete na ψ (USB) priključak prijemnika.

Za detalja o povezivanju USB uređaja pogledajte “Povezivanje iPod, iPhone, USB uređaja” (stranica 26).

Formati muzičkih datoteka koje prijemnik može reproducirati su sljedeći:

Format datoteke	Ekstenzije
MP3 (MPEG-1 Audio Layer III)	“.mp3”
AAC*	“.m4a”, “.3gp”, “.mp4”
WMA9 Standard*	“.wma”
WAV	“.wav”

* Prijemnik ne reproducira datoteke šifrirane funkcijom DRM.

Kompatibilni USB uređaji

Sa ovim prijemnikom možete koristiti sljedeće modele Sony USB uređaja.

Verificirani Sony USB uređaj

Naziv proizvođača	Naziv modela
Walkman®	NWZ-S754/S755
	NWZ-E453/E454/E455
	NWZ-E353/E354/E355
	NWZ-B133/B135/B133F/B135F
	NWZ-B142/B143/B142F/B143F
	NWD-E023F/E025F
	NWZ-E435F/E436F/E438F
	NWZ-E343/E344/E345

Naziv proizvođača	Naziv modela
	NWZ-S636F/S638F/S639F
	NWZ-S736F/S738F/S739F
	NWZ-A726/A728/A729/A726B/A728B
	NWZ-A826/A828/A829
	NWZ-W202
	NWZ-X1050/X1060
	NWZ-S744/S745
	NWZ-E443/E444/E445
	NWZ-S543/S544/S545
	NWZ-A844/A845/A846/A847
	NWZ-W252/W253
	NWZ-B152/B153/B152F/B153F
MICROVAULT	USM1GL/2GL/4GL/8GL/16GL
	USM1GLX/2GLX/4GLX/8GLX/16GLX

Napomene

- Prijemnik ne može čitati podatke u NTFS formatu.
- Prijemnik može čitati samo podatke sačuvane na prvoj particiji hard diska.
- Ne postoji garancija za rad sa modelima koji nisu ovdje navedeni.
- Rad nije uvijek zagarantovan čak i kada su u pitanju pomenuti USB uređaji.
- Neke od pomenutih USB uređaja možda nije moguće kupiti u određenim područjima.
- Prilikom formatiranja gornjih modela, formatiranje obavezno obavite koristeći dati model ili namjenski softver za formatiranje za taj model.
- Prilikom povezivanja USB uređaja na prijemnik, pazite da povezivanje izvršite tek nakon nestanka poruke “Creating Library” ili “Creating Database” sa displeja USB uređaja.

Upravljanje USB uređajem

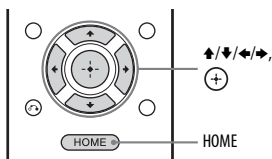

1 Pritisnite HOME.

Na TV ekranu se prikazuje početni izbornik.

2 Odaberite "Listen", a zatim pritisnite (+).

Kada je povezan USB uređaj, oznaka "USB" se pojavljuje na ekranu TV-a.

3 Odaberite "USB", a zatim pritisnite (+).

USB uređajem možete upravljati pomoću daljinskog upravljača prijemnika.

Na ekranu TV-a se prikazuju informacije o muzičkim sadržajima.

Za upravljanje USB uređajem pomoću daljinskog upravljača

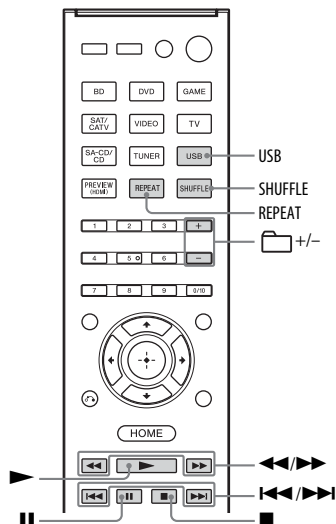

Prije korištenja sljedeće dugmadi, pritisnite dugme USB.

Pritisnite	Rad uređaja
▶	Pokreće reprodukciju.
	Pauzira reprodukciju.
■	Zaustavlja reprodukciju.
◀◀/▶▶	Brzo premotava unazad ili unaprijed.
◀◀/▶▶	Odvodi na prethodnu/ sljedeću datoteku.
📁 +/-	Prelazi na prethodnu/ sljedeću fasciklu.
REPEAT*	Ulazi u režim ponavljanja (Off/One/All/Folder).
SHUFFLE*	Ulazi u režim miješanja (Off/All/Folder).

* Uzastopno pritisnite kako biste odabrali režim reprodukcije.

Napomene o USB uređajima

- Ne uklanjajte USB uređaj tokom rada. Da biste izbjegli oštećenje podataka ili USB uređaja, isključite prijemnik kada povezujete ili uklanjate USB uređaj.
- Nemojte povezivati prijemnik i USB uređaj preko USB koncentratora.
- Može potrajati oko 10 sekundi prije nego što se na displeju prikaže “Reading”, zavisno od vrste povezanog USB uređaja.
- Kada je USB uređaj povezan, prijemnik čita sve datoteke koje se na njemu nalaze. Ako ima mnogo fascikli ili datoteka na USB uređaju, možda će trebati više vremena za dovršavanje čitanja USB uređaja.
- Prijemnik može prepoznati do
 - 256 fascikli (uključujući korjensku “ROOT” fasciklu).
 - 256 audio datoteka za svaku fasciklu.
 - 8 nivoa fascikli (struktura stabla datoteka, uključujući fasciklu “ROOT”).Maksimalni broj audio datoteka i fascikli može se razlikovati ovisno o strukturi datoteka i fascikli.
Ne snimajte druge vrste datoteka i nepotrebne fascikle na USB uređaj.
- Ne može se garantirati kompatibilnost sa svim softverima za šifriranje/pisanje, uređajima i medijima za snimanje. Nekompatibilni USB uređaji mogu uzrokovati buku, prekide u audio reprodukciji ili ih možda neće biti uopšte moguće reproducirati.
- Biće potrebno određeno vrijeme za početak reprodukcije kada je:
 - struktura fascikli izrazito kompleksna.
 - kapacitet memorije prevelik.
- Prijemnik ne mora nužno podržavati sve funkcije koje pruža povezani USB uređaj.
- Redoslijed reprodukcije za prijemnik može se razlikovati od redoslijeda na povezanom USB uređaju.
- Preskaču se fascikle koje ne sadrže audio datoteke.
- Prilikom reprodukcije veoma dugih numera, pojedine operacije mogu uzrokovati odlaganje u reprodukciji.

Lista poruka za USB

Poruka i objašnjenje

Reading

Prijemnik prepoznaje i čita informacije na USB uređaju.

Device error

Memorija USB uređaja nije prepoznata (stranica 36).

Not supported

Povezani USB uređaj nije podržan, nije prepoznat ili je povezan putem USB koncentratora (stranica 36).

No device is connected

USB uređaj nije povezan ili povezani USB uređaj nije prepoznat.

No track

Numere nisu pronađene.

Operacije s biračem kanala

Slušanje FM/AM radija

Možete slušati FM i AM emitiranje putem ugrađenog birača kanala. Prije tog postupka obavezno povežite FM i AM antene s prijemnikom (stranica 27).

Savjet

Skala biranja za direktno biranje kanala prikazana je ispod.

Područje	FM	AM
SAD, Kanada	100 kHz	10 kHz*
Evropa, Australija	50 kHz	9 kHz

* Opseg AM biranja može se promijeniti (stranica 40).

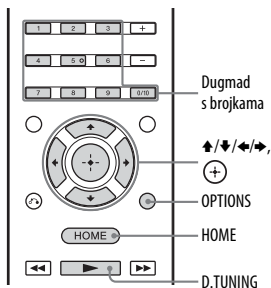

- 1 Odaberite "Listen" na početnom izborniku, a zatim pritisnite (+).
- 2 Odaberite "FM" ili "AM" na izborniku, a zatim pritisnite (+).
Na TV ekranu će se pojaviti lista FM ili AM izbornika.

FM/AM ekran

Svaku stavku na ekranu možete odabrati i njome rukovati pritiskom na $\uparrow/\downarrow/\leftarrow/\rightarrow$ i (+).

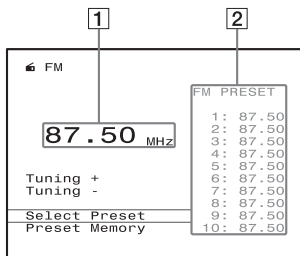

- 1 Oznaka frekvencije (stranica 40)
- 2 Spisak unaprijed postavljениh stanica (stranica 41)

Automatsko biranje stanice (Auto Tuning)

Odaberite "Tuning +" ili "Tuning -", zatim pritisnite (+).

Odaberite "Tuning +" za pretraživanje stanica od niže do više frekvencije, odaberite "Tuning -" za pretraživanje stanica od više do niže frekvencije. Prijemnik zaustavlja pretraživanje kada pronađe neku stanicu.

U slučaju slabog FM stereo prijema

- 1 Odaberite stanicu koju želite slušati pomoću funkcija Auto Tuning, Direct Tuning (stranica 40) ili odaberite unaprijed postavljenu stanicu koju želite (stranica 41).
- 2 Pritisnite OPTIONS.
- 3 Odaberite "FM Mode", a zatim pritisnite (+).
- 4 Odaberite "Mono", a zatim pritisnite (+).

Direktno biranje stanice (Direct Tuning)

Frekvenciju stanice možete unijeti direktno koristeći dugmad s brojkama.

- 1 Pritisnite **D.TUNING**.
- 2 Pritišćite dugmad s brojkama da biste unijeli frekvenciju, a zatim pritisnite **(+)**.

Primjer 1: FM 102,50 MHz

Odaberite 1 ➔ 0 ➔ 2 ➔ 5 (➔ 0*)

Primjer 2: AM 1.350 kHz

Odaberite 1 ➔ 3 ➔ 5 ➔ 0

* Pritisnite 0 samo za modele za Evropu i Australiju.

Savjet

Nakon pronalaska AM stanice, podesite usmjerenost AM okvirne antene za optimalan prijem.

Ako ne možete naći stanicu

Pojavljuje se natpis “- - - . - - MHz” ili “- - - - kHz” i ekran se zatim vraća na trenutnu frekvenciju.

Provjerite da li ste unijeli ispravnu frekvenciju. Ako niste, ponovite korake 1 do 3. Ako i dalje ne možete naći stanicu, moguće je da se ta frekvencija ne koristi u vašem području.

Mijenanje skale AM biranja

(samo modeli za SAD i Kanadu)

Skalu AM biranja možete promijeniti na 9 kHz ili 10 kHz koristeći dugmad na prijemniku.

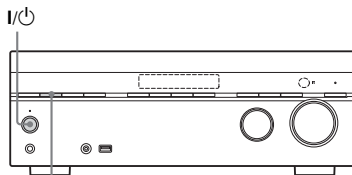

TUNING MODE

- 1 Pritisnite **I/⏻** kako biste isključili prijemnik.
- 2 Držeći pritisnutom stavku **TUNING MODE**, pritisnite **I/⏻** na prijemniku. Trenutni opseg AM biranja se mijenja na 9 kHz (ili 10 kHz). Da biste opseg biranja vratili na 10 kHz (ili 9 kHz), ponovite opisani postupak.

Napomene

- Ovisno o postavkama TV uređaja, može proći određeno vrijeme prije nego što prijemnik promijeni AM opseg biranja.
- Kada promijenite skalu biranja, sve postavljene stanice će biti izbrisane.

Postavljanje FM/AM radio stanica (Preset Memory)

Možete sačuvati do 30 FM i 30 AM stanica kao omiljene stanice.

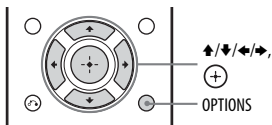

- 1** Odaberite stanicu koju želite postaviti koristeći automatsko biranje (stranica 39) ili direktno biranje (stranica 40).
- 2** Odaberite "Preset Memory", a zatim pritisnite (+).
- 3** Odaberite unaprijed postavljeni broj, a zatim pritisnite (+).
Stanica se pohranjuje kao odabrani unaprijed postavljeni broj.
- 4** Ponovite korake 1 do 3 kako biste pohranili drugu stanicu.
Stanicu možete sačuvati na sljedeći način:
 - AM frekvencijski opseg: AM 1 do AM 30
 - FM frekvencijski opseg: FM 1 do FM 30

Biranje unaprijed postavljene stanice

- 1** Odaberite "FM" ili "AM" na izborniku, a zatim pritisnite (+).
- 2** Odaberite "Select Preset", a zatim pritisnite (+).

- 3** Odaberite unaprijed postavljenu stanicu koju želite, a zatim pritisnite (+).
Dostupni su unaprijed postavljeni brojevi od 1 do 30.

Davanje naziva unaprijed postavljenim stanicama (Name Input)

- 1** Odaberite "FM" ili "AM" na izborniku, a zatim pritisnite (+).
- 2** Odaberite "Select Preset", a zatim pritisnite (+).
- 3** Odaberite unaprijed postavljeni broj koji želite imenovati, pritisnite (+), a zatim pritisnite OPTIONS.
- 4** Odaberite "Name Input", a zatim pritisnite (+).
- 5** Pritišćite ↑/↓ da odaberete znak, a zatim pritisnite ➡.
Poziciju unosa možete pomjerati naprijed i nazad pritiskajući ◀/▶. Možete unijeti naziv do 8 znakova.
- 6** Ponovite korak 5 za unos znakova jedan po jedan, a zatim pritisnite (+).
Naziv koji ste unijeli je registriran.

Primanje RDS emitiranja

(Samo za modele za Evropu i Australiju)

Ovaj prijemnik vam omogućava da koristite sistem radio podataka (RDS) koji dopušta radio stanicama da šalju dodatne informacije skupa sa redovnim signalom programa. Ovaj prijemnik nudi podesne RDS funkcije, kao što je prikazivanje naziva programske usluge. RDS je dostupan samo za FM stanice.*

* Ne omogućavaju sve FM stanice uslugu RDS, niti pružaju istu vrstu usluga. Ako niste upoznati sa RDS uslugama u vašem području, tražite više detalja od vaših lokalnih radio stanica.

Jednostavno odaberite stanicu u FM frekvencijskom opsegu.

Kada se prebacite na stanicu koja pruža RDS usluge, na TV ekranu i displeju prednje ploče će zasvijetliti naziv programske usluge*.

* Ako nema prijema RDS emitiranja, naziv programske usluge neće se pojaviti u prozoru displeja.

Napomene

- Moguće je da RDS neće raditi pravilno ako stanica na koju ste se prebacili ne emitira RDS signal ili ako je taj signal slab.
- Neka slova koja se mogu prikazati na TV ekranu ne mogu se prikazati na displeju prednje ploče.

Savjet

Dok je prikazan naziv programske usluge, možete provjeriti frekvenciju višestrukim pritiskanjem tipke DISPLAY (stranica 67).

Uživanje u zvučnim efektima

Odabir zvučnog polja

Prijemnik može proizvesti višekanalni surround zvuk. Možete odabrati jedno od optimiziranih zvučnih polja od unaprijed programiranih zvučnih polja koja pruža prijemnik.

- 1 Odaberite "Sound Effects" iz početnog izbornika, a zatim pritisnite (+).**
- 2 Odaberite "Sound Field", a zatim pritisnite (+).**
- 3 Odaberite zvučno polje koje želite.**

Savjeti

- Možete uzastopno pritisnuti SOUND FIELD +/- na daljinskom upravljaču da biste odabrali željeno zvučno polje.
- Također možete koristiti A.F.D./2CH, MOVIE ili MUSIC na prijemniku.

Auto Format Direct (A.F.D.)/ 2-kanalni zvučni režim

- **Auto Format Direct (A.F.D.) režim:** Ovaj režim vam omogućava da slušate zvuk veće vjernosti i odaberete režim dekodiranja za slušanje 2-kanalnog stereo ili mono zvuka kao višekanalnog zvuka.
- **2-kanalni zvučni režim:** Izlazni zvuk možete prebaciti na 2-kanalni zvuk bez obzira na formate snimanja softvera koji koristite, priključene uređaje za reprodukciju ili postavke zvučnog polja vašeg prijemnika.

■ A.F.D. Auto (A.F.D. AUTO)

Reproducira zvuk onako kako je snimljen/kodiran, bez dodavanja surround efekata.

Međutim, za modele namijenjene za tržište Sjedinjenih Država i Kanade, ovaj prijemnik proizvodi signal niske frekvencije koji se šalje subwooferu kada nema LFE signala.

■ Multi Stereo (MULTI ST.)

Emitira 2-kanalne lijeve/desne signale iz svih zvučnika. Međutim, zvuk se možda neće emitirati iz određenih zvučnika ovisno o njihovim postavkama.

■ 2ch Stereo (2CH ST.)

Prijemnik emitira zvuk samo iz prednjih lijevih/desnih zvučnika. Nema zvuka iz subwoofera. Standardni 2-kanalni stereo izvori potpuno zaobilaze obradu zvučnog polja, a broj višekanalnih surround formata se smanjuje na 2 kanala.

■ Analog Direct (A. DIRECT)

Možete promijeniti zvuk odabranog ulaza u 2-kanalni analogni ulaz. Ta funkcija vam omogućava uživanje u analognim izvorima visokog kvaliteta. Kod korištenja te funkcije mogu se podešavati samo jačina zvuka i nivo prednjeg zvučnika.

Napomena

Ne možete odabrati "Analog Direct" kada kao ulaz odaberete BD, DVD, GAME ili USB.

Režim Movie

Možete iskoristiti prednosti surround zvuka tako da jednostavno odaberete jedno od unaprijed programiranih zvučnih polja prijemnika. Ona u vaš dom donose uzbudljivi i snažni zvuk kino dvorana.

■ HD-D.C.S.

HD Digital Cinema Sound (HD-D.C.S.) je nova, inovativna tehnologija kućnog kina kompanije Sony koja koristi najnovije tehnologije obrade akustičnog i digitalnog signala. Zasniva se na preciznim odzivnim mjernim podacima karakterističnim za postprodukcijски studio.

Zahvaljujući ovom režimu možete kod kuće uživati u Blu-ray i DVD filmovima koji ne samo što omogućavaju visok kvalitet zvuka nego i najbolji zvučni ambijent, baš onako kako je to zamislio inženjer zvuka u procesu postprodukcije filma. Možete odabrati vrstu efekta za HD-D.C.S. na sljedeći način.

- **Dynamic:** Ova postavka podesna je za okruženje s dobrim odjekom, ali kojem nedostaje osjećaj prostranosti (gdje apsorpcija zvuka nije dovoljna). Ona naglašava refleksiju zvuka i dočarava zvuk veće, klasične filmske dvorane. Time se ističe osjećaj prostranosti kakav se postiže u miks salama i kreira se jedinstveno akustičko polje.
- **Theater:** Ova postavka je podesna za prosječan dnevni boravak. Njom se postiže reverberacija zvuka slična onoj u kino dvorani (miks sala). Najpodesnija je za gledanje sadržaja snimljenog na Blu-ray Disc-u, kada želite postići atmosferu kino dvorane.
- **Studio:** Ova postavka je podesna za dnevni boravak s odgovarajućom zvučnom opremom. Ona stvara reverberaciju zvuka koja se postiže kada se izvor kina zvuka remiksira za Blu-ray Disc na nivo jačine zvuka podesan za kućnu upotrebu. Nivo refleksije i reverberacije zvuka drži se na minimumu. Ipak, dijalozi i surround efekti jasno se reproduciraju.

■ PLII Movie

Izvršava Dolby Pro Logic II Movie dekodiranje. Ta postavka je idealna za filmove kodirane u formatu Dolby Surround. Osim toga, taj režim rada može reproducirati zvuk u 5.1-kanalnom formatu za gledanje video sadržaja s nadosnimljenim zvukom ili starih filmova.

■ Neo:6 Cinema (Neo:6 CIN)

Izvršava dekodiranje u režimu DTS Neo:6 Cinema. Izvor snimljen u 2-kanalnom formatu dekodira se do najviše 5 kanala.

Režim Music

Možete iskoristiti prednosti surround zvuka tako da jednostavno odaberete jedno od unaprijed programiranih zvučnih polja prijemnika. Ona u vaš dom donose uzbudljivi i snažni zvuk koncertnih dvorana.

■ Hall (HALL)

Reproducira akustiku klasične koncertne dvorane.

■ Jazz Club (JAZZ)

Reproducira akustiku džez kluba.

■ Live Concert (CONCERT)

Reproducira akustiku koncertnog kluba s 300 sjedala.

■ Stadium (STADIUM)

Dočarava osjećaj velikog stadiona na otvorenom.

■ Sports (SPORTS)

Dočarava osjećaj emitiranja sportskog programa.

■ Portable Audio (PORTABLE)

Reproducira jasnu, poboljšanu zvučnu sliku s vašeg prenosivog audio uređaja. Ovaj model je idealan za MP3 i drugu komprimiranu muziku.

■ PLII Music

Izvršava dekodiranje za režim Dolby Pro Logic II Music. Ta postavka je idealna za uobičajene stereo izvore zvuka kao što su CD-ovi.

■ Neo:6 Music (Neo:6 MUS)

Izvršava dekodiranje u režimu DTS Neo:6 Music. Izvor snimljen u 2-kanalnom formatu dekodira se do najviše 5 kanala. Ta postavka je idealna za uobičajene stereo izvore zvuka kao što su CD-ovi.

Kada su povezane slušalice.

Ovo zvučno polje možete odabrati samo kada su slušalice povezane na prijemnik.

■ Headphone (2ch) (HP 2CH)

Ovaj režim se automatski odabire ako koristite slušalice (osim za "Analog Direct"). Standardni 2-kanalni stereo izvori potpuno zaobilaze obradu zvučnog polja, a broj višekanalnih surround formata se smanjuje na 2 kanala osim LFE signala.

■ Headphone (Direct) (HP DIRECT)

Taj režim se automatski odabire ako koristite slušalice kada je odabrana opcija "Analog Direct".

Emitira analogne signale bez obrade po ekvilajzeru, zvučnom polju i sl.

Ako povežete subwoofer

Ovaj prijemnik proizvodi signal niske frekvencije koji se šalje subwooferu kada nema LFE signala koji je izlazni zvučni efekat niskog prolaza sa subwoofera na 2-kanalni signal. Međutim, signal niske frekvencije se ne generiše u režimima "Neo:6 Cinema" i "Neo:6 Music" kada su svi zvučnici postavljeni na "Large". Da biste u potpunosti iskoristili Dolby Digital funkcionalnost za preusmjeravanje basa, preporučujemo da graničnu frekvenciju subwoofera postavite na što je moguće višu vrijednost.

Napomene o zvučnim poljima

- Zavisno od postavke rasporeda zvučnika, pojedina zvučna polja možda neće biti dostupna.

- Zvučna polja za muziku i film ne funkcionišu u slučajevima koji slijede.
 - Primaju se DTS-HD Master Audio, DTS-HD High Resolution Audio ili Dolby TrueHD sa frekvencijom uzorkovanja većom od 48 kHz.
 - Odabran je “Analog Direct”.
- “PLII Movie”, “PLII Music”, “Neo:6 Cinema” i “Neo:6 Music” ne rade kada je raspored zvučnika postavljen na 2/0 ili 2/0.1.
- Kada je odabrano jedno od muzičkih polja za muziku, zvuk se ne emitira iz subwoofera ako su svi zvučnici postavljeni na “Large” u izborniku Speaker Settings. Međutim, zvuk će se emitirati iz subwoofera ako
 - digitalni ulazni signal sadrži LFE signale.
 - prednji ili surround zvučnici su postavljeni na “Small”.
 - odabrano je “Multi Stereo”, “PLII Movie”, “PLII Music”, “HD-D.C.S.” ili “Portable Audio”.

Korištenje funkcije Night Mode

Ova funkcija vam omogućava da očuvate utisak kino dvorane pri niskoj glasnoći zvuka. Kada gledate film u kasnim noćnim satima, jasno ćete čuti razgovor čak i uz nisku glasnoću zvuka. Ova funkcija se može koristiti sa drugim zvučnim efektima.

- 1 Odaberite “Sound Effects” iz početnog izbornika, a zatim pritisnite (+).**
- 2 Odaberite “Night Mode”, a zatim pritisnite (+).**
- 3 Odaberite “On” ili “Off”, a zatim pritisnite (+).**

Napomena

Ova funkcija nije aktivna kada je “Analog Direct” odabrano.

Savjeti

- Takođe možete postaviti funkciju Night Mode na uključeno ili isključeno koristeći opciju NIGHT MODE na prijemniku (stranica 10).
- Kada je Night Mode uključen, nivoi basova, visokih tonova i efekata se povećavaju, a opcija “D.Range Comp.” se automatski postavlja na “On”.

Odabir vrste kalibracije

Možete odabrati željenu vrstu kalibracije nakon što izvršite automatsku kalibraciju. Za više detalja pogledajte “Calibration Type” (stranica 56).

Prilagođavanje ekvilajzera

Pomoću sljedećih parametara možete podesiti kvalitet tona (nivo basa/visokih tonova) prednjih zvučnika.

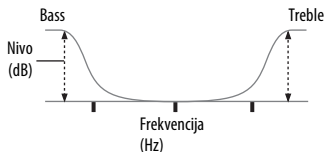

- 1 Odaberite “Sound Effects” iz početnog izbornika, a zatim pritisnite (+).**
- 2 Odaberite “Equalizer”, a zatim pritisnite (+).**
- 3 Odaberite pojačanje za “Bass” ili “Treble”, a zatim pritisnite (+).**
- 4 Podesite pojačanje, a zatim pritisnite (+).**

Napomene

- Ova funkcija nije aktivna kada se koristi opcija "Analog Direct".
- Frekvencije za bas i visoke tonove su fiksne.
- Zavisno od audio formata, moguće je da će prijemnik reproducirati signale na manjoj frekvenciji uzorkovanja od stvarne frekvencije uzorkovanja ulaznih signala.

Korištenje funkcije Pure Direct

Režim Pure Direct vam omogućava da uživate u zvuku visoke vjernosti reprodukcije. Kada je funkcija Pure Direct aktivirana, displej prednje ploče se isključuje kako bi se spriječila buka koja utječe na kvalitet zvuka. Funkciju Pure Direct možete koristiti sa svim ulazima.

- 1 Odaberite "Sound Effects" iz početnog izbornika, a zatim pritisnite (+).**
- 2 Odaberite "Pure Direct", a zatim pritisnite (+).**
- 3 Odaberite "On" ili "Off", a zatim pritisnite (+).**

Napomena

Kad je funkcija Pure Direct odabrana, opcije "Equalizer", "Night Mode", "Auto Volume" i "D.Range Comp." nisu u funkciji.

Savjet

Funkciju Pure Direct možete uključiti ili isključiti koristeći dugme PURE DIRECT na daljinskom upravljaču ili prijemniku.

Za otkazivanje funkcije Pure Direct

Funkcija Pure Direct bit će otkazana kada izvršite nešto od sljedećeg:

- Ponovo pritisnete dugme PURE DIRECT.
- Promijenite zvučno polje.

- Promijenite postavku scene na TV-u (Scene Select).
- Promijenite postavke za "Equalizer", "Night Mode", "Auto Volume" ili "D.Range Comp."

Vraćanje zvučnih polja na početne postavke

Za izvršavanje ovog postupka obavezno koristite dugmad na prijemniku.

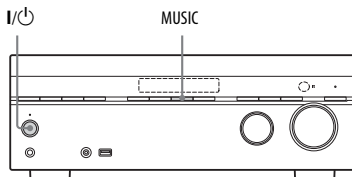

- 1 Pritisnite I/⏻ kako biste isključili prijemnik.**
- 2 Dok držite pritisnuto dugme MUSIC, pritisnite I/⏻.**
Poruka "S.F. CLEAR" se pojavljuje na displeju prednje ploče, a sva zvučna polja se vraćaju na svoje početne vrijednosti.

Šta je “BRAVIA” Sync?

Funkcija “BRAVIA” Sync omogućava komunikaciju između Sony proizvoda kao što su TV, Blu-ray Disc plejer, DVD plejer, AV pojačalo, itd., koji podržavaju funkciju Control for HDMI.

Povezivanjem Sony uređaja kompatibilnih s funkcijom “BRAVIA” Sync pomoću HDMI kabla (nije priložen) rukovanje postaje jednostavnije, kako slijedi:

- One-Touch Play (stranica 48)
- System Audio Control (stranica 49)
- System Power-Off (stranica 49)
- Scene Select (stranica 50)
- Home Theatre Control (stranica 50)
- Remote Easy Control (stranica 50)

Control for HDMI je zajednički standard za funkciju upravljanja koji koristi HDMI CEC (Consumer Electronics Control) za HDMI (multimedijski interfejs visoke rezolucije).

Preporučujemo da povežete prijemnik s uređajima koji raspoložu funkcijom “BRAVIA” Sync.

Napomene

- Možete koristiti funkcije “One Touch Play”, “System Audio Control” i “System Power-Off” sa opremom koju nije proizvela kompanija Sony. Međutim, nije zagarantirana kompatibilnost sa svim uređajima koji nisu proizvod kompanije Sony.
- Funkcije “Scene Select” i “Home Theatre Control” su patentirane funkcije kompanije Sony. One ne mogu raditi s uređajima koji nisu proizvod kompanije Sony.
- Uređaji koji nisu kompatibilni s funkcijom “BRAVIA” Sync ne mogu aktivirati te funkcije.

Priprema za “BRAVIA” Sync

Prijemnik je kompatibilan s funkcijom “Control for HDMI-Easy Setting”.

- Ako je vaš TV kompatibilan s funkcijom “Control for HDMI-Easy Setting”, možete automatski postaviti funkciju Control for HDMI na prijemniku i opremi za reprodukciju postavljanjem funkcije Control for HDMI na vašem TV-u (stranica 47).
- Ako vaš TV nije kompatibilan s funkcijom “Control for HDMI-Easy Setting”, ručno postavite funkciju Control for HDMI, zasebno na prijemniku, opremi za reprodukciju i na TV-u (stranica 48).

Ako je vaš TV kompatibilan s funkcijom “Control for HDMI-Easy Setting”.

- 1 Povežite prijemnik, TV i opremu za reprodukciju putem HDMI veze (stranica 21).

(Odgovarajuća oprema mora biti kompatibilna s funkcijom Control for HDMI.)

- 2 Uključite prijemnik, TV i opremu za reprodukciju.
- 3 Uključite funkciju Control for HDMI na TV-u.

Funkcija Control for HDMI aktivira se istovremeno na prijemniku i svojoj povezanoj opremi. Pričekajte dok se ne pojavi poruka “COMPLETE”. Postavljanje je dovršeno.

Za detalje o postavljanju TV-a, pogledajte upute za upotrebu TV-a.

Ako je vaš TV nije kompatibilan s funkcijom "Control for HDMI-Easy Setting"

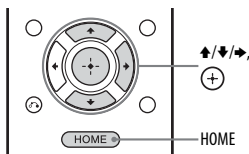

- 1 Pritisnite HOME.
Na TV ekranu se prikazuje početni izbornik.
- 2 Odaberite "Settings" iz početnog izbornika, a zatim pritisnite (+).
Na TV ekranu će se pojaviti izbornik Settings.
- 3 Odaberite "HDMI Settings", a zatim pritisnite (+).
- 4 Odaberite "Control for HDMI", a zatim pritisnite (+).
- 5 Odaberite "On", a zatim pritisnite (+).
Funkcija Control for HDMI je uključena.
- 6 Pritisnite HOME za izlazak iz OSD izbornika.
- 7 Odaberite HDMI ulaz prijemnika i TV-a tako da odgovaraju HDMI ulazu povezane opreme, tako da se prikazuje slika sa povezane opreme.
- 8 Aktivirajte funkciju Control for HDMI za povezanu opremu prebacivanjem na On. Ako je funkcija Control for HDMI za povezanu opremu postavljena na On, nije potrebno promijeniti postavku.
- 9 Ponovite korake 7 i 8 za ostalu opremu koju želite koristiti sa funkcijom Control for HDMI.

Za više detalja o postavljanju TV-a i povezane opreme pogledajte uputstva za upotrebu odgovarajuće opreme.

Napomene

- Kada iskopčate HDMI kabl ili promijenite vezu, izvršite korake navedene u odjeljku "Ako je vaš TV kompatibilan s funkcijom 'Control for HDMI-Easy Setting'" (stranica 47) ili "Ako vaš TV nije kompatibilan s funkcijom 'Control for HDMI-Easy Setting'" (stranica 48).
- Prije nego što izvršite "Control for HDMI-Easy Setting" na vašem TV-u, obavezno uključite TV i drugu povezanu opremu, počevši od prijemnika.
- Ako oprema za reprodukciju na funkcionira nakon podešavanja za funkciju "Control for HDMI-Easy Setting", provjerite postavke funkcije Control for HDMI na opremi za reprodukciju.
- Ako povezana oprema ne podržava "Control for HDMI-Easy Setting", ali podržava Control for HDMI, onda je potrebno da najprije podesite funkciju Control for HDMI na povezanoj opremi prije nego što izvršite "Control for HDMI-Easy Setting" na TV-u.

One-Touch Play

Kada započnete reprodukciju, rukovanje opremom povezanom na prijemnik putem HDMI veze, prijemnikom i TV-om, pojednostavljuje se kako slijedi:

Prijemnik i TV

Uključivanje opreme (ako je bila u stanju mirovanja)



Prebacivanje na odgovarajući HDMI ulaz

Ako postavite "Pass Through" na "Auto" ili "On"* (stranica 60), a zatim prebacite prijemnik u stanje mirovanja, zvuk i sliku je moguće reproducirati isključivo na TV-u.

* Samo za modele za SAD, Kanadu i Australiju.

Napomene

- Provjerite da li je funkcija System Audio Control postavljena na On pomoću izbornika na TV-u.
- Zavisno od TV-a, moguće je da se neće pojaviti početak sadržaja.

- Ovisno o postavkama, prijemnik se možda ne uključiti ako je funkcija "Pass Through" postavljena na "Auto" ili "On".

Savjet

Takođe možete odabrati povezanu opremu, npr. Blu-ray Disc/DVD plejer, sa izbornika na TV-u. Prijemnik i TV će se automatski prebaciti na odgovarajući HDMI ulaz.

System Audio Control

Jednostavnim postupkom možete uživati u TV zvuku iz zvučnika povezanih na prijemnik.

Funkcijom System Audio Control možete upravljati preko izbornika TV-a. Za više detalja pogledajte uputstva za korištenje TV-a.

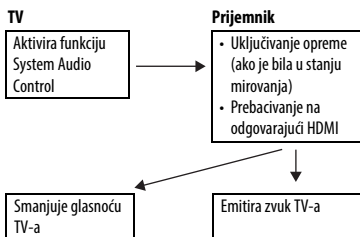

Funkciju System Audio Control takođe možete koristiti na sljedeći način.

- Ako uključite prijemnik dok je TV uključen, funkcija System Audio Control automatski aktivira izlaz zvuka TV-a putem zvučnika povezanih na prijemnik. Međutim, ako isključite prijemnik, zvuk se emitira iz TV zvučnika.
- Kada uživate u zvuku TV koji se emitira iz zvučnika povezanih na prijemnik, pomoću daljinskog upravljača TV-a, možete prilagoditi glasnoću ili privremeno isključiti zvuk.

Napomene

- Ako funkcija System Audio Control ne funkcionira prema postavkama TV-a, pogledajte upute za upotrebu TV-a.

- Kada je funkcija "Control for HDMI" postavljena na "On", postavke za "HDMI Audio Out" u izborniku HDMI Settings automatski se prilagođavaju postavkama funkcije System Audio Control (stranica 60).
- Ako je TV bio uključen prije nego što ste uključili prijemnik, kratkotrajno se prekida izlaz zvuka sa TV-a.

System Power-Off

Kad isključite TV pomoću dugmeta za napajanje na daljinskom upravljaču TV-a, prijemnik i povezana oprema automatski se isključuju.

Televizor možete isključiti i pomoću daljinskog upravljača prijemnika.

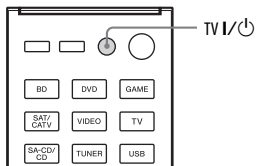

Pritisnite TV I/⏻.

Televizor, prijemnik i povezana oprema se isključuju.

Napomene

- Prije korištenja funkcije System Power-Off postavite funkciju za blokiranje napajanja TV-a na On. Za više detalja pogledajte uputstva za korištenje TV-a.
- U zavisnosti od stanja povezane opreme, povezana oprema možda se neće isključiti. Za više detalja pogledajte uputstva za korištenje povezane opreme.

Scene Select

Optimalan kvalitet slike i zvučno polje odabiru se automatski u skladu sa scenom odabranom na TV-u.

Za detalje o radu pogledajte uputstva za upotrebu TV-a.

Napomena

Zavisno od TV-a, moguće je da se zvučno polje neće promijeniti.

Tabela odgovarajućih postavki

Postavka scene na TV-u	Zvučno polje
Cinema	HD-D.C.S.
Sports	Sports
Music	Live Concert
Animation	A.F.D. Auto
Photo	A.F.D. Auto
Game	A.F.D. Auto
Graphics	A.F.D. Auto

Home Theatre Control

Ako je na prijemnik povezan TV kompatibilan s funkcijom "Home Theatre Control", na povezanom TV-u pojavljuje se ikona za internetske aplikacije.

Ulaz prijemnika ili zvučna polja možete promijeniti pomoću daljinskog upravljača TV-a. Također možete podesiti nivo centralnog zvučnika ili subwoofera, ili podesiti postavke funkcija "Dual Mono" (stranica 59) ili "A/V Sync." (stranica 58).

Napomena

Za korištenje funkcije Home Theatre Control potrebno je da vaš TV može pristupiti širokopoljasnoj usluzi. Za više informacija pogledajte uputstvo za upotrebu TV-a.

Remote Easy Control

Za upravljanje izbornikom prijemnika možete koristiti daljinski upravljač.

Odaberite prijemnik (AV AMP) koji TV prepoznaje.

Napomene

- Televizor prepoznaje prijemnik kao "Tuner (AV AMP)".
- Vaš TV mora biti kompatibilan sa izbornikom veze.
- Zavisno od vrste TV-a neke radnje možda neće biti dostupne.

Izmjena digitalnog i analognog zvuka (INPUT MODE)

Kada povežete opremu i na digitalne i na analogne ulazne priključke za zvuk na prijemniku, režim ulaza zvuka možete postaviti na jedan ili drugi priključak ili se prebacivati s jednoga na drugi, u zavisnosti od vrste sadržaja koji namjeravate gledati.

1 Okrenite INPUT SELECTOR na prijemniku kako biste odabrali ulaz.

Televizor možete koristiti dugmad za ulaz na daljinskom upravljaču.

2 Uzastopno pritisćite INPUT SELECTOR na prijemniku da biste odabrali režim ulaza zvuka.

Odabrani režim ulaza zvuka pojavljuje se na displeju prednje ploče.

- **Auto:** Daje prioritet digitalnom zvučnom signalu. Ako je prisutan više od jedne digitalne veze, prioritet imaju HDMI zvučni signali.

Ako nema digitalnih zvučnih signala, odabiru se analogni zvučni signali. Ako je odabran TV ulaz, prednost se daje Audio Return Channel (ARC) signalima. Ako vaš TV nije kompatibilan s funkcijom ARC, odabiru se digitalni optički zvučni signali.

Ako funkcija Control for HDMI nije aktivirana i na prijemniku i na TV-u, opcija ARC ne funkcionira.

- **OPT:** Određuje digitalne zvučne signale za ulaz priključka OPTICAL.
- **COAX:** Određuje digitalne zvučne signale za ulaz priključka COAXIAL.

- **Analog:** Određuje analogne zvučne signale za ulaz priključaka AUDIO IN (L/R).

Napomene

- Zavisno od ulaza, na displeju prednje ploče pojavljuje se "-----" i ne mogu se odabrati drugi režimi rada.
- Kada se koristi "Analog Direct", ulaz zvuka postavlja se na "Analog". Druge režime nije moguće odabrati.

Korištenje drugih ulaznih priključaka za zvuk (Audio Input Assign)

Priključke za digitalni ulaz možete predodijeliti drugom ulazu ako zadane postavke priključaka ne odgovaraju povezanoj opremi.

Nakon predodjele ulaznih priključaka, možete koristiti dugme za ulaz (ili INPUT SELECTOR na prijemniku) kako biste odabrali opremu koju ste povezali.

Primjer:

Kada povežete DVD plejer na priključak OPTICAL IN 1 (SAT/CATV).

– Dodjeljuje priključak OPTICAL IN 1 (SAT/CATV) za "DVD".

- 1 Odaberite "Settings" iz početnog izbornika, a zatim pritisnite (+).
- 2 Odaberite "Input Settings", a zatim pritisnite (+).
- 3 Odaberite "Audio Input Assign", a zatim pritisnite (+).
- 4 Odaberite naziv ulaza koji želite dodijeliti.
- 5 Odaberite zvučne signale koje želite dodijeliti ulazu koji ste odabrali u koraku 4 koristeći ↕/↔/↔/↔.
- 6 Pritisnite (+).

Naziv unosa		BD	DVD	GAME	SAT/CATV	VIDEO	SA-CD/CD
Dodjeljivi priključci za audio ulaz	OPT1	○	○	○	○*	○	○
	OPT2	○	○	○	○	○	○
	COAX	○	○	○	○	○	○*
	None	○*	○*	○*	○	○*	○

* Zadana postavka

Napomene

- Kad dodijelite digitalni zvučni ulaz, postavka INPUT MODE možda će se automatski promijeniti.
- Za svaki ulaz dozvoljena je jedna predodjela.

Vraćanje na fabrički zadane postavke

Pomoću sljedeće procedure možete izbrisati sve memorirane postavke i vratiti prijemnik na fabrički zadane postavke. Ta procedura se može koristiti i za inicijaliziranje prijemnika prije prvog korištenja.

Za izvršavanje ovog postupka obavezno koristite dugmad na prijemniku.

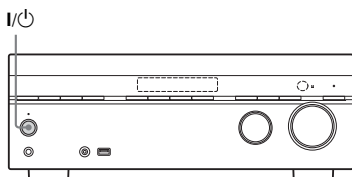

1 Pritisnite I/O kako biste isključili prijemnik.

2 Držite I/O 5 sekundi.

Na displeju prednje ploče će neko vrijeme svijetliti poruka “CLEARING”, koja će se zatim promijeniti u “CLEARED!”. Promjene ili podešavanja načinjena u postavkama vraćena su na zadane vrijednosti.

Korištenje izbornika Settings

Pomoću izbornika Settings možete podesiti različite postavke za zvučnike, surround efekte i slično.

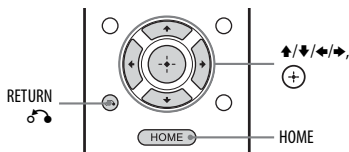

1 Pritisnite HOME.

Na TV ekranu se prikazuje početni izbornik.

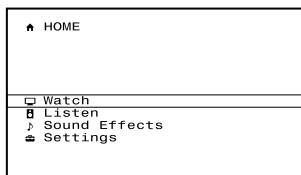

2 Odaberite "Settings" iz izbornika, zatim pritisnite (+) da uđete u režim izbornika.

Na TV ekranu će se pojaviti izbornik Settings.

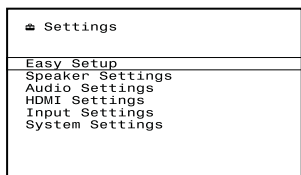

3 Odaberite stavku izbornika koju želite, zatim pritisnite (+).

Primjer: Kada odaberete "Speaker Settings".

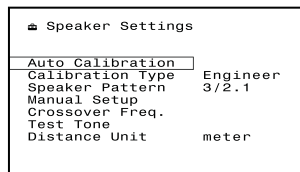

4 Odaberite parametar koji želite, a zatim pritisnite (+).

Vraćanje na prethodni ekran

Pritisnite RETURN ↶.

Izlaz iz izbornika

Da biste prikazali početni izbornik, pritisnite HOME, a zatim ponovo pritisnite HOME.

Lista izbornika Settings

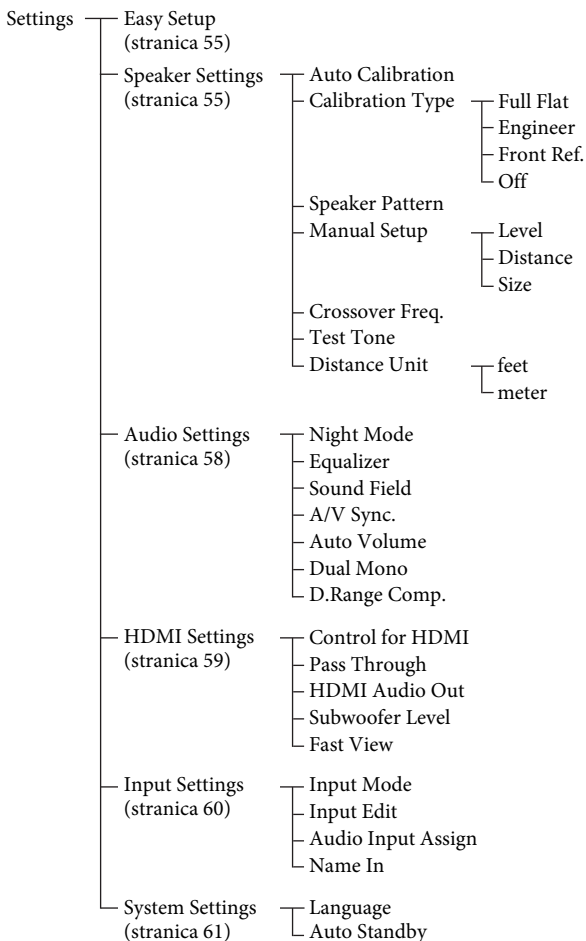

Napomena

Parametri izbornika prikazani na TV ekranu se razlikuju ovisno o trenutnim postavkama i statusu odabranih ikona.

Easy Setup

Ponovno pokreće Easy Setup radi definiranja osnovnih postavki. Slijedite uputstva na ekranu (stranica 28).

Izbornik Speaker Settings

Možete ručno podesiti svaki pojedini zvučnik. Možete također podesiti nivoe zvučnika nakon što se dovrši automatska kalibracija.

Napomena

Postavke zvučnika se odnose samo na trenutni prostor za sjedenje.

■ Auto Calibration

Omogućava da izvršite automatsku kalibraciju za svoj prostor za sjedenje.

1 Slijedite upute prikazane na ekranu TV-a, a zatim pritisnite (+).

Mjerenje započinje nakon pet sekundi. Postupak mjerenja traje približno 30 sekundi uz probni ton.

Po završetku mjerenja, oglašava se zvučni signal i mijenja se prikaz na ekranu.

Napomena

Ako se na ekranu pojavi kôd greške, pogledajte "Spisak poruka nakon mjerenja automatske kalibracije" (stranica 56).

2 Odaberite stavku koju želite, a zatim pritisnite (+).

- **Retry:** Ponovo izvršava automatsku kalibraciju.
- **Save&Exit:** Čuva rezultate mjerenja i izlazi iz postupka postavljanja.
- **WRN Check:** Prikazuje upozorenje vezano za rezultate mjerenja. Pogledajte "Spisak poruka nakon mjerenja automatske kalibracije" (stranica 56).
- **Exit:** Izlazi iz postupka postavljanja bez čuvanja rezultata mjerenja.

3 Čuvanje rezultata mjerenja.

Odaberite "Save&Exit" u koraku 2.

Napomena

Ako promijenite lokaciju zvučnika, preporučujemo da ponovite automatsku kalibraciju kako biste uživali u surround zvuku.

Savjeti

- Možete promijeniti jedinicu udaljenosti koristeći opciju "Distance Unit" u izborniku Speaker Settings (stranica 58).
- Veličina zvučnika ("Large"/"Small") određuje se na osnovu niskofrekvencijskih karakteristika. Rezultati mjerenja mogu se razlikovati, ovisno o položaju optimizacijskog mikrofona i zvučnika, kao i o obliku prostorije. Preporučuje se da implementirate rezultate mjerenja. Međutim, ove postavke možete promijeniti u izborniku Speaker Settings. Najprije sačuvajte rezultate mjerenja, a zatim pokušajte promijeniti postavke.

Za provjeru rezultata automatske kalibracije

Da biste provjerili kôdove grešaka ili poruke upozorenja dobijene za "Auto Calibration" (stranica 55), izvršite korake koji slijede.

Odaberite "WRN Check" u koraku 2 iz odeljka "Auto Calibration" (stranica 55), a zatim pritisnite (+).

Ako se pojavi poruka upozorenja, provjerite o čemu se radi i koristite prijemnik bez izmjena. Ili, ako bude neophodno, ponovite automatsku kalibraciju.

Kada se pojavi "Error Code"

Provjerite grešku i ponovo provedite automatsku kalibraciju.

1 Pritisnite (+).

Na ekranu TV-a pojavljuje se "Retry?".

2 Odaberite "Yes", a zatim pritisnite (+).

3 Ponovite korake 1 do 3 iz odeljka "Auto Calibration" (stranica 55).

Spisak poruka nakon mjerenja automatske kalibracije

Prikaz i objašnjenje

Error Code 30

Slušalice su povezane na priključak PHONES na prijemniku. Uklonite slušalice i ponovo provedite automatsku kalibraciju.

Error Code 31

Opcija SPEAKERS je postavljena na off. Postavite na druge postavke zvučnika i ponovo izvršite automatsku kalibraciju.

Error Code 32

Error Code 33

Zvučnici nisu prepoznati ili nisu ispravno povezani.

- Nijedan prednji zvučnik nije povezan ili je povezan samo jedan.
- Lijevi ili desni surround zvučnik nije povezan.

Optimizacijski mikrofon nije povezan.

Uvjerite se da je optimizacijski mikrofon ispravno povezan i ponovite automatsku kalibraciju.

Ako je optimizacijski mikrofon ispravno povezan, a kôd greške se i dalje pojavljuje, postoji mogućnost da je oštećen kabl optimizacijskog mikrofona.

Warning 40

Postupak mjerenja je dovršen uz otkrivanje visokog nivoa buke. Možda možete postići bolje rezultate ako pokušate ponovo u tihom okruženju.

Warning 41

Warning 42

Ulaz iz mikrofona je prevelik.

- Udaljenost između zvučnika i mikrofona je možda premala. Udaljite ih i ponovo izvršite mjerenje.
-

Warning 43

Udaljenost i položaj subwoofera se ne može utvrditi. Uzrok tome može biti buka. Pokušajte ponovo izvršiti mjerenje u tišem okruženju.

No Warning

Nema informacija o upozorenju.

Savjet

U zavisnosti od položaja subwoofera mjerni rezultati mogu se razlikovati. Ipak, neće biti problema čak i ako nastavite koristiti prijemnik s tom vrijednošću.

■ Calibration Type

Omogućava da odaberete željenu vrstu kalibracije nakon što ste izvršili automatsku kalibraciju i sačuvali postavke.

- **Full Flat:** Mjeri frekvenciju ravno postavljenih zvučnika.
- **Engineer:** Postavlja frekvencijske karakteristike na vrijednost "the Sony listening room standard".
- **Front Ref.:** Podešava karakteristike svih zvučnika da bi se uskladile s karakteristikama prednjeg zvučnika.
- **Off:** Postavlja nivo ekvilajzera za automatsku kalibraciju na isključeno.

■ Speaker Pattern

Omogućava vam odabir rasporeda zvučnika u skladu sa sistemom zvučnika koji koristite.

■ Manual Setup

Omogućava ručno podešavanje svakog zvučnika na ekranu "Manual Setup". Možete također podesiti nivo zvučnika nakon što se dovrši automatska kalibracija.

Podešavanje nivoa zvučnika

Možete podesiti nivo svakog zvučnika (prednjeg lijevog/desnog, centralnog, surround lijevog/desnog, subwoofera).

- 1 Na ekranu odaberite zvučnik za koji želite podesiti nivo, a zatim pritisnite (+).
- 2 Odaberite parametar stavke "Level", a zatim pritisnite (+).
- 3 Prilagodite nivo odabranog zvučnika, a zatim pritisnite (+).

Možete podesiti nivo od -10,0 dB do +10,0 dB u intervalima od 0,5 dB.

Napomena

Kada je odabrano jedno od muzičkih polja za muziku, zvuk se ne emitira iz subwoofera ako su svi zvučnici postavljeni na "Large" u izborniku Speaker Settings. Međutim, zvuk će se emitirati iz subwoofera ako

- digitalni ulazni signal sadrži LFE signale.
- prednji ili surround zvučnici su postavljeni na "Small".
- Odabrano je "Multi Stereo", "PLII Movie", "PLII Music", "HD-D.C.S." ili "Portable Audio".

Podešavanje udaljenosti svih zvučnika od mjesta slušanja

Možete podesiti udaljenost svakog zvučnika od mjesta slušanja (prednjeg lijevog/desnog, centralnog, surround lijevog/desno, subwoofera).

- 1 Na ekranu odaberite zvučnik za koji želite podesiti udaljenost od prostora za sjedenje, a zatim pritisnite (+).
- 2 Odaberite parametar stavke "Distance", a zatim pritisnite (+).
- 3 Prilagodite udaljenost odabranog zvučnika, a zatim pritisnite (+).

Možete podesiti udaljenost od 1 m 0 cm do 10 m 0 cm (3 stope 3 inča do 32 stope 9 inča) u intervalima od 1 cm (1 inč).

Napomene

- Zavisno od postavke rasporeda zvučnika, pojedini parametri možda neće biti dostupni.
- Ova funkcija nije aktivna kada se koristi opcija "Analog Direct".

Podešavanje veličine svakog zvučnika

Možete podesiti veličinu svakog zvučnika (prednjeg lijevog/desnog, centralnog, surround lijevog/desnog).

- 1 Na ekranu odaberite zvučnik za koji želite podesiti veličinu, a zatim pritisnite (+).
- 2 Odaberite parametar stavke "Size", a zatim pritisnite (+).
- 3 Prilagodite veličinu odabranog zvučnika, a zatim pritisnite (+).

• **Large:** Ako povećate velike zvučnike koji će efikasno reproducirati frekvencije basa, odaberite "Large". U uobičajenim okolnostima odaberite "Large".

- **Small:** Ako je zvuk izobličen ili ako osjetite nedostatak surround efekata kada koristite višekanalni surround zvuk, odaberite "Small" da biste aktivirali strujni krug za preusmjeravanje basa i reproducirali frekvencije basa iz subwoofera ili drugih "Large" zvučnika.

Napomena

Ova funkcija nije aktivna kada se koristi opcija "Analog Direct".

Savjeti

- Postavke "Large" i "Small" za svaki od zvučnika određuju da li će interni zvučni procesor prekinuti signal basa za dati kanal. Kada je bas prekinut za neki od kanala, sklopovi za preusmjeravanje basa šalju odgovarajuće frekvencije basa na subwoofer ili druge "Large" zvučnike. Međutim, obzirom da zvuk basa ima određena direkcionalna svojstva, najbolje ga je ne prekidati ako je moguće. Stoga i ako imate malene zvučnike, možete ih postaviti na "Large" ako želite emitirati frekvencije basa za te zvučnike. S druge strane, ako koristite veliki zvučnik, no radije ne biste emitirali niske frekvencije iz tog zvučnika, postavite ga na "Small". Ako je ukupni nivo zvuka niži nego što biste željeli, postavite sve zvučnike na "Large". Ako nema dovoljno basa, možete pojačati nivo basa pomoću ekvilajzera.
- Kada su prednji zvučnici postavljeni na "Small", centralni i surround zvučnici se također automatski postavljaju na "Small".
- Ako ne koristite subwoofer, prednji zvučnici se automatski postavljaju na "Large".

■ Crossover Freq.

Omogućava postavljanje frekvencije skretnice basa zvučnika za koja je veličina bila postavljena na "Small" u izborniku Speaker Settings. Izmjerena frekvencija skretnice zvučnika je postavljena za svaki zvučnik nakon automatske kalibracije.

- 1 Odaberite parametar za zvučnik za koji želite podesiti frekvenciju skretnice, a zatim pritisnite (+).
- 2 Podesite vrijednost, a zatim pritisnite (+).

■ Test Tone

Omogućava odabir vrste probnog tona na ekranu "Test Tone".

Savjeti

- Za istovremeno podešavanje jačine zvuka svih zvučnika, pritisnite \triangleleft +/- . Također možete koristiti MASTER VOLUME na prijemniku.
- Tokom podešavanja, podešena vrijednost se prikazuje na ekranu TV-a.

Za emitiranje probnog tona iz svakog zvučnika

Možete reproducirati probni ton uzastopno iz svakog zvučnika.

- 1 Odaberite "Test Tone", a zatim pritisnite (+).
- 2 Ponovo odaberite "Test Tone", a zatim pritisnite (+).
- 3 Podesite parametar, a zatim pritisnite (+).
 - **Off**
 - **Auto:** Probni ton se reproducira uzastopno iz svakog zvučnika.
- 4 Na ekranu odaberite zvučnik za koji želite podesiti nivo zvučnika, a zatim pritisnite (+).
- 5 Prilagodite nivo odabranog zvučnika, a zatim pritisnite (+).

■ Distance Unit

Omogućava odabir mjerne jedinice za postavljanje udaljenosti.

- **feet:** Udaljenost se prikazuje u stopama.
- **meter:** Udaljenost se prikazuje u metrima.

Izbornik Audio settings

Možete podesiti postavke zvuka da bi bile u skladu s vašim preferencama.

■ Night Mode

Omogućava da očuvate utisak kino dvorane pri niskoj glasnoći zvuka. Za više detalja pogledajte "Korištenje funkcije Night Mode" (stranica 45).

■ Equalizer

Omogućava podešavanje nivoa basa i visokih tonova za prednje zvučnike. Za više detalja pogledajte "Prilagodavanje ekvilajzera" (stranica 45).

■ Sound Field

Omogućava odabir zvučnog efekta koji se primjenjuje na ulazne signale. Za više detalja pogledajte "Uživanje u zvučnim efektima" (stranica 42).

Možete postaviti funkciju za svaki ulaz nezavisno.

■ A/V Sync. (Synchronizes audio with video output)

Omogućava odgodu izlaza zvuka da bi se minimizirao vremenski jaz između audio izlaza i vizuelnog prikaza.

- **On (Delay time: 60 ms):** Izlaz zvuka se odgađa kako bi se minimizirao vremenski razmak između audio izlaza i vizuelnog prikaza.
- **Off (Delay time: 0 ms):** Izlazni zvuk se emitira bez odlaganja.

Napomene

- Ova funkcija je korisna kada koristite veliki LCD ili plazma monitor ili projektor.
- Ova funkcija nije aktivna kada se koristi opcija "Analog Direct".
- Vrijeme odlaganja se može razlikovati ovisno o postavkama za format zvuka, zvučno polje, raspored i udaljenosti zvučnika.

■ Auto Volume

Prijemnik može podesiti glasnoću automatski ovisno o ulaznom signalu ili sadržaju sa povezane opreme. Ova funkcija je korisna kada je, na primjer, zvuk propagandnih poruka glasniji od zvuka TV programa.

- On
- Off

Napomene

- Obavezno smanjite jačinu zvuka prije nego što uključite ili isključite ovu funkciju.
- Budući da je ova funkcija dostupna samo kada je na ulazu Dolby Digital, DTS ili Linear PCM signal, zvuk se može naglo povećati prilikom prebacivanja u druge formate.
- Ova funkcija ne radi u sljedećim slučajevima.
 - Primaju se linearni PCM signali s frekvencijom uzorkovanja koja nije viša od 48 kHz.
 - Dolby Digital Plus, Dolby TrueHD, DTS Primaju se zvučni signali u formatu 96/24, DTS-HD Master Audio ili DTS-HD High Resolution Audio.

■ Dual Mono (Digital broadcast language selection)

Omogućava odabir jezika kada želite slušati dualni audio digitalog emitiranja, kada je dostupno. Ova funkcija radi samo za Dolby Digital izvore.

- **Main/Sub:** Zvuk glavnog jezika će se emitirati kroz prednji lijevi zvučnik, a zvuk sporednog jezika će se istovremeno emitirati kroz prednji desni zvučnik.
- **Main:** Reproducirat će se zvuk glavnog jezika.
- **Sub:** Reproducirat će se zvuk sporednog jezika.

■ D.Range Comp. (Dynamic Range Compression)

Omogućava kompresiju dinamičkog opsega zvučnog zapisa. To može biti korisno prilikom gledanja filmova noću uz smanjenu glasnoću. Kompresija dinamičkog opsega je moguća samo sa Dolby Digital izvorima.

- **On:** Dinamički opseg je komprimiran kao što je predvidio inženjer zvuka.
- **Auto:** Dinamički opseg se automatski komprimira.
- **Off:** Dinamički opseg nije komprimiran.

Izbornik HDMI Settings

Možete podesiti potrebne postavke za opremu spojenu na HDMI priključke.

■ Control for HDMI

Omogućava uključivanje ili isključivanje funkcije Control for HDMI. Za više detalja pogledajte "Priprema za "BRAVIA" Sync" (stranica 47).

- On
- Off

Napomene

- Kada postavite "Control for HDMI" na "On", postavka "HDMI Audio Out" se može automatski promijeniti.
- Kada je prijemnik u stanju pripravnosti I/⏻ indikator na prednjoj ploči svijetli žuto ako je opcija "Control for HDMI" postavljena na "On".

■ Pass Through

Omogućava slanje HDMI signala na TV, čak i kad je prijemnik u stanju pripravnosti.

- **On***: Ako je prijemnik u stanju pripravnosti, prijemnik kontinuirano šalje HDMI signale putem HDMI TV OUT priključka prijemnika.
- **Auto**: Kad se TV uključi dok se prijemnik nalazi u stanju pripravnosti, prijemnik šalje HDMI signale iz svog HDMI TV OUT priključka. Sony preporučuje tu postavku ako koristite Sony TV koji je kompatibilan sa funkcijom "BRAVIA" Sync. U poređenju s postavkom "On", ta postavka štedi energiju u stanju pripravnosti.

Napomena

Ova postupka je dostupna samo kada je opcija "Control for HDMI" postavljena na "On".

- **Off**: Ako je u stanju pripravnosti, prijemnik ne šalje HDMI signale. Uključite prijemnik da biste u sadržajima povezane opreme uživali na TV-u. U poređenju s postavkom "On", ta postavka štedi energiju u stanju pripravnosti.

* Samo za modele za SAD, Kanadu i Australiju.

Napomena

Kad je odabrana opcija "Auto", potrebno je nešto više vremena da se slika i zvuk pošalju na TV u odnosu na opciju "On".

■ HDMI Audio Out

Omogućava postavljanja izlaza HDMI zvučnog signala s opreme za reprodukciju koja je spojena s prijemnikom putem HDMI veze.

- **AMP**: HDMI zvučni signali s opreme za reprodukciju se emitiraju samo na zvučnike koji su povezani s prijemnikom. Višekanalni zvuk se može reproducirati u obliku u kakvom jeste.

Napomena

Zvučni signali se ne emitiraju iz zvučnika TV-a kad je opcija "HDMI Audio Out" postavljena na "AMP".

- **TV+AMP**: Zvuk se emitira iz TV zvučnika i zvučnika koji su priključeni na prijemnik.

Napomene

- Kvalitet zvuka s opreme za reprodukciju zavisi od kvaliteta zvuka TV-a, na primjer broja kanala i frekvencije uzorkovanja i sl. Ako TV ima stereo zvučnike, zvuk koji izlazi iz prijemnika će također biti stereo kao i zvuk TV-a, čak i ako reproducirate višekanalne izvore.
- Kad povežete prijemnik s video opremom (projektorom i sl.), zvuk se možda neće reproducirati s prijemnika. U tom slučaju odaberite "AMP".

■ Subwoofer Level

Omogućava postavljanja nivoa subwoofera na 0 dB ili +10 dB kada se PCM signal dovodi putem HDMI veze. Možete postaviti nivo za svaki ulaz kojim je nezavisno dodijeljen HDMI priključak.

- **Auto**: Automatski postavlja nivo na 0 dB ili +10 dB, zavisno od audio strima.
- **+10 dB**
- **0 dB**

■ Fast View

Omogućava postavljanje radnje za Fast View.

- **Auto**: Možete odabrati režim HDMI ulaza koji je brži od uobičajenog odabira.
- **Off**: Funkcije Fast View i PREVIEW (HDMI) nisu dostupne.

Izbornik Input Settings

Možete podesiti postavke za povezivanje prijemnika i druge opreme.

■ Input Mode

Omogućava prilagodavanje režima zvučnog ulaza kada opremu povežete na priključke i digitalnih i analognih zvučnih ulaza.

Za više detalja pogledajte "Izmjena digitalnog i analognog zvuka (INPUT MODE)" (stranica 51).

■ Input Edit

Omogućava postavljanje sljedećih stavki za svaki ulaz.

- **Watch:** Prikazuje ulaz na izborniku Watch.
- **Listen:** Prikazuje ulaz na izborniku Listen.
- **Watch+Listen:** Prikazuje ulaz i na izborniku Watch i na izborniku Listen.

■ Audio Input Assign

Omogućava postavljanje priključaka audio ulaza koji su dodijeljeni svakom ulazu.

Za više detalja pogledajte “Korištenje drugih ulaznih priključaka za zvuk (Audio Input Assign)” (stranica 51).

■ Name In

Omogućava unos imena ulaza od najviše 8 znakova i prikazuje ga.

Prepoznavanje se vrši lakše kada se na displeju prikazuju nazivi opreme umjesto priključaka.

- 1 Odaberite “Name In”, a zatim pritisnite (+).
- 2 Odaberite ulaz koji želite imenovati, a zatim pritisnite (+).
- 3 Pritisnite ▲/▼ da odaberete znak, a zatim pritisnite ➡.
Poziciju unosa možete pomjerati naprijed i nazad pritiskajući ◀/▶.
- 4 Ponovite korak 3 za unos znakova jedan po jedan, a zatim pritisnite (+).
Naziv koji ste unijeli je registriran.

Izbornik System settings

Možete podesiti postavke prijemnika.

■ Language

Omogućava odabir jezika za poruke na ekranu.

- English
- French
- German
- Spanish

■ Auto Standby

Omogućava vam da postavite prijemnik da se automatski prebacuje na stanje pripravnosti kada ne rukujete prijemnikom ili kada do njega ne dolaze prijemni signali.

- **On:** Prebacuje na stanje pripravnosti nakon približno 30 minuta.
- **Off:** Ne vrši prebacivanje na stanje pripravnosti.

Napomene

- Ova funkcija nije aktivna kada je odabran ulaz “FM” ili “AM”.
- Ako istovremeno koristite automatski prelazak u stanje pripravnosti i brojač vremena za isključivanje, prioritet ima brojač vremena za isključivanje.

Rad bez upotrebe OSD displeja

Prijemnikom možete upravljati pomoću displeja prednje ploče, čak i ako TV nije spojen s prijemnikom.

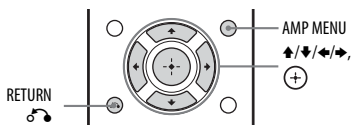

Upotreba izbornika na displeju prednje ploče

- 1 Pritisnite AMP MENU.
Izbornik se prikazuje na displeju prednje ploče prijemnika.
- 2 Uzastopno pritisnite ▲/▼ da biste odabrali izbornik koji želite, a zatim pritisnite (+).
- 3 Uzastopno pritisnite ▲/▼ da biste odabrali parametre koje želite podesiti, a zatim pritisnite (+).

- 4** Uzastopno pritiščite \uparrow/\downarrow da biste odabrali postavku koju želite, a zatim pritisnite \oplus .

Vraćanje na prethodni ekran

Pritisnite \leftarrow ili RETURN \rightarrow .

Izlaz iz izbornika

Pritisnite AMP MENU.

Napomena

Neki parametri i postavke mogu se na ekranu prednje ploče prikazati zatamnjeno. To znači da nisu dostupni ili su fiksni i ne mogu se mijenjati.

Pregled izbornika

Sljedeće opcije su dostupne u svakom izborniku. Za detalje o kretanju kroz izbornike pogledajte stranica 61.

Izbornik [Displej]	Parametri [Displej]	Postavke
Auto Calibration settings (Postavke automatskog kalibriranja) [<AUTO CAL>]	Auto Calibration start (Automatsko kalibriranje započinje) [A.CAL START]	
	Auto Calibration type ^{a)} (Vrsta automatske kalibracije) [CAL TYPE]	FULL FLAT, ENGINEER, FRONT REF, OFF
Level settings (Podešavanje nivoa) [<LEVEL>]	Test tone ^{b)} (Probni ton) [TEST TONE]	OFF, AUTO ■■■■ ^{c)}
	Front left speaker level (Nivo prednjeg lijevog zvučnika) [FL LEVEL]	FL -10,0 dB do FL +10,0 dB (interval od 0,5 dB)
	Front right speaker level (Nivo prednjeg desnog zvučnika) [FR LEVEL]	FR -10,0 dB do FR +10,0 dB (interval od 0,5 dB)
	Center speaker level ^{b)} (Nivo centralnog zvučnika) [CNT LEVEL]	CNT -10,0 dB do CNT +10,0 dB (interval od 0,5 dB)
	Surround left speaker level ^{b)} (Nivo lijevog surround zvučnika) [SL LEVEL]	SL -10,0 dB do SL +10,0 dB (interval od 0,5 dB)
	Surround right speaker level ^{b)} (Nivo desnog surround zvučnika) [SR LEVEL]	SR -10,0 dB do SR +10,0 dB (interval od 0,5 dB)
	Subwoofer level ^{b)} (Nivo Subwoofera) [SW LEVEL]	SW -10,0 dB do SW +10,0 dB (interval od 0,5 dB)

Izbornik [Displej]	Parametri [Displej]	Postavke
Speaker settings (Postavke zvučnika) [<SPEAKER>]	Speaker pattern (Raspored zvučnika) [SP PATTERN]	3/2.1 do 2/0 (8 obrazaca rasporeda)
	Front speakers size ^{b)} (Veličina prednjih zvučnika) [FRT SIZE]	LARGE, SMALL
	Center speaker size ^{b)} (Veličina centralnog zvučnika) [CNT SIZE]	LARGE, SMALL
	Surround speakers size ^{b)} (Veličina surround zvučnika) [SUR SIZE]	LARGE, SMALL
	Front left speaker distance (Udaljenost prednjeg lijevog zvučnika) [FL DIST.]	FL 1,00 m do FL 10,00 m (FL 3'3" do FL 32'9") (interval od 0,01 m (1 inča))
	Front right speaker distance (Udaljenost prednjeg desnog zvučnika) [FR DIST.]	FR 1,00 m do FR 10,00 m (FR 3'3" do FR 32'9") (interval od 0,01 m (1 inča))
	Center speaker distance ^{b)} (Udaljenost centralnog zvučnika) [CNT DIST.]	CNT 1,00 m do CNT 10,00 m (CNT 3'3" do CNT 32'9") (interval od 0,01 m (1 inča))
	Surround left speaker distance ^{b)} (Udaljenost lijevog surround zvučnika) [SL DIST.]	SL 1,00 m do SL 10,00 m (SL 3'3" do SL 32'9") (interval od 0,01 m (1 inča))
	Surround right speaker distance ^{b)} (Udaljenost desnog surround zvučnika) [SR DIST.]	SR 1,00 m do SR 10,00 m (SR 3'3" do SR 32'9") (interval od 0,01 m (1 inča))
	Subwoofer distance ^{b)} (Udaljenost subwoofera) [SW DIST.]	SW 1,00 m do SW 10,00 m (SW 3'3" do SW 32'9") (interval od 0,01 m (1 inča))
	Distance unit (Jednica za udaljenost) [DIST. UNIT]	FEET, METER
	Front speakers crossover frequency ^{d)} (Frekvencije skretnice prednjih zvučnika) [FRT CROSS]	CROSS 40 Hz do CROSS 200 Hz (interval od 10 Hz)
	Center speakers crossover frequency ^{d)} (Frekvencija skretnice centralnog zvučnika) [CNT CROSS]	CROSS 40 Hz do CROSS 200 Hz (interval od 10 Hz)
	Surround speakers crossover frequency ^{d)} (Frekvencija skretnice surround zvučnika) [SUR CROSS]	CROSS 40 Hz do CROSS 200 Hz (interval od 10 Hz)

Izbornik [Displej]	Parametri [Displej]	Postavke
Input settings (Postavke ulaza) [<INPUT>]	Input mode (Režim ulaza) [INPUT MODE]	AUTO, OPT, COAX, ANALOG
	Naming inputs (Imenovanje ulaza) [NAME IN]	Za više detalja pogledajte "Name In" (stranica 61).
	Digital audio input assignment (Dodjela ulaza digitalnog zvuka) [A. ASSIGN]	Za više detalja pogledajte "Korištenje drugih ulaznih priključaka za zvuk (Audio Input Assign)" (stranica 51).
Surround settings (Postavke surround zvuka) [<SURROUND>]	Effect level ^{e)} (Nivo efekta) [HD-D.C.S. TYP]	DYNAMIC, THEATER, STUDIO
EQ settings (EQ postavke) [<EQ>]	Front speakers bass level (Nivo basa prednjih zvučnika) [BASS]	BASS -10 dB do BASS +10 dB (interval od 1 dB)
	Front speakers treble level (Nivo visokih tonova prednjih zvučnika) [TREBLE]	TREBLE -10 dB do TREBLE +10 dB (interval od 1 dB)
Tuner settings (Postavke birača kanala) [<TUNER>]	FM station receiving mode (Režim prijema FM stanica) [FM MODE]	STEREO, MONO
	Naming preset stations (Imenovanje postavljenih stanica) [NAME IN]	Za više detalja pogledajte "Davanje naziva unaprijed postavljenim stanicama (Name Input)" (stranica 41).

Izbornik [Displej]	Parametri [Displej]	Postavke
Audio settings (Audio postavke) [<AUDIO>]	Night mode (Noćni režim) [NIGHT MODE]	NIGHT ON, NIGHT OFF
	Synchronizes audio with video output (Sinchronizira audio i video izlaz) [A/V SYNC]	SYNC ON, SYNC OFF
	Advanced auto volume (Napredno automatsko postavljanje glasnoća) [AUTO VOL]	A. VOL ON, A. VOL OFF
	Digital broadcast language selection (Odabir jezika za digitalno emitiranje) [DUAL MONO]	MAIN/SUB, MAIN, SUB
	Dynamic range compressor (Kompresija dinamičkog opsega) [D. RANGE]	COMP. ON, COMP. AUTO, COMP. OFF
HDMI settings (HDMI postavke) [<HDMI>]	Control for HDMI (Kontrola za HDMI) [CTRL: HDMI]	CTRL ON, CTRL OFF
	Pass Through (Prolazak) [PASS THRU]	ON ^{f)} , AUTO, OFF
	HDMI audio out (HDMI izlaz zvuka) [AUDIO OUT]	AMP, TV+AMP
	HDMI subwoofer level (Nivo HDMI subwoofera) [SW LEVEL]	SW AUTO, SW +10 dB, SW 0 dB
	Fast view (Brzi prikaz) [FAST VIEW]	AUTO, OFF
System settings (Postavke sistema) [<SYSTEM>]	Auto standby mode (Automatski režim pripravnosti) [AUTO STBY]	STBY ON, STBY OFF
	Version (Verzija) [VER. x.xxx] ^{g)}	

a) Ovu postavku možete odabrati samo nakon što ste izvršili automatsku kalibraciju i sačuvali postavke.

b) Ovisno o postavci rasporeda zvučnika, pojedini parametri ili postavke možda neće biti dostupni.

c) ■■■ predstavljaju kanal zvučnika (FL, FR, CNT, SL, SR, SW).

d) Ovaj parametar možete odabrati samo ako je vaš zvučnik postavljen na "SMALL".

e) Ovaj parametar možete odabrati samo ako odaberete "HD-D.C.S." kao zvučno polje.

f) Samo za modele za SAD, Kanadu i Australiju.

g) x.xxx označava broj verzije.

Za prikaz informacija na displeju prednje ploče

Ploča displeja pruža različite informacije o statusu prijemnika, na primjer zvučnom polju.

- 1 Odaberite ulaz za koji želite promijeniti informacije.
- 2 Pritisnite AMP, zatim pritisćite DISPLAY.

Svaki put kad pritisnete dugme DISPLAY, prikaz na displeju će se ciklično mijenjati na sljedeći način.

Pokazni naziv ulaza¹⁾ → Unos koji ste odabrali → Trenutno primijenjeno zvučno polje²⁾ → Nivo glasnoće → Informacije o strimu³⁾

Prilikom slušanja FM i AM radija

Naziv unaprijed postavljene stanice¹⁾ → Frekvencija → Trenutno primijenjeno zvučno polje²⁾ → Nivo glasnoće

Prilikom primanja RDS emitiranja

(Samo za modele za Evropu i Australiju)

Naziv programske usluge ili postavljeni naziv stanice¹⁾ → Frekvencija, opseg i postavljeni broj → Trenutno primijenjeno zvučno polje²⁾ → Nivo glasnoće

- ¹⁾ Pokazni naziv pojavljuje se samo kada ga dodijelite nekom ulazu ili unaprijed postavljenoj stanici. Pokazni naziv se ne pojavljuje ako su uneseni samo prazni razmaci ili ako je on isti kao i naziv ulaza.
- ²⁾ "PURE.DIRECT" se pojavljuje kada je aktivirana funkcija Pure Direct.
- ³⁾ Informacije o strimu možda neće biti prikazane.

Napomena

Moguće je da se znakovi ili oznake neće prikazivati za neke jezike.

Korištenje daljinskog upravljača

Promjena funkcije dodijeljene dugmetu ulaza

Možete promijeniti zadane postavke dugmadi ulaza kako bi odgovarale opremi vašeg sistema. Na primjer, ako povežete Blu-ray Disc plejer na SAT/CATV priključak prijemnika, dugme SAT/CATV na daljinskom upravljaču možete postaviti tako da njime kontrolirate Blu-ray Disc plejer.

Napomena

Dugmadima ulaza TV, TUNER i USB ne možete dodijeliti neku drugu funkciju.

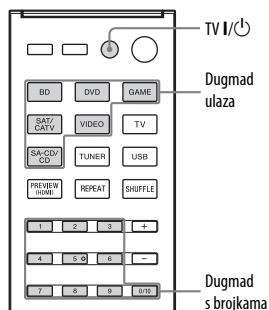

- 1 Dok držite pritisnutim dugme ulaza kojem želite promijeniti dodijeljenu funkciju, držite dugme TV I/O.**

Primjer: Dok držite pritisnuto dugme SAT/CATV, pritisnite i držite dugme TV I/O.

- 2 Dok držite dugme TV I/O, pustite dugme ulaza.**

Primjer: Dok držite dugme TV I/O, pustite dugme SAT/CATV.

3 Prema tabeli datoj ispod, pritisnite odgovarajuće dugme za kategoriju koju želite, zatim pustite dugme TV I/⏻.

Primjer: Pritisnite 1, zatim pustite dugme TV I/⏻. Sada možete koristiti dugme SAT/CATV za upravljanje Blu-ray Disc plejerom.

Kategorije	Pritisnite
Blu-ray Disc plejer (režim upravljanja BD1) ^{a)}	1
Blu-ray Disc rekorder (režim upravljanja BD3) ^{a)}	2
DVD plejer (režim upravljanja DVD1)	3
DVD rekorder (režim upravljanja DVD3) ^{b)}	4
Video rekorder (režim upravljanja VTR3) ^{c)}	5
CD plejer	6

^{a)} Za detalje o postavci BD1 ili BD3 pogledajte uputstva za upotrebu isporučena sa Blu-ray Disc plejerom ili Blu-ray Disc rekorderom.

^{b)} DVD rekorderima Sony se upravlja putem postavke DVD1 ili DVD3. Za više detalja pogledajte uputstva za upotrebu koje ste dobili uz DVD rekordere.

^{c)} Videorekorderima Sony se upravlja putem postavke VTR 3 koja odgovara VHS-u.

Vraćanje dugmadi ulaza na početne vrijednosti

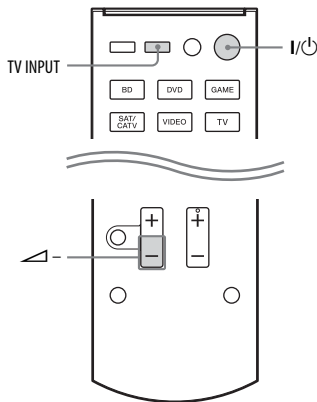

1 Dok držite dugme , pritisnite i držite I/⏻, a zatim pritisnite TV INPUT.

2 Pustite svu dugmad.
Dugmad ulaza vraćaju se na zadane postavke.

Dodatne informacije

Mjere predostrožnosti

O sigurnosti

Ako u kućište uređaja dospije neki čvrsti predmet ili tekućina, isključite prijemnik iz mrežnog napajanja i odnesite ga na provjeru u ovlaštenu servis prije daljeg korištenja.

O izvorima napajanja

- Prije rukovanja prijemnikom, provjerite je li radni napon identičan vašem lokalnom izvoru napajanja. Radni napon naznačen je na pločici s nazivom na stražnjoj ploči prijemnika.
- Uređaj nije iskopčan sa izvora napajanja naizmjeničnom strujom (glavni vod) sve dok je povezan sa zidnom utičnicom, čak i ako je sam uređaj isključen.
- Ako prijemnik nećete koristiti duže vrijeme, obavezno iskopčajte prijemnik iz zidne utičnice. Prilikom iskopčavanja kabla za napajanje naizmjeničnom strujom (glavni vod), uhvatite za utikač; nikad nemojte vući kabl.
- (samo modeli za SAD i Kanadu)
Jedan jezičak utikača širi je od drugih radi sigurnosti i može se utaknuti u zidnu utičnicu samo na jedan način. Ako ne možete do kraja utaknuti utikač u utičnicu, obratite se prodavaču uređaja.
- Kabl za napajanje naizmjeničnom strujom (glavni vod) mora se mijenjati samo u ovlaštenom servisu.

O nakupljanju toplote

Iako se prijemnik zagrijava tokom rada, to nije znak kvara. Ako duže vrijeme koristite prijemnik uz zvuk velike jačine, temperatura kućišta na vrhu, sa strane i na dnu značajno raste. Da biste izbjegli moguću opekotinu, nemojte dodirivati kućište.

O postavljanju

- Postavite prijemnik na lokaciju s dovoljnom ventilacijom kako biste spriječili nagomilavanje toplote i produžili životni vijek prijemnika.
- Nemojte postavljati prijemnik u blizinu izvora toplote ili ga izlagati direktnoj sunčevoj svjetlosti, prekomjernoj prašini ili mehaničkim udarima.
- Nemojte stavljati neke predmete na vrh kućišta koji bi mogli blokirati ventilacijske otvore i izazvati kvarove.
- Nemojte postavljati prijemnik u blizinu uređaja kao što su TV, videorekorder ili kasetofon. (Ako se prijemnik koristi skupa sa TV-om, videorekorderom ili kasetofonom i postavi se previše blizu tih uređaja, mogu se javiti smetnje u zvuku i kvalitet slike može biti slabiji. To se posebno može desiti kada se koristi unutrašnja antena. Zato preporučujemo korištenje vanjske antene.
- Budite pažljivi prilikom postavljanja prijemnika na površine koje su tretirane posebnim sredstvima (vosak, ulje, sredstvo za poliranje itd.) jer se na površini uređaja mogu pojaviti mrlje ili promjene boje.

O radu uređaja

Prije povezivanja druge opreme, obavezno isključite uređaj i iskopčajte ga iz napajanja.

O čišćenju

Kućište, ploču i komande čistite mekanom krpom koja je malo nakvašena u rastvoru blagog deterdženta. Ne koristite bilo kakvu abrazivnu spužvicu, prašak za ribanje ili rastvor poput alkohola ili benzina.

Ako imate bilo kakvih pitanja ili probleme u vezi sa prijemnikom, obratite se najbližem Sony prodavcu.

Rješavanje problema

Ako naiđete na bilo koji od sljedećih problema prilikom korištenja prijemnika, koristite ovaj vodič za rješavanje problema i pokušajte otkloniti problem. Ako je problem i dalje prisutan, obratite se najbližem Sony prodavcu. Imajte u vidu da u slučaju da serviseri zamijene neke dijelove tokom popravka, ti dijelovi mogu biti zadržani.

Napajanje

Prijemnik se isključuje automatski.

- “Auto Standby” je postavljeno na “On” (stranica 61).
- Funkcija mjerača vremena za isključivanje je aktivna (stranica 15).
- “PROTECTOR” je u funkciji (stranica 76).

Slika

Na ekranu TV-a nema slike.

- Odaberite odgovarajući izlaz koristeći dugmad ulaza.
- Postavite TV na odgovarajući režim ulaza.
- Premjestite audio opremu dalje od TV-a.
- Provjerite da li su kablovi ispravno i sigurno povezani s opremom.
- Zavisno od opreme za reproduciranje, možda nećete morati postavljati opremu. Pogledajte uputstvo za upotrebu koje ste dobili uz svaki komad opreme.
- Obavezno koristite High Speed HDMI kabl kada gledate slike ili slušate zvuk posebno tokom 1080p, Deep Color (Deep Colour), 4K ili 3D prijenosa.

Na TV-u nema 3D slike.

- Zavisno od TV-a ili video opreme, 3D slike se možda neće prikazivati.

Na TV-u nema 4K slike.

- Ovisno od TV-a ili video opreme, 4K slika se možda neće prikazivati. Provjerite video kompatibilnost i postavku TV-a i video uređaja. Također obavezno spojite video opremu na dostupan HDMI IN priključak prijemnika za 4K reprodukciju.

Kad je prijemnik u stanju pripravnosti, slika se ne šalje na TV.

- Kad prijemnik pređe u stanje pripravnosti, za ulaz slike koristi se HDMI oprema koja je posljednja odabrana prije isključivanja prijemnika. Ako želite koristiti drugu opremu, pokrenite reprodukciju na toj opremi i izvršite operaciju One-Touch Play ili uključite prijemnik kako biste odabrali željenu HDMI opremu.
- (Samo za modele za SAD, Kanadu i Australiju) Uvjerite se da je “Pass Through” postavljen na “On” u izborniku HDMI postavke ako na prijemnik povežete opremu koja nije kompatibilna sa “BRAVIA” Sync funkcijom (stranica 60).

OSD izbornik se ne pojavljuje na ekranu TV-a.

- Pritisnite HOME da biste uključili OSD.
- Provjerite da li je TV ispravno povezan.
- Ovisno o TV uređaju, može proći određeno vrijeme prije nego što OSD izbornik bude prikazan na ekranu TV-a.

Displej je isključen.

- Ako se upali indikator PURE DIRECT, pritisnite PURE DIRECT da biste isključili ovu funkciju (stranica 46).
- Pritisnite DIMMER na prijemniku da biste podesili svjetlinu displeja.

Bez obzira koja se oprema odabere, zvuk se ne čuje ili se čuje zvuk jako male jačine.

- Provjerite jesu li svi kablovi koji se koriste za povezivanje utaknuti u odgovarajuće ulazne/izlazne priključke na prijemniku, zvučnicima i datoj opremi.
- Provjerite da li su prijemnik i sva potrebna oprema uključeni.
- Uvjerite se da kontrola MASTER VOLUME nije postavljen na "VOL MIN".
- Uvjerite se da opcija SPEAKERS nije postavljena na "SPK OFF" (stranica 10).
- Uvjerite se da slušalice nisu povezane na prijemnik.
- Pritisnite  na daljinskom upravljaču da biste poništili funkciju utišavanja zvuka.
- Pokušajte odabrati željenu opremu pritiskivanjem dugmeta ulaza na daljinskom upravljaču ili okretanjem dugmeta INPUT SELECTOR na prijemniku (stranica 32).
- Kada želite slušati zvuk iz TV zvučnika, postavite "HDMI Audio Out" na "TV+AMP" u izborniku HDMI Settings (stranica 60). Ako ne možete reproducirati višekanalni zvučni izvor, postavite na "AMP". Međutim, zvuk se neće reproducirati kroz TV zvučnik.
- Zvuk se može prekinuti kada se prebaci frekvencija uzorkovanja, broj kanala ili audio format izlaznih audio signala na opremi za reprodukciju.

Čuju se jake smetnje ili šum.

- Provjerite jesu li zvučnici i oprema pravilno i čvrsto povezani.
- Provjerite da li su kablovi za povezivanje udaljeni od transformatora ili motora te da li se nalaze najmanje 3 metra (10 stopa) od TV-a ili fluorescentnog svjetla.

- Premjestite audio opremu dalje od TV-a.
- Utišivači i utičnice su prljavi. Prebrišite ih krpicom koja je malo navlažena alkoholom.

Iz određenih zvučnika se ne čuje nikakav zvuk ili se čuje samo jako slab zvuk.

- Povežite slušalice na priključak PHONES kako biste potvrdili da se zvuk čuje iz slušalica. Ako se u slušalicama čuje samo jedan kanal, moguće je da oprema nije pravilno povezana s prijemnikom. Provjerite jesu li svi kablovi do kraja utaknuti u priključke na prijemniku i na datoj opremi. Ako se u slušalicama čuju oba kanala, moguće je da prednji zvučnik nije pravilno povezan s prijemnikom. Provjerite je li prednji zvučnik iz kojeg se uopće ne čuje zvuk pravilno povezan.
- Provjerite jeste li izvršili povezivanje na priključke L i R na analognoj opremi jer analogni uređaji iziskuju povezivanje na L i R priključke. Koristite audio kabl (nije priložen).
- Podesite nivo zvučnika (stranica 56).
- Provjerite da li postavke zvučnika odgovaraju postavu pomoću opcija "Auto Calibration" ili "Speaker Pattern" u izborniku Speaker Settings. Zatim provjerite da li se zvuk ispravno reproducira iz svakog zvučnika pomoću opcije "Test Tone" u izborniku Speaker Settings.
- Provjerite da li je subwoofer ispravno i sigurno spojen.
- Provjerite da li ste uključili subwoofer.
- Ovisno o odabranom zvučnom polju, subwoofer neće emitirati zvuk.
- Kada su svi zvučnici postavljani na "Large" i odabrano je "Neo:6 Cinema" ili "Neo:6 Music", subwoofer ne emitira zvuk.

Ne čuje se zvuk iz određene opreme.

- Provjerite je li oprema pravilno povezana na ulazne priključke za zvuk date opreme.
- Provjerite jesu li kablovi koji se koriste za povezivanje do kraja utaknuti u priključke na prijemniku i na datoj opremi.
- Provjerite INPUT MODE (stranica 51).
- Provjerite je li oprema pravilno povezana na ulazne HDMI priključke za datu opremu.
- Super Audio CD ne možete reproducirati povezivanjem putem HDMI-a.
- Zavisno od opreme za reproduciranje, možda nećete morati podešavati HDMI postavke opreme. Pogledajte uputstvo za upotrebu koje ste dobili uz svaki komad opreme.
- Obavezno koristite High Speed HDMI kabl kada gledate slike ili slušate zvuk posebno tokom 1080p, Deep Color (Deep Colour), 4K ili 3D prijenosa.
- Zvučni signali (format, frekvencija uzorkovanja, dužina bitova i sl.) koji se prenose s HDMI priključka mogu biti potisnuti od strane povezane opreme. Provjerite postav povezone opreme ako je slika spora ili se zvuk ne čuje iz opreme koja je povezan putem HDMI kabla.
- Ako povezana oprema nije kompatibilna s tehnologijom zaštite autorskih prava (HDCP), slika i/ili zvuk iz HDMI TV OUT priključka mogu biti izobličeni ili se neće reproducirati. Ako je ovo slučaj, provjerite specifikaciju povezane opreme.
- Postavite rezoluciju slike opreme za reprodukciju na više od 720p/1080i da biste uživali u velikoj brzini prijenosa u bitovima (DTS-HD Master Audio, Dolby TrueHD).
- Možda je potrebno postaviti određene postavke za rezoluciju slike na opremi za reprodukciju prije upotrebe višekanalnog linearnog PCM-a. Pogledajte uputstva za korištenje povezane opreme za reprodukciju.
- Provjerite da li je TV kompatibilan s funkcijom System Audio Control.
- Ako TV nema funkciju System Audio Control, namjestite "HDMI Audio Out" opcije u izborniku HDMI postavke na
 - "TV+AMP" ako želite slušati zvuk iz TV zvučnika i prijemnika.
 - "AMP" ako želite slušati zvuk iz prijemnika.
- Kad povežete prijemnik s video opremom (projektorom i sl.), zvuk se možda neće reproducirati s prijemnika. U tom slučaju, postavite "HDMI Audio Out" na "AMP" u izborniku HDMI Settings (stranica 60).
- Ako ne možete slušati zvuk s opreme koja je povezana s prijemnikom tokom odabira TV ulaza na prijemniku
 - Obavezno promijenite ulaz prijemnika na HDMI kada želite gledati program na opremi koja je povezana s prijemnikom putem HDMI veze.
 - Promijenite TV kanal kada želite gledati TV emitiranje.
 - Obavezno odaberite ispravnu opremu ili ulaz kada želite gledati program na opremi povezanoj s TV-a. Za detalje o ovoj operaciji pogledajte uputstva za upotrebu TV-a.
- Uvjerite se da se ne koristi opcija "Analog Direct".
- Kada koristite funkciju Control for HDMI, ne možete upravljati povezanom opremom pomoću daljinskog upravljača za TV.

- Zavisno od povezane opreme i TV-a, možda ćete morati podesiti postavku opreme i TV-a. Pogledajte uputstvo za upotrebu koje ste dobili uz svaki komad opreme i TV.
- Promijenite ulaz prijemnika na HDMI ulaz koji je povezan s opremom.
- Provjerite da odabrani digitalni zvučni ulazni priključak nije dodijeljen drugim ulazima (stranica 51).

Zvukovi iz lijevog i desnog zvučnika nisu balansirani ili su obrnuti.

- Provjerite jesu li zvučnici i oprema pravilno i čvrsto povezani.
- Podesite parametre nivoa zvuka pomoću opcije u izborniku Speaker Settings.

Dolby Digital ili DTS višekanalni zvuk se ne reproducira.

- Provjerite da li je DVD i sl. koji reproducirate snimljen u Dolby Digital ili DTS formatu.
- Prilikom povezivanja DVD plejera i sl. na priključke digitalnog ulaza prijemnika provjerite dostupnost postavke digitalnog zvučnog izlaza povezane opreme.
- Postavite "HDMI Audio Out" na "AMP" u izborniku HDMI Settings (stranica 60).
- U High Bitrate Audio (DTS-HD Master Audio, Dolby TrueHD), Multi Channel Linear PCM reprodukciji možete uživati samo putem HDMI veze.

Nije moguće postići surround efekt.

- Provjerite da li ste odabrali zvučno polje za film ili muziku (stranica 42).
- Zvučna polja ne funkcioniraju prilikom prijema DTS-HD Master Audio, DTS-HD High Resolution Audio ili Dolby TrueHD signala, sa frekvencijom uzorkovanja većom od 48 kHz.

Probni ton se ne reproducira iz zvučnika.

- Kablovi zvučnika možda nisu dobro povezani. Lagano ih povucite i provjerite da li su sigurno povezani, tako da se ne mogu iskopčati.
- Kablovi zvučnika možda imaju problem s kratkim spojem.

Probni ton se reproducira iz drugog zvučnika, a ne iz zvučnika koji se prikazuje na ekranu TV-a.

- Postavljeni raspored zvučnika nije ispravan. Provjerite da li se priključci zvučnika i raspored zvučnika podudaraju.

Kad je prijemnik u stanju pripravnosti, zvuk se ne šalje na TV.

- Kad se prijemnik pređe u stanje pripravnosti, za ulaz zvuka koristi se HDMI oprema koja je posljednja odabrana prije isključivanja prijemnika. Ako želite koristiti drugu opremu, pokrenite reprodukciju na toj opremi i izvršite operaciju One-Touch Play ili uključite prijemnik kako biste odabrali željenu HDMI opremu.
- (Samo za modele za SAD, Kanadu i Australiju) Uvjerite se da je "Pass Through" postavljen na "On" u izborniku HDMI postavke ako na prijemnik povežete opremu koja nije kompatibilna sa "BRAVIA" Sync funkcijom (stranica 60).

Birač kanala

FM prijem je slab.

- Koristite koaksijalni kabl od 75 oma (nije priložen) za povezivanje prijemnika na vanjske FM antene na način prikazan ispod.

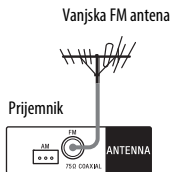

Nije moguće podesiti radio stanice.

- Provjerite jesu li antene dobro povezane. Podesite antene i povežite vanjsku antenu ako je potrebno.
- Jačina signala stanica je previše malena prilikom biranja stanica automatskim podešavanjem. Koristite direktno podešavanje.
- Obavezno postavite skalu biranja kanala na pravilan način (prilikom prebacivanja na AM stanice direktnim podešavanjem) (stranica 40).
- Nijedna stanica nije unaprijed postavljena ili su unaprijed postavljene stanice obrisane (kada se koristi podešavanje pretraživanjem unaprijed postavljenih stanica). Izvršite postavljanje stanica unaprijed (stranica 41).
- Pritisnite AMP, zatim pritisnite DISPLAY na daljinskom upravljaču dok se na displeju ne pojavi frekvencija.

RDS ne funkcionira.*

- Provjerite jeste li odabrali FM stanicu s RDS funkcijom.
- Odaberite FM stanicu s jačim signalom.
- Stanica na koju ste se prebacili ne emitira RDS signal ili je jačina tog signala slaba.

RDS informacije koje želite se ne pojavljuju.*

- Moguće je da usluga privremeno ne funkcionira. Kontaktirajte radio stanicu i saznajte da li zaista pružaju uslugu koju vas zanima.

* Samo za modele za Evropu i Australiju.

iPod/iPhone

Zvuk je izobličen.

- Uzastopno pritisnite  – na daljinskom upravljaču.
- Postavku “EQ” za iPod/iPhone podesite na “Off” ili “Flat”.

Nema zvuka iz iPod/iPhone-a.

- Iskopčajte i ponovo povežite iPod/iPhone.

iPod/iPhone se ne može puniti.

- Provjerite da li je prijemnik uključen.
- Provjerite je li iPod/iPhone čvrsto priključen.

Nije moguće upravljati iPod/iPhone-om.

- Provjerite da li ste uklonili zaštitno kućište iPod/iPhone-a.
- Zavisno od sadržaja na iPod/iPhone-u, možda će biti potrebno neko vrijeme za pokretanje reprodukcije.
- Iskopčajte i ponovo povežite iPod/iPhone.
- Koristite nepodržani iPod/iPhone. Pogledajte “Kompatibilni iPod/iPhone modeli” (stranica 33) za informacije o podržanim vrstama uređaja.

Glasnoća tonova zvona na iPhone-u se ne mijenja.

- Podesite glasnoću tonova zvona pomoću komandi na iPhone-u.

USB uređaj

Koristite li podržani USB uređaj?

- Ako povežete nepodržani USB uređaj, može doći do sljedećih problema. Pogledajte “Kompatibilni USB uređaji” (stranica 36) za informacije o podržanim vrstama uređaja.
 - USB uređaj nije prepoznat.
 - Nazivi fascikli ili datoteka se ne prikazuju na prijemniku.
 - Reprodukcijska nije moguća.

- Zvuk je isprekidan.
- Čuje se šum.
- Zvuk je izobličen na izlazu.

Čuje se šum, zvuk preskače ili je izobličen.

- Isključite prijemnik i ponovo priključite USB uređaj, zatim uključite prijemnik.
- Muzički podaci sadrže šumove ili je zvuk izobličen.

USB uređaj nije prepoznat.

- Isključite prijemnik, a zatim iskopčajte USB uređaj. Ponovo uključite prijemnik i priključite USB uređaj.
- Priključite podržani USB uređaj (stranica 36).
- USB uređaj ne radi ispravno. Pogledajte uputstva za upotrebu USB uređaja da biste pronašli rješenje za ovaj problem.

Reprodukcija ne započinje.

- Isključite prijemnik i ponovo priključite USB uređaj, zatim uključite prijemnik.
- Priključite podržani USB uređaj (stranica 36).
- Pritisnite ► da biste započeli reprodukciju.

USB uređaj se ne može priključiti na ψ (USB) priključak.

- USB uređaj je naopako priključen. Priključite USB uređaj u pravilnom položaju.

Pogrešan prikaz.

- Podaci sačuvani u USB uređaju su možda neispravni.
- Kodovi znakova koje prijemnik može prikazati su sljedeći:
 - Velika slova (A do Z)
 - Mala slova (a do z)
 - Brojevi (0 do 9)
 - Simboli (' = < > * + , - . / @ [\] _ ')
 Ostali znakovi se možda neće prikazivati ispravno.

“Reading” se prikazuje duže vrijeme ili je potrebno duže vrijeme da reprodukcija započne.

- Proces očitavanja može potrajati duže vrijeme u sljedećim slučajevima.
 - Postoji mnogo fascikli ili datoteka na USB uređaju.
 - Struktura datoteke je izrazito kompleksna.
 - Kapacitet memorije je prevelik.
 - Interna memorija je fragmentirana.
 Iz tog razloga, preporučujemo da slijedite ove smjernice.
 - Ukupan broj fascikli na USB uređaju: 256 ili manje (uključujući fasciklu “ROOT”)
 - Ukupno datoteka po fascikli: 256 ili manje.

Nije moguće reprodukovati zvučnu datoteku.

- Nije moguće reprodukovati MP3 datoteke u MP3 PRO formatu.
- Zvučna datoteka sadrži više numera.
- Pojedine AAC datoteke možda neće biti ispravno reproducirane.
- Nije moguće reproducirati datoteke u WMA Windows Media Audio Lossless i Professional formatu.
- USB uređaji koji su formatirani nekim drugim sistemom datoteka, osim FAT16 ili FAT32, nisu podržani.*
- Ako ste koristili particiran USB uređaj, mogu se reproducirati samo audio datoteke na prvoj particiji.
- Reprodukcija je moguća na najviše 8 nivoa (uključujući fasciklu “ROOT”).
- Broj fascikli je premašio 256 (uključujući fasciklu “ROOT”).
- Broj datoteka u fascikli je premašio 256.
- Datoteke koje su šifrirane ili zaštićene lozinkom nije moguće reproducirati.

* Ovaj uređaj podržava FAT16 i FAT32, ali neki USB uređaji možda ne podržavaju sve od ovih FAT tabela.

Za više informacija pogledajte uputstva za upotrebu svakog USB uređaja ili se obratite proizvođaču.

“BRAVIA” Sync (Control for HDMI)

Funkcija Control for HDMI ne radi.

- Provjerite HDMI vezu (stranica 22).
- Obavezno postavite “Control for HDMI” na “On” u izborniku HDMI Settings.
- Uvjerite se da je povezana oprema kompatibilna s funkcijom Control for HDMI.
- Provjerite postavke funkcije Control for HDMI na povezanoj opremi. Pogledajte uputstva za korištenje povezane opreme.
- Ako iskopčate HDMI kabl ili promijenite vezu, ponovite postupke date u “Priprema za “BRAVIA” Sync” (stranica 47).
- Kada je funkcija “Control for HDMI” postavljena na “Off”, funkcija “BRAVIA” Sync ne radi ispravno, čak i kada je oprema povezana na HDMI IN priključak.
- Vrste i broj uređaja kojima se može upravljati pomoću funkcije “BRAVIA” Sync su ograničeni u standardu HDMI CEC kao što slijedi.
 - Oprema za snimanje (Blu-ray Disc recorder, DVD recorder i sl.): do 3 uređaja
 - Oprema za reprodukciju (Blu-ray Disc plejer, DVD plejer i sl.): do 3 uređaja
 - Oprema vezana za birač kanala: do 4 uređaja (prijemnik koristi jedan od uređaja za OSD radnje.)
 - AV prijemnik (zvučni sistem): do 1 uređaja

Daljinski upravljač

Daljinski upravljač ne radi.

- Usmjerite daljinski upravljač prema senzoru daljinskog upravljača na prijemniku (stranica 10).
- Uklonite sve prepreke koje se možda nalaze između daljinskog upravljača i prijemnika.
- Stavite nove baterije u daljinski upravljač ako su stare oslabile.
- Obavezno odaberite pravilan ulaz na daljinskom upravljaču.

Poruke greške

U slučaju kvara, na displeju prednje ploče pojavljuje se poruka. Na osnovu date poruke možete provjeriti stanje sistema. U slučaju da problem potraje, obratite se najbližem Sony prodavcu.

PROTECTOR

Do zvučnika dolazi nepravilna struja ili je prijemnik pokriven i njegovi ventilacijski otvori su blokirani. Prijemnik će se automatski isključiti nakon nekoliko sekunda. Uklonite objekt koji pokriva gornju ploču prijemnika, provjerite vezu zvučnika i opet uključite napajanje.

USB FAIL

Detektirano je strujno preopterećenje (USB) priključka. Prijemnik će se automatski isključiti nakon nekoliko sekunda. Provjerite iPod/iPhone ili USB uređaj, a zatim ga iskopčajte i ponovno uključite napajanje.

Za druge poruke, pogledajte “Spisak poruka nakon mjerenja automatske kalibracije” (stranica 56), “Lista poruka za iPod/iPhone” (stranica 35) i “Lista poruka za USB” (stranica 38).

Referentni dijelovi

Brisanje	Pogledajte
Sve memorirane postavke	stranica 52
Prilagodena zvučna polja	stranica 46

Specifikacije

SPECIFIKACIJE ZA NAPAJANJE AUDIO OPREME

IZLAZNA SNAGA I UKUPNO HARMONIČKO IZOBLIČENJE: (samo model za SAD)

S opterećenjem od 6 oma, oba kanala aktivirana, od 20 – 20.000 Hz; nominalna snaga 90 vati po kanalu minimalne RMS snage, sa ne više od 0,09% ukupnog harmoničkog izobličenja od 250 milivata do nominalne izlazne snage.

Odjeljak pojačala

Izlazna snaga¹⁾

Minimalna RMS izlazna snaga
(6 oma, 20 Hz – 20 kHz, THD 0,09%)
90 W + 90 W

Izlazna snaga u stereo režimu
(6 oma, 1 kHz, THD 1%)
105 W + 105 W

Izlazna snaga u surround režimu²⁾
(6 oma, 1 kHz, THD 0.9%)
145 W po kanalu

¹⁾ Mjereno u sljedećim uvjetima:

Područje	Zahtjevi za napajanje
SAD, Kanada	120 V AC, 60 Hz
Evropa, Australija	230 V AC, 50 Hz

²⁾ Referentna izlazna snaga za prednje, centralne i surround zvučnike. Ovisno o postavkama zvučnog polja i izvora, možda neće biti zvuka na izlazu.

Frekvencijski odgovor

Analogni

10 Hz – 100 kHz, +0,5/-2 dB (uz
zaobiđeno zvučno polje i ekvilajzer)

Ulaz

Analogni

Osjetljivost: 500 mV/50 kilooma
S/N³⁾: 105 dB (A, 500 mV⁴⁾)

Digitalni (koaksijalni)

Snaga: 75 oma

S/N: 100 dB (A, 20 kHz LPF)

Digitalni (optički)

S/N: 100 dB (A, 20 kHz LPF)

Izlaz (analogni)

SUBWOOFER

Napon: 2 V/1 kilooma

Ekvilajzer

Nivoi pojačanja

±10 dB, u koracima od 1 dB

³⁾ INPUT SHORT (uz zaobideno zvučno polje i ekvilajzer).

⁴⁾ Mreža prilagođenog opterećenja, ulazni nivo.

Odjeljak FM birača kanala

Opseg biranja

87,5 MHz – 108,0 MHz

Antena

FM žičana antena

Priključci antene

75 oma, nebalansirano

Odjeljak AM birača kanala

Opseg biranja

Područje	Skala podešavanja	
	U koracima od 10 kHz	U koracima od 9 kHz
SAD, Kanada	530 kHz – 1.710 kHz	531 kHz – 1.710 kHz
Evropa, Australija	–	531 kHz – 1.602 kHz

Antena

Okvirna antena

Video odjeljak

Ulazi/Izlazi

Video:

1 Vp-p, 75 oma

Odjeljak za iPod/iPhone

DC 5V 1,0 A MAX

Odjeljak za USB

Podržani format*

MP3 (MPEG 1 Audio Layer-3):

32 kb/s – 320 kb/s, VBR

WMA:

48 kb/s – 192 kb/s

AAC:

48 kb/s – 320 kb/s

WAV:

8 kHz – 48 kHz 16 bit PCM

* Ne može se garantirati kompatibilnost sa svim softverom za šifriranje/pisanje, uređajima i medijima za snimanje.

Brzina prijenosa

Puna brzina

Podržani USB uređaji

Klasa masovne pohrane

Maksimalna struja

500 mA

Opće informacije

Zahtjevi za napajanje

Područje	Zahtjevi za napajanje
SAD, Kanada	120 V AC, 60 Hz
Evropa, Australija	230 V AC, 50/60 Hz

Potrošnja električne energije

200 W

Potrošnja električne energije (u stanju pripravnosti)

0,3 W (kada su "Control for HDMI" (stranica 59) i "Pass Through" (stranica 60) postavljene na "Off").

Dimenzije (širina/visina/dubina) (približno)

430 mm × 156 mm × 329,4 mm

(17 in × 6 1/4 in × 13 in) uključujući izbočene dijelove i komande

Masa (približno)

7,7 kg (16 lb 16 oz)

Dizajn i specifikacije su podložni promjenama bez prethodne najave.

Indeks

Brojevi

- 2 channel 42
- 5.2-kanalni 19

A

- A.F.D./2CH mode 42
- A/V Sync. 58, 66
- AM 39
- Audio Input Assign 51
- Audio Settings 58, 66
- Auto Calibration Settings 63
- Auto Standby 61, 66
- Auto Tuning 39
- Auto Volume 59

B

- Bass 45, 65
- Birač kanala 39
- Birač kanala za kablovsku TV 24, 25
- Blu-ray Disc plejer 24
- BRAVIA Sync
priprema 47
- Brisanje
daljinski upravljač 68
memorija 52
zvučno polje 46

C

- Calibration Type 56, 63
- CD plejer 26
- Control for HDMI 59, 66
- Crossover frequency 58, 64

D

- Daljinski upravljač 14
- DCAC (Digital Cinema
Auto Calibration) 28
- Direct Tuning 40
- Displej prednje ploče 11
- Distance Unit 58, 64
- Dual Mono 59, 66
- DVD plejer 24
- DVD rekorder 25
- Dynamic range compressor 59, 66

E

- Easy Setup 28
- Effect level 65
- EQ Settings 45, 65

F

- Fast View 60
- FM 39
- FM Mode 39, 65

H

- HD-D.C.S. 43
- HDMI Audio Out 60, 66
- HDMI Settings 59, 66
- Home Theatre Control 50

I

- Input 31
- INPUT MODE 51
- Input Settings 60
- iPod/iPhone 33
- Izbornik 53, 63
- Izbornik Settings 53

L

Language 61
Level Settings 63

M

Manual Setup 56
Mjerač vremena za isključivanje 15

N

Name Input 41, 61
Night mode 58
Noćni režim 10

O

One-Touch Play 48
OSD (On-Screen Display) 30

P

Pass Through 60, 66
PlayStation 3 24
Poruka
 Auto Calibration 56
 Greška 76
 iPod/iPhone 35
 USB 38
Prikazivanje informacija na displeju
 prednje ploče 67
PROTECTOR 76
Pure Direct 46

R

Remote Easy Control 50
Režim Movie 43
Režim Music 44

S

Satelitski birač kanala 24, 25
Scene Select 50
Speaker Pattern 56, 64
Speaker Settings 55, 64
Super Audio CD plejer 26
Surround Settings 65
System Audio Control 49
System Power-Off 49
System Settings 61, 66

T

Test Tone 58, 63
Treble 45, 65
Tuner Settings 65
TV 21

U

Unaprijed postavljene stanice 41
USB FAIL 76
Utišavanje 32

V

Veza
 antene 27
 audio oprema 26
 iPod/iPhone 26
 TV 21
 USB uređaj 26
 video oprema 22
 zvučnici 20
Video igra 25
Video rekorder 25
Vraćanje na početne postavke 52

Z

Zvučno polje 42

Made for



iPod



iPhone

HDMI

<http://www.sony.net/>

4-448-425-12(1) (BS)



* 4 4 4 8 4 2 5 1 2 * (1)