

SONY®

4-295-693-32(1)



IDQ7

Osobní audio systém s dokovací stanicí

CZ Uživatelská příručka

Osobný dokovací audio systém

SK Návod na použitie



© 2011 Sony Corporation

<http://www.sony.net/>

RDP-X30iP

Osobní audio systém s dokovací stanicí

CZ Uživatelská příručka



Osobní audio systém s dokovací stanicí

Stručný průvodce

RDP-X30iP

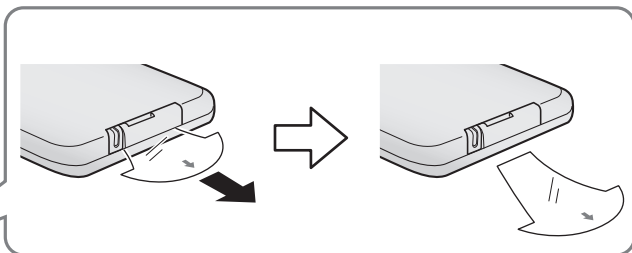
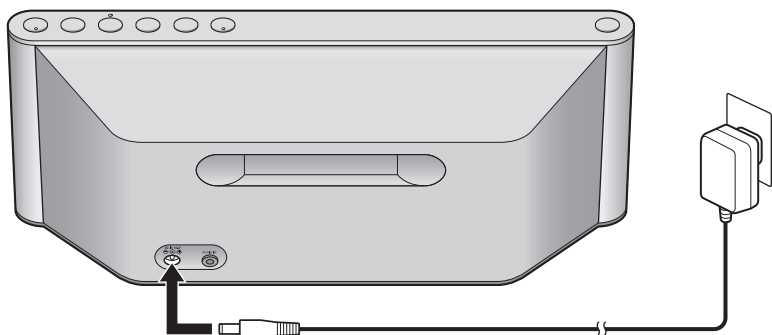

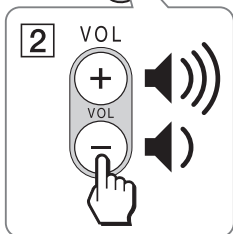
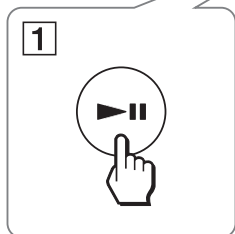
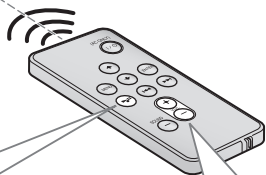
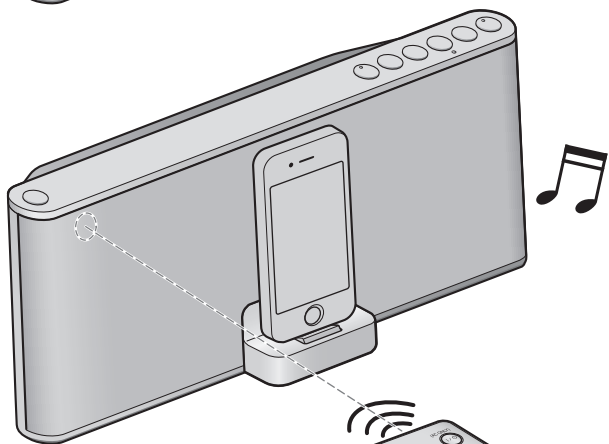
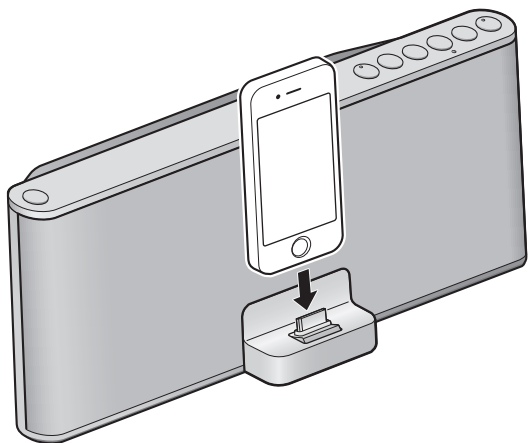

VAROVÁNÍ

Abyste zabránili nebezpečí vzniku požáru nebo úrazu elektrickým proudem, nevystavujte tento přístroj dešti ani vlhkosti.

Abyste předešli nebezpečí vzniku požáru, nezakrývejte větrací otvory na přístroji novinami, ubrusy na stůl, závěsy, záclonami a podobně. Na přístroj nikdy nepokládejte zapálené svíčky.

Abyste předešli nebezpečí vzniku požáru nebo úrazu elektrickým proudem, nevystavujte přístroj kapající nebo stříkající vodě a nepokládejte na něj nádoby naplněné tekutinou, jako například vázy.

Neumísťujte přístroj do stísněného prostoru, jako například do knihovny, vestavěné skříně a na podobná místa.

Nevystavujte baterie nebo přístroje s vloženými bateriemi nadměrnému teplu, jako například přímému slunečnímu světlu, ohni atd. po delší dobu.

Jelikož se zástrčka síťového adaptéru používá k odpojení adaptéru od elektrické sítě, připojte ji do snadno přístupné síťové zásuvky. V případě jakýchkoliv potíží nebo neobvyklého stavu ihned vytáhněte zástrčku ze síťové zásuvky.

Jestliže je síťový kabel připojen do síťové zásuvky, není přístroj odpojen od napájení, a to ani ve chvílích, kdy je přístroj vypnutý.

Výrobní štítek a důležité informace týkající se bezpečnosti jsou uvedeny na spodní straně přístroje a na síťovém adaptéru.

UPOZORNĚNÍ

V případě nesprávné výměny baterie hrozí nebezpečí výbuchu. Baterii vyměňte pouze za stejný typ.

Upozornění pro zákazníky: následující informace platí pouze pro zařízení prodávaná v zemích uplatňujících směrnice EU

Výrobce tohoto výrobku je společnost Sony Corporation, 1-7-1 Konan, Minato-ku, Tokio, 108-0075 Japonsko. Autorizovaným zástupcem pro elektromagnetickou kompatibilitu (EMC) a bezpečnost výrobku je společnost Sony Deutschland GmbH, Hedelfinger Strasse 61, 70327 Stuttgart, Německo. V případě jakýchkoliv záležitostí týkajících se opravy nebo záruky se prosím obraťte na kontaktní adresy uvedené v samostatné servisní nebo záruční dokumentaci.

Bezpečnostní upozornění

- Při odpojování síťového kabelu vždy uchopte zástrčku. Nikdy netahejte za samotný kabel.
- Jelikož reproduktor obsahuje silný magnet, neumísťujte platební karty s magnetickým proužkem nebo mechanické náramkové hodinky, CRT televizory, projekторы atd. do blízkosti tohoto přístroje, aby nedošlo k poškození vlivem magnetického pole.
- Neponechávejte přístroj v blízkosti zdrojů tepla, jako jsou například radiátory nebo výstupy teplého vzduchu, nebo v místech, kam dopadá přímé sluneční světlo nebo kde se vyskytuje nadměrná vlhkost, mechanické otřesy či nárazy.
- Zajistěte dostatečnou cirkulaci vzduchu, aby nedocházelo k nárůstu teploty uvnitř přístroje. Nestavte přístroj na měkké povrchy (koberečky, přikrývky atd.) nebo do blízkosti materiálů (záclony atd.), které by mohly blokovat větrací otvory.
- V případě, že se dovnitř přístroje dostane jakýkoliv předmět nebo tekutina, odpojte přístroj od sítě a před dalším používáním jej nechte zkontrolovat kvalifikovaným servisním technikem.

- Nedotýkejte se přístroje mokřkýma rukama.
- Neumísťujte přístroj do blízkosti vody.

POZNÁMKY K LITHIOVÉ BATERII

- Aby byl zajištěn dobrý kontakt, otřete baterii suchým hadříkem.
- Při vkládání baterie dbejte na dodržení správné polariry.
- Nedržte baterii kovovými pinzetami, protože by mohlo dojít ke zkratu.

Poznámka

- V této uživatelské příručce se označení „iPod“ používá jako všeobecný termín pro funkce na přístrojích iPod a iPhone, pokud není v textu nebo na obrázcích uvedeno jinak.



Likvidace starých elektrických a elektronických zařízení (platí v zemích Evropské unie a dalších evropských zemích se systémem tříděného odpadu)

Tento symbol na výrobku nebo jeho obalu znamená, že s tímto výrobkem nesmí být zacházeno jako s běžným domovním odpadem. Místo toho je třeba tento výrobek odnést na příslušné sběrné místo, kde bude provedena recyklace takového elektrického a elektronického zařízení. Zajištěním správné likvidace výrobku předejdete možným negativním dopadům na životní prostředí a lidské zdraví, které se mohou v opačném případě projevit jako důsledek nesprávné manipulace při likvidaci tohoto výrobku. Recyklace materiálů přispívá k ochraně přírodních zdrojů. Se žádostí o podrobnější informace o recyklaci tohoto výrobku se prosím obraťte na místní úřady, místní služby pro sběr domovního odpadu nebo na obchod, kde jste výrobek zakoupili.

Platí rovněž pro příslušenství: dálkový ovladač



Likvidace starých baterií (platí v zemích Evropské unie a dalších evropských zemích se systémem tříděného odpadu)

Tento symbol na baterii nebo jejím obalu znamená, že s baterií dodávanou k tomuto výrobku nesmí být zacházeno jako s běžným domovním odpadem.

U některých baterií může být tento symbol doplněn chemickým symbolem. Chemické symboly pro rtuť (Hg) nebo olovo (Pb) jsou uvedeny v případě, že baterie obsahuje více než 0,0005 % rtuti nebo 0,004 % olova. Zajištěním správné likvidace baterií předejdete možným negativním dopadům na životní prostředí a lidské zdraví, které se mohou v opačném případě projevit jako důsledek nesprávné manipulace při likvidaci baterie. Recyklace materiálů přispívá k ochraně přírodních zdrojů.

U výrobků, které vyžadují z důvodu bezpečnosti, funkčnosti nebo zachování integrity dat trvalé připojení k vestavěné baterii, by taková baterie měla být vyměňována pouze kvalifikovaným servisním technikem.

Pro zajištění správné likvidace baterie odnešte výrobek na konci jeho životnosti na příslušné sběrné místo, kde bude provedena recyklace takového elektrického a elektronického zařízení.

U ostatních baterií si prosím přečtěte část popisující postup pro bezpečné vyjmutí baterie z výrobku. Odnešte baterii na příslušné sběrné místo zabývající se recyklací starých baterií.

Se žádostí o podrobnější informace o recyklaci tohoto výrobku nebo baterie se prosím obraťte na místní úřady, místní služby pro sběr domovního odpadu nebo na obchod, kde jste výrobek zakoupili.

S případnými dotazy nebo problémy, které se týkají vašeho přístroje, se prosím obraťte na nejbližšího prodejce Sony.

Ovládání

Zdroj napájení

Automatické vypnutí

Pokud po dokončení přehrávání na přehrávači iPod (nebo zařízení připojeném do konektoru **AUDIO IN** (Audio vstup)) neprovedete během 30 minut žádnou operaci, přístroj se automaticky vypne.

Příprava zdroje napájení

Pevně připojte dodaný síťový adaptér do konektoru **DC IN 18,2 V** na zadní straně přístroje a potom do síťové zásuvky.

Poznámka

- Tento přístroj nelze napájet z baterie.

Poznámka k síťovému adaptéru

- Používejte pouze dodaný síťový adaptér Sony. Polarita zástrček adaptérů jiných výrobců se může lišit. V případě použití jiného než dodaného síťového adaptéru by mohlo dojít k poruše přístroje.



Nabíjení přehrávače iPod

Přístroj lze rovněž použít jako nabíječku baterie pro přehrávač iPod. Nabíjení se zahájí po připojení přehrávače iPod k přístroji. Stav nabíjení bude zobrazen na displeji přehrávače iPod. Podrobné informace najdete v návodu k obsluze vašeho přehrávače iPod.

Zapnutí a vypnutí přístroje

Stiskněte tlačítko **I/⏻** (napájení). Při zapnutí přístroje se tlačítko **I/⏻** rozsvítí.

Dálkový ovladač

Před prvním použitím dodaného dálkového ovladače odstraňte ochrannou fólii. Nasměrujte dálkový ovladač na senzor dálkového ovládání **IR** na přístroji. Při přijetí příkazu dálkového ovladače blikne tlačítko **I/⏻**.

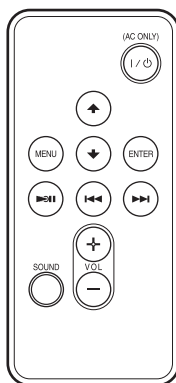

Tlačítka VOL + (Hlasitost) a ►|| jsou opatřena výstupkem.

I/⏻ (napájení)

- Zapnutí a vypnutí přístroje. Při zapnutí přístroje se tlačítko **I/⏻** rozsvítí.

►|| (přehrávání/pozastavení)

- Spuštění přehrávání z přehrávače iPod. Dalším stisknutím můžete přehrávání pozastavit/obnovit.

►► (vpřed)

- Přečod na následující skladbu.
- Při podržení během přehrávání můžete poslouchat zvuk a vyhledat požadované místo.

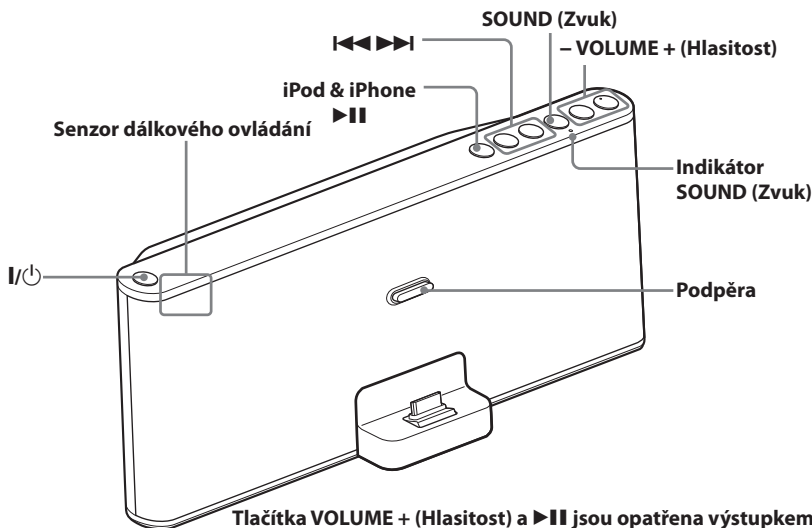

◀◀ (vzad)

- Přejechod na předchozí skladbu. Při stisknutí během přehrávání se vrátíte na začátek aktuální skladby. Pro výběr předchozí skladby stiskněte tlačítko dvakrát.
- Při podržení během přehrávání můžete poslouchat zvuk a vyhledat požadované místo.

MENU (Nabídka)

- Návrat do předchozí nabídky.

⬆ (nahoru)/⬇ (dolů)

- Výběr položky nabídky nebo skladby pro přehrávání.

ENTER (Potvrzení)

- Potvrzení vybrané položky v nabídce nebo spuštění přehrávání.

SOUND (Zvuk)

- Stisknutí jednou nebo dvakrát pro dosažení požadovaného zvukového efektu. (Podrobné informace - viz část „Dosažení basového efektu nebo širšího zvukového pole“.)

VOL +/- (Hlasitost)

- Nastavení hlasitosti.

Poznámka

- V závislosti na modelu přehrávače iPod se mohou některé operace lišit nebo nemusí být dostupné.

Doba pro výměnu baterie

Při normálním způsobu používání by měla baterie (CR2025) vydržet přibližně 6 měsíců. Pokud již nelze přístroj dálkovým ovladačem dále ovládat, vyměňte baterii za novou.

Stranou ↕ nahoru

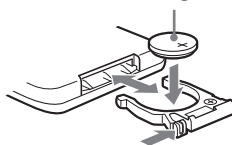

Poznámka

- Pokud nebudete dálkový ovladač delší dobu používat, vyjměte baterii, abyste předešli možnému poškození způsobenému vytečením elektrolytu a korozi.

Ovládání přehrávače iPod

Kompatibilní modely přehrávačů iPod/přístrojů iPhone

Kompatibilní modely přehrávačů iPod/přístrojů iPhone jsou uvedeny níže. Před použitím s tímto přístrojem aktualizujte software vašeho přehrávače iPod/přístroje iPhone na nejnovější verzi.

iPod touch (4. generace)
iPod touch (3. generace)
iPod touch (2. generace)
iPod nano (6. generace) *
iPod nano (5. generace)
iPod nano (4. generace)
iPod nano (3. generace)
iPod classic
iPhone 4
iPhone 3GS
iPhone 3G

* Přehrávač iPod nano (6. generace) nelze ovládat pomocí tlačítek dálkového ovladače „MENU“ (Nabídka), „▲“, „▼“ a „ENTER“ (Potvrzení).

Autorská práva

iPhone, iPod, iPod classic, iPod nano a iPod touch jsou obchodní značky společnosti Apple Inc. registrované v USA a dalších zemích.

Označení „Made for iPod“ a „Made for iPhone“ znamenají, že elektronické příslušenství bylo navrženo speciálně pro připojení k přístroji iPod nebo iPhone a obdrželo certifikaci výrobce, že splňuje funkční požadavky Apple. Společnost Apple neodpovídá za správný provoz tohoto zařízení ani za jeho soulad s bezpečnostními a regulačními standardy. Uvědomte si prosím, že používání tohoto příslušenství s přístrojem iPod nebo iPhone může ovlivnit bezdrátový výkon.

Poznámka

- Tento přístroj není určen pro použití se zařízeními iPad. V případě takového použití by mohlo dojít k poruše funkce.

Přehrávání

- 1 Připojte přehrávač iPod k dokovacímu konektoru. Dokovací konektor lze mírně naklonit.

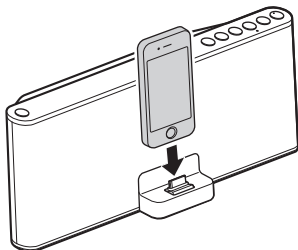

- 2 Stiskněte tlačítko ►|| (přímé zapnutí). Přehrávač iPod spustí přehrávání. Připojený přehrávač iPod lze ovládat prostřednictvím tohoto přístroje nebo pomocí tlačítek na přehrávači iPod.

Připojení a odpojení přehrávače iPod

Přehrávač iPod připojujete nebo odpojíte ve stejném úhlu, který odpovídá úhlu dokovacího konektoru na přístroji. Při odpojování přehrávače iPod jej nevyjímejte směrem vpřed.

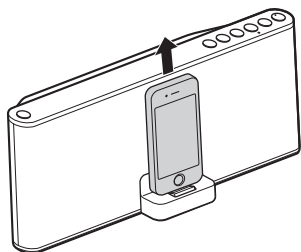

Poznámky

- Pokud se na displeji přehrávače iPod touch nebo přístroje iPhone zobrazí zpráva, podívejte se do části „Poznámky k aplikaci“.
- K přístroji lze připojit i přehrávač iPod s nasazeným krytem nebo pouzdem. Pokud však kryt nebo pouzdro neumožňuje správné připojení, sejměte jej a potom připojte přehrávač iPod k dokovacímu konektoru.
- Při připojování nebo odpojování přehrávače iPod pevně držte přístroj.
- Přehrávač iPod neotáčejte ani nenaklánějte, protože by mohlo dojít k poškození konektoru.
- Před přenášením přístroje odpojte přehrávač iPod. V opačném případě by mohlo dojít k poruše funkce.
- Pokud je baterie přehrávače iPod zcela vybitá, nechejte ji před použitím přehrávače iPod chvíli nabíjet.
- Společnost Sony nepřebírá žádnou odpovědnost za ztrátu nebo poškození dat uložených v přehrávači iPod, které vzniklo v důsledku používání přehrávače iPod připojeného k tomuto přístroji.
- Pokud přehrávač iPod nedosáhne k podpěře na přední straně přístroje, upevněte pod podpěru dodanou podložku.

- Podrobné informace o podmínkách týkajících se okolního prostředí pro používání vašeho přehrávače iPod najdete na webových stránkách společnosti Apple Inc.

Nastavení hlasitosti

Stiskněte tlačítko **VOLUME +/-** (Hlasitost) (**VOL +/-** na dálkovém ovladači).

Rada

- Při nastavení zvuku na minimální nebo maximální hlasitost třikrát blikne tlačítko **I/⏻**.

Dosažení basového efektu nebo širšího zvukového pole

K dispozici jsou dva různé zvukové efekty. Indikátor SOUND (Zvuk) znázorňuje aktuální nastavení zvukového efektu (viz níže). Efekty lze přepínat stisknutím tlačítka SOUND (Zvuk).
Oranžový indikátor (MEGA BASS): Bude reprodukován vysoce kvalitní basový zvuk. Tato funkce představuje výchozí nastavení při prvním zapnutí přístroje.
Zelený indikátor (MEGA BASS a MEGA Xpand): Bude vytvořeno širší zvukové pole.
Nesvítil: Bude reprodukován normální zvuk. Přístroj zachová nastavení zvukového efektu i po vypnutí.

Připojení volitelných zařízení

Hudbu z volitelných zařízení, jako je například přenosný digitální hudební přehrávač, můžete přehrávat prostřednictvím reproduktorů tohoto přístroje. Před připojováním vypněte jednotlivá zařízení.

1 Pomocí vhodného propojovacího audio kabelu (není součástí příslušenství) propojte linkový výstupní konektor na přenosném digitálním hudebním přehrávači (nebo jiném zařízení) s konektorem **AUDIO IN** (Audio vstup) na zadní straně přístroje.

2 Stisknutím tlačítka **I/⏻** zapněte přístroj.

3 Zapněte připojené zařízení.

4 Spusťte přehrávání na připojeném zařízení.

Zvuk z připojeného zařízení bude přehráván prostřednictvím reproduktorů tohoto přístroje.

Poznámky

- Požadovaný typ propojovacího audio kabelu závisí na externím zařízení. Ujistěte se, že používáte správný typ kabelu.
- Pokud je úroveň hlasitosti nízká, nastavte nejdříve hlasitost na přístroji. Pokud je hlasitost stále příliš nízká, nastavte hlasitost na připojeném zařízení.
- Při přehrávání z externího zařízení připojeného do konektoru **AUDIO IN** (Audio vstup) ukončete přehrávání na přehrávači iPod.
- Pokud nebudete propojovací audio kabel používat, odpojte jej od přístroje.

Poznámky k aplikaci

V online obchodu Apple App Store je k dispozici dokovací aplikace určená pro přehrávač iPod touch a přístroj iPhone. Vyhledejte „D-Sappli“, stáhněte si bezplatnou aplikaci a poznejte nové užitečné funkce.

Přednosti

- D-Sappli obsahuje dvě funkce časovače: Časovač přehrávání hudby a časovač spánku. Časovač přehrávání hudby umožňuje spustit/pozastavit přehrávání libovolné hudby v požadovaném čase. Časovač spánku umožňuje nastavit čas ukončení přehrávání hudby. Časovač přehrávání hudby a časovač spánku pracují v kombinaci se správou napájení přístroje.
- D-Sappli rovněž obsahuje funkci pro zvětšení zobrazení hodin.

Poznámky

- Pokud ve vašem přehrávači iPod touch/ přístroji iPhone není stažena aplikace kompatibilní pro používání s tímto přístrojem, může se opakovaně zobrazovat zpráva se žádostí o stažení aplikace D-Sappli. Pro zabránění zobrazování zprávy zrušte funkci automatického vyhledávání aplikace.
- Zrušení funkce automatického vyhledávání aplikace: Stisknutím tlačítka **I/⏻** vypněte přístroj. Odpojte přehrávač iPod touch/ přístroj iPhone od dokovacího konektoru a potom současně podržte stisknutá tlačítka **VOLUME –** (Hlasitost) a **▶||** na přístroji aspoň 2 sekundy. (Při zrušení funkce třikrát blikne indikátor **SOUND** (Zvuk) (oranžový).)
- Pro opětovnou aktivaci funkce automatického vyhledávání aplikace zopakujte výše uvedené kroky. (Při aktivaci funkce třikrát blikne indikátor **SOUND** (Zvuk) (zelený).)

Doplňující informace

Řešení problémů

Obecné problémy

Sítový adaptér je připojen, ale napájení se nezapne.

- Ujistěte se, že je sítový adaptér pevně připojen do sítové zásuvky.

Není reprodukován žádný zvuk.

- Nastavte hlasitost pomocí tlačítek VOLUME +/- (Hlasitost) (VOL +/- na dálkovém ovladači).

Je slyšet šum.

- Ujistěte se, že v blízkosti přístroje nejsou umístěny mobilní telefony atd.
- Pokud je připojen propojovací audio kabel, který není používán, odpojte jej.

Během přehrávání je reprodukován sloučený zvuk ze dvou různých zdrojů.

- Zastavte přehrávání na přehrávači iPod nebo externím zařízení.

iPod

Není reprodukován žádný zvuk.

- Ujistěte se, že je přehrávač iPod správně připojen.

Operace není provedena.

- Ujistěte se, že je přehrávač iPod správně připojen.

Přehrávač iPod se nenabíjí.

- Ujistěte se, že je přehrávač iPod správně připojen.
- Ujistěte se, že je sítový adaptér správně připojen.

Audio vstup

Není reprodukován žádný zvuk.

- Ujistěte se, že je propojovací audio kabel správně připojen.

Hlasitost zvuku je nízká.

- Zkontrolujte hlasitost na připojeném externím zařízení.

Dálkový ovladač

Dálkový ovladač nepracuje.

- Pokud je baterie v dálkovém ovladači vybitá, vyměňte ji za novou.
- Nasměrujte dálkový ovladač na senzor dálkového ovládání na přístroji.
- Odstraňte případné překážky, které jsou mezi dálkovým ovladačem a přístrojem.
- Ujistěte se, že není senzor dálkového ovládání vystaven silným světelným zdrojům, jako je například přímé sluneční světlo nebo světlo zářivky.
- Přemístěte se s dálkovým ovladačem blíž k přístroji.

Pokud problém přetrvává, obraťte se na nejbližšího prodejce Sony.

Technické údaje

iPod

Stejnoseměrný výstup: 5 V

Max.: 1 A

Obecné údaje

Reproduktor

Průměr přibližně 7,0 cm, 6 Ω

Vstup

Konektor AUDIO IN (Audio vstup) (stereo mini konektor ø 3,5 mm)

Výstupní výkon

15 W + 15 W (při harmonickém zesílení 1 %)

Externí zdroj napájení

Konektor DC IN 18,2 V

Rozměry

Přibližně 326 mm × 140 mm × 135 mm (š/v/h) (bez vyčnívajících částí a ovládacích prvků)

Hmotnost

Přibližně 1,9 kg

Dodávané příslušenství

Dálkový ovladač (1)

Sítový adaptér (1)

Podložka (1)

Design a technické údaje podléhají změnám bez předchozího upozornění.

Osobný dokovací audio systém

SK Návod na použitie



RDP-X30iP

Osobný dokovací audio systém

Úvodný prehľad

RDP-X30iP

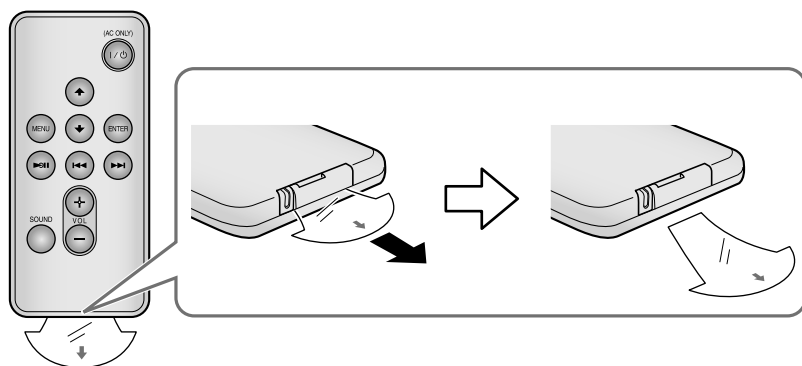
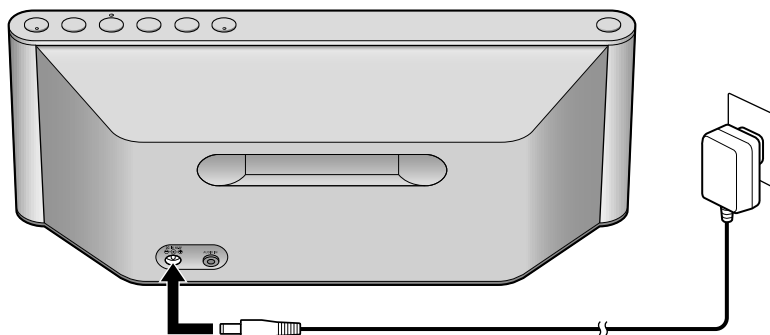

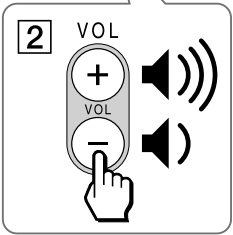
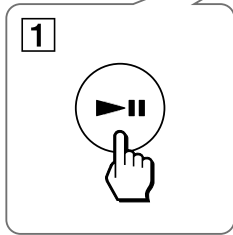
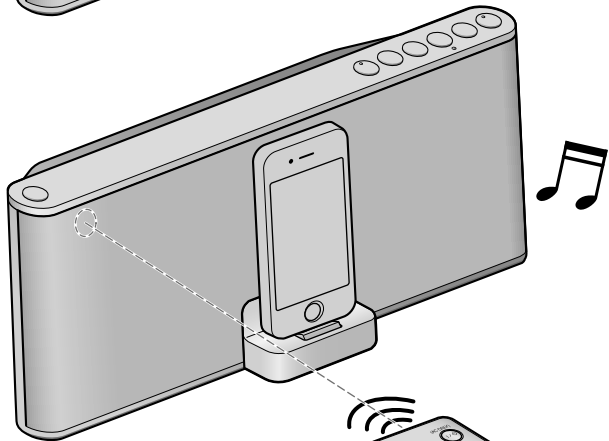
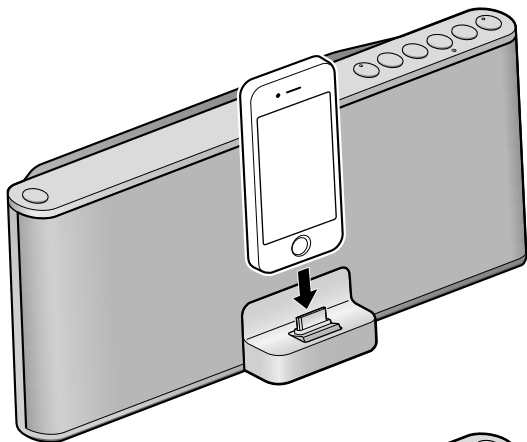

Úvodný prehľad

VÝSTRAHA

Aby ste predišli riziku vzniku požiaru a riziku úrazu elektrickým prúdom, nevystavujte zariadenie dažďu ani vlhkosti.

Aby sa predišlo prehriatiu zariadenia a následnému vzniku požiaru, nezakrývajte ventilačné otvory zariadenia novinami, obrusmi, záclonami atď. Na zariadenie neumiestňujte horiace sviečky.

Aby ste predišli riziku vzniku požiaru alebo úrazu elektrickým prúdom, zariadenie nevystavujte pôsobeniu vody (špliechaniu atď.) a na zariadenie nekladte nádoby naplnené kvapalinou, napríklad vázy.

Zariadenie neumiestňujte do uzatvorených miest, ako je napr. vstavaná skriňa alebo knižnica.

Batérie ani batérie nainštalované v zariadení nevystavujte dlhší čas nadmernému teplu, ako napr. slnečnému žiareniu, ohňu a pod.

AC adaptér pripojte do ľahko dostupnej elektrickej zásuvky tak, aby bolo možné v prípade problémov koncovku AC adaptéra ihneď odpojiť od elektrickej siete. V prípade výskytu akýchkoľvek neštandardných odchýlok v prevádzke ho okamžite odpojte od elektrickej siete.

Zariadenie je pod stálym napätím, kým je sieťová šnúra v elektrickej zásuvke, aj keď je samotné zariadenie vypnuté.

Typový štítok a dôležité informácie ohľadom bezpečnosti sú uvedené na spodnej časti samotného zariadenia a na AC adaptéri.

UPOZORNENIE

Ak dôjde k nesprávnemu nainštalovaniu batérie, môže dôjsť k explózií. Používajte rovnaký typ batérie.

Bezpečnostné upozornenia

- Pri odpájaní od elektrickej siete ťahajte za koncovku, nikdy nie za sieťovú šnúru.
- Reprodukotor obsahuje silný magnet. Do blízkosti zariadenia neumiestňujte kreditné karty s magnetickým záznamom ani ručičkové hodinky, CRT TVP alebo projektory atď. Predídete tak ich prípadnému poškodeniu magnetom reproduktora.
- Zariadenie nenechávajte v blízkosti tepelných zdrojov, akými sú radiátor alebo klimatizačné potrubie, ani na miestach vystavených priamemu slnečnému žiareniu, mechanickým otrasom alebo nárazom.
- Umožnite dostatočné prúdenie vzduchu okolo zariadenia, aby nedošlo k jeho prehrievaniu. Zariadenie neumiestňujte na mäkký povrch (deka, perina atď.) ani do blízkosti textílií (záclony, závesy), ktoré by mohli zakryť ventilačné otvory.
- V prípade vniknutia akéhokoľvek predmetu alebo tekutiny do zariadenia odpojte napájanie zariadenia a pred ďalším používaním nechajte zariadenie prekontrolovať v autorizovanom servise.
- Zariadenie nechyťajte mokrymi rukami.
- Zariadenie neumiestňujte do blízkosti vody.

POZNÁMKY K LÍTIOVEJ BATÉRII

- Pre zaistenie dobrého kontaktu utrite batériu suchou handričkou.
- Pri inštalácii batérie dávajte pozor na polaritu batérie.
- S batériou nemanipulujte pomocou kovovej pinzety, inak môže dôjsť ku skratu.

Poznámka

- V tomto návode na použitie sa označenie “iPod” používa ako všeobecná referencia funkcií v zariadeniach iPod alebo iPhone, ak to nie je inak špecifikované v texte alebo obrázkoch.



Likvidácia starých elektrických a elektronických zariadení (Platí v Európskej únii a ostatných európskych krajinách so zavedeným separovaným zberom)

Tento symbol na výrobku alebo obale znamená, že s výrobkom nemôže byť nakladané ako s domovým odpadom. Namiesto toho je potrebné ho doručiť do vyhradeného zberného miesta na recykláciu elektrozariadení. Tým, že zaistíte správne zneškodnenie, pomôžete zabrániť potenciálnemu negatívnemu vplyvu na životné prostredie a ľudské zdravie, ktoré by v opačnom prípade hrozilo pri nesprávnom nakladaní s týmto výrobkom. Recyklácia materiálov pomáha uchovávať prírodné zdroje. Pre získanie ďalších podrobných informácií o recyklácii tohto výrobku kontaktujte prosím váš miestny alebo obecný úrad, miestnu službu pre zber domového odpadu alebo predajňu, kde ste výrobok zakúpili. Aplikovateľné príslušenstvo: Diaľkové ovládanie.

**Upozornenie pre spotrebiteľov:
Nasledovná informácia sa vzťahuje len na zariadenia predávané v krajinách aplikujúcich legislatívu EU**

Výrobcom tohto produktu je spoločnosť Sony Corporation, 1-7-1 Konan, Minato-ku, Tokyo, 108-0075 Japonsko. Autorizovaným predstaviteľom ohľadom záležitostí týkajúcich sa nariadení EMC a bezpečnosti produktu je spoločnosť Sony Deutschland GmbH, Hedelfinger Strasse 61, 70327 Stuttgart, Nemecko. Ohľadom služieb alebo záručných záležitostí použite adresy uvedené v samostatnom servisnom alebo záručnom liste.



Likvidácia starých akumulátorov a batérií (Platí v Európskej únii a ostatných európskych krajinách so zavedeným separovaným zberom)

Tento symbol na akumulátore/batérii alebo na ich obale upozorňuje, že akumulátor/batériu nie je možné likvidovať v netriedenom komunálnom odpade. Na určitých akumulátoroch/batériách sa môže tento symbol používať v kombinácii s určitým chemickým symbolom. Chemické symboly pre ortuť (Hg) alebo olovo (Pb) sa dopĺňajú na akumulátory/batérie obsahujúce viac než 0,0005% ortuti alebo 0,004% olova. Tým, že zaistíte správnu likvidáciu akumulátorov/batérií, pomôžete zabrániť potenciálnemu negatívnemu vplyvu akumulátorov/batérií na životné prostredie a ľudské zdravie, ktoré by v opačnom prípade hrozilo pri nesprávnom nakladaní s akumulátormi/batériami. Recyklácia materiálov pomáha uchovávať prírodné zdroje. Ak zariadenia musia byť z bezpečnostných a prevádzkových dôvodov alebo kvôli zachovaniu dát neustále napájané zabudovaným akumulátorom/batériou, tento akumulátor/batériu smie vymieňať len kvalifikovaný servisný pracovník. Pre zabezpečenie správneho nakladania s akumulátorom/batériou odovzdajte zariadenie, ktorému uplynula doba životnosti do zberného strediska prevádzkujúceho recykláciu a likvidáciu odpadu z elektrických a elektronických zariadení.

S ostatnými akumulátormi/batériami nakladajte v zmysle platných miestnych predpisov a noriem. Akumulátory a batérie odovzdajte na vyhradené zberné miesto pre recykláciu použitých akumulátorov a batérií.

Pre získanie ďalších podrobných informácií o recyklácii tohto výrobku alebo akumulátorov/batérií kontaktujte prosím váš miestny alebo obecný úrad, miestnu službu pre zber domového odpadu alebo predajňu, kde ste výrobok zakúpili.

Ak máte akékoľvek otázky alebo problémy týkajúce sa vášho zariadenia, kontaktujte predajcu Sony.

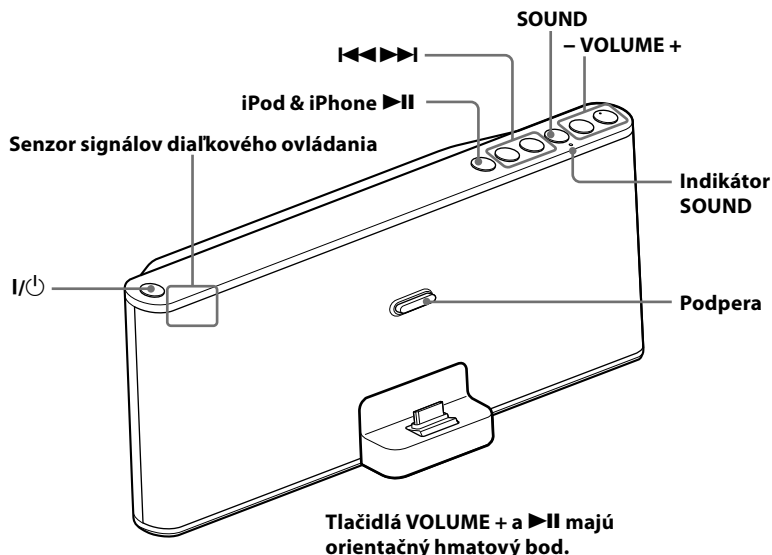

Prevádzka

výrobcom môže byť odlišná. Nepoužívanie dodávaného AC adaptéra môže spôsobiť poškodenie zariadenia.

Napájanie

Auto Power Off (Automatické vypnutie)

Ak po ukončení prehrávania zo zariadenia iPod (alebo zariadenia pripojeného do konektora **AUDIO IN**) cca 30 minút nevykonáte žiadnu operáciu, zariadenie sa automaticky vypne.

Príprava zdroja napájania

Dodávaný AC adaptér pripojte pevne a správne do konektora **DC IN 18.2V** na zadnej strane tohto zariadenia a pripojte ho do elektrickej zásuvky.

Poznámka

- Toto zariadenie nie je možné napájať z akumulátora/batérie.

Poznámka k AC adaptéru

- Používajte len dodávaný AC adaptér Sony. Polarita koncoviek na adaptéroch iných



Nabíjanie akumulátora/ batérie v zariadení iPod

Toto zariadenie môžete používať ako nabíjačku batérie zariadenia iPod.

Keď je zariadenie iPod pripojené k tomuto zariadeniu, začne sa jeho nabíjanie. Na displeji zariadenia iPod sa zobrazí stav nabíjania.

Bližšie informácie pozri v návode na použitie zariadenia iPod.



Zapnutie/vypnutie zariadenia

Stlačte **I/⏻** (Napájanie).

Tlačidlo **I/⏻** sa po zapnutí zariadenia rozsvieti.

Dialkové ovládanie (DO)

Pred prvým použitím dodávaného diaľkového ovládania odstráňte izolačný prvok.

Diaľkové ovládanie smerujte na senzor  (Senzor signálov diaľkového ovládania) na zariadení. Tlačidlo  bliká, ak sa prijíma pokyn z diaľkového ovládania.

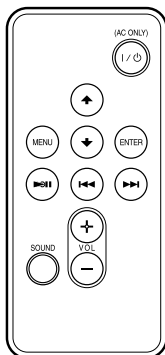

Tlačidlá VOL + a ►|| majú orientačný hmatový bod.

 (Napájanie)

- Zapnutie/vypnutie zariadenia. Tlačidlo  svieti, keď je zariadenie zapnuté.

►|| (Prehrávanie/Pozastavenie)

- Spustenie prehrávania na zariadení iPod. Pre pozastavenie/obnovenie prehrávania stlačte tlačidlo znova.

►► (Posun vpred)

- Prepnutie na nasledujúcu skladbu.
- Zatláčením a pridržením tlačidla počas prehrávania vyhladáte želané miesto.

◄◄ (Posun vzad)

- Prepnutie na predchádzajúcu skladbu. Počas prehrávania sa pri tejto operácii zariadenie prepne na začiatok aktuálnej skladby. Pre posun na predchádzajúcu skladbu stlačte tlačidlo dvakrát.
- Zatláčením a pridržením tlačidla počas prehrávania vyhladáte želané miesto.

MENU

- Prepnutie na predchádzajúcu ponuku Menu.

▲ (Nahor)/**▼** (Nadol)

- Zvolenie položky Menu alebo skladby pre prehrávanie.

ENTER

- Potvrdenie zvolenej položky Menu alebo spustenie prehrávania.

SOUND

- Na získanie požadovaného zvukového efektu stlačte raz alebo dvakrát. (Podrobnosti pozri "Zapnutie alebo zvýraznenie zvukového efektu s nízkymi tónmi".)

VOL +/- (Zvyšovanie/znižovanie hlasitosti)

- Nastavenie hlasitosti.

Poznámka

- Niektoré operácie medzi jednotlivými modelmi iPod sa môžu líšiť alebo nemusia byť dostupné.

Výmena batérie

V normálnych podmienkach by batéria (CR2025) mala vydržať približne 6 mesiacov. Keď diaľkové ovládanie neovláda zariadenie, vymeňte batériu za novú.

Stranou  nahor

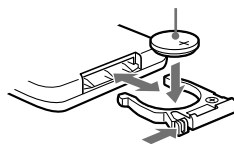

Poznámka

- Ak neplánujete diaľkové ovládanie dlhší čas používať, vyberte z neho batériu. Predídete tak možnému poškodeniu diaľkového ovládania vytečením batérie a následnou koróziou.

Ovládanie zariadenia iPod

Kompatibilita s modelmi iPod/iPhone

Kompatibilné sú nasledovné modely zariadení iPod/iPhone.

Pred používaním s týmto zariadením aktualizujte softvér zariadenia iPod/iPhone na najnovšiu verziu.

iPod touch (4. generácia)
iPod touch (3. generácia)
iPod touch (2. generácia)
iPod nano (6. generácia)*
iPod nano (5. generácia)
iPod nano (4. generácia)
iPod nano (3. generácia)
iPod classic
iPhone 4
iPhone 3GS
iPhone 3G

* Zariadenie iPod nano (6. generácia) nie je možné ovládať diaľkovým ovládaním, ak sa vykoná príkaz stlačením tlačidiel "MENU", "▲", "▼" a "ENTER".

Autorské práva

iPhone, iPod, iPod classic, iPod nano a iPod touch sú obchodné značky spoločnosti Apple Inc. registrované v USA a ďalších krajinách. Výraz "Made for iPod" a "Made for iPhone" znamená, že elektronické príslušenstvo je určené na špecifické pripojenie zariadenia iPod alebo iPhone a má certifikát výrobcu o súlade s výkonnými štandardmi spoločnosti Apple. Spoločnosť Apple nezodpovedá za fungovanie tohto zariadenia ani za jeho súlad s bezpečnostnými a usmerňujúcimi normami. Vezmite prosím na vedomie, že pri používaní tohto príslušenstva so zariadením iPod alebo iPhone môže dochádzať k rušeniu bezdrôtového prenosu.

Poznámka

- Toto zariadenie nie je určené pre používanie so zariadením iPad. Pri jeho používaní sa môžu vyskytnúť rôzne funkčné poruchy.

Prehrávanie

- 1 Zariadenie iPod vložte na konektor v dokovacej základni. Konektor v dokovacej základni je možné mierne vychýliť.

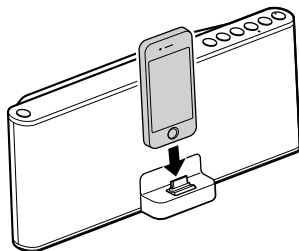

- 2 Stlačte ►||/ (priame zapnutie napájania). Spustí sa prehrávanie na zariadení iPod. Pripojené zariadenie iPod môžete ovládať prostredníctvom tohto zariadenia alebo pomocou samotného zariadenia iPod.

Vloženie a vybratie zariadenia iPod

Pri vkladaní alebo vyberaní zariadenia iPod ho držte pod rovnakým uhlom, v akom je konektor v dokovacej základni na tomto zariadení. Zariadenie iPod neťahajte príliš vpred.

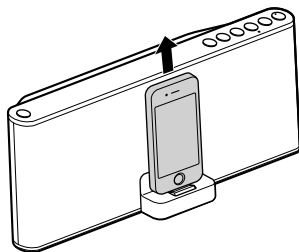

Poznámky

- Ak sa na displeji zariadenia iPod touch alebo iPhone zobrazí vyskakovacie hlásenie, pozri časť "O aplikácii".
- V tomto zariadení môžete osadiť zariadenie iPod v puzdre alebo s krytom. Ak však puzdro alebo kryt prekáža pripojeniu, pred osadením zariadenia iPod na konektor v dokovacej základni zložte z neho puzdro alebo kryt.

Pripájanie voliteľných zariadení

Prostredníctvom reproduktorov tohto zariadenia môžete prehrávať audio súbory z voliteľných zariadení, ako napríklad prenosný digitálny audio prehrávač. Pred vykonaním prepojení vypnite všetky pripájané zariadenia.

- 1 Pomocou vhodného prepojovacieho audio kábla (nedodávaný) pevne a správne prepojte linkový výstupný konektor na prenosnom digitálnom audio prehrávači (alebo inom zariadení) s konektorom **AUDIO IN** na zadnej strane tohto zariadenia.
- 2 Stlačením **I/⏏** zapnete toto zariadenie.
- 3 Zapnete pripojené zariadenie.
- 4 Spustíte prehrávanie na pripojenom zariadení.
Zvuk z pripojeného zariadenia sa bude reprodukovat' z reproduktorov tohto zariadenia.

Poznámky

- Potrebný typ prepojovacieho audio kábla závisí od daného voliteľného zariadenia. Používajte len správny typ prepojovacieho audio kábla.
- Ak je úroveň hlasitosti príliš nízka, najskôr nastavte hlasitosť na tomto zariadení. Ak je úroveň hlasitosti stále príliš nízka, nastavte hlasitosť na pripojenom zariadení.
- Pri prehrávaní z voliteľného zariadenia pripojeného do konektora **AUDIO IN** zastavte prehrávanie na zariadení iPod.
- Odpojte prepojovací audio kábel od tohto zariadenia, ak ho nepoužívate.

- Pri vkladaní alebo vyberaní zariadenia iPod držte toto zariadenie pevne a bezpečne.
- Aby ste predišli poškodeniu konektora, zariadenie iPod neskrúcajte ani nenakláňajte.
- Pred prenosom zariadenia iPod ho vyberte. Inak hrozí poškodenie.
- Ak je batéria zariadenia iPod takmer vybitá, pred ovládaním ju chvíľu nabíjajte.
- Spoločnosť Sony nenesie žiadnu zodpovednosť za stratu alebo poškodenie údajov uložených v zariadení iPod počas používania zariadenia iPod pripojeného k tomuto zariadeniu.
- Ak zariadenie iPod nedosahuje po podporu na prednej časti tohto zariadenia, pod podporu upevnite dodávanú vymedzovaciu vložku.
- Bližšie informácie o environmentálnych podmienkach pre prevádzkovanie vášho zariadenia iPod nájdete na web-stránke spoločnosti Apple Inc.

Nastavenie hlasitosti

Stláčajte **VOLUME +/- (VOL +/-)** na diaľkovom ovládaní).

Rada

- Tlačidlo **I/⏏** trikrát zabliká, keď je hlasitosť nastavená na maximálnu alebo minimálnu úroveň.

Zapnutie alebo zvýraznenie zvukového efektu s nízkymi tónmi

K dispozícii sú dva rôzne zvukové efekty. Indikátor **SOUND** (pozri ďalej) informuje o práve nastavenom zvukovom efekte. Medzi efektmi môžete prepínať stláčaním tlačidla **SOUND**.

Žltý (MEGA BASS): Budete počuť zvuk s vysokou kvalitou nízkych tónov. Toto nastavenie je aktivované z výroby pri prvom zapnutí zariadenia.

Zelený (MEGA BASS a MEGA Xpand): Dosiahnete ďalšie zvýraznenie zvukového pola.

Nesvieti: Reprodukuje sa štandardný zvuk. Zariadenie si zapamätá aktivovaný zvukový efekt, aj keď ho vypnete.

O aplikácii

Na lokalite Apple App Store (Obchod s aplikáciami Apple) je dostupná špeciálna dokovacia aplikácia pre zariadenia iPod touch a iPhone.

Vyhľadajte a stiahnite si bezplatne aplikáciu “D-Sappli”, aby ste získali viac funkcií.

Charakteristické vlastnosti

- Aplikácia D-Sappli obsahuje dve funkcie časovačov: Music Play Timer (Prehrávací časovač) a Sleep Timer (Vypínací časovač). Music Play Timer (Prehrávací časovač) umožňuje prehrávať/pozastaviť prehrávanie želanej skladby v želanom čase. Sleep Timer (Vypínací časovač) umožňuje špecifikovať čas, v ktorom sa má ukončiť prehrávanie. Music Play Timer (Prehrávací časovač) a Sleep Timer (Vypínací časovač) spolupracujú s napájaním zariadenia.
- Aplikácia D-Sappli tiež obsahuje funkciu zväčšeného zobrazenia hodín.

Poznámky

- Ak aplikácia prepojená na toto zariadenie nie je stiahnutá vo vašom zariadení iPod touch/iPhone, môže sa opakovane zobrazovať vyskakovacie hlásenie vyzývajúce na stiahnutie aplikácie D-Sappli. Aby sa vyskakovacie hlásenie nezobrazovalo, vypnite funkciu prepojenia na aplikáciu.
- Vypnutie funkcie prepojenia na aplikáciu: Stlačením **I/⏏** vypnite zariadenie. Vyberte zariadenie iPod touch/iPhone z konektora v dokovacej základni a zatlačte a pridržte tlačidlo **VOLUME –** a **▶||** na zariadení súčasne minimálne na 2 sekundy. (Indikátor **SOUND** (žltý) po vypnutí funkcie trikrát zabliká.)
- Ak chcete funkciu prepojenia na aplikáciu znova zapnúť, zopakujte predtým uvedené kroky. (Indikátor **SOUND** (zelený) po opätovnej aktivácii funkcie trikrát zabliká.)

Ďalšie informácie

Riešenie problémov

Všeobecne

Napájanie sa nezapne, ani keď je pripojený AC adaptér.

- Skontrolujte, či je AC adaptér správne pripojený do elektrickej zásuvky.

Nepočuť žiadny zvuk.

- Stlačte **VOLUME +/- (VOL +/-)** na diaľkovom ovládaní).

Počuť šum.

- Overte, či zariadenie nie je v blízkosti práve používaných mobilných telefónov atď.
- Ak je pripojený prepojovací audio kábel, odpojte ho od tohto zariadenia, ak ho nepoužívate.

Počas prehrávania sú vzájomne miešané dva rôzne zdroje zvuku.

- Zastavte prehrávanie na zariadení iPod alebo na voliteľnom zariadení.

iPod

Nepočuť žiadny zvuk.

- Skontrolujte, či je zariadenie iPod pripojené pevne a správne.

Operácia sa nevykoná.

- Skontrolujte, či je zariadenie iPod pripojené pevne a správne.

Batéria zariadenia iPod sa nenabíja.

- Skontrolujte, či je zariadenie iPod pripojené pevne a správne.
- Skontrolujte, či je AC adaptér pripojený pevne a správne.

Audio vstup

Nepočuť žiadny zvuk.

- Skontrolujte, či je prepojovací audio kábel pripojený pevne a správne.

Úroveň hlasitosti je nízka.

- Skontrolujte hlasitosť na pripojenom voliteľnom zariadení.

Diaľkové ovládanie (DO)

Diaľkové ovládanie (DO) nefunguje.

- Ak je batéria v diaľkovom ovládaní vybitá, vložte doň novú batériu.
- Diaľkové ovládanie smerujte na senzor signálov diaľkového ovládania na zariadení.
- Odstráňte prekážky medzi diaľkovým ovládaním a zariadením.
- Skontrolujte, či senzor signálov diaľkového ovládania nie je vystavený silnému svetlu, ako napríklad priamemu slnečnému žiareniu alebo svetlu zo žiarivky.
- Keď používate DO, priblížte ho bližšie k zariadeniu.

Ak problém pretrváva, obráťte sa na najbližší autorizovaný servis Sony.

Technické údaje

iPod

Napájanie jednosmerným napätím: 5 V
Maximálne prúdové zaťaženie: 1 A

Všeobecne

Reproduktor

Priemer cca 7,0 cm, 6 Ω (Ohm)

Vstup

Konektor AUDIO IN (\varnothing 3,5 mm stereo minikonektor)

Výstupný výkon

15 W + 15 W (pri harmonickom skreslení 1%)

Externý zdroj napájania

Jednosmerné napätie (DC IN) 18,2 V

Rozmery

Cca 326 mm \times 140 mm \times 135 mm (š/v/h)
(bez prečnievajúcich častí a ovládacích prvkov)

Hmotnosť

Cca 1,9 kg

Dodávané príslušenstvo

Diaľkové ovládanie (1)
AC adaptér (1)
Vymedzovacia vložka (1)

Právo na zmeny vyhradené.

<http://www.sony.net/>

Sony Corporation Printed in Czech Republic (EU)

CZ



Nakládání s nepotřebným elektrickým a elektronickým zařízením (platné v Evropské unii a dalších evropských státech uplatňujících oddělený systém sběru)

Tento symbol umístěný na výrobku nebo jeho balení upozorňuje, že by s výrobkem po ukončení jeho životnosti nemělo být nakládáno jako s běžným odpadem z domácnosti. Místo toho by měl být odložen do sběrného místa určeného k recyklaci elektronických výrobků a zařízení. Dodržením této instrukce zabráníte negativním dopadům na životní prostředí a zdraví lidí, které naopak může být ohroženo nesprávným nakládáním s výrobkem při jeho likvidaci. Recyklováním materiálů, z nichž je výrobek vyroben, pomůžete zachovat přírodní zdroje. Pro získání dalších informací o recyklaci tohoto výrobku kontaktujte prosím místní orgány státní správy, místní firmu zabezpečující likvidaci a sběr odpadů nebo prodejnu, v níž jste výrobek zakoupili.

SK



Likvidácia starých elektrických a elektronických zariadení (Platí v Európskej únii a ostatných európskych krajinách so zavedeným separovaným zberom)

Tento symbol na výrobku alebo obale znamená, že s výrobkom nemôže byť nakladané ako s domovým odpadom. Miesto toho je potrebné ho doručiť do vyhradeného zberného miesta na recykláciu elektrozariadení. Tým, že zaistíte správne zneškodnenie, pomôžete zabrániť potencionálnemu negatívne mu vplyvu na životné prostredie a ľudské zdravie, ktoré by v opačnom prípade hrozilo pri nesprávnom nakladaní s týmto výrobkom. Recyklácia materiálov pomáha uchovávať prírodné zdroje. Pre získanie ďalších podrobných informácií o recyklácii tohoto výrobku kontaktujte prosím váš miestny alebo obecný úrad, miestnu službu pre zber domového odpadu alebo predajňu, kde ste výrobok zakúpili.