

FM/AM Clock Radio

HU Használati útmutató

DREAM MACHINE

ICF-C205

© 2006 Sony Corporation

A Dream Machine a Sony Corporation védjegye.

FIGYELEM!

A tűz és az áramütés veszélyének csökkentése érdekében óvja a készüléket az esőtől, nedvességtől.

Az áramütés elkerülése érdekében ne nyissa fel a készülék házát. A készüléket csak szakember javíthatja.

A készüléket ne használja zárt térben, pl. könyvszekrényben vagy beépített szekrényben. A tűz és az áramütés veszélyének csökkentése érdekében ne tegyen a készülékre folyadékot tartalmazó tárgyat (pl. vázát). A készüléket egy könnyen elérhető konnektorba csatlakoztassa. Ha rendellenességet tapasztal a készülékkel kapcsolatban, azonnal húzza ki a dugót a fali csatlakozóaljzattól.

Jellemzők

- 0,7 hüvelykes zöld LED kijelző
- Egy ébresztő funkció
- Biztonsági áramforrás (egy 6F22-es elem - nem mellékelt tartozék), hogy az óra áramszünet esetén se álljon meg

Az elem behelyezése

Ahhoz, hogy a Dream Machine mindig a pontos időt mutassa, nem elegendő a hálózati feszültségre csatlakoztatni, szükség van még egy 6F22 típusú elemre (nem mellékelt tartozék) is. Ugyanis áramszünet esetén az óra az elemről működik.

Mielőtt a Dream Machine készüléken beállítaná a pontos időt, tegye bele az elemet, ügyelve a helyes polarításra.

Az elem behelyezése (lásd az **A**-① ábrát)

Ügyelve a megfelelő polarításra, pattintsa az elemre az érintkezőt, majd kattanásig nyomja az elemet az elemtartóba.

Az elem kivétele (lásd az **A**-② ábrát)

Fordítsa meg a készüléket, és nyomja ki előre az elemet az elemtartóból.

- Áramkimaradás esetén előfordulhat, hogy a készülék nem a pontos időt mutatja (a készülék órája óránként kb. 10 percet késhet vagy siethet).

Mikor kell elemet cserélni?

Az elem energiaszintjének ellenőrzéséhez húzza ki a hálózati tápkábelt a fali csatlakozóaljzattól, majd pár perc múlva ismét dugja be. Ha az óra nem a pontos időt mutatja, cserélje ki az elemet egy újra.

Figyelmeztetés az elemmel kapcsolatban

Ha a készüléket várhatóan hosszú ideig nem fogja a hálózati feszültségre csatlakoztatni, az elem idő előtti lemerülésének és a megfolyásából adódó károsodás elkerülésének érdekében vegye ki az elemet a készülékből.

Az óra beállítása

- 1 Csatlakoztassa a készüléket a hálózati feszültségre.
A kijelzőn a „0:00” számjegyek villognak.
- 2 Az óra beállításához tartsa lenyomva a **CLOCK** gombot, és nyomja meg a **TIME SET H** gombot. Amikor a kijelző a kívánt értéket mutatja, engedje fel a **CLOCK** gombot.
- 3 A perc beállításához tartsa lenyomva a **CLOCK** gombot, és nyomja meg a **TIME SET M** gombot. Amikor a kijelző a kívánt értéket mutatja, engedje fel a **CLOCK** gombot. Amikor elengedi a **TIME SET M** gombot, az óra elindul.

- Valahányszor megnyomja a **TIME SET H**, illetve a **TIME SET M** gombot, a kijelzőn a számérték eggyel növekszik.
- A percek mutató számjegyek „59” után „00”-ra váltanak.
Az órákat mutató számjegyeket a **TIME SET M** gombbal nem lehet megváltoztatni.
- Ha az órát másodpercre pontosan kívánja beállítani, akkor először a beállítani kívánt időpontnál egy perccel korábbra állítsa be. Majd a **TIME SET M** gombot pontosan az órajellel egyidejűleg nyomja meg.

Rádióhallgatás

- 1 A rádió bekapcsolásához a funkcióválasztó kapcsolót állítsa **RADIO ON** helyzetbe, majd állítsa be a hangerőt a **VOLUME** gombbal.
- 2 A **BAND** sávkapcsolóval állítsa be a kívánt hullámsávot, és a **TUNING** gombbal álljon rá egy állomásra.

- A rádió kikapcsolásához állítsa a funkcióválasztó kapcsolót **OFF** helyzetbe.

A vétel javítása

- FM:** Az FM-adás vételének javításához egyenesítse ki az FM (URH) kábeltantennát.
- AM:** A készüléket vízszintesen forgassa el úgy, hogy a vétel a lehető legjobb legyen. A ferritantenna a készülék belsejében található.

A készüléket ne használja acélasztalon, illetve egyéb fémfelületen, mert az zavarhatja a vételt.

Az ébresztő beállítása

A rádiós ébresztés beállításához először álljon rá egy rádióállomásra és állítsa be a hangerőt.

- 1 Az ébresztési időpont óraértékének beállításához tartsa lenyomva az **ALARM** gombot és nyomja meg a **TIME SET H** gombot. Amikor a kijelző a kívánt óraértéket mutatja, engedje fel az **ALARM** gombot.
- 2 Az ébresztési időpont percértékének beállításához tartsa lenyomva az **ALARM** gombot és nyomja meg a **TIME SET M** gombot. Amikor a kijelző a kívánt percértéket mutatja, engedje fel az **ALARM** gombot.

A **VOLUME** gomb mellett kitapintható egy pont, amely azt mutatja, melyik irányban emelkedik a hangerő.

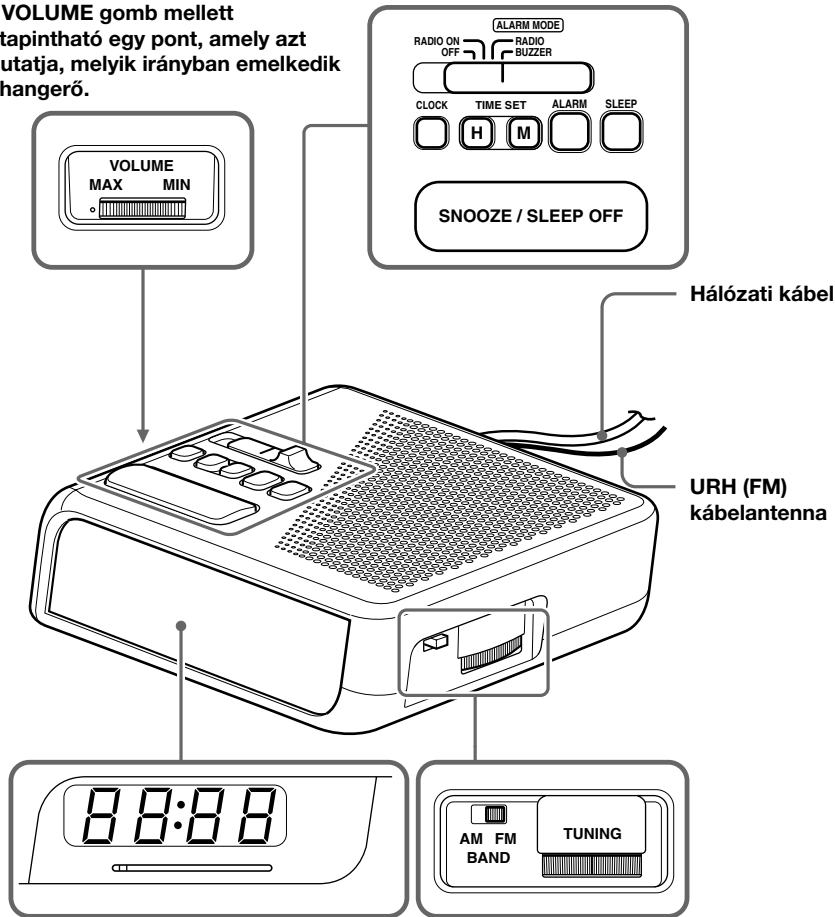

Óvintézkedések

- A készüléket csak a „Műszaki adatok” fejezetben megadott áramforrással üzemeltesse.
- Az üzemi feszültséget és más fontos adatokat feltüntető lap a készülék házában alján található.
- A hálózati kábel kihúzásakor mindig a csatlakozódugót fogja, sohasem a kábelt.
- Ha a készülék a fali aljzathoz csatlakozik, akkor még akkor sincs áramtalanítva, ha kikapcsolja.
- Ne tárolja a készüléket hőforrás (pl. radiátor vagy meleglevegő-befúvó nyílás) közelében, tűz napon, nagyon poros helyen, illetve olyan környezetben, ahol rázkódásnak, ütésnek van kitéve.
- Biztosítsa a készülék megfelelő szellőzését, hogy így elkerülje belsejének túlmelegedését. A készüléket ne tegye olyan felületre (pl. szőnyegre, takaróra stb.), illetve olyan anyagok (pl. függöny) közelébe, amelyek elzárhatják a készülék szellőzőnyílásait.
- Ha szilárd tárgy vagy folyadék kerül a készülék belsejébe, a készüléket azonnal húzza ki a hálózathoz, és a további használat előtt vizsgáltsa meg szakemberrel.
- A készülék házat puha, enyhén mosószeres oldattal megnedvesített ruhával tisztítsa.

Ha a készülékkel kapcsolatban kérdése, problémája merülne fel, forduljon a legközelebbi Sony márkakereskedőhöz.

Műszaki adatok

Idő kijelzés:

24 órás rendszer

Frekvenciatartomány:

FM: 87,5-108 MHz

AM: 530-1 605 kHz

Hangszóró:

Kb. 5,7 cm átmérőjű, 8 Ω

Kimeneti teljesítmény:

150 mW (10%-os harmonikus torzítás mellett)

Áramellátás:

230 V váltakozó áram, 50 Hz

A biztonsági áramellátáshoz:

9 V egyenáram, egy 6F22 típusú elem

Az elem élettartama:

Kb. 80 óra, Sony 006P (6F22) elem használata esetén

Méretek:

Kb.: 143 × 54,5 × 117,5 mm (sz/ma/mé) kihúzható részekkel és kiálló gombokkal együtt

Tömeg:

Kb. 396 g elem nélkül

A gyártó fenntartja magának a jogot arra, hogy a kivitel és a műszaki adatokat előzetes értesítés nélkül megváltoztathassa.

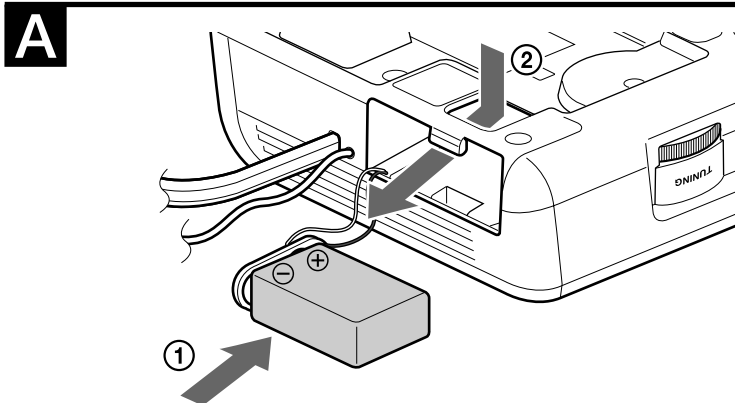

3 A funkcióválasztó kapcsolót állítsa **ALARM MODE • RADIO** vagy **ALARM MODE • BUZZER** helyzetbe.

A beállított időpontban az ébresztő (rádió, ill. csengő) automatikusan bekapcsol, és 119 perc elteltével automatikusan kikapcsol.

- Az ébresztő kikapcsolásához állítsa a funkcióválasztó kapcsolót **OFF** helyzetbe. Ha azt kívánja, hogy az ébresztő másnap ismét megszólaljon a beállított időpontban, a funkcióválasztó kapcsolót ismét állítsa **ALARM MODE • RADIO** vagy **ALARM MODE • BUZZER** helyzetbe.
- Az ébresztő kikapcsolásához állítsa a funkcióválasztó kapcsolót **OFF** helyzetbe.
- Ha még egy pár percig tovább kíván aludni, nyomja meg a **SNOOZE/SLEEP OFF** gombot. Ekkor az ébresztő elhallgat, de 9 perc múlva ismét megszólal. Ez az időleges elnémités tetszőlegesen alkalommal megismételhető.
- Ha ébresztésre a rádiót (RADIO) választotta, a hangerőt a **VOLUME** gombbal szabályozhatja. A csengő (BUZZER) hangereje nem változtatható meg.
- A beállított időpont megjelenítéséhez nyomja meg az **ALARM** gombot.

Az időzített kikapcsolás beállítása

Nyugodtan elalhat a rádiót hallgatva, mert a beépített időzítővel a rádiót automatikusan kikapcsolhatja.

- 1 Rádióhallgatás közben állítsa a funkcióválasztó kapcsolót **OFF** helyzetbe.
- 2 Nyomja meg a **SLEEP** gombot. Ezzel bekapcsolja a rádiót, amely 59 perc múlva automatikusan kikapcsol.

- Ha a rádiót a beállított időpont előtt kívánja kikapcsolni, nyomja meg a **SNOOZE/SLEEP OFF** gombot.
- Valahányszor megnyomja a **SLEEP** gombot, az időzített kikapcsolás időintervalluma 59 percre áll vissza.
- Ha a funkcióválasztó kapcsolót **ALARM MODE • RADIO** vagy **ALARM MODE • BUZZER** helyzetbe állította, akkor a beállított ébresztési időpontban a kapcsoló állásának megfelelően a rádió, illetve a csengő akkor is megszólal, ha a készülék automatikus kikapcsolási (sleep) üzemmódban van.



A forrasztáshoz ólommentes forrasztóanyagot használunk. A nyomtatott áramköri lapok nem tartalmaznak halogénzármarékat égésgátló anyagokat.

<http://www.sony.net/>

Sony Corporation Printed in Czech Republic (EU)

HU



Feleslegessé vált elektromos és elektronikus készülékek hulladékként való eltávolítása (Használható az Európai Unió és egyéb európai országok szelektív hulladékgyűjtési rendszereiben)

Ez a szimbólum a készüléken vagy a csomagolásán azt jelzi, hogy a terméket ne kezelje háztartási hulladékként. Kérjük, hogy az elektromos és elektronikai hulladék gyűjtésére kijelölt gyűjtőhelyen adja le. A feleslegessé vált termékének helyes kezelésével segít megelőzni a környezet és az emberi egészség károsodását, mely bekövetkezhetne, ha nem követi a hulladék kezelés helyes módját. Az anyagok újrahasznosítása segít a természeti erőforrások megőrzésében. A termék újrahasznosítása érdekében további információért forduljon a lakhelyén az illetékesekhez, a helyi hulladékgyűjtő szolgáltatóhoz vagy ahhoz az üzlethez, ahol a terméket megvásárolta.