

LCD Colour TV

Mode d'emploi

Guide de démarrage

Utilisation du téléviseur

Utilisation d'un appareil
optionnel

Utilisation des fonctions du
MENU

Informations complémentaires

BRAVIA

Introduction

Sony vous remercie d'avoir choisi ce téléviseur. Avant de l'utiliser, nous vous invitons à lire attentivement ce manuel et à le conserver pour vous y référer ultérieurement.

Sauf mention contraire, les illustrations utilisées dans ce manuel correspondent au KLV-32BX300.

Informations sur les marques déposées

- HDMI, le logo HDMI et High-Definition Multimedia Interface sont des marques ou des marques déposées de HDMI Licensing, LLC.
- « BRAVIA » et BRAVIA sont des marques commerciales de Sony Corporation.



Table des matières

Guide de démarrage

Vérification des accessoires	4
1 : Fixation du pied	4
2 : Raccordement d'une antenne/câble/ magnétoscope	5
3 : Protection du téléviseur contre les chutes.....	5
4 : Premiers réglages	6
Regarder la télévision.....	6
Démontage du pied du téléviseur.....	6
Consignes de sécurité.....	7
Précautions	8

Utilisation du téléviseur

Aperçu de la télécommande.....	10
Aperçu des boutons et des témoins du téléviseur	13

Utilisation d'un appareil optionnel

Raccordement d'un appareil optionnel	14
Visualiser des images à partir de l'appareil raccordé	15
Visualisation avec PAP (Image et image)	16
Visualisation avec PIP (Incrustation d'image).....	16

Utilisation des fonctions du MENU

Navigation dans les menus	17
Ecoute de la Radio FM.....	17
Lecture de photo/musique/vidéo via USB	19
Utilisation de la fonction BRAVIA Sync avec la Commande pour HDMI	20
Mise au point des réglages	21
Image	21
Son	22
Commande écran	23
Réglage des chaînes	25
Verrouillage parental.....	26
Réglage.....	27
Ecologie	29

Informations complémentaires

Installation des accessoires (Support de fixation murale).....	30
Tableau de dimensions d'installation du téléviseur	31
Schéma/tableau d'emplacement des vis et des crochets	32
Dépannage.....	33
Spécifications	35

Avant de commencer à utiliser le téléviseur, lisez attentivement les « Consignes de sécurité » (page 7). Conservez ce manuel pour toute référence ultérieure.

Vérification les accessoires

Pied (1) et vis (7) (pour KLV-40BX400/KLV-40BX401/
KLV-32/26BX300/KLV-32/26BX301)

Pied (1) et vis (6) (pour KLV-22BX300/KLV-22BX301)

Télécommande RM-GA019 (1)

Piles AAA (type R03) (2)

Pour insérer les piles dans la télécommande

Appuyez sur le couvercle du compartiment des piles tout en le soulevant pour l'ouvrir.

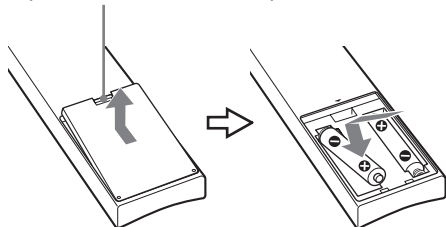

► KLV-22BX300/KLV-22BX301

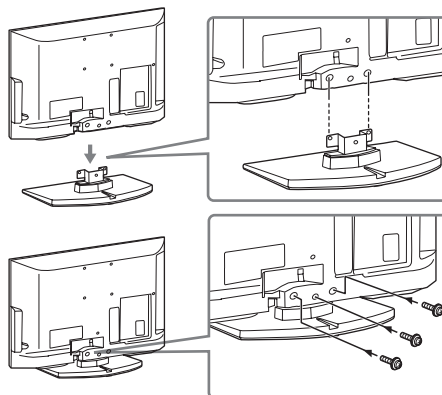

- Fixez le téléviseur au pied à l'aide des vis fournies et en respectant les flèches  pour guider les vis dans les orifices.
- Ce téléviseur étant très lourd, il est recommandé que deux personnes ou plus le positionnent sur le pied.
- Si vous utilisez un tournevis électrique, réglez son couple sur 1,5 N·m (15 kgf·cm) environ.
- Assurez-vous que le cordon d'alimentation secteur est éloigné des orifices des vis lors de l'installation du pied pour éviter de l'endommager.

1 : Fixation du pied

- Reportez-vous au livret fourni avec le pied pour savoir comment fixer correctement certains modèles de téléviseurs.

► KLV-40BX400/KLV-40BX401/KLV-32/ 26BX300/KLV-32/26BX301

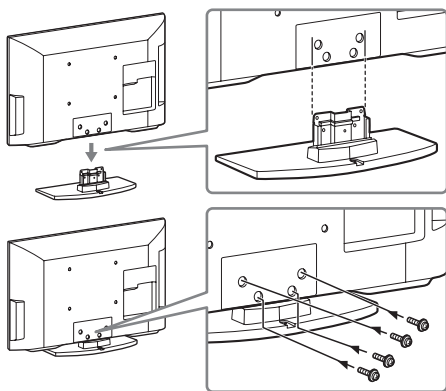

2 : Raccordement d'une antenne/câble/magnéto

• Les câbles de raccordement ne sont pas fournis.

Raccordement d'une antenne/câble

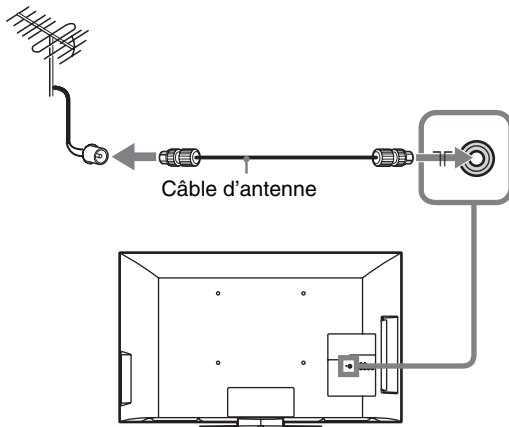

Raccordement d'une antenne/câble et magnéto

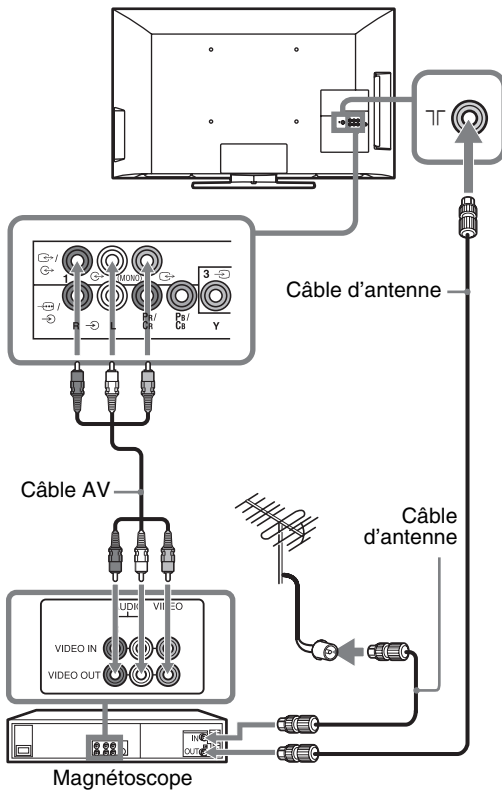

3 : Protection du téléviseur contre les chutes

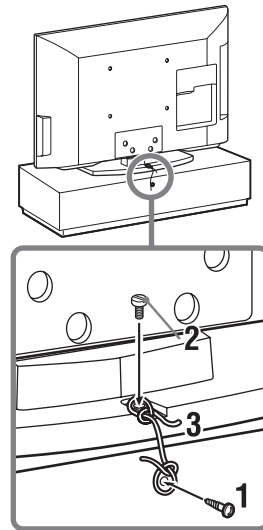

- 1 Fixez une vis à bois (4 mm de diamètre, non fournie) sur le meuble du téléviseur.
- 2 Fixez une vis à métaux (M4 × 16, non fournie) dans l'orifice du téléviseur.
- 3 Reliez la vis à bois et la vis à métaux à l'aide d'un lien résistant (non fourni).

• Il existe un kit facultatif de sangles de support Sony permettant de maintenir le téléviseur. Prenez contact avec votre Centre de Service Après-Vente Sony pour vous procurer ce kit. Annotez le nom de modèle de votre téléviseur, il vous servira de référence.

4 : Premiers réglages

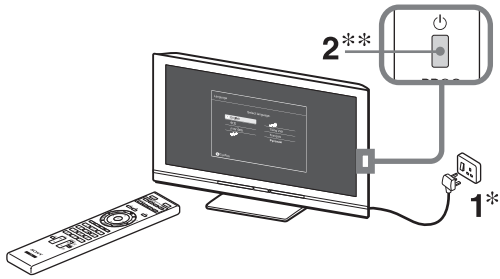

* La forme de la fiche d'alimentation secteur et de la prise de courant varie en fonction de la région.

**Lorsque le téléviseur est en mode veille (le témoin  (veille) situé à l'avant du téléviseur est de couleur rouge), appuyez sur la touche I/⏻ de la télécommande afin de mettre le téléviseur sous tension.

3

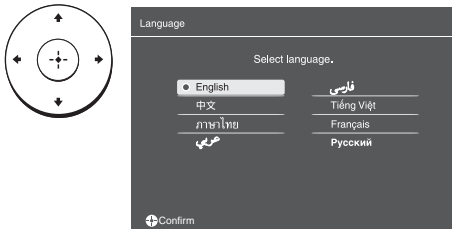



Suivez les instructions affichées à l'écran.

« **Emplacement** » : Sélectionnez « Domicile » pour optimiser les réglages du téléviseur lorsque vous l'utilisez à votre domicile.

« **Ordre des chaînes** » : Si vous souhaitez changer l'ordre des chaînes, suivez les étapes décrites à la section « Ordre des chaînes » (page 25). Appuyez sur **MENU** pour quitter le menu.

- Vous pouvez aussi régler les chaînes manuellement (page 25).
- Les options de langue varient selon le modèle.

Regarder la télévision

- 1 Appuyez sur la touche  du téléviseur pour le mettre sous tension.
- 2 Appuyez sur les touches numériques ou sur **PROG +/-** pour sélectionner une chaîne de télévision.
- 3 Appuyez sur  +/- pour régler le volume.

Démontage du pied du téléviseur

- Aucun motif ne justifie le démontage du pied du téléviseur, sauf si vous devez le fixer au mur.

► KLV-40BX400/KLV-40BX401/KLV-32/26BX300/KLV-32/26BX301

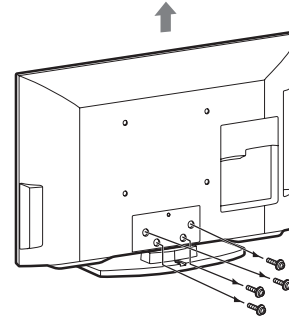

► KLV-22BX300/KLV-22BX301

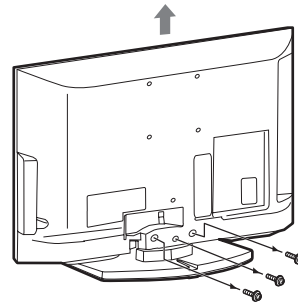

Consignes de sécurité

Installation/Mise en place

Installez et utilisez le téléviseur conformément aux instructions ci-dessous afin d'éviter tout risque d'incendie, d'électrocution ou autre dommage et/ou blessure.

Installation

- Le téléviseur doit être installé à proximité d'une prise de courant aisément accessible.
- Positionnez le téléviseur sur une surface stable et horizontale afin d'éviter qu'il ne tombe, n'entraîne des blessures ou ne soit endommagé.
- Le montage mural du téléviseur doit être confié à un technicien spécialisé.
- Pour des raisons de sécurité, il est vivement recommandé d'utiliser les accessoires Sony, notamment :
 - KLV-40BX400/KLV-40BX401/ KLV-32BX300/KLV-32BX301: Support de fixation murale SU-WL500 ou SU-WL50B
 - KLV-26/22BX300/KLV-26/22BX301: Support de fixation murale SU-WL100
- Veillez à utiliser les vis fournies avec le support mural lorsque vous attachez les crochets de fixation au téléviseur. Les vis fournies sont conçues de manière à mesurer de 8 à 12 mm de long par rapport à la surface de fixation du crochet. Le diamètre et la longueur des vis varient selon le modèle du support mural. Utiliser d'autres vis que celles fournies peut provoquer des dégâts à l'intérieur du téléviseur, entraîner sa chute, etc.

8mm - 12mm

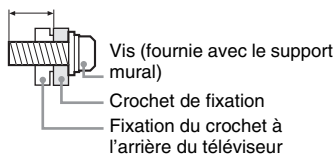

Vis (fournie avec le support mural)

Crochet de fixation

Fixation du crochet à l'arrière du téléviseur

Transport

- Avant de transporter le téléviseur, débranchez tous ses câbles.
- La présence de deux personnes ou plus est nécessaire pour le transport des téléviseurs de grande taille.
- Pour transporter le téléviseur à la main, saisissez-le de la manière illustrée ci-dessous. N'exercez aucune pression sur le panneau LCD.

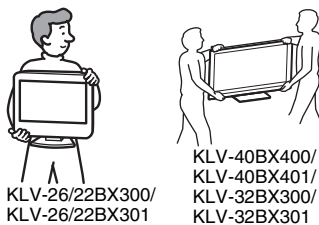

KLV-26/22BX300/
KLV-26/22BX301

KLV-40BX400/
KLV-40BX401/
KLV-32BX300/
KLV-32BX301

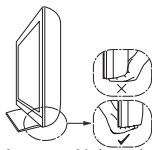

- Pour soulever ou déplacer le téléviseur, saisissez-le par sa base.
- Lorsque vous transportez le téléviseur, ne le soumettez pas à des secousses ou des vibrations excessives.
- Lorsque vous transportez le téléviseur pour le porter à réparer ou lorsque vous déménagez, glissez-le dans son emballage et son carton d'origine.

Aération

- Vous ne devez jamais obstruer les orifices d'aération du boîtier ni y introduire un objet quelconque.
- Laissez un espace libre autour du téléviseur, comme indiqué ci-dessous.
- Il est vivement recommandé d'utiliser le support mural Sony pour favoriser la circulation adéquate de l'air.

Installation murale

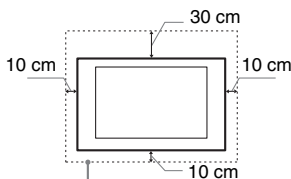

Laissez au moins cet espace libre autour du téléviseur.

Installation sur pied

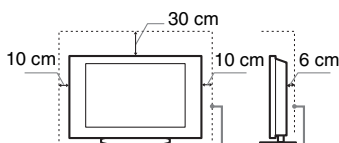

Laissez au moins cet espace libre autour du téléviseur.

- Pour une ventilation correcte, sans accumulation de salissures ni de poussière :
 - Ne placez pas le téléviseur à plat, à l'envers, vers l'arrière ou sur le côté.
 - Ne placez pas le téléviseur sur une étagère, un tapis, un lit ou dans un placard.
 - Ne couvrez pas le téléviseur avec des tissus tels que des rideaux, pas plus qu'avec des journaux, etc.
 - N'installez pas le téléviseur comme illustré ci-dessous.

La circulation de l'air est bloquée.

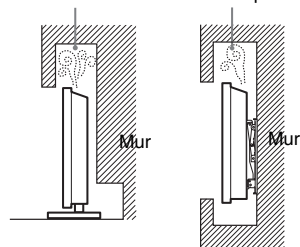

Cordon d'alimentation secteur

Manipulez le cordon et la prise d'alimentation secteur comme indiqué ci-dessous afin d'éviter tout risque d'incendie, d'électrocution ou autre dommage et/ou blessure :

- La forme de la fiche secteur fournie avec le téléviseur varie selon les régions. Veillez à raccorder le cordon d'alimentation secteur fourni approprié avec la fiche adaptée à la prise de courant.
- N'utilisez que les cordons d'alimentation fournis par Sony, et jamais d'autres marques.
- Insérez la fiche à fond dans la prise de courant.
- Utilisez le téléviseur sur une alimentation de 110-240 V CA uniquement (Afrique du Sud et Tunisie uniquement).
- Pour votre propre sécurité, assurez-vous que le cordon d'alimentation secteur est débranché lorsque vous réalisez des branchements et veillez à ne pas trébucher dans les câbles.
- Débranchez le cordon d'alimentation de la prise de courant avant toute intervention ou tout déplacement du téléviseur.
- Maintenez le cordon d'alimentation éloigné des sources de chaleur.
- Débranchez la fiche du cordon d'alimentation secteur et nettoyez-la régulièrement. Si la fiche accumule de la poussière ou est exposée à l'humidité, son isolation peut se détériorer et un incendie se déclarer.

Remarques

- N'utilisez pas le cordon d'alimentation fourni avec un autre appareil.
- Ne pliez pas et ne tordez pas exagérément le cordon d'alimentation secteur. Cela pourrait mettre à nu ou rompre les fils conducteurs.
- Ne modifiez pas le cordon d'alimentation secteur.
- Ne posez jamais d'objet lourd sur le cordon d'alimentation secteur.
- Ne tirez jamais sur le cordon d'alimentation secteur proprement dit pour le débrancher.
- Veillez à ne pas brancher un trop grand nombre d'appareils sur la même prise de courant.
- Pour la prise de courant, n'utilisez pas une prise de mauvaise qualité.

Suite

Ce qu'il ne faut pas faire

N'installez/n'utilisez pas le téléviseur dans des lieux, environnements ou situations comparables à ceux répertoriés ci-dessous car il risquerait de ne pas fonctionner correctement ou de provoquer un incendie, une électrocution, d'autres dommages et/ou des blessures.

Lieu :

À l'extérieur (en plein soleil), au bord de la mer, sur un bateau ou voilier, à l'intérieur d'un véhicule, dans des établissements hospitaliers, des sites instables, exposés à la pluie, à l'humidité ou à la fumée.

Environnement :

Endroits excessivement chauds, humides ou poussiéreux, accessibles aux insectes, soumis à des vibrations mécaniques, à proximité d'objets inflammables (bougies, etc.). Le téléviseur ne doit être exposé à aucune forme d'écoulement ou d'éclaboussure. C'est pourquoi, aucun objet rempli d'un liquide quelconque, comme un vase, ne doit être placé sur le téléviseur.

Situation :

N'utilisez pas le téléviseur avec les mains mouillées, sans son boîtier ou avec des accessoires non recommandés par le fabricant. En cas d'orage, débranchez le téléviseur de la prise de courant et de la prise d'antenne.

Eclats et projection d'objets :

- Ne projetez aucun objet en direction du téléviseur. Le verre de l'écran pourrait être brisé lors de l'impact et provoquer des blessures graves.
- Si la surface de l'écran se fissure, ne touchez pas le téléviseur avant d'avoir débranché le cordon d'alimentation secteur. Le non-respect de cette consigne peut entraîner un risque d'électrocution.

Au repos

- Si vous envisagez de ne pas utiliser le téléviseur pendant plusieurs jours, il est conseillé de le débrancher de l'alimentation secteur pour des raisons de sécurité et de protection de l'environnement.
- Le téléviseur étant toujours sous tension lorsqu'il est simplement éteint, débranchez la fiche d'alimentation secteur de la prise de courant pour le mettre complètement hors tension.
- Toutefois, certains téléviseurs possèdent des fonctionnalités dont le bon fonctionnement peut exiger que l'appareil demeure sous tension lorsqu'il est en mode veille.

Avec les enfants

- Ne laissez pas les enfants grimper sur le téléviseur.
- Conservez les petits accessoires hors de la portée des enfants pour éviter tout risque d'ingestion accidentelle.

Si vous rencontrez les problèmes suivants...

Eteignez le téléviseur et débranchez immédiatement le cordon d'alimentation secteur de la prise de courant si l'un des problèmes suivants devait survenir. Contactez votre revendeur ou le centre de service après-vente Sony pour faire contrôler votre téléviseur par un technicien spécialisé.

Si :

- Le cordon d'alimentation secteur est endommagé.
- La prise de courant est de mauvaise qualité.
- Le téléviseur est endommagé après avoir subi une chute, un impact ou la projection d'un objet.
- Un objet liquide ou solide a pénétré à l'intérieur des ouvertures du boîtier.

A propos de la température de l'écran LCD

Lorsque l'écran LCD est utilisé pendant une période prolongée, les parties avant et arrière du panneau chauffent. Elles peuvent être chaudes au toucher.

Précautions

Regarder la télévision

- Regarder la télévision dans une pièce modérément éclairée ou peu éclairée ou pendant une période prolongée soumet vos yeux à un effort.

Ecran LCD

- Bien que l'écran LCD soit fabriqué avec une technologie de haute précision et soit doté d'une définition de pixels effectifs de 99,99 % ou supérieure, il est possible que quelques points noirs ou lumineux (rouges, bleus ou verts) apparaissent constamment sur l'écran. Ce phénomène est inhérent à la structure de l'écran LCD et n'indique pas un dysfonctionnement.
- N'appuyez pas sur le filtre avant, ne l'éraflez pas et ne placez pas d'objets sur ce téléviseur. L'image pourrait être instable ou l'écran LCD être endommagé.
- Si ce téléviseur est utilisé dans un environnement froid, l'image peut apparaître sale ou sombre. Ce n'est pas le signe d'un dysfonctionnement. Ce phénomène disparaît au fur et à mesure que la température augmente.
- Une image rémanente peut apparaître lorsque des images fixes sont affichées en continu. Elle peut disparaître au bout d'un certain temps.
- L'écran et le boîtier chauffent lorsque le téléviseur est en cours d'utilisation. Ceci n'a rien d'anormal.
- L'écran LCD contient une petite quantité de cristaux liquides. Certains tubes fluorescents utilisés dans ce téléviseur contiennent également du mercure. Respectez les réglementations locales en vigueur concernant la mise au rebut de cet équipement.

Traitement et nettoyage du boîtier et de la surface de l'écran du téléviseur

Assurez-vous que le cordon d'alimentation secteur relié au téléviseur est débranché de la prise de courant avant d'entreprendre toute opération de nettoyage.

Pour éviter toute dégradation du matériau ou du revêtement de l'écran, respectez les précautions suivantes.

- Pour ôter la poussière du boîtier ou de la surface de l'écran, frottez délicatement avec un linge doux. En cas de saleté tenace, frottez avec un linge doux légèrement imprégné d'une solution à base de détergent doux dilué.
- Ne pas vaporiser d'eau ni de détergent directement sur le téléviseur. Le liquide pourrait couler au bas de l'écran ou sur les parties extérieures et provoquer des dysfonctionnements.

- N'utilisez jamais aucune éponge abrasive, produit de nettoyage alcalin/acide, poudre à récurer ou solvant volatil, qu'il s'agisse d'alcool, d'essence, de diluant ou d'insecticide. L'utilisation de ces produits ou tout contact prolongé avec des matériaux en caoutchouc ou en vinyle peut endommager la surface de l'écran et le matériau du boîtier.
- Pour une ventilation correcte, nous vous conseillons d'aspirer régulièrement les ouvertures d'aération.
- Si l'angle du téléviseur doit être réglé, déplacez lentement ce dernier pour éviter qu'il ne se désolidarise et tombe de son pied.

Appareils optionnels

Eloignez le téléviseur de tout appareil ou équipement optionnel émettant des rayonnements électromagnétiques. Sinon, l'image pourrait être déformée et/ou un bruit être provoqué.

(Faire attention lors de l'utilisation de la télécommande)

Remarques

- Respectez les polarités lors de l'insertion de piles.
- Ne mélangez pas des piles de types différents, ni des piles usagées avec des piles neuves.
- Respectez l'environnement lorsque vous jetez les piles. L'élimination des piles peut être réglementée dans certaines régions. Consultez les autorités locales.
- Manipulez la télécommande avec soin. Ne la laissez pas tomber, ne la piétinez pas et ne renversez aucun liquide sur celle-ci.
- Ne placez pas la télécommande à proximité d'une source de chaleur, dans un endroit exposé à la lumière directe du soleil ou dans une pièce humide.

Aperçu de la télécommande

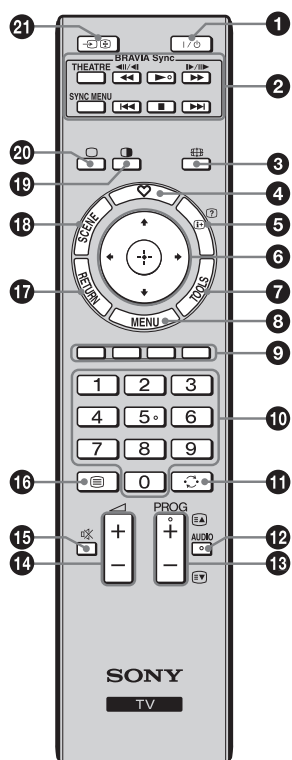

- La touche numérique 5 et les touches **PROG +** et **AUDIO** disposent de points tactiles. Ils vous serviront de référence lors de l'utilisation du téléviseur.

1 I/⏻ – Veille du téléviseur

Appuyez pour mettre le téléviseur sous tension ou passer en mode veille.

2 BRAVIA Sync

▶/◀/◀◀/▶▶/▶▶▶▶: Vous pouvez utiliser l'appareil compatible BRAVIA Sync qui est raccordé au téléviseur. D'autres touches de la télécommande peuvent également faire fonctionner l'appareil BRAVIA Sync.

SYNC MENU: Appuyez pour afficher le menu BRAVIA Sync, puis sélectionnez l'appareil HDMI raccordé dans « Sélection Périph. HDMI ». Les options suivantes peuvent être sélectionnées à partir du menu BRAVIA Sync :

« **Commande de périph.** »: Utilisez le menu « Commande de périph. » pour faire fonctionner un équipement compatible avec Commande pour HDMI. Sélectionnez des options dans « Accueil (Menu) », « Options » et « Liste de contenu » pour commander l'appareil.

« **Haut-parleur** »: Sélectionne « Haut-parleur TV » ou « Système Audio » pour reproduire le son du téléviseur à partir des haut-parleurs TV ou de l'appareil audio raccordé.

« **Commande TV** »: Utilisez le menu « Commande TV » pour commander le téléviseur à partir du menu « MENU » ou « TOOLS ».

« **Revenir à la TV** »: Sélectionne cette option pour retourner au programme télévisé.

THEATRE: Vous pouvez activer ou désactiver le mode Cinéma. Lorsque le Mode Cinéma est activé, la qualité sonore (si le téléviseur est raccordé à un système audio au moyen d'un câble HDMI) et la qualité d'image optimales pour les films sont automatiquement réglées.

- Lorsque vous éteignez le téléviseur, le Mode Cinéma est également désactivé.
- Lorsque vous modifiez le réglage « Sélection scène », le mode Cinéma est automatiquement désactivé.
- « Commande pour HDMI » (BRAVIA Sync) est uniquement disponible lorsque l'appareil Sony raccordé porte le logo BRAVIA Sync ou BRAVIA Theatre Sync, ou est compatible avec la Commande pour HDMI.

3 – Mode Plein

Change la taille de l'image. Appuyez à plusieurs reprises sur cette touche pour sélectionner le mode d'élargissement voulu (page 12).

4 – Liste des favoris

Appuyez sur cette touche pour afficher ou quitter la liste des favoris que vous avez spécifiée. Vous pouvez enregistrer jusqu'à 10 chaînes et/ou entrées externes dans la liste des favoris.

5 – Info/Affichage du texte

- Affiche des informations. Appuyez sur cette touche une fois pour afficher les informations concernant le programme/l'entrée en cours de visualisation. Appuyez de nouveau pour éliminer l'affichage de l'écran.
- En mode Télétexte : Affiche les informations masquées (par exemple, les réponses d'un questionnaire).

6 – Sélection d'élément/Entrée

- Permet de sélectionner ou de régler des éléments.
- Confirme les éléments sélectionnés.
- Lorsque vous lisez un fichier photo: Appuyez sur pour sélectionner le fichier précédent. Appuyez sur sélectionner le fichier suivant.
- Lorsque vous lisez un fichier de musique/vidéo : Appuyez sur pour faire une pause/relancer la lecture. Maintenez les touches enfoncées pour une avance rapide/un retour rapide, puis relâchez la touche à l'endroit où vous souhaitez reprendre la lecture. Appuyez sur pour commencer la lecture au début du fichier courant. Appuyez sur pour passer au fichier suivant.

7 TOOLS

Appuyez sur cette touche pour afficher une liste contenant des raccourcis vers certains menus de réglage.

La liste des options varie selon la source d'entrée et le contenu actuels.

8 MENU















Affiche ou annule le menu.

9 Touches de couleurs

Lorsque les touches de couleurs sont disponibles, un guide d'utilisation s'affiche à l'écran.



10 Touches numériques

- Sélectionne les chaînes. Pour les numéros de chaînes 10 et supérieurs, entrez le chiffre suivant rapidement (page 25).
- En mode Télétexte: Saisissez le numéro de page à trois chiffres pour sélectionner la page.

- 11**  – **Chaîne précédente**
Revient à la chaîne ou à l'entrée précédemment regardée (pendant plus de 15 secondes).
- 12** **AUDIO – Choix Son (page 23)**
- 13**  **PROG +/-** /  / 
 - Permettent de sélectionner la chaîne suivante (+) ou précédente (-).
 - En mode Télétexte : Permet de sélectionner la page suivante ( **EA**) ou précédente ( **EY**).
- 14**  **+/-** – **Volume**
Règle le volume.
- 15**  **Muet**
Appuyez sur cette touche pour couper le son. Appuyez à nouveau sur la touche pour rétablir le son.
- 16**  – **Texte**
En mode Télétexte: Affiche le texte diffusé.
Chaque fois que vous appuyez sur , l'écran défile en boucle dans l'ordre suivant:
Texte → Texte sur l'image du téléviseur (mode mixte) → Aucun Texte (quitter le service Télétexte)
- 17** **RETURN**
 - Revient à l'écran de menu précédemment affiché.
 - Lorsque vous lisez un fichier de photo/musique/vidéo: Appuyez sur cette touche pour arrêter la lecture (le fichier ou la miniature s'affiche à nouveau).
- 18** **SCENE – Mode Sélection de Scène**
Appuyez sur cette touche pour afficher le menu « Sélection scène ». Après avoir sélectionné les options de scène désirées, la qualité optimale de son et d'image pour la scène choisie sera automatiquement réglée. Les options pouvant être sélectionnées peuvent varier. Les options indisponibles sont grisées.
« **Cinéma** » : Reproduit les images comme si vous vous trouviez dans un cinéma avec un son dynamique.
« **Sports** » : Reproduit des images réalistes avec un son surround comme si vous vous trouviez dans un stade.
« **Photo** » : Projette des images qui reproduisent la texture et les couleurs d'une photo imprimée.
« **Musique** » : Reproduit les effets sonores pour un son dynamique et clair, comme si vous vous trouviez dans un concert.
« **Jeu** » : Reproduit la meilleure qualité d'image et de son vous permettant de vivre pleinement votre expérience de jeu.
« **Graphiques** » : Reproduit des images aux détails plus nets qui réduisent la fatigue pendant un visionnage prolongé.
« **Général** » : Réglages utilisateur actuels.
« **Auto** » : Reproduit la qualité de son et d'image optimale qui est automatiquement réglée selon la source d'entrée. Il se peut qu'il n'y ait aucun effet, selon les appareils raccordés.
 • Lorsque vous activez le Mode Cinéma (page 10), le réglage « Sélection scène » bascule automatiquement sur « Cinéma ».
- 19**  – **PAP / PIP (page 16)**
- 20**  – **Mode Téléviseur**
Quitte le mode télétexte, ou passe à un affichage téléviseur lorsqu'une entrée externe est affichée.
- 21**  /  – **Sélecteur d'entrée/Maintien du texte**
 - Affiche la liste des appareils raccordés et permet de sélectionner la source d'entrée (page 15).
 - En mode Télétexte : Conserve l'affichage de la page en cours.

Pour modifier le Mode Plein

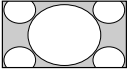
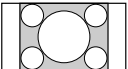
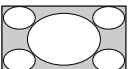
Pour téléviseur, vidéo, Component ou HDMI (sauf entrée PC)

Zoom Plein* 	Elargit la portion centrale de l'image. Les côtés gauche et droit de l'image sont étirés pour remplir l'écran 16:9.
Normal 	Affiche l'image 4:3 dans sa taille d'origine. Des bandes latérales s'affichent pour remplir l'écran 16:9.
Etiré 	Etire l'image 4:3 horizontalement pour remplir l'écran 16:9.
Zoom* 	Affiche les émissions cinémascopiques (au format Letter Box) dans les proportions correctes.

* Des parties de l'image peuvent être coupées en haut et en bas.

⚠ • Vous ne pouvez pas sélectionner « Normal » pour des images source de signal HD.

Pour l'entrée PC ou PC HDMI (durée d'ordinateur)

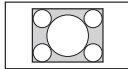
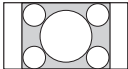
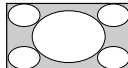
Normal 	Affiche l'image dans sa taille de pixels originale. Des barres s'affichent en haut, en bas et sur les côtés lorsque l'image est petite.
Etiré 1 	Etire l'image d'origine de façon à remplir l'écran à la verticale, en conservant le rapport de taille horizontale/verticale d'origine.
Etiré 2 	Etire l'image Etiré 1 horizontalement pour remplir l'écran 16:9.

⚠ • Certaines options peuvent ne pas être disponibles en fonction du signal d'entrée du PC.

Aperçu des boutons et des témoins du téléviseur

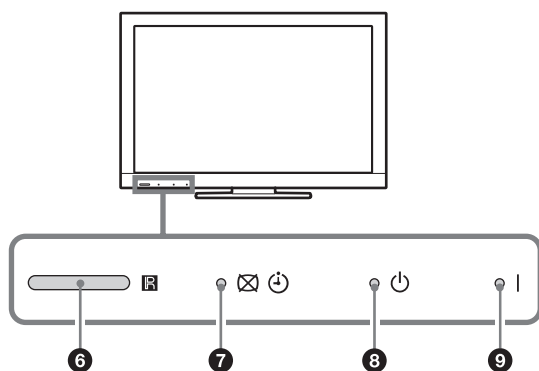
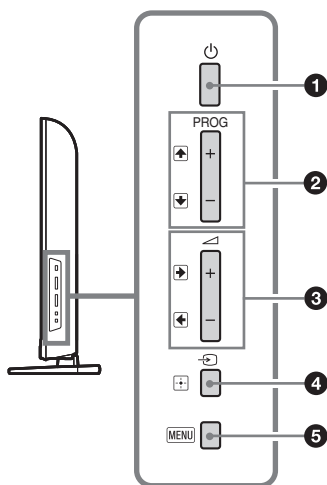

- 1** – **Marche/Arrêt**
Appuyez pour mettre le téléviseur sous tension ou passer en mode veille.
 • Pour mettre le téléviseur complètement hors tension, débranchez la fiche de la prise de courant.
- 2** **PROG** **+/-** () / ()
 - Permettent de sélectionner la chaîne suivante (+) ou précédente (-).
 - Dans le menu du téléviseur: Permettent de parcourir les options vers le haut () ou vers le bas ()
- 3** **+/-** () / ()
 - Augmentent (+) ou diminuent (-) le volume.
 - Dans le menu du téléviseur: Permettent de parcourir les options vers la droite () ou la gauche ()
- 4** **Sélecteur d'entrée / Entrée**
 - Affiche la liste des appareils raccordés et permet de sélectionner la source d'entrée (page 15).
 - Dans le menu du téléviseur: Sélectionne le menu ou l'option et confirme la sélection.
- 5** **MENU**
Affiche ou annule le menu.
- 6** – **Capteur de la télécommande**
Reçoit les signaux infrarouges de la télécommande.
- 7** / – **Sans image / Témoin de la minuterie**
 - S'allume en vert lorsque vous sélectionnez « Sans image » (page 29).
 - S'allume en orange lorsque vous réglez la minuterie (page 27) ou « Cadre Photo » (page 19).
- 8** – **Témoin Veille**
S'allume en rouge lorsque le téléviseur est en mode veille.
- 9** – **Témoin Marche/Arrêt**
 - S'allume en vert lorsque le téléviseur est sous tension.
 - Clignote lorsque vous utilisez la télécommande.
 • Assurez-vous que le téléviseur est complètement hors tension avant de débrancher le cordon d'alimentation secteur. Si vous le débranchez alors que le téléviseur est sous tension, le témoin risque de rester allumé ou le téléviseur peut mal fonctionner.

Utilisation d'un appareil optionnel

Raccordement d'un appareil optionnel

Vous pouvez raccorder une large gamme d'appareils optionnels à votre téléviseur.

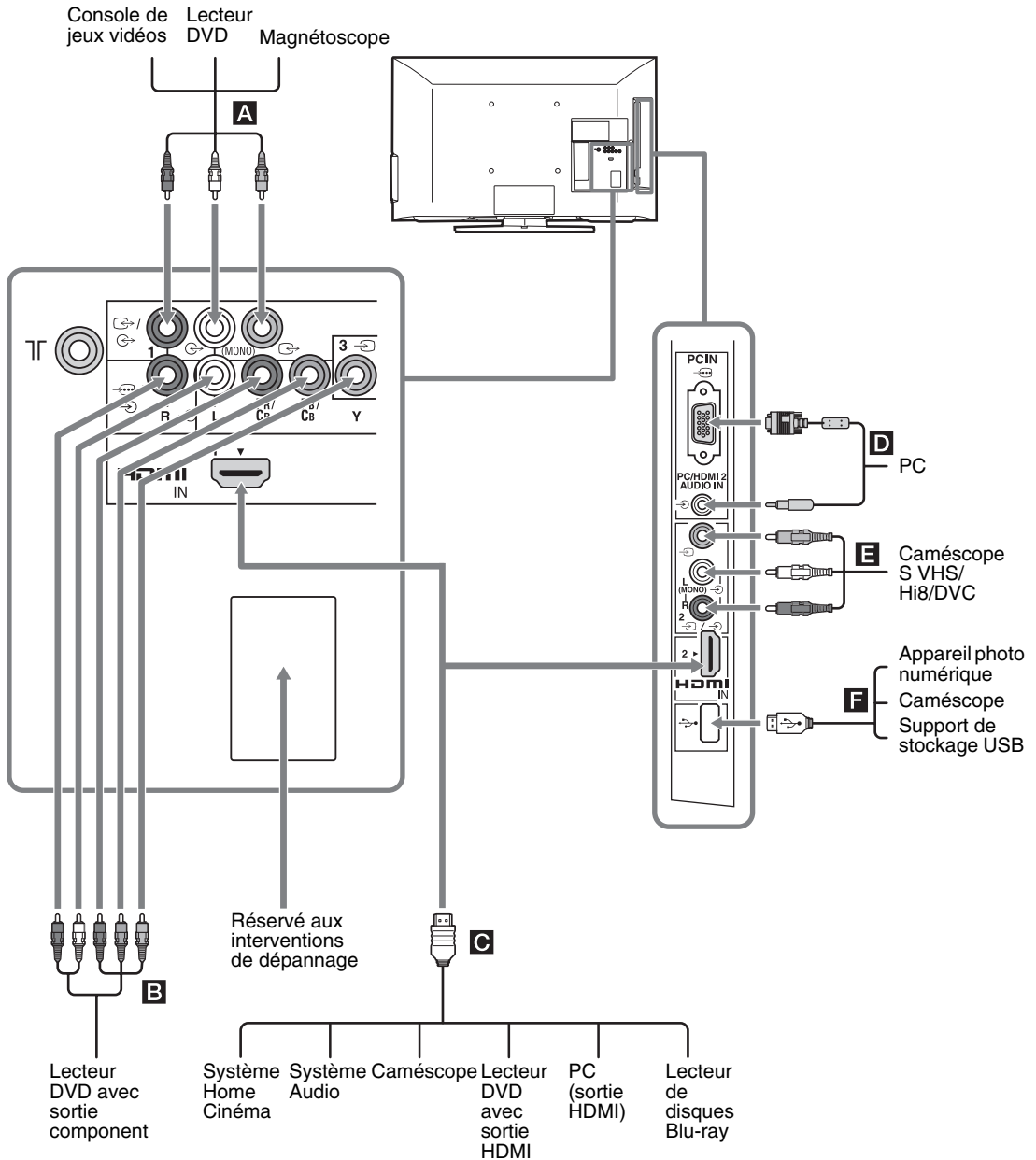

Visualiser des images à partir de l'appareil raccordé

Mettez l'appareil raccordé sous tension, puis appuyez sur pour afficher la liste des appareils raccordés. Appuyez sur pour sélectionner la source d'entrée de votre choix, puis appuyez sur . (L'élément en surbrillance est sélectionné après 2 secondes sans aucune opération après avoir appuyé sur .) Lorsque la source d'entrée est réglée sur « Saut » dans « Etiquettes vidéo » dans le menu « Réglages AV » (page 27), cette entrée est grisée dans la liste.

- Appuyez sur sur le téléviseur pour afficher la liste des appareils raccordés et sélectionner la source d'entrée désirée. Vous pouvez également appuyer sur pour sélectionner la source d'entrée de votre choix. Au bout de 2 secondes la source d'entrée sélectionnée s'affichera.

Symboles de prises/ d'entrées à l'écran	Description
A E 1 ou 2, et 1 ou 2 Vidéo 1 ou Vidéo 2	<p>Raccordement à la prise vidéo 1 ou 2, et aux prises audio 1 ou 2. Si vous raccordez un appareil mono, utilisez la prise L(MONO) 1 ou 2.</p> <p>Si vous utilisez la prise vidéo 1 et la prise audio 1 comme prises de sortie, sélectionnez « Sortie » dans le menu « Entrée/Sortie Vidéo 1 » (page 28).</p> <p>Raccordement à la prise sortie vidéo 1 pour enregistrer les images du téléviseur. Raccordement des prises sortie audio 1 pour enregistrer le son du téléviseur sur un enregistreur DVD ou un magnétoscope. Pour couper le son des haut-parleurs du TV, réglez « Haut-parleur » sur « Système Audio » (page 23).</p> <p> • Les prises sortie de l'écran ne prennent pas en charge les images sources de signaux Component, HDMI et PC, pas plus que les signaux audio numériques pour le son.</p>
B / 3 ou 3 Component ou Vidéo 3	<p>Raccordement aux prises composantes et aux prises audio / . Pour une meilleure qualité de l'image, le raccordement aux composantes est recommandé si votre lecteur DVD possède une sortie vidéo composante. Si vous utilisez la prise vidéo composante comme prise vidéo 3, sélectionnez « Vidéo 3 » dans le menu « Entrée Vidéo 3/Component » (page 28).</p> <p> • Il n'est pas possible d'utiliser simultanément la prise vidéo composante et la prise vidéo 3.</p>
C HDMI IN 1 ou 2 HDMI 1 ou HDMI 2	<p>Raccordez l'appareil à la prise HDMI IN 1 ou 2 s'il est doté d'une prise HDMI. Les signaux vidéo et audio numériques proviennent de l'appareil raccordé.</p> <p>En outre, quand vous raccordez un appareil compatible avec la Commande pour HDMI, la communication avec celui-ci est prise en charge. Pour configurer cette communication, reportez-vous à la page 28.</p> <p>Si l'appareil est doté d'une prise DVI, raccordez la prise DVI à la prise HDMI IN 2 à l'aide d'un adaptateur DVI-HDMI (non fourni), puis raccordez la prise de sortie audio de l'appareil à la prise PC/HDMI 2 AUDIO IN des prises PC IN (la prise PC/HDMI 2 AUDIO IN est utilisée comme prise audio pour chacune des prises PC IN et HDMI IN 2).</p> <p> • Les prises HDMI ne prennent en charge que les entrées vidéo suivantes : 480i, 480p, 576i, 576p, 720p, 1080i, 1080p et 1080/24p.</p> <p>• Les prises HDMI peuvent prendre en charge la durée d'ordinateur en mode PC HDMI. Reportez-vous à la page 24 pour plus d'informations sur le signal d'entrée PC pris en charge.</p> <p>• Assurez-vous d'utiliser uniquement un câble HDMI agréé, doté du logo HDMI. Nous vous recommandons d'utiliser un câble HDMI Sony (de type haut débit).</p>
D PC IN / PC	<p>Raccordez l'appareil à la prise PC IN et à la prise audio . Il est recommandé d'utiliser un câble PC avec ferrite.</p>
F	<p>Vous avez la possibilité de lire des fichiers de photo/musique/vidéo stockés sur un dispositif de stockage USB, un caméscope ou un appareil photo numérique Sony (page 19).</p>

Visualisation avec PAP (Image et image)

Vous avez la possibilité d'afficher simultanément deux images (en mode d'entrée HDMI et Component) sur l'écran.

Raccordez l'appareil optionnel (page 14) et assurez-vous que les images qui en proviennent s'affichent bien sur l'écran du téléviseur (page 15).

1 Appuyez sur .

Deux images s'affichent simultanément.



Disponibilité du système PAP





Sur la fenêtre de gauche	Sur la fenêtre de droite
Component HDMI 1/2 (excepté en mode d'entrée PC)	Programme télévisé ou Vidéo 1/2/3

2 Appuyez sur pour sélectionner l'image active.

3 Dans la fenêtre de droite, vous pouvez sélectionner la chaîne de télévision ou l'entrée vidéo en appuyant sur **TOOLS** et en sélectionnant « Fenêtre secondaire ».

Pour revenir au mode d'affichage d'une seule image

Appuyez sur , , **RETURN** ou sélectionnez « Une seule image » dans le menu Outils.

-  • Il n'est pas possible d'utiliser simultanément la prise vidéo composante  et la prise vidéo .
- Vous ne pouvez pas modifier la taille des images.
- Etant donné que la taille de l'image est réduite en mode PAP, il se peut que la netteté de l'image en soit affectée.
-  • L'image en surbrillance est audible. Vous pouvez alterner l'image sonore en appuyant sur .
- Vous pouvez également sélectionner la fonction PAP en sélectionnant « PAP » dans le menu Outils.

Visualisation avec PIP (Incrustation d'image)

Vous avez la possibilité d'afficher simultanément deux images (en mode d'entrée PC) sur l'écran. Raccordez un PC (page 14) et assurez-vous que les images du PC s'affichent sur l'écran du téléviseur (page 15).

1 Appuyez sur .

Deux images s'affichent simultanément.





Disponibilité du système PIP

Sur la Fenêtre principale	Sur la Fenêtre secondaire
PC HDMI 1/2 (Durée d'ordinateur)	Programme télévisé ou Vidéo 1/2/3

2 Dans la fenêtre secondaire, vous pouvez sélectionner la chaîne de télévision ou l'entrée vidéo en appuyant sur **TOOLS** et en sélectionnant « Fenêtre secondaire ».

Pour revenir au mode d'affichage d'une seule image

Appuyez sur , **RETURN** ou sélectionnez « Une seule image » dans le menu Outils.

-  • Les résolutions supérieures à la résolution d'affichage de votre téléviseur (page 35) ne peuvent pas être affichées.
- La taille de l'image étant réduite en mode PIP, il se peut que la netteté de l'image en soit affectée.
-  • Vous pouvez alterner l'image sonore en sélectionnant « Source Audio » à partir du menu Outils.
- Vous pouvez également sélectionner la fonction PIP en sélectionnant « PIP » dans le menu Outils.

Navigation dans les menus

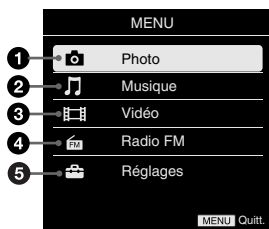

La touche **MENU** vous permet d'accéder à divers réglages du téléviseur, aux fichiers stockés sur supports USB et au mode Radio FM.





- 1 Appuyez sur la touche **MENU** du téléviseur ou de la télécommande.
- 2 Appuyez sur \uparrow/\downarrow pour sélectionner une option, puis appuyez sur \oplus .
- 3 Suivez les instructions affichées à l'écran.
- 4 Pour quitter le menu, appuyez sur **MENU**.

Menu	Description
1 Photo	Vous pouvez visionner des fichiers de photo par le biais de périphériques USB (page 19).
2 Musique	Vous pouvez exécuter des fichiers de musique par le biais de périphériques USB (page 19).
3 Vidéo	Vous pouvez lire des fichiers vidéo par le biais de périphériques USB (page 19).
4 Radio FM	Pour écouter la Radio FM (page 17).
5 Réglages	Affiche le menu « Réglages » permettant de réaliser la plupart des réglages et ajustements avancés. Pour plus de détails sur les réglages, reportez-vous aux pages 21 à 29.

Ecoute de la Radio FM

En raccordant une antenne, vous pourrez écouter des stations de radio FM sur votre téléviseur (page 5). La plage de Radio FM se situe entre 87,5 et 108,0 MHz.

Pour	Faites ceci
Accéder au mode Radio FM	Appuyez sur MENU et sélectionnez « Radio FM ».
Quitter le mode Radio FM	Appuyez sur RETURN pour revenir à l'affichage précédent.
Ecouter des stations prédéfinies	<ol style="list-style-type: none"> 1 Accéder au mode Radio FM. 2 Appuyez sur MENU et sélectionnez « Réglages ». Prédéfinissez les stations de radio de votre choix et leurs noms dans « Réglage Radio FM » à partir du menu « Réglage des chaînes » (page 25). <ul style="list-style-type: none"> \mathcal{L} • Vous pouvez également accéder au « Préréglage Radio FM » en sélectionnant « Préréglage Radio FM » dans le menu Outils en mode Radio FM. 3 Quittez le menu « Réglage des chaînes » en appuyant sur MENU. Le numéro et le nom de la station de radio FM prédéfinie de votre choix s'affichera sur l'écran. Pour sélectionner une station de radio FM prédéfinie, appuyez sur PROG +/-. <ul style="list-style-type: none"> \mathcal{L} • Vous pouvez également utiliser les boutons 0-9 de la télécommande pour sélectionner directement la station de radio FM prédéfinie de votre choix.
Ecouter des stations qui n'ont pas été prédéfinies	<ol style="list-style-type: none"> 1 Accéder au mode Radio FM. 2 Appuyez sur \uparrow/\downarrow pour rechercher manuellement la station de radio FM de votre choix. La recherche démarre et s'arrête une fois la prochaine station disponible trouvée. <ul style="list-style-type: none"> \mathcal{L} • Vous pouvez également régler la fréquence FM de la station de radio FM de votre choix en appuyant sur \leftarrow/\rightarrow. La fréquence radio disponible n'est destinée qu'à l'écoute temporaire et ne peut être enregistrée dans la mémoire. • Si le message « Veuillez régler la Radio FM. » apparaît, affichez le menu « Réglage des chaînes » et sélectionnez « Réglage Radio FM » pour prédéfinir les stations de radio FM de votre choix (page 26).

Pour	Faites ceci
Afficher un diaporama lors de l'écoute de la radio FM	<ol style="list-style-type: none"> 1 Vous devez accéder à « Diaporama » à partir du menu « Photo » pour afficher vos photos personnelles. 2 Appuyez deux fois sur la touche RETURN pour quitter « Diaporama ». 3 Accéder au mode Radio FM. 4 Appuyez sur TOOLS pour sélectionner « Diaporama », puis appuyez sur ⊕. 5 Appuyez sur ⊕/⌚ pour mettre fin à la fonction « Diaporama ». <p> • Pour bénéficier des images BRAVIA, vous devez vous assurer qu'aucun périphérique USB n'est connecté ou ignorer les étapes 1 et 2.</p>
Afficher un cadre photo lors de l'écoute de la radio FM	<ol style="list-style-type: none"> 1 Vous devez accéder à « Image du Cadre Photo » à partir du menu « Photo » pour afficher vos photos personnelles. 2 Appuyez deux fois sur la touche RETURN pour quitter « Image du Cadre Photo ». 3 Accéder au mode Radio FM. 4 Appuyez sur TOOLS pour sélectionner « Image du Cadre Photo », puis appuyez sur ⊕. 5 Appuyez sur ⊕/⌚ pour mettre fin à la fonction « Image du Cadre Photo ». <p> • Pour bénéficier d'une image BRAVIA, vous devez vous assurer qu'aucun périphérique USB n'est connecté ou ignorer les étapes 1 et 2.</p>
Réduire la consommation d'énergie en mode Radio FM	<ol style="list-style-type: none"> 1 Appuyez sur TOOLS pour sélectionner « Eco d'énergie ». Sélectionnez les options souhaitez et appuyez sur ⊕. <p> • Vous pouvez également accéder à la fonction « Eco d'énergie » en sélectionnant « Ecologie » dans le menu Réglages (page 29).</p> <ol style="list-style-type: none"> 2 Quittez fonction « Eco d'énergie » en appuyant sur une touche de la télécommande autre que ⏪ +/-, 🔊 ou AUDIO.
<p> • Si le son de la station n'est pas parfait, vous pouvez peut-être en améliorer la qualité en appuyant sur </>.</p> <p>• Lorsqu'un programme FM stéréo fait un bruit statique, appuyez sur AUDIO jusqu'à ce que « Mono » apparaisse. L'effet stéréo sera coupé, mais le bruit diminuera.</p>	

Lecture de photo/musique/vidéo via USB

Vous avez la possibilité de lire sur votre téléviseur des fichiers de photo/musique/vidéo stockés sur un appareil photo numérique ou un caméscope Sony par le biais d'un câble USB ou un dispositif de stockage USB.

- 1 Raccordez votre périphérique USB sur le téléviseur.
- 2 Appuyez sur **MENU**.
- 3 Appuyez sur \uparrow/\downarrow pour sélectionner « Photo », « Musique » ou « Vidéo ».
- 4 La miniature du fichier ou du dossier s'affiche.
Si plusieurs périphériques USB sont détectés, sélectionnez « Sélection de périphérique » dans la liste des options disponibles et appuyez sur \oplus , puis sur $\uparrow/\downarrow/\leftarrow/\rightarrow$ pour sélectionner un périphérique USB. Appuyez ensuite sur \oplus .
- 5 Appuyez sur $\uparrow/\downarrow/\leftarrow/\rightarrow$ pour sélectionner un fichier ou un dossier, puis appuyez sur \oplus .
Quand vous sélectionnez un dossier, choisissez un fichier, puis appuyez sur \oplus .
La lecture commence.

Affichage auto des photos en miniatures

Permet de profiter de la fonction de « Démarrage USB auto. » (page 27).

-  • Lors de l'accès du téléviseur aux données stockées sur le périphérique USB, veuillez suivre les recommandations suivantes :
 - Ne mettez pas hors tension le téléviseur ou le périphérique USB connecté.
 - Ne débranchez pas le câble USB.
 - Ne retirez pas le périphérique USB.
 Les données stockées sur le périphérique USB peuvent être altérées.
- Sony ne saurait être tenu pour responsable en cas d'altération ou de perte de données sur le support d'enregistrement résultant du dysfonctionnement de l'un des appareils raccordés ou du téléviseur.
- La lecture USB prend en charge les formats de fichier de photo suivants :
 - JPEG (fichiers au format JPEG portant l'extension « .jpg » et conformes à la norme DCF 2.0 ou EXIF 2.21)
- La lecture USB prend en charge les formats de fichier audio suivants :
 - MP3 (fichiers portant l'extension « .mp3 » qui ne sont pas protégés par des droits d'auteur)
- La lecture USB prend en charge les formats de fichier vidéo suivants :
 - MPEG-1
 - MPEG-2 (codec audio MPEG-1 Layer II uniquement)
- Il est possible que les noms de fichier et de dossier ne s'affichent pas correctement dans certains cas.
- Lorsque vous raccordez un appareil photo numérique Sony, réglez le mode de connexion USB de celui-ci sur Auto ou Stockage de masse. Pour plus d'informations sur le mode de connexion USB, reportez-vous aux instructions fournies avec votre appareil photo numérique.
- Pour obtenir les informations les plus récentes sur les périphériques USB compatibles, visitez le site Web à l'adresse suivante.
<http://www.sony-asia.com/bravia/flash.html>
- Utilisez un dispositif de stockage USB conforme aux normes des classes de dispositifs de stockage de masse USB.

Pour afficher une photo — Cadre Photo

Vous pouvez afficher une photo sur l'écran pendant la période spécifiée. Une fois cette période écoulée, le téléviseur repasse automatiquement en mode veille.

- 1 Sélectionnez une photo.
Voir « Lecture de photo/musique/vidéo via USB » (page 19).
- 2 Appuyez sur **TOOLS** quand la photo sélectionnée est affichée, puis appuyez sur \uparrow/\downarrow pour sélectionner « Image du Cadre Photo » et appuyez sur \oplus .
- 3 Appuyez sur **RETURN** pour revenir à la miniature.
- 4 Appuyez sur $\leftarrow/\uparrow/\downarrow$ et sélectionnez « Cadre Photo », puis appuyez sur \oplus .
Le téléviseur bascule en mode Cadre photo et la photo sélectionnée s'affiche à l'écran.

Pour définir la durée d'affichage d'une photo

Appuyez sur **TOOLS**, puis sélectionnez « Durée » et appuyez sur \oplus . Sélectionnez ensuite la durée et appuyez sur \oplus .

La durée apparaît à l'écran.

Pour retourner aux miniatures

Appuyez sur **MENU** ou **RETURN**.

-  • Si vous sélectionnez la photo sur un périphérique USB, celui-ci doit rester raccordé au téléviseur.
- Si l'option « Arrêt programmé » est activée, le téléviseur repasse automatiquement en mode veille.

Utilisation de la fonction BRAVIA Sync avec la Commande pour HDMI

La fonction Commande pour HDMI permet au téléviseur de communiquer avec les appareils raccordés qui prennent en charge cette fonction, via la caractéristique de contrôle inter-éléments HDMI CEC (Consumer Electronics Control). Par exemple, il est possible de raccorder plusieurs appareils Sony prenant en charge la fonction Commande pour HDMI (au moyen de câbles HDMI) et de tous les contrôler.

Pour cela, vous devez vous assurer de raccorder correctement les appareils et d'effectuer les réglages appropriés.

Commande pour HDMI

- Met automatiquement hors tension l'appareil raccordé lorsque vous mettez le téléviseur en mode veille à l'aide de la télécommande.
- Met automatiquement le téléviseur sous tension et bascule l'entrée vers l'appareil raccordé lorsque la lecture commence sur ce dernier.
- Si vous mettez sous tension un système audio raccordé alors que le téléviseur est allumé, la sortie audio bascule du haut-parleur TV vers le système audio.
- Règle le volume (◀ +/-) et coupe le son (ⓧ) d'un système audio raccordé.
- Vous pouvez commander les appareils Sony raccordés portant le logo BRAVIA Sync à partir de la télécommande du téléviseur. Pour connaître les opérations possibles avec les touches BRAVIA Sync, voir page 10.
 - Consultez les instructions d'utilisation de l'appareil raccordé pour plus de détails sur les options de contrôle disponibles.
- Si l'option « Commande pour HDMI » sur le téléviseur est réglée sur « Oui », l'option « Commande pour HDMI » sur l'appareil raccordé est aussi automatiquement réglée sur « Oui ».

Pour effectuer les réglages Commande pour HDMI

Les réglages de la Commande pour HDMI doivent être configurés à la fois au niveau du téléviseur et au niveau de l'appareil raccordé. Pour plus d'informations sur les réglages au niveau du téléviseur, voir la section « Réglage HDMI » (page 28). Consultez le mode d'emploi de l'appareil raccordé pour plus d'informations sur les réglages à effectuer au niveau de celui-ci.

Mise au point des réglages

 • Les options configurables varient suivant le contexte. Les options indisponibles ne sont pas affichées ou sont en grisé.

Image

Mode de l'image	Définit un mode d'image. Les options disponibles varient en fonction des réglages « Sélection scène ». « Intense » : Accentue le contraste et la netteté de l'image. « Standard » : Pour des images standard. Conseillé pour le divertissement à domicile. « Expert » : Permet d'enregistrer les réglages favoris. « Jeu-Standard » : Sélectionnez cette option pour une image standard adaptée aux jeux. « Jeu-Original » : Sélectionnez cette option pour adapter l'image du jeu selon vos préférences.
R à Z	Permet de rétablir tous les réglages « Image » aux valeurs d'usine, sauf « Mode de l'image » et « Réglage Image Intelligente Plus ».
Rétro-éclairage	Permet d'ajuster la luminosité du rétro-éclairage.
Contraste	Augmente ou diminue le contraste de l'image.
Luminosité	Eclaircit ou assombrit l'image.
Couleurs	Augmente ou diminue l'intensité des couleurs.
Teinte	Augmente ou diminue les tons verts et rouges.  • Lors de la visualisation d'un programme télévisé ou d'une entrée vidéo, « Teinte » est uniquement disponible pour le standard couleur NTSC.
Temp. couleur	Ajuste les blancs de l'image. « Froid » : Donne aux couleurs blanches une teinte bleue. « Normal » : Donne aux couleurs blanches une teinte neutre. « Chaud 1 »/« Chaud 2 » : Donne aux couleurs blanches une teinte rouge. « Chaud 2 » donne une teinte rouge plus marquée que « Chaud 1 ».  • « Chaud 1 » et « Chaud 2 » ne sont pas disponibles lorsque « Mode de l'image » est réglé sur « Intense ».
Netteté	Augmente la netteté ou le flou de l'image.
Réduction de bruit	Réduit le bruit de l'image (image parasitée) lorsque le signal de diffusion est faible.
Réduction de bruit MPEG	Réduit le bruit de l'image pour les vidéos compressées au format MPEG.
Qualité cinéma	Améliore le mouvement de l'image lors de la lecture d'images extraites de films BD (disque Blu-ray), DVD ou VCR, tout en réduisant le flou et la granularité. Sélectionnez « Auto » pour reproduire le film original tel qu'il est.  • Si l'image contient des signaux irréguliers ou un bruit trop important, l'option « Qualité cinéma » est automatiquement désactivée même si « Auto » est sélectionné.
Réglages avancés	Permet de définir les réglages « Image » avec davantage de détails. Ces réglages ne sont pas disponibles quand le « Mode de l'image » est réglé sur « Intense ». « R à Z » : Permet de rétablir tous les réglages avancés aux valeurs d'usine, à l'exception de « Balance des blancs ». « Amélior. contraste avancé » : Règle automatiquement les options « Rétro-éclairage » et « Contraste » sur les valeurs les plus appropriées en fonction de la luminosité de l'écran. Ce réglage est particulièrement efficace pour les scènes/images sombres, dont il accentue le contraste. « Correction du noir » : Accentue le contraste des zones noires de l'image. « Gamma » : Règle l'équilibre entre les zones lumineuses et les zones sombres de l'image. « Correction du blanc » : Augmente les blancs. « Couleur naturelle » : Augmente l'intensité des couleurs. « Balance des blancs » : Ajuste la température de chaque couleur.

Suite

Réglage Image Intelligente Plus

« Image Intelligent »

Permet d'améliorer l'image lors de la visualisation d'un programme télévisé ou d'une entrée vidéo. Les options disponibles varient en fonction des réglages « Sélection scène ».

« Niveau du signal »

Active/désactive la fonction « Niveau du signal ». Si « Oui » est sélectionné, la barre de niveau de signal s'affichera lorsque vous sélectionnez une chaîne ou une entrée vidéo.

« Optimisation de l'image »

Permet d'améliorer l'image en fonction de vos réglages favoris.

« **Nette** » : Pour une image plus nette avec davantage de bruit visible.

« **Fluide** » : Pour une image plus atténuée avec moins de bruit visible.



Son

Mode son

Définit un mode de son. Les options disponibles varient en fonction des réglages « Sélection scène ».

« **Dynamique** » : Accentue les graves et les aigus. Conseillé pour le divertissement à domicile.

« **Standard** » : Pour un son standard.

« **Voix claires** » : Eclaircit les sons vocaux.

R à Z

Permet de rétablir les réglages « Son », aux valeurs d'usine, sauf « Mode son », « Choix Son », « Haut-parleur » et « Sortie audio ».

Egaliseur 7 bandes

Met au point les réglages de fréquence sonore.

Appuyez sur ⇄ pour sélectionner la fréquence sonore souhaitée, puis appuyez sur ↕ pour mettre au point le réglage et appuyez sur ⊕. Les réglages mis au point seront effectifs lorsque vous aurez sélectionné les options « Mode son ».

En sélectionnant « R à Z », vous redéfinirez les réglages par défaut de « Egaliseur 7 bandes ».

• Une fréquence plus élevée affecte les sons les plus aigus et une fréquence plus basse affecte les sons les plus graves.

Balance

Permet de régler la balance gauche-droite des haut-parleurs.

Volume intelligent

Réduit l'écart de volume entre tous les programmes et publicités (par exemple, lorsque le volume des publicités est plus élevé que celui des programmes).

Décalage volume

Règle le niveau de volume de l'entrée courante par rapport à celui des autres entrées.

Surround

Permet de sélectionner les effets surround les plus appropriés en fonction du genre du programme télévisé (film, sport, musique, etc.) ou du jeu vidéo.

Les options disponibles varient en fonction des réglages « Sélection scène ».

« **Oui** » : Reproduit des effets surround qui vous permettront d'apprécier le son surround à deux canaux virtuel avec seulement les deux haut-parleurs TV internes.

« **Stéréo simulée** » : Ajoute un effet surround aux programmes diffusés en mono.



« **Cinéma** » : Reproduit des effets surround comme les systèmes audio de qualité supérieure dont sont équipées les salles de cinéma.

« **Musique** » : Reproduit des effets surround qui vous donnent l'impression de « baigner dans le son » comme dans une salle de concert.

« **Sports** » : Reproduit des effets surround qui vous donnent l'impression de regarder un événement sportif en direct.

« **Jeu** » : Reproduit des effets surround qui améliorent le son du jeu.

« **Non** » : Convertit et reproduit les données audio multicanal en données audio à 2 canaux. Dans le cas d'autres formats audio, l'audio original est reproduit.

Choix Son	<p>Règle le son du haut-parleur pour une émission en stéréo ou bilingue.</p> <p>« Stéréo »/« Mono » : Pour une émission en stéréo.</p> <p>« Principal »/« Secondaire »/« Mono » : Pour une émission bilingue, sélectionnez « Principal » pour le canal son 1, « Secondaire » pour le canal son 2 ou « Mono » pour un canal mono, si ce dernier est disponible.</p> <ul style="list-style-type: none"> • Si le signal est très faible, le son passe en mode monophonique automatiquement. • Si le son stéréo est bruyant lors de la réception d'un programme NICAM, sélectionnez « Mono ». Le son passe en monophonique, mais le bruit est réduit. • Le réglage « Choix Son » est gardé en mémoire pour chaque position de programme. • Vous ne pouvez pas écouter de son émis en stéréo si vous sélectionnez « Mono ». <ul style="list-style-type: none"> • Si vous sélectionnez un autre appareil raccordé au téléviseur, réglez « Choix Son » sur « Stéréo », « Principal » ou « Secondaire ». Toutefois, lorsque l'appareil externe raccordé à la prise HDMI (excepté HDMI 2) est sélectionné, il est bloqué sur « Stéréo ». • Si vous passez en mode Radio FM, positionnez « Choix Son » sur « Stéréo » ou « Mono ».
Haut-parleur	<p>« Haut-parleur TV » : Active le son du téléviseur et l'émet à partir des haut-parleurs TV.</p> <p>« Système Audio » : Eteint les haut-parleurs du TV et reproduit le son du téléviseur via un appareil audio externe raccordé à la prise de sortie audio du téléviseur.</p> <p>Vous pouvez également mettre sous tension l'appareil raccordé compatible avec la Commande pour HDMI, après avoir effectué les réglages appropriés de cette Commande pour HDMI.</p>
Sortie audio	<p>« Variable » : Si vous utilisez un système audio externe, le niveau du volume de sortie audio peut être contrôlé à l'aide de la télécommande du téléviseur.</p> <p>« Fixe » : La sortie audio du téléviseur est fixe. Utilisez la commande de volume de votre récepteur audio pour régler le volume (et les autres réglages audio) via le système audio.</p>
 Commande écran	
Mode Plein	Pour plus de détails concernant le Mode Plein, reportez-vous à la page 12.
Plein automatique	<p>Change automatiquement le mode plein en fonction du signal d'entrée d'un appareil externe. Pour enregistrer vos réglages, sélectionnez « Non ».</p> <ul style="list-style-type: none"> • « Plein automatique » n'est disponible que lorsque vous regardez des programmes à partir d'une entrée vidéo, HDMI et entrée composante au format 480i ou 576i. • Même si « Plein automatique » est réglé sur « Oui » ou « Non », vous pouvez toujours modifier le format de l'écran en appuyant sur  à plusieurs reprises.
4:3 par défaut	<p>Sélectionnez le mode écran par défaut pour des émissions au format 4:3.</p> <p>« Zoom Plein » : Agrandit l'image 4:3 de façon à remplir l'écran 16:9, en conservant autant que possible l'image d'origine.</p> <p>« Normal » : Permet d'afficher les émissions au format 4:3 conventionnel dans des proportions correctes.</p> <p>« Non » : Conserve les réglages « Mode Plein » en cours lorsque la chaîne ou l'entrée est changée.</p>
Zone d'affichage auto	<p>« Oui » : Ajuste automatiquement la zone d'affichage en fonction du contenu.</p> <p>« Non » : Désactive la « Zone d'affichage auto ». Choisissez l'une des options « Zone d'affichage ».</p>
Zone d'affichage	<p>Ajuste la zone d'affichage de l'image.</p> <p>« Tous les pixels » : Permet d'afficher l'image pour des sources 1080/50i, 1080/60i, 1080/50p et 1080/60p (entrée HDMI ou composante uniquement) ou pour des sources 1080/24p (entrée HDMI uniquement) dans leur taille d'origine. (Disponibles selon le modèle du téléviseur.)</p> <p>« +1 » : Affiche les images en conservant leur taille d'origine.</p> <p>« Normale » : Affiche les images dans la taille recommandée.</p> <p>« -1 » : Agrandit l'image de sorte que les marges se trouvent à l'extérieur de la zone d'affichage visible.</p>
Centrage horizontal	Ajuste la position horizontale de l'image lorsque « Mode Plein » est réglé sur « Zoom Plein » ou sur « Zoom ».

Centrage vertical	Ajuste la position verticale de l'image lorsque « Mode Plein » est réglé sur « Zoom Plein » ou sur « Zoom ».
Réglages PC	<p>« Mode Plein » Sélectionne un mode d'écran pour afficher l'entrée à partir de votre PC, voir page 12.</p> <p>« R à Z » Rétablit tous les « Réglages PC » par défaut, excepté « Mode Plein ».</p> <p>« Réglage auto » Règle automatiquement la position d'affichage, la phase et le pas de l'image lorsque le téléviseur reçoit un signal d'entrée en provenance du PC raccordé.</p> <p>☼ • « Réglage auto » peut ne pas fonctionner correctement avec certains signaux d'entrée. Dans ce cas, réglez manuellement les options « Phase », « Pixel », « Centrage horizontal » et « Centrage vertical ».</p> <p>« Phase » Règle la phase en cas de scintillement de l'écran.</p> <p>« Pixel » Règle le pas lorsque l'image présente des rayures verticales indésirables.</p> <p>« Centrage horizontal » Ajuste la position horizontale de l'image.</p> <p>« Centrage vertical » Permet de régler la position verticale de l'image.</p>

Tableau de compatibilité du signal d'entrée pour entrées  PC et HDMI IN 1, 2











































Résolution			Fréquence horizontale (kHz)	Fréquence verticale (Hz)	Standard
Signaux	Horizontal (Pixel)	x Vertical (Ligne)			
VGA	640	x 480	31,5	60	VESA
	640	x 480	37,5	75	VESA
	720	x 400	31,5	70	VESA
SVGA	800	x 600	37,9	60	VESA
	800	x 600	46,9	75	VESA
XGA	1 024	x 768	48,4	60	VESA
	1 024	x 768	56,5	70	VESA
	1 024	x 768	60,0	75	VESA
WXGA	1 280	x 720	45,0	60	EIA
	1 280	x 768	47,4	60	VESA
	1 280	x 768	47,8	60	VESA
	1 280	x 960	60,0	60	VESA
	1 360	x 768	47,7	60	VESA
SXGA**	1 280	x 1 024	64,0	60	VESA
HDTV**	1 920	x 1 080	66,6	60	VESA*
	1 920	x 1 080	67,5	60	EIA*

* La durée 1080p sera traitée comme une durée vidéo et non comme une durée d'ordinateur lorsqu'elle s'applique à l'entrée HDMI. Cela affecte les réglages du menu « Commande écran ».

** Les résolutions supérieures à la résolution d'affichage de votre téléviseur (page 35) ne peuvent pas être affichées.

-  • L'entrée PC de ce téléviseur ne prend pas en charge la synchronisation sur le Vert ou le signal composite de synchronisation.
- L'entrée PC de ce téléviseur ne prend pas en charge les signaux entrelacés.
- Si le signal d'entrée ne figure pas dans le tableau ci-dessus, le signal ne sera peut-être pas affiché correctement ou ne pourra pas être affiché selon vos réglages.
- ☼ • Pour obtenir la meilleure qualité d'image, il est recommandé d'utiliser les signaux (en gras) dans le tableau ci-dessus avec une fréquence verticale de 60 Hz à partir d'un ordinateur personnel. Pour les périphériques plug and play, les signaux avec une fréquence verticale de 60 Hz seront automatiquement sélectionnés.

Réglage des chaînes

Direct 1 chiffre	<p>Lorsque « Direct 1 chiffre » est réglé sur « Oui », vous pouvez sélectionner une chaîne en utilisant l'un des boutons de présélection (0 - 9) de la télécommande.</p> <p> • Lorsque « Direct 1 chiffre » est réglé sur « Oui », vous ne pouvez pas sélectionner des numéros de chaînes 10 et supérieurs en saisissant le chiffre suivant à l'aide de la télécommande.</p>
Mémorisation auto	<p>Permet de régler toutes les chaînes disponibles. Cette option vous permet de répéter la procédure de réglage du téléviseur, par exemple, pour le régler à nouveau après un déménagement ou pour rechercher de nouvelles chaînes lancées par des diffuseurs.</p>
Ordre des chaînes	<p>Permet de modifier l'ordre dans lequel les chaînes sont mémorisées sur le téléviseur.</p> <ol style="list-style-type: none">1 Appuyez sur / pour sélectionner la chaîne que vous souhaitez déplacer vers un autre numéro, puis appuyez sur .2 Appuyez sur / pour sélectionner le nouveau numéro pour votre chaîne, puis appuyez sur .
Noms des chaînes	<p>Permet d'attribuer à une chaîne le nom de votre choix jusqu'à sept lettres ou chiffres.</p> <ol style="list-style-type: none">1 Appuyez sur / pour sélectionner la chaîne à renommer, puis appuyez sur .2 Appuyez sur / pour sélectionner la lettre ou le chiffre voulu (« _ » pour un espace), puis appuyez sur . <p>En cas de saisie incorrecte</p> <p>Appuyez sur / pour sélectionner le caractère incorrect. Appuyez ensuite sur / pour sélectionner le caractère voulu.</p> <p>Pour effacer tous les caractères</p> <p>Sélectionnez « R à Z », puis appuyez sur .</p> <ol style="list-style-type: none">3 Répétez la procédure décrite à l'étape 2 jusqu'à obtention du nom complet, puis appuyez sur .
Mémorisation manuelle	<p>Avant de sélectionner « Nom »/« AFT »/« Filtre Audio »/« Saut »/« Standard couleur »/« Renforcement du signal », appuyez sur PROG +/- pour sélectionner le numéro du programme avec le canal. Vous ne pouvez pas choisir un numéro configuré pour être ignoré avec l'option « Saut » (page 26).</p> <p>« Chaîne »/« Norme »/« VHF/UHF »</p> <p>Permet de pré-régler manuellement les chaînes.</p> <ol style="list-style-type: none">1 Sélectionnez « Chaîne », puis appuyez sur .2 Appuyez sur / pour sélectionner le numéro de programme que vous voulez régler manuellement (si vous réglez un magnétoscope, sélectionnez la chaîne 0), puis appuyez sur RETURN.3 Appuyez sur / et sélectionnez « Norme », puis appuyez sur .4 Appuyez sur / pour sélectionner vos systèmes de diffusion télévisée, puis appuyez sur .5 Appuyez sur / pour accéder à l'indication de la gamme de fréquences (« VHF bas », « VHF haut » ou « UHF »), puis appuyez sur .6 Réglez les chaînes comme suit : Appuyez sur / pour rechercher le prochain canal disponible. Lorsqu'un canal est détecté, la recherche s'arrête. Pour poursuivre la recherche, appuyez sur /. <p>Répétez la procédure ci-dessus pour pré-régler d'autres chaînes manuellement.</p> <p>« Nom »</p> <p>Permet de donner le nom de votre choix à la chaîne sélectionnée à l'aide de sept lettres ou chiffres maximum.</p> <p>Pour saisir des caractères :</p> <ol style="list-style-type: none">1 Appuyez sur / pour sélectionner la lettre ou le chiffre voulu (« _ » pour un espace), puis appuyez sur . <p>En cas de saisie incorrecte</p> <p>Appuyez sur / pour sélectionner le caractère incorrect. Appuyez ensuite sur / pour sélectionner le caractère voulu.</p> <ol style="list-style-type: none">2 Répétez la procédure décrite à l'étape 1 jusqu'à obtention du nom complet, puis appuyez sur .

« AFT »

Permet d'affiner manuellement le réglage du canal sélectionné. Lorsque « Oui » est sélectionné, l'affinage du réglage s'effectue automatiquement.

« Filtre Audio »

Améliore le son de canaux individuels en cas de distorsion des émissions en mono dans les normes « B/G », « I » et « D/K ».

 • Vous ne pouvez pas recevoir de son stéréo ou dual si vous sélectionnez l'option « Haut ».

« Saut »



Permet d'ignorer les chaînes non utilisées lorsque vous appuyez sur **PROG +/-** pour sélectionner une chaîne. (Vous pouvez toujours sélectionner une chaîne ignorée à l'aide des touches numériques).

« Standard couleur »

Permet de sélectionner le système de couleur (« Auto », « PAL », « SECAM », « NTSC3.58 », « NTSC4.43 » ou « PAL60 ») selon la chaîne.

« Renforcement du signal » (Renforcement du signal intelligent)

Améliore la qualité de l'image si le signal du téléviseur est trop fort ou trop faible.

Appuyez sur  pour sélectionner soit « Non » si le signal est trop fort (image déformée ; lignes sur l'image ; interférences du signal) ou « Auto » si le signal est faible (neige sur l'image), puis appuyez sur .

« Niveau du signal »

Affiche le niveau des signaux pour le programme en cours.



Réglage Radio FM (en mode Radio FM uniquement)

Permet de pré-régler jusqu'à 30 stations de radio FM pouvant être captées dans votre région.

« Mémorisation auto »



Permet de régler automatiquement toutes les stations disponibles et de les mémoriser.



1 Sélectionnez « Mémorisation auto » et appuyez sur .



2 Sélectionnez « OK » pour régler automatiquement toutes les stations disponibles.

« Préréglage Radio FM »

Pour régler manuellement une chaîne à la fois et la mémoriser.

1 Appuyez sur  pour sélectionner la position de la station de radio FM souhaitée, puis appuyez sur .

2 Appuyez sur  pour rechercher des stations de radio FM. La recherche s'arrête automatiquement lorsqu'une station a été trouvée. Si le son de la station n'est pas parfait, vous pourrez peut-être en améliorer la qualité en appuyant sur .
Appuyez sur  pour enregistrer la station de radio FM.

Vous pouvez modifier le nom de la station de radio FM. Appuyez sur  pour sélectionner les caractères alphanumériques pour le nom, puis appuyez sur .

Répétez les étapes 1 à 2 pour présélectionner d'autres stations de radio FM.

 • Pour activer cette fonction, passez en mode Radio FM grâce au MENU (page 17), puis pré-réglez vos stations de radio FM préférées en suivant les étapes décrites précédemment.



Verrouillage parental

Code PIN



Permet de régler le téléviseur pour bloquer une chaîne ou une entrée externe. Utilisez les touches numériques 0-9 de la télécommande pour entrer le code PIN à quatre chiffres.

Modifiez le code PIN













Sélectionnez cette option pour changer le code PIN.

Bloquer de programme







Permet de bloquer une chaîne individuelle afin d'empêcher sa visualisation.
Pour voir une chaîne bloquée, sélectionnez « Déverrouiller ».

Verrouillage Entrée	Permet de verrouiller une entrée externe afin d'empêcher sa visualisation. Pour voir une entrée externe bloquée, sélectionnez « Déverrouiller ».
 •	La saisie du code PIN correct pour la chaîne ou l'entrée externe bloquée désactivera provisoirement la fonction « Verrouillage parental ». Pour activer de nouveau les réglages « Verrouillage parental », éteignez le téléviseur, puis rallumez-le.
 •	En cas de perte du code PIN, voir page 34.



Réglage



Démarrage USB auto.	Bascule automatiquement en mode d'affichage miniature des photos lorsque le téléviseur est mis sous tension et que l'appareil photo numérique ou un autre périphérique sur lequel sont stockés des fichiers de photo est raccordé au port USB et est mis sous tension.
Favoris	Permet de régler l'entrée externe et/ou vos chaînes préférées en assignant les numéros de chaîne et/ou l'entrée externe souhaités. Pour regarder une chaîne ou une entrée externe Appuyez sur  pour sélectionner le numéro de la chaîne ou l'entrée externe, puis appuyez sur  . Pour désactiver la liste des favoris Appuyez sur RETURN pour revenir à l'écran précédent. Ajouter la chaîne ou l'entrée externe en cours à la liste des favoris Appuyez sur  et sélectionnez « Ajouter aux Favoris », puis appuyez sur  .  • Si vous ajoutez d'autres éléments au-delà du dixième, l'élément qui se trouve au bas de la liste est automatiquement supprimé de la liste des favoris.
Réglages minuterie	Active la minuterie pour mettre le téléviseur sous/hors tension. « Arrêt programmé » Ordonne au téléviseur de se mettre automatiquement hors tension après un certain temps.  • Si vous éteignez le téléviseur, puis vous le rallumez, « Arrêt programmé » revient au réglage « Non ». « Marche programmée » Règle le téléviseur de sorte qu'il s'allume automatique à partir du mode veille. « Régl. horloge » Permet de régler manuellement l'horloge.  • « Régl. horloge » se réinitialise automatiquement lorsque l'alimentation secteur est éteinte.  • Lorsque « Arrêt programmé » ou « Marche programmée » est activé, le témoin  (Minuterie) sur le panneau avant du téléviseur s'allume en orange.
Réglages AV	« Etiquettes vidéo » Permet de donner un nom à un appareil raccordé aux prises latérales et arrière. Ce nom apparaîtra brièvement à l'écran lors de la sélection de l'appareil. 1 Appuyez sur  pour sélectionner la source d'entrée de votre choix, puis appuyez sur  . 2 Appuyez sur  pour sélectionner l'option souhaitée ci-dessous, puis appuyez sur  . Nom des appareils : Utilisez un des noms prédéfinis pour attribuer un nom à l'appareil raccordé. « Editer » : Permet de créer votre propre nom. Suivez les étapes 2 à 3 de « Noms des chaînes » (page 25). « Saut » : Ignore une source d'entrée inutile. « Standard couleur » Permet de sélectionner le système de couleur (« Auto », « PAL », « SECAM », « NTSC3.58 », « NTSC4.43 » ou « PAL60 ») selon le signal vidéo composite de la source d'entrée.

« Entrée/Sortie Vidéo 1 »

Bascule la prise vidéo  1 et la prise audio  1 entre les modes d'entrée et de sortie. Si cette option est réglée sur « Sortie », reproduit ce qui est visionné à l'écran (sauf les signaux en provenance des prises  / , HDMI IN 1 ou 2 et  /  PC IN).

« Entrée Vidéo 3/Component »

Sélectionnez « Auto » pour que le téléviseur détecte et bascule vers la prise vidéo composante  ou la prise vidéo  3 lorsque l'une ou l'autre de ces prises est raccordée.

 • Il n'est pas possible d'utiliser simultanément la prise vidéo composante  et la prise vidéo  3.

Réglage HDMI

Permet au téléviseur de communiquer avec les appareils prenant en charge la Commande pour HDMI qui sont raccordés aux prises HDMI du téléviseur. Notez que les réglages de la communication doivent aussi être définis sur l'appareil raccordé.

« Commande pour HDMI »

Détermine si les opérations du téléviseur sont liées ou non à celles de l'appareil raccordé qui prend en charge la Commande pour HDMI. Si cette option est réglée sur « Oui », les fonctions suivantes sont disponibles.

Si l'appareil Sony spécifique prenant en charge la Commande pour HDMI est raccordé, ce réglage lui est automatiquement appliqué si la « Commande pour HDMI » est réglée sur « Oui » à l'aide du téléviseur.

« Arrêt auto des périph. »

Si cette option est réglée sur « Oui », l'appareil raccordé qui prend en charge la Commande pour HDMI se met hors tension quand vous éteignez le téléviseur à l'aide de la télécommande.

« Allumage TV auto »

Si cette option est réglée sur « Oui », le téléviseur s'allume lorsque vous mettez sous tension l'appareil raccordé qui prend en charge la Commande pour HDMI.

« Liste des périph. HDMI »

Affiche la liste des appareils raccordés qui prennent en charge la Commande pour HDMI. Sélectionne « Activer » pour mettre à jour la « Liste des périph. HDMI ».

« Touches com. de périph. »

Sélectionnez les fonctions des touches de la télécommande du téléviseur pour commander l'appareil raccordé.

« **Normal** » : Pour les opérations de base, telles que les touches de navigation (haut, bas, gauche ou droite, etc.).

« **Touches mémorisation** » : Pour les opérations de base et l'utilisation des touches associées aux chaînes, par exemple **PROG +/-** ou les touches **(0-9)**, etc. Utile lorsque vous commandez un tuner ou un décodeur, etc., par le biais de la télécommande.

« **Touches de menu** » : Pour les opérations de base et l'utilisation des touches **MENU/TOOLS**. Utile lorsque vous sélectionnez les menus d'un lecteur BD, etc., par le biais de la télécommande.

« **Touches mém et menu** » : Pour les opérations de base et l'utilisation des touches associées aux chaînes et des touches **MENU/TOOLS**.

 • Vous ne pouvez pas utiliser l'option « Commande pour HDMI » si les opérations du téléviseur sont liées à celles d'un système audio qui prend en charge la Commande pour HDMI.

• Certains appareils dotés de la fonction « Commande pour HDMI » ne prennent pas en charge la fonction « Commande de périph. ».

Installation auto

Démarre la procédure initiale de réglage (page 6). Cette option vous permet de répéter la procédure de réglage du téléviseur, par exemple, pour le régler à nouveau après un déménagement ou pour rechercher de nouvelles chaînes lancées par des diffuseurs.

Langue / Language

Permet de sélectionner la langue d'affichage des menus.

Informations sur le produit

Affiche les informations produit du téléviseur.

Réglages d'usine	Permet de rétablir tous les réglages d'usine. Une fois cette opération effectuée, l'écran de configuration initial apparaît.  • Veillez à ne pas éteindre le téléviseur pendant cette opération (qui prend environ 30 secondes) et n'appuyez sur aucune touche.
-------------------------	---

Ecologie

Eco d'énergie	Réduit la consommation électrique du téléviseur en ajustant le rétro-éclairage. Lorsque l'option « Sans image » est sélectionnée, l'image est supprimée et le témoin  (Sans image) situé sur le panneau avant du téléviseur s'allume en vert. Le son n'est pas coupé.
Mise en veille du téléviseur	Met le téléviseur hors tension si celui-ci reste inactif pendant la durée prédéfinie.
Gestion d'alimentation PC	Bascule le téléviseur en mode veille si aucun signal n'est reçu à partir de l'entrée PC pendant 30 secondes.

Installation des accessoires (Support de fixation murale)

À l'attention des clients :

Pour des raisons de protection du produit et de sécurité, Sony recommande vivement que l'installation de votre téléviseur soit effectuée par un revendeur Sony ou un installateur agréé. N'essayez pas de l'installer vous-même.

À l'attention des revendeurs Sony et des installateurs :

Soyez particulièrement attentif à la sécurité pendant l'installation, l'entretien périodique et le contrôle de ce produit.

Votre téléviseur peut être installé à l'aide du support de fixation murale SU-WL500, SU-WL50B ou SU-WL100 (vendu séparément).

- Reportez-vous aux instructions qui accompagnent le support de fixation murale pour l'installer correctement.
- Reportez-vous à « Démontage du pied du téléviseur » (page 6).

 Placez le téléviseur sur le pied lorsque vous fixez le crochet de fixation.

SU-WL100:

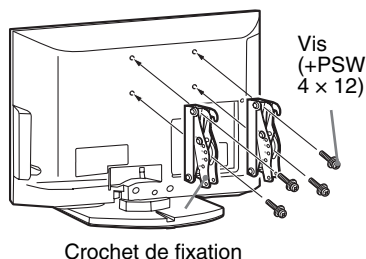

SU-WL500:

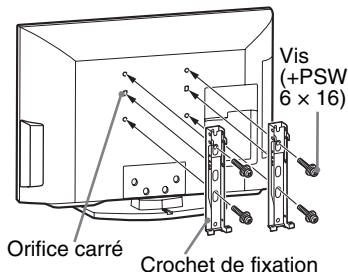

SU-WL50B:

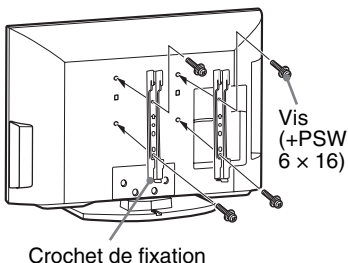

Une certaine expérience est requise pour installer ces produits, en particulier pour déterminer la résistance du mur qui devra supporter le poids du téléviseur. Veillez à confier la fixation murale de ces produits à un revendeur Sony ou à un installateur agréé et apportez une attention suffisante à la sécurité pendant l'installation. Sony n'est responsable d'aucun dégât ou blessure provoqué par une erreur de manipulation ou une installation incorrecte.

Tableau de dimensions d'installation du téléviseur

SU-WL100:

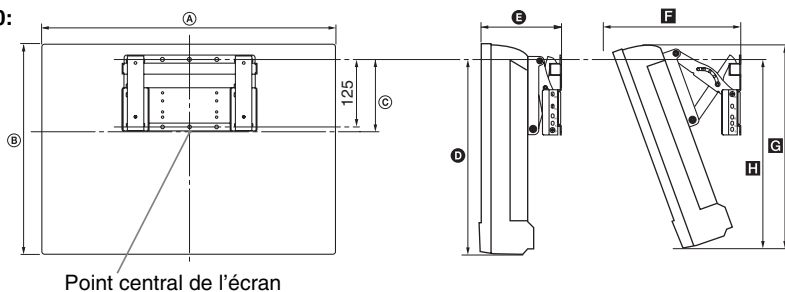

Point central de l'écran

Unité : mm

Nom du modèle	Dimensions d'affichage		Dimension du center de l'écran	Longueur pour chaque angle de montage				
				Angle (0°)		Angle (20°)		
	A	B	C	D	E	F	G	H
KLV-26BX300/ KLV-26BX301	676	423	97	315	158	262	402	322
KLV-22BX300/ KLV-22BX301	575	361	133	324	142	222	342	325

SU-WL500:

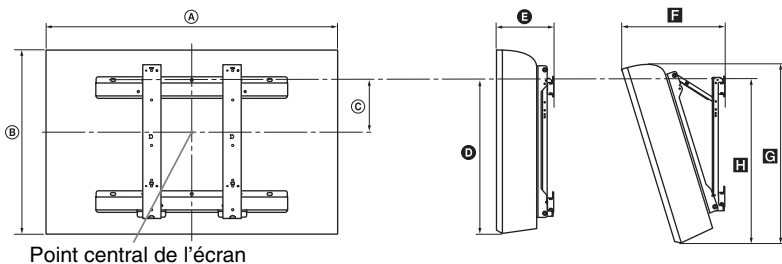

Point central de l'écran

SU-WL50B:

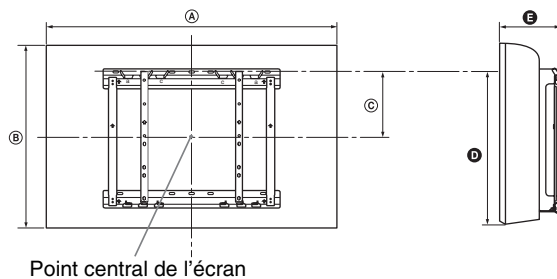

Point central de l'écran

Unité : mm

Nom du modèle	Dimensions d'affichage		Dimension du center de l'écran		Longueur pour chaque angle de montage						
					Angle (0°)				Angle (20°)		
	A	B	C		D		E		F	G	H
KLV-40BX400/ KLV-40BX401	996	598	122	175	SU-WL500	SU-WL50B	SU-WL500	SU-WL50B	SU-WL500	SU-WL50B	SU-WL500 uniquement
KLV-32BX300/ KLV-32BX301	804	497	172	200	425	478	159	159	341	566	462
					426	454	156	156	303	479	460

Les valeurs indiquées dans le tableau ci-dessus peuvent être légèrement différentes selon l'installation.

AVERTISSEMENT

Le mur sur lequel le téléviseur sera installé doit pouvoir supporter au moins quatre fois le poids du téléviseur. Pour connaître son poids, reportez-vous à la section « Spécifications ».

Suite

Schéma/tableau d'emplacement des vis et des crochets

Emplacement des vis - Lors de l'installation du crochet de fixation sur le téléviseur.

SU-WL500

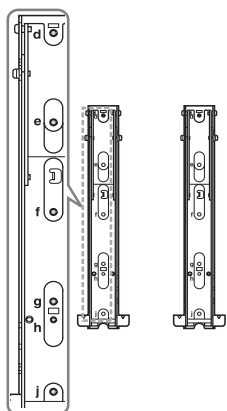

SU-WL50B

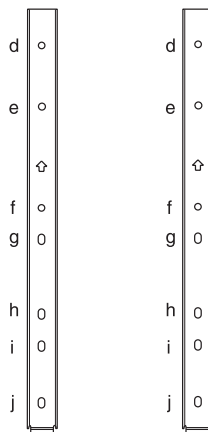

Emplacement des crochets - Lors de l'installation du téléviseur sur le support de base.

SU-WL100

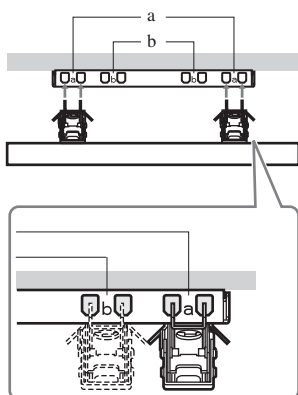

SU-WL500

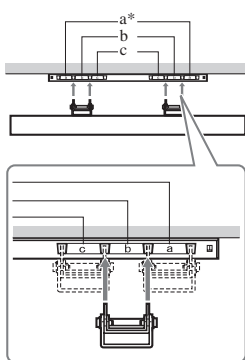

SU-WL50B

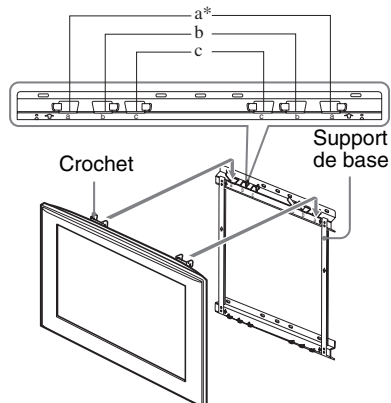

* La position « a » du crochet ne peut être utilisée pour les modèles figurant dans le tableau ci-dessous.

* La position « a » du crochet ne peut être utilisée pour les modèles figurant dans le tableau ci-dessous.

Nom du modèle	Emplacement des vis		Emplacement des crochets	
	SU-WL500	SU-WL50B	SU-WL500	SU-WL50B
KLV-40BX400/KLV-40BX401	d, g	d, i	b	
KLV-32BX300/KLV-32BX301	e, g	e, h	c	
SU-WL100				
KLV-26BX300/26BX301	a			
KLV-22BX300/22BX301	b			

Dépannage

Vérifiez si le témoin  (veille) clignote en rouge.

S'il clignote

La fonction d'auto-diagnostic est activée.

- 1 Comptez le nombre de clignotements du témoin  (veille) après chaque pause de trois secondes.

Par exemple, le témoin clignote trois fois, s'arrête pendant trois secondes, puis clignote de nouveau trois fois, etc.



- 2 Appuyez sur la touche  du téléviseur pour le mettre hors tension, débranchez le cordon d'alimentation secteur et signalez la façon dont le témoin clignote (nombre de clignotements) à votre revendeur ou au Centre de Service Après-Vente Sony.

S'il ne clignote pas

- 1 Vérifiez les éléments indiqués ci-dessous.
- 2 Si le problème persiste, confiez votre téléviseur à un technicien qualifié.

Image

Absence d'image (écran noir) et de son

- Vérifiez le raccordement de l'antenne/câble.
- Raccordez le téléviseur à la prise de courant et appuyez sur la touche  du téléviseur.
- Lorsque le témoin  (veille) s'allume en rouge, appuyez sur .

Aucune image ou information menu de l'appareil raccordé à la prise d'entrée vidéo ne s'affiche sur l'écran.

- Appuyez sur  pour afficher la liste des appareils raccordés, puis sélectionnez l'entrée voulue.
- Vérifiez le raccordement entre l'appareil optionnel et le téléviseur.

Images doubles ou rémanentes

- Vérifiez le raccordement, l'emplacement ou l'orientation de l'antenne/du câble.

Seuls des parasites ou de la neige apparaissent sur l'écran

- Vérifiez si l'antenne est brisée ou pliée.
- Vérifiez si l'antenne n'a pas atteint le terme de sa vie utile (trois à cinq ans pour une utilisation normale, un à deux ans au bord de la mer).

Image déformée (lignes pointillées ou bandes)

- Eloignez le téléviseur des sources de parasites électriques notamment les voitures, les motos, les sèche-cheveux ou encore les appareils optionnels.
- Lorsque vous installez les appareils optionnels, laissez un espace entre ceux-ci et le téléviseur.
- Vérifiez le raccordement de l'antenne/câble.
- Tenez le câble de l'antenne éloigné des autres câbles de raccordement.

L'image d'une chaîne s'accompagne de parasites/bruit

- Réglez la commande « AFT » (Automatic Fine Tuning) pour améliorer la réception de l'image (page 26).

Quelques petits points noirs et/ou brillants apparaissent à l'écran

- L'image de l'écran est composée de pixels. La présence de petits points noirs et/ou brillants (pixels) à l'écran n'est pas le signe d'une défaillance.



Les contours de l'image sont déformés

- Remplace le réglage « Qualité cinéma » actuel par d'autres réglages (page 21).

Programmes affichés en noir et blanc

- Sélectionnez « R à Z » (page 21).

Pas de couleur ou des couleurs irrégulières lors de la visualisation d'un signal venant des prises Y, P_B/C_B, P_R/C_R de /

- Vérifiez le branchement des prises Y, P_B/C_B, P_R/C_R de /  et vérifiez que chaque fiche est bien enfoncée dans la prise appropriée.

Aucune image n'apparaît à l'écran depuis l'appareil raccordé



- Mettez l'appareil raccordé sous tension.
- Vérifiez le raccordement du câble.
- Appuyez sur  pour afficher la liste des appareils raccordés, puis sélectionnez l'entrée voulue.
- Introduisez correctement la carte de mémoire ou tout autre dispositif de stockage dans l'appareil photo numérique.
- Utilisez une carte de mémoire ou tout autre dispositif de stockage pour appareil photo numérique formaté conformément au mode d'emploi fourni avec l'appareil photo numérique.
- Les opérations ne sont pas garanties pour tous les périphériques USB. Elles varient aussi selon les fonctionnalités du périphérique USB et la vidéo lue.

Impossible de sélectionner l'appareil raccordé dans le menu ou de basculer sur l'entrée

- Vérifiez le raccordement du câble.

Son

Pas de son, mais bonne image

- Appuyez sur  +/- ou  (Muet).
- Vérifiez si « Haut-parleur » est réglé sur « Haut-parleur TV » (page 23).

Absence de son ou son imparfait

- Vérifiez si le réglage de la norme est correct (page 25).

Chaînes

Certaines chaînes n'affichent aucune image

- La chaîne est disponible uniquement sous abonnement/est cryptée. Abonnez-vous au service télévisuel payant.
- La chaîne n'est utilisée que pour les données (pas pour l'image ni pour le son).
- Contactez l'émetteur pour obtenir les détails sur la transmission.

Généralités

Le téléviseur s'éteint automatiquement (il passe en mode veille).

- Vérifiez si « Arrêt programmé » est activé, ou confirmez le réglage « Durée » de « Marche programmée » (page 27).
- Vérifiez si la fonction « Mise en veille du téléviseur » est activée (page 29).

Le téléviseur s'allume automatiquement.

- Vérifiez si la fonction « Marche programmée » est activée (page 27).

Certaines sources d'entrée ne peuvent pas être sélectionnées

- Sélectionnez « Etiquettes vidéo » et annulez « Saut » pour la source d'entrée (page 27).

La télécommande ne fonctionne pas

- Remplacez les piles.

L'appareil HDMI n'apparaît pas dans la section « Liste des périph. HDMI »

- Vérifiez que vos appareils prennent en charge la Commande pour HDMI.













Impossible de sélectionner « Non » dans « Commande pour HDMI ».

- Si vous avez raccordé un système audio qui prend en charge la Commande pour HDMI, vous ne pouvez pas sélectionner « Non » dans ce menu. Pour modifier la sortie audio vers les haut-parleurs du téléviseur, sélectionnez « Haut-parleur TV » dans le menu « Haut-parleur » (page 23).

Perte du mot de passe

- Sélectionnez les réglages « Code PIN » dans les réglages « Verrouillage parental », puis entrez le mot de passe principal suivant: 9999. Ce mot de passe efface votre mot de passe antérieur et vous permet d'en définir un nouveau (page 26).

Spécifications

Nom du modèle		KLV-40BX400 KLV-40BX401	KLV-32BX300 KLV-32BX301	KLV-26BX300 KLV-26BX301	KLV-22BX300 KLV-22BX301
Norme					
Type d'affichage	Ecran à cristaux liquides				
Norme de télévision	B/G, I, D/K, M				
Norme couleur/vidéo	PAL, PAL60 (entrée vidéo uniquement), SECAM, NTSC4.43 (entrée vidéo uniquement), NTSC3.58				
Canaux couverts	B/G : VHF : E2 à E12/ UHF : E21 à E69/ CATV : S01 à S03, S1 à S41 I : UHF : B21 à B69/ CATV : S01 à S03, S1 à S41 D/K : VHF : C1 à C12, R1 à R12/ UHF : C13 à C57, R21 à R60/ CATV : S01 à S03, S1 à S41, Z1 à Z39 M : VHF : A2 à A13/ UHF : A14 à A79/ CATV : A8 à A2, A à W+4, W+6 à W+84				
Sortie audio	10 W + 10 W		8 W + 8 W		5 W + 5 W
Prises d'entrée/sortie					
Antenne	Borne 75 ohms externe pour VHF/UHF				
 1	Entrée vidéo (prises phono)/Sortie du moniteur				
 1	Entrée audio (prises phono)/Sortie du moniteur				
 2	Entrée vidéo (prise phono)				
 2	Entrée audio (prises phono)				
 COMPONENT IN/  3	 COMPONENT IN Formats pris en charge : 1080p, 1080i, 720p, 576p, 576i, 480p, 480i Y : 1 Vp-p, 75 ohms, 0,3 V sync. négative/Pb/Cb : 0,7 Vp-p, 75 ohms/Pr/Cr : 0,7 Vp-p, 75 ohms Entrée vidéo  3 (prise phono)				
 COMPONENT IN	Entrée audio (prises phono)				
HDMI IN 1, 2	Vidéo : 1080/24p, 1080p, 1080i, 720p, 576p, 576i, 480p, 480i Audio : Linéaire deux canaux PCM : 32, 44,1 et 48 kHz, 16, 20 et 24 bits Entre audio analogique  (mini-prise) (HDMI IN 2 uniquement) Entrée PC (reportez-vous à la page 24)				
PC IN 	Entrée PC (D-sub 15 broches) (reportez-vous à la page 24) G : 0,7 Vp-p, 75 ohms, pas de sync. sur le Vert/B : 0,7 Vp-p, 75 ohms/ R : 0,7 Vp-p, 75 ohms/HD : 1-5 Vp-p/VD : 1-5 Vp-p				
PC IN 	Entrée audio PC (mini-prise)				
	Port USB				
Alimentation et autres					
Puissance requise		110-240 V CA, 50/60 Hz 220-240 V CA, 50/60 Hz (Afrique du Sud et Tunisie uniquement)			
Taille d'écran (mesurée en diagonale)	pouces	40	32	26	22
	cm (Environ)	101,6	80,0	66,1	54,8
Résolution d'affichage		1 920 pixels (horizontal) × 1 080 lignes (vertical) 1 366 pixels (horizontal) × 768 lignes (vertical)			
Consommation électrique		Indiqué à l'arrière du téléviseur.			
Dimensions (Environ) (l × h × p)	avec le pied (mm)	996 × 635 × 250	804 × 532 × 220	676 × 459 × 220	575 × 398 × 215
	sans le pied (mm)	996 × 598 × 99	804 × 497 × 96	676 × 423 × 97	575 × 361 × 88
Poids (Environ)	avec le pied (kg)	15,6	10,7	8,8	6,6
	sans le pied (kg)	13,6	9,2	7,3	6,0
Accessoires en option	Support de fixation murale	SU-WL500 ou SU-WL50B		SU-WL100	

Le design et les spécifications peuvent faire l'objet de modifications sans préavis.

Les instructions relatives à l' « Installation du support mural » ne font pas l'objet d'un feuillet séparé fourni avec ce téléviseur. Ces instructions d'installation sont comprises dans le mode d'emploi de ce téléviseur.

Imprimé sur papier recyclé à 70 % ou plus avec de l'encre à base d'huile végétale sans COV (composés organiques volatils).

<http://www.sony.net/>

© 2010 Sony Corporation Printed in Malaysia



* 4 1 6 8 8 3 0 6 2 * (1)