

Välkommen!

Tack för att du köpt Sony MDR-RF4000K, sladdlöst stereohörarsystem. Innan du börjar använda enheten ska du läsa igenom denna bruksanvisning noga och därefter spara den för framtida användning.

- Funktioner & egenskaper:**
- Sladdlöst system med stereohörlurar för musik och filmer
 - 2,4 GHz digital överföring med högkvalitetsljud
 - Imponerande ljudåtergivning med 40 mm drivenhet utrustad med slutna hörlurar av hög kvalitet
 - Tvåvägssändare för praktisk inställning
 - System för enkel batteriladdning
 - Lättviktsörlurar som är bekväma vid långvarig användning
 - Realtids automatisk inställning på hörlurarna för bästa signalmottagning
 - Upp till 30 meter mottagningsräckvidd*
 - 7 timmars uppspeling med medföljande laddningsbara Ni-MH-batteri
 - Enkel anslutning till TV-/DVD-/ljudutrustning med medföljande ljudkabel
 - Automatisk På/Av-funktion på hörlurarna för att spara batteriladdning.
 - Huvudband som kan justeras fritt för exakt och bekväm passning
 - Volymkontrollfunktion på hörlurarna
 - Överföringsavståndet varierar beroende på användningsförhållanden.

Förberedelse

Kontrollera komponenterna och tillbehören

Innan du kopplar upp systemet kontrollera att alla delar finns med:

- Sändare TMR-RF4000 (1)
- Sladdlösa stereohörlurar MDR-RF4000 (1)
- Nätadapter (1)
- Anslutningskabel (stereo mini-teleplugg ↔ phonokontakt × 2), 1 m (1)
- Unimatch-kontaktadapter (stereo mini-teleplugg ↔ stereo teleplugg) (1)
- Stativ (1)

Bruksanvisning

MDR-RF4000K

©2010 Sony Corporation Printed in China

Svenska

WARNING!

Utsätt inte enheten för regn eller fukt eftersom detta kan leda till brand eller elektriska stötar.

Att placera kärl med vätska, t ex blomvase, på enheten eller att utsätta enheten för vätska på något annat sätt, medför risk för elektriska stötar och fara för brand.

Utsätt inte batterierna (batteripaket eller installerade batterier) för hög värme, t ex från direkt sollys, eld eller liknande under en lång tid.

Öppna inte enhetens ytterhölje eftersom du då kan komma i kontakt med hög elektrisk spänning. Låt kvalificerad teknisk personal sköta servicen.

Installera inte enheten i ett överkätt utrymme, exempelvis en bokhylla eller ett inbyggnadsskåp.

Eftersom nätadapters stöckkontakt används för att koppla bort nätadaptern från elnätet ska du ansluta den till ett vägguttag som är lättåtkomligt. Om du lägger märke till något onormalt med nätadaptern måste du omedelbart koppla bort den från nätuttaget.

För högt ljudtryck från öronsnäckor och hörlurar kan orsaka hörselskador.

CE

Sony Corp. intygar härmed att denna utrustning följer huvudsakliga krav och relevanta bestämmelser i 1999/5/EC-direktivet. Besök följande webbplats för mer information: <http://www.compliance.sony.de/>

Kassera gammal elektrisk och elektronisk utrustning (tillämpligt i den europeiska gemenskapen och andra europeiska länder med separata insamlingsystem)

När den här symbolen finns på produkten eller dess förpackning, indikerar det att produkten inte får behandlas som hushållsavfall. Den ska lämnas in till lämplig insamlingsstation för återvinning av elektrisk och elektronisk utrustning. Genom att säkerställa att produkten lämnas in för återvinning, bidrar du till att förhindra negativa konsekvenser som skulle kunna uppstå för miljön och mänsklig hälsa, vilka annars skulle kunna orsakas av olämplig avfallshantering av produkten. Återvinning av material bidrar till att bevara naturresurser. Om du behöver mer information om återvinning av en här producerad kontaktar du ditt lokala miljökontor, en återvinningsstation eller affären där du köpte produkten.

När den här symbolen finns på produkten eller dess förpackning, indikerar det att produkten inte får behandlas som hushållsavfall. Den ska lämnas in till lämplig insamlingsstation för återvinning av elektrisk och elektronisk utrustning. Genom att säkerställa att produkten lämnas in för återvinning, bidrar du till att förhindra negativa konsekvenser som skulle kunna uppstå för miljön och mänsklig hälsa, vilka annars skulle kunna orsakas av olämplig avfallshantering av produkten. Återvinning av material bidrar till att bevara naturresurser. Om du behöver mer information om återvinning av en här producerad kontaktar du ditt lokala miljökontor, en återvinningsstation eller affären där du köpte produkten.

Sätta in det medföljande laddningsbara nickelmetallhydridbatteriet.

Det medföljande laddningsbara nickelmetallhydridbatteriet är inte laddat när du använder det första gången. Ladda det före användning. Om du vill ladda hörlurarna placera du dem på sändaren.

1 Tryck på PUSH-knappen på den vänstra kåpan för att öppna locket till batterifacket.

Batterifackets lock öppnas.

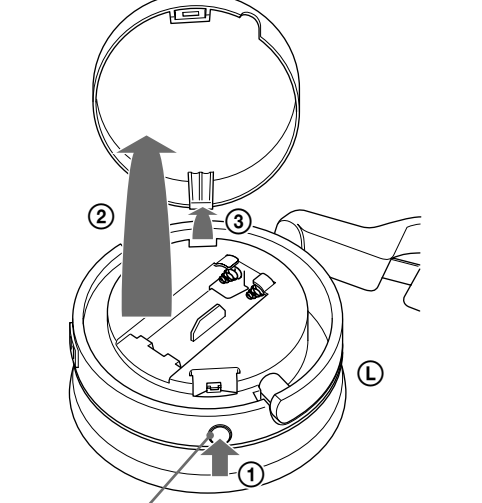

2 Sätt in det medföljande laddningsbara nickelmetallhydridbatteriet i batterifacket och vänd ⊕-kontakten på batteriet mot ⊖-markeringen i facket.

Försök inte ladda någon annan typ av batteri med denna enhet.

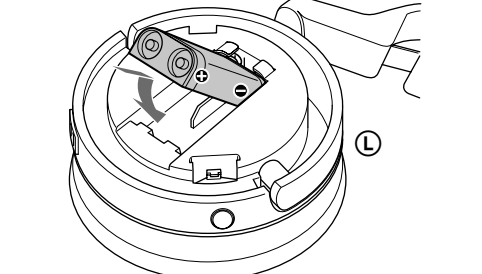

3 Stäng locket till batterifacket.

- ① Sätt in filen i hålet uppe till vänster.
- ② Stäng luckan tills den klickar på plats.

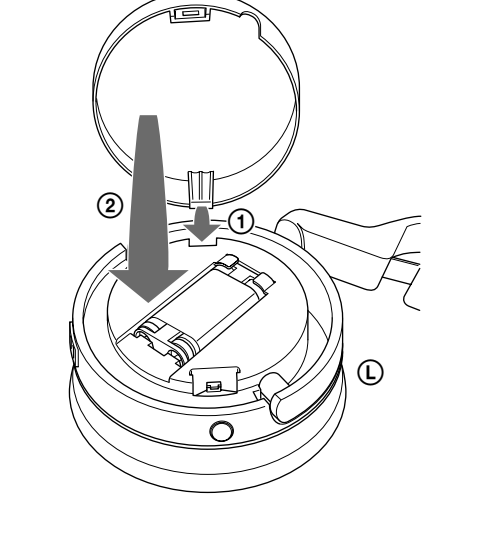

Laddning

1 Anslut den medföljande nätadaptern till sändaren.

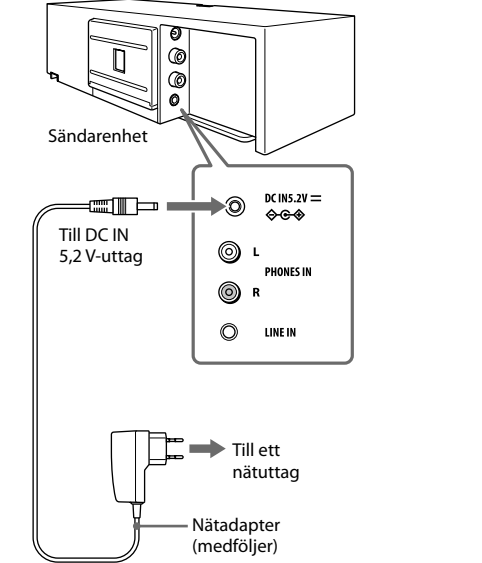

Observera!

- Använd endast den medföljande nätadaptern. Även om använder nätadaptrar med annan polaritet i kontakten eller andra egenskaper kan produkten skadas.

- Använd endast den medföljande nätadaptern. Även en nätadapter som har samma spänning och kontaktpolaritet kan skada den här produkten på grund av strömkapacitet eller andra faktorer.
- Anslut nätadaptern till ett lättillgängligt vägguttag. Om du märker något onormalt med nätadaptern måste du omedelbart koppla bort den från vägguttaget.

2 Placera stativet på sändaren.

Du kan placera sändaren horisontalt eller vertikalt med hjälp av stativet.

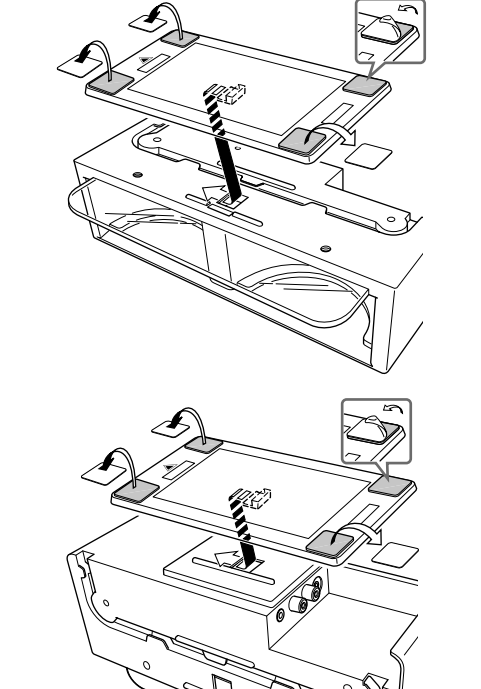

Att observera beträffande sändaren med stativ och installationsytan

- Stativet ska inte placeras på en yta som är täckt med tyg eller väv, eller som är smutsig eller dammig.
- Dra av skyddsfilmerna (genomsiktliga) på de självhäftande kuddarna (4 hörn) på stativet. Stativet kan inte installeras om skyddsfilmerna sitter kvar på de självhäftande kuddarna.
- När du fäster sändaren på stativet ska du trycka den neråt mjukt och stadigt.

Om de självhäftande kuddarnas vidhäftningsförmåga blir svag

Använd en mjuk duk en aning fuktad för att ta bort damm. Du kan använda en mjuk duk fuktad med mild rengöringsmedel för att bort fingeravtryck eller fett. Vidhäftningsförmågan i de självhäftande kuddarna återställs för upprepad användning.

Ändra installationsplatsen

Flytta stativet långsamt med fingrarna på kanten. De självhäftande kuddarna lossar inte vid en häftig förflyttning.

3 Vrid vänster och höger hörlurar så att de är platta.

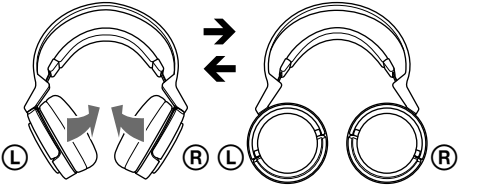

4 Placera hörlurarna på sändaren så att hörlurarnas kontaktpunkt har kontakt med sändarens kontakttuff och kontrollera att CHG-indikatorn tänds.

Det tar cirka 16 timmar att ladda batteriet fullständigt (CHG-indikatorn släcks när laddningen är klar). När du placerar hörlurarna på sändaren ska du vara noggrann med att föra in vänster och höger hörlur fullständigt. När sändarens kontakttuff får kontakt med hörlurens kontaktpunkt, tänds CHG-indikatorn i rött.

Ladda batterierna i hörlurarna efter användning

Placera hörlurarna på sändaren efter användning. CHG-indikatorn tänds och laddningen startar. Eftersom den inbyggda timern känner av när laddningen är klar behöver du inte ta bort hörlurarna från sändaren när laddningen är klar.

- Observera!**
- Sändaren stängs av automatisk när laddningen är klar.
 - Detta system är av säkerhetsskäl konstruerat för att endast ladda det medföljande laddningsbara batteriet, BP-HP550-11. Observera att andra typer av laddningsbara batterier inte kan användas med systemet.
 - Det går inte att ladda något annat laddningsbart batteri eller torcellsbatteri än det medföljande batteriet.
 - Försök inte att använda det medföljande uppladdningsbara batteriet, BP-HP550-11, med andra enheter. Det är endast avsett för användning i detta system.
 - Ladda batteriet i en omgivning med en temperatur på mellan 0 °C och 40 °C. Annars kanske batteriet inte laddas helt.
 - Vidrör inte sändarens kontakttuff. Om ett kontakttuff blir smutsigt kanske det inte går att ladda batteriet.
 - Laddnings kanske inte slutförs om sändarens kontakttuff och hörlurarnas kontaktpunkt är dammiga. Torka av dem med en bomullstulle eller liknande.

Laddningstid och batteriid	Unggefärlig laddningstid	Unggefärlig användningstid ¹
	16 timmar ¹	7 timmar ¹

¹ vid 1 kHz, 1 mW + 1 mW uteffekt
² timmar krävs för ett fulladdat ett helt urladdat batteri
³ Tiden kan variera beroende på temperatur och användningsförhållanden.

Kontrollera återstående batteritid

Dra upp det självjusterande bandet och kontrollera POW-ER-indikatorn på den högra kåpan. Batteriet kan fortfarande användas om indikatorn lyser rött. Ladda det uppladdningsbara batteriet eller installera nya torcellsbatterier om POWER-indikatorns ljus är svagt eller blinkar, eller om ljudet försvärs eller bullrar.

Observera

Det laddningsbara nickelmetallhydridbatteriet bör bytas ut mot ett nytt när det endast håller batteriladdning under halva tiden mot normalt efter att ha laddats. Det laddningsbara batteriet av typ BP-HP550-11 finns inte att köpa i handeln. Du kan beställa batteriet i den affär som sålde systemet till dig eller från närmaste Sony-återförsäljare.

Använda hörlurarna med alkaliska batterier (säljs separat)

Du kan även använda alkaliska batterier (storlek AAA) som finns i handeln för att driva hörlurarna. Installera batteriet så som beskrivs under "Sätta in det medföljande laddningsbara nickelmetallhydridbatteriet". Laddningsfunktionen aktiveras inte när du använder torcellsbatterier.

Batteri	Cirka timmar ¹
Sony alkaliska batterier LR03/AM-4(N)	10 timmar ²

¹ vid 1 kHz, 1 mW + 1 mW uteffekt
² Tiden kan variera beroende på temperatur och användningsförhållanden.

- Om batterier**
- Ladda inte ett torcellsbatteri.
 - Förvara inte ett torcellbatteri tillsammans med mynt eller andra metallföremål. Det kan uppstå värme från batteriet om dess positiva och negativa poler kortsluts av misstag.
 - Om du inte ska använda hörlurarna under en längre period, ta ur batteriet för att skydda mot batteriläckage eller korrosion.

Anslutning

Ställa i ordning sändarenheten

1 Anslut sändaren till en AV-komponent.

- Välj en av kopplingarna nedan beroende på typ av uttag:
 - ⊕ Ansluta till ett uttag för hörlurar

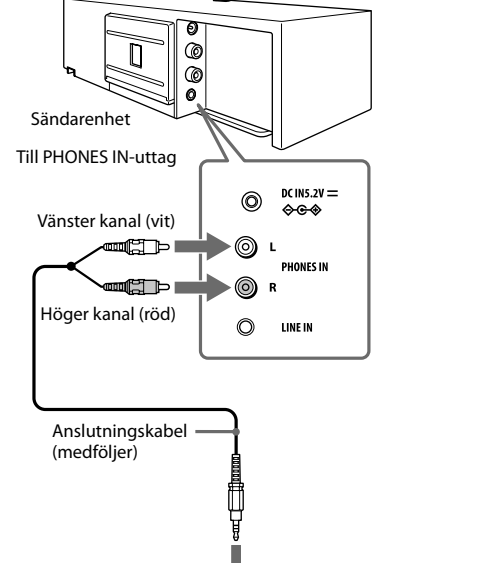

Om laddningslampan inte tänds

- Var noga med att stänga locket till batterifacket. Batteriladdningsfunktionen aktiveras inte om locket inte är helt stängt.
- Kontrollera om höger och vänster hörlurar har förts in i sändaren på rätt sätt.
- Indikatorn tänds inte om hörlurarnas kontaktpunkt inte har kontakt med sändarens stift. Om detta inträffar tar du bort hörlurarna och sätter in dem i sändaren igen så att indikatorn tänds.
- Se till att det medföljande laddningsbara nickelmetallhydridbatteriet är installerat i batterifacket.
- Det går inte att ladda något annat laddningsbart batteri eller torcellsbatteri än det medföljande batteriet.

⊕ Ansluta till LINE OUT- eller REC OUT-uttag

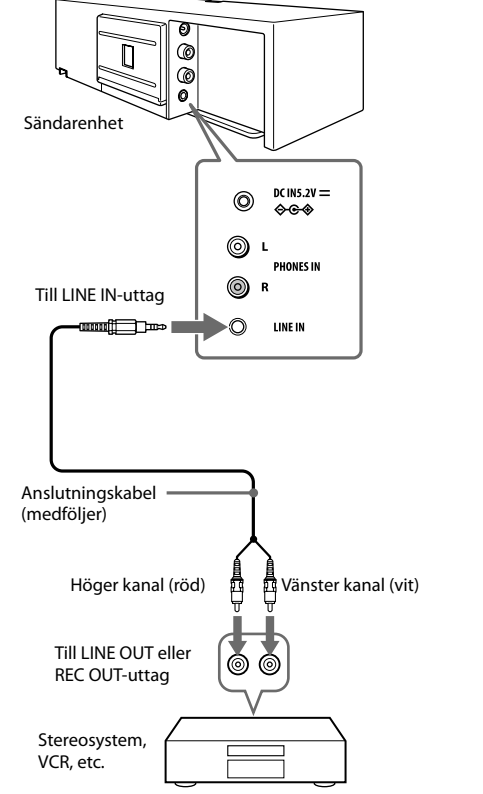

WALKMAN och WALKMAN-logotypen är registrerade varumärken tillhörande Sony Corporation.

Funktion

Använda hörlurarna

Innan du börjar använda hörlurarna

För att minska risken för hörselskador, skruva du först ner volymen.

1 Sätt på AV-komponenten som är ansluten till sändaren.

Om sändarenheten är ansluten till uttag för hörlurar, vrid upp volymen på den anslutna ljudutrustningen så högt du kan, men inte så högt att ljudsignalen försvärs.

2 Ta bort hörlurarna från sändarenheten.

Sändarens indikator tänds och lyser grönt.

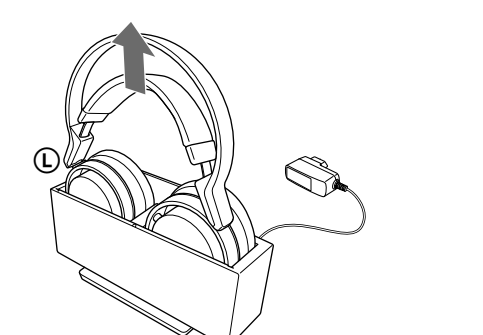
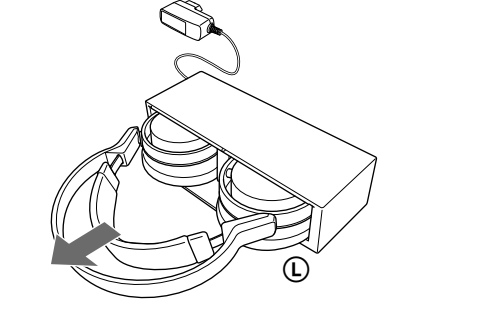

3 Sätt på hörlurarna.

När du sätter på dig hörlurarna startar de automatiskt. POWER-indikatorn på den högra kåpan tänds. Försäkra dig om att den högra kåpan ⊕ är på ditt högra öra och att den vänstra kåpan ⊖ är på ditt vänstra öra. Placera hörlurarna vertikalt på huvudet så att funktionen för automatisk påslagning aktiveras.

4 Justera volymen.

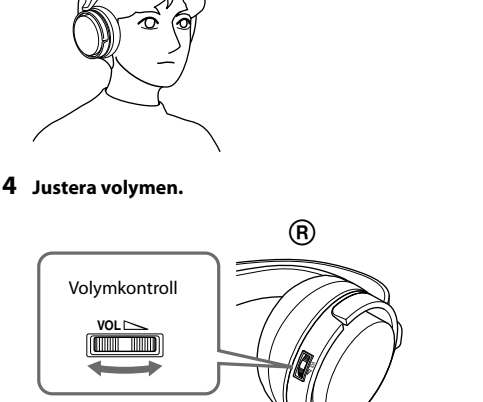

- Observera!**
- När du ser på filmer var försiktig så att du inte höjer volymen för mycket under avsnitt med låg ljudnivå. Du kan skada hörseln om filmen därefter kommer till ett avsnitt med hög ljudnivå.
 - Vissa stöningar kan höras om du kopplar bort nätadaptern från sändaren innan du tar av dig hörlurarna.

Räckvidd för RF-signalöverföring

Den ungefärliga räckvidden för RF-signalen är upp till 30 m från sändaren. Sändaren detekterar den optimala frekvensen automatiskt när hörlurarna ta bort från sändaren. Ljudet kan avbrytas om hörlurarna flyttas utanför räckvidden för RF-signalen eller om mottagningsförhållandena försämrars. Flytta dig närmare sändaren om detta inträffar.

- Observera!**
- Eftersom detta system sänder signaler vid 2,4 GHz, kan ljudet avbrytas om det uppstår stöningar. Detta beror på egenskaper hos radiofrekvenssignaler och är inte ett fel.
 - Eventuellt brus som du hör i hörlurarna kan variera beroende på sändarens position och förhållandena i rummet. Sändaren bör placeras så att den låter dig höra det tydligaste ljudet.
 - Ljudet kan avbrytas om sändaren används med andra sladdlösa apparater som använder frekvensen 2,4 GHz eller en mikrovågsugn.

Om ingen ljudsignal finns under 10 minuter

När en ljudsignal saknas under mer än 10 minuter avbryts automatiskt RF-signalöverföringen från sändaren. När sändaren stängs av blinkar POWER-indikatorn grönt under 30 sekunder och släcks därefter. RF-signalerna sänds automatiskt när en ljudsignal matas in igen. Sändningen av RF-signaler kan upphöra när det extremt lågt ljud matas in under cirka 10 minuter. Om detta sker, hög volymen på den anslutna AV-enheten och sänk volymen på hörlurarna. Om signalbrus avges från den komponent som är ansluten till PHONES IN-uttagen kanske inte sändningen av RF-signaler avbryts.

Hörlurarna stängs av automatisk när du tar dem av dig — Automatisk på/av-funktion

Dra inte upp det självjusterande bandet om du inte använder det eftersom det förbrukar batteriladdning.

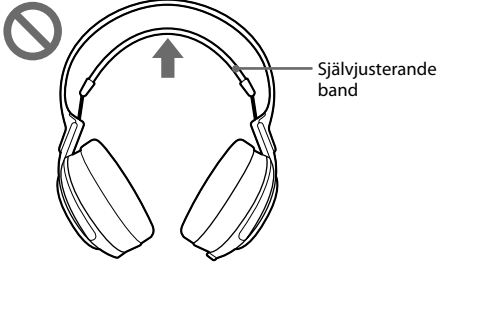

Byta hörlurarnas dynor

Hörlurarnas dynor kan bytas ut. Om hörlurarnas dynor blir smutsiga eller skadade byter du ut dem enligt bilden nedan. Hörlurarnas dynor kan endast beställas på följande sätt. Du kan beställa ersättningsdynor i den affär som sålde systemet till dig eller från närmaste Sony-återförsäljare.

1 Ta bort den gamla dynan genom att dra den ut.

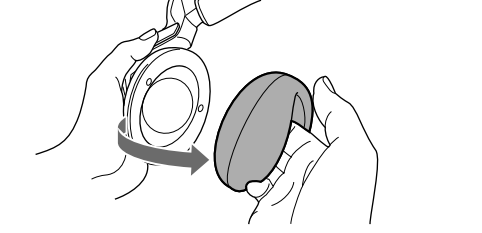

2 Placera den nya dynan på kåpan.

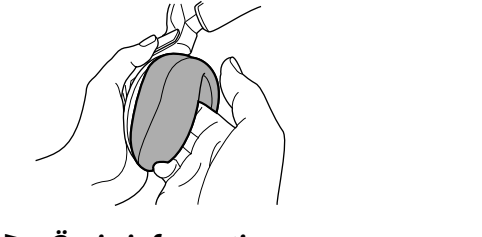

Övrig information

Felsökning

Gå igenom följande checklista om du får problem när du använder hörlursystemet. Kontakta närmaste Sony-återförsäljare om problemet kvarstår.

Inget ljud

- Kontrollera anslutningen mellan sändaren och AV-komponenten.
- Kontrollera att den anslutna AV-komponentens optiska digitala utgång är inställd på "ON" när du väljer digital signal.
- Starta AV-komponenten som är ansluten till sändaren och starta uppspeling.
- Om du ansluter sändaren till en AV-komponent med hjälp av hörlursuttag ska du skruva upp volymen på den anslutna AV-komponenten.
- Kontrollera att hörlurarna sitter på som de ska.
- Skruva upp hörlursvolymen.
- Hörlurarnas POWER-indikator släcks.
 - Ladda det uppladdningsbara batteriet om det är svagt eller ersätt de gamla alkaliska batterierna med nya. Ta hörlurarna till en Sony-återförsäljare om strömindikatorn fortfarande inte lyser efter att batteriet har laddats.
- Om du ansluter sändaren till en AV-komponent med hjälp av hörlursuttag ska du sänka volymen på den anslutna AV-komponenten.

Lägt ljud

- Om du ansluter sändaren till en AV-komponent med hjälp av hörlursuttag ska du skruva upp volymen på den anslutna AV-komponenten.
- Skruva upp hörlursvolymen.

Högt brus i bakgrunden

- Kontrollera om det finns någon sladdlös apparat som använder frekvensen 2,4 GHz eller mikrovågsugn i närheten.
- Om du ansluter sändaren till en AV-komponent med hjälp av hörlursuttag ska du skruva upp volymen på den anslutna AV-komponenten.
- Ladda det uppladdningsbara batteriet om det är svagt eller ersätt de gamla alkaliska batterierna med nya. Ta hörlurarna till en Sony-återförsäljare om strömindikatorn fortfarande inte lyser efter att batteriet har laddats.

Ljudet klippas.

- Om enheten går sönder eller när ett föremål kommer in i enheten, stäng omedelbart av strömmen och kontakta närmaste Sony-återförsäljare.
- När du ska lämna in systemet till en Sony-återförsäljare bör du ta med både hörlurar och sändare.

Batteriet går inte att ladda.

- Kontrollera om CHG-indikatorn tänds. Om inte ska du sätta hörlurarna korrekt på sändaren så att CHG-indikatorn tänds. Torrbatterier installeras.
- Sätt i det medföljande laddningsbara nickelmetallhydridbatteriet.
- Laddningsbara batterier ändra än de som medföljer har installerats.
- Sätt i det medföljande laddningsbara nickelmetallhydridbatteriet.
- Sändarens kontakttuff och hörlurarnas kontaktpunkt är dammiga.
- Torka av dem med en bomullstulle eller liknande.

En upprepad ljudsignal hör.

- Hörlurarna kan inte ta emot signalen från sändaren.
- Flytta dig till en plats inom räckvidden för RF-signalöverföring.
- Kontrollera anslutningen för sändaren, nätadaptern och närmotsuttaget.
- Kontrollera om det finns någon sladdlös apparat som använder frekvensen 2,4 GHz eller mikrovågsugn i närheten av sändaren och hörlurarna.
- Ändra sändarens position.
- Ingen ljudsignal mats in under cirka 10 minuter och RF-signaler sänds inte.
- Mata in ljudsignaler till sändaren.

Enheten fungerar inte på rätt sätt.

- Hörlurarna kan inte ta emot stift eller liknande i hålet på sändaren tills du hör ett klickande ljud.
- POWER-indikator på ovsidan börjar blinka grönt.

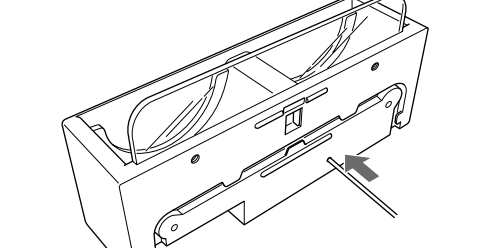

När POWER-indikatorn börjar blinka, dra upp och håll det självjusterande bandet för att slå på hörlurarna och tryck ett litet stift etc. in i hålet på den högra hörluren tills du känner ett klick. Sändarens POWER-indikator slutar blinka och förblir tänd i grönt.

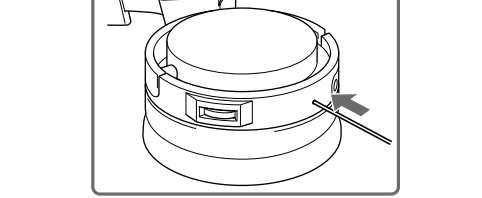
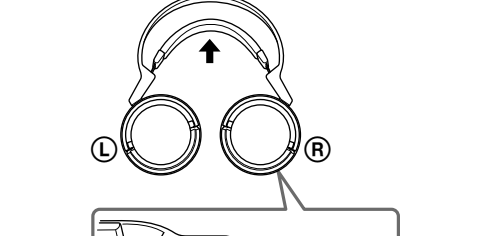

Säkerhetsåtgärder

Om säkerhet

- Tappta inte, slå inte på och utsätt inte på andra sätt hörlurarna för krafter som står över något slag. Detta kan skada produkten.
- Plocka inte isär och försök inte öppna någon del av systemet.

Om strömkällor och placering

- Om du inte ska använda systemet under en längre period ska du koppla bort nätkabeln från vägguttaget. När du tar bort pluggen ska du hålla in nätadaptern.
- Dra inte i sladden.
- Placera inte systemet på någon av följande platser.
 - Plaster utsatta för direkt sollys, nära element eller andra extremt varma platser.
 - Dammiga platser
 - På en instabil eller lutande yta
 - Plaster som utsätts för mycket vibrationer
 - Badrum eller andra platser med hög luftfuktighet

Om hörlurar

Ta hänsyn

När volymen är för hög hörs ljudet utanför hörlurarna. Var försiktig så att du inte har ljudet så högt att det stör andra personer i din närhet. Det finns en tendens att höja volymen i omgivningarn med mycket ljud. Av säkerhetsskäl bör du dock inte höja volymen så mycket att du inte kan höra ljuden runt dig.

Om rengöring

Använd en mjuk trasa fuktad med mild rengöringsmedel.

Om enheten går sönder

- Om enheten går sönder eller när ett föremål kommer in i enheten, stäng omedelbart av strömmen och kontakta närmaste Sony-återförsäljare.
- När du ska lämna in systemet till en Sony-återförsäljare bör du ta med både hörlurar och sändare.

Tekniska specifikationer

- Sladdlöst stereosändare (TMR-RF4000)**
- Moduleringsystem**
- Bärvägsfrekvens**
- Överföringsavstånd**
- Frekvensomfång**
- Distorsion**
- Ljudningår**
- Strömning**
- Mått**
- Vikt**
- Märkeffekt**

Sladdlösa stereohörlurar (MDR-RF4000)

- Frekvensomfång för uppspeling**
- Effektbehov**
- Vikt**
- Medföljande tillbehör**