

## Sistem Home Theatre

---

Introducere

---

Funcția BLUETOOTH

---

Opțiuni de redare

---

Informații suplimentare

## AVERTISMENT

Nu instalați echipamentul într-un spațiu închis, cum ar fi o bibliotecă sau un dulap încorporat.

Pentru a reduce riscul de incendiu, nu acoperiți orificiul de ventilare al aparatului cu ziare, fețe de masă, draperii etc.

Nu expuneți aparatul la surse de flacără deschisă (de exemplu lumânări aprinse).

Pentru a reduce riscul de incendiu și de electrocutare, evitați stropirea aparatului și posibilitatea ca pe acesta să se scurgă lichide și nu plasați pe aparat obiecte pline cu lichide, precum vasele.

Unitatea rămâne sub tensiune chiar și atunci când este oprită, atât timp cât este conectată la priza de c.a.

Deoarece pentru deconectarea unității de la priză se folosește ștecărul principal, conectați unitatea la o priză de c.a. ușor accesibilă. Dacă observați nereguli în funcționarea unității, deconectați imediat ștecărul principal de la priza de c.a.

Nu expuneți bateriile sau aparatele cu baterii instalate la căldură excesivă, precum lumina directă a soarelui și focul.

Doar pentru utilizare la interior.

## Aviz pentru clienți: următoarele informații sunt valabile doar în cazul echipamentelor vândute în statele ce aplică directivele UE.

Acest produs a fost fabricat de sau în numele Sony Corporation, 1-7-1 Konan Minato-ku Tokyo, 108-0075 Japonia. Întrebările referitoare la modul în care acest produs respectă legislația Uniunii Europene trebuie să fie adresate reprezentantului autorizat, Sony Deutschland GmbH, Hedelfinger Strasse 61, 70327 Stuttgart, Germania. Comunicați orice probleme legate de service sau garanție la adresele menționate în documentele separate de service sau garanție.



Prin prezenta, Sony Corporation declară că acest echipament este în conformitate cu cerințele de bază și cu alte prevederi relevante ale Directivei 1999/5/CE.

Pentru detalii, vă rugăm să accesați următorul URL:

<http://www.compliance.sony.de/>



**Casarea echipamentelor electrice și electronice uzate (valabil în țările Uniunii Europene și în alte țări din Europa care au sisteme de colectare diferențiată)**

Acest simbol prezent pe produs sau pe ambalaj indică faptul că produsul respectiv nu trebuie tratat ca deșeu menajer. În schimb, acesta trebuie predat la punctul de colectare relevant

pentru reciclarea echipamentelor electrice și electronice. Asigurându-vă că acest produs este casat în mod corect veți ajuta la prevenirea eventualelor consecințe negative asupra mediului și sănătății umane, consecințe ce ar putea rezulta altfel din manipularea incorectă ca deșeu a acestui produs. Reciclarea materialelor contribuie la conservarea resurselor naturale. Pentru informații mai detaliate referitoare la reciclarea acestui produs, contactați autoritățile locale, serviciul local de eliminare a deșeurilor menajere sau magazinul de la care ați achiziționat produsul.



**Doar în Europa**

**Eliminarea bateriilor uzate (valabil în țările Uniunii Europene și în alte țări din Europa care au sisteme de colectare diferențiată)**

Acest simbol prezent pe baterie sau pe ambalaj indică faptul că bateria furnizată împreună cu produsul respectiv nu trebuie tratată ca deșeu menajer.

Este posibil ca pe anumite baterii, acest simbol să fie utilizat în combinație cu un simbol chimic. Se adaugă simbolurile chimice pentru mercur (Hg) sau plumb (Pb) dacă bateria conține mai mult de 0,0005 % mercur sau 0,004 % plumb.

Asigurându-vă că aceste baterii sunt eliminate în mod corect veți ajuta la prevenirea eventualelor consecințe negative asupra mediului și sănătății umane, consecințe ce ar putea rezulta altfel din manipularea incorectă ca deșeu a bateriilor. Reciclarea materialelor contribuie la conservarea resurselor naturale.

În cazul produselor care, din motive de siguranță, de performanță sau de integritate a datelor, necesită o conexiune permanentă la o baterie încorporată, aceasta trebuie înlocuită doar de către personal de service calificat.

Pentru a vă asigura că bateria este tratată în mod corespunzător, predați produsul la sfârșitul duratei de exploatare la punctul de colectare relevant pentru reciclarea echipamentelor electrice și electronice. Pentru toate celelalte baterii, consultați secțiunea referitoare la modul de eliminare în siguranță a bateriilor din produs. Predați bateriile la punctul de colectare relevant pentru reciclarea bateriilor uzate.

Pentru informații mai detaliate referitoare la reciclarea acestui produs sau a bateriilor, contactați autoritățile locale, serviciul local de eliminare a deșeurilor menajere sau magazinul de la care ați achiziționat produsul.

---

## Măsuri de precauție

### Cu privire la siguranță

- Dacă în sistem cad obiecte solide sau lichide, deconectați sistemul de la priză și dispuneți verificarea lui de către personal calificat, înainte de a-l utiliza din nou.
- Nu vă urcați pe bara de sunet sau pe subwoofer, deoarece puteți să cadeți și să vă accidentați sau puteți deteriora sistemul.

## **Cu privire la sursele de alimentare**

- Înainte de a utiliza sistemul, verificați ca tensiunea de alimentare să fie aceeași cu cea a sursei locale de alimentare electrică. Tensiunea de alimentare este indicată pe plăcuța de identificare de pe spatele barei de sunet.
- Dacă nu utilizați sistemul pentru o perioadă mai îndelungată, deconectați-l de la priza de perete (de la rețea). Pentru a deconecta cablul de alimentare CA (de la rețea), apucați de ștecăr; nu trageți niciodată de cablu.
- Una dintre lamelele ștecărului este mai lată decât cealaltă din motive de securitate și nu va intra în priza de perete (de la rețea) decât într-un singur mod. Dacă nu puteți introduce complet ștecărul în priză, contactați furnizorul.
- Cablul de alimentare CA (de la rețea) trebuie înlocuit doar la un centru de service autorizat.

## **Cu privire la încălzire**

Sistemul se încălzește în timpul funcționării, aceasta nefiind o defecțiune. Dacă utilizați în continuu acest sistem la un volum ridicat, temperatura sistemului în părțile posterioară și inferioară va crește considerabil. Nu atingeți sistemul, pentru a evita arsurile.

## **Cu privire la amplasare**

- Amplasați sistemul într-un loc cu ventilație adecvată, pentru a preveni încălzirea excesivă și pentru a prelungi durata de viață a acestuia.
- Nu amplasați sistemul în apropierea unor surse de căldură sau în locuri expuse direct la lumina soarelui, la praf excesiv sau la șocuri mecanice.

- Nu amplasați în partea posterioară a barei de sunet niciun obiect ce ar putea bloca orificiile de ventilare, provocând defecțiuni.
- Dacă sistemul este utilizat în combinație cu un televizor, un VCR sau un casetofon, pot apărea zgomote, iar calitatea imaginii poate avea de suferit. În acest caz, plasați sistemul la distanță de televizor, VCR sau casetofon.
- Aveți grijă atunci când amplasați sistemul pe suprafețe tratate special (cu ceară, ulei, lustruite etc.), deoarece suprafața se poate păta sau decolora.
- Aveți grijă să evitați posibilele accidente provocate de colțurile barei de sunet sau ale subwooferului.

## **Cu privire la funcționare**

Înainte de a conecta alte echipamente, opriți sistemul și deconectați-l de la priză.

## **Dacă pe ecranul unui televizor din apropiere apar neregularități de culoare**

Este posibil ca pe ecranele anumitor tipuri de televizoare să fie observate neregularități de culoare.

## **În cazul în care sunt observate neregularități de culoare...**

Opriți televizorul, apoi porniți-l din nou după 15-30 de minute.

## **În cazul în care sunt observate din nou neregularități de culoare...**

Plasați sistemul la distanță mai mare de televizor.

## Cu privire la curățare

Curățați sistemul cu o cârpă moale și uscată. Nu utilizați niciun fel de burete abraziv, praf de curățat sau solvenți, cum ar fi alcoolul sau benzina.

Dacă aveți întrebări sau probleme cu privire la sistem, consultați cel mai apropiat distribuitor Sony.

## Drepturi de autor

Acest model încorporează tehnologia Dolby\* Digital Surround System.

\* Fabricat sub licență Dolby Laboratories. Dolby și simbolul dublu D sunt mărci comerciale ale Dolby Laboratories.

Marca și siglele BLUETOOTH® sunt mărci comerciale înregistrate deținute de Bluetooth SIG, Inc. și orice utilizare a acestor mărci de către Sony Corporation se face sub licență.

Marca N este marcă comercială sau marcă comercială înregistrată a NFC Forum, Inc. în Statele Unite ale Americii și în alte țări.

Android este marcă comercială a Google Inc.

„PlayStation” este marcă comercială înregistrată a Sony Computer Entertainment Inc.

„WALKMAN” și sigla „WALKMAN” sunt mărci comerciale înregistrate ale Sony Corporation.

Celelalte mărci comerciale și denumiri comerciale aparțin deținătorilor de drept ale acestora.

# Tehnologia wireless BLUETOOTH

## Versiune și profiluri BLUETOOTH acceptate

Profilul se referă la un set standard de capacități pentru diverse capacități ale produsului BLUETOOTH. Consultați „Specificații” (pagina 25) referitor la versiunea și profilurile BLUETOOTH acceptate de acest sistem.

### Note

- Pentru a putea utiliza funcția BLUETOOTH, dispozitivul BLUETOOTH care va fi conectat trebuie să accepte același profil cu acest sistem. Chiar dacă dispozitivul acceptă același profil, funcțiile pot fi diferite din cauza specificațiilor dispozitivului BLUETOOTH.
- Redarea audio pe acest sistem poate fi întârziată față de ce a dispozitivului BLUETOOTH din cauza caracteristicilor tehnologiei wireless BLUETOOTH.

## Domeniu de comunicare efectiv

Dispozitivele BLUETOOTH trebuie utilizate pe o rază de aproximativ 10 metri (distanță fără obstacole) unul față de celălalt. Raza de comunicare efectivă se poate reduce în următoarele condiții.

- Când o persoană, obiect metalic, perete sau un alt obstacol se află între dispozitivele cu o conexiune BLUETOOTH
- Locații unde este instalată o rețea LAN wireless
- În jurul cuptoarelor cu microunde în uz
- Locații unde apar alte unde electromagnetice

## Efectele altor dispozitive

Dispozitivele BLUETOOTH și rețeaua LAN wireless (IEEE 802.11b/g) utilizează aceeași bandă de frecvență (2,4 GHz). Când folosiți dispozitivul BLUETOOTH în apropierea unui dispozitiv cu funcție LAN wireless, pot apărea interferențe electromagnetice.

Acest lucru se poate solda cu rate mai mici de transfer al datelor, zgomot sau imposibilitatea de conectare. Dacă se întâmplă acest lucru, încercați următoarele soluții:

- Încercați să conectați acest sistem și telefonul mobil BLUETOOTH sau dispozitivul BLUETOOTH când sunteți la cel puțin 10 metri distanță de echipamentul LAN wireless.
- Întrerupeți alimentarea electrică a echipamentului LAN wireless atunci când folosiți dispozitivul BLUETOOTH pe o rază de 10 metri.

## Efecte asupra altor dispozitive

Undele radio transmise de acest sistem pot interfera cu funcționarea unor dispozitive medicale. Deoarece această interferență poate determina o funcționare necorespunzătoare, întrerupeți întotdeauna alimentarea acestui sistem, a telefonului mobil BLUETOOTH și a dispozitivului BLUETOOTH în următoarele locații:

- În spitale, în trenuri, în avioane, la benzinării și în orice loc unde pot exista gaze inflamabile
- Lângă uși automate sau alarme de incendiu

## Note

- Acest sistem acceptă funcții de securitate în conformitate cu specificațiile BLUETOOTH pentru a asigura siguranța necesară în timpul comunicării cu ajutorul tehnologiei BLUETOOTH. Cu toate acestea, acest nivel de siguranță poate fi insuficient în funcție de conținutul setărilor și de alți factori, așa că trebuie să fiți întotdeauna atenți atunci când comunicați prin intermediul tehnologiei BLUETOOTH.
- Sony nu își asumă răspunderea în niciun fel pentru daunele sau alte pierderi provocate de scurgerile de informații în timpul comunicării prin intermediul tehnologiei BLUETOOTH.
- Comunicarea BLUETOOTH nu este garantată pentru toate BLUETOOTH dispozitivele care au același profil cu acest sistem.
- Dispozitivele BLUETOOTH conectate la acest sistem trebuie să fie în conformitate cu specificațiile BLUETOOTH prevăzute de Bluetooth SIG, Inc. și, conformitatea trebuie să fie certificată. Cu toate acestea, chiar dacă un dispozitiv este conform specificațiilor BLUETOOTH, pot exista situații în care caracteristicile sau specificațiile dispozitivului BLUETOOTH fac imposibilă conectarea sau pot determina metode de control, afișaj sau operare diferite.
- Se poate produce zgomot sau redarea audio poate fi întreruptă în funcție de dispozitivul BLUETOOTH conectat la acest sistem, de mediul de comunicare sau de condițiile ambientale.

# Cuprins

Măsurile de precauție .....	3
Tehnologia wireless	
BLUETOOTH .....	5
<b>Introducere</b>	
Despachetare .....	8
Index pentru componente și comenzi .....	9
Conectarea televizorului și a playerului etc. ....	11
Poziționarea sistemului .....	13
Conectarea cablului de alimentare CA (de la rețea) .....	15
Configurarea ieșirii audio a echipamentului conectat .....	15
Funcția Standby automat .....	15
<b>Funcția BLUETOOTH</b>	
Utilizarea funcției BLUETOOTH .....	16
<b>Opțiuni de redare</b>	
Utilizarea sistemului cu ajutorul telecomenzii furnizate .....	20
Controlarea unui televizor conectat .....	21
Înlocuirea bateriei .....	22
<b>Informații suplimentare</b>	
Depanare .....	23
Specificații .....	25
Index .....	27

# Despachetare

- Subwoofer (1)



- Bară de sunet (1)

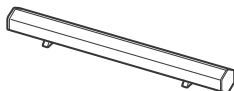

- Cablu optic digital pentru televizor (1)

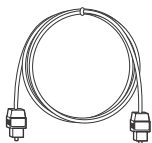

- Cablu de alimentare CA (de la rețea) (1)
- Telecomandă (RM-ANU191) (1)

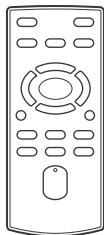

- Instrucțiuni de utilizare (1)
- Garanție (1)



# Index pentru componente și comenzi

Pentru mai multe informații, consultați paginile indicate în paranteze.

## Bară de sunet

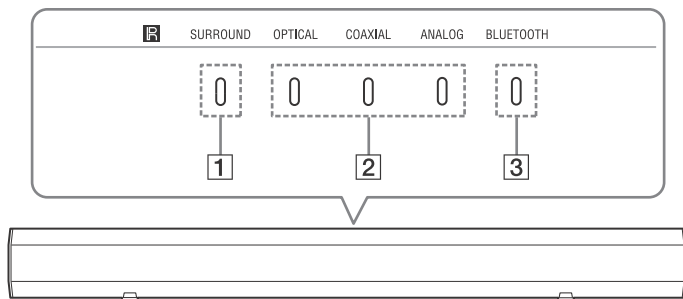

- 1 Indicator SURROUND (pagina 20)
- 2 Indicatoare de intrare (pagina 20)  
OPTICAL  
COAXIAL  
ANALOG
- 3 Indicator BLUETOOTH (pagina 16)

## Telecomandă

Această secțiune descrie utilizarea butoanelor subwooferului și a barei de sunet. Consultați pagina 20 pentru detalii despre utilizarea butoanelor echipamentelor conectate.

### Notă

- Îndreptați telecomanda către centrul panoului frontal al barei de sunet.

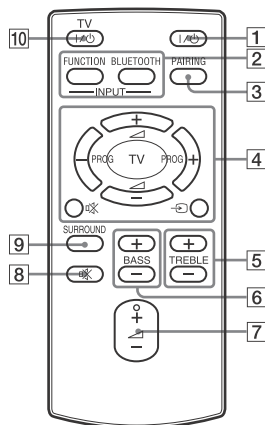

- \* Butonul + are un punct tactil. Folosiți-l pentru ghidare în timpul utilizării.

- 1 I/⏻ (pornire/standby)
- 2 INPUT  
FUNCTION  
BLUETOOTH
- 3 PAIRING
- 4 TV (doar pentru televizoare Sony)  
  
PROG +/-  
 +/-

- 5 TREBLE +/-
- 6 BASS +/-
- 7 +/-
- 8
- 9 SURROUND
- 10 TV I/⏻ (doar pentru televizoare Sony)

### Notă

- Înainte de a utiliza telecomanda pentru prima dată, asigurați-vă că îndepărtați folia de izolare atașată pe suportul pentru baterii.

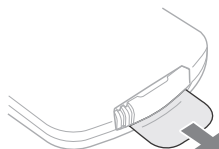

- Bateriile sunt instalate din fabrică în telecomandă.
- Butoanele de operare a televizorului funcționează doar în cazul televizoarelor Sony.

# Conectarea televizorului și a playerului etc.

Introduceți complet ștecărul cablului de alimentare CA (de la rețea).

## Conectarea televizorului, playerului și a altor echipamente

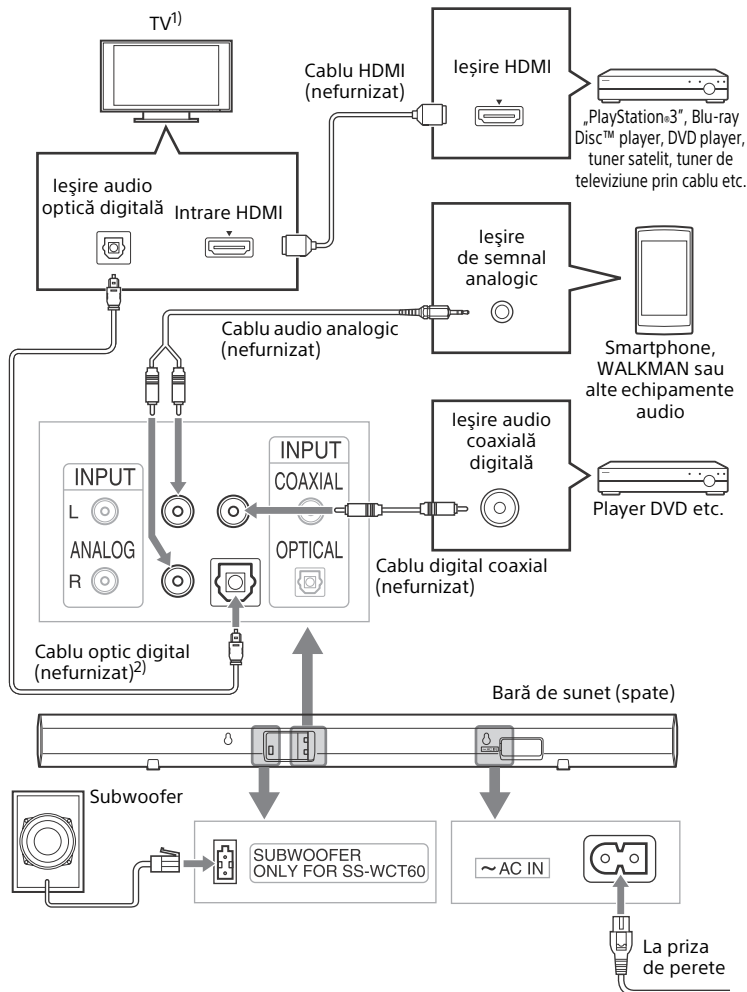

continuare

- 1) Dacă televizorul nu este prevăzut cu mufă de ieșire audio digitală optică, consultați „Conectarea unui televizor care nu este prevăzut cu mufă de ieșire audio digitală optică”.
- 2) Când conectați cablul optic digital (furnizat) la mufa OPTICAL de pe bara de sunet, îndepărtați capacul de protecție al mufei OPTICAL.

## Conectarea unui televizor care nu este prevăzut cu mufă de ieșire audio digitală optică

Dacă televizorul este prevăzut cu mufă pentru căști compatibilă cu mufa de ieșire audio, verificați setările de ieșire audio. Pentru detalii, consultați instrucțiunile de utilizare primite împreună cu televizorul.

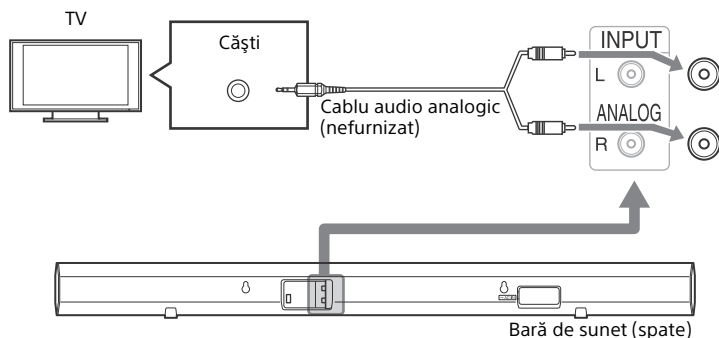

## Poziționarea sistemului

Ilustrațiile de mai jos exemplifică modalitățile de instalare a barei.

### Notă

- Atunci când alegeți un loc pentru bara de sunet, nu blocați sistemul de ventilație de pe panoul posterior al barei de sunet.

### Instalarea barei de sunet

- Instalarea barei de sunet pe un raft
- Instalarea barei de sunet pe un perete (pagina 14)

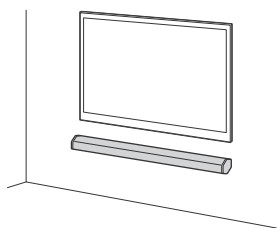
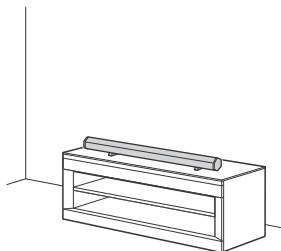

### Notă cu privire la instalarea subwooferului

Amplasați subwooferul astfel încât panoul posterior să se afle la o distanță de cel puțin zece centimetri față de perete.

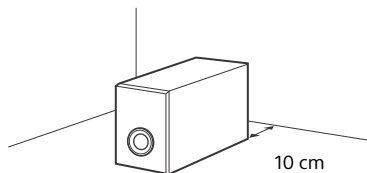

## Îndepărtarea suporturilor

Dacă bara de sunet va fi orientată ușor în sus sau pe un perete, îndepărtați cele două suporturi din partea de jos a barei de sunet, după cum se indică mai jos.

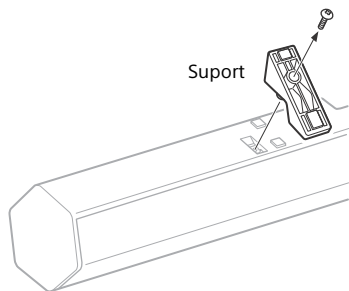

### Notă

- Dacă bara de sunet este orientată ușor în sus, fără suporturi, aveți grijă să nu blocați orificiile de ventilare cu covorul etc.

## Instalarea barei de sunet pe un perete

Puteți instala bara de sunet pe perete.

### Note

- Utilizați șuruburi adecvate materialului și rezistenței peretelui. Deoarece plăcile din gips sunt destul de fragile, fixați șuruburile bine într-o grindă. Instalați bara de sunet pe o suprafață ranforsată verticală și plată a peretelui.
- Subcontractați pentru instalare distribuitori sau contractori licențiați Sony și acordați o atenție specială siguranței în timpul instalării.

- Sony nu își asumă nicio răspundere pentru accidentele sau daunele provocate de instalarea necorespunzătoare, de rezistență insuficientă a peretelui, de instalarea necorespunzătoare prin înșurubare sau de calamitățile naturale etc.

## 1 Pregătiți șuruburi (nefurnizate) potrivite pentru orificiile de pe partea din spate a barei de sunet.

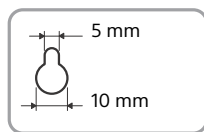
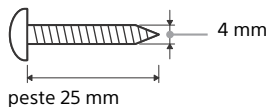

Orificiu pe partea posterioară a barei de sunet

## 2 Prindeți șuruburile în perete.

Șuruburile trebuie să fie ieșite în afară cu 7 până la 8 mm.

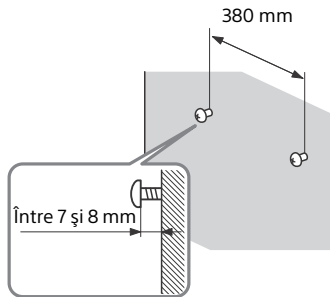

### 3 Agățați bara de sunet în șuruburi.

Aliniați orificiile de pe partea posterioară a barei de sunet cu șuruburile, apoi agățați bara de sunet în cele două șuruburi.

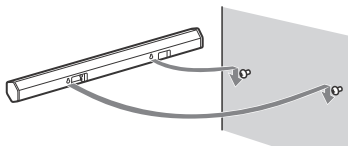

## Conectarea cablului de alimentare CA (de la rețea)

Înainte de a conecta cablul de alimentare CA (de la rețea) al barei de sunet la o priză de perete (rețea), conectați la sistem toate celelalte echipamente și televizorul.

## Configurarea ieșirii audio a echipamentului conectat

Pentru a configura o ieșire audio digitală multicanal, verificați setarea ieșirii audio digitale de pe echipamentul conectat. Pentru detalii, consultați instrucțiunile de utilizare primite împreună cu echipamentul conectat.

## Funcția Standby automat

Bara de sunet intră în modul standby automat dacă nu este utilizată timp de aproximativ 15 minute și nu primește niciun semnal de intrare.

## Funcția BLUETOOTH

# Utilizarea funcției BLUETOOTH

### Împerechere automată

Dacă sistemul nu este împerecheat cu niciun alt echipament, trebuie să împerecheați sistemul cu echipamentul care va fi conectat. Selectați „BLUETOOTH” cu butonul BLUETOOTH de pe telecomandă pentru a intra în modul de împerechere.

**1** Amplasați sistemul și un dispozitiv BLUETOOTH la distanță de cel mult 1 metru.

**2** Apăsați BLUETOOTH de pe telecomandă.

**3** Setează dispozitivul BLUETOOTH în modul de împerechere.

Pentru detalii cu privire la setarea dispozitivului BLUETOOTH în modul de împerechere, consultați instrucțiunile de utilizare furnizate împreună cu dispozitivul.

**4** Când dispozitivele detectate apar pe dispozitivul BLUETOOTH, verificați dacă „SONY:HT-CT60BT” figurează printre ele.

Pe unele dispozitive BLUETOOTH, este posibil ca lista să nu fie afișată.

**5** Selectați „SONY:HT-CT60BT” din listă.

Dacă vi se solicită să introduceți o cheie de acces, introduceți „0000”.

**6** Stabiliți conexiunea BLUETOOTH pe dispozitivul BLUETOOTH.

După ce ați realizat conexiunea BLUETOOTH corect, indicatorul BLUETOOTH se aprinde cu culoarea albastru iar sistemul memorează informațiile de împerechere.

### Despre LED-ul pentru BLUETOOTH

Indicatorul BLUETOOTH se aprinde sau clipește cu culoarea albastru pentru a indica starea BLUETOOTH.

Starea sistemului	Starea LED-ului
În timpul împerecherii BLUETOOTH	Clipește rapid cu culoarea albastru.
Sistemul încearcă să se conecteze la un dispozitiv BLUETOOTH.	Clipește rar cu culoarea albastru.
Sistemul a stabilit o conexiune cu un dispozitiv BLUETOOTH.	Se aprinde cu culoarea albastru.

#### Note

- Pentru detalii referitoare la utilizarea dispozitivelor conectate, consultați instrucțiunile de utilizare primite împreună cu dispozitivele respective.
- Dispozitivele BLUETOOTH care vor fi conectate trebuie să accepte A2DP (Advanced Audio Distribution Profile).
- Utilizați un dispozitiv BLUETOOTH, cum ar fi un telefon mobil BLUETOOTH într-un loc ușor vizibil în aceeași încăpere în care ați amplasat bara de sunet.



- Dacă utilizați echipamente Wi-Fi, comunicarea BLUETOOTH poate deveni instabilă. În acest caz, utilizați dispozitivul BLUETOOTH cât mai aproape posibil de bara de sunet.
- Sunetul poate fi întrerupt din cauza unei probleme cu dispozitivul BLUETOOTH.
- După finalizarea operației de împerechere, aceasta nu mai trebuie repetată. Totuși, trebuie să repetați împerecherea în situațiile menționate mai jos.
  - Informațiile de împerechere au fost șterse în urma unei reparații a sistemului.
  - Trebuie setată împerecherea cu 9 sau mai multe dispozitive. Acest sistem poate fi setat pentru împerecherea cu cel mult 8 dispozitive. Dacă trebuie setată împerecherea cu un dispozitiv după împerecherea anterioară cu cele 8 dispozitive setate, informațiile de împerechere ale dispozitivului cu cea mai veche dată de conectare vor fi suprascrise cu informațiile noi.
  - A fost șters istoricul de conectare la acest sistem de pe dispozitivul conectat.

## Împerechere manuală

Dacă intenționați să împerecheați sistemul cu 2 sau mai multe dispozitive BLUETOOTH, este necesară împerecherea manuală.

- 1 Amplasați dispozitivul BLUETOOTH care va fi conectat la acest sistem la o distanță de cel mult 1 metru de sistem.**
- 2 Apăsați PAIRING de pe telecomandă.**

## 3 Efectuați pașii 3 – 6 din „Împerechere automată” (pagina 16).

### Note

- „Passkey” poate fi denumită „Passcode”, „PIN code”, „PIN number” sau „Password” etc., în funcție de dispozitiv.
- Starea standby de împerechere a sistemului este revocată după aproximativ 5 minute. Dacă împerecherea eșuează, reluați procedura începând cu pasul 1.
- Dacă doriți împerecherea cu mai multe dispozitive BLUETOOTH, realizați procedura de la pasul 1 la 3 individual, pentru fiecare dispozitiv BLUETOOTH.
- Dacă în sistem nu este memorată nicio informație de împerechere, sistemul intră automat în modul de împerechere când selectați „BLUETOOTH” ca intrare. În acest caz, modul de împerechere nu este eliberat automat.

## Conectare cu o singură atingere la un dispozitiv smartphone (NFC)

Dacă atingeți sistemul cu un smartphone, sistemul este împerecheat și conectat la smartphone prin BLUETOOTH și pornește automat.

### NFC

NFC (Near Field Communication) este o tehnologie care permite comunicarea wireless pe rază scurtă dintre diferite dispozitive, cum ar fi telefoanele mobile și dispozitivele IC tag. Datorită funcției NFC, comunicarea de date se poate realiza cu ușurință prin simpla atingere a simbolului relevant sau a locației dorite de pe dispozitivele compatibile NFC.

continuare

## Smartphone-uri compatibile

Smartphone-uri cu funcție NFC încorporată

(Sistem de operare: Android 2.3.3 sau o versiune mai recentă, cu excepția Android 3.x și 4.x)

### 1 Descărcați și instalați aplicația „NFC Easy Connect”.

„NFC Easy Connect” este o aplicație Android gratuită pe care o puteți descărca de pe pagina Google Play. Descărcați aplicația căutând „NFC Easy Connect” sau accesați-o cu ajutorul următorului cod bidimensional. Este posibil să se perceapă un comision pentru descărcarea aplicației.

Utilizați o aplicație de citire a codului bidimensional.



### 2 Porniți sistemul.

### 3 Porniți aplicația „NFC Easy Connect” pe dispozitivul smartphone.

Asigurați-vă că este afișat ecranul aplicației.

### 4 Atingeți marca N de pe bara de sunet cu smartphone-ul.

Atingeți în continuare bara de sunet cu smartphone-ul până când acesta vibrează.

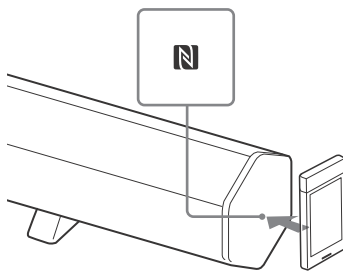

Stabiliți conexiunea urmând instrucțiunile afișate pe ecran. Când indicatorul BLUETOOTH (albastru) încetează să mai clipească și rămâne aprins, sistemul este conectat la dispozitiv.

Pentru a deconecta sistemul, atingeți-l din nou cu smartphone-ul.

#### Sfaturi

- Dacă nu puteți conecta sistemul, încercați următoarele.
  - Porniți aplicația pe smartphone și mișcați smartphone-ul ușor deasupra mărcii N de pe bara de sunet.
  - Dacă smartphone-ul este în cutie, scoateți-l din cutie.
- În funcție de smartphone, poate fi nevoie să descărcați „NFC Easy Connect” pentru a conecta sistemul și smartphone-ul cu o singură atingere. În acest caz, utilizarea și specificațiile pot fi diferite de descrierea din acest manual. Pentru detalii, consultați instrucțiunile de utilizare primite împreună cu smartphone-ul.

#### Notă

The App may not be available in some countries and/or regions.

## Ascultarea de muzică prin intermediul conexiunii BLUETOOTH

Înainte de a porni redarea muzicii, verificați următoarele:

- Funcția BLUETOOTH de pe dispozitivul BLUETOOTH este activată.
- Procedura de împerechere este finalizată atât pe acest sistem cât și pe dispozitivul BLUETOOTH.

### 1 Apăsați BLUETOOTH de pe telecomandă.

### 2 Inițializați conexiunea BLUETOOTH de pe dispozitivul BLUETOOTH.

Indicatorul BLUETOOTH se aprinde cu culoarea albastru după ce a fost stabilită conexiunea BLUETOOTH.

### 3 Inițializați redarea pe dispozitivul BLUETOOTH.

### 4 Reglați volumul.

Setați volumul dispozitivului BLUETOOTH la un nivel moderat și apăsați  $\triangleleft$  +/-.

#### Note

- Dacă dispozitivul sursă are o funcție de creștere a nivelului basului sau o funcție de egalizator, dezactivați-le. Dacă aceste funcții sunt activate, sunetul poate fi distorsionat.

- În următoarele situații, va trebui să restabiliți conexiunea BLUETOOTH.
  - Alimentarea sistemului nu este pornită.
  - Alimentarea dispozitivului BLUETOOTH nu este pornită sau funcția BLUETOOTH este dezactivată.
  - Conexiunea BLUETOOTH nu este stabilită.
- Dacă redarea este pornită pe mai mult de un dispozitiv împerecheat cu sistemul, sunetul se va auzi doar de la unul dintre aceste dispozitive.

## Terminarea conexiunii BLUETOOTH

Terminați conexiunea BLUETOOTH prin oricare dintre acțiunile menționate mai jos.

- Operați dispozitivul BLUETOOTH pentru a termina conexiunea. Pentru detalii, consultați instrucțiunile de utilizare primite împreună cu dispozitivul.
- Oprți dispozitivul BLUETOOTH.
- Oprți sistemul.

## Opțiuni de redare

# Utilizarea sistemului cu ajutorul telecomenzii furnizate

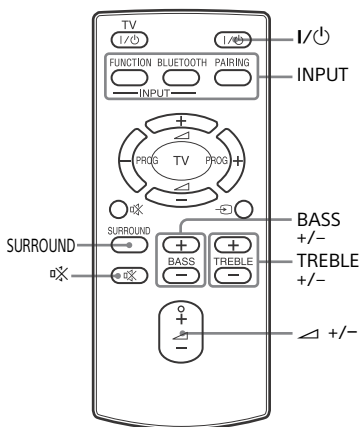

- 1 Apăsați I/⏻ pentru a porni sistemul.
- 2 Apăsați în mod repetat **FUNCTION** pentru a selecta sursa de intrare.

Sursă de intrare	Echipament redabil
OPTICAL	Dispozitiv conectat la mufa OPTICAL
COAXIAL	Dispozitiv conectat la mufa COAXIAL
ANALOG	Dispozitiv conectat la mufele ANALOG

- 3 Reglați volumul apăsând pe ▲ +/-.

## Pentru a activa funcția de dezactivare a sunetului

Apăsați .

### Sfat

- Este posibil ca sunetul să fie scos prin boxa televizorului. În acest caz, reduceți la minim volumul boxei televizorului.

## Crearea efectului surround

Acest sistem poate crea sunet surround multicanal.

Apăsați **SURROUND**. De fiecare dată când apăsați butonul, modul surround este activat (ON) sau dezactivat (OFF). Atunci când modul surround este activat, pe bara de sunet este aprins indicatorul **SURROUND**.

## Reglarea nivelului pentru bas și înalte

Puteți regla nivelul pentru bas și înalte. Pentru a regla nivelul înaltelor, apăsați **TREBLE +/-**.

Pentru a regla nivelul basului, apăsați **BASS +/-**.

Atunci când basul sau înaltele sunt setate la nivelul minim sau la cel maxim, indicatoarele de intrare de pe bara de sunet clipeșc.

## Ascultarea de sunet la volum redus (mod nocturn)

Vă puteți bucura de efecte de sunet și puteți auzi în mod clar dialogurile chiar și la un nivel redus al volumului (mod nocturn). Modul nocturn este disponibil doar pentru programele TV, discurile DVD și Blu-ray™ codificate în sistem Dolby.

## Pentru a seta modul nocturn la ON

Țineți apăsat pe SURROUND până când indicatorul COAXIAL de pe bara de sunet clipește de două ori.

## Pentru a seta modul nocturn la OFF

Țineți apăsat pe SURROUND până când indicatorul OPTICAL de pe bara de sunet clipește de două ori.

## Controlarea unui televizor conectat

Dacă utilizați doar un televizor Sony, fără a utiliza și sistemul, puteți controla televizorul Sony conectat la sistem cu ajutorul butoanelor cu marcaje galbene de pe telecomandă.

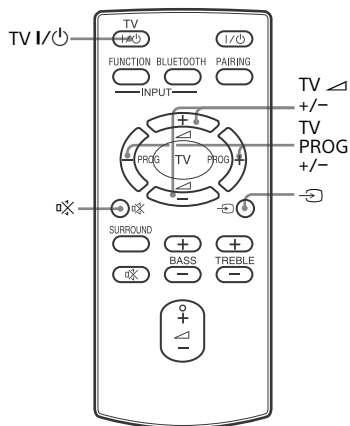

- 1** Apăsați TV I/Power pentru a porni televizorul.
- 2** Apăsați TV I/O pentru a selecta intrarea.
- 3** Apăsați TV PROG +/- pentru a selecta un canal.
- 4** Apăsați TV +/- pentru a regla volumul.  
Apăsați Mute pentru a dezactiva sunetul televizorului.

## Înlocuirea bateriei

Distanța de funcționare a telecomenzii se scurtează pe măsură ce bateria se epuizează. Dacă telecomanda nu mai acționează asupra unității, înlocuiți bateria cu o baterie CR2025 cu litiu nouă.

- 1 Împingeți și mențineți împinsă încuietoarea suportului pentru baterie, apoi trageți afară suportul pentru baterie.**

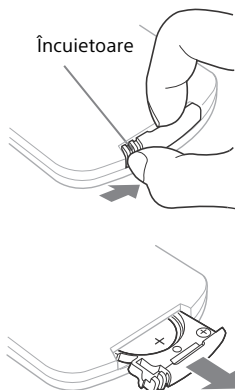

- 2 Înlocuiți bateria, poziționând partea cu simbolul „+” în sus, apoi introduceți suportul pentru baterie în slotul aferent.**

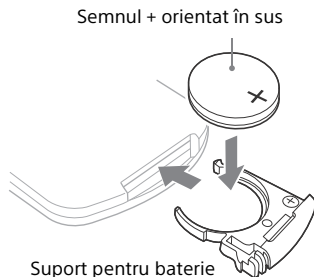

### Note

- Dacă nu utilizați telecomanda pentru o perioadă de timp îndelungată, scoateți bateria pentru a evita eventualele deteriorări provocate de scurgerea electrolitului din baterii și de corodare.
- Casați imediat bateria uzată. Nu lăsați bateria cu litiu la îndemâna copiilor. Dacă bateria este înghițită, consultați imediat un medic.
- Ștergeți bateria cu o cârpă uscată pentru a asigura un contact bun.
- Asigurați-vă că respectați polaritatea corectă atunci când instalați bateria.
- Nu atingeți bateria cu pensete metalice, deoarece există posibilitatea producerii unui scurtcircuit.
- Utilizarea unor baterii diferite de modelul CR2025 poate cauza incendii sau explozii.

### ATENȚIE

Există pericol de explozie în cazul în care bateria este înlocuită în mod incorect.

Înlocuiți-o doar cu un tip de baterie identic sau echivalent.

### Depanare

Dacă în timpul utilizării sistemului întâmpinați una dintre următoarele dificultăți, utilizați acest ghid de depanare pentru a încerca să remediați problema înainte de a apela la reparații. Dacă problema persistă, consultați cel mai apropiat distribuitor Sony.

#### POWER

**Alimentarea nu este pornită.**

- Verificați dacă este bine conectat cablul de alimentare CA (de la rețea).

#### SOUND

**Sunetul Dolby Digital nu este reprodus.**

- Verificați dacă suporturile Blu-ray Disc, DVD etc. sunt înregistrate în format Dolby Digital.
- Când conectați playerul Blu-ray Disc, DVD etc. la mufele de intrare digitală ale acestui sistem, verificați setarea audio (setarea pentru ieșirea audio) a echipamentului conectat.

**Nu se poate obține efectul surround.**

- În funcție de semnalul de intrare și de setarea pentru câmpul de sunet, este posibil ca procesarea sunetului surround să nu funcționeze eficient. Este posibil ca efectul surround să fie subtil, în funcție de program sau disc.
- În cazul în care conectați un player Blu-ray Disc sau DVD compatibil cu funcția Surround effect, este posibil ca efectul surround al sistemului să nu funcționeze.

În acest caz, dezactivați funcția Surround effect a echipamentului conectat.

Pentru detalii, consultați instrucțiunile de utilizare primite împreună cu echipamentul conectat.

**Sunetul televizorului nu este scos de sistem.**

- Verificați conexiunea cablului optic digital sau a cablului audio care este conectat la sistem și la televizor (pagina 11, 12).
- Verificați ieșirea sunetului de la televizor (pagina 15).
- Verificați dacă volumul televizorului este redus sau dezactivat (pagina 21).
- Verificați dacă mufa de intrare conectată la televizor este selectată corect (pagina 20).

**Sunetul este scos atât de sistem, cât și de televizor.**

- Opriti sunetul sistemului sau al televizorului.

**Sunetul echipamentului conectat nu este scos de sistem sau are un nivel foarte redus.**

- Apăsăți  $\triangleleft$  + și verificați nivelul volumului (pagina 20).
- Apăsăți  $\otimes$  sau  $\triangleleft$  + pentru a revoca funcția de dezactivare a sunetului (pagina 20).
- Verificați dacă sursa de intrare este selectată corect (pagina 20).
- Verificați dacă toate cablurile sistemului și ale echipamentului conectat sunt introduse complet.
- Funcția subwooferului este de a reproduce sunetul de bas. În cazul surselor de intrare care conțin foarte puține componente cu sunet de bas (și anume o transmisie TV), este posibil ca sunetul din subwoofer să poată fi dificil de auzit.

## BLUETOOTH

### Nu se aude niciun sunet.

- Asigurați-vă că acest sistem nu se află prea departe de dispozitivul BLUETOOTH sau că sistemul nu este afectat de interferențele de la o rețea Wi-Fi, alt dispozitiv wireless 2,4 GHz sau un cuptor cu microunde.
- Verificați dacă conexiunea BLUETOOTH este stabilită corect între acest sistem și dispozitivul BLUETOOTH.
- Împerecheați din nou sistemul și dispozitivul BLUETOOTH.

### Sunetul sare sau distanța de corespondență este scurtă.

- Dacă în apropiere se află un dispozitiv care generează radiații electromagnetice, cum ar fi o rețea Wi-Fi alte dispozitive BLUETOOTH sau un cuptor cu microunde, mutați sistemul departe de aceste surse.
- Îndepărtați toate obstacolele dintre acest sistem și dispozitivul BLUETOOTH sau mutați sistemul departe de obstacole.
- Poziționați sistemul și dispozitivul BLUETOOTH cât mai aproape posibil.
- Repoziționați sistemul.
- Repoziționați dispozitivul BLUETOOTH.
- Schimbați frecvența Wi-Fi a routerului Wi-Fi, computerului etc., pe banda 5 GHz.

### Împerecherea nu se poate realiza.

- Apropiati sistemul și dispozitivul BLUETOOTH.

### Sunetul nu este sincronizat cu imaginea.

- Când vizionați filme, este posibil ca sunetul să aibă o mică întârziere față de imagine.

### Conexiunea BLUETOOTH nu poate fi finalizată.

- Asigurați-vă că dispozitivul BLUETOOTH care trebuie conectat este pornit și că funcția BLUETOOTH este activată.
- Conexiunea BLUETOOTH a fost întreruptă. Restabiliți conexiunea BLUETOOTH.

### Telecomanda nu funcționează

- Îndreptați telecomanda către centrul panoului frontal al barei de sunet.
- Îndepărtați toate obstacolele dintre telecomandă și sistem.
- Înlocuiți bateria din telecomandă cu una nouă, dacă cea existentă este descărcată.
- Asigurați-vă că ați selectat intrarea corectă de pe telecomandă.

### Dacă sistemul funcționează în continuare incorect după ce luați măsurile de mai sus, reinițializați sistemul, după cum urmează:

Utilizați butoanele de pe telecomandă pentru această operațiune.

### 1 Apăsați BASS +, ◀ – și TREBLE + în această ordine, într-un interval de trei secunde.

După ce verificați cele de mai sus și rezolvați eventualele probleme, porniți sistemul. Dacă nu poate fi detectată cauza problemei nici după ce verificați cele de mai sus, consultați cel mai apropiat distribuitor Sony.



# Specificații

## Formate acceptate de acest sistem

Formatele de intrare digitală acceptate de acest sistem sunt următoarele.

Format	Acceptat/ Neacceptat
Dolby Digital	○
PCM linear, 2 canale, cel mult 48 kHz	○

## Bară de sunet

### Secțiunea Amplificator

PUTERE DE IEȘIRE (nominală)

Frontal stânga + Frontal dreapta:  
7 W + 7 W

(la 4 ohmi, 1 kHz, 1 % THD)

PUTERE DE IEȘIRE (de referință)

Frontal stânga/Frontal dreapta:  
15 W

(pe fiecare canal la 4 ohmi, 1 kHz)

Intrări

ANALOG  
OPTICAL  
COAXIAL

### Secțiunea BLUETOOTH

Sistem de comunicare

BLUETOOTH Versiune  
specificații 2.1 +  
EDR (Enhanced Data Rate (Viteză  
de date îmbunătățită))

Ieșire

BLUETOOTH Specificații Clasă  
de putere 2

Domeniu de comunicare maxim

Rază vizuală aprox. 10 m<sup>\*1</sup>

Bandă de frecvență

Bandă 2,4 GHz  
(2,4000 GHz – 2,4835 GHz)

Metodă de modulație

FHSS (Freq Hopping Spread  
Spectrum)

Profiluri BLUETOOTH compatibile<sup>\*2</sup>

A2DP (Advanced Audio Distribution  
Profile (Profil distribuție audio  
avansată))

Codecuri acceptate<sup>\*3</sup>

SBC<sup>\*4</sup>

Rază de transmisie (A2DP)

20 Hz – 20.000 Hz (Frecvență  
de eșantionare 44,1 kHz)

<sup>\*1</sup> Raza efectivă va varia în funcție de factori cum ar fi obstacolele dintre dispozitive, câmpurile magnetice din jurul unui cuptor cu microunde, electricitatea statică, telefoanele fără fir, sensibilitatea de recepție, sistemul de operare, aplicația software, etc.

<sup>\*2</sup> Profilurile BLUETOOTH standard indică scopul comunicării BLUETOOTH dintre dispozitive.

<sup>\*3</sup> Codec: Compresia semnalelor audio și formatul de conversie

<sup>\*4</sup> Codec sub-bandă

### Boxă frontală

Sistem de boxe

Sistem de boxe cu două căi,  
suspensie acustică

Boxă

Woofers: 25 mm × 120 mm  
Tweeter: 38 mm  
tip conic

Impedanță nominală

4 ohmi

Necesar de putere

220 V – 240 V CA, 50/60 Hz

Consum de energie

Pornit: 20 W  
Mod standby: Cel mult 0,5 W

Dimensiuni (aprox.)

940 mm × 83 mm × 70 mm  
(cu suporturi)  
940 mm × 71 mm × 69 mm  
(fără suporturi)

Greutate (aprox.)

1,7 kg

## **Subwoofer**

PUTERE DE IEȘIRE (de referință)

30 W (pe fiecare canal,  
la 8 ohmi, 100 Hz)

Sistem de boxe

Subwoofer, Bass reflex

Boxă

130 mm, tip conic

Impedanță nominală

8 ohmi

Dimensiuni (aprox.)

170 mm × 245 mm × 300 mm (l/î/a)

Greutate (aprox.)

2,7 kg

Designul și specificațiile se pot modifica  
fără notificare prealabilă.

---

# Index

## Simboluri

☒ 10

△ 10

## B

BLUETOOTH 5, 16

## C

Cablu optic digital 11

Conectare

TV 11

## D

DVD player 11

## I

Instalare 13

## P

Poziționarea sistemului 13

## R

Reinițializare 24

## T

Telecomandă

utilizare 10

---

<http://www.sony.net/>

4-475-782-21(2) (RO)



\* 4 4 7 5 7 8 2 2 1 \* (2)