

# SONY®

## Player Media Digital FM / AM

---

*Manual de instrucțiuni pentru instalare și conexiuni*

RO



DSX-M50BT

© 2013 Sony Corporation

*Fabricat în Thailanda*

## Măsurile de precauție

Aveți grijă să instalați această unitate în bordul ambarcațiunii/ mașini deoarece partea din spate a acesteia se încălzește foarte tare în timpul folosirii.

- Această unitate este destinată exclusiv alimentării cu tensiune continuă de 12 volți și împământare (masă) negativă.
- Nu fixați firele sub șuruburi și nu le prindeți în părțile mobile ale mașinii (de ex. șinele scaunelor).
- Înainte de efectuarea conexiunilor, scoateți cheia de contact pentru a evita producerea de scurtcircuite.
- Conectați cablurile de alimentare **galben** și **roșu** numai după ce au fost cuplate toate celelalte cabluri.
- **Trageți toate firele de împământare (masă) către un punct comun de împământare (masă).**
- Din motive de siguranță, aveți grijă să izolați orice porțiune dezizolată, liberă a cablurilor.
- În spații unde poate fi expus la stropire sau udare, Sony recomandă insistent protejarea aparatului cu husa impermeabilă destinată echipamentelor stereo pentru autovehicule (care nu este furnizată). Când la acest echipament este cuplat un iPod sau un dispozitiv USB, husa nu poate fi închisă. Evitați stropirea aparatului în asemenea condiții.

## Note referitoare la cablul de alimentare (galben)

- Atunci când conectați această unitate împreună cu alte componente stereo, circuitele mașinii/ ambarcațiunii trebuie să suporte un amperaj mai mare decât suma amperajelor siguranțelor fuzibile ale tuturor unităților.
- În cazul în care circuitele ambarcațiunii/ mașinii nu rezistă la amperajul necesar, conectați unitatea direct la bateria ambarcațiunii/ mașinii.

## 1 Lista părților

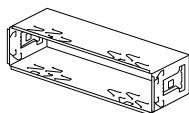

① Rama de montaj

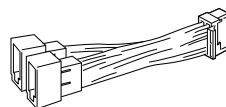

② Cablul de alimentare/difuzoare

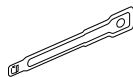

× 2

③ Chei de extracție

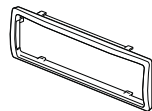

④ Rama de protecție



× 4

⑤ Surub de prindere

- Numerele încercuite sunt folosite mai departe în text pentru a indica părțile componente respective.
- Rama de montaj ① și cea de protecție ④ sunt atașate la unitate înainte de expediție. Înainte de a monta unitatea, folosiți cheile de extracție ③ pentru a detașa rama de montaj ① de la unitate. Pentru detalii, vedeți “4 Detașarea ramei de protecție și a suportului” la pag. 8. Cifrele încercuite sunt folosite în text pentru a indica părțile componente respective.
- **Păstrați cheile de extracție ③ în vederea utilizării ulterioare, deoarece ele sunt necesare la demontarea unității din bordul ambarcațiunii/ mașinii.**

## ATENȚIE

Manevrați cu grijă rama de montaj ① pentru a evita să vă răniți la degete.

## 2 Exemple de conectare

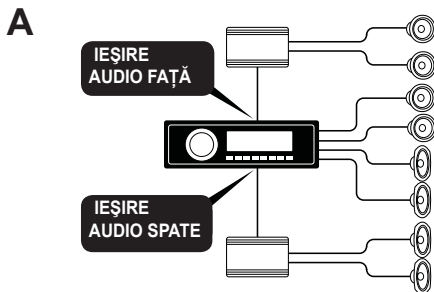

## Note pentru 2-A

- Aveți grijă să conectați firul împământare (masă) înainte de a conecta amplificatorul.
- Alarma va emite sunet doar dacă este folosit amplificatorul încorporat.

## B

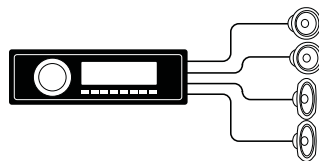

## C

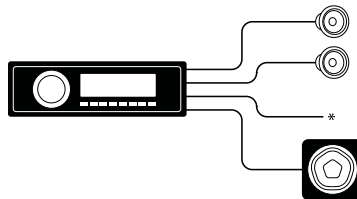

## Subwoofer ușor de conectat (C)

Puteți folosi un subwoofer fără amplificator de putere când este conectat la un cablu de boxă din spate.

\* Nu cuplați o boxă la această mufă.

## Notă

- Aveți grijă să conectați un subwoofer de 4 - 8 ohm. Nu conectați o boxă la celălalt cablu pentru boxă din partea din spate (C).

### 3 Diagrama conexiunilor

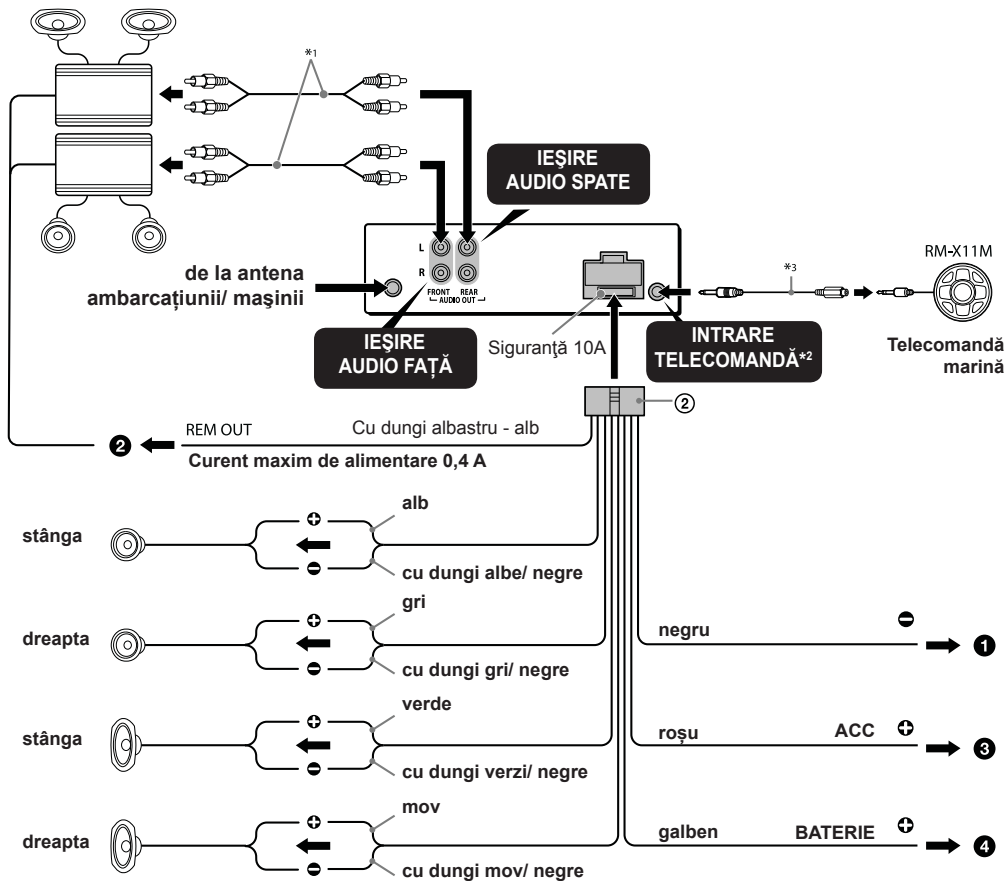

Echipamentele indicate în imagine (nu sunt furnizate):



\*1 Cablu RCA cu pini (nu este furnizat).

\*2 Este posibil să fie necesar un adaptor separat.

\*3 Furnizată cu telecomandă marină.

\*4 Nu este rezistent la apă.

### **1 Spre împământarea bateriei sau a blocului de distribuție**

Conectați mai întâi firul negru de împământare, apoi cuplați firele de alimentare roșu și galben.

### **2 Spre cablul de comandă sau la cel de alimentare al amplificatorului de antenă**

#### **Note**

- *Nu este necesar să conectați acest cablu dacă nu există o antenă de putere sau un amplificator de antenă și nici în cazul unei antene telescopice acționate manual.*
- *Dacă ambarcațiunea dvs. are o antenă FM/AM încorporată în geamul din spate sau în cele laterale, consultați „Note privind cablurile de alimentare și de comandă”.*

### **Spre intrarea AMP REMOTE IN a unui amplificator opțional de putere**

Această conexiune este destinată exclusiv amplificatoarelor și antenei de putere. Conectarea oricărui alt sistem la această intrare poate deteriora unitatea.

### **3 Spre terminalul de putere +12V care este alimentat în poziția pentru accesorii (ACC) a cheiei de contact**

#### **Note**

- *Dacă nu există o poziție pentru accesorii (ACC) conectați la conectorul de alimentare cu +12 V care este alimentat tot timpul.*
- *Dacă ambarcațiunea/ mașina dvs. are o antenă FM/AM încorporată în geamul din spate sau în cele laterale, consultați „Note privind cablurile de alimentare și de comandă”.*

### **4 La terminalul de alimentare de +12 V care este mereu sub tensiune**

Aveți grijă să conectați mai întâi cablul negru de împământare la acumulator sau la blocul de distribuție.

### **Note privind la cablurile de alimentare și comandă**

- Cablul REM OUT (benzi albastre/albe) furnizează +12 V C.C. atunci când porniți unitatea.
- În cazul în care ambarcațiunea/ mașina dvs. are o antenă FM/ AM încorporată în geamul din spate/ lateral, conectați cablul REM OUT (cu dungi albastre/albe) sau pe cel de alimentare pentru accesorii (roșu) la borna de alimentare a amplificatorului de antenă existent. Pentru detalii, consultați dealer-ul dvs.
- Antenele de putere (exterioare) fără cutie-releu nu pot fi folosite cu această unitate.

### **Conectarea pentru menținerea memoriei**

Atunci când este conectat cablul galben de alimentare, circuitele de memorie sunt permanent alimentate chiar dacă cheia de contact este în poziția oprit.

## Note despre conectarea difuzoarelor

- Opriți aparatul înainte de a conecta boxe.
- Folosiți difuzoare cu impedanță între 4 ohm și 8 ohm, de putere adecvată, pentru a evita deteriorarea lor.
- Nu conectați bornele difuzoarelor la carcasa ambarcațiunii/ mașinii și nu conectați bornele difuzoarelor din dreapta cu cele ale difuzoarelor din stânga.
- Nu conectați împământarea (masa) acestei unități la borna negativă (–) a difuzorului.
- Nu încercați să conectați difuzoarele în paralel.
- Conectați numai difuzoare pasive. Conectarea de difuzoare active (cu amplificator încorporat) poate deteriora unitatea.
- Pentru evitarea disfuncționalităților, nu folosiți cablul de difuzor încorporat al ambarcațiunii/ mașinii dacă unitatea are un fir comun negativ (–) pentru difuzoarele din dreapta și din stânga.
- Nu conectați cablurile pentru boxe ale unității unul la celălalt.

## Note despre conexiune

- În cazul în care difuzoarele și amplificatorul nu sunt corect conectate, va fi afișat mesajul „ERROR” (eroare). În acest caz, verificați dacă amplificatorul și difuzoarele sunt corect conectate.

## Măsurile de precauție

- Alegeți cu grijă locul pentru instalare astfel ca unitatea să nu influențeze operațiile obișnuite de conducere.
- Evitați instalarea unității în locuri expuse prafului, murdăriei, vibrațiilor excesive sau temperaturilor mari, cum ar fi în lumina directă a soarelui sau lângă conducte de încălzire.
- În cazul montării într-o barcă, alegeți cu grijă locul unde plasați aparatul pentru a evita deteriorarea acestuia cauzată de pătrunderea apei în interior. Zonele expuse la stropire trebuie evitate. Se recomandă folosirea husei impermeabile de protecție (nu este furnizată).
- Pentru securitate și siguranță, folosiți exclusiv piesele furnizate pentru instalare.

---

## Ajustarea unghiului de montare

Ajustați unghiul de montare la mai puțin de 45°.

## 4 Detașarea ramei de protecție și a suportului

Înainte de a instala unitatea, detașați de la unitate rama de protecție ④ și suportul ①.

### 1 Detașarea ramei de protecție ④.

Apucați cu degetele laturile opuse ale ramei de protecție ④ pentru a o deplasa în exterior.

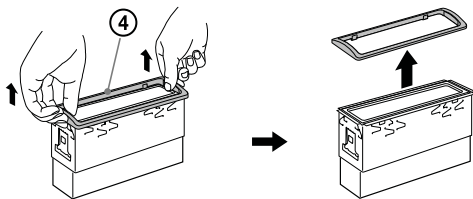

### 2 Detașarea suportului ①.

① Introduceți împreună ambele chei de extracție ③ între unitate și suport ① până ce se produce un clic.

② Trageți în jos suportul ①, apoi trageți unitatea în sus pentru a le separa.

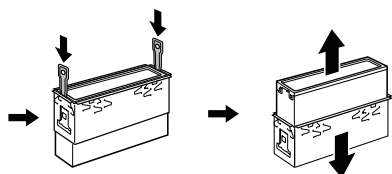
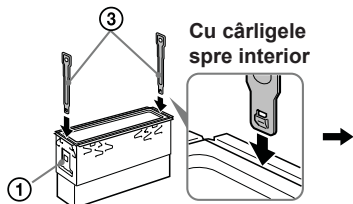

## 5 Exemplu de montare

### Montarea în bordul mașinii

1

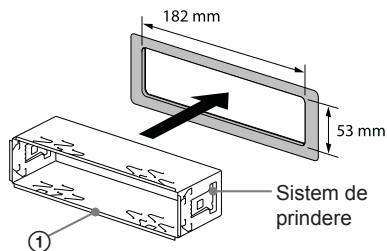

2

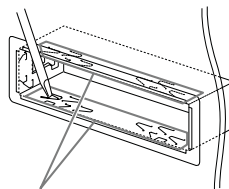

Gheare

Îndoii aceste gheare spre exterior pentru o potrivire exactă, dacă este necesar.

3

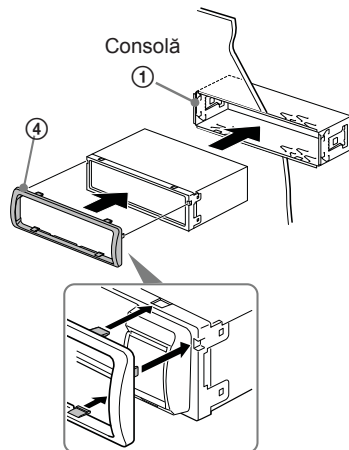

## Note

- Înainte de instalare, aveți grijă ca sistemele de prindere de pe ambele părți ale ramei de montaj ① să fie îndoite spre interior 2 mm. Dacă aceste sisteme de prindere sunt drepte sau îndoite spre exterior, unitatea nu va fi fixată în siguranță și poate ieși din locaș (1).
- Dacă este necesar, îndoiți aceste gheare spre exterior pentru a fixa cât mai bine unitatea (2).
- Aveți grijă ca cele 4 ancore ale ramei de protecție ④ să fie potrivite corespunzător în orificiile unității (3).

## 6 Detașarea și atașarea panoului frontal

Înainte de a instala unitatea, detașați panoul frontal.

### Pentru detașare

Înainte de a detașa panoul frontal, aveți grijă să apăsați și să mențineți apăsat butonul OFF. Apăsați butonul  de eliberare a panoului frontal și trageți panoul în afară, spre dvs.

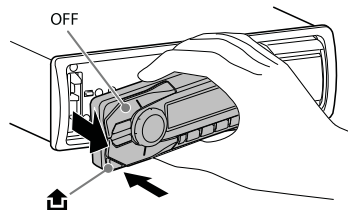

### Pentru atașare

Potrivii partea ① a panoului cu partea ② a unității, așa cum este ilustrat mai jos, și împingeți partea stângă în poziție până ce se aude un clic.

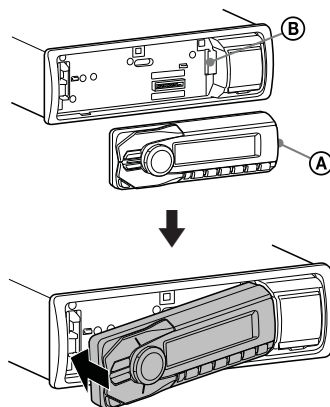



## 7 Montarea aparatului într-o mașină japoneză

Este posibil ca acest aparat nu poate fi montat în anumite mașini japoneze. În acest caz consultați firma Sony.

### Notă

- Pentru a evita orice probleme legate de funcționare, folosiți exclusiv șuruburile ⑤ furnizate pentru montaj.

### TOYOTA

Dimensiune  
5 × max. 8mm

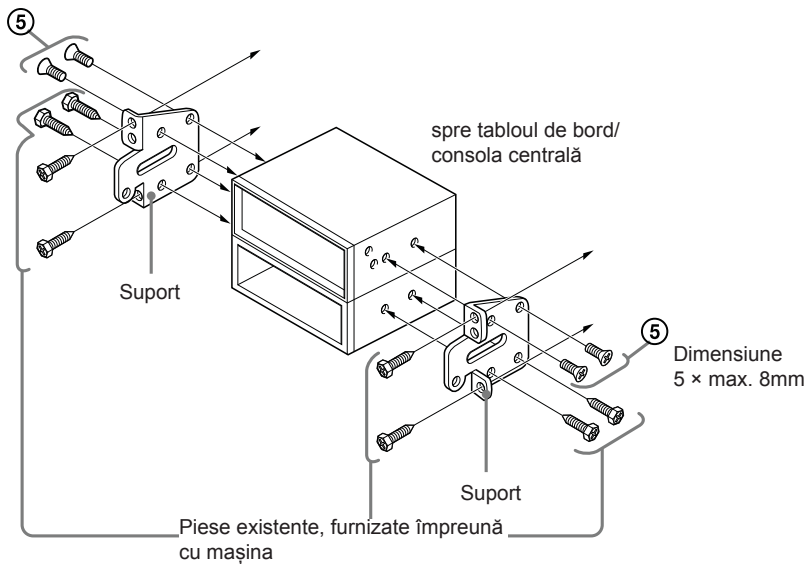

# NISSAN

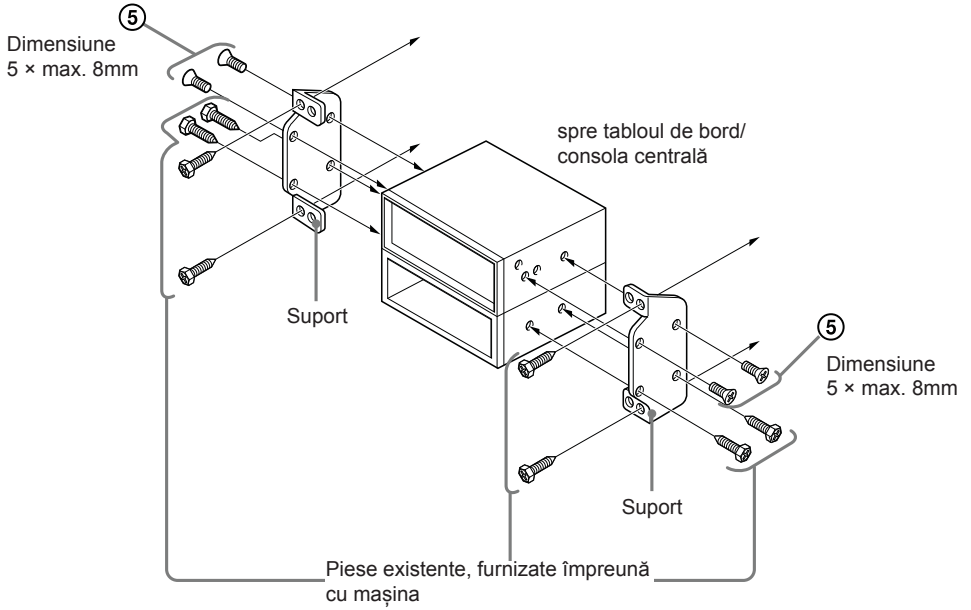

## Avertizare pentru cazul în care cheia de contact a mașinii dvs. nu are poziția ACC

Verificați dacă ați activat funcția Auto Off (de oprire automată).

Aparatul se va opri complet, în mod automat, după perioada de timp stabilită, evitându-se consumul de energie a bateriei.

Dacă nu activați funcția Auto Off (de oprire automată), apăsați și mențineți apăsat butonul OFF, de fiecare dată când opriți ambarcațiunea/mașina, până ce afișajul se stinge.

## 8 Înlocuirea siguranței

La înlocuirea siguranței, aveți grijă să folosiți una cu același amperaj ca cea originală.

Dacă se arde siguranța, verificați conexiunea pe traseul de alimentare și înlocuiți siguranța. În cazul în care aceasta se arde din nou după înlocuire, este posibil să existe o disfuncționalitate internă.

Vă recomandăm să consultați cel mai apropiat dealer Sony.

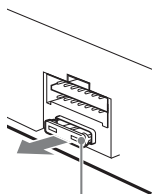

Siguranță (10A)

## Note privind pasul de acord

- Pentru detalii legate de stabilirea pasului (treptelor) de acord, consultați Manualul de instrucțiuni.
- Dacă înlocuiți bateria ambarcațiunii/mașinii sau dacă modificați conexiunile, reglajul efectuat pentru treptele de acord va fi șters.

## Site de asistență

Dacă aveți întrebări sau pentru a obține informații legate de asistență pentru acest produs, vă rugăm să vizitați adresa de mai jos :

<http://esupport.sony.com>  
<http://www.sony.com/caraudio>

Dacă aveți întrebări/ probleme legate de acest produs, încercați :

**1 Citiți cu atenție secțiunea „Soluționarea problemelor” din acest manual.**

**2 Vă rugăm contactați (numai pentru S.U.A.) :**

**Apelați 1-800-222-7669**  
**URL <http://www.SONY.com>**

<http://www.sony.ro>

RO



**Dezafectarea echipamentelor electrice și electronice vechi (Valabil în Uniunea Europeană și în celelalte state europene cu sisteme de colectare separate)**

■ Acest simbol marcat pe un produs sau pe ambalajul acestuia indică faptul că respectivul produs nu trebuie considerat reziduu menajer în momentul în care doriți să îl dezafectați. El trebuie dus la punctele de colectare destinate reciclării echipamentelor electrice și electronice.

Dezafectând în mod corect acest produs veți ajuta la prevenirea posibilelor consecințe negative asupra mediului înconjurător și sănătății oamenilor care pot fi cauzate de tratarea inadecvată a acestor reziduuri. Reciclarea materialelor va ajuta totodată la conservarea resurselor naturale. Pentru mai multe detalii legate de reciclarea acestui produs, vă rugăm să consultați biroul local, serviciul de preluare a deșeurilor sau magazinul de unde ați achiziționat produsul.