

Objektiv za DSLR fotoaparati

Upute za uporabu

DT 55-200mm F4-5.6

SAL55200

©2007 Sony Corporation



<http://www.sony.net/>

C

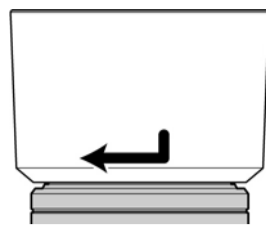

D

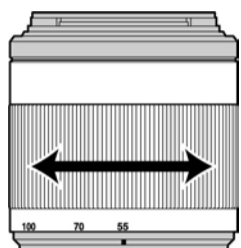

E

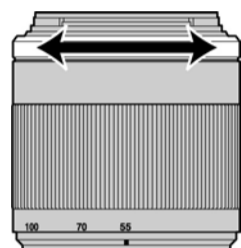

Ovaj objektiv dizajniran je za Sony α fotoaparate (modele opremljene slikovnim senzorom veličine APS-C). Ne možete ga koristiti na fotoaparatu formata 35 mm.

UPOZORENJE

Kako biste umanjili rizik od požara ili strujnog udara, ne izlažite uređaj kiši ili vlazi.

Ne gledajte izravno u sunce koristeći ovaj objektiv.

U suprotnom, može doći do oštećenja ili gubitka vida.

Objektiv držite dalje od male djece. Postoji rizik od nezgoda ili ozljede.



Odlaganje stare električne i elektroničke opreme (primjenjivo u Europskoj Uniji i ostalim europskim državama s posebnim sustavima za odlaganje)

Ova oznaka na proizvodu ili na ambalaži označava da se ovaj proizvod ne smije zbrinjavati kao kućni otpad. On treba biti zbrinut na za tu namjenu predviđenom mjestu za reciklažu električne i elektroničke opreme. Pravilnim zbrinjavanjem starog proizvoda čuvate okoliš i brinete za zdravlje svojih bližnjih. Nepravilnim odlaganjem proizvoda ugrožava se okoliš i zdravlje ljudi. Reciklažom materijala pomažete u očuvanju prirodnih izvora. Za detaljne informacije o reciklaži ovog proizvoda, molimo kontaktirajte vašu lokalnu upravu, odlagalište otpada ili trgovinu u kojoj ste kupili proizvod.

Obavijest za potrošače u zemljama koje primjenjuju direktive EU

Proizvođač ovog uređaja je Sony Corporation, 1-7-1 Konan Minato-ku Tokyo, 108-0075 Japan. Ovlašteni predstavnik za EMC i sigurnost proizvoda je Sony Deutschland GmbH, Hedelfinger Strasse 61, 70327 Stuttgart, Germany. Za sva pitanja koja se tiču servisa ili jamstva, molimo obratite se na adrese koje su navedene u priloženim dokumentima o servisu ili jamstvu.

Tehnički podaci

Naziv (Naziv modela)	Žarišna duljina*1 (mm) ekvivalentna 35mm formatu	Skupine objektivna - elementi	Kut gledanja *1	Najmanji fokus*2 (m)	Najveće uvećanje (X)	Najmanji otvor blende (f)	Dimenzije (maks. promjer x visina) (mm)	Masa (g)
DT 55-200mm F4-5.6 (SAL55200)	82.5-300	9-13	29°-8°	0.95	0.29	f/32- 45 55	Približno 71,5 x 85	Približno 295

*1 Vrijednosti za žarišnu duljinu i kut gledanja ekvivalentne 35mm formatu bazirane su na DSLR fotoaparatu koji su opremljeni slikovnim senzorom veličine APS-C.

*2 Najmanji fokus je najkraća udaljenost od slikovnog senzora do objekta.

- Ovaj objektiv opremljen je koderom udaljenosti. Koder udaljenosti omogućava točnije mjerenje (ADI) pomoću bljeskalice za ADI.
- Ovisno o mehanizmu objektiv, žarišna duljina može se promijeniti sa svakom promjenom udaljenosti fotografiranja. Žarišna duljina pretpostavlja da je objektiv fokusiran na položaj beskonačno.

Isporučeni pribor: Objektiv (1), prednji poklopac objektiv (1), stražnji poklopac objektiv (1), sjenilo objektiv (1), set ispisanih dokumenata

Dizajn i tehnički podaci podložni su promjeni bez najave. Proizvođač ne preuzima odgovornost za eventualne tiskarske pogreške.

α je registrirani zaštićeni znak tvrtke Sony Corporation.

Napomene o uporabi

- Ne ostavljajte objektiv na izravnom sunčevom svjetlu. Ako se sunčeva svjetlost fokusira na obližnji objekt, može doći do požara. Ako zbog okolnosti morate ostaviti objektiv na izravnom sunčevom svjetlu, poklopite objektiv poklopcem.
- Pripazite da ne izložite objektiv mehaničkim udarcima prilikom pričvršćivanja.
- Uvijek poklopite objektiv pripadajućim poklopcem, prije pohrane.
- Ne držite objektiv na veoma vlažnom mjestu duži vremenski period jer može doći do nakupljanja plijesni.
- Ne pridržavajte fotoaparati za objektiv, naročito za dijelove koji se produžuju radi zumiranja i sl.
- Ne dirajte kontakte objektiv. Ako se na kontaktima objektiv nakupi prljavština i slično, to može prouzročiti smetnje ili prekid slanja i primanja signala između objektiv i fotoaparata, te može prouzročiti nepravilnosti u radu.

Mjere opreza kod uporabe bljeskalice

Kod određenih kombinacija objektiv i bljeskalice, objektiv može djelomično zakloniti svjetlo bljeskalice, što može rezultirati sjenom pri dnu fotografije. Kad koristite ugrađenu bljeskalicu, uklonite poklopac objektiv i fotografirajte s najmanje 1 m udaljenosti od objekta snimanja.

Vinjetiranje

Kod uporabe objektiv, kutovi zaslona postaju tamniji od središta.

Kako biste umanjili ovaj fenomen (nazvan vinjetiranje), zatvorite otvor za 1 do 2 zastoja.

Kondenzacija

Kad unesete objektiv izravno s hladnog na toplo mjesto, na objektivu se može pojaviti kondenzirana vlaga. Kako biste to spriječili, smjestite objektiv u plastičnu vrećicu ili slično. Kad temperatura zraka unutar vrećice dosegne temperaturu okruženja, izvadite objektiv iz vrećice.

Čišćenje objektiv

- Ne dirajte izravno površinu objektiv.
- Ako se objektiv zaprlja, očistite prljavštinu pomoću pihaljke za objektiv i obrišite objektiv mekom, čistom krpom (preporučamo krpom za čišćenje KK-CA (dodatno nabavljiva)).
- Za čišćenje objektiv i fotoaparata ne koristite organska otapala, primjerice, razrjeđivač ili benzin.

A Nazivi dijelova

1...Prsten za fokusiranje 2...Oznaka udaljenosti 3...Kontakt objektiv 4...Ljestvica dubinske oštine 5...Ljestvica žarišne duljine 6...Prsten za fokusiranje

B Pričvršćivanje/uklanjanje objektiv

Pričvršćivanje objektiv (pogledajte sliku B-1)

1 Uklonite prednji i stražnji poklopac objektiv i poklopac fotoaparata.

- Možete pričvrstiti/ukloniti prednji poklopac objektiv na dva načina, (1) i (2). Ako pričvršćujete/uklanjate poklopac objektiv s pričvršćenim sjenilom objektiv, upotrijebite način (2).

2 Poravnajte narančastu oznaku na objektivu s narančastom oznakom na fotoaparatu (oznaka za pričvršćivanje), zatim umetnite objektiv u fotoaparati i zakrenite ga u smjeru kazaljke sata dok se ne uglati.

- Ne pritišćite tipku za otpuštanje objektiv na fotoaparatu kad pričvršćujete objektiv.
- Ne pričvršćujte objektiv pod kutom.

Uklanjanje objektiv (pogledajte sliku B-2)

Pritisnite i zadržite tipku za otpuštanje objektiv na fotoaparatu, zakrenite objektiv u smjeru suprotnom od kazaljke sata sve dok se ne zaustavi, zatim odspojite objektiv.

C Pričvršćivanje sjenila objektiv

Preporučamo uporabu sjenila objektiv radi smanjenja odblijesaka i postizanja bolje kvalitete fotografije.

Pričvrstite sjenilo na okvir na kraju cijevi objektiv i zakrenite sjenilo u smjeru kazaljke sata dok se ne uglati, te se začuje 'klik'.

- Kad koristite fotoaparati s ugrađenom bljeskalicom, uklonite sjenilo objektiv kako ne biste zapriječili svjetlo bljeskalice.
- Kod pohrane, okrenite sjenilo objektiv i sa druge strane ga naslonite na objektiv.

D Zumiranje

Zakrenite prsten za zumiranje na željenu žarišnu duljinu.

D Fokusiranje

Kad koristite auto fokus, fotoaparati automatski fokusira objektiv.

- Za vrijeme automatskog fokusiranja, ne dirajte prsten za fokusiranje, koji se tada zakreće. Prsten za fokusiranje zakrećite ručno samo kad je fotoaparati podešen na izravno ručno fokusiranje, u suprotnom može doći do nepravilnosti u radu uređaja.

Kad fokusirate ručno, podesite fotoaparati na ručno fokusiranje i zakrećite prsten za fokusiranje, pritom gledajući kroz tražilicu na fotoaparatu. Signal fokusa na tražilicu označava trenutni stupanj fokusa.

- Prsten za fokusiranje može se zakrenuti do položaja malo iza položaja beskonačno kako bi se omogućilo precizno fokusiranje pri različitim radnim temperaturama. Ne zakrećite prsten za fokusiranje sve do kraja prilikom ručnog fokusiranja, čak ni do položaja beskonačno. Gledajte kroz tražilicu i precizno podesite fokus.

A

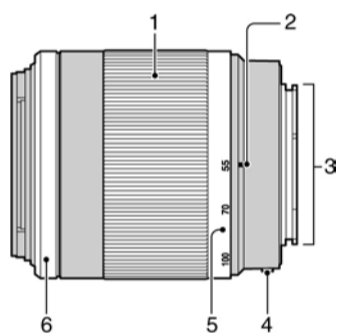

B

1-1

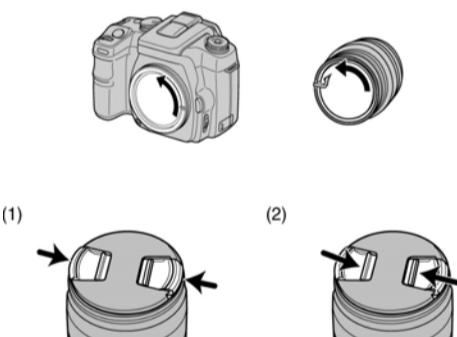

1-2

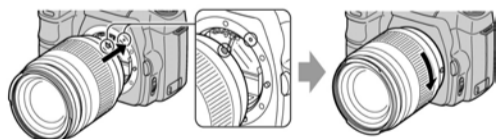

2

