

## Digitalni HD kamkorder

### Uputstvo za upotrebu



Molimo, takođe pogledajte:

<http://www.sony.net/SonyInfo/Support/>

---

Sadržaj

---

Početak

---

Snimanje/reprodukcija

---

Napredne funkcije

---

Editovanje

---

Memorisanje video zapisa i  
fotografija na računar

---

Memorisanje snimaka na spoljni  
uređaj

---

Lično podešavanje  
kamkordera

---

Ostalo

HANDYCAM.

InfoLITHIUM™  
SERIES

MEMORY STICK™

SD™  
XC  
CLASS C

NAVTEQ  
MAPS.

AVCHD  
Progressive

HDMI™  
HIGH DEFINITION MULTIMEDIA INTERFACE

# Prvo pročitajte

Pre upotrebe uređaja, pažljivo pročitajte ovaj priručnik i sačuvajte ga za buduću upotrebu.

## Beleška za korisnika

Broj modela i serijski broj nalaze se na donjoj strani uređaja. Zabeležite serijski broj na dole označeno mesto. Ove brojeve upotrebite svaki put kada kontaktirate svog Sony prodavca u vezi sa ovim proizvodom.

Broj modela HDR- \_\_\_\_\_

Serijski broj \_\_\_\_\_

Broj modela AC- \_\_\_\_\_

Serijski broj \_\_\_\_\_



Ovaj simbol upozorava korisnika na prisustvo neizolovanog "opasnog napona" unutar uređaja, koji može biti dovoljno snažan da predstavlja opasnost od električnog udara.



Ovaj simbol upozorava na prisustvo važnih uputstava za upotrebu i održavanje (servisiranje) u priručniku isporučenom uz uređaj.

## UPOZORENJE

**Kako biste smanjili opasnost od požara ili električnog udara,**

- 1) ne izlažite uređaj kiši ili vlazi.
- 2) na uređaj ne postavljajte posude u kojima ima tečnosti, poput vaza.

**Nemojte izlagati baterije visokim temperaturama, na primer direktnom sunčevom svetlu, otvorenom plamenu i sl.**

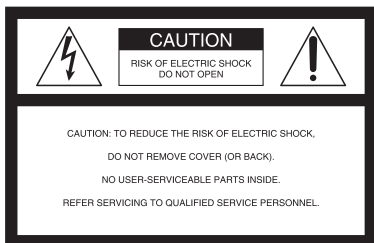

# VAŽNE SIGURNOSNE NAPOMENE

## SAČUVAJTE OVO UPUTSTVO. OPASNOST – ZA SMANJENJE RIZIKA OD ELEKTRIČNOG UDARA, PAŽLJIVO PROČITAJTE OVO UPUTSTVO.

- Pročitajte ovo uputstvo.
- Sačuvajte ovo uputstvo.
- Pridržavajte se svih upozorenja.
- Pridržavajte se svih uputstava.
- Nemojte upotrebljavati uređaj u blizini vode.
- Čistite samo suvom krpom.
- Nemojte blokirati ventilacione otvore. Uređaj postavite u skladu s uputstvima proizvođača.
- Nemojte postavljati u blizini izvora toplote, poput radijatora, grejalice, peći i sl., ili uz uređaje koji stvaraju toplotu (uključujući pojačala).
- Nemojte menjati sigurnosnu funkciju višepolnog utikača ili utikača s uzemljenjem. Polarizovani utikač ima dva kontakta od kojih je jedan širi od drugog. Utikač za mrežu sa uzemljenjem ima dva kontakta i kontakt za uzemljenje. Široki kontakt ili treći kontakt služe u svrhu vaše sigurnosti. Ako isporučeni mrežni kabl nema odgovarajući utikač, obratite se ovlašćenom Sony servisu radi zamene.
- Zaštitite mrežni kabl kako se po njemu ne bi hodalo i kako se ne bi oštetio u blizini utikača, utičnice i na mestu gde izlazi iz uređaja.
- Upotrebljavajte samo dodatni pribor koji preporučuje proizvođač.
- Upotrebljavajte samo kolica, postolja, stative, nosače ili stolove koje preporučuje proizvođač uređaja ili koji se prodaju s uređajem. Ako se upotrebljavaju kolica, treba pripaziti kod premeštanja uređaja da ne dođe do povreda u slučaju prevrtanja.



- Izvucite uređaj iz zidne utičnice tokom nevremena sa grmljavinom ili ako ga nećete upotrebljavati duže vreme.
- Servisiranje prepustite stručnom osoblju. Uređaj je potrebno servisirati ako je došlo do bilo kakvih oštećenja, na primer, mrežnog kabla ili utikača, od prolivanja tečnosti, upadanja predmeta u uređaj, izlaganja kiši ili vlazi, ako uređaj ne radi ispravno ili ako je pao.
- Ako oblik utikača ne odgovara mrežnoj utičnici, koristite adapter utikača koji odgovara vašoj mrežnoj utičnici.

## Odgovarajući utikači za razne države/regije po svetu.



Tip A  
(američki tip)



Tip B  
(britanski tip)



Tip BF  
(britanski tip)



Tip B3  
(britanski tip)



Tip C  
(CEE tip)



Tip SE  
(CEE tip)



Tip O  
(tip za Okeaniju)

U tabeli se navodi odgovarajući napon i vrsta utikača. U zavisnosti od područja, koristi se drugi tip utikača i napona.

Pažnja: Primenjivaće se zahtevi u specifikacijama kabla napajanja za svaku državu.

– Samo za SAD

Upotrebite isporučeni kabl napajanja.

### Evropa

Države/regije	Napon	Frekvencija (Hz)	Vrsta utikača
Austrija	230	50	C
Belgija	230	50	C
Česka	220	50	C
Danska	230	50	C
Finska	230	50	C
Francuska	230	50	C
Nemačka	230	50	C
Grčka	220	50	C
Mađarska	220	50	C
Island	230	50	C
Irska	230	50	C/BF
Italija	220	50	C
Luksemburg	230	50	C
Holandija	230	50	C
Norveška	230	50	C
Poljska	220	50	C
Portugal	230	50	C
Rumunija	220	50	C
Rusija	220	50	C
Slovačka	220	50	C
Španija	127/230	50	C
Švedska	230	50	C
Švajcarska	230	50	C
UK	240	50	BF

### Azija

Države/regije	Napon	Frekvencija (Hz)	Vrsta utikača
Kina	220	50	A
Hong Kong	200/220	50	BF
Indija	230/240	50	C
Indonezija	127/230	50	C
Japan	100	50/60	A
Koreja (Rep.)	220	60	C
Malezija	240	50	BF
Filipini	220/230	60	A/C
Singapur	230	50	BF
Tajvan	110	60	A
Tajland	220	50	C/BF
Vijetnam	220	50	A/C

## Okeanija

Države/regije	Napon	Frekvencija (Hz)	Vrsta utikača
Australija	240	50	O
Novi Zeland	230/240	50	O

## Severna Amerika

Države/regije	Napon	Frekvencija (Hz)	Vrsta utikača
Kanada	120	60	A
SAD	120	60	A

## Srednja Amerika

Države/regije	Napon	Frekvencija (Hz)	Vrsta utikača
Bahami	120/240	60	A
Kostarika	110	60	A
Kuba	110/220	60	A/C
Dominikanska Rep.	110	60	A
Salvador	110	60	A
Gvatemala	120	60	A
Honduras	110	60	A
Jamajka	110	50	A
Meksiko	120/127	60	A
Nikaragva	120/240	60	A
Panama	110/220	60	A

## Južna Amerika

Države/regije	Napon	Frekvencija (Hz)	Vrsta utikača
Argentina	220	50	C/BF/O
Brazil	127/220	60	A/C
Čile	220	50	C
Kolumbija	120	60	A
Peru	220	60	A/C
Venezuela	120	60	A

## Bliski istok

Države/regije	Napon	Frekvencija (Hz)	Vrsta utikača
Iran	220	50	C/BF
Irak	220	50	C/BF
Izrael	230	50	C
Saudijska Arabija	127/220	50	A/C/BF
Turska	220	50	C
UAE	240	50	C/BF

## Afrika

Države/regije	Napon	Frekvencija (Hz)	Vrsta utikača
Alžir	127/220	50	C
Kongo (DR)	220	50	C
Egipat	220	50	C
Etiopija	220	50	C
Kenija	240	50	C/BF
Nigerija	230	50	C/BF
Južna Afrika	220/230	50	C/BF
Tanzanija	230	50	C/BF
Tunis	220	50	C

## OPREZ

### Baterija

Ako se baterijom pogrešno rukuje, baterija može eksplodirati, uzrokovati požar ili hemijske opekotine. Pridržavajte se sledećih mera opreza.

- Nemojte rastavljati bateriju.
- Nemojte je razbijati niti izlagati silama, udarcima čekića, ispuštati na tlo ili stajati na nju.
- Nemojte kratko spajati bateriju niti dozvoliti kratak spoj njenih kontakata.
- Nemojte izlagati bateriju temperaturama iznad 60°C, na primer izlaganjem direktnom suncu ili ostavljanjem u vozilu parkirano na suncu.
- Nemojte je spaljivati ili bacati u vatru.
- Nemojte rukovati oštećenim baterijama ili litijum-jonskim baterijama koje su procurele.
- Bateriju puniti isključivo originalnim punjačem kompanije Sony ili uređajem koji služi za punjenje baterija.
- Držite bateriju van domašaja male dece.
- Bateriju držite suvom.
- Zamenite bateriju isključivo istom ili ekvivalentnom koju preporučuje kompanija Sony.
- Odložite isluženu bateriju odmah, u skladu sa uputstvima u nastavku.

Zamenite bateriju isključivo novom baterijom navedenog tipa. U suprotnom može doći do požara ili povreda.

### Mrežni adapter

Adapter tokom upotrebe nemojte držati u uskom prostoru, kao što je između zida i nameštaja.

Pri upotrebi mrežnog adaptera, upotrebite obližnju zidnu utičnicu. Odmah otkaçite adapter iz zidne utičnice ako se tokom upotrebe kamkordera pojave problemi.

Čak i dok je kamkorder isključen, mrežno napajanje se ne prekida sve dok je adapter uključen u zidnu utičnicu.

### Napomena o mrežnom kablu (kابلu napajanja)

Mrežni kabl je dizajniran za upotrebu samo sa ovim modelom kamkordera i ne sme se koristiti sa drugim električnom opremom.

Prevelika jačina zvuka iz slušalica može izazvati gubitak sluha.

## ZA KORISNIKE U EVROPI



Ovim Sony Corporation izjavljuje da je digitalni HD kamkorder HDR-PJ650VE/PJ660VE usklađen sa osnovnim zahtevima i drugim primenljivim odredbama preporuke 1999/5/EC. Za detalje posetite sledeći URL: <http://www.compliance.sony.de/>

### **Napomena za korisnike u zemljama koje primenjuju EU preporuke**

Proizvođač ovog uređaja je Sony Corporation 1-7-1 Konan Minato-ku Tokyo, 108-0075 Japan. Za pitanja servisa i garancije pogledajte adresu na garantnom listu.

Ovaj proizvod je ispitan i potvrđena je usklađenost sa odrednicom EMC za upotrebu spojnih kablova kraćih od 3 m.

### **Pažnja**

Elektromagnetno polje na određenim frekvencijama može uticati na sliku i zvuk ovog uređaja.

### **Napomena**

Ako statički elektricitet ili elektromagnetizam prouzrokuju prekid prenosa podataka, ponovo pokrenite aplikaciju ili otkaçite i ponovo povežite komunikacioni kabl (USB, i sl.).



**Odlaganje starih električnih i elektronskih uređaja (primenjuje se u Evropskoj Uniji i ostalim evropskim zemljama sa posebnim sistemima odlaganja)**

Ova oznaka na proizvodu ili na ambalaži označava da se ovaj proizvod ne sme odlagati kao kućni otpad. On treba da bude odložen na za tu namenu predviđenom mestu za reciklažu električne ili elektronske opreme. Pravilnim odlaganjem starog proizvoda pomažete u sprečavanju mogućih štetnih posledica po okolinu i ljudsko zdravlje, do kojih može doći usled nepravilnog odlaganja proizvoda. Reciklažom materijala pomažete u očuvanju prirodnih resursa. Za detaljne informacije o reciklaži ovog proizvoda, molimo kontaktirajte vašu lokalnu upravu, odlagalište otpada ili prodavnicu u kojoj ste kupili proizvod.



**Odlaganje starih baterija (primenjuje se u Evropskoj Uniji i ostalim evropskim zemljama sa posebnim sistemima odlaganja)**

Ova oznaka na bateriji ili na ambalaži označava da se baterija koja je isporučena uz ovaj proizvod ne sme odlagati kao kućni otpad.

Na određenim baterijama uz ovu oznaku može se pojaviti hemijski simbol. Hemijski simbol za živu (Hg) ili olovo (Pb) stavlja se na bateriju ako ona sadrži više od 0,0005% žive ili 0,004% olova.

Pravilnim odlaganjem starih baterija pomažete u sprečavanju mogućih štetnih posledica po okolinu i ljudsko zdravlje, do kojih može doći usled nepravilnog odlaganja baterija. Reciklažom materijala pomažete u očuvanju prirodnih resursa. U slučaju da neki proizvod iz sigurnosnih razloga ili zbog performansi ili ispravnosti zahteva stalnu vezu sa ugrađenom baterijom, njenu zamenu treba poveriti isključivo ovlašćenom servisu. Kako bi se garantovalo pravilno rukovanje baterijom, na kraju njenog radnog veka je odnesite na odlagalište za recikliranje električne i elektronske opreme. Za sve ostale baterije molimo da pogledate poglavlje o tome kako sigurno izvaditi bateriju iz uređaja. Bateriju odnesite na odlagalište za recikliranje dotrajalih baterija.

Za detaljne informacije o reciklaži ovog proizvoda ili baterije, molimo kontaktirajte vašu lokalnu upravu, odlagalište otpada ili prodavnicu u kojoj ste kupili proizvod.

Za više informacija o modelu vašeg kamkordera pogledajte sledeću stranu: Funkcije i dodatna oprema → str. 11



## O podešavanju jezika

---

- Ako je potrebno, promenite jezik prikaza na ekranu pre upotrebe kamkordera (str. 21). Meniji na svakom od lokalnih jezika korišćeni su za opise postupaka rukovanja.

## O snimanju

---

- Pre početka snimanja, proverite funkciju snimanja kako biste bili sigurni da će se slika i zvuk snimiti bez problema.
- Sony ne preuzima odgovornost i nije dužan da kompenzuje gubitak nesnimljenog materijala zbog nemogućnosti snimanja ili reprodukcije usled kvara uređaja ili medija za snimanje, ili zbog nekog drugog razloga.
- Sistem TV boja se razlikuje u zavisnosti od države i regije. Ako želite da svoje snimke pogledate na TV-u, potreban vam je TV prijemnik koji podržava format signala vašeg kamkordera. Za pojediniosti o formatu signala pogledajte "Kako upotrebljavati ovo uputstvo" (str. 11).
- TV programi, filmovi, video trake i drugi materijali mogu biti zaštićeni autorskim pravima. Neovlašćeno snimanje takvih materijala može biti u suprotnosti sa zakonima o autorskim pravima.

## Napomene o upotrebi

---

- Nemojte učiniti nešto od sledećeg. U suprotnom može doći do oštećenja medija za snimanje, snimci se možda neće moći reprodukovati ili će se izbrisati, ili se mogu pojaviti druge greške u radu.
  - vaditi memorijsku karticu dok indikator pristupa (str. 24) svetli ili treperi
  - vaditi bateriju ili mrežni adapter iz kamkordera ili izlagati kamkorder mehaničkim udarcima ili vibracijama dok indikator POWER/CHG (punjenje) svetli (str. 18) ili treperi zeleno, ili dok indikator pristupa (str. 24) svetli ili treperi

- Kad je kamkorder spojen na druge uređaje USB kablom i isključen, nemojte zatvarati LCD displej. Snimljeni podaci se mogu izgubiti.
- Koristite kamkorder u skladu sa lokalnim zakonima i odredbama.

## LCD displej, vizir

---

- LCD displej i vizir proizvedeni su upotrebom vrlo precizne tehnologije tako da je preko 99,99% piksela funkcionalno za upotrebu. Ipak, na LCD displeju se mogu trajno pojaviti sitne crne i/ili svetle tačkice (bele, crvene, plave ili zelene). Ove tačkice su normalna posledica postupka proizvodnje i ne utiču na snimanje ni na koji način.

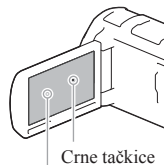

Bele, crvene, plave ili zelene tačkice

## O ovom priručniku, ilustracijama i menijima

- Ilustracije u ovom priručniku samo su primeri koji su snimljeni pomoću digitalnog fotoaparata i mogu se razlikovati od slika i indikatora na ekranu koji se stvarno prikazuju na ekranu uređaja. Ilustracije kamkordera i indikatora sa ekrana su uvećane ili pojednostavljene radi boljeg razumevanja.
- Dizajn i tehničke funkcije kamkordera i pribora podložni su promenama bez najave. Proizvođač ne preuzima odgovornost za eventualne štamparske greške.
- U ovom uputstvu ugrađena memorija kamkordera i memorijska kartica se zovu "mediji za snimanje".
- U ovom uputstvu DVD disk snimljen sa slikom kvaliteta high definition (HD) se naziva AVCHD disk.

## Saznajte više o kamkorderu ("Handycam" User Guide)

"Handycam" User Guide je on-line priručnik. Za detaljna uputstva o mnogobrojnim funkcijama ovog kamkordera, pogledajte priručnik.



### 1 Stranica za korisničku podršku kompanije Sony

<http://www.sony.net/SonyInfo/Support/>

### 2 Odaberite zemlju ili regiju.

### 3 Potražite naziv modela svog kamkordera na stranici za podršku.

- Proverite naziv modela na donjoj strani kamkordera.

# Kako upotrebljavati ovo uputstvo

U ovom uputstvu se razlike u tehničkim podacima između modela opisuju zajedno. Ako u ovom uputstvu nađete na napomenu "Modeli sa...", kao dole, proverite da li se opis odnosi na vaš kamkorder.

- (Modeli sa GPS-om)
- (Modeli sa NTSC sistemom boja)

## Provera naziva modela kamkordera

Proverite donju stranu svog kamkordera.

Naziv modela (HDR-xxx)

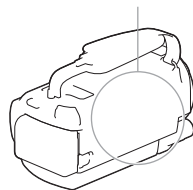

## Razlike u funkcijama

Naziv modela	Kapacitet ugrađene memorije	Format signala	USB spajanje	GPS
HDR-PJ650E	32 GB	PAL	Samo izlaz	-
HDR-PJ650V	32 GB	NTSC	Ulaz/izlaz	✓
HDR-PJ650VE	32 GB	PAL	Samo izlaz	✓
HDR-PJ660	64 GB	NTSC	Ulaz/izlaz	-
HDR-PJ660E	64 GB	PAL	Samo izlaz	-
HDR-PJ660V	64 GB	NTSC	Ulaz/izlaz	✓
HDR-PJ660VE	64 GB	PAL	Samo izlaz	✓

### Napomene

- Za sledeće stavke opisi se donose uz naziv modela.
  - Sigurnosni propisi (str. 2)
  - Delovi i kontrole (str. 14)
  - Lista menija (str. 50)
  - Tehnički podaci (str. 64)
  - Vreme snimanja video zapisa/broj fotografija koje se mogu snimiti (str. 57)

# Sadržaj

Prvo pročitajte.....	2
<b>VAŽNE SIGURNOSNE NAPOMENE</b> .....	3
Saznajte više o kamkorderu ("Handycam" User Guide).....	10
Kako upotrebljavati ovo uputstvo.....	11
Razlike u funkcijama.....	11
Delovi i kontrole.....	14

---

## Početak

Isporučeni pribor.....	17
Punjenje baterije.....	18
Punjenje baterije pomoću računara.....	19
Punjenje baterije u inostranstvu.....	20
Uključivanje i podešavanje datuma i vremena.....	21
Promena jezika prikaza.....	21
Priprema medija za snimanje.....	24
Odabir medija za snimanje.....	24
Postavljanje memorijske kartice.....	24

---

## Snimanje/reprodukcija

Snimanje.....	26
Snimanje video zapisa.....	26
Snimanje fotografija.....	27
Zumiranje.....	29
Reprodukcija.....	30

---

## Napredne funkcije

Snimanje sa raznim postavkama.....	33
Odabir kvaliteta slike za video zapise (način snimanja).....	33
Automatsko snimanje osmeha (Smile Shutter).....	33
Automatski odabir prikladnog podešenja prema situaciji snimanja (Intelligent Auto).....	34
Odabir formata za snimanje video zapisa.....	34
Primena ručno podesivih postavki.....	35
Memorisanje informacija o lokaciji (modeli sa GPS-om).....	36
Reprodukcija snimaka na TV prijemniku.....	36
Uživanje u 5.1- kanalnom surround zvuku.....	37
Korišćenje ugrađenog projektora.....	38

---

## Editovanje

Editovanje na kamkorderu.....	40
Brisanje video zapisa i fotografija.....	40
Deljenje video zapisa.....	40
Snimanje fotografije iz video zapisa.....	41

---

## Memorisanje video zapisa i fotografija na računar

Reprodukcija snimaka na računaru.....	42
Mogućnosti softvera "PlayMemories Home" (Windows).....	42
Softver za Mac.....	42
Priprema računara (Windows).....	43
Provera sistema računara.....	43
Instaliranje softvera "PlayMemories Home" na računar.....	43
Otvaranje softvera "PlayMemories Home".....	44

---

## Memorisanje snimaka na spoljni uređaj

Kreiranje diska sa standard definition (STD) kvalitetom slike pomoću rekordera.....	45
Za memorisanje high definition (HD) snimaka.....	46

---

## Lično podešavanje kamkordera

Upotreba menija.....	49
Liste menija.....	50

---

## Ostalo

U slučaju problema.....	54
Dijagnostički prikaz i indikatori upozorenja.....	55
Vreme snimanja video zapisa/broj fotografija koje se mogu snimiti.....	57
Očekivano vreme snimanja i reprodukcije za različite baterije.....	57
Očekivano vreme snimanja video zapisa.....	57
Očekivani broj fotografija koje se mogu snimiti.....	59
Rukovanje kamkorderom.....	60
Tehnički podaci.....	64
UGOVOR O LICENCI ZA KRAJNJEG KORISNIKA ZA GEOGRAFSKE KARTE KAMKORDERA (modeli sa GPS-om).....	67
Indikatori na ekranu.....	71

# Delovi i kontrole

Broj u zagradama ( ) upućuje na strane.

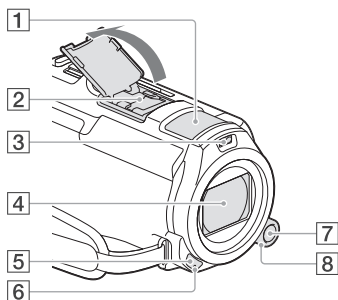

- 1 Ugrađeni mikروفon
- 2 Multi interface priključnica



Za informacije o priboru kompatibilnom sa Multi interface priključnicom posetite lokalnu Sony web-stranu ili se obratite Sony zastupniku ili ovlašćenom servisu.

Nije garantovano funkcionisanje sa opremom drugih proizvođača.

- 3 Blic/Video svetlo
- 4 Objektiv (G Lens)
- 5 Senzor daljinskog upravljača
- 6 Indikator snimanja (52)

Ovaj indikator svetli crveno tokom snimanja. Indikator treperi kad je na mediju ostalo još malo kapaciteta ili kad je baterija slaba.

- 7 Taster MANUAL (35)
- 8 Točkić MANUAL (35)

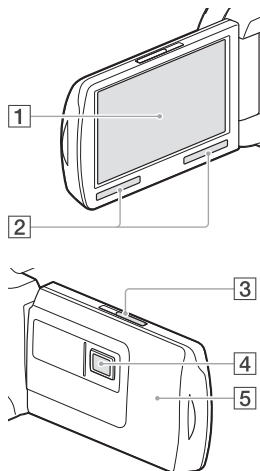

- 1 LCD displej/displej osetljiv na dodir (22, 24)  
Ako okrenete LCD displej za 180 stepeni, možete ga zatvoriti tako da je LCD displej okrenut prema spolja. To je praktično kod reprodukcije.
- 2 Zvučnici
- 3 Preklopnik PROJECTOR FOCUS (38)
- 4 Objektiv projektor (38)
- 5 GPS antena (HDR-PJ650V/PJ650VE PJ660V/PJ660VE)  
GPS antena nalazi se u LCD displeju.

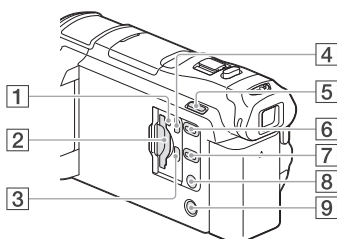

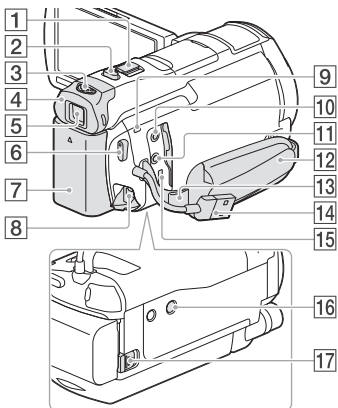

- 1** Indikator pristupa za memorijsku karticu (24)  
Dok indikator svetli ili treperi kamkorder očitava ili zapisuje podatke.
- 2** Otvor za memorijsku karticu (24)
- 3** HDMI OUT priključnica (36)
- 4** PROJECTOR IN priključnica (39)
- 5** Taster MODE
- 6** Taster PROJECTOR (38)
- 7** Taster  (pregled snimaka)
- 8** Taster LIGHT (Video Light)
- 9** Taster POWER

- 11** Priključnica  (slušalice)
- 12** Ručni remen
- 13** Otvor za remen za nošenje na ramenu
- 14** Ugrađeni USB kabl (19)
- 15** Multi/mikro USB priključnica (36)  
Podržava uređaje sa mikro USB-om.
- 16** Otvor za stativ  
Spojite stativ (opcija: dužina vijka mora biti manja od 5,5 mm).  
U zavisnosti od funkcija stativa, vaš kamkorder možda se neće moći montirati na odgovarajući način.
- 17** Preklopnik BATT (baterija) za oslobađanje baterije (20)

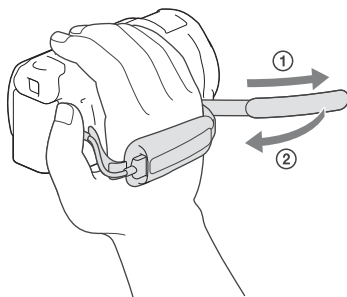

## Zatezanje ručnog remena



- 1** Preklopnik zuma (29)
- 2** Taster PHOTO (27)
- 3** Preklopnik za podešavanje objektivna tražila (22)
- 4** Štitnik za oko
- 5** Tražilo (22)
- 6** Taster START/STOP (26)
- 7** Baterija (18)
- 8** DC IN priključnica (18)
- 9** Indikator POWER/CHG (punjenje) (18)
- 10** Priključnica  (mikrofon) (PLUG IN POWER)

## Za postavljanje senila objektivna

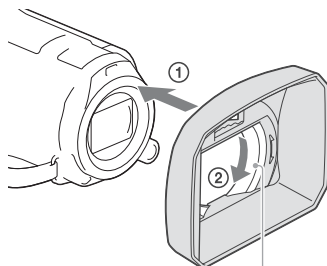

Prsten za učvršćenje

Pravilno prislonite senilo objektivna na kamkorder (1) i zatim okrenite prsten za učvršćenje na senilu u smeru strelice (2).

- Pri postavljanju senila objektivna poravnajte pravilno otvore na senilu sa delom za emitovanje blica na kamkorderu.
- Za uklanjanje senila objektivna okrenite prsten za učvršćenje senila objektivna u smeru suprotnom od onog koji pokazuje strelica.
- Uklonite senilo objektivna kad kamkorderom rukujete pomoću isporučenog daljinskog upravljača.

## Spajanje step-down prstena

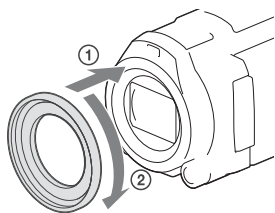

Poravnajte pravilno step-down prsten sa kamkorderom (1), zatim ga okrenite u smeru strelice dok se ne uglavi na mesto (2).

- Spajanjem step-down prstena možete promeniti prečnik filtera na 37 mm kako biste mogli da koristite preporučeni konverzioni objektiv.
- Kad je spojen step-down prsten, ne možete pričvrstiti širokougaoni konverzioni objektiv/ širokougaoni filter.
- Za uklanjanje step-down prstena, okrenite ga u smeru suprotnom od strelice.

## Daljinski upravljač

Upotreba bežičnog daljinskog upravljača korisna je za projekcije snimaka sa kamkordera.

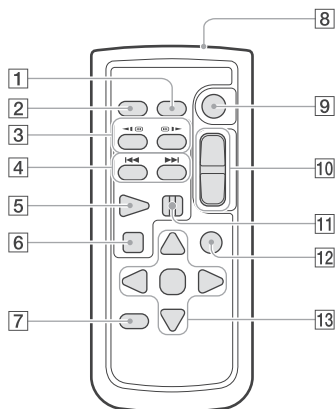

- 1** Taster DATA CODE (52)  
Pritisak na ovaj taster tokom reprodukcije aktivira prikaz datuma i vremena, podataka o podešenju kamkordera ili koordinata (modeli sa GPS-om) za snimke.
- 2** Taster PHOTO (27)  
Snimanje fotografija koje se prikazuju na ekranu nakon pritiska na ovaj taster.
- 3** Tasteri SCAN/SLOW (31)
- 4** Tasteri ◀◀/▶▶ (prethodno/sledeće) (30)
- 5** Taster PLAY
- 6** Taster STOP
- 7** Taster DISPLAY (27)
- 8** Predajnik
- 9** Taster START/STOP (26)
- 10** Taster za zumiranje
- 11** Taster PAUSE
- 12** Taster VISUAL INDEX (30)  
Tokom reprodukcije prikazuje se indeksni prikaz.
- 13** Tasteri ◀/▶/▲/▼/ENTER  
Kad pritisnete jedan od tih tastera, na LCD ekranu se pojavi svetloplavi okvir. Odaberite željeni taster ili opciju pomoću ◀/▶/▲/▼ i zatim pritisnite ENTER radi potvrde.



## Isporučeni pribor

Brojevi u zagradama ( ) označavaju količinu.

Kamkorder (1)

Mrežni adapter (1)

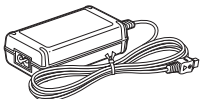

Mrežni kabl (kabl napajanja) (1)

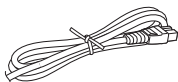

HDMI kabl (1)



USB priključni kabl (1)

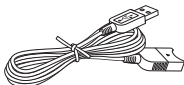

- USB spojni kabl namenjen je samo za upotrebu sa ovim kamkorderom. Koristite ovaj kabl ako je ugrađeni USB kabl kamkordera (str. 19) prekratak za spajanje.

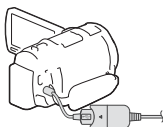

Senilo objektiva (1)



Step-down prsten (1)



Daljinski upravljač (1)



Punjiva baterija NP-FV50 (1)

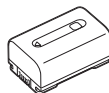

"Uputstvo za upotrebu" (ovo uputstvo) (1)

### Napomene

- "PlayMemories Home" softver i "PlayMemories Home Help Guide" možete preuzeti sa Sony internet stranice (str. 43).

# Punjenje baterije

1 Isključite kamkorder zatvaranjem LCD displeja, pa priključite bateriju (povedite računa da prvo sklopite tražilo).

- Poravnajte otvor na kamkorderu i izbočinu na bateriji, a zatim klizno pomerite bateriju prema gore.

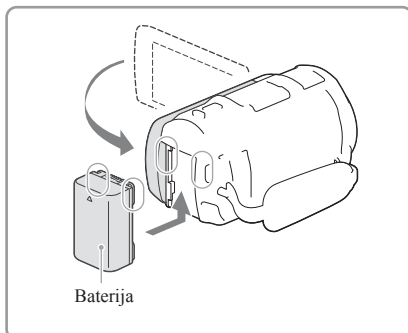

2 Spojite mrežni adapter (1) i kabl napajanja (2) na kamkorder i u zidnu utičnicu.

- Indikator POWER/CHG (punjenje) svetli narandžasto.
  - Indikator POWER/CHG (punjenje) se isključuje kad je baterija do kraja napunjena.
- Isključite mrežni adapter iz priključnice DC IN na kamkorderu.

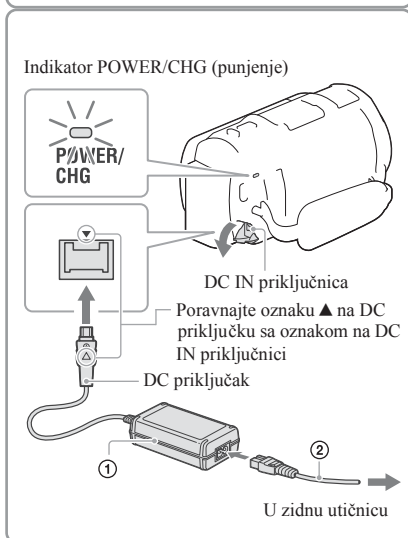

## Napomene

- Na kamkorder se ne može spojiti nijedna druga "InfoLITHIUM" baterija osim one serije V.
- Pri spajanju video svetla (opcija) savetujemo vam upotrebu baterije NP-FV70 ili NP-FV100.
- Sa ovim kamkorderom ne možete koristiti "InfoLITHIUM" bateriju NP-FV30.
- Standardno je podešeno automatsko isključivanje napajanja ako se kamkorderom ne rukuje približno 2 minuta kako bi se očuvalo punjenje baterije ([Power Save], str. 53).

## Punjenje baterije pomoću računara

Isključite kamkorder i spojite ga na uključen računar pomoću ugrađenog USB kablja.

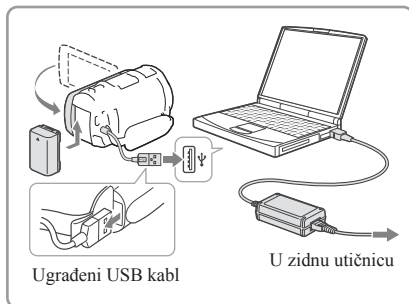

## Punjenje baterije punjačem AC-UD10 USB /AC adapterom (prodaje se posebno)

Bateriju kamkordera možete puniti putem ugrađenog USB kablja iz zidne električne utičnice pomoću USB punjača/AC adaptera AC-UD10 (opcija). Za punjenje kamkordera ne možete koristiti Sony prenosni izvor napajanja CP-AH2R, CP-AL ili AC-UP100 (opcija).

## Trajanje punjenja

Približno potrebno vreme (u minutima) za potpuno punjenje sasvim prazne isporučene baterije NP-FV50.

Pri upotrebi AC adaptera: 155 min.

Pri upotrebi računara spojenog putem ugrađenog USB kablja\*: 280 min.

- Navedena vremena punjenja izmerena su kod punjenja kamkordera pri sobnoj temperaturi od 25°C. Savetujemo punjenje baterije pri temperaturama između 10°C i 30°C.

\* Vremena punjenja merena su bez korišćenja USB priključnog kablja.

## Vađenje baterije

---

Zatvorite LCD displej. Pomaknite preklopnik za otpuštanje baterije BATT (baterija) (①) i zatim skinite bateriju (②).

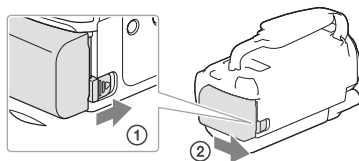

## Duža neprekidna upotreba kamkordera

---

Spojite mrežni adapter i kabl napajanja na kamkorder i u zidnu utičnicu.

Za detalje o spajanju AC adaptera pogledajte "Punjenje baterije" (str. 18).

Ako napajate kamkorder AC adapterom ne morate da brinete o kapacitetu baterije.

## Napomene o mrežnom adapteru

---

- Nemojte kratko spajati DC priključak mrežnog adaptera ili kontakte baterije metalnim predmetima. To može prouzrokovati nepravilnosti u radu.
  - Otkachite mrežni adapter iz kamkordera držeći kamkorder i DC priključak.
- ⚠
- Vreme snimanja, vreme reprodukcije (str. 57)
  - Indikator preostalog kapaciteta baterije (str. 28)

## Punjenje baterije u inostranstvu

Bateriju možete puniti pomoću priloženog mrežnog adaptera u svim državama/regijama gde je napon mreže u rasponu od 100 V do 240 V, frekvencija 50 ili 60 Hz. Nemojte upotrebljavati elektronski transformator.

# Uključivanje i podešavanje datuma i vremena

Za više informacija o modelu vašeg kamkordera pogledajte sledeću stranu:

Funkcije i dodatna oprema → str. 11

## 1 Otvorite LCD displej kamkordera i uključite kamkorder.

- Kamkorder možete uključiti i tako što ćete pritisnuti taster POWER (str. 15).

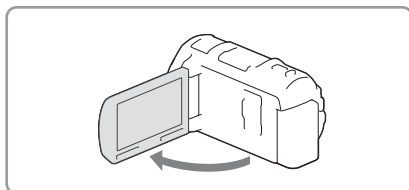

## 2 Izaberite željeni jezik i zatim izaberite [Next].

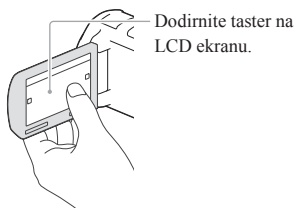

## 3 Tasterima [←]/[→] izaberite željeno geografsko područje i zatim izaberite [Next].



## 4 Podesite [Daylight Savings] ili [Summer Time], odaberite format datuma i datum i vreme.

- Ako podesite [Daylight Savings] ili [Summer Time] na [On], podešava se sat vremena više.
- Kad izaberete datum i vreme, izaberite jednu od opcija i podesite vrednost pomoću [↑]/[↓].
- Kad izaberete [OK] → [X], podešavanje datuma i vremena je završeno.

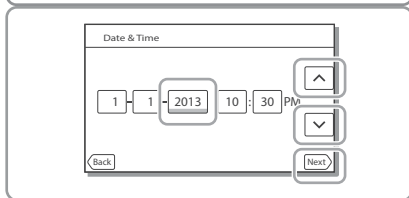

## Promena jezika prikaza

Možete promeniti prikaz na ekranu tako da se prikazuje na željenom jeziku.

Izaberite [MENU] → [Setup] → [General Settings] → [Language Setting] → željeni jezik.

## Za isključivanje napajanja

Zatvorite LCD displej ili pritisnite taster POWER (str. 15).

Ako je tražilo izvučeno, uvucite ga kako je prikazano na slici desno.

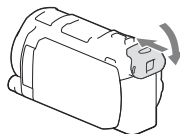

## Uključenje ili isključenje kamkordera pomoću LCD displeja ili tražila

Napajanje kamkordera se uključi ili isključi u zavisnosti od statusa LCD displeja ili tražila.

Status	Napajanje kamkordera	
LCD displej	Tražilo	
Otvoren	Uvučeno	Uključeno
	Izvučeno	Uključeno
Zatvoren	Uvučeno	Isključeno
	Izvučeno	Uključeno

### Napomene

- Čak i ako je LCD displej zatvoren, ako je tražilo izvučeno, kamkorder nije isključen. Prilikom isključivanja napajanja kamkordera, proverite da li je tražilo uvučeno u izvorni položaj.

## Snimanje samo uz upotrebu tražila

Izvucite tražilo (1) i zatvorite LCD displej, pa zatim podesite željeni ugao (2). Ako su indikatori u tražilu zamagljeni, izoštrite prikaz pomoću preklopnika za podešavanje objektiva tražila smeštenog na gornjoj strani tražila.

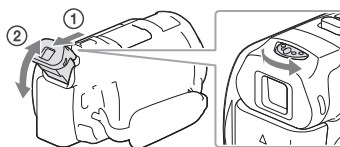

## Za podešavanje ugla LCD displeja

---

Prvo otvorite LCD displej za 90 stepeni prema kamkorderu (①) i zatim podesite ugao (②).

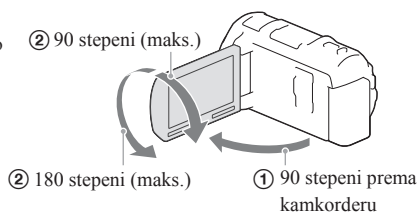

## Za isključenje zvučnog signala

---

Izaberite [MENU] → [Setup] → [🔊 General Settings] → [Beep] → [Off].

### Napomene

- Datum i vreme snimanja automatski se beleže na medij za snimanje. Podaci se ne prikazuju tokom snimanja. Ipak, možete ih proveriti kao [Data Code] tokom reprodukcije. Za prikaz tih podataka izaberite [MENU] → [Setup] → [▶ Playback Settings] → [Data Code] → [Date/Time].
- Kad jednom podesite tačno vreme, ono se podešava automatski kad je opcija [Auto Clock ADJ] i [Auto Area ADJ] podešena na [On]. U zavisnosti od zemlje/regije odabrane za kamkorder, tačno vreme se možda neće automatski podešavati pravilno. U tom slučaju podesite [Auto Clock ADJ] i [Auto Area ADJ] na [Off] (modeli s GPS-om).



- Za novo podešavanje datuma i vremena: [Date & Time Setting] (str. 53)
- Za kalibriranje ekrana osetljivog na dodir: [Calibration] (str. 52)

# Priprema medija za snimanje

Odgovarajući mediji za snimanje prikazuju se na ekranu vašeg kamkordera kao sledeće ikone.

Standardni medij za snimanje

Alternativni medij za snimanje



Ugrađena memorija



Memorijska kartica

## Napomene

- Ne možete odabrati odvojeno medij za snimanje video zapisa i fotografija.

## Izbor medija za snimanje

Izaberite [MENU] → [Setup] →  
[Media Settings] → [Media  
Select] → željeni medij.

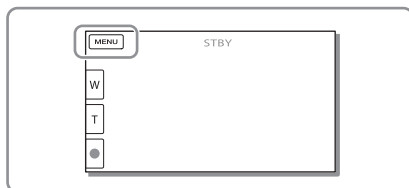

## Postavljanje memorijske kartice

Otvorite poklopac, zatim postavite memorijsku karticu tako da klikne.

- Ako postavite novu memorijsku karticu, pojaviće se poruka [Preparing image database file. Please wait.]. Pričekajte da poruka nestane.

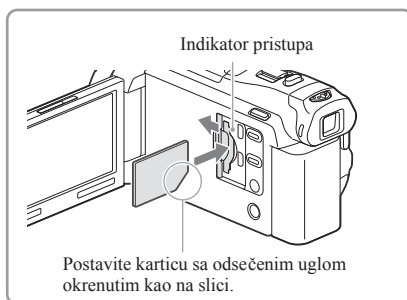



## Za vađenje memorijske kartice

Otvorite poklopac i jednom lagano pritisnite memorijsku karticu.

### Napomene

- Savetujemo vam da memorijsku karticu, pri prvoj upotrebi sa ovim kamkorderom, formatirate u njemu (str. 52) zbog stabilnog rada. Formatiranjem memorijske kartice brišu se svi podaci sa nje i neće se moći obnoviti. Važne podatke memorišite na računar i sl.
- Ako se prikaže [Failed to create a new Image Database File. It may be possible that there is not enough free space.], formatirajte memorijsku karticu (str. 52).
- Proverite smer memorijske kartice. Ako postavite memorijsku karticu u otvor u pogrešnom smeru, moguće je oštećenje memorijske kartice, otvora ili slikovnih podataka.
- Prilikom postavljanja ili vađenja memorijske kartice, pazite da ne iskoči i padne.

## Vrste memorijskih kartica koje se mogu upotrebljavati uz kamkorder

	SD Speed klasa	Kapacitet (proveren rad)	Opisano u ovom uputstvu
"Memory Stick PRO Duo" medij (Mark2)			
"Memory Stick PRO-HG Duo" medij	—	Do 32 GB	"Memory Stick PRO Duo" medij
"Memory Stick XC-HG Duo" medij		Do 64 GB	
SD memorijska kartica			
SDHC memorijska kartica	Class 4 ili brža	Do 64 GB	SD kartica
SDXC memorijska kartica			

- Ne može se garantovati rad sa svim memorijskim karticama.

### Napomene

- MultiMediaCard se ne može upotrebljavati sa ovim kamkorderom.
- Video zapisi snimljeni na "Memory Stick XC-HG Duo" medije ili SDXC memorijske kartice ne mogu se importovati ili reprodukovati na računarima ili AV uređajima koji ne podržavaju sistem datoteka exFAT\* ako ih spajate na kamkorder USB kablom. Unapred proverite da li oprema podržava sistem exFAT. exFAT. Ako spojite opremu koja ne podržava sistem exFAT i pojavi se meni za formatiranje, nemojte pokretati formatiranje. Svi snimljeni podaci će se tako izgubiti.

\*exFAT je sistem datoteka koji se koristi za "Memory Stick XC-HG Duo" medije i SDXC memorijske kartice.



- Medij za snimanje/reprodukciju/editovanje: Ekranski indikatori tokom snimanja (str. 71)
- Vreme snimanja video zapisa/broj fotografija koje se mogu snimiti (str. 57)

# Snimanje

Za više informacija o modelu vašeg kamkordera pogledajte sledeću stranu:

Funkcije i dodatna oprema → str. 11

Standardna je postavka snimanje video zapisa i fotografija u ugrađenu memoriju. Video zapisi se snimaju u high definition (HD) kvalitetu slike.

## Snimanje video zapisa

### 1 Otvorite LCD displej.

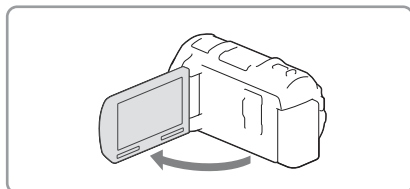

### 2 Pritisnite START/STOP za pokretanje snimanja.

- Za zaustavljanje snimanja, ponovo pritisnite START/STOP.
- Tokom snimanja video zapisa možete snimati fotografije pritiskom tastera PHOTO (Dual Capture).

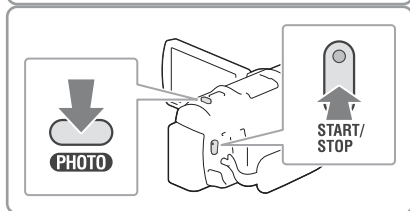

#### Napomene



- Ako zatvorite LCD displej za vreme snimanja video zapisa, kamkorder prekida snimanje (samo ako je tražilo uvučeno).
- Maksimalno vreme neprekidnog snimanja za video zapise iznosi oko 13 sati.
- Kad video zapis premaši 2 GB, automatski se kreira nova datoteka video zapisa.
- Blic ne radi dok je kamkorder u modu [ ] (video zapis).
- Po završetku snimanja biće aktivni sledeći indikatori ako se podaci još uvek upisuju na medij za snimanje. Za to vreme nemojte izlagati kamkorder udarcima ili vibracijama niti skidati bateriju ili otkaćinjati mrežni adapter.
  - Indikator pristupa (str. 24) svetli ili treperi
  - Na gornjem desnom delu LCD ekrana treperi ikona medija
- Zavisno od postavki u [ ] [REC Mode] i [ ] [Frame Rate], možda nećete moći da snimate fotografije.
- LCD ekran kamkordera može prikazati slike preko cele svoje površine (full pixel display). Međutim, pri tome može doći do manjeg sečenja gornjeg, donjeg, desnog i levog kraja slike kod reprodukcije na TV-u koji nije kompatibilan sa full pixel display. Preporučuje se snimanje uz [Grid Line] podešen na [On] i upotrebu spoljnog okvira iz [Grid Line] (str. 52) kao orijentacije.



- Vreme snimanja, broj fotografija koje se mogu snimiti (str. 57)
- [Media Select] (str. 24)
- Vreme snimanja, preostali kapacitet [Media Info] (str. 52)

## Snimanje fotografija

### 1 Otvorite LCD displej i odaberite [MODE] → (fotografija).

- Pritiskom na taster MODE možete se prebacivati iz režima  (video zapis) u režim  (fotografija).

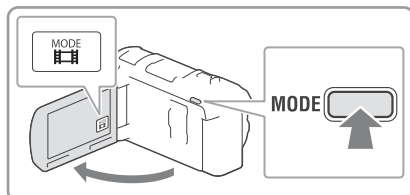

### 2 Pritisnite PHOTO lagano za izoštravanje, zatim pritisnite do kraja.

- Kad je izoštravanje podešeno pravilno, pojavi se na LCD ekranu indikator AE/AF zadržavanja.

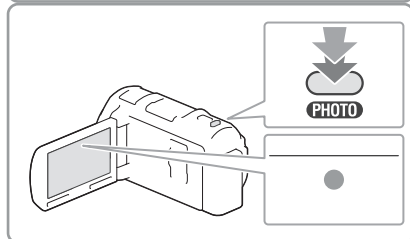

- [Flash] (str. 51)
- Za promenu veličine slike:  Image Size] (str. 51)

## Za prikaz opcija na LCD ekranu

Opcije na LCD ekranu nestanu ako kamkorderom ne rukujete nekoliko sekundi nakon uključanja kamkordera ili nakon prebacivanja između režima snimanja video zapisa i fotografija.

Dodirnite bilo gde osim tastera na LCD ekranu kako bi se prikazale informacije o ikonama sa funkcijama prikladnim za snimanje.



- Za prikaz opcija na LCD ekranu sve vreme: [Display Setting] (str. 51)

## Ekranski indikatori tokom snimanja

Ovde su opisane ikone za režime snimanja video zapisa i fotografija. Detalje potražite na strani u zagradama.

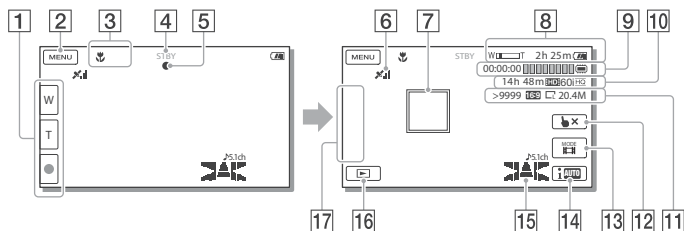

- 1** Taster zuma (W: Wide/T: Telefoto), taster START/STOP (u režimu snimanja video zapisa), taster PHOTO (u režimu snimanja fotografija)
- 2** Taster MENU (49)
- 3** Status koji je detektovala funkcija Intelligent Auto (34)
- 4** Status snimanja ([STBY]/[REC])
- 5** Zadržavanje AE/AF (automatska ekspozicija/automatsko izoštravanje) (27)
- 6** Status triangulacije GPS-a\*(36)
- 7** Funkcija Tracking focus
- 8** Zum, preostalo trajanje baterije
- 9** Brojač (sat: minut: sekunda), snimanje fotografije, medij za snimanje/reprodukciju/editovanje (71)
- 10** Preostalo vreme snimanja, kvalitet snimaka, broj sličica u sekundi, režim snimanja (HD/STD), veličina video zapisa (MP4) (33)
- 11** Približan broj fotografija za snimanje, odnos širine i visine slike (16:9 ili 4:3), veličina fotografije (L/M/S)
- 12** Taster za isključenje funkcije Tracking focus
- 13** Taster [MODE] (Shooting Mode) (27)
- 14** Taster Intelligent Auto (34)
- 15** Audio mode (51), Audio Level Display (51)
- 16** Taster View Images (30)
- 17** My Button (ikonama prikazanim u ovom delu možete dodeliti svoje omiljene funkcije) (51)

\* Modeli s GPS-om

## Za snimanje u režimu ogledala

Otvorite LCD displej za 90 stepeni prema kamkorderu (1) i zatim ga okrenite 180 stepeni prema objektivu (2).

Na LCD ekranu se pojavi objekat kao u ogledalu, ali snimljena slika će biti normalna.

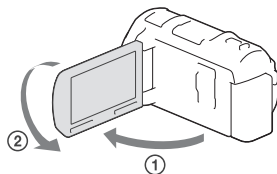

## Zumiranje

Pomeranjem preklopnika zuma možete uvećati ili smanjiti sliku.

W (širokougao): Širi ugao gledanja

T (telefoto): Uži ugao gledanja

- Sliku možete povećati do 20 puta (Extended Zoom) od originalne veličine pomoću preklopnika zuma.
- Za sporije zumiranje, preklopnik zuma lagano pomerite. Pomerite ga još dalje za brže zumiranje.

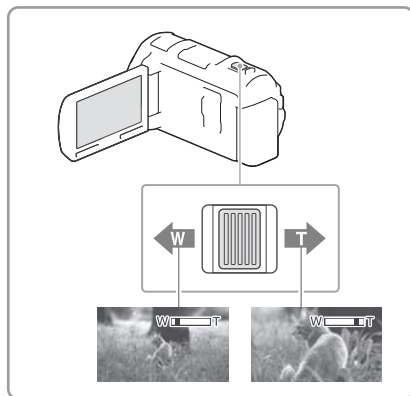

### Napomene

- Držite prst na preklopniku zuma. Ako pomerite prst sa preklopnika zuma, može se snimiti i zvuk pomeranja preklopnika.
- Brzinu zuma ne možete promeniti tasterima [W]/[T] na LCD ekranu.
- Najmanja udaljenost kamkordera od objekta koja omogućava izoštavanje je približno 1 cm kod širokougaoanog položaja ili 80 cm kod telefoto položaja zuma.
- Sliku možete povećati do 12 puta pomoću optičkog zumiranja u sledećim slučajevima:
  - Kad [SteadyShot] nije podešen na [Active]
  - Ako je odabran režim [fotografija]



- Dodatno zumiranje: [Digital Zoom] (str. 50)

# Reprodukcija

Za više informacija o modelu vašeg kamkordera pogledajte sledeću stranu:





Funkcije i dodatna oprema → str. 11

Snimke možete tražiti prema datumu i vremenu snimanja (Event View) ili lokaciji snimanja (Map View (modeli sa GPS-om)).

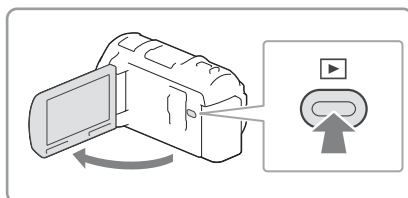
- 1 Otvorite LCD ekran i pritisnite taster  na kamkorderu za ulazak u režim reprodukcije.

- Režimu reprodukcije možete pristupiti tako što ćete odabrati  na LCD ekranu (str. 28).



- 2 Izaberite  /  za pomeranje željene kategorije na sredinu  i zatim je izaberite .

- Kamkorder prikazuje snimljene slike kao kategorije, automatski prema datumu i vremenu snimanja.

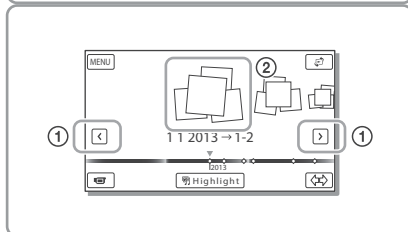





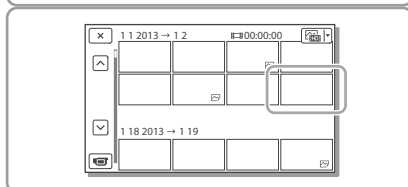

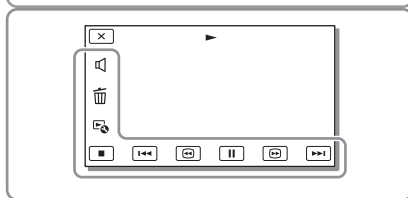

- 3 Izaberite snimak.

- Kamkorder reprodukuje od odabranog do poslednjeg snimka u kategoriji.



- 4 Izaberite odgovarajuće tastere na LCD ekranu za razne funkcije reprodukcije.



	Jačina zvuka		Prethodno/sledeće
	Brisanje		Ubrzano nazad/ubrzano napred
	Kontekst		Reprodukcija/pauza
	Zaustavljanje		Reprodukcija slide show-a

- Neki gore navedeni tasteri možda se neće pojaviti, zavisno od snimka koji se reprodukuje.

- Ako više puta izaberete / tokom reprodukcije, video zapisi se reprodukuju ubrzano približno 5 puta → približno 10 puta → približno 30 puta → približno 60 puta.
- Izaberite / tokom pauze za usporenu reprodukciju video zapisa.
- Za ponavljanje slide show-a, izaberite → [Slideshow Set].

## Indikatori u meniju Event View

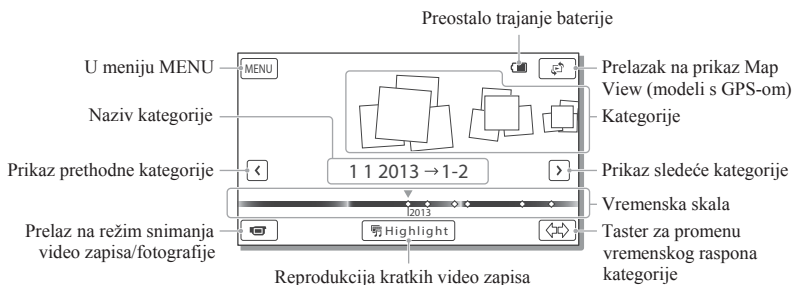

- Smanjene slike koje omogućavaju pregled većeg broja snimaka istovremeno u indeksnom prikazu nazivaju se "sličice".

### Napomene

- Kako biste izbegli gubitak slikovnih podataka, povremeno memorišite svoje snimke na spoljni medij (str. 46).
- U standardnom podešenju, unapred je snimljen zaštićeni demo video zapis.

## Reprodukcija video zapisa i fotografija iz prikaza Map View (modeli sa GPS-om)

---

Predite na Map View dodirom na  →  
[Map View].

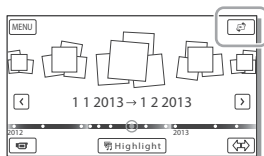

- Upotreba podataka geografske karte po prvi put:  
Pojavljuje se poruka koja traži da potvrdite slažete li se sa uslovima licence za korišćenje geo. karte. Podatke iz geo. karte ćete moći da koristite ako dodirnete [Yes] na ekranu nakon pristanka na date uslove ugovora o licenci (str. 67).  
Ako dodirnete [No], ne možete koristiti geo. karte. Međutim, pri drugom korišćenju geo. karte na ekranu će se pojaviti ista poruka i moći ćete da koristite geografske karte ako dodirnete [Yes].

## Za reprodukciju snimaka na drugim uređajima

---

- Snimke načinjene ovim kamkorderom možda nećete moći reprodukovati normalno drugim uređajima. Takođe, snimke načinjene drugim uređajima možda nećete moći reprodukovati ovim kamkorderom.
- Video zapisi standardnog kvaliteta (STD) snimljeni na SD memorijske kartice ne mogu se reprodukovati na AV opremi drugih proizvođača.



# Snimanje sa raznim postavkama

Za više informacija o modelu vašeg kamkordera pogledajte sledeću stranu: Funkcije i dodatna oprema → str. 11

### Izbor kvaliteta slike za video zapise (način snimanja)

Možete promeniti način snimanja za izbor kvaliteta video zapisa kod snimanja high definition (HD) video zapisa. Vreme snimanja (str. 57) ili vrsta medija na koji će se snimci moći kopirati može se promeniti, zavisno od odabranog načina snimanja. (Standardna postavka je [Standard **HQ**].)

1 Izaberite [MENU] → [Image Quality/Size] → [REC Mode].

2 Izaberite željeni način snimanja.

Način snimanja i mediji na koje se snimci mogu kopirati

Vrste medija	Načini snimanja		
	PS*	FX	FH/HQ/LP

Na ovom kamkorderu

Ugrađena memorija	✓	✓	✓
Memorijska kartica	✓	✓	✓

Na spoljnim uredajima

Spoljni uredaj	✓	✓	✓
Blu-ray diskovi	✓	✓	✓
AVCHD diskovi	—	—	✓

\* PS se može podesiti samo ako je [Frame Rate] podešeno na [60p] (modeli sa NTSC sistemom boja) / [50p] (modeli sa PAL sistemom boja).

### Automatsko snimanje osmeha (Smile Shutter)

Kad kamkorder prepozna osmeh osobe u kadru tokom snimanja video zapisa (str. 51), automatski se snima fotografija. ([Dual Capture] je standardna postavka.)

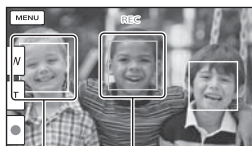

Kamkorder prepoznaje osmeh (narandžasto).



Kamkorder prepoznaje lice.

#### Napomene

- Ako je podešeno nešto od sledećeg ne možete koristiti funkciju Smile Shutter.
    - [REC Mode]: [Highest Quality **FX**]
    - [Frame Rate]: [60p] (modeli sa NTSC sistemom boja) ili [50p] (modeli sa PAL sistemom boja)
  - Zavisno od uslova snimanja, izgleda objekta i podešenja kamkordera, osmeh se možda neće prepoznati.
-  [Smile Sensitivity] (str. 51)

## Automatski izbor prikladnog podešenja prema situaciji snimanja (Intelligent Auto)

Vaš kamkorder snima video zapise nakon automatskog izbora najprikladnijeg podešenja za trenutni motiv ili situaciju. (Standardna postavka je [On].)



- 1 Izaberite  → [On] →  u donjem desnom uglu menija za snimanje video zapisa ili fotografija.





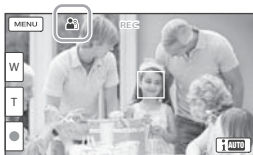





- 2 Usmerite kamkorder prema objektu i započnite sa snimanjem.

- Prikazuju se ikone u skladu sa postojećim uslovima.



**Prepoznavanje lica:**  (Portrait),  (Baby)



**Prepoznavanje scene:**  (Backlight),  (Landscape),  (Night Scene),  (Spotlight),  (Low light),  (Macro)

**Prepoznavanje potresanja kamkordera:**  (Hodanje),  (Stativ)

**Prepoznavanje zvuka:**  (Auto Wind NR)

- Za isključenje funkcije Intelligent Auto izaberite  → [Off].

## Za snimanje svetlijih slika od onih koje su dobijene upotrebom funkcije Intelligent Auto





Izaberite  → [Camera/Mic] →  [Manual Settings] → [Low Lux].

### Napomene

- Zavisno od uslova snimanja, kamkorder možda neće prepoznati očekivanu scenu ili objekat.

## Izbor formata za snimanje video zapisa

Kamkorder može snimati video zapise u tri različita formata.

- 1 Izaberite  → [Image Quality/Size] → [ HxD] / [ MP4] / [ HSTD Setting].

- 2 Izaberite željenu postavku slike.

**HxD:** Visoka rezolucija:

Ovaj format omogućava snimke visoke rezolucije snimljene digitalnim kamkorderom. Uživajte u predivnim slikama na velikom displeju.

**MP4:**

Video zapisi ovog formata lako se reprodukuju na pametnom telefonu, učitavaju na mrežu ili web stranu.

**HSTD:** Standardna rezolucija:

Ovaj format omogućava snimke standardne rezolucije snimljene digitalnim kamkorderom. Koristan je za memorisanje video zapisa na DVD disk.

# Primena ručno podešivih postavki

Praktično je vršiti ručno podešavanje pomoću točkića MANUAL tako da se točkiću MANUAL dodeli opcija menija (standardno je podešeno [Focus]).

Taster MANUAL

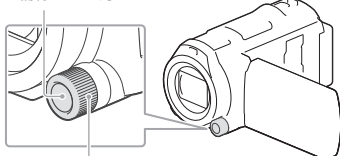

Točkić MANUAL

## 1 Pritisnite MANUAL za prelazak u režim ručnog podešavanja.

- Pritiskom na taster MANUAL menja se između ručnog i automatskog načina rada.

## 2 Okrenite točkić za podešavanje.

### Opcije kojima možete upravljati pomoću točkića MANUAL

- [Focus] (str. 50)
- [Exposure] (str. 50)
- [IRIS] (str. 50)
- [Shutter Speed] (str. 50)
- [AE Shift] (str. 50)
- [White Balance Shift] (str. 50)

### Dodeljivanje opcije menija točkiću MANUAL

- 1 Pritisnite i zadržite taster MANUAL na nekoliko sekundi.
- 2 Okrenite točkić MANUAL i izaberite opciju koju želite da dodelite.

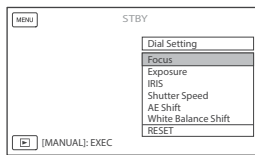

- Izaberite [RESET] za resetovanje ručno podešenih postavki.

### 3 Pritisnite MANUAL.

- Podaci o kamkorderu prikazani na LCD ekranu razlikovaće se zaviso od postavki snimanja. Postavke će biti praćene sledećim ikonama.
  - [AUTO] : Automatsko podešavanje
  - [MANUAL] : Ekspozicija se podešava ručno.
  - [AE|A] : Prioritet otvora blende
  - [AE|S] : Prioritet brzine zatvarača

### Napomene

- Ručno podešene postavke ostaju sačuvane i nakon što promenite funkciju dodeljenu točkiću MANUAL. Međutim, ako ručno podesite [Exposure] nakon ručnog podešavanja [AE Shift], [Exposure] preuzima prioritet nad [AE Shift].
  - Ako podesite [Exposure], [IRIS] ili [Shutter Speed], podešenja druge dve opcije će se poništiti.
-  [Data Code] (str. 52)

## Snimanje informacija o lokaciji (modeli sa GPS-om)

Za više informacija o modelu vašeg kamkordera pogledajte sledeću stranu: Funkcije i dodatna oprema → str. 11

Kad podesite [GPS Setting] na [On] (standardno podešenje), ikona triangulacije GPS-a će se pojaviti na ekranu i kamkorder će početi sa traženjem GPS satelitskih signala. Prikazana ikona će se razlikovati, zavisno od jačine primljenog signala. Funkcija GPS je dostupna kad je prikazan indikator .

Sledeće funkcije dostupne su ako koristite funkcije GPS (Global Positioning System).

- Snimanje informacija o lokaciji u video zapise ili fotografije (Standardna postavka je [On].)
- Reprodukcijski video zapisa i fotografija kroz pretraživanje na geografskoj karti (Map View, str. 32)
- Prikaz geo. karte u skladu sa trenutnom lokacijom

Ako ne želite da zabeležite podatke o lokaciji

Izaberite [MENU] → [Setup] → [General Settings] → [GPS Setting] → [Off].

### Napomene

- Možda će potrajati pre nego što kamkorder započne triangulaciju.
- GPS funkciju koristite na otvorenom jer se radio signali tako najbolje primaju.
- Geo. karta uvek prikazuje sever na vrhu.

## Reprodukcija snimaka na TV prijemu

Ako spojite kamkorder na HDMI ulaznu priključnicu TV-a, slika će se na ekranu TV-a prikazivati u high definition kvalitetu (HD). Ako možete kamkorder da spojite na A/V ulaznu priključnicu TV-a, slika će se na ekranu TV-a prikazivati u standard definition kvalitetu (STD).

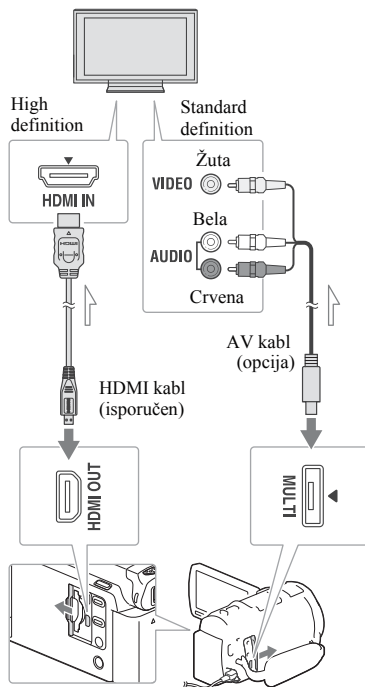

→ Tok signala

- 1 Na TV-u podesite ulaz na priključnicu koju koristite za spajanje.
- 2 Spojite kamkorder na TV.
- 3 Pokrenite reprodukciju video zapisa ili fotografije na kamkorderu (str. 30).

## Napomene

- Pogledajte takođe uputstvo za upotrebu TV prijemnika.
- Kao izvor napajanja upotrebite priloženi mrežni adapter (str. 18).
- Ako TV nema HDMI ulaznu priključnicu, povezivanje izvedite putem AV kabla (opcija).
- Video zapisi sa standard definition (STD) kvalitetom slike će se reprodukovati u standard definition (STD) kvalitetu čak i na HD TV-u.
- Za reprodukciju video zapisa sa slikom standard definition (STD) kvaliteta na 4:3 TV prijemniku koji ne podržava signal formata 16:9, podesite [Wide Mode] na [4:3] za snimanje video zapisa u formatu 4:3.
- Ako spojite kamkorder na TV koristeći više vrsta kablova za izlaz video signala, HDMI izlaz ima prednost.

## Uživanje u 5.1-kanalnom surround zvuku

Prema standardnoj postavci, ugrađeni mikrofoni omogućavaju snimanje Dolby Digital 5.1-kanalnog surround zvuka. Moći ćete da uživate u realističnom zvuku pri reprodukciji video zapisa na uređaju koji podržava ulaz 5.1-kan. surround zvuka.



## Ako TV prijemnik ima mono zvuk (Ako TV prijemnik ima samo jednu ulaznu audio priključnicu)

Spojite žuti priključak AV kabla (opcija) u video ulaznu priključnicu i beli (levi kanal) ili crveni priključak (desni kanal) u audio ulaznu priključnicu TV prijemnika ili video rekordera.

## Kod spajanja na TV preko video rekordera

Spojite kamkorder na LINE IN ulaz video rekordera pomoću AV kabla (opcija). Podesite preklopnik za izbor ulaza na video rekorderu na LINE (VIDEO 1, VIDEO 2 i sl.).



- Izbor formata slike koji TV podržava: [TV Type] (str. 52)

## O "Photo TV HD"

Ovaj kamkorder je kompatibilan sa "Photo TV HD" standardom. "Photo TV HD" omogućava prikaz detaljne, fotografski realistične slike suptilnih tekstura i boja. Spajanjem Sony PhotoTV HD kompatibilnog uređaja pomoću HDMI kabla\*, možete uživati u potpuno novom doživljaju fotografija u očaravajućem HD kvalitetu.

\* TV će automatski preći na odgovarajući režim pri prikazivanju fotografija.

# Korišćenje ugrađenog projektora

Za prikaz snimaka pomoću ugrađenog projektora možete kao ekran upotrebiti ravnu površinu, na primer zid.

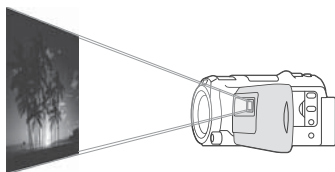

- 1 Objektiv projektora usmerite prema površini za prikaz, na primer zidu, i zatim pritisnite PROJECTOR.

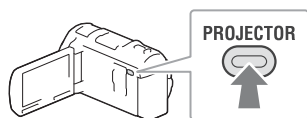

- 2 Izaberite [Image Shot on This Device] na LCD ekranu.

- 3 Kad se prikaže meni sa uputstvima za upotrebu, izaberite [Project].

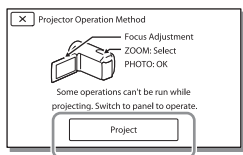

- Taj meni se pojavi pri prvoj upotrebi ugrađenog projektora nakon uključivanja kamkordera.

- 4 Projektovanu sliku izoštrite preklapnikom PROJECTOR FOCUS.

Preklapnik PROJECTOR FOCUS

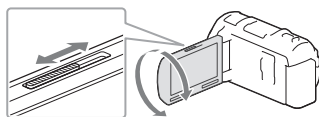

- Projektovana slika se povećava zajedno sa povećanjem udaljenosti između kamkordera i površine za prikaz.
- Savetujemo vam da kamkorder postavite 0,5 m ili dalje od površine na koju će se projektovati slika.

- 5 Pri reprodukciji snimaka, pomoću preklapnika zuma pomerite izborni okvir koji se prikazuje na LCD ekranu i zatim pritisnite taster PHOTO.

Preklapnik zuma

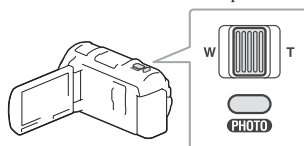

Taster PHOTO

- Za detalje o reprodukciji pogledajte str. 30.
- Pri upotrebi daljinskog upravljača koristite tastere ◀/▶/▲/▼ za pomeranje izbornog okvira i pritisnite ENTER za početak reprodukcije snimka na kojoj je okvir.
- Za isključivanje projektora pritisnite PROJECTOR.

## Korišćenje projektoru uz računar ili pametni telefon

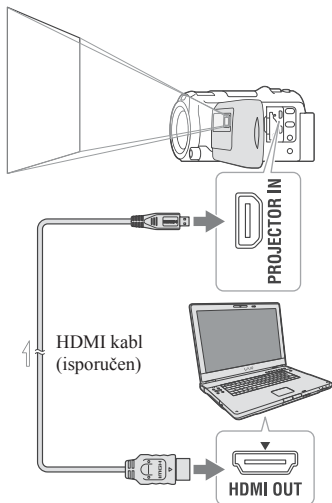

⇒ Tok signala

- Priključnicu PROJECTOR IN na kamkoderu povežite sa izlaznom HDMI priključnicom drugog uređaja pomoću HDMI kabla (isporučen), zatim u koraku 2 izaberite [Image from External Device].
- Ako priključnica spojenog uređaja nije kompatibilna sa isporučenim HDMI kablom, koristite adapter HDMI priključka (opcija).
- Pri projekciji slika možete samo koristiti preklopnik PROJECTOR FOCUS.

### Napomene

- LCD ekran je isključen tokom projekcije slike.
  - Pri upotrebi projektoru pazite na sledeće postupke ili situacije.
    - Nemojte sliku projektovati prema očima.
    - Ne dirajte objektiv projektoru.
    - LCD ekran i objektiv projektoru se zagreju pri upotrebi.
- Upotreba projektoru skraćuje trajanje baterije (savetujemo korišćenje isporučenog mrežnog adapteru).
  - Pri upotrebi projektoru nisu mogući sledeći postupci.
    - Rukovanje geografskom kartom (modeli sa GPS-om)
    - Highlight reprodukcija na spoljnom uređaju poput TV-a
    - Rukovanje kamkorderom uz zatvoreni LCD ekran
    - Još neke funkcije
  - Kada projektovana slika sadrži mnogo crne, moguća je blaga neujednačenost boja. Uzrokuje je refleksija svetla u objektivu projektoru i ne radi se o kvaru.

# Editovanje na kamkorderu

Za više informacija o modelu vašeg kamkordera pogledajte sledeću stranu:

Funkcije i dodatna oprema → str. 11

### Napomene

- Na kamkorderu su mogući neki osnovni postupci editovanja. Za napredno editovanje instalirajte softver "PlayMemories Home".
- Snimci koji su obrisani ne mogu se vratiti. Unapred memorišite kopije važnih video zapisa i fotografija.
- Nemojte skidati bateriju ili otkaćinjati mrežni adapter iz kamkordera za vreme brisanja ili deljenja snimaka. Time se medij za snimanje može oštetiti.
- Nemojte vaditi memorijsku karticu dok brišete ili delite snimke sa nje.
- Ako izbrišete ili podelite video zapise/fotografije koji su uključeni u memorisane scenarije, izbrisace se i scenariji.

## Brisanje video zapisa i fotografija

- 1 Izaberite [MENU] → [Edit/Copy] → [Delete].
- 2 Izaberite [Multiple Images] i zatim izaberite vrstu snimka koju želite da izbrišete.

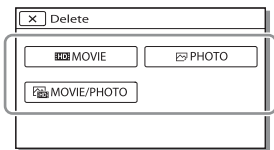

- 3 Dodajte kvačice ✓ video zapisima ili fotografijama koje ćete izbrisati i izaberite [OK].

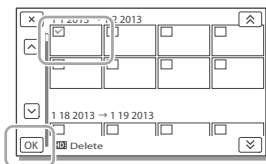

## Za istovremeno brisanje svih video zapisa/fotografija za odabrani datum

- 1 U koraku 2 izaberite [All In Event].
- 2 Tasterima [↑] / [↓] izaberite datum koji želite da izbrišete i zatim izaberite [OK].

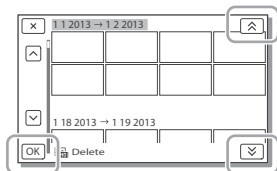

## Za brisanje dela video zapisa

Možete podeliti video zapis i izbrisati ga.





- Ukidanje zaštite: [Protect] (str. 52)
- [Format] (str. 52)

## Deljenje video zapisa

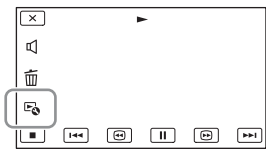
- 1 Izaberite [Divide] na ekranu za reprodukciju.





- 2 Pomoću  /  izaberite mesto gde želite da podelite video zapis na scene i zatim izaberite .

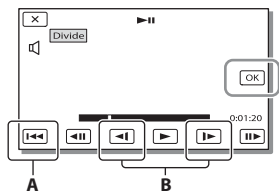

- A** : Povratak na početak izabranog video zapisa  
**B** : Preciznije podešava mesto snimanja.

#### Napomene



- Mesto gde ste dodimili  i stvarno mesto reza mogu se razlikovati jer će kamkorder odabrati mesto reza u intervalu od pola sekunde.
- MP4 video zapis se ne može podeliti.

### Snimanje fotografije iz video zapisa

Iz video zapisa snimljenih kamkorderom možete snimiti pojedinačne fotografije.

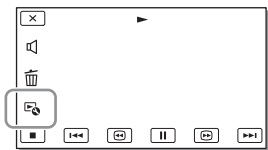
- 1 Izaberite  → [Photo Capture] na meniju reprodukcije video zapisa.



- 2 Tasterima  /  izaberite deo koji želite da snimate kao fotografiju i zatim odaberite .

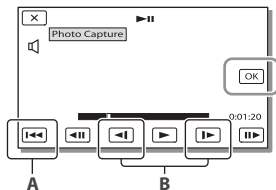

- A** : Povratak na početak izabranog video zapisa  
**B** : Preciznije podešava mesto snimanja.

Ako je video zapis snimljen uz jedan od sledećih kvaliteta slike, veličina slike biće podešena na sledeći način.

- High definition (HD) kvalitet slike ili MP4: 2,1 M (16:9)
- Široka slika (16:9) standard definition kvaliteta (STD): 0,2 M (16:9)
- Slika formata 4:3 standard definition (STD) kvaliteta: 0,3 M (4:3)

#### Napomene

- Snimke ne možete memorisati na memorijsku karticu (modeli bez funkcije USB ulaza).

### O datumu i vremenu snimanja fotografija iz video zapisa

- Datum i vreme snimanja fotografija jednaki su datumu i vremenu snimanja video zapisa.
- Ako video zapis iz kojeg snimate nema datum, datum i vreme snimanja odgovaraće trenutku kada ste fotografiju snimili iz video zapisa.

## Reprodukcija snimaka na računaru

Softver "PlayMemories Home" omogućava vam prebacivanje video zapisa i fotografija na računar kako biste ih koristili na mnoštvo načina.

### Mogućnosti softvera "PlayMemories Home" (Windows)

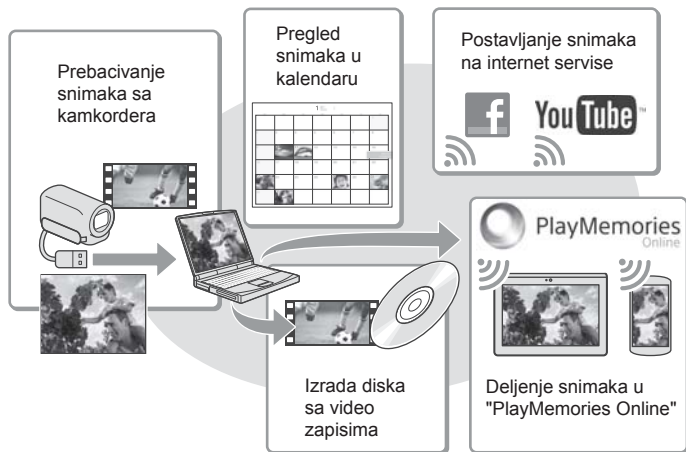

"PlayMemories Home" možete preuzeti sa sledeće internet adrese.

[www.sony.net/pm](http://www.sony.net/pm)

#### Napomene

- Za instalaciju softvera "PlayMemories Home" treba vam internet veza.
- Za korišćenje usluge "PlayMemories Online" i drugih internet usluga potrebna je internet veza. Usluge možda nisu dostupne u nekim državama/regijama.

### Softver za Mac

Mac računari ne podržavaju softver "PlayMemories Home". Za importovanje snimaka sa kamkordera na svoj Mac i njihovu reprodukciju koristite odgovarajući softver za Mac računare. Za detalje posetite sledeći URL.

<http://www.sony.co.jp/imsoft/Mac/>

# Priprema računara (Windows)

Za više informacija o modelu vašeg kamkordera pogledajte sledeću stranu:  
Funkcije i dodatna oprema → str. 11

## Provera sistema računara

<b>OS*1</b>
Microsoft Windows XP SP3*2/Windows Vista SP2*3/Windows 7 SP1/Windows 8
<b>Procesor*4</b>
Intel Core Duo 1,66 GHz ili brži, ili Intel Core 2 Duo 1,66 GHz ili brži (za obradu FX ili FH video zapisa potreban je Intel Core 2 Duo 2,26 GHz ili brži, a za obradu PS video zapisa potreban je Intel Core 2 Duo 2,40 GHz ili brži).
<b>Memorija</b>
Windows XP: 512 MB ili više (preporučeno 1 GB ili više) Windows Vista/Windows 7/Windows 8: 1 GB ili više
<b>Hard disk</b>
Prostor na disku potreban za instalaciju: Približno 500 MB
<b>Monitor</b>
Minimalno 1024 X 768 tačaka

\*1 Potrebna je standardna instalacija. Rad se ne može garantovati ako je OS bio nadograđivan ili u multi-boot sistemima.

\*2 64-bitne i Starter (Edition) verzije nisu podržane. Za korišćenje funkcije kreiranja diska i sl. potreban je Windows Image Mastering API (IMAPI) Ver.2.0 ili noviji.

\*3 Nije podržano Starter (Edition) izdanje.

\*4 Preporučuje se brži procesor.

### Napomene

- Ne može se garantovati rad u svim računarskim okruženjima.

## Instaliranje softvera "PlayMemories Home" na računar

- 1 Pomoću internet pretraživača pristupite sledećoj strani za preuzimanje i zatim kliknite na [Install] → [Run].

[www.sony.net/pm](http://www.sony.net/pm)

- 2 Instalirajte prema uputstvima sa ekrana.

- Kad se u uputstvima zatraži spajanje kamkordera na računar, spojite kamkorder pomoću ugrađenog USB kabla.

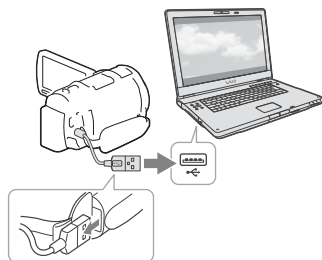

Ugrađeni USB kabl

- Kad se završi instalacija, "PlayMemories Home" se otvori.

## Napomene o instalaciji

- Ako je softver "PlayMemories Home" već instaliran na vaš računar, spojite kamkorder na računar. Tada će biti dostupne funkcije koje se mogu koristiti sa ovim kamkorderom.
- Ako je na vaš računar instaliran softver "PMB (Picture Motion Browser)", zamenite ga softver "PlayMemories Home". U tom slučaju ne možete softverom "PlayMemories Home" koristiti neke funkcije koje su bile dostupne u softveru "PMB".

# Otvaranje softvera "PlayMemories Home"

## Za prekid veze kamkordera i računara

- 1 Kliknite na ikonu  na donjem desnom delu radne površine računara → [Safely remove USB Mass Storage Device].







- 2 Odaberite  → [Yes] na ekranu kamkordera.

Isključite USB kabl.

- Ako koristite Windows 7 ili Windows 8, kliknite na  zatim kliknite na .

### Napomene

- Kod pristupanja kamkorderu sa računara, koristite softver "PlayMemories Home". Funkcionisanje nije garantovano ako podatke obrađujete u drugom softveru osim "PlayMemories Home" ili ako datoteke i foldere organizujete direktno pomoću računara.
- Zavisno od postavke odabrane u [  REC Mode ] snimci neće moći da se memorišu na neke diskove. Video zapisi snimljeni u modu [60p Quality  ] (modeli sa NTSC sistemom boja)/[50p Quality  ] (modeli sa PAL sistemom boja) ili [Highest Quality  ] se mogu memorisati samo na Blu-ray diskove.
- Ne možete kreirati disk sa video zapisima snimljenim u modu [  MP4 ].
- Kamkorder automatski deli slikovne datoteke veće od 2 GB i njihove delove memoriše kao zasebne datoteke. Sve slikovne datoteke na računaru se mogu prikazati kao zasebne datoteke, ali će pravilno funkcionisati pomoću funkcije importovanja i reprodukcije na kamkorderu ili u softveru "PlayMemories Home".

- 1 Dvapat kliknite na "PlayMemories Home" prečicu na ekranu računara.

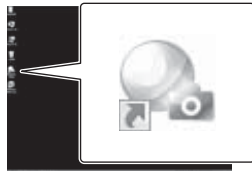

- Ako koristite Windows 8, odaberite ikonu "PlayMemories Home" na radnoj površini.

- 2 Dvapat kliknite na "PlayMemories Home Help Guide" prečicu na ekranu računara kako biste videli kako koristiti "PlayMemories Home".



- Kad koristite Windows 8, odaberite [PlayMemories Home Help Guide] u meniju pomoći softvera "PlayMemories Home".
- Ako se ikona ne prikaže na ekranu računara, kliknite na → [Start] → [All Programs] → [PlayMemories Home] željenu opciju.
- Za detalje o "PlayMemories Home" odaberite  ("PlayMemories Home Help Guide") u softveru ili posetite stranicu podrške za PlayMemories Home (<http://www.sony.co.jp/pmh-se/>).

### Kreiranje diska sa standard definition (STD) kvalitetom slike pomoću rekordera

Spojite kamkorder na rekorder pomoću AV kablja (opcija). Snimke koji se reprodukuju na kamkorderu možete kopirati na disk ili video kasetu.

#### Napomene

- Za ovaj način rada spojite kamkorder na mrežno napajanje pomoću priloženog mrežnog adaptera (str. 18).
- Pogledajte uputstvo za upotrebu isporučeno sa spojenim uređajem.

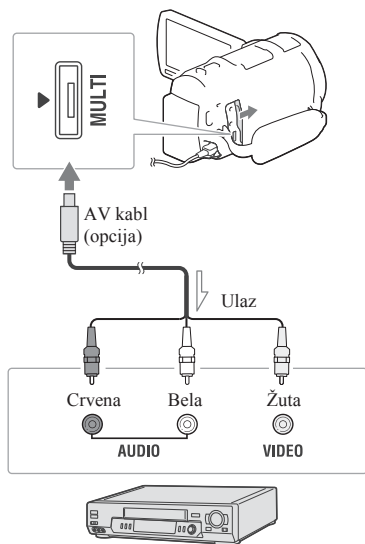

⇐ Tok signala

#### 1 Postavite medij za snimanje u uređaj za snimanje (rekorder i sl.).

- Ako uređaj za snimanje ima preklopnik za izbor izvora, podesite ga u položaj za prijem signala.

#### 2 Spojite kamkorder na uređaj za snimanje pomoću AV kablja (opcija).

- Spojite kamkorder na ulazne priključnice uređaja za snimanje.

#### 3 Pokrenite reprodukciju na kamkorderu i snimanje na uređaju za snimanje.

#### 4 Kad je presnimavanje završeno, zaustavite uređaj za snimanje i nakon toga kamkorder.

#### Napomene

- Snimke ne možete kopirati na rekordere spojene HDMI kablom.
- S obzirom da se kopiranje vrši u analognom režimu, kvalitet slike se može smanjiti.
- Video zapisi sa high definition (HD) kvalitetom slike će se kopirati u standard definition (STD) kvalitetu.
- Kad spojite mono uređaj, spojite žuti priključak AV kablja (opcija) u video ulaznu priključnicu i beli (levi kanal) ili crveni priključak (desni kanal) u audio ulaznu priključnicu uređaja.
- Podaci o datumu i vremenu snimanja: [Data Code] (str. 52)
- Upotreba uređaja za prikaz sa displejem formata 4:3: [TV Type] (str. 52)

# Za memorisanje high definition (HD) snimaka

Video zapise i fotografije možete memorisati na spoljni medij (USB uređaj), na primer na spoljni hard disk. Kad memorišete snimke na spoljni medij, biće dostupne sledeće funkcije.

- Možete povezati kamkorder i spoljni medijski uređaj i zatim reprodukovati snimke memorisane na spoljni medijski uređaj (str. 47).
- Možete povezati računar i spoljni medijski uređaj i importovati snimke na računar koristeći softver "PlayMemories Home" (str. 44).

## Napomene

- Za taj postupak potreban vam je adapterski USB kabl VMC-UAM2 (opcija).
- Spojite mrežni adapter i kabl napajanja na DC IN priključnicu kamkordera, zatim u zidnu utičnicu.
- Pogledajte uputstvo za upotrebu isporučeno sa spoljnim uređajem.

## 1 Povežite kamkorder i spoljni medijski uređaj koristeći adapterski USB kabl (opcija).

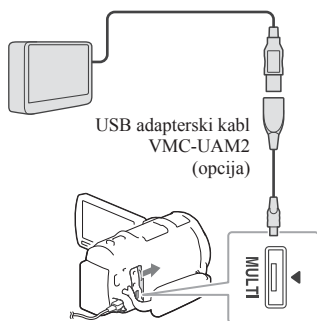

- Nemojte otkaćinjati USB kabl ako je na LCD displeju prikazana poruka [Preparing image database file. Please wait.].
- Ako je na displeju kamkordera prikazana poruka [Repair Img. DB F.], izaberite

.

## 2 Izaberite [Copy] na ekranu kamkordera.

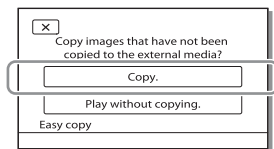

- Video zapisi i fotografije memorisani na medij za snimanje i koji još nisu memorisani na spoljni uređaj sad se mogu memorisati na spojeni spoljni medij.
- Ta je funkcija dostupna samo ako u kamkorderu ima novih snimaka.
- Za otkaćinjanje spoljnog medijskog uređaja izaberite  kad je kamkorder u pripravnom stanju reprodukcije (pojavi se [Event View] ili indeksni prikaz kategorija).

## Za reprodukciju snimaka sa spoljnog medijskog uređaja na kamkorderu

---

Izaberite [Play without copying.] u koraku 2 i izaberite snimak koji želite da pogledate.

- Snimke možete takođe pogledati na TV-u spojenom na kamkorder (str. 36).
- Kad spojite spoljni medij, u meniju Event View će se prikazati .

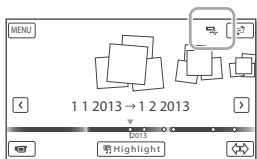

## Za brisanje snimaka sa spoljnog medijskog uređaja

---

- 1 Izaberite [Play without copying.] u koraku 2.
- 2 Izaberite **MENU** → [Edit/Copy] → [Delete] i zatim za brisanje snimaka pratite uputstva koje se prikazuju na LCD ekranu.

## Za memorisanje željenih snimaka iz kamkordera na spoljni medijski uređaj

---

- 1 Izaberite [Play without copying.] u koraku 2.
  - 2 Izaberite **MENU** → [Edit/Copy] → [Copy] i zatim za memorisanje snimaka pratite uputstva koja se prikazuju na LCD ekranu.
- Ako želite da kopirate snimke koji još nisu bili kopirani, izaberite **MENU** → [Edit/Copy] → [Direct Copy] dok je kamkorder spojen na spoljni medijski uređaj.

## Za reprodukciju HD video zapisa na računaru

---

U softveru "PlayMemories Home" (str. 44) izaberite disk jedinicu koji predstavlja spojeni spoljni medijski uređaj i zatim reprodukujte video zapise.

### Napomene







- Sledeće uređaje ne možete koristiti kao spoljni memorijski uređaj:
  - medije kapaciteta preko 2 TB
  - običan CD ili DVD uređaj
  - medije spojene preko USB čvorišta
  - medije sa ugrađenim USB čvorištem
  - čitač kartica
- Možda nećete moći da koristite spoljni medij sa funkcijom kodiranja.
- Ovaj kamkorder koristi FAT system datoteka. Ako je medij spoljnog uređaja formatiran za NTFS sistem datoteka itd., formatirajte ga na kamkorderu pre upotrebe. Kad spojite spoljni medij na kamkorder, prikazuje se meni za formatiranje. Pre formatiranja proverite da na spoljnom memorijskom uređaju nemate nikakvih važnih podataka jer će ih formatiranje izbrisati.
- Nije garantovano funkcionisanje sa svim uređajima koji zadovoljavaju sistemske zahteve.
- Za detalje o raspoloživim spoljnim medijima posetite Sony internet stranu za svoju državu/regiju.
- Broj snimaka koje možete memorisati na spoljni medij naveden je u nastavku. Međutim, čak i kad na spoljnom mediju ima mesta, ne možete snimiti više od sledećeg broja snimaka.
  - Video zapisi sa high definition (HD) kvalitetom slike: Maks. 3999
  - Video zapisi sa standard definition (STD) kvalitetom slike: Maks. 9999
  - MP4 video zapisi i fotografije: Maks. 40 000 (MP4 video zapisi i fotografije)

- Ako vaš kamkorder ne prepoznaje spoljni medij, pokušajte da primenite sledeće postupke.
  - Ponovno spojite adapterski USB kabl na kamkorder.
  - Ako spoljni medij ima kabl napajanja, spojite ga u zidnu utičnicu.
- Broj snimaka može biti manji zavisno od vrste snimaka.
- Nije moguće kopirati snimke sa spoljnog medija na ugrađeni medij za snimanje u kamkorderu.



## Upotreba menija

Kamkorder ima razne opcije pod svakom od šest kategorija menija.

-  Shooting Mode
-  Camera/Mic
-  Image Quality/Size
-  Playback Function
-  Edit/Copy
-  Setup

1 Izaberite **MENU**.

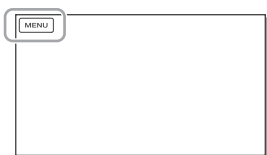

2 Izaberite kategoriju.

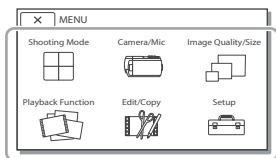

3 Izaberite željenu opciju menija.

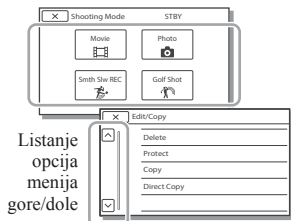

### Napomene

- Izaberite **X** za dovršavanje podešavanja menija ili za povratak na prethodni meni.

## Za brzo pronalaženje opcije menija

Meniji [Camera/Mic] i [Setup] imaju podkategorije. Izaberite ikonu podkategorije kako bi LCD ekran pokazivao samo listu menija u odabranoj podkategoriji.

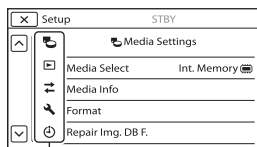

Ikone podkategorija

## Kad ne možete odabrati određenu opciju menija

Opcije ili postavke označene sivo nisu dostupne.

Kad izaberete opciju menija označenu sivo, vaš kamkorder prikazuje razlog zašto ne možete izabrati tu opciju menija ili uputstvo o tome u kojem slučaju možete podesiti tu opciju menija.

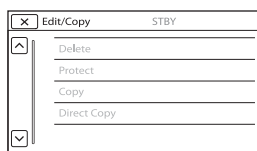

# Liste menija

## Shooting Mode







---

- Movie..... Snimanje video zapisa.
- Photo..... Snimanje fotografija.
- Smth Slw REC..... Snimanje neisprekidanih, usporenih video zapisa.
- Golf Shot..... Deli dve sekunde brzog pokreta u sličice koje se zatim snimaju kao video zapis i fotografije. Pri snimanju držite objekat u belom okviru u sredini ekrana.





## Camera/Mic

---

### Manual Settings

- White Balance..... Podešavanje balansa boje u skladu sa okruženjem u kojem snimate.
- Spot Meter/Fcs..... Podešavanje svetline i oštine odabranog objekta istovremeno.
- Spot Meter.....Podešavanje svetline slike prema objektu koji se dodirne na ekranu.
- Spot Focus..... Izoštavanje objekta koji se dodirne na ekranu.
- Exposure..... Podešavanje svetline video zapisa i fotografija. Ako izaberete [Manual], podesite svetlinu (ekspoziciju) pomoću  / .
- Focus..... Ručno izoštravanje. Ako izaberete [Manual], izaberite  za izoštravanje bližnjeg objekta i  za izoštravanje udaljenog objekta.
- IRIS.....Izoštavanje objekta uz zamućenje pozadine ili izoštravanje cele slike.
- Shutter Speed.....Podešavanje brzine zatvarača. Kada objekat koji se kreće snimate s većom brzinom zatvarača, on na slici izgleda kao zamrznut. Pri nižoj brzini zatvarača objekat izgleda kao da se kreće.
- AGC Limit.....Podešavanje maksimalnog nivoa za AGC (Auto Gain Control).
- AE Shift..... Podešava ekspoziciju. Dodirnite  ako je objekat beo ili ako je pozadina svetla ili  ako je objekat crn ili osvetljenje slabo.
- White Balance Shift.. Podešavanje ravnoteže beline.
- Low Lux..... Snimanje sjajnih slika u boji na tamnim mestima.

### Camera Settings

- Scene Selection..... Izbor odgovarajuće postavke snimanja u skladu sa vrstom scene, kao što je snimanje noću ili na plaži.
-  Cinematone.....Podešavanje boja video zapisa kako bi se postigla atmosfera filmskog snimanja.
-  Fader..... Zatamnivanje ili odtamnivanje scene.
-  Self-Timer.....Podešavanje self-timera kada je kamkorder u režimu snimanja fotografija.
- Tele Macro..... Izoštava objekat, a pozadina će biti nejasna.
-  SteadyShot.....Podešavanje funkcije SteadyShot pri snimanju video zapisa.
-  SteadyShot.....Podešavanje funkcije SteadyShot pri snimanju fotografija.
- Digital Zoom.....Podešavanje maksimalnog nivoa zumiranja za digitalni zum.
- Conversion Lens..... Izbor vrste pričvršćenog konverzionog objektivu (opcija).
- Auto Back Light..... Automatsko podešavanje ekspozicije kod objekata osvetljenih otpozadi.
- Dial Setting..... Dodeljuje funkciju točkiću MANUAL.



- Face Detection..... Automatsko prepoznavanje lica.
- Smile Shutter.....Automatsko snimanje kad se prepozna osmeh.
- Smile Sensitivity..... Podešava osetljivost funkcije Smile Shutter kod prepoznavanja osmeha.



- Flash.....Podešavanje načina aktivacije blica pri snimanju fotografija.
- Flash Level.....Podešavanje jačine svetla blica.
- Red Eye Reduction.. Sprečavanje efekta crvenih očiju pri snimanju sa blicom.



- Closer Voice..... Prepoznavanje lica osoba u kadru i jasno snimanje pripadajućeg glasa.
- Blit-in Zoom Mic..... Snima video zapise uz živopisan zvuk u skladu sa položajem zuma.
- Auto Wind NR..... Prepoznavanje uslova snimanja i smanjenje šuma vetra.
- Audio Mode.....Podešavanje formata za snimanje zvuka (5.1k. surround/2k. stereo).
- Audio Rec Level..... Podešavanje jačine zvuka pri snimanju.

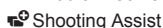

- My Button ..... Dodeljivanje funkcija funkciji My Buttons.
- Expanded Focus..... Povećanje slike koja se prikazuje u sredini ekrana oko 2 puta.
- Grid Line.....Prikaz mreže linija koje olakšavaju vodoravno ili vertikalno poravnavanje objekta.
- Display Setting..... Podešavanje trajanja prikaza ikona i indikatora na LCD ekranu.
- Zebra .....Prikaz zebkastog uzorka koji pomaže pri podešavanju jačine svetlosti.
- Peaking .....Prikaz slike na ekranu sa naglašenim obrisima.
- Light Bright ..... Podešavanje jačine svetlosti video svetla.
- Audio Level Display.. Prikaz skale nivoa zvuka na LCD ekranu pri snimanju.

## Image Quality/Size

---

- REC Mode..... Podešavanje režima snimanja video zapisa.
- Frame Rate..... Podešavanje brzine izmene sličica video zapisa.
- HDR/ S-MPEG / STD Setting.....Podešavanje kvaliteta slike za snimanje video zapisa.
- Wide Mode..... Izbor odnosa stranica slike kod snimanja video zapisa sa standard definition (STD) kvalitetom slike.
- x.v.Color..... Snima širi raspon boja. Podesite ovu opciju kad želite gledati snimke na TV-u koji podržava x.v.Color.
- Image Size.....Podešavanje veličine fotografije.

## Playback Function

---

- Event View..... Započinje reprodukciju snimaka iz menija Event View.
- Map View\*1..... Započinje reprodukciju snimaka iz menija Map View.
- Highlight Movie..... Započinje reprodukciju Highlight Playback scena ili Highlight scenarija memorisanih sa slikom standard definition (STD) kvaliteta.
- Scenario..... Započinje reprodukciju scenarija snimljenih pomoću funkcije Highlight Playback.

## Edit/Copy

---

- Delete.....Brisanje video zapisa ili fotografija.
- Protect.....Štiti video zapise ili fotografije od brisanja.
- Copy.....Kopiranje snimaka.
- Direct Copy..... Kopiranje snimaka memorisanih u kamkorder na neku vrstu spoljnog medijskog uređaja.

## Setup

---

### Media Settings

- Media Select.....Izbor vrste medija za snimanje (str. 24).
- Media Info.....Prikaz informacija o mediju za snimanje.
- Format.....Brisanje i formatiranje svih podataka na mediju za snimanje.
- Repair Img. DB F.....Popravljanje datoteke s podacima o snimcima na mediju za snimanje (str. 56).
- File Number.....Podešavanje načina dodeljivanja brojeva datoteka fotografijama.

### Playback Settings

- Data Code.....Prikaz informacija koje su snimljene automatski u vreme snimanja.
- Volume.....Podešavanje jačine zvuka pri reprodukciji (str. 30).
- Download Music\*<sup>2</sup>....Preuzimanje vaše muzike sa računara na kamkorder (spojen na računar) kako bi se mogla reprodukovati uz Highlight Playback scene.
- Empty Music\*<sup>2</sup>.....Brisanje svih muzičkih datoteka.

### Connection

- TV Type.....Konverzija signala u zavisnosti od spojenog TV-a (str. 36).
- HDMI Resolution.....Bira rezoluciju izlaznog signala slike kad kamkorder spojite na TV HDMI kablom.
- CTRL FOR HDMI.....Izaberite hoće li se koristiti daljinski upravljač TV-a kad je kamkorder spojen HDMI kablom na TV koji podržava "BRAVIA" Sync.
- USB Connect.....Izaberite ovu opciju ako se pri povezivanju kamkordera sa spoljnim uređajem putem USB-a ne prikazuju na LCD ekranu nikakve poruke.
- USB Connect.....Podešava način povezivanja kad je kamkorder spojen na računar ili USB uređaj.
- USB LUN Setting.....Podešava kamkorder za poboljšavanje kompatibilnosti USB veze ograničavanjem nekih USB funkcija.

### General Settings

- Beep.....Podešavanje ili isključivanje zvučnih signala funkcija kamkordera.
- LCD Brightness.....Podešavanje osvetljenja LCD ekrana.
- Your Location\*<sup>1</sup>.....Prikazuje trenutnu lokaciju na karti.
- Airplane Mode\*<sup>1</sup>.....Postavka za korišćenje u avionu.
- GPS Setting\*<sup>1</sup>.....Prijem GPS signala.
- REC Lamp.....Isključenje indikatora snimanja na prednjoj strani kamkordera.
- Remote Ctrl.....Podešavanje daljinskog upravljača koji će se koristiti.
- Language Setting....Podešava jezik menija (str. 21).
- Calibration.....Kalibriranje ekrana osetljivog na dodir.

- Battery Info.....Prikaz približnog preostalog trajanja baterije.
- Power Save..... Podešavanje automatskog isključenja LCD ekrana i uređaja.
- Initialize.....Funkcija resetuje postavke na standardne vrednosti.
- Demo Mode.....Podešavanje reprodukcije demo video zapisa o funkcijama kamkordera.
- ⌚ Clock Settings
- Date & Time Setting. Podešavanje datuma i vremena.
- Area Setting.....Podešavanje vremenske razlike bez zaustavljanja sata (str. 21).
- Auto Clock ADJ \*<sup>1</sup>.....Automatsko podešavanje sata preuzimanjem signala o tačnom vremenu iz GPS sistema.
- Auto Area ADJ \*<sup>1</sup>..... Automatsko korigovanje razlika u tačnom vremenu pribavljanjem podataka o trenutnoj lokaciji preko GPS sistema.
- 

\*<sup>1</sup> HDR-PJ650V/PJ650VE/PJ660V/PJ660VE

\*<sup>2</sup> HDR-PJ650V/PJ660/PJ660V

## U slučaju problema

Za više informacija o modelu vašeg kamkordera pogledajte sledeću stranu:  
Funkcije i dodatna oprema → str. 11

Nайдete li na probleme pri upotrebi kamkordera, postupite prema uputstvima iz sledećih koraka.

① Proverite listu (str. 54 – 56) i pogledajte kamkorder.

② Otkačite izvor napajanja, ponovo ga spojite nakon otprilike 1 minuta i uključite kamkorder.

③ Odaberite **MENU** → [Setup] → [General Settings] → [Initialize]. Ako odaberete [Initialize], resetovaće se sve postavke, uključujući i tačno vreme.

④ Obratite se Sony prodavcu ili ovlašćenom Sony servisu.

- Možda će biti potrebno da se formatira ili zameni ugrađena memorija kamkordera, zavisno od vrste problema. U tom slučaju će se podaci na ugrađenoj memoriji izbrisati. Obavezno presnimite podatke iz ugrađene memorije na drugi medij (napravite sigurnosnu kopiju) pre slanja kamkordera na popravku. Proizvođač neće nadoknaditi bilo kakav gubitak podataka iz ugrađene memorije.
- Tokom popravke serviseri će možda proveriti minimalan sadržaj podataka memorisanih u ugrađenu memoriju kako bi istražili problem. Ipak, Sony predstavnik neće kopirati niti zadržati vaše podatke.
- Pogledajte priručnik "Handycam" User Guide (str. 10) za detalje o simptomima kamkordera i "PlayMemories Home Help Guide" (str. 44) o načinu spajanja kamkordera sa računarnom.

### Napajanje se ne uključuje.

- Učvrstite napunjenu bateriju na kamkorder (str. 18).
- Utičak mrežnog adaptera je otkačen iz zidne utičnice. Spojite ga u zidnu utičnicu (str. 18).

### Kamkorder ne radi čak ni dok je napajanje uključeno.

- Potrebno je nekoliko sekundi kako bi kamkorder bio spreman za snimanje. Pojava nije kvar.
- Otkačite mrežni adapter iz zidne utičnice ili skinite bateriju, pa ih ponovno spojite nakon približno jednog minuta.

### Kamkorder se zagreva.

- Kamkorder se može zagrejati tokom upotrebe. Pojava nije kvar.

### Napajanje se odjednom isključi.

- Upotrebite mrežni adapter (str. 18).
- Prema svom standardnom podešenju kamkorder se isključuje ako oko 2 minuta ne izvedete nikakav postupak ([Power Save]) (str. 53). Ponovo uključite uređaj.
- Napunite bateriju (str. 18).

### Pritiskom na START/STOP ili PHOTO ne snima se slika.

- Prikazuje se ekran za reprodukciju. Zaustavite reprodukciju i izaberite **MENU** → [Shooting Mode] → [Movie] ili [Photo].
- Kamkorder memoriše sliku koju ste upravo snimili na medij za snimanje. Za to vreme ne može se snimiti nova slika.
- Medij za snimanje je pun. Obrišite nepotrebne slike (str. 40).
- Ukupan broj video zapisa ili fotografija premašuje kapacitet snimanja na kamkorderu (str. 57, 59). Obrišite nepotrebne slike (str. 40).

# Dijagnostički prikaz i indikatori upozorenja

---

"PlayMemories Home" se ne može instalirati.

- Za instalaciju softvera "PlayMemories Home" treba vam internet veza.
- Proverite okruženje računara ili postupak instalacije za "PlayMemories Home".

---

"PlayMemories Home" ne radi pravilno.

- Zatvorite "PlayMemories Home" i restartujte računar.

---

Računar ne prepoznaje kamkorder.

- Otkaçite iz USB prikljuånice računara sve USB uređaje osim tastature, miša i kamkordera.
- Otkaçite ugrađeni USB kabl iz računara i restartujte računar i zatim pravilnim redosledom ponovno spojite računar i kamkorder.
- Ako su na spoljne uređaje istovremeno spojen ugrađeni USB kabl i USB prikljuånica kamkordera, otkaçite onaj koji nije spojen na računar.

Za više informacija o modelu vašeg kamkordera pogledajte sledeću stranu: Funkcije i dodatna oprema → str. 11

Ako se na LCD ekranu ili tražiluu pojave indikatori, proverite sledeće.

Ako se problem i dalje pojavljuje nakon što ste pokušali da ga rešite nekoliko puta, obratite se Sony predstavniku ili ovlašćenom servisu. U tom slučaju navedite sve brojeve kodova grešaka koji počinju sa C ili E pri kontaktu. Kad se neki od indikatora prikazuju na ekranu, može se čuti zvučni signal.

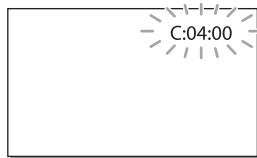

---

C:04:□□

- Baterija nije "InfoLITHIUM" (serije V). Upotrebite "InfoLITHIUM" bateriju (serije V) (str. 18).
- Pravilno spojite DC prikljuånak iz mrežnog adaptera u DC IN prikljuånicu na kamkorderu (str. 18).

---

C:06:□□

- Temperatura baterije je visoka. Zamenite bateriju ili je ostavite na hladnom mestu.

---

C:13:□□ / C:32:□□

- Otkaçite napajanje. Ponovo ga spojite i rukujte kamkorderom.

---

E:□□:□□

- Primenite korake od ② na str. 54.



- Baterija je gotovo prazna.



- Temperatura baterije je visoka. Zamenite bateriju ili je ostavite na hladnom mestu.



- Nije postavljena memorijska kartica (str. 24).
- Kad indikator treperi, nema dovoljno slobodnog prostora za snimanje slika. Izbrišite nepotrebne snimke (str. 40) ili formatirajte memorijsku karticu nakon što prebacite snimke na drugi medij (str. 52).
- Datoteka sa podacima o snimcima je možda oštećena. Proverite datoteku sa podacima o snimcima izborom [MENU] → [Setup] → [Media Settings] → [Repair Img. DB F.] → medij za snimanje.



- Memorijska kartica je oštećena.
- Formatirajte memorijsku karticu u kamkorderu (str. 52).



- Postavljena je nekompatibilna memorijska kartica (str. 25).



- Memorijska kartica je zaštićena od snimanja.
- Pristup memorijskoj kartici je ograničen na drugom uređaju.



- Osvetljenje je nedovoljno, pa je kamkorder osetljiv na vibracije. Koristite blic.
- Kamkorder je nestabilan tako da dolazi do podrhtavanja. Držite kamkorder mirno sa obe ruke i snimajte. Imajte na umu da indikator upozorenja na podrhtavanje neće nestati.



- Medij za snimanje je pun.
- Tokom procesiranja nije moguće snimati fotografije. Pričekajte trenutak i zatim snimajte.
- Sa sledećim postavkama ne možete snimati fotografije tokom snimanja video zapisa.
  - [REC Mode]: [Highest Quality FX]
  - [Frame Rate]: [60p] (modeli s NTSC sistemom boja) ili [50p] (modeli s PAL sistemom boja)



# Vreme snimanja video zapisa/broj fotografija koje se mogu snimiti

Za više informacija o modelu vašeg kamkordera pogledajte sledeću stranu: Funkcije i dodatna oprema → str. 11

"HD" označava high definition (HD) kvalitet slike, a "STD" označava standard definition (SD) kvalitet slike

## Očekivano vreme snimanja i reprodukcije za različite baterije

### Vreme snimanja

Približno raspoloživo vreme kod potpuno napunjene baterije.

Vreme kontinuiranog snimanja (jedinica: minut)

Baterija			
Kvalitet slike	HD	MP4	STD
NP-FV50 (priložena)	120	130	130
	130	140	140

Tipično vreme snimanja (jedinica: minut)

Baterija			
Kvalitet slike	HD	MP4	STD
NP-FV50 (priložena)	60	65	65
	65	70	70

- Gornji broj: Kad je LCD ekran otvoren  
Donji broj: Kod snimanja pomoću tražila, bez otvaranja LCD ekrana
- Svako vreme snimanja izmereno je kad kamkorder snima high definition (HD) video zapise sa opcijom [RECORD MODE] podešenom na [Standard HQ].
- Tipično vreme snimanja označava vreme uz ponavljanje pokretanja/zaustavljanja, menjanje postavke za [Shooting Mode] i zumiranje.
- Vreme izmereno sa kamkorderom na 25°C. Preporučuje se 10°C do 30°C.

- Vreme snimanja i reprodukcije se skraćuje pri upotrebi kamkordera na nižim temperaturama ili zavisno od uslova u kojima se kamkorder upotrebljava.

### Vreme reprodukcije

Približno raspoloživo vreme kod potpuno napunjene baterije.

(jedinica: minut)

Baterija			
Kvalitet slike	HD	MP4	STD
NP-FV50 (priložena)	200	200	200
	215	225	225

- Gornji broj: Kad je LCD displej otvoren  
Donji broj: Kod snimanja pomoću tražila, bez otvaranja LCD displeja

## Očekivano vreme snimanja video zapisa

### Ugrađena memorija

HDR-PJ650E/PJ650V/PJ650VE

Video zapisi sa high definition (HD) kvalitetom slike u h (sati) i min (minuti)

Načini snimanja	Vreme snimanja	
	HDR-PJ650E	HDR-PJ650V/ PJ650VE
[50p Quality PS]/[60p Quality PS]	2 h 30 min (2 h 30 min)	2 h 15 min (2 h 15 min)
[Highest Quality FX]	3 h (3 h)	2 h 40 min (2 h 40 min.)
[High Quality FH]	4 h 5 min (4 h 5 min)	3 h 40 min (3 h 40 min)
[Standard HQ]	7 h 15 min (5 h 30 min)	6 h 30 min (4 h 55 min)
[Long Time LP]	12 h 30 min (10 h 15 min)	11 h 15 min (9 h 15 min)

## MP4 u h (sati) i min (minuti)

Vreme snimanja	
HDR-PJ650E	HDR-PJ650V/PJ650VE
10 h 55 min (10 h 55 min)	9 h 55 min (9 h 55 min)

## Video zapisi sa standard definition (STD) kvalitetom slike u h (sati) i min (minuti)

Načini snimanja	Vreme snimanja	
	HDR-PJ650E	HDR-PJ650V/ PJ650VE
[Standard <b>HQ</b> ]	7 h 30 min (6 h 55 min)	6 h 45 min (6 h 15 min)

## HDR-PJ660/PJ660E/PJ660V/PJ660VE

## Video zapisi sa high definition (HD) kvalitetom slike u h (sati) i min (minuti)

Načini snimanja	Vreme snimanja	
	HDR-PJ660/PJ660E	HDR-PJ660V/ PJ660VE
[50p Quality <b>PS</b> ]/[60p Quality <b>PS</b> ]	5 h 10 min (5 h 10 min)	4 h 55 min (4 h 55 min)
[Highest Quality <b>FX</b> ]	6 h 5 min (6 h 5 min)	5 h 45 min (5 h 45 min)
[High Quality <b>FH</b> ]	8 h 15 min (8 h 15 min)	7 h 50 min (7 h 50 min)
[Standard <b>HQ</b> ]	14 h 30 min (11 h)	13 h 50 min (10 h 30 min)
[Long Time <b>LP</b> ]	25 h 5 min (20 h 40 min)	23 h 55 min (19 h 40 min)

## MP4 u h (sati) i min (minuti)

Vreme snimanja	
HDR-PJ660/PJ660E	HDR-PJ660V/PJ660VE
22 h (22 h)	20 h 55 min (20 h 55 min)

## Video zapisi sa standard definition (STD) kvalitetom slike u h (sati) i min (minuti)

Načini snimanja	Vreme snimanja	
	HDR-PJ660/PJ660E	HDR-PJ660V/ PJ660VE
[Standard <b>HQ</b> ]	15 h 5 min (13 h 50 min)	14 h 20 min (13 h 10 min)

- Ako želite da snimate sve do maksimalnog vremena snimanja koje je navedeno u tabeli, treba da obrišete demo video zapis na vašem kamkorderu.

## Memorijska kartica

### High definition (HD) kvalitet slike

(jedinica: minut)

Načini snimanja	16 GB	32 GB	64 GB
[50p Quality <b>PS</b> ]/[60p Quality <b>PS</b> ]	75 (75)	150 (150)	305 (305)
[Highest Quality <b>FX</b> ]	85 (85)	180 (180)	360 (360)
[High Quality <b>FH</b> ]	120 (120)	245 (245)	490 (490)
[Standard <b>HQ</b> ]	210 (160)	430 (325)	865 (655)
[Long Time <b>LP</b> ]	370 (300)	740 (610)	1490 (1225)

## MP4

(jedinica: minut)

	16 GB	32 GB	64 GB
	320 (320)	650 (650)	1305 (1305)

## Standard definition (STD) kvalitet slike

(jedinica: minut)

Načini snimanja	16 GB	32 GB	64 GB
[Standard <b>HQ</b> ]	220 (200)	445 (410)	895 (825)

- Pri upotrebi Sony memorijske kartice.

## Napomene

- Vreme snimanja može se razlikovati zavisno od uslova snimanja i vrste objekta i režima [REC Mode] i [Frame Rate] (str. 51).
- Broj u zagradi ( ) je minimalno vreme snimanja.
- Možete snimiti maksimalno 3999 video zapisa sa high definition (HD) kvalitetom slike ili 9999 video zapisa sa standard definition (STD) kvalitetom slike. I možete snimiti maksimalno 40 000 MP4 video zapisa i fotografija zajedno.
- Maksimalno vreme neprekidnog snimanja za video zapise iznosi oko 13 sati.
- Ovaj kamkorder upotrebljava VBR (Variable Bit Rate) format za automatsko podešavanje kvaliteta slike u skladu sa prizorom koji se snima. Ova tehnologija uzrokuje odstupanje vremena snimanja na mediju. Video zapisi sa brzim pokretima i složenim slikama snimaju se uz veću brzinu prenosa i time se smanjuje ukupno raspoloživo vreme snimanja.

## Očekivani broj fotografija koje se mogu snimiti

### Ugrađena memorija

Možete snimiti maksimalno 40 000 MP4 video zapisa i fotografija zajedno.

### Memorijska kartica

	16:9 20.4M
16 GB	1850
32 GB	3800
64 GB	7500

- Pri upotrebi Sony memorijske kartice.
- Navedeni broj fotografija koje se mogu snimiti na memorijsku karticu odnosi se na najveću veličinu fotografije na kamkorderu. Stvaran broj fotografija koje se mogu snimiti prikazuje se na LCD ekranu tokom snimanja (str. 71).
- Broj fotografija koje se mogu snimiti na memorijsku karticu može se menjati zavisno od uslova snimanja.

## Napomene

- Jedinstven Sony senzor ClearVid i sistem procesiranja slike Sony BIONZ procesora omogućavaju rezoluciju fotografije prema opisanim vrednostima.

## O brzini bita i rezoluciji

- Brzina bita, rezolucija i odnos širine i visine slika za svaki režim snimanja za video zapise (video zapisi + zvuk i sl.)  
Modeli sa NTSC sistemom boja:
  - High definition (HD) kvalitet slike:
    - PS: Maks. 28 Mbps 1920 × 1080 piksela/60p, AVC HD 28 M (PS), 16:9
    - FX: Maks. 24 Mbps 1920 × 1080 piksela/60i ili 1920 × 1080 piksela/24p, AVC HD 24 M (FX), 16:9
    - FH: Približno 17 Mbps (prosečno) 1920 × 1080 piksela/60i ili 1920 × 1080 piksela/24p, AVC HD 17 M (FH), 16:9
    - HQ: Približno 9 Mbps (prosečno) 1440 × 1080 piksela/60i, AVC HD 9 M (HQ), 16:9
    - LP: Približno 5 Mbps (prosečno) 1440 × 1080 piksela/60i, AVC HD 5 M (LP), 16:9
  - MP4: Približno 6 Mbps (prosečno) 1280 × 720 piksela/30p, 16:9
  - Standard definition (STD) kvalitet slike:
    - HQ: Približno 9 Mbps (prosečno) 720 × 480 piksela/60i, STD 9 M (HQ), 16:9/4:3
- Modeli sa PAL sistemom boja:
  - High definition (HD) kvalitet slike:
    - PS: Maks. 28 Mbps 1920 × 1080 piksela/50p, AVC HD 28 M (PS), 16:9
    - FX: Maks. 24 Mbps 1920 × 1080 piksela/60i ili 1920 × 1080 piksela/24p, AVC HD 24 M (FX), 16:9
    - FH: Približno 17 Mbps (prosečno) 1920 × 1080 piksela/50i ili 1920 × 1080 piksela/24p, AVC HD 17 M (FH), 16:9
    - HQ: Približno 9 Mbps (prosečno) 1440 × 1080 piksela/50i, AVC HD 9 M (HQ), 16:9
    - LP: Približno 5 Mbps (prosečno) 1440 × 1080 piksela/50i, AVC HD 5 M (LP), 16:9

# Rukovanje kamkorderom

- MP4: Približno 6 Mbps (prosečno) 1280 × 720 piksela/25p, 16:9
- Standard definition (STD) kvalitet slike:  
HQ: Približno 9 Mbps (prosečno) 720 × 576 piksela/50i, STD 9 M (HQ), 16:9/4:3
- Rezolucija i odnos širine i visine za fotografije.
  - Režim snimanja fotografija, Dual capture:  
6016 × 3384 tačaka/16:9  
4512 × 3384 tačaka/4:3  
4224 × 2376 tačaka/16:9  
2592 × 1944 tačaka/4:3  
1920 × 1080 tačaka/16:9  
640 × 480 tačaka/4:3
  - Snimanje fotografije iz video zapisa:  
1920 × 1080 tačaka/16:9  
640 × 360 tačaka/16:9  
640 × 480 tačaka/4:3

## Upotreba i održavanje

- Kamkorder nije nepropustan na prašinu, kapanje tečnosti i vodu.
- Nemojte držati kamkorder za sledeće delove niti za poklopce priključnica.

Poklopac  
otvora za stativ



LCD displej

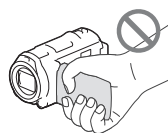

Baterija



Ugrađeni USB kabl



Senilo objektivna

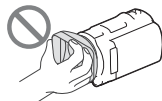

Tražilo

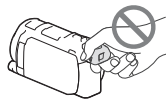

- Nemojte usmeravati kamkorder prema suncu. Time možete uzrokovati kvar kamkordera. Sunce snimajte samo kad je slabe svetlosti, kao što je u sumrak.
- Nemojte upotrebljavati ili čuvati kamkorder i pribor na sledećim mestima:
  - Na vrlo toplim, hladnim ili vlažnim mestima. Nikada nemojte ostavljati opremu izloženu temperaturi preko 60°C na primer na direktnom suncu, u blizini grejalica ili u vozilu parkirano na suncu. Može doći do kvara ili deformacije.
  - U blizini jakih magnetnih polja ili mehaničkih vibracija. Kamkorder se može pokvariti.

- U blizini jakih radio talasa ili zračenja.  
Kamkorder možda neće moći da pravilno snima.
- U blizini uređaja sa prijemnicima, kao što su TV ili radio. Mogu se pojaviti smetnje.
- Na peščanoj plaži ili mestima sa puno prašine.  
Ako pesak ili prašina uđu u kamkorder, može doći do kvara. Ponekad se ovi kvarovi ne mogu popraviti.
- U blizini prozora ili na otvorenom gde bi se LCD ekran, tražilo ili objektiv mogli izložiti direktnom suncu. Time se uništava unutrašnjost tražila ili LCD ekran.
- Za napajanje na jednosmerni ili naizmenični napon upotrebite opremu navedenu u ovom uputstvu za upotrebu.
- Nemojte dozvoliti da se kamkorder pokvasi, na primer na kiši ili morskom vodom. Ako se kamkorder pokvasi, može se pokvariti. Ponekad se ovi kvarovi ne mogu popraviti.
- Ako u kućište uđe bilo kakav čvrst predmet ili tečnost, otkaçite kamkorder i odnesite ga na proveru kod Sony prodavca pre nastavka upotrebe.
- Izbegavajte grubo rukovanje, rastavljanje, prepravke, mehaničko naprezanje ili udarce poput udaranja, pada ili stajanja na uređaj. Posebno pripazite na objektiv.
- Držite LCD displej i tražilo zatvorenim dok ne upotrebljavate kamkorder.
- Nemojte kamkorder koristiti umotan u predmet poput peškira.
- Kod otkačivanja mrežnog kabla, povlačite utikač, a ne kabl.
- Nemojte oštetiti mrežni kabl, na primer tako da na njega stavite neki težak predmet.
- Nemojte upotrebljavati deformisanu ili oštećenu bateriju.
- Metalne kontakte održavajte čistima.
- Ako procuri elektrolit iz baterije:
  - Obratite se Sony prodavcu.
  - Isperite ostatke tečnosti koji su možda dospeli na vašu kožu.
  - Ako vam tečnost dospe u oči, isperite ih obilnom količinom vode i obratite se lekaru.

## Ako kamkorder nećete upotrebljavati duže vreme

---

- Kako biste održali optimalno stanje kamkordera duže vreme, uključite ga i snimajte i reprodukujte snimke približno jednom mesečno.
- Do kraja ispraznite bateriju pre odlaganja.

## Napomena o temperaturi kamkordera/baterije

---

- Kad se kamkorder ili baterija jako zagreje ili ohladi, možda neće raditi snimanje ili reprodukcija jer se aktivirala funkcija zaštite kamkordera. U tom slučaju će se na LCD ekranu ili viziru pojaviti odgovarajući indikator.

## Napomene o punjenju putem USB kabla

---

- Punjenje možda nećete moći izvoditi sa svim računarima.
- Spojite li kamkorder na prenosni računar koji nije spojen na napajanje, baterija računara će se ubrzano trošiti. Ne ostavljajte kamkorder tako spojen na računar.
- Punjenje kamkordera putem ručno sastavljenog ili prepravljelog računara, ili USB čvorišta, nije garantovano. Kamkorder možda neće raditi pravilno, zavisno od USB uređaja koji koristite sa računarom.

## Kod spajanja kamkordera sa računarom ili priborom

- Nemojte pokušati da formatirate medij za snimanje na kamkorderu preko računara. Ako to pokušate, kamkorder možda neće raditi pravilno.
- Kod spajanja kamkordera sa drugim uređajem komunikacionim kablovima, pripazite da priključke spajate u pravilnom smeru. Nasilno spajanje priključaka oštetiće priključnice i može uzrokovati kvar kamkordera.
- Kad je kamkorder spojen na druge uređaje USB kablom i isključen, nemojte zatvarati LCD ekran. Snimljeni podaci se mogu izgubiti.

## Napomene o dodatnom priboru

- Savetujemo vam korišćenje originalnog Sony pribora.
- Originalni Sony pribor možda nije dostupan u nekim državama/regijama.

## Multi interface priključnica

- Kad koristite namenski mikروفon ili prenosni zvučnik, oni se uključuju ili isključuju zajedno sa kamkorderom.
- Detalje potražite u uputstvima za upotrebu priloženim uz pribor.
- Kako biste spojili pribor, postavite ga i učvrstite u Multi interface priključnicu pritiskom i povlačenjem dok se ne zaustavi.
- Kod snimanja video zapisa upotrebom spoljnog blica (opcija) spojenog na priključnicu za pribor, isključite ga kako biste sprečili snimanje zvuka punjenja.
- Ne možete istovremeno koristiti spoljni blic (opcija) i ugrađenu blic.
- Kad je spojen spoljni mikروفon (opcija), ima prednost pred ugrađenim mikrofonom.

## O daljinskom upravljaču

- Uklonite izolacionu foliju pre upotrebe daljinskog upravljača.

Izolaciona folija

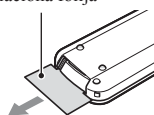

- Za upravljanje kamkorderom usmerite daljinski upravljač prema senzoru (str. 14).
- Kad daljinski upravljač ne šalje nikakav signal neko vreme, svetloplavi okvir nestane. Kad ponovno pritisnete neki od tastera ◀/▶/▲/▼ ili ENTER, okvir se pojavi na mestu gde je bio poslednji put prikazan.
- Neki tasteri na ekranu se ne mogu odabrati tasterima ◀/▶/▲/▼.

## Zamena baterije daljinskog upravljača

- ① Dok držite pritisnutim graničnik, gurnite nokat u prorez kako biste izvukli držač baterije.
- ② Stavite novu bateriju sa + stranom okrenutom prema gore.
- ③ Umetnite držač baterije u daljinski upravljač tako da klikne.

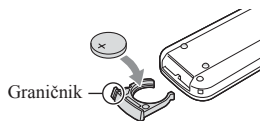

### UPOZORENJE

Baterija može eksplodirati ako je ne koristite pravilno. Nemojte je puniti, rastavljati ili bacati u vatru.

- Kad litijumska baterija oslabi, daljinski upravljač možda neće raditi pravilno ili mu se može se smanjiti domet. U tom slučaju zamenite istrošenu bateriju novom Sony litijumskom baterijom CR2025. Upotreba druge baterije može uzrokovati požar ili eksploziju.

## O rukovanju LCD displejem

---

- Ostavite li otiske prstiju, tragove kreme za ruke i sl. na LCD displeju, lako će se skidati premaz LCD displeja. Obrišite ih što pre.
- Snažnim brisanjem LCD displeja maramicom i sl. možete ogrebat i premaz LCD displeja.
- Ako se LCD displej zaprlja otiscima prstiju ili prašinom, savetujemo da ih lagano uklonite sa i zatim očistite pomoću meke krpice i sl.

## LCD displej

---

- Nemojte prejako pritiskati LCD displej jer se mogu pojaviti nepravilne boje ili se displej može oštetiti.
- Ako kamkorder upotrebljavate na hladnom mestu, na LCD displeju se može pojaviti zaostala slika. Pojava nije kvar.
- Tokom upotrebe kamkordera zadnja strana LCD displeja se može zagrejati. Pojava nije kvar.

## Čišćenje kućišta i objektiv projektor

---

- Lagano prebrišite kućište i sočivo objektiv mekano krpom poput krpe za čišćenje ili maramice za čišćenje naočara.
- Ako su kućište i objektiv projektor vrlo zaprljani, očistite ih krpom lagano navlaženom vodom i zatim obrišite suvom krpom.
- Izbegavajte sledeće kako se ne bi deformisalo kućište, oštetila površina ili ogrebao objektiv:
  - Upotreba hemikalija poput razređivača, benzina, alkohola, vlažnih krpica, repelenata za insekte, insekticida i kreme za sunčanje
  - Rukovanje kamkorderom sa navedenim supstancama na rukama
  - Ostavljanje kamkordera u dodiru sa gumom ili vinilom duže vreme

## O rukovanju delom za emitovanje svetla na blicu

---

Ako se LCD displej zaprlja otiscima prstiju ili prašinom, savetuje se čišćenje pomoću meke krpice.

## Održavanje i čuvanje objektiv

---

- Obrišite površinu sočiva objektiv mekom krpom u sledećim slučajevima:
  - Ako se na površini sočiva nalaze otiske prstiju
  - Na toplim ili vlažnim mestima
  - Ako je objektiv bio izložen slanom vazduhu uz morsk obalu
- Odložite u dobro provetrenoj prostoriji sa malo prljavštine ili prašine.
- Kako biste sprečili pojavu plesni, povremeno očistite objektiv i odložite ga na opisan način.

## Punjenje ugrađene punjive baterije

---

U kamkorder je ugrađena punjiva baterija koja omogućava održavanje datuma, vremena i ostalih postavki čak i dok je LCD displej zatvoren. Ugrađena punjiva baterija se uvek puni dok je kamkorder spojen na mrežno napajanje preko mrežnog adaptera ili dok je spojena baterija. Ugrađena baterija će se potpuno isprazniti nakon približno 3 meseca ako se kamkorder uopšte ne upotrebljava. Napunite ugrađenu bateriju pre početka korišćenja kamkordera. Međutim, čak i ako ne napunite ugrađenu bateriju, to neće uticati na druge funkcije kamkordera osim na datum.

# Tehnički podaci

## Kako napuniti ugrađenu punjivu bateriju

---

Priključite kamkorder na mrežno napajanje pomoću priloženog mrežnog adaptera i ostavite LCD displej zatvorenim duže od 24 sata.

## Napomene o odlaganju ili promeni vlasnika kamkordera

---

Čak i ako izbrišete sve video zapise i fotografije ili primenite [Format] (str. 52), podaci sa ugrađene memorije se možda neće potpuno izbrisati. Izaberite [MENU] → [Setup] → [Media Settings] → [Format] → [Empty] (str. 68) kako biste sprečili obnavljanje podataka.

## Sistem

Format signala:

NTSC boja, EIA standardi (HDR-PJ650V/  
PJ660/PJ660V)  
PAL boja, CCIR standardi (HDR-PJ650E/  
PJ650VE/PJ660E/PJ660VE)  
HD TV

Format snimanja video zapisa:

AVCHD (kompatibilno sa AVCHD formatom  
Ver.2.0):  
Video: MPEG-4 AVC/H.264  
Zvuk: Dolby Digital 2 k./5.1 k. Dolby Digital  
5.1 Creator\*1  
MPEG-2 PS:  
Video: MPEG-2 (Video)  
Zvuk: Dolby Digital 2 k./5.1 k. Dolby Digital  
5.1 Creator\*1  
MP4:  
Video: MPEG-4 AVC/H.264  
Zvuk: MPEG-4 AAC-LC 2 k.

\*1 Proizvedeno uz licencu kompanije Dolby Laboratories.

Format datoteke fotografija:

DCF Ver.2.0 kompatibilno  
Exif Ver.2.3 kompatibilno  
MPF Baseline kompatibilno

Mediji za snimanje (video zapis/fotografija):

Ugrađena memorija  
HDR-PJ650E/PJ650V/PJ650VE: 32 GB  
HDR-PJ660/PJ660E/PJ660V/PJ660VE: 64 GB  
"Memory Stick PRO Duo", SD kartica  
(klase 4 ili brža)  
Kapacitet dostupan korisniku (približno)  
HDR-PJ650E: 31,1 GB\*3  
HDR-PJ650V/PJ650VE: 28,1 GB\*2  
HDR-PJ660/PJ660E: 62,4 GB\*3  
HDR-PJ660V/PJ660VE: 59,4 GB\*2

\*2 1 GB označava 1 milijardu bajtova, od čega se 2,8 GB upotrebljava za unapred instaliranu geografsku kartu i drugi deo se upotrebljava za funkcije upravljanja podacima. Moguće je izbrisati samo unapred instalirani demo video zapis.

\*3 1 GB označava 1 milijardu bajtova, od čega se deo upotrebljava za upravljanje sistemom i/ili aplikacione datoteke. Moguće je izbrisati samo unapred instalirani demo video zapis.

Tražilo:

Elektronsko tražilo u boji



#### Senzor slike:

4,6 mm (tip 1/3.91) CMOS senzor  
Rezolucija (fotografije, 16:9):  
Maks. 20,4 megapiksela\*<sup>4</sup> (6016 × 3384)  
Ukupno: Približno 5430000 piksela  
Efektivno (video zapis, 16:9)\*<sup>5</sup>:  
Približno 5020000 piksela  
Efektivno (fotografije, 16:9):  
Približno 5020000 piksela  
Efektivno (fotografije, 4:3):  
Približno 3760000 piksela

#### Objektiv:

G Lens  
12 × (optički)\*<sup>5</sup>, 20 × (prošireni, tokom snimanja video zapisa)\*<sup>6</sup>, 160 × (digitalni)  
Promer filtera: 46 mm  
37 mm (kad je spojen step-down prsten)  
F1.8 ~ F3.4  
Žižna daljina:  
f = 2,9 mm ~ 34,8 mm  
Kod pretvaranja u format 35 mm  
Za video zapise\*<sup>5</sup>: 26,8 ~ 321,6 mm (16:9)  
Za fotografije: 26,8 ~ 321,6 mm (16:9)

Temperatura boje: [Auto], [One Push], [Indoor], [Outdoor]

#### Minimalno osvetljenje:

6 lx (luksa) (standardna postavka, brzina zatvarača 1/60 s (HDR-PJ650V/PJ660/PJ660V) ili 1/50 sa (HDR-PJ650E/PJ650VE/PJ660E/PJ660VE))  
3 lx (luksa) ([Low Lux] podešeno na [ON], brzina zatvarača 1/30 s (HDR-PJ650V/PJ660/PJ660V) ili 1/25 s (HDR-PJ650E/PJ650VE/PJ660E/PJ660VE))

\*<sup>4</sup> Jedinstven Sony senzor ClearVid i sistem procesiranja slike (BIONZ) omogućavaju rezoluciju fotografije prema opisanim vrednostima.

\*<sup>5</sup> [ ] SteadyShot] je podešen na [Standard] ili [Off].

\*<sup>6</sup> [ ] SteadyShot] je podešen na [Active].

#### Ulazne i izlazne priključnice

HDMI OUT priključnica HDMI mikropriključnica

Priključnica PROJECTOR IN: HDMI mikropriključnica

MIC ulazna priključnica: Stereo minipriključnica (φ 3,5 mm)

Priključnica za slušalice: Stereo minipriključnica (φ 3,5 mm)

USB priključnica: Tip A (ugradena USB)

#### Multi/mikro USB priključnica\*

\* Podržava uređaje mikro USB-om.

- USB povezivanje je samo za izlaz signala (HDR-PJ650E/PJ650VE/PJ660E/PJ660VE).

#### LCD displej

Slika: 7,5 cm (tip 3.0, format 16:9)

Ukupan broj piksela:

921 600 (1 920 × 480)

#### Projektor

Tip projekcije: DLP

Izvor svetla: LED(R/G/B)

Izoštavanje: ručno

Domet: 0,5 m ili više

Odnos kontrasta: 1500:1

Rezolucija (izlazna): nHD (640 × 360)

Vreme kontinuirane projekcije (pri upotrebi isporučene baterije):  
Približno 1 h 40 min

#### Opšte

Napajanje: DC 6,8 V/7,2 V (baterija) DC 8,4 V (mrežni adapter)

USB punjenje: DC 5 V, 500 mA/1,5 A

Prosečna potrošnja:

Za snimanje kamkorderom uz upotrebu tražila pri normalnoj osvetljenosti:

HD: 2,9 W MP4: 2,7 W STD: 2,7 W

Tokom snimanja, uz upotrebu LCD ekrana na normalnoj osvetljenosti:

HD: 3,1 W MP4: 2,9 W STD: 2,9 W

Radna temperatura: Od 0°C do 40°C

Temperatura skladištenja: Od -20°C do +60°C

Dimenzije (približno):

67 mm × 72,5 mm × 134 mm (š/v/d)

uključujući delove koji štrče

92 mm × 80,5 mm × 156 mm (š/v/d)

uključujući delove koji štrče, sa postavljenom priloženom baterijom i senilom objekтива

Masa (približno)

HDR-PJ650V/PJ650VE/PJ660V/PJ660VE:

450 g samo glavni uređaj

540 g uključujući priloženu punjivu bateriju i senilo objekтива

HDR-PJ650E/PJ660/PJ660E:

445 g samo glavni uređaj

535 g uključujući priloženu punjivu bateriju i senilo objekтива

## Mrežni adapter AC-L200C/AC-L200D

Napajanje: AC 100 V – 240 V, 50 Hz/60 Hz

Struja: 0,35 A – 0,18 A

Potrošnja: 18 W

Izlazni napon: DC 8,4 V\*

Radna temperatura: Od 0°C do 40°C

Temperatura skladištenja: Od -20°C do +60°C

Dimenzije (približno): 48 mm × 29 mm × 81 mm  
(š/v/d) bez delova koji štrče

Masa (približno): 150 g bez mrežnog kabla

\* Pogledajte nalepnicu na mrežnom adapteru za ostale podatke.

## Punjiva baterija NP-FV50

Maksimalan izlazni napon: DC 8,4 V

Izlazni napon: DC 6,8 V

Maksimalan napon punjenja: DC 8,4 V

Maksimalna struja punjenja: 2,1 A

Kapacitet

Tipičan: 7 Wh (1030 mAh)

Minimalan: 6,6 Wh (980 mAh)

Tip: Litijum-jonska

Dizajn i tehničke specifikacije kamkordera i

pribora podložni su promenama bez najave.

Proizvođač ne preuzima odgovornost za eventualne štamparske greške.

## Zaštitni znaci

- "Handycam" i **HANDYCAM** su zaštitni znaci kompanije Sony Corporation.
- "AVCHD", "AVCHD Progressive", "AVCHD" logotip i "AVCHD Progressive" logotip su zaštićeni znaci kompanije Panasonic Corporation i Sony Corporation.
- "Memory Stick", , "Memory Stick Duo", "**MEMORY STICK DUO**", "Memory Stick PRO Duo", "**MEMORY STICK PRO DUO**", "Memory Stick PRO-HG Duo", "**MEMORY STICK PRO-HG DUO**", "Memory Stick XC-HG Duo", "Memory Stick XC-HG Duo", "**MAGICGATE**", "MagicGate Memory Stick" i "MagicGate Memory Stick Duo" su zaštitni znaci ili registrovani zaštitni znaci kompanije Sony Corporation.
- "InfoLITHIUM" je zaštitni znak kompanije Sony Corporation.
- "x.v.Color" i "x.v.Colour" su zaštitni znaci kompanije Sony Corporation.
- "BIONZ" je zaštitni znak kompanije Sony Corporation.
- **S-master** je registrovani zaštitni znak kompanije Sony Corporation.
- "BRAVIA" je zaštitni znak kompanije Sony Corporation.
- Blu-ray Disc™ i Blu-ray™ su zaštićeni znaci udruženja Blu-ray Disc Association.
- Dolby i znak dvostrukog D su zaštitni znaci kompanije Dolby Laboratories.
- Pojmovi HDMI i High-Definition Multimedia Interface i logo HDMI su zaštićeni znaci ili registrovani zaštićeni znaci kompanije HDMI Licensing LLC u Sjedinjenim Američkim Državama i drugim državama.
- Microsoft, Windows, Windows Vista i DirectX su registrovani zaštićeni znaci ili zaštitni znaci kompanije Microsoft Corporation u SAD-u i/ili drugim zemljama.
- Macintosh i Mac OS su registrovani zaštitni znaci kompanije Apple Inc. u SAD-u i ostalim državama.
- Intel, Intel Core i Pentium su zaštitni znaci ili registrovani zaštitni znaci kompanije Intel Corporation ili njenih predstavnika u SAD i ostalim državama.

- "PS" i "PlayStation" su registrovani zaštitni znaci kompanije Sony Computer Entertainment Inc.
- "NAVTEQ" i logo "NAVTEQ Maps" su zaštitni znaci kompanije NAVTEQ u SAD-u i ostalim državama.
- Logotip SDXC je zaštićeni znak kompanije SD-3C, LLC.
- MultiMediaCard je zaštitni znak kompanije MultiMediaCard Association.
- Facebook i "f" logo su zaštićeni znaci ili registrovani zaštićeni znaci kompanije Facebook, Inc.
- YouTube i YouTube logo su zaštićeni znaci ili registrovani zaštićeni znaci kompanije Google Inc.

Nazivi svih ostalih spomenutih proizvoda mogu biti zaštitni znaci ili registrovani zaštitni znaci u odgovarajućem vlasništvu. Osim toga, znaci ™ i ® ne spominju se u svim slučajevima u ovom uputstvu.



Svoj PlayStation 3 možete dodatno nadograditi tako da preuzmete aplikaciju za PlayStation 3 iz PlayStation prodavnice (ako je dostupna).

Aplikacija za PlayStation 3 zahteva korisnički račun na PlayStation Networku i preuzimanje aplikacije.

Raspoloživo u regijama u kojima je dostupna PlayStation prodavnica.

# UGOVOR O LICENCI ZA KRAJNJEG KORISNIKA ZA GEO. KARTE KAMKORDERA (modeli sa GPS-om)

## PAŽLJIVO PROČITAJTE SLEDEĆI UGOVOR PRE UPOTREBE OVOG SOFTVERA.

VAŽNO-PAŽLJIVO PROČITAJTE: Ovaj ugovor o licenci za krajnjeg korisnika ("LICENCA") je pravni ugovor između vas i kompanije Sony Corporation ("SONY") koja je davatelj licence za geo. karte uključene u vaš kamkorder ("PROIZVOD"). Takvi podaci geo. karte, uključujući kasnija ažuriranja/ nadogradnje, ovde se nazivaju SOFTVER. Ova LICENCA pokriva samo SOFTVER. SOFTVER možete koristiti samo sa ovim PROIZVODOM. Dodirom tastera "AGREE" koja se pojavi na ekranu PROIZVODA u vezi s ovom Licencom, pristajete na uslove ove LICENCE. Ne pristanete li na uslove ove LICENCE, komp. SONY vam ne dopušta korišćenje SOFTVERA. U tom slučaju SOFTVER neće biti dostupan i nećete ga moći koristiti.

## LICENCA ZA SOFTVER

SOFTVER je zaštićen zakonima o autorskim pravima i međunarodnim ugovorima o autorskim pravima i drugim zakonima i ugovorima o intelektualnom vlasništvu. SOFTVER je licenciran, nije prodan.

## IZDAVANJE LICENCE

Ova LICENCA daje vam sledeća neekskluzivna prava: SOFTVER. Ovaj SOFTVER smete da koristite samo na jednom PROIZVODU.

Upotreba. SOFTVER možete koristiti u svrhu za koju je namenjen.

## OPIS OSTALIH PRAVA I OGRANIČENJA

Ograničenja. Ne smete prenositi ili distribuirati SOFTVER ni u kom obliku i ni za kakvu namenu osim kako je izričito dopušteno u ovoj LICENCI. SOFTVER ne možete koristiti ni sa kojim drugim proizvodima, sistemima ili aplikacijama osim sa ovim PROIZVODOM. Osim ako u ovoj LICENCI nije navedeno drugačije, ne smete koristiti ni dozvoliti trećim licima korišćenje SOFTVERA odvojeno od PROIZVODA (u celosti ili delimično, uključujući, ali ne ograničavajući se na reprodukcije, ispise i bilo koje druge oblike) u svrhu izdavanja ili zajma sa naknadom ili bez nje. Određeni pravni sistemi ne dozvoljavaju ograničenja takvih prava, pa se u tom slučaju navedena ograničenja možda ne odnose na vas.

Obrnuti inženjering, rastavljanje i rasklapanje su zabranjeni. Nije dopušteno (i) kopirati SOFTVER iz PROIZVODA, (ii) reprodukovati, kopirati, menjati, prenositi u drugi sistem, prevoditi ili stvarati izvedena dela SOFTVERA u celosti ili delimično, ili (iii) obrnuti inženjering, dekompilacija, rastavljanje SOFTVERA na bilo koji način, bilo u celosti ili delimično, ni u kakve svrhe. Određeni pravni sistemi ne dozvoljavaju ograničenja takvih prava, pa se u tom slučaju navedena ograničenja možda ne odnose na vas.

Zaštićeni znaci i napomene: Ne smete uklanjati, menjati, prikrivati ili izobličiti zaštitne znake ili napomene o autorskom pravu u SOFTVERU.

Datoteke sa podacima. SOFTVER može automatski izrađivati datoteke sa podacima koje se koriste uz SOFTVER. Svaka takva datoteka smatra se delom SOFTVERA.

Prenos SOFTVERA. Možete trajno preneti svoja prava opisana u ovoj LICENCI samo kao deo prodaje ili poklanjanja PROIZVODA, pod uslovom da ne zadržite kopije SOFTVERA, da prenesete ceo SOFTVER (što uključuje sve kopije (samo ako je dopušteno kopiranje gore u delu "Obrnuti inženjering, rastavljanje i rasklapanje su zabranjeni"), komponentne delove, medije, medije i štampane materijale, sve verzije i nadogradnje SOFTVERA i ove LICENCE), i da se primalac slaže sa odredbama i uslovima ove LICENCE.

Raskid. Bez narušavanja bilo kojih drugih prava, SONY može poništiti ovu LICENCU ako se ustanovi da niste poštovali uslove ove LICENCE. U tom slučaju treba da prestanete da koristite SOFTVER i sve njegove sastavne delove. Odredbe odeljaka "AUTORSKO PRAVO", "RIZIČNE AKTIVNOSTI", "NEPOSTOJANJE GARANCIJE NA SOFTVER", "OGRAIČENJE ODGOVORNOSTI", "ZABRANA IZVOZA", "NIŠTAVNOST" i "VAŽEĆI ZAKONI I JURISDIKCIJA" u LICENCI, odlomka "Poverljivost" iz ovog odeljka i ovaj odlomak važiće i nakon isteka ili prekida ove LICENCE.

Poverljivost. Pristajete da ćete zadržati za sebe informacije sadržane u ovom SOFTVERU, a koje nisu javno poznate i da takve informacije nećete preneti drugima bez prethodnog pismenog odobrenja iz kompanije SONY.

## AUTORSKA PRAVA

Svi naslovi i autorska prava unutar i u vezi SOFTVERA (uključujući, ali ne ograničavajući na bilo kakve podatke geo. karte, slike, fotografije, animacije, video zapise, audio zapise, muziku, tekstove i "aplete", ugrađene u SOFTVER), i sve kopije SOFTVERA vlasništvo su kompanije SONY, davaoca licence ili dobavljača kompanije SONY i njenih odgovarajućih predstavnštava

(takvi davaoci licence ili dobavljači kompanije SONY i njenih odgovarajućih predstavnštava ovde se zajedno nazivaju "Sony-jevi davaoci licence"). Sva prava koja nisu izričito odobrena ovom LICENCOM zadržava Sony ili Sony davaoci licence.

## RIZIČNE AKTIVNOSTI

Ovaj SOFTVER nije otporan na kvarove i nije dizajniran, proizveden ili namenjen upotrebi ili preprodaji u opasnim okruženjima koja zahtevaju performanse bez kvarova, kao što su, na primer, nuklearni objekti, vazduhoplovna navigacija ili komunikacioni sistemi, kontrola vazdušnog prometa, aparati za održavanje života ili sistemi naoružanja, u kojima kvar SOFTVERA može prouzrokovati smrt, povredjivanje ljudi ili tešku materijalnu i ekološku štetu ("Rizične aktivnosti"). Kompanija SONY, njena predstavnštva i njihovi odgovarajući dobavljači i Sony davaoci licence jasno se odriču svake izražene ili naznačene garancije za primenu kod Rizičnih aktivnosti.

## NEPOSTOJANJE GARANCIJE NA SOFTVER

Izričito potvrđujete i saglasni ste da koristite SOFTVER isključivo na ličnu odgovornost. SOFTVER je isporučен "KAKAV JESTE" i komp. SONY, njena predstavnštva i njihovi odgovarajući dobavljači i Sony-jevi davaoci licence (u ovom odeljku će se komp. SONY, njena predstavnštva, njihovi odgovarajući dobavljači i Sony davaoci licence zvati zajedno "SONY") IZRIČITO SE ODRIČU SVIH IZRIČITIH I IMPLICIRANIH GARANCIJA I USLOVA KOJI PROIZLAZE IZ ZAKONA ILI DRUGAČIJE, UKLJUČUJUĆI BEZ OGRAIČENJA GARANCIJE I USLOVA ZA KVALITET, NENARUŠAVANJE SVIPA, PRODAJU I PRIKLADNOST ZA ODREĐENU SVRHU. SONY NE GARANTUJE DA ĆE FUNKCIJE SADRŽANE U OVOM SOFTVERU ISPUNITI VAŠA OČEKIVANJA ILI DA ĆE SOFTVER RADITI BEZ PREKIDA ILI GREŠAKA. SONY NE GARANTUJE NITI PREDSTAVLJA UPOTREBU ILI REZULTATE UPOTREBE SOFTVERA U USLOVIMA ISPRAVNOSTI, TAČNOSTI, POUZDANOSTI ILI NA BILO KOJI DRUGI NAČIN. ODREĐENI PRAVNI SISTEMI NE DOZVOLJAVAJU IZUZIMANJE IMPLICIRANIH GARANCIJA TE SE U TOM SLUČAJU GORE NAVEĐENA IZUZIMANJA MOŽDA NE ODOSE NA VAS.

Jasno razumete da podaci u ovom SOFTVERU mogu sadržavati netačne ili nepotpune informacije promenjene vremenom, usled promene okolnosti, zbog korišćenih izvora i prirode prikupljanja obimnih geografskih podataka, što može prouzrokovati netačne rezultate.

## OGRANIČENJE OD ODGOVORNOSTI

U OVOM ODELJKU ĆE SE KOMPANIJA SONY, NJENA PREDSTAVNIŠTVA, ODGOVARAJUĆI DOBAVLJAČI I SONY-JEVI DAVAOCI LICENCE ZVATI ZAJEDNO "SONY" KOLIKO GOD TO DOZVOLJAVA PRIMENLJIVI ZAKON. KOMP. SONY NIJE ODGOVORNA U SLUČAJU BILO KAKVE TUŽBE, ZAHTEVA ILI POSTUPKA, NEZAVISNO OD PRIRODE UZROKA TUŽBE, ZAHTEVA ILI POSTUPKA, TVRDNJE O GUBITKU ILI ŠTETI, DIREKTNIM ILI INDIRKTNIM, KOJE SE MOGU POJAVITI KAO POSLEDICA KORIŠĆENJA ILI POSEDOVANJA SOFTVERA; NI ZA BILO KAKAV GUBITAK ZARADE, PRIHODA, UGOVORA ILI UŠTEDEVINE, NITI ZA KAKVE DRUGE DIREKTNE, INDIRKTNNE, SLUČAJNE, POSEBNE ILI POSLEDIČNE ŠTETE KOJE PROIZLAZE IZ VAŠE UPOTREBE ILI NEMOGUĆNOSTI UPOTREBE SOFTVERA, BILO KAKVOG NEDOSTATKA U SOFTVERU ILI KRŠENJA ODREDBI I USLOVA, BILO NA DELU U UGOVORU ILI DELIKTU ILI TEMELJENOM NA GARANCIJI, ĆAK I AKO JE KOMPANIJA SONY BILA OBAVEŠTENA O MOGUĆNOSTI NASTANKA TAKVE ŠTETE, OSIM U SLUČAJU SONY-JEVOG VELIKOG NEMARA ILI NAMERNOG LOŠEG POSTUPANJA, ZA SMRT ILI OZLEDU I ZA ŠTETE PROUZROKOVANE NEISPRAVNIM PROIZVODOM. U SVIM SLUČAJEVIMA, OSIM ZA SPOMENUTE IZUZETKE, SVA SONY-JEVA ODGOVORNOST PREMA VAMA U SKLADU SA ODREDBAMA OVOG UGOVORA BIĆE OGRANIČENA NA IZNOS U KOJEM STE PLATILI SOFTVER. ODREĐENI PRAVNI SISTEMI NE DOZVOLJAVAJU IZUZIMANJE ILI OGRANIČAVANJE POSLEDIČNE ILI SLUČAJNE ŠTETE, PA SE U TOM SLUČAJU GORE NAVEDENA IZUZIMANJA MOŽDA NE ODOSE NA VAS.

## ZABRANA IZVOZA

PRIHVATATE DA UPOTREBA SOFTVERA U NEKIM DRŽAVAMA, REGIJAMA, PODRUČJIMA I USTANOVAMA ILI IZVOZ PROIZVODA IZ DRŽAVE ZA KOJU JE NAMENJENA PRODAJA TIH PROIZVODA, MOGU BITI OGRANIČENI ILI ZABRANJENI. PRISTAJETE NA UPOTREBU SOFTVERA ILI IZVOZ PROIZVODA U SKLADU SA PRIMENLJIVIM ZAKONIMA, PROPISIMA, PRAVILIMA I REGULATIVAMA ODGOVARAJUĆIH DRŽAVA, REGIJA, PODRUČJA I USTANOVA.

## NIŠTAVNOST

Ako se neki deo LICENCE smatra nevažećim ili nesprovodivim, drugi delovi će ostati na snazi.

## VAŽEĆI ZAKONI I JURISDIKCIJA

Ova LICENCA sprovodiće se prema zakonima Japana bez uticaja na neslaganje sa zakonskim odredbama ili Konvencijom Ujedinjenih nacija o ugovorima o međunarodnoj prodaji robe, koja je izričito isključena. Nad svi sporovima proizašlim iz ove LICENCE imaće isključivu nadležnost Okružni sud u Tokiju, a stranke ovim pristaju na nadležnost i jurisdikciju tog suda. STRANKE SE OVIM ODRIČU POROTNOG SUĐENJA VEZANOG UZ BILO KAKVE PREDMETE PROIZAŠLE IZ OVE LICENCE ILI POVEZANE SA NJOM. ODREĐENI PRAVNI SISTEMI NE DOZVOLJAVAJU IZUZIMANJE PRAVA NA POROTNO SUĐENJE TE SE U TOM SLUČAJU GORE NAVEDENO IZUZIMANJE MOŽDA NE ODNOSI NA VAS.

## CEO UGOVOR

Ove odredbe i uslovi čine ceo ugovor između kompanije SONY i vas u vezi ovog predmeta i zamenjuju sve pre postojeće sporazume ili usmene dogovore među nama u vezi predmeta ovog sporazuma.

## VLADINI KRAJNJI KORISNICI

Ako je SOFTVER preuzela vlada Sjedinjenih Država ili bilo koje drugo telo koje traži ili primenjuje prava poput onih koje obično potražuje vlada Sjedinjenih Država, takav SOFTVER je "komercijalni predmet" kako je taj pojam definisan u 48 C.F.R. ("FAR") 2.101, i licenciran je u skladu sa ovom LICENCOM, pa će se takav isporučen ili ustupljen SOFTVER označiti i u njega će se ugraditi "Napomena o upotrebi" po odluci kompanije SONY i/ili njenih predstavnika i tretiraće se prema toj napomeni.

## Informacije o autorskim pravima i zaštitnim znacima

© 1993-2011 NAVTEQ  
© 2012 ZENRIN CO., LTD.

**Hrvatska, Estonija, Letonija,  
Litvanija, Moldavija, Poljska,  
Slovenija i Ukrajina**

© EuroGeographic

# Indikatori na ekranu

Pri promeni postavki prikazuju se sledeći indikatori. Na str. 28 pogledajte takođe indikatore koji se prikazuju pri snimanju ili reprodukciji.

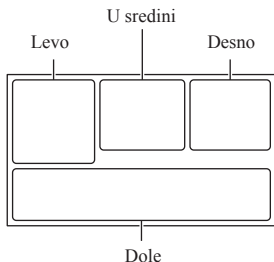

## Levo

Indikator	Značenje
	Taster MENU (49)
	Self-timer snimanje (50)
	Status triangulacije GPS-a (36)
	[Airplane Mode] je podešen na [On] (52).
	Video svetlo
	Wide mod (51)
	Fader (50)
	[Face Detection] podešen na [Off] (51)
	[Smile Shutter] podešen na [Off] (51)
	Ručno izoštravanje (50)
	Scene Selection (50)
	White Balance (50)
	SteadyShot isključen (50)
	White Balance Shift (50)
	Tele Macro (50)
	Konverzioni objektiv (50)
	Zebra (51)
	Naglašavanje obrisa (51)
	Cinematone (50)
	Destination (53)

Intelligent Auto (prepoznavanje lica i scene, detekcija vibracija kamkordera, prepoznavanje zvuka) (34)

## U sredini









Indikator	Značenje
	Slideshow Set (31)
	Upozorenje (55)
	Mod reprodukcije (30)

## Desno

Indikator	Značenje
	Kvalitet snimanja slike (HD/MP4/STD), brzina izmene slika (60p/50p/60i/50i/24p/25p), režim snimanja (PS/FX/FH/HQ/LP) i veličina vid. zapisa.
	Preostalo trajanje baterije
	Medij za snimanje/reprodukciju/editovanje (24)
	Brojač (sat:minut:sekunda)
	Procenjeno preostalo vreme snimanja
	Približan broj fotografija za snimanje i veličina fotografije (51)
	Folder za reprodukciju
	Video zapis ili fotografija koja se reprodukuje/ Ukupan broj snimljenih video zapisa ili fotografija
	Povezivanje sa spoljnim medijskim uređajem (47)

## Dole

Indikator	Značenje
	Audio Rec Level (51)
	[Auto Wind NR] podešen na [Off] (51)
	[Closer Voice] podešen na [Off] (51)

	Blt-in Zoom Mic (51)
	Audio Mode (51)
	Low Lux (50)
<b>AGC</b>	AGC Limit (50)
	Spot Meter/Fcs (50)/Spot Meter (50)/Exposure (50)
EV	AE Shift (50)
<b>10000</b>	Brzina zatvarača (50)
<b>F1.8</b>	IRIS (50)
	Intelligent Auto (34)
 101-0005	Naziv datoteke sa podacima
	Zaštita (52)
	Blic (51)/Snaga blica (51)/Smanjenje efekta crvenih očiju (51)

- Indikatori i njihov položaj su približni i u stvarnosti se mogu razlikovati od ovde prikazanih.
- Zavisno od modela kamkordera, neki indikatori se možda neće prikazati.



Lista menija se nalazi na  
str. 50 do 53.





# OVLAŠĆENI SERVISI

**SRBIJA**

## **Input**

Milentija Popovića 18  
Beograd  
011 2132 877, 311 9431

## **ETC Electronic**

Ustanička 128b  
Beograd  
011 3473 530, 2894 508

## **ETC Electronic**

Pere Velimirovića 8  
Beograd  
011 3510 424, 3591 243

## **SS Digit**

Kraljice Marije 29  
Beograd  
011 3223 674, 3370 369

## **JEC Servis**

Bul. Slobodana  
Jovanovića 30  
Novi Sad  
021 401 134, 021 6398  
418

## **MD Servis Centar**

Save Kovačevića 11a  
Niš  
tel/fax 018 524 072

**CRNA GORA**

## **TV Video Centar**

Save Kovačevića 153  
Podgorica  
020 620 980

## **V.T. Centar**

Seljanovo bb  
Tivat-Kotor  
032 674 422

## **TV Digital Servis**

Šukrije Međedovića  
Bijelo Polje  
050 431 399

## **Predstavništvo Sony Europe Ltd.**

Omladinskih Brigada 88a  
11 070 Novi Beograd  
Republika Srbija

Sony Info Centar  
+381 11 228 33 00  
[www.sony.rs](http://www.sony.rs)  
[support.rs@eu.sony.com](mailto:support.rs@eu.sony.com)

Dodatne informacije o ovom proizvodu i odgovore na često postavljana pitanja možete pronaći na Sony strani za podršku korisnicima (Customer Support).

<http://www.sony.net/>

© 2013. Sony Corporation