

FM/MW/LW CD плейър

Инструкции за експлоатация

BG

За да изключите екрана с демонстрацията (DEMO), вижте стр. 4.

CDX-GT33U



За инсталацията и свързването вижте приложените инструкции за инсталация/свързване.



Windows Media и логото на Windows са търговски марки или регистрирани търговски марки на Microsoft Corporation в Съединените Щати и/или други страни.

CLASS 1 LASER PRODUCT

Този етикет се намира от долната страна на устройството.

Забележка за потребители: следната информация се отнася единствено за оборудването, продавано в страни, отговарящи на директивите на Европейския съюз.

Производителят на този продукт е Sony Corporation, 1-7-1 Konan, Minato-ku, Токио, Япония. Оторизираният представител за ЕМС и безопасност на продукта е Sony Германия, GmbH, Hedelfinger Strasse 61, 70327 Щутгарт, Германия. За въпроси, касаещи сервиза и гаранцията на устройството, се обръщайте към адресите, указани в съответните сервизни книжки и гаранционни карти.



Изхвърляне на стари електрически & електронни уреди (Приложимо за страните от Европейския съюз и други европейски страни, използващи разделителна система за отпадъци)

Този символ на устройството или на неговата опаковка показва, че този продукт не трябва да се третира като домашен отпадък. Вместо това, той трябва да бъде предаден в съответните пунктове за рециклиране на електрически и електронни уреди. Изхвърляйки този продукт на правилното място, вие предотвратявате потенциални негативни последици за околната среда и човешкото здраве, които могат да се случат при неправилното изхвърляне на продукта. Рециклирането на материалите ще помогне за запазването на естествените ресурси. За по-подробна информация относно рециклирането на този продукт, моля, свържете се с местния градски офис, службата за изхвърляне на отпадъци или с магазина, от който сте закупили продукта.

Предупреждение, ако запалването на колата ви няма позиция ACC

Уверете се, че сте задали функцията за автоматично изключване (Auto Off) (стр. 13).

Устройството ще се изключи напълно и автоматично в зададеното от вас време, след като сте го загасили от копчето за захранването, което ще предотврати изтощаване на акумулатора. Ако не сте задали функцията за автоматично изключване, всеки път, когато загасите колата, е необходимо да натискате и задържате бутона (OFF), докато дисплей изчезне.

Съдържание

Подготовка за експлоатация

Дискове, които можете да възпроизведате на това устройство	4
Нулиране на устройството	4
Отмяна на режима на демонстрация DEMO	4
Свервяване на часовника.....	4
Сваляне на предния панел.....	5
Прикрепяне на предния панел	5

Местоположение на бутоните и основни операции

Основно тяло	6
Търсене на запис	8
Търсене на запис по име - Quick-BrowZer.....	8

CD

Опции на дисплея	9
Повторно и разбъркано възпроизвеждане	9

Радио

Запазване и приемане на станции.....	9
Автоматично запазване на станции – BTM.....	9
Ръчно запазване на радио станции	9
Приемане на запазени станции	9
Автоматична настройка	9
RDS.....	10
Преглед.....	10
Настройка на AF (Алтернативни честоти) и TA (Съобщения за трафик)	10

Избор наPTY (Програмен вид)	11
Настройка на СТ (Време на часовника).....	11

USB устройства

Възпроизвеждане на USB устройства.....	11
Опции на дисплея	12
Повторно и разбъркано възпроизвеждане	12

Други функции

Промяна на настройките на звука	12
Настройка на баланса и фейдъра - BAL/FAD	12
Настройка на кривата на еквалайзера – EQ3	12
Настройка на опциите в менюто - SET	13
Използване на допълнително оборудване	14
Допълнително аудио оборудване.....	14
Картово устройство за дистанционно управление RM-X114.....	14
Въртящо се устройство за дистанционно управление RM-X4S	15

Допълнителна информация

Предпазни мерки.....	16
Забележки за дисковете	16
Ред на възпроизвеждане на MP3/WMA/AAC файлове.....	16
Поддръжка	16
Изваждане на устройството	17
Спецификации.....	18
Отстраняване на проблеми.....	19
Съобщения за грешки/Съобщения	20

Поддържаща страница

Ако имате въпроси или за да се запознаете с най-новата информация, свързана с продукта, моля, посетете сайта, указан по-долу:

<http://support.sony-europe.com/>



Предоставя информация за:

- Модели и производители на съвместими цифрови аудио устройства
- Поддържани MP3/WMA/AAC файлове

Подготовка за експлоатация

Дискове, които можете да възпроизведете на това устройство

Това устройство може да възпроизвежда CD-DA (съдържащ също и CD TEXT) и CD-R/CD-RW (MP3/WMA/AAC файлове (стр.16)).

Вид на диска	Етикет на диска
CD-DA	
MP3 WMA AAC	

Нулиране на устройството

Преди да започнете работа с устройството за първи път или след като сте сменили акумулатора на автомобила, или при смяна на връзките, трябва да нулирате устройството.

Свалете предния панел (стр. 5) и с остър предмет натиснете бутона RESET (стр. 6) – например, използвайте химикалка.

Забележка

Когато натиснете бутона RESET, настройката за часовника и други запазени настройки ще бъдат изтрити.

Отмяна на режима на демонстрация DEMO

Можете да отмените дисплея с демонстрация, който се извежда при изключване на устройството.

- 1 Натиснете и задръжте бутона за избор.**
Извежда се дисплеят с настройките.
- 2 Неколкократно натиснете бутона за избор, докато се изведе "DEMO".**
- 3 Завъртете контролния диск, за да изберете "DEMO-OFF".**
- 4 Натиснете и задръжте бутона за избор.**
Настройката е завършена и дисплеят се връща в режим на нормално възпроизвеждане/приемане.

Свервяване на часовника

Часовникът използва 24-часова цифрова индикация.

- 1 Натиснете и задръжте бутона за избор.**
Извежда се дисплеят с настройките.
- 2 Неколкократно натиснете бутона за избор, докато се изведе "CLOCK-ADJ".**
- 3 Натиснете (SEEK) +.**
Индикацията за час мига.
- 4 Завъртете контролния диск, за да настроите часа и минутата.**
За да преместите цифровата индикация, натиснете (SEEK) +/-.
- 5 Натиснете бутона за избор.**
Настройката е завършена и часовникът се стартира.

За да изведете часа, натиснете (DSPL). Натиснете (DSPL) отново, за да се върнете към предишния дисплей.

Съвет

Можете автоматично да сверите часовника, като използвате функцията RDS (стр. 11).

Сваляне на предния панел

Можете да свалите предния панел на устройството, за да предпазите устройството от кражба.

Предупредителна аларма

Когато загасите автомобила без да сте извадили предния панел, предупредителната аларма издава звукови сигнали в продължение на няколко секунди. Алармата ще се чува, само ако използвате вградения усилвател.

1 Натиснете **OFF**.

Устройството се изключва.

2 Натиснете и след това изтеглете към вас.

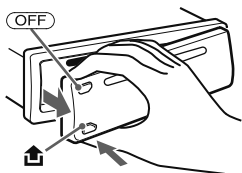

Забележки

- Не изпускайте и не прилагайте прекалено силен натиск върху предния панел и върху прозореца на дисплея.
- Не излагайте предния панел на горещина/високи температури или влага. Избягвайте поставянето на предния панел върху предното или задното табло в автомобил, паркиран на пряка слънчева светлина.
- Не отстранявайте предния панел, докато възпроизвеждате данни от USB устройство. Ако го направите, възможно е USB данните да се повредят.

Прикрепяне на предния панел

Поставете частта **A** на предния панел върху частта **B** на устройството, както е показано, и след това леко натиснете лявата страна навътре докато щракне.

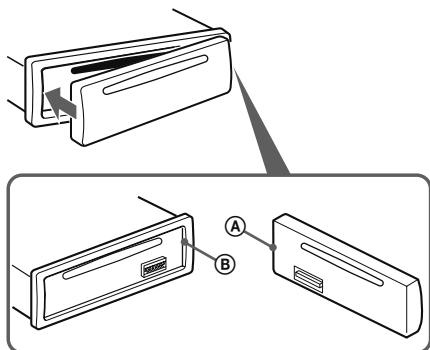

Забележка

Не поставяйте нищо върху вътрешната страна на предния панел.

Основно тяло

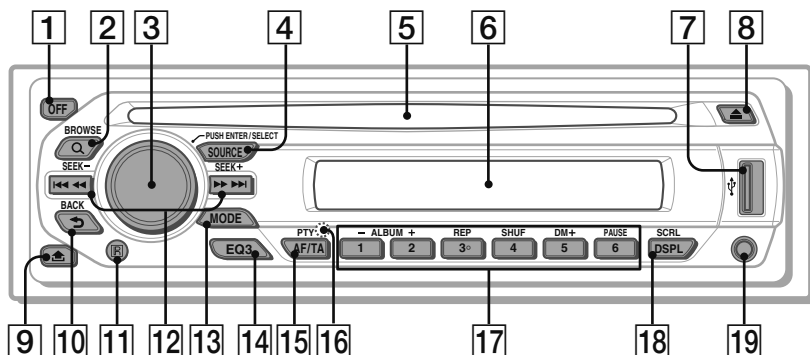

Тази част съдържа инструкции относно местоположението на бутоните и основните операции. За подробности вижте указаните страници. За операции с USB устройството вижте “USB устройства” на стр. 11.

1 Бутон OFF

За да изключите захранването; за да спрете източника.

2 Бутон Q (BROWSE) стр. 8

За да влезете в режим Quick-BrowZer.

3 Контролен диск/бутон за избор стр. 8, 12

За да регулирате нивото на силата на звука (завъртете); за да изберете опции за настройки (натиснете и завъртете).

4 Бутон SOURCE

За включване на захранването; за смяна на източника (Радио/CD/USB/AUX).

5 Отвор за диск

Заредете диска (с етикета нагоре) и възпроизвеждането стартира.

6 Прозорец на дисплея

7 USB терминал стр. 11

За свързване на USB устройство

8 Бутон ▲ (изваждане на диск)

За да извадите диска.

9 Бутон ▢ (освобождане на предния панел) стр. 5

10 Бутон ↶ (BACK) стр. 8

За да се върнете към предходния дисплей.

11 Приемник за устройството за дистанционно управление

12 Бутони SEEK +/-

CD/USB:

За да пропускате записи (натиснете); за да пропускате записи непрекъснато (натиснете, след това натиснете отново в рамките на 1 секунда и задръжте); за да превъртите бързо напред/назад (натиснете и задръжте).

Радио:

За автоматична настройка на радиостанции (натиснете); за ръчна настройка на радиостанции (натиснете и задръжте).

13 Бутон MODE стр. 9

За да изберете радио обхвата (FM/MW/LW).

14 Бутон EQ3 (еквалайзер) стр. 12

За да изберете крива на еквалайзера (XPLOD, VOCAL, EDGE, CRUISE, SPACE, GRAVITY, CUSTOM или OFF).

15 Бутон AF (Алтернативни честоти)/TA (Съобщения за трафик)/PTY (Програмен вид) стр. 10, 11

За да настроите AF и TA (натиснете); за да изберете PTY (натиснете и задръжте) в RDS.

16 **Бутон RESET (намира се зад предния панел)** стр. 4

17 **Бутони с цифри**
CD/USB:

① ②: **ALBUM +/-**

За да прескачате албуми (натиснете); за да прескачате албуми продължително (натиснете и задръжте).

③: **REP** стр. 9

④: **SHUF** стр. 9

⑤: **DM+**

Подобрява цифрово-компресирания звук, като MP3.

За да активирате функцията DM+, задайте “DM+-ON”. За да отмените функцията, задайте “DM+-OFF”.

⑥: **PAUSE**

За да въведете режим на пауза при възпроизвеждане. За да отмените, натиснете отново.

Радио:

За да приемате запазени станции (натиснете); за да запазвате желани радиостанции (натиснете и задръжте).

18 **Бутон DSPL (дисплей)/бутон SCRL (преглед)** стр. 9, 10, 12

За да промените опцията в дисплея (натиснете); за да прегледате опциите на дисплея (натиснете и задръжте)

19 **Входен жак AUX** стр. 14

За да свържете преносимо аудио устройство.

Забележка

Когато изваждате/зареждате диск, изключвайте всички USB устройства, за да предотвратите повреда на диска.

Търсене на запис по име – Quick-BrowZer

Можете лесно да търсите запис в CD или USB устройство като използвате опцията търсене по категория.

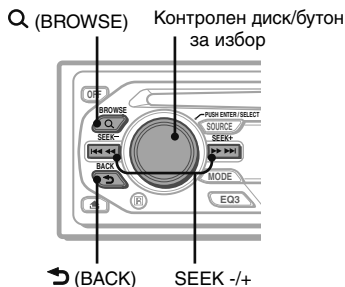

- 1 Натиснете Q (BROWSE).**
Устройството влиза в режим Quick-BrowZer и се извежда списък с категории за търсене.
- 2 Завъртете контролния диск, за да изберете желана категория, и след това натиснете, за да потвърдите избора си.**
- 3 Повторете стъпка 2, докато изберете желания запис.**
Възпроизвеждането стартира.

За да се върнете към предходния дисплей
Натиснете **↶ (BACK)**.

За да излезете от режима Quick-BrowZer
Натиснете **Q (BROWSE)**.

Забележка

Когато влезете в режим Quick-BrowZer, настройката за повтаряне/разбъркване се отменя.

Търсене посредством прескачане на опции

- Режим Jump (прескачане)

Когато в една категория има много опции, можете бързо да търсите желаната опция.

- 1** Натиснете **(SEEK)** + в режим Quick-BrowZer. Извежда се следният дисплей.

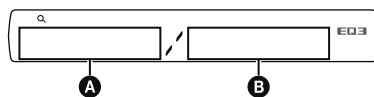

- A** Номер на текущата опция
 - B** Общ брой опции в текущия списък
След това се извежда името на опцията.
- 2** Завъртете контролния диск, за да изберете желана опция или гък опция, близка до желаната. Прескачането през списъка с опции се извършва на стъпки от 10%, считано от общия брой опции.
 - 3** Натиснете контролния диск.
Дисплеят се връща в режим Quick-BrowZer и се извежда избраната опция.
 - 4** Завъртете контролния диск, за да изберете желаната опция, и след това го натиснете.
Ако избраната опция е запис, възпроизвеждането стартира.

За да отмените режима Jump (прескачане)

Натиснете **↶ (BACK)**, за да изберете **(SEEK)** –.

Опции на дисплея

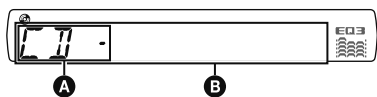

A Източник

B Име на запис*¹, Диск/име на изпълнител*¹, Име на изпълнител*¹, Номер на албум*², Име на албум*¹, Номер на запис/Възпроизведено време, Часовник

*¹ Извежда се информацията за CD TEXT, MP3/WMA/AAC.

*² Номерът на албума се извежда, само когато промените албума.

За да промените опциите на дисплея **B**, натиснете **(DSPL)**.

Съвет

Изведените опции се различават в зависимост от вида на диска, формата на запис и настройките.

Повторно и разбъркано възпроизвеждане

- 1** По време на възпроизвеждане **неколкократно натиснете (3) (REP) или (4) (SHUF), докато желаната настройка се изведе.**

Изберете	За да възпроизведете
↶ TRACK	запис неколкократно.
↶ ALBUM*¹	албум неколкократно
SHUF ALBUM*	албум в случаен ред.
SHUF-DISC	диск в случаен ред.

*¹ Когато възпроизвеждате MP3/WMA/AAC.

За да се върнете в режим на нормално възпроизвеждане, изберете **↶ OFF** или **SHUF OFF**.

Запазване и приемане на станции

Внимание

Ако настроите радиостанция докато шофирате, използвайте функцията Best Tuning Memory (BTM), за да предотвратите произшествия.

Автоматично запазване на станции - BTM

- 1** Неколкократно натиснете **(SOURCE)**, докато се изведе индикация **"TUNER"**. За да смените обхвата, неколкократно натиснете **(MODE)**. Можете да изберете измежду FM1, FM2, FM3, MW или LW.
- 2** Неколкократно натиснете и задръжте бутона за избор. Извежда се дисплей с настройки.
- 3** Натиснете и задръжте бутона за избор, докато се изведе **"BTM"**.
- 4** Натиснете **(SEEK) +**. Устройството запазва станциите, като ги подрежда по честота - по една за всеки от бутоните с цифри. Когато настройката е запазена, се чува кратък звук от сигнал.

Ръчно запазване на радио станции

- 1** Докато приемате дадена станция, която желаете да запазите, натиснете и задръжте бутон с цифра (от **(1)** до **(6)**), докато се изведе индикация **"MEM"**.

Забележка

Ако се опитате да запазите друга станция на същия бутон с цифра, предишната запазена станция ще бъде сменена.

Съвет

Когато запазвате RDS станция, настройката за AF/TA (Алтернативни честоти/Съобщения за трафик) също се запазва (стр. 10).

Приемане на запазени станции

- 1** Изберете честотен обхват, след това натиснете бутон с цифра (от **(1)** до **(6)**).

Автоматична настройка

- 1** Изберете обхват, след това натиснете **(SEEK) -/+**, за да потърсите станция. Сканирането автоматично спира, когато устройството получи сигнал от радиостанция. Повторете тези действия, докато желаната станция бъде настроена.

Съвет

Ако знаете честотата на радио станцията, която желаете да слушате, натиснете и задръжте **(SEEK) -/+**, за да откриете приблизителната честота. След това неколкократно натиснете **(SEEK) -/+**, за да настроите фино желаната честота (ръчна настройка).

Преглед

FM станциите, които използват системата за радио данни (RDS), изпращат цифрова информация заедно с обикновения програмен сигнал.

Опции, които се извеждат

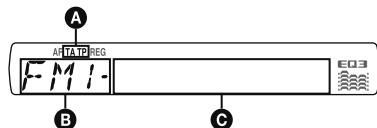

- A** TA/TP*1
- B** Радио обхват. Функция
- C** Честота*2 (Име на станцията), Номер на станцията, Часовник, RDS данни

*1 "TA" мига по време на информация за трафик. "TP" светва, когато приемате такава станция.
 *2 Докато приемате RDS станция, вляво от честотата се извежда индикация "FM".

За да промените опциите на дисплея **C**, натиснете **DSPL**.

RDS услуги

Това устройство автоматично предава RDS услуги, както следва:

AF (Алтернативни честоти)

Избира и пренастройва станцията с най-силен сигнал в мрежата. Като използвате тази функция, можете продължително време да слушате една и съща програма по време на дълги пътувания, без да се налага да извършвате ръчна настройка на станцията.

TA (Съобщения за трафик)/TP (Програма за трафик)

Предлага текуща информация/програма за трафика. Всяка информация/програма, която приемате, ще прекъсне избора от вас източник.

PTY (Програмни видове)

Извежда приемания в момента програмен вид. Освен това търси за избран от вас програмен вид.

CT (Часовник)

Данните за CT от RDS предаването сверяват часовника.

Забележки

- В зависимост от страната/региона, възможно е не всички RDS функции да са достъпни.
- Възможно е RDS да не работи правилно, ако сигналят е слаб или ако станцията, на която сте включили, не предава RDS данни.

Настройка на AF (Алтернативни честоти) и TA (Съобщения за трафик)

- 1 Неколкократно натиснете **AF/TA**, докато се изведе желаната настройка.

Изберете	За да
AF-ON	активирате AF и да изключите TA.
TA-ON	активирате TA и да изключите AF.
AF, TA-ON	активирате и AF, и TA.
AF, TA-OFF	изключите и AF, и TA.

Запазване на RDS станции с AF и TA настройка

Можете предварително да настроите станции заедно с AF/TA настройка. Ако използвате функцията BTM, само RDS станциите се запазват със същата настройка за AF/TA.

Ако извършвате ръчно настройката, можете да настроите RDS станции и станции без RDS с AF/TA настройка за всяка от тях.

- 1 Задайте AF/TA и след това запазете станцията с BTM или ръчно.

Приемане на спешни съобщения

Ако сте включили функциите AF или TA, спешните съобщения автоматично ще прекъснат възпроизвеждането от избора източник.

Съвет

Ако настроите нивото на силата на звука докато приемате съобщения за трафик, стойността на настройката ще се запази в паметта и за последващите съобщения независимо от зададената стойност на настройката на силата на звука за редовния радио сигнал.

Оставане с една регионална програма – REG

Когато функцията AF е включена: настройките по подразбиране на устройството ограничават приемането в рамките на определена област, така че няма да се получи нежелано превключване на друга регионална станция с по-силна честота.

Ако напуснете района на приемане на тази регионална програма, задайте настройките "REG-OFF" по време на FM приемане (стр. 13).

Забележка

Тази функция не работи във Великобритания и други райони.

Избор наPTY (Програмен вид)

- 1 По време на FM приемане натиснете и задръжте (AF/TA) (PTY).

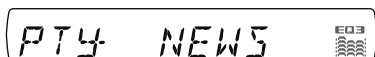

Ако станцията предава PTY данни, се извежда името на програмния вид.

- 2 Неколкократно натиснете (AF/TA), докато се изведе името на желания програмен вид.

- 3 Натиснете (SEEK) +/-.

Устройството започва да търси станции, които предават избрания програмен вид.

Програмни видове

NEWS (Новини), **AFFAIRS** (Събития), **INFO** (Информация), **SPORT** (спорт), **EDUCATE** (Образование), **DRAMA** (Драма), **CULTURE** (Култура), **SCIENCE** (Наука), **VARIED** (Разни), **POP M** (Популярна музика), **ROCK M** (Рок музика), **EASY M** (Лека музика), **LIGHT M** (Лека класическа музика), **CLASSICS** (Класическа музика), **OTHER M** (Друг музикален вид), **WEATHER** (Време), **FINANCE** (Финанси), **CHILDREN** (Програми за деца), **SOCIAL A** (Социални въпроси), **RELIGION** (Религия), **PHONE IN** (Телефонно шоу), **TRAVEL** (Пътувания), **LEISURE** (Свободно време), **JAZZ** (Джаз музика), **COUNTRY** (Кънтри музика), **NATION M** (Национална музика), **OLDIEST** (Ретро музика), **FOLK M** (Фолк музика), **DOCUMENT** (Документални)

Забележка

В някои страни/региони, в които не се поддържат PTY (избор на програмен вид) данни, не можете да използвате тази функция.

Настройка на CT (Време на часовника)

- 1 Задайте "CT-ON" в настройките (стр. 13).

Забележки

- Възможно е функцията CT да не работи, дори ако приемате RDS станции.
- Възможно е да съществува разлика между времето, зададено с функцията CT, и реалното време.

USB устройства

За подробности относно съвместимостта на вашето USB устройство вижте поддържащата страница.

Поддържаща страница

<http://support.sony-europe.com/>

- Можете да използвате USB устройства от вида MSC (Mass Storage Class) и MTP (Media Transfer Protocol), съвместими с USB стандарта.
- Съвместимият кодек е MP3 (.mp3), WMA (.wma) и AAC (.m4a).
- Препоръчваме ви да запазвате данните в USB устройството.

Забележка

Свържете USB устройството след като включите двигателя.

В зависимост от USB устройството, възможно е да се получат повреди или проблеми, ако стартирате носителя преди да включите двигателя.

Възпроизвеждане на USB устройства

- 1 Свържете USB устройството към USB терминала.

Когато използвате кабел, използвайте кабела, приложен към USB устройството, за да извършите свързването.

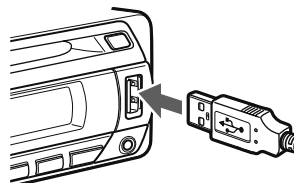

Възпроизвеждането започва.

Ако USB устройството вече е свързано, за да започнете възпроизвеждане, неколкократно натиснете (SOURCE), докато се изведе индикация "USB".

Натиснете (OFF), за да спрете възпроизвеждането.

Изключване на USB устройството

- 1 Спрете възпроизвеждането на USB устройството.
- 2 Отстранете USB устройството. Ако по време на възпроизвеждане махнете USB устройството, възможно е данните в USB устройството да се повредят.

Забележки

- Не използвайте големи и тежки USB устройства, които могат да паднат вследствие на вибрациите или да причинят слаба връзка.
- Не махайте предния панел, докато възпроизвеждате данни от USB устройството. Ако го направите, възможно е USB данните да се повредят.
- Това устройство не може да разпознае USB устройства посредством USB хъб.

Опции на дисплея

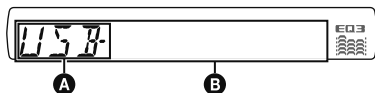

A Източник

B Име на запис, Име на изпълнител, Номер на албум*,

Име на албум, Номер на запис/Възпроизведено време, Часовник.

* Номерът на албума се извежда само при смяна на албума.

За да промените опциите на дисплея **B**, натиснете **(DSPL)**.

Забележки

- Изведените опции се различават в зависимост от USB устройството, записания формат и настройките. За подробности посетете поддържащата страница.
- Максималният брой данни, които можете да изведете, е както следва:
 - папки (албуми): 128
 - файлове (записи) в папка: 500
- Не оставяйте USB устройството в паркирана кола, тъй като това може да доведе до повреда.
- Възможно е стартирането по възпроизвеждане да отнеме повече време в зависимост от количеството записани данни.
- Възможно е DRM (Digital Rights Management) файловете да не могат да бъдат възпроизведени.
- Възможно е извеждането на изминалото време да не бъде правилно при операция на бързо превъртане напред/назад за VBR (Variable Bit Rate) MP3/WMA/AAC файлове.
- Не могат да бъдат възпроизведени файлове със загубена компресия.

Повторно и разбъркано

възпроизвеждане

- По време на възпроизвеждане неколкратно натиснете **(3)** (REP) или **(4)** (SHUF), докато желаната настройка се изведе.

Изберете	За да възпроизведете
↶ TRACK	запис неколкратно.
↶ ALBUM	албум неколкратно.
SHUF ALBUM	албум в случаен ред.
SHUF DEVICE	устройство в случаен ред

За да се върнете към режим на нормално възпроизвеждане, изберете **↶ OFF** или **“SHUF OFF”**.

Други функции

Промяна на настройка на звука

Настройка на баланса и фейдъра

– BAL/FAD

- Неколкратно натиснете **(SEL)**, докато се изведат индикации **“BAL”** или **“FAD”**.

Настройките се променят както следва:

LOW*1 → **MID***1 → **HI***1 → **BAL** (ляв-десен) → **FAD** (преден-заден) → **AUX***2

*1 Когато EQ3 е активиран (стр. 12).

*2 Когато е активиран AUX източник (стр. 14).

- Завъртете диска за сила на звука, за да настроите избраната опция.
- Натиснете **(↶)** (BACK).

Настройката приключва след 3 секунди и дисплеят се връща към режим на нормално възпроизвеждане/приемане.

Настройка на кривата на еквалайзера – EQ3

Опцията “CUSTOM” на EQ3 ви позволява да извършвате ваши собствени настройки на еквалайзера.

- Изберете източник; след това неколкратно натиснете **(EQ3)**, за да изберете **“CUSTOM”**.
- Неколкратно натиснете бутона за избор докато се изведат индикации **“LOW”**, **“MID”** или **“HI”**.
- Завъртете контролния диск, за да настроите избраната опция.

Силата на звука се настройва на стъпки от 1 dB в стойности от -10 dB до +10 dB.

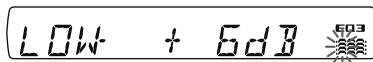

Повторете стъпки 2 и 3, за да регулирате кривата на еквалайзера.

За да върнете настройките на кривата на еквалайзера в стойностите им по подразбиране, натиснете и задържете бутона за избор, преди настройката да приключи.

- Натиснете **(↶)** (BACK).

Настройката приключва след 3 секунди и дисплеят се връща в режим на нормално възпроизвеждане/приемане.

Съвет

Другите видове еквалайзер също подлежат на настройка.

Настройка на опциите в менюто – SET

1 Натиснете и задръжте бутона за избор.

Извежда се дисплеят с настройките.

2 Неколкократно натиснете бутона за избор, докато се изведе желаната опция.

3 Завъртете диска за сила на звука, за да изберете настройка (например “ON” или “OFF”).

4 Натиснете и задръжте бутона за избор.

Настройката е приключила и дисплеят се връща в режим на нормално възпроизвеждане/приемане.

Забележка

Изведените опции се различават в зависимост от източника и настройката.

Можете да настроите следните опции (за информация вижте страниците в скоби):

“●” е означение за настройка по подразбиране.

CLOCK-ADJ (Настройка на часовника) (стр. 4)

CT (Часово време)

За да зададете “CT-ON” или “CT-OFF” (●) (стр. 10, 11).

BEEP

За да зададете “BEEP-ON” (●) или “BEEP-OFF”.

AUX-A*1 (AUX Audio)

За да зададете дисплея на AUX източника “AUX-A-ON” (●) или “AUX-A-OFF” (стр. 13).

A.OFF (Автоматично изключване)

За да изключите автоматично след желан период от време, когато устройството е изключено:

- “A.OFF-NO” (●), “A.OFF-30S (Seconds)”, “A.OFF-30M (Minutes)” или “A.OFF-60M (Minutes)”.

DEMO (Демонстрация)

За да зададете “DEMO-ON” (●) или “DEMO-OFF”.

DIM (Загъмняване)

За да промените яркостта на дисплея

- “DIM-ON”: за да загъмните дисплея.

- “DIM-OFF” (●): за да изключите загъмняването на дисплея.

M.DSPL (Движещ се дисплей)

За да изберете режим на движещия се дисплей.

- “M.DSPL-SA” (●): за да изведете движещия се дисплей и спектралния анализ

- “A.DSPL-OFF”: за да изключите дисплея с движещи се изображения

A.SCRL (Автоматичен скрол)

За да прегледате автоматично всички опции, когато дискът, албумът, групата, записът се сменя.

- “A.SCRL-ON” (●): за да прегледате опциите

- “A.SCRL-OFF”: за да не прегледате опциите

LOCAL (Местен режим на търсене)

- “LOCAL-ON”: настройка само на станции с силен сигнал.

- “LOCAL-OFF” (●): нормална настройка.

MONO*2 (Моно режим)

За да подобрите лошо FM приемане, изберете моно режим на приемане.

- “MONO-ON”: за да слушате стерео предавания в моно режим

- “MONO-OFF” (●): за да слушате стерео предавания в стерео

REG*2 (Регион)

За да зададете “REG-ON” (●) или “REG-OFF” (стр. 10).

LOUD (Чистота на звука)

Позволява ви да чувате ясно звука дори при ниски стойности на нивото на силата на звука.

- “LOUD-ON”: подсилва басите и дисканта.

- “LOUD-OFF” (●): за да не подсилва басите и дисканта.

BTM (стр. 9)

*1 Когато устройството е изключено

*2 Когато приемате FM.

Използване на допълнително оборудване

Допълнително аудио оборудване

Можете да свържете допълнително преносимо аудио устройство към AUX входния жак (стерео мини жак) на устройството. След това просто изберете източника и звукът ще се изведе от високоговорителите в колата. Нивото на силата на звука може да се настройва за всяка разлика между устройството и преносимото аудио устройство. Следвайте процедурите, описани по-долу:

Свързване на преносимо аудио устройство

- 1 Изключете преносимото аудио устройство.
- 2 Намалете нивото на силата на звука.
- 3 Свържете към устройството.



* Уверете се, че използвате щекер от прав тип.

Настройка на нивото на силата на звука

Уверете се, че преди възпроизвеждането сте настроили нивото на силата на звука за всяко свързано аудио устройство.

- 1 Намалете силата на звука на устройството.
- 2 Неколкократно натиснете **(SOURCE)**, докато се изведе индикация "AUX".
Извежда се "AUX FRONT IN".
- 3 Започнете възпроизвеждане от преносимото аудио оборудване, като зададете нивото на силата на звука в средно положение.
- 4 Задайте обичайната сила на нивото на звука на устройството.
- 5 Неколкократно натиснете бутона за избор, докато се изведе индикация "AUX", и завъртете диска за контрол на звука, за да настроите нивото на силата на звука (от -8 dB до +18 dB).

Картово устройство за дистанционно управление RM-X114

Бутоните на картовото устройство за дистанционно управление, които имат аналогични означения като тези на самото устройство, управляват едни и същи функции.

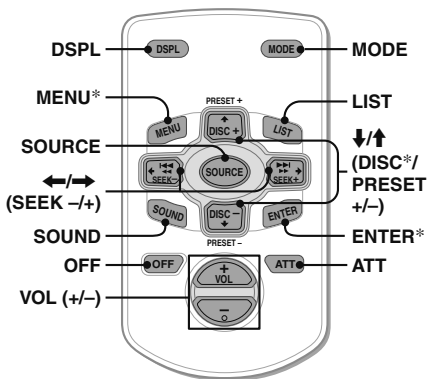

Следните бутони на картовото устройство за дистанционно управление управляват различни бутони/функции от тези на самото устройство.

- **Бутон DSPL (дисплей)**
За да промените опциите на дисплея.
- **Бутони ←/→ (SEEK +/-)**
За да контролирате CD/радио/USB – същите като **(SEEK +/-)** на самото устройство.
- **Бутон SOUND**
Задава същата функция като бутона за избор на устройството.
- **Бутон LIST**
За да изберете PTY в RDS.
- **Бутони ↑/↓ (DISC*/PRESET +/-)**
За да контролирате CD/USB – същите като бутоните **① ② (ALBUM +/-)** на устройството.
- **Бутон АТТ (заглушаване)**
За да заглушите звука. За да отмените, натиснете отново.

* Не работи за това устройство.

Забележка

Ако устройството е изключено и дисплеят не се извежда, не можете да работите с картовото устройство за дистанционно управление. За да го направите, първо трябва да натиснете **(SOURCE)** на самото устройство или да заредите диск, за да активирате устройството.

Въртящо се устройство за дистанционно управление RM-X4S

Прикрепяне на етикета

Прикрепете подходящия етикет в зависимост от това как желаете да бъде монтирано въртящото се устройство за управление.

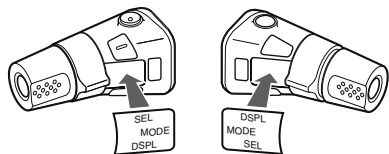

Местоположение на бутоните

Бутоните на устройството, които имат аналогични означения като бутоните на въртящото се устройство за дистанционно управление, управляват едни и същи функции.

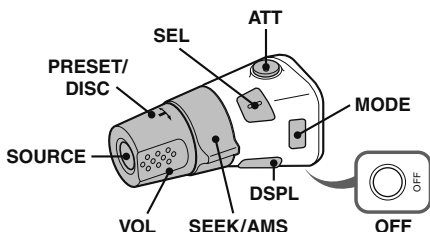

Следните бутони на въртящото се устройство за дистанционно управление имат различни бутони/функции от тези на устройството.

- **Бутон ATT (заглушаване)**
За да заглушите звука. За да отмените, натиснете отново.
- **Бутон SEL (избор)**
Задава същата операция като бутона за избор на устройството.
В режим Quick-BrowZer, бутонът (SEL) (избор) не работи.
- **Бутон PRESET/DISC***
CD/USB: Същият като (1) (2) (ALBUM +/-) на устройството (натиснете и завъртете).
Radio: За да приемате запазени радиостанции (натиснете и завъртете).
- **Бутон VOL (сила на звука)**
Има същата функция като контролния бутон на устройството (завъртете).
- **Бутон SEEK/AMS**
Има същата функция като (SEEK) +/- на устройството (завъртете, или завъртете и задръжте).
- **Бутон DSPL (дисплей)**
За да промените опциите на дисплея.

* Не работи за това устройство.

Промяна на посоката на управление

Посоката на управление на контролните бутони е зададена фабрично, както е показано по-долу.

За да увеличите



За да намалите

Ако се налага да монтирате въртящото се устройство за управление от дясната страна на волана, можете да смените посоката на управление.

- 1 Натиснете и задръжте (SEL), като едновременно с това натискате бутона за сила на звука VOL.

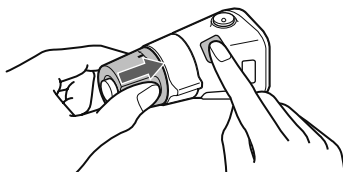

Допълнителна информация

Предпазни мерки

- Ако вашият автомобил е паркиран на пряка слънчева светлина, оставете устройството да се охлади преди да започнете работа с него.
- Антената се изважда автоматично, когато устройството работи.

Конденз на влага

В дъждовен ден или на много влажно място по повърхността на лещите и дисплея може да кондензира влага. Ако това се случи, устройството няма да работи правилно. В този случай извадете диска и изчакайте около 1 час, за да се изпари влагата.

Поддръжка на високо качество на звука

Внимавайте да не разлеете сок или други течности върху устройството или дисковете.

Забележки за дисковете

- Не излагайте дискове на горещини/високи температури; не оставяйте дискове върху предното или задното табло в автомобил, паркиран на пряка слънчева светлина.
- Преди да започнете възпроизвеждане, почиствайте диска с парче плат. Почиствайте диска от центъра към периферията. Не използвайте разтворители като бензин, разредители и почистващи вещества, достъпни в търговската мрежа.
- Този продукт е проектиран да възпроизвежда дискове, които съответстват на компакт диск (CD) стандарта. DualDiscs, а също и някои музикални дискове са кодирани посредством технологиите за защита на авторското право. Моля, обърнете внимание, че някои от тези дискове не съответстват на компакт диск стандарта и не могат да бъдат възпроизведени на това устройство.
- **Дискове, които това устройство НЕ МОЖЕ да възпроизведе**
 - Дискове с етикети, стикери или лепкава щампа, а също и такива с прикрепен етикет. Ако го направите, може да причините повреда в устройството или диска.
 - Дискове с нестандартни форми (сърце, карта, звезда) не могат да бъдат възпроизведени на това устройство. Ако се опитвате да го направите, може да повредите устройството. Не използвайте такива дискове.
 - 8 cm дискове.



Забележки за CD-R (записващи дискове)/ CD-RW (презаписващи дискове)

- Максимален брой (само за CD-R/CD-RW):
 - папки (албуми): 150 (включително основната и празните папки).
 - файлове (записи) и папки, които могат да се съхраняват на един диск: 300 (когато името на файл/папка съдържа множество символи, броят може да се окаже по-малък от 300).
 - символи, които могат да се възпроизведат за име на папка/файл, са 32 (Joliet) или 64 (Romeo).
- Когато дискът е записан във формат Multi Session и започва със CD-DA, той се разпознава като CD-DA и другите формати се пропускат.

• Дискове, които това устройство НЕ МОЖЕ да възпроизведе

- CD-R/CD-RW или такива с лошо качество на запис.
- CD-R/CD-RW, записани на несъвместимо записващо устройство.
- CD-R/CD-RW, които не са правилно финализирани.
- CD-R/CD-RW, различни от записаните в музикален CD формат, отговарящ на стандарта ISO9660 Level1/Level 2, Joliet/Romeo или мулти-сесийни.

Ред на възпроизвеждане на MP3/WMA/AAC файлове

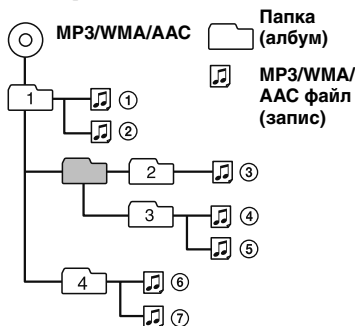

Ако имате въпроси или при проблеми, свързани с вашето устройство, които не са споменати в това ръководство, консултирайте се с най-близкия доставчик на Sony.

Поддръжка

Смяна на литиевата батерия на картовото устройство за дистанционно управление

При нормални обстоятелства батерията издържа приблизително една година. (Животът на батерията може да бъде по-кратък, в зависимост от условията на работа.)

Когато батерията се изтощи, обхващат на устройството за дистанционно управление става по-къс. Сменете батерията с нова CR2025 литиева батерия. Използването на друга батерия може да причини пожар или експлозия.

RM-X114

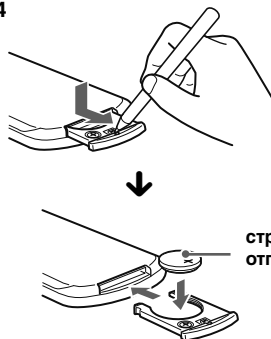

Забележки за литиевата батерия

- Пазете литиевата батерия от деца. Ако батерията бъде погълната, веднага се консултирайте с лекар.
- За по-добър контакт почистете батерията със сухо парче плат.
- Когато поставяте батерията, уверете се, че се съобразявате с поляритета + и -.
- Не хващайте батерията с метални пинсети, за да не причините късо съединение.

ПРЕДУПРЕЖДЕНИЕ

Ако не работите правилно с батерията, тя може да експлодира.
Не презареждайте, разглобявайте и не изхвърляйте батерията в огън.

Смяна на предпазителя

Когато сменяте предпазителя, уверете се, че използвате предпазител, който отговаря на ампеража, указан на оригиналния предпазител. Ако предпазителът изгори, проверете връзките на захранването и сменете предпазителя. Ако предпазителът изгори отново след като сте извършили подмяна, възможно е да се е получила повреда във вътрешността. В този случай се консултирайте с най-близкия сервиз на Sony.

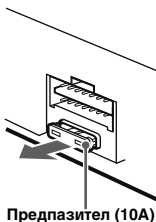

Предпазител (10А)

Почистване на конекторите

Възможно е устройството да не работи правилно, ако конекторите между него и предния панел не са чисти. За да предотвратите това, свалете предния панел (стр. 5) и почистете конекторите с навлажнено паче плат. Не прилагайте излишна сила. В противен случай може да повредите конекторите.

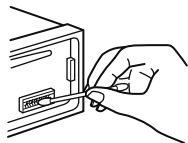

Основно тяло

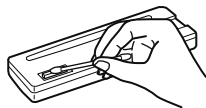

Задна част на предния панел

Забележки

- За безопасност, преди да почистите конекторите загасете автомобила и извадете ключа от щифта за запалването.
- Никога не докосвайте конекторите директно с пръсти или метални предмети.

Изваждане на устройството

1 Свалете защитната рамка.

- 1 Свалете предния панел (стр. 5).
- 2 Хванете двата края на защитната рамка и след това издърпайте.

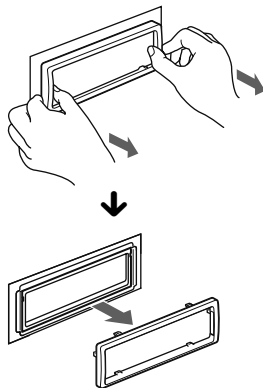

2 Извадете устройството.

- 1 Вкарайте и двата ключа за освобождаване навътре докато шракнат.

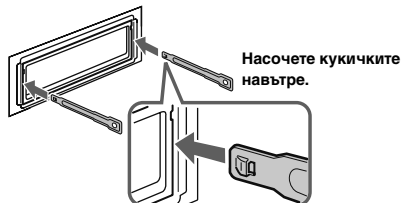

- 2 Изтеглете ключовете за освобождаване, за да извадите устройството.

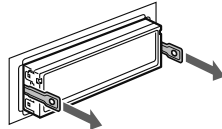

- 3 Издърпайте устройството от отделението.

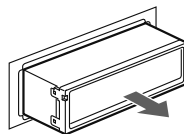

Спецификации

CD плейър

Съотношение сигнал към шум: 120 dB

Честотен обхват: 10 – 20,000 Hz

Виене и свистене: Под измерения лимит

Тунер

FM

Обхват на настройка: 87.5 – 108.0 MHz

Терминал за антена:

Външен конектор за антена

Междинна честота: 150 kHz

Чувствителност: 10 dBf

Избирателност: 75 dB на 400 kHz

Съотношение сигнал към шум: 70 dB (моно)

Разделяне: 40 dB на 1 kHz

Честотен обхват: 20 – 15,000 Hz

MW/LW

Обхват на настройка:

MW: 531 – 1,602 kHz

LW: 153 – 279 kHz

Терминал за антена:

Външен конектор за антена

Междинна честота: 25 kHz

Чувствителност: MW: 26 μ V, LW: 45 μ V

USB плейър

Интерфейс: USB (пълна скорост)

Максимално напрежение: 500 mA

Усилвател

Изходи: Изходи за високоговорители (конектори)

Импеданс на високоговорителя: 4 – 8 ома

Максимално изходно напрежение: 45 W x 4 (на 4 ома)

Общи характеристики

Изходи:

Контролен терминал за захранване на антената

Входове:

Входен терминал за устройство за дистанционно управление

Контролен терминал за телефон АТТ

Входен терминал за антена

AUX входен жак (стерео мини жак)

Контрол на тона:

Нисък: \pm 10 dB на 100 Hz (XPL0D)

Среден: \pm 10 dB на 1 kHz (XPL0D)

Висок: \pm 10 dB на 10 kHz (XPL0D)

Изисквания към захранването: 12 V DC захранване от автомобилен акумулатор (минусово заземяване)

Размери: Прибл. 178 x 50 x 179 mm (ш/в/д)

Размери при монтиране: 182 x 53 x 162 mm (ш/в/д)

Тегло: Прибл. 1,2 kg

Приложени аксесоари:

Части за инсталация и връзки (1 комплект)

Допълнителни аксесоари:

Картово устройство за дистанционно управление: RM-X114

Въртящо се устройство за дистанционно управление RM-X4S

Възможно е вашият доставчик да не успее да набави всички споменати по-горе аксесоари. За по-подробна информация, моля, обърнете се към вашия доставчик.

Технологията за MPEG Layer-3 аудио декодиране и патентите са лицензирани от Fraunhofer IIS и Thompson.

Този продукт е защитен от определени права на интелектуална собственост на Microsoft Corporation. Употребата или дистрибуцията на тази технология, извън този продукт, е забранена без лиценз или допълнителна оторизация от Microsoft.

Доставчиците на съдържанието използват технология за контрол на цифровите права за Windows Media, отнасящи се до това устройство ("WM-DRM") с цел да защитят целостта на предоставеното от тях съдържание ("Secure Content" - защитено съдържание), така че да не бъде злоупотребено с тяхната интелектуална собственост, в това число и с авторското право над това съдържание.

Това устройство използва WM-DRM софтуер за възпроизвеждането на защитено съдържание ("WM-DRM Software"). Ако защитата на WM-DRM софтуера в това устройство е била преодоляна, собствениците на защитеното съдържание ("Secure Content Owners") могат да поискат Microsoft да отмени правото на WM-DRM софтуера за предоставяне на нови лицензи за копирането, извеждането и/или възпроизвеждането на защитеното съдържание. Отмяната не променя способността на WM-DRM софтуера да възпроизвежда незащитено съдържание. Списък с отменения WMDRM софтуер се изпраща до вашето устройство, когато сваляте лиценза за защитеното съдържание от интернет или от компютър. Във връзка с този лиценз, и в интерес на собствениците на Защитено съдържание, Microsoft също може да качи на вашето устройство списъците с отменения софтуер

Дизайнът и спецификациите са предмет на промяна без предупреждение.



- При изработката на платките не са използвани халогенирани елементи, които биха помогнали в случай на пожар.
- При изработката на корпусите не са използвани халогенирани елементи, които биха помогнали в случай на пожар.
- Опаковъчният пълнеж е от хартия.

Отстраняване на проблеми

Следният списък ще ви помогне да се справите с проблемите, с които може да се сблъскате при работа с устройството.

Преди да прегледате списъка по-долу, проверете връзките и процедурите за работа.

Ако не успеете да преодолеете съществуващите проблеми, посетете следния сайт за поддръжка.

Сайт за поддръжка

<http://support.sony-europe.com/>

Общи

До устройството не достига захранване.

- Проверете връзките. Ако всичко е наред, проверете предпазителя.
- Ако устройството е изключено и дисплеят изчезва, не можете да работите с устройството за дистанционно управление.
→ Включете устройството.

Антената на захранването не се изтегля.

- Антената на захранването не притежава резервна кутия.

Няма звук.

- Силата на звука е твърде ниска.
- Функцията АТТ или функцията АТТ за телефон е включена (когато сте включили интерфейсен кабел на телефон към АТТ изхода).
- Позицията на фейдъра "FAD" не е зададена за система с 2 високоговорителя.

Не се чува кратък звуков сигнал.

Звуковият сигнал е отменен (стр. 13).

Съдържанието на паметта е изтрито.

- Натиснали сте бутона RESET.
→ Запазете отново в паметта.
- Захранването или батерията са изключени.
- Свързващият захранващ кабел не е свързан правилно.

Запазените станции и правилното време се изтриват.

Предпазителят е изгорял.

Издава звук, когато ключът за запалване на автомобила е включен.

Кабелите не са свързани правилно със захранващия конектор на автомобила.

Демонстрационният режим стартира по време на възпроизвеждане или приемане.

Ако не извършвате операция в рамките на 5 минути и ако е зададена опция "Demo-ON", режимът на демонстрация се активира.

→ Задайте DEMO-OFF (стр. 13).

Дисплеят изчезва/не се появява в прозореца на дисплея.

- Димерът е зададен в положение "DIM-ON" (стр. 13).
- Дисплеят изчезва, ако натиснете и задържите **OFF**.
→ Натиснете и задържете **OFF** на устройството докато дисплеят се появи.
- Конекторите са замърсени (стр. 17).

Функцията за автоматично изключване не работи.

Устройството е включено. Функцията за автоматично изключване се активира след като изключите устройството.

→ Изключете устройството.

CD възпроизвеждане

Дискът не може да бъде зареден.

- Вече е зареден друг диск.
- Дискът е зареден насила и наобратно.

Дискът не се възпроизвежда.

- Дискът е дефектен или запанал.
- Дискът е бил зареден насила и в погрешна посока.

Не можете да възпроизведете MP3/WMA/AAC файлове.

Дискът е несъвместим с MP3/WMA/AAC формата и версия. За подробности относно дисковете, които можете да възпроизведете посетете сайта за помощ.

Времето за започване на възпроизвеждането на MP3/WMA/AAC файлове е по-дълго отколкото за други файлове.

Следните видове дискове/устройства изискват повече време, за да започнат възпроизвеждане:

- дискове/устройства със сложна дървовидна структура.
- мултисесийни дискове/устройства.
- отворени дискове/устройства.

Не можете да прегледате изведените в дисплей опции.

- Това е възможно за дискове с много символи.
- "A.SCRL" е зададен в положение "OFF".
→ Задайте "A.SCRL-ON" (стр. 13).
→ Натиснете и задържете **(DSPL)** (SCRL).

Звукът прескача.

- Устройството не е поставено правилно.
→ Поставете устройството под ъгъл, който е по-малък от 45 градуса, и го инсталирайте на стабилно място в автомобила.
- Дискът е дефектен или замърсен.

Операционните бутони не работят.

Дискът не се изважда.

Натиснете бутона RESET (стр. 4).

Радио приемане

Станциите не могат да бъдат приемани.

Звукът съдържа шумове.

- Свържете захранващия контролен кабел (син) или допълнителния захранващ кабел (червен) към захранващия кабел на усилвателя на автомобила (само ако вашият автомобил има вградена FM/MW/LW антена на задното/странично стъкло).
- Проверете връзката на антената на автомобила.
- Автоматичната антена не се изважда.
→ Проверете връзката на захранващия контролен кабел на антената.
- Проверете честотата.

Предварителната настройка е невъзможна.

- Запазете правилната честота в паметта.
- Сигналят на предаване е твърде слаб.

продължава на следващата страница →

Автоматичната настройка е невъзможна

- Режимът на местно търсене е зададен в неправилна позиция.
 - Търсенето спира твърде често:
Задайте "LOCAL-ON" (стр. 13).
 - Търсенето не спира на станция:
Задайте "LOCAL-OFF" (стр. 13).
- Сигналят на приемане е твърде слаб.
 - Извършете ръчна настройка.

Индикаторът "ST" мига по време на FM приемане.

- Настройте честотата правилно.
- Сигналят на приемане е твърде слаб.
 - Задайте "MONO-ON" (стр. 13).

Предаването на сигнала на FM програма в стерео се чува моно.

- Устройството е в режим на моно приемане.
→ Задайте "MONO-OFF" (стр. 13).

RDS

Функцията SEEK (търсене) започва след няколко секунди слушане.

- Станцията не е TP или е със слаб сигнал.
→ Изключете функцията TA (стр. 10).

Не се извеждат съобщения за трафик.

- Активирайте TA (стр. 10).
- Станцията не предава съобщения за трафик, независимо че е TP.
- Настройте друга станция.

PTY извежда индикация "- - - - -".

- Настоящата станция не е RDS.
- Не се получават RDS данни.
- Станцията не извежда програмния вид.

USB възпроизвеждане

Не можете да възпроизведете опции чрез USB HUB.

- Устройството не може да разпознае USB устройството чрез USB HUB и е несъвместимо с устройство, което притежава HUB функция.

Не можете да възпроизведете опции.

- USB устройството не работи.
→ Извършете отново свързването.

Стартирането на възпроизвеждане на USB устройството отнема повече време.

- USB устройството съдържа файлове със сложна дървовидна структура.

Чува се кратък звуков сигнал.

- По време на възпроизвеждане USB устройството е било изключено.
→ Преди да изключите USB устройството, уверете се, че сте спрели възпроизвеждането, за да защитите данните.

Звукът прекъсва.

- Звукът прекъсва при висока честота, която е по-голяма от 320 kbps.

Съобщения за грешки/Съобщения

CHECKING

- Устройството потвърждава връзките на USB устройството.
→ Изчакайте, докато потвърждаването на връзката приключи.

ERROR

- Дискът е замърсен или зареден наобратно.
 - Почистете или заредете правилно диска.
- Заредили сте празен диск.
- Дискът не може да бъде възпроизведен заради някакъв проблем.
 - Заредете друг диск.
- USB устройството не се разпознава автоматично.
 - Свържете отново USB устройството.
- Натиснете , за да извадите диска.

FAILURE

- Връзката на високоговорителите/усилвателя не е правилна.
→ Вижте ръководството за инсталация на този модел и проверете връзките.

HUB NO SUPRT

- USB HUB или устройства, които имат HUB функция, не се поддържат от това устройство.

L. SEEK +/-

- Режимът на местно търсене е включен по време на автоматична настройка.

NO AF

- Не съществува алтернативна честота за настоящата станция.
→ Натиснете  +/-, докато името на станцията мига. Устройството започва да търси друга честота със същите PI данни (Програмна идентификация) (извежда се индикация "PI SEEK").

NO DEV (Няма устройство)

- Избрали сте  без да сте свързали USB устройството. USB устройството или USB кабелът са изключени по време на възпроизвеждане.
→ Уверете се, че сте свързали USB устройството и USB кабела.

NO MUSIC

- Дискът/USB устройството не е музикален.
→ Заредете музикален диск в устройството.
→ Свържете USB устройството с музикалния файл.

NO NAME

- На записа няма записано име за диска/албума/групата/записа.

NO TP

- Устройството ще продължи да търси за TP станции.

NO TRACK

- Избраната опция в USB устройството не съдържа албум/запис.

OFFSET

- Съществува вероятност за вътрешна повреда
→ Проверете връзките. Ако индикацията за грешка не изчезне от дисплея, консултирайте се с най-близкия сервиз на Sony.

OVERLOAD

- USB устройството е претоварено.
→ Изключете USB устройството, след това променете източника, като натиснете .
→ Показва, че USB устройството не работи правилно, или че е свързано устройство, което не се поддържа.

READ

Устройството чете всички записи и информацията за групи/албуми на диска/USB устройството.

- Изчакайте, докато четенето приключи и възпроизвеждането започне автоматично.
- В зависимост от структурата на диска/USB устройството, това може да отнеме повече от минута.

RESET

Не можете да работите със CD устройството или CD/MD чейнджъра заради някакъв проблем.

- Натиснете бутона RESET (стр. 4).

USB NO SUPRT (USB не се поддържа)

Свързаното USB устройство не се поддържа.

- За подробности относно съвместимостта на вашето USB устройство вижте сайта за поддръжка.

“□□□□” или “▯▯▯▯”

Ако сте достигнали началото или края на диска по време на бързо превъртане напред или назад, не можете да продължите по-натат.

“_”

Символът не може да бъде възпроизведен с това устройство.

Ако тези решения не помогнат, консултирайте се с най-близкия сервиз на Sony.

Ако занесете устройството на поправка заради проблем с възпроизвеждането, занесете и диска, който сте използвали, когато се е получил проблемът.

<http://www.sony.net/>

Sony Corporation Printed in Czech Republic (EU)

BG



Изхвърляне на стари електрически и електронни уреди (Приложимо за страните от Европейския съюз и други европейски страни, използващи система за разделно събиране на отпадъци)

Този символ на устройството или на неговата опаковка показва, че този продукт не трябва да се третира като домашен отпадък. Вместо това, той трябва да бъде предаден в съответните пунктове за рециклиране на електрически и електронни уреди. Изхвърляйки този продукт на правилното място, вие предотвратявате потенциални негативни последици за околната среда и човешкото здраве, които в противен случай, при неправилното изхвърляне на продукта, могат да се случат. Рециклирането на материалите ще помогне за запазването на естествените ресурси. За по-подробна информация относно рециклирането на този продукт, моля, свържете се с местния градски офис, службата за изхвърляне на отпадъци или с магазина, от който сте закупили продукта.