

SONY

Руководство пользователя

Персональный компьютер
Серия VGN-UX



Содержание

Подготовка к работе	6
Уведомление	7
Документация.....	8
Начало работы	12
Расположение органов управления и портов	13
О световых индикаторах	22
Положение компьютера при работе	23
Подключение источника питания	25
Работа с аккумулятором	26
Безопасное выключение компьютера.....	30
Работа с компьютером VAIO	31
Работа с клавиатурой	32
Работа с сенсорной панелью.....	33
Работа с указательным устройством	35
Работа с кнопками специальных функций.....	37
Блокировка случайного запуска операций	38
Работа со встроенной камерой MOTION EYE	40
Работа с картами памяти Memory Stick.....	44
Работа с картами памяти CompactFlash	49
Работа в сети Интернет	53
Работа в беспроводной локальной сети (WLAN).....	54
Работа с технологией Bluetooth.....	61

Работа с периферийными устройствами.....	68
Подсоединение репликатора портов.....	69
Подсоединение адаптера дисплея/локальной сети.....	75
Подсоединение дисководов оптических дисков.....	76
Подсоединение внешних громкоговорителей.....	78
Подсоединение внешнего дисплея.....	79
Выбор режимов отображения.....	84
Функциональное объединение мониторов.....	85
Подсоединение внешнего микрофона.....	87
Подсоединение устройства USB.....	88
Подсоединение принтера.....	91
Подсоединение устройства i.LINK.....	92
Подсоединение к локальной сети.....	93
Настройка компьютера VAIO под пользователя.....	94
Задание пароля.....	95
Аутентификация по отпечаткам пальцев.....	102
Настройка компьютера с помощью программы VAIO Control Center.....	123
Работа в режимах энергосбережения.....	124
Управление питанием с помощью программы VAIO Power Management.....	128

Меры предосторожности	131
Обращение с ЖК-дисплеем	132
Работа с источником питания	133
Обращение с компьютером	134
Работа со встроенной камерой MOTION EYE	136
Обращение с гибкими дисками	137
Обращение с дисками	138
Работа с аккумулятором	139
Работа с наушниками	140
Обращение с картами памяти Memory Stick	141
Работа со складной подставкой	142
Работа с держателем адаптеров	144
Работа с манжетой	145
Замена колпачка многофункционального указателя	146
Устранение неполадок	147
Компьютер	148
Безопасность системы	156
Аккумулятор	157
Встроенная камера MOTION EYE	159
Работа в сети	162
Технология Bluetooth	166
Оптические диски	172
Дисплей	173
Печать	178

Микрофон	179
Громкоговорители.....	180
Указательное устройство	182
Клавиатура	184
Гибкие диски	185
Аудио/видеоустройства	186
Карта памяти Memory Stick.....	187
Периферийные устройства.....	189
Техническая поддержка	190
Информация о технической поддержке Sony	190
Электронная поддержка e-Support.....	191
Торговые марки	193

Подготовка к работе

Поздравляем с приобретением компьютера Sony VAIO®! Добро пожаловать в интерактивное руководство пользователя. Корпорация Sony производит современные персональные компьютеры с применением передовых технологий в области обработки аудио- и видеоданных, вычислительной техники и коммуникаций.



Внешний вид компьютера может несколько отличаться от изображений на иллюстрациях в данном руководстве.

Уведомление

© Sony Corporation, 2007 г. С сохранением всех прав.

Полное или частичное воспроизведение и перевод настоящего руководства и рассматриваемого в нем программного обеспечения, а также их преобразование в любую доступную для аппаратного считывания форму без предварительного письменного разрешения запрещается.

Sony Corporation не предоставляет никаких гарантий в отношении настоящего руководства, программного обеспечения и иной информации, содержащейся в данном документе, и настоящим явно заявляет о своем отказе от каких-либо подразумеваемых гарантий в отношении данного руководства, программного обеспечения и прочей информации, включая гарантии пригодности для продажи или иных конкретных целей. Sony Corporation ни при каких обстоятельствах не несет ответственности за случайные, косвенные и вызванные особыми обстоятельствами убытки, возникшие в прямой или косвенной связи с настоящим руководством, программным обеспечением или иной информацией, содержащейся в настоящем документе, либо в связи с их использованием, независимо от того, предъявлен ли иск за эти убытки на основании гражданского нарушения, контракта или на ином основании.

В настоящем руководстве символы ™ и ® не указаны.

Sony Corporation сохраняет за собой право в любое время вносить изменения в настоящее руководство и в содержащуюся в нем информацию без уведомления. Использование программного обеспечения, рассматриваемого в настоящем документе, регламентируется положениями отдельного пользовательского лицензионного соглашения.

Документация

Документация содержит как печатные документы, так и руководства пользователя для чтения на компьютере VAIO.

Руководства представлены в формате PDF, удобном для просмотра и печати.

В начале работы с компьютером рекомендуется посетить портал **My Club VAIO** — на нем представлен полный набор документации, необходимой для максимально эффективной работы компьютера.

Руководства пользователя находятся в разделе **Documentation**, для отображения которого можно щелкнуть на значке **VAIO Documentation** на рабочем столе или выполнить следующие действия.

- 1 Нажмите кнопку **Start**  и выберите **All Programs, My Club VAIO**.
- 2 Выберите **Documentation**.
- 3 Выберите руководство, которое требуется просмотреть.



Руководство пользователя можно найти вручную; для этого следует выбрать **Computer > VAIO (C:) (диск C) > Documentation > Documentation** и открыть папку для требуемого языка.

В комплект может входить отдельный диск с документацией по прилагаемым дополнительным принадлежностям.

Печатная документация

- ❑ **Плакат по настройке** — содержит инструкции по распаковке и последующим процедурам для запуска компьютера VAIO включительно.
- ❑ **Руководство по устранению неисправностей** — содержит рекомендации по устранению часто встречающихся неполадок.
- ❑ **Руководство по восстановлению системы** — содержит инструкции по созданию резервной копии данных и восстановлению системы компьютера, а также рекомендации по устранению неполадок в работе компьютера.
- ❑ Брошюры, содержащие следующую информацию: условия **Гарантии Sony**, **Правила по технике безопасности**, **Правила эксплуатации модема**, **Правила эксплуатации беспроводной сети**, **Правила эксплуатации Bluetooth**, **Соглашение с конечным пользователем** и информацию о **Служба поддержки**.

Электронная документация

- ❑ **Руководство пользователя** (настоящее руководство) — содержит описание функций компьютера. Кроме того, в нем представлена информация о программах, поставляемых вместе с компьютером, а также рекомендации по устранению часто встречающихся неполадок.
- ❑ **Спецификации** — раздел **Спецификации** содержит интерактивные документы, описывающие конфигурацию аппаратного и программного обеспечения компьютера VAIO.

Для перехода в раздел **Спецификации** выполните следующие действия.

- 1 Установите соединение с сетью Интернет.
- 2 Перейдите на web-узел интерактивной поддержки Sony по адресу <http://www.vaio-link.com/>.

My Club VAIO

Содержимое портала **My Club VAIO**.

Раздел **Documentation**, в котором предоставляется доступ к следующим ресурсам.

- Руководство пользователя.** Это руководство содержит подробное описание функций компьютера, а также инструкции по безопасной и надежной работе с этими функциями, подключению периферийных устройств и т.п.
- Help & Training.** Портал **VAIO Help and Support Center**.
- Важные сведения о компьютере в форме уведомлений и сообщений.

Ниже перечислены другие разделы портала **My Club VAIO**.

- Accessories**

Служит для расширения возможностей компьютера. При выборе этого значка отображаются сведения о совместимых дополнительных принадлежностях.

- Software**

Служит для создания пользовательской конфигурации программного обеспечения. При выборе этого значка отображаются сведения об установленном программном обеспечении и о возможных вариантах обновления.

- Wallpapers**

При выборе этого значка отображается набор часто используемых фоновых изображений Sony и Club VAIO.

- Links**

При выборе этого значка отображается список часто посещаемых web-узлов Sony и Club VAIO.

Windows Help and Support

Windows Help and Support – это обширный ресурс, в котором представлены практические советы, учебные пособия и демонстрационные ролики для обучения работе с компьютером.

Для просмотра всех справочных ресурсов Windows, включая ресурсы в сети Интернет, пользуйтесь функцией поиска, указателем и оглавлением.

Для доступа к разделу **Windows Help and Support** нажмите кнопку **Start** и выберите **Help and Support**. Другой способ перехода к разделу **Windows Help and Support**: нажмите клавишу Microsoft Windows и, удерживая ее нажатой, нажмите клавишу **F1**.

Другие источники информации

- Файлы справки в используемых программах содержат подробные сведения о функциях этих программ и устранении неполадок.
- На web-узле по адресу <http://www.club-vaio.com> представлены интерактивные учебные пособия по программному обеспечению VAIO.

Начало работы

В этом разделе рассматриваются начальные этапы работы с компьютером VAIO.

- ❑ **Расположение органов управления и портов** ([стр. 13](#))
- ❑ **О световых индикаторах** ([стр. 22](#))
- ❑ **Положение компьютера при работе** ([стр. 23](#))
- ❑ **Подключение источника питания** ([стр. 25](#))
- ❑ **Работа с аккумулятором** ([стр. 26](#))
- ❑ **Безопасное выключение компьютера** ([стр. 30](#))

Расположение органов управления и портов

На следующих страницах показано расположение органов управления и портов компьютера.

Вид сверху

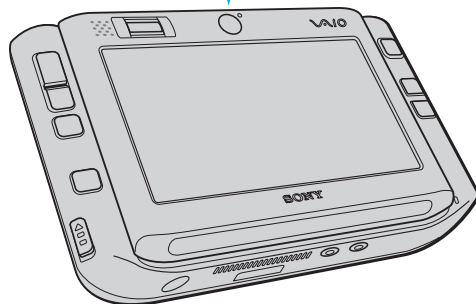
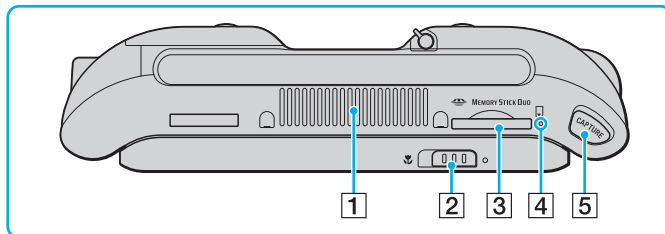

- 1 Вентиляционное отверстие
- 2 Переключатель выбора фокуса (стр. 40)
- 3 Гнездо карты памяти Memory Stick Duo/PRO Duo* (стр. 45)
- 4 Индикатор карты памяти Memory Stick Duo/PRO Duo (стр. 22)
- 5 Кнопка съемки **CAPTURE** (стр. 40)

* Компьютер поддерживает карты памяти Memory Stick Duo и Memory Stick PRO Duo, характеризующиеся большой емкостью и высокой скоростью передачи данных.

Вид спереди

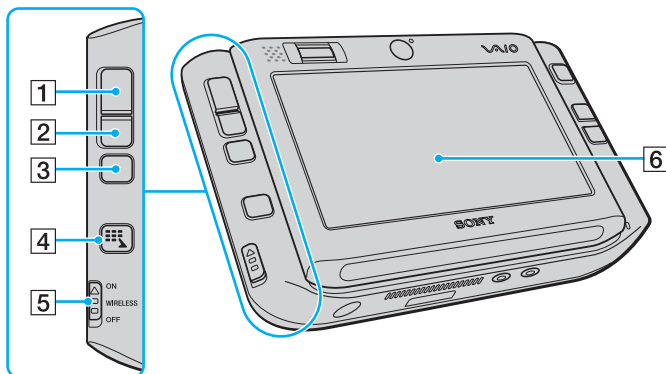

- 1 Левая кнопка (стр. 35)
- 2 Правая кнопка (стр. 35)
- 3 Средняя кнопка (стр. 35)
- 4 Кнопка средства запуска (стр. 37)
- 5 Переключатель беспроводной связи **WIRELESS** (стр. 54)
- 6 ЖК-дисплей с сенсорной панелью (стр. 33)

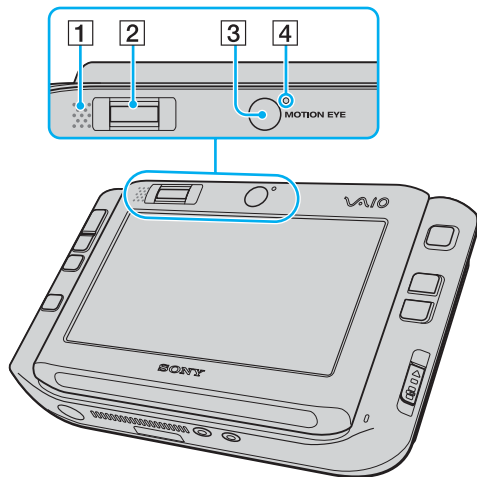

- 1 Встроенный громкоговоритель (монофонический)
- 2 Датчик отпечатков пальцев (стр. 102)
- 3 Передняя камера (MOTION EYE) (стр. 40)
- 4 Индикатор передней камеры (MOTION EYE) (стр. 22)

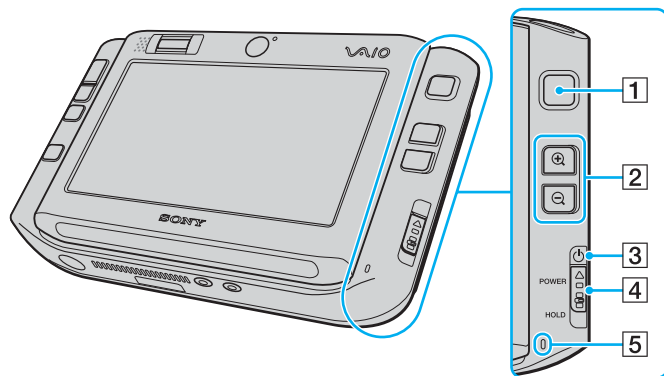

- 1 Многофункциональный указатель (стр. 35)
- 2 Кнопки увеличения/уменьшения масштаба (стр. 37)
- 3 Индикатор питания (стр. 22)
- 4 Переключатель питания **POWER**
- 5 Встроенный микрофон (монофонический)

Вид сзади

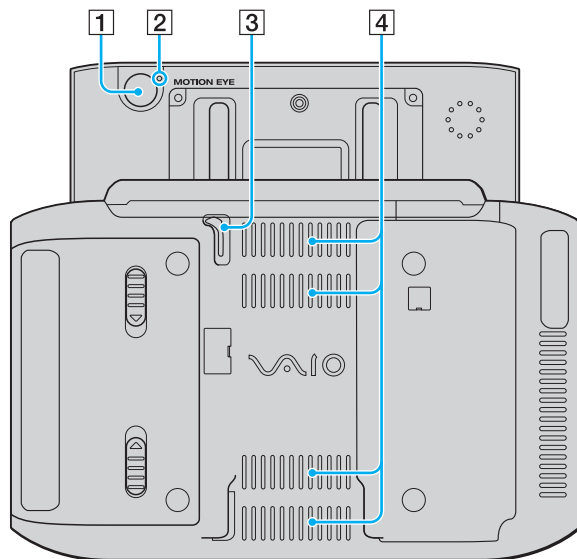

- 1 Задняя камера (MOTION EYE) (стр. 40)
- 2 Индикатор задней камеры (MOTION EYE) (стр. 22)
- 3 Перо
Для работы с сенсорной панелью сдвиньте перо вверх и вытяните его.
- 4 Вентиляционные отверстия

Вид справа

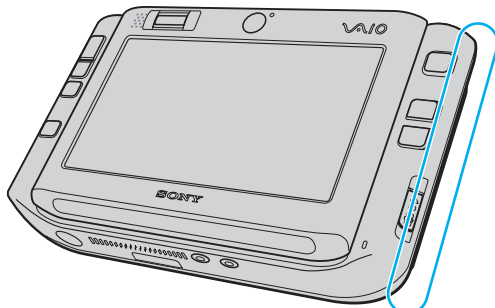

- 1 Отверстия для манжеты
Закрепите на компьютере манжету из комплекта поставки, пропустив ее через оба отверстия.
- 2 Разъем аккумулятора (стр. 26)

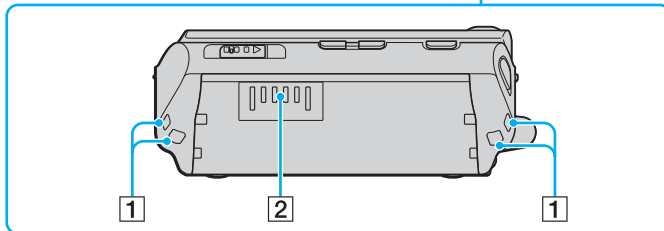

Вид слева

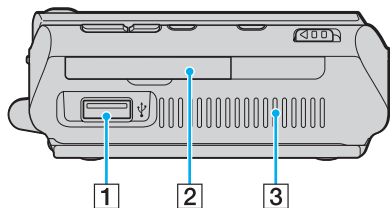
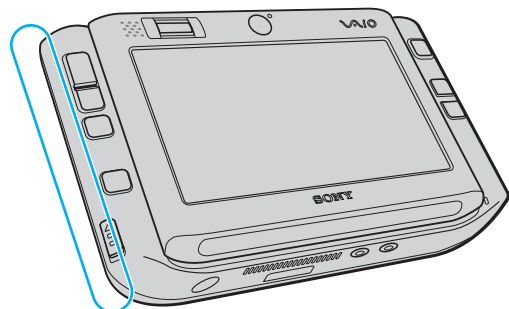

- 1 Порт высокоскоростного интерфейса USB (USB 2.0)*
(стр. 88)
- 2 Гнездо карты памяти CompactFlash (стр. 50)
- 3 Вентиляционное отверстие

* Может работать на высокой, средней или низкой скорости.

Вид снизу

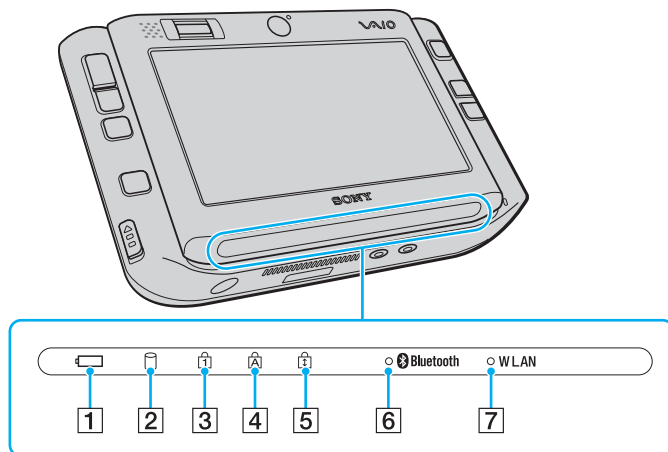



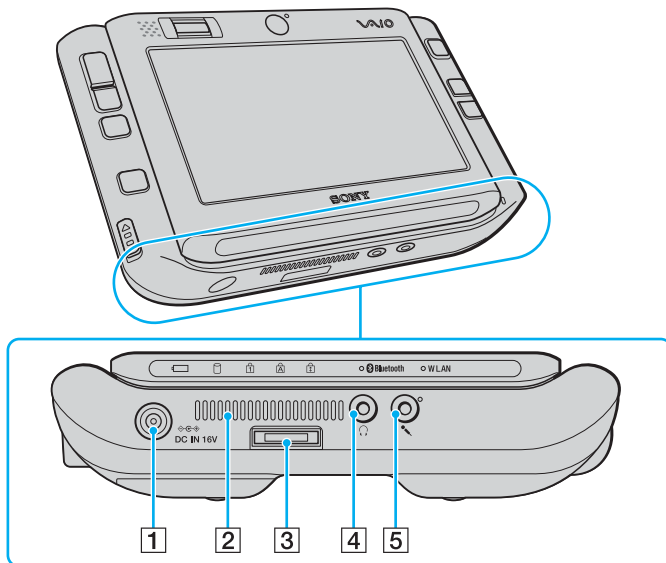



- 1 Индикатор аккумулятора (стр. 22)
- 2 Индикатор жесткого диска (стр. 22)
- 3 Индикатор Num Lock (стр. 22)
- 4 Индикатор Caps Lock (стр. 22)
- 5 Индикатор Scroll Lock (стр. 22)
- 6 Индикатор **Bluetooth** (стр. 22)
- 7 Индикатор беспроводной локальной сети (**WLAN**) (стр. 22)



- 1 Разъем источника постоянного тока **DC IN** (стр. 25)
- 2 Вентиляционное отверстие
- 3 Разъем ввода-вывода (стр. 75)
- 4 Гнездо наушников (стр. 78)
- 5 Гнездо микрофона (стр. 87)

О световых индикаторах

Ниже перечислены индикаторы, предусмотренные в компьютере.

Индикатор	Назначение
Питание 	Горит, когда компьютер находится в рабочем режиме; мигает, когда компьютер находится в режиме ожидания; не горит, когда компьютер находится в спящем режиме или выключен.
Аккумулятор 	Горит в режиме питания компьютера от аккумулятора; мигает при низком уровне заряда аккумулятора; мигает сериями по две вспышки в процессе зарядки аккумулятора.
Карта памяти Memory Stick Duo/PRO Duo	Горит при считывании данных с карты памяти Memory Stick в гнезде Memory Stick Duo/PRO Duo и при записи данных на эту карту. (Когда этот индикатор горит, не следует выключать компьютер и переключать его в режим ожидания.) Индикатор не горит, когда карта памяти Memory Stick не используется.
Передняя/задняя камера (MOTION EYE)	Горит во время работы соответствующей встроенной камеры MOTION EYE.
Жесткий диск 	Горит при считывании данных из встроенного модуля флэш-памяти и при записи данных в этот модуль. Когда этот индикатор горит, не следует выключать компьютер и переключать его в режим ожидания.
Num Lock 	Для включения цифровой клавиатуры нажмите клавишу Fn и, удерживая ее нажатой, нажмите клавишу Num Lk . Для отключения цифровой клавиатуры нажмите эту клавишу повторно. Когда индикатор не горит, цифровая клавиатура не действует.
Caps Lock 	Для ввода букв в верхнем регистре нажмите клавишу Caps Lock . Когда индикатор горит, при нажатой клавише Shift буквы вводятся в нижнем регистре. Для отключения индикатора нажмите эту клавишу повторно. Когда индикатор фиксации верхнего регистра не горит, текст вводится в обычном режиме.
Scroll Lock 	Для изменения режима прокрутки нажмите клавишу Fn и, удерживая ее нажатой, нажмите клавишу Scr Lk . Когда индикатор фиксации прокрутки не горит, применяется обычный режим прокрутки. Действие клавиши Scr Lk зависит от используемой программы (клавиша действует не во всех программах).
Технология Bluetooth 	Горит, когда переключатель беспроводной связи WIRELESS установлен в положение ON и функция Bluetooth включена.
Беспроводная локальная сеть	Горит при работающей беспроводной локальной сети (WLAN).

Положение компьютера при работе

При работе с компьютером его можно удерживать в горизонтальном или вертикальном положении по выбору пользователя.

! В любой из этих ориентаций необходимо закрепить на компьютере манжету из комплекта поставки и надеть ее на запястье во избежание случайного выпадения компьютера из рук.

□ Горизонтальная ориентация

Горизонтальная ориентация компьютера является стандартной, поэтому функциональное назначение кнопок на передней панели рассчитано на удобную работу в этой ориентации.

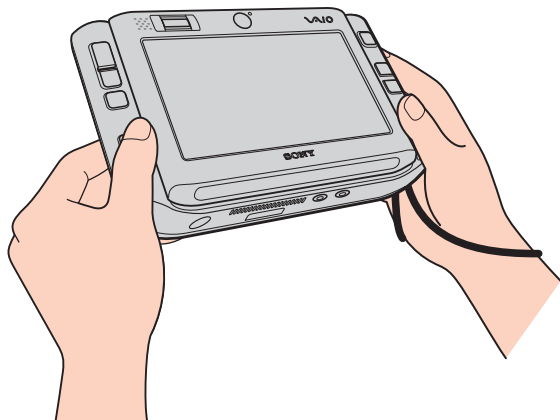

Назначение кнопок по умолчанию можно изменить с помощью программы **VAIO Control Center**. См. **Настройка компьютера с помощью программы VAIO Control Center (стр. 123)**; более подробная информация содержится в файле справки по этой программе.

В программе **VAIO Control Center** горизонтальная ориентация называется стандартным режимом.

❑ Вертикальная ориентация

Для работы с компьютером в этой ориентации следует воспользоваться программным обеспечением **VAIO Touch Launcher**. Для запуска этого программного обеспечения нажмите кнопку средства запуска, затем выберите  для поворота экрана на 90 градусов по часовой стрелке.

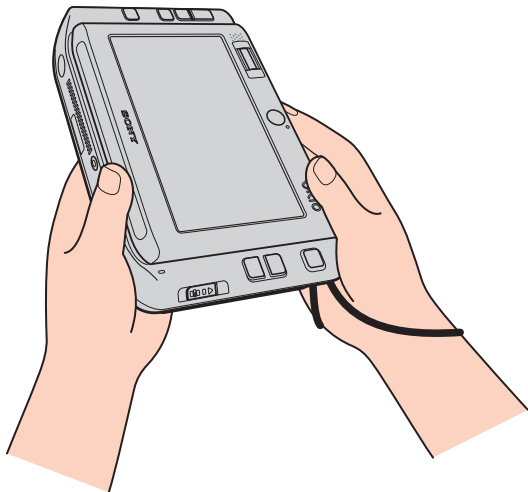

Можно также с помощью программы **VAIO Control Center** изменить назначение кнопок по умолчанию для удобства работы.

В программе **VAIO Control Center** вертикальная ориентация называется режимом с поворотом.

Подключение источника питания

Источником питания компьютера может служить адаптер переменного тока или аккумулятор.

Работа с адаптером переменного тока



Эксплуатация компьютера допускается только с адаптером переменного тока из комплекта поставки.

Процедура подключения адаптера переменного тока

- 1 Подключите один конец кабеля питания (1) к адаптеру переменного тока (3).
- 2 Подсоедините другой конец кабеля питания к розетке электросети (2).
- 3 Подсоедините кабель адаптера переменного тока (3) к разъему источника постоянного тока **DC IN** (4) на компьютере или на дополнительном репликаторе портов.

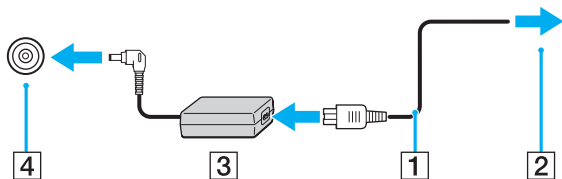

Форма штекера для разъема DC IN зависит от типа адаптера переменного тока.



Для полного отключения компьютера от электросети отсоедините адаптер переменного тока.

Обеспечьте удобный доступ к розетке электросети.

Если компьютер не используется в течение длительного периода времени, переведите компьютер в спящий режим. См. **Работа в спящем режиме** (стр. 127).

В этом режиме энергосбережения сокращается время, затрачиваемое на выключение и включение компьютера.

Работа с аккумулятором

Новый аккумулятор из комплекта поставки компьютера заряжен не полностью.

Установка аккумулятора

Процедура установки аккумулятора

- 1 Выключите компьютер.
- 2 Вставьте аккумулятор в аккумуляторный отсек до защелкивания.

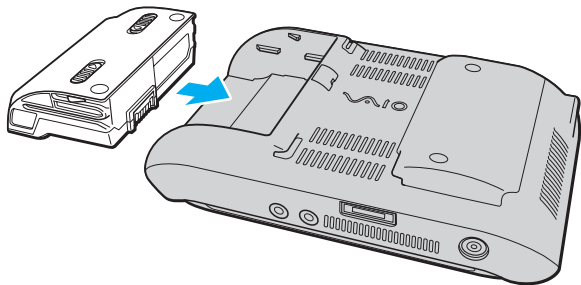

Если компьютер подсоединен к адаптеру переменного тока, питание подается от электросети даже при наличии установленного аккумулятора.

! Некоторые аккумуляторы не соответствуют стандартам качества и безопасности Sony. В целях безопасности конструкция компьютера допускает установку только фирменных аккумуляторов Sony, предназначенных для данной модели. При установке аккумулятора другого типа аккумулятор не заряжается, а компьютер не работает.

Зарядка аккумулятора

Новый аккумулятор из комплекта поставки компьютера заряжен не полностью.

Процедура зарядки аккумулятора

- 1 Установите аккумулятор.
- 2 Подсоедините адаптер переменного тока к компьютеру.
Зарядка аккумулятора выполняется автоматически (в процессе зарядки индикатор аккумулятора мигает сериями по две вспышки). По достижении уровня заряда аккумулятора, составляющего приблизительно 85%, индикатор аккумулятора отключается.

Состояние индикатора аккумулятора	Значение
Горит	Питание подается на компьютер от аккумулятора.
Мигает	Низкий уровень заряда аккумулятора.
Двойные вспышки	Аккумулятор заряжается.
Не горит	Питание подается на компьютер от электросети.



При низком уровне заряда аккумулятора одновременно мигают индикаторы аккумулятора и питания.

При питании от электросети не извлекайте аккумулятор из компьютера. Зарядка аккумулятора продолжается и во время работы компьютера.

При снижении уровня заряда аккумулятора ниже 10% следует подсоединить адаптер переменного тока для зарядки аккумулятора или выключить компьютер и установить полностью заряженный аккумулятор.

В комплект поставки компьютера входит ионно-литиевый аккумулятор, допускающий подзарядку в произвольное время. Зарядка частично разряженного аккумулятора не влияет на время работы компьютера от аккумулятора.

При питании от аккумулятора индикатор аккумулятора горит. При низком уровне заряда аккумулятора индикаторы аккумулятора и питания мигают.

При работе некоторых прикладных программ и периферийных устройств компьютер может не переключаться в спящий режим при разрядке аккумулятора. Во избежание потери данных при питании от аккумулятора следует периодически сохранять данные и вручную включать режимы сниженного энергопотребления – режим ожидания или спящий режим. Если в момент переключения в режим ожидания аккумулятор разряжен, все несохраненные данные утрачиваются. В этом случае восстановить последнее рабочее состояние невозможно. Во избежание потери данных следует периодически сохранять данные.

Если компьютер подсоединен к адаптеру переменного тока, питание подается от электросети даже при наличии установленного аккумулятора.

Извлечение аккумулятора

! Если при извлечении аккумулятора компьютер включен и не подсоединен к адаптеру переменного тока либо находится в режиме ожидания, данные могут быть утрачены.

Процедура извлечения аккумулятора

- 1 Выключите компьютер.
- 2 Сдвиньте защелки освобождения аккумулятора (1) внутрь и, удерживая их в этом положении, отсоедините аккумуляторный блок от компьютера.

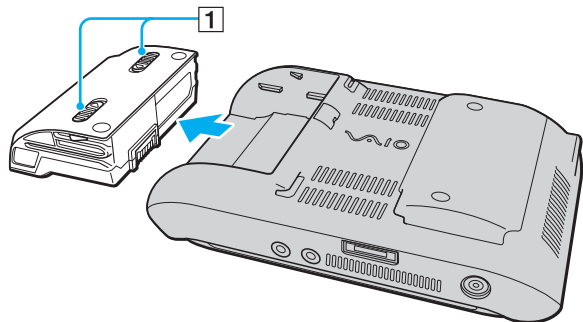

Безопасное выключение компьютера

Во избежание потери несохраненных данных выключайте компьютер в соответствии с приведенными ниже инструкциями.

Процедура выключения компьютера

- 1 Выключите все периферийные устройства, подсоединенные к компьютеру.
- 2 Нажмите кнопку **Start**, затем выберите стрелку  рядом с кнопкой **Lock** и вариант **Shut Down**.
- 3 Ответьте на запросы, предупреждающие о необходимости сохранения документов или о наличии других пользователей, и дождитесь автоматического выключения компьютера.
Индикатор питания гаснет.

Работа с компьютером VAIO

В этом разделе приведены инструкции по эффективной работе с компьютером VAIO.

- ❑ **Работа с клавиатурой** ([стр. 32](#))
- ❑ **Работа с сенсорной панелью** ([стр. 33](#))
- ❑ **Работа с указательным устройством** ([стр. 35](#))
- ❑ **Работа с кнопками специальных функций** ([стр. 37](#))
- ❑ **Блокировка случайного запуска операций** ([стр. 38](#))
- ❑ **Работа со встроенной камерой MOTION EYE** ([стр. 40](#))
- ❑ **Работа с картами памяти Memory Stick** ([стр. 44](#))
- ❑ **Работа с картами памяти CompactFlash** ([стр. 49](#))
- ❑ **Работа в сети Интернет** ([стр. 53](#))
- ❑ **Работа в беспроводной локальной сети (WLAN)** ([стр. 54](#))
- ❑ **Работа с технологией Bluetooth** ([стр. 61](#))

Работа с клавиатурой

Клавиатура компьютера расположена под ЖК-дисплеем с сенсорной панелью. Для доступа к клавиатуре сдвиньте экран вверх, как показано ниже.

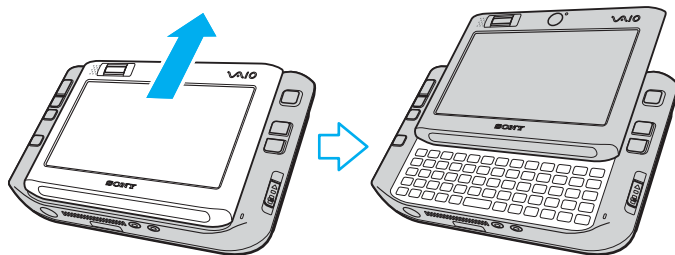

! Во время сдвигания ЖК-дисплея с сенсорной панелью пальцы не должны касаться поверхности экрана.

Работа с сенсорной панелью

На компьютере предусмотрен ЖК-дисплей с сенсорной панелью, предназначенный для выполнения операций (включая запуск программ) с помощью пера (1).

! При работе с сенсорной панелью следует пользоваться только пером из комплекта поставки. Применение любых других средств, в том числе шариковой авторучки, может привести к повреждению сенсорной панели.

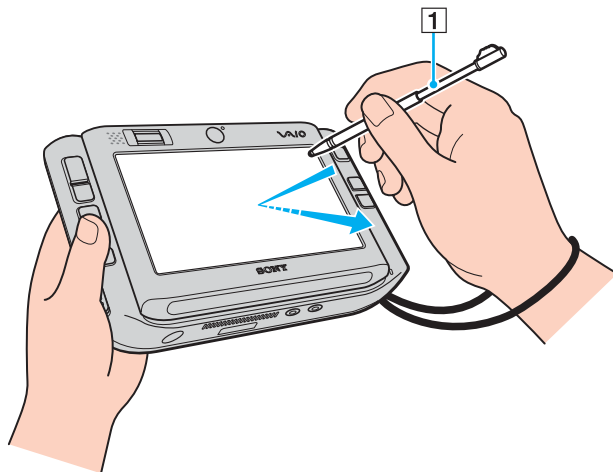

Для выполнения указанных ниже действий на сенсорной панели ЖК-дисплея, а также для ввода рукописных символов извлеките перо из задней панели компьютера. В перо предусмотрена выдвигаемая часть для увеличения длины. При необходимости выдвиньте ее полностью.

Точное местоположение пера на задней панели компьютера см. на рис. **Вид сзади** (стр. 17).

Действие	Описание
Нажатие	Один раз аккуратно коснитесь пером сенсорной панели ЖК-дисплея.
Двойное нажатие	Дважды аккуратно коснитесь пером сенсорной панели ЖК-дисплея.
Перетаскивание	Аккуратно проведите пером по сенсорной панели ЖК-дисплея.



При первом запуске ОС Windows отображается запрос на калибровку сенсорной панели для обеспечения удобной работы. Следуйте инструкциям на экране. При возникновении затруднений в работе с сенсорной панелью ее можно откалибровать в любой момент. Нажмите кнопку **Start**, выберите **All Programs, Touch Panel**, затем **Calibration**, затем следуйте инструкциям на экране.

В программе **VAIO Control Center** можно настроить параметры сенсорной панели для выполнения с помощью пера действий, аналогичных нажатию правой кнопкой мыши. См. **Настройка компьютера с помощью программы VAIO Control Center (стр. 123)**; более подробная информация содержится в файле справки по этой программе.

Работа с сенсорными командами

Сенсорные команды представляют собой альтернативный вариант действий пользователя, необходимых для выполнения некоторых программных операций. Например, в активном браузере можно перетащить перо влево для просмотра предыдущей страницы.

Для включения функции сенсорных команд нажмите сенсорную панель ЖК-дисплея, не отрывая про от панели в течение нескольких секунд. На рабочем столе отображается сообщение **VAIO TOUCH COMMAND**, указывающее на доступность сенсорных команд.

Некоторые сенсорные команды заданы по умолчанию. Назначение этих сенсорных команд по умолчанию можно изменить с помощью программы **VAIO Control Center**. См. **Настройка компьютера с помощью программы VAIO Control Center (стр. 123)**; более подробная информация содержится в файле справки по этой программе.

Работа с указательным устройством

На компьютере предусмотрено устройство управления курсором – многофункциональный указатель (1), позволяющий наводить курсор на объекты на экране компьютера, выбирать, перетаскивать и прокручивать их.

Нажмите многофункциональный указатель в том направлении, в котором требуется переместить курсор по экрану. Чем сильнее нажать на многофункциональный указатель, тем быстрее перемещается курсор.

На следующем рисунке показано назначение кнопок по умолчанию для горизонтальной (слева) и вертикальной (справа) ориентации.

Это назначение кнопок можно изменить с помощью программы **VAIO Control Center**. См. **Настройка компьютера с помощью программы VAIO Control Center (стр. 123)**; более подробная информация содержится в файле справки по этой программе.

!

Для активизации назначения кнопок по умолчанию, соответствующего вертикальной ориентации, необходимо выбрать  в программе **VAIO Touch Launcher**.

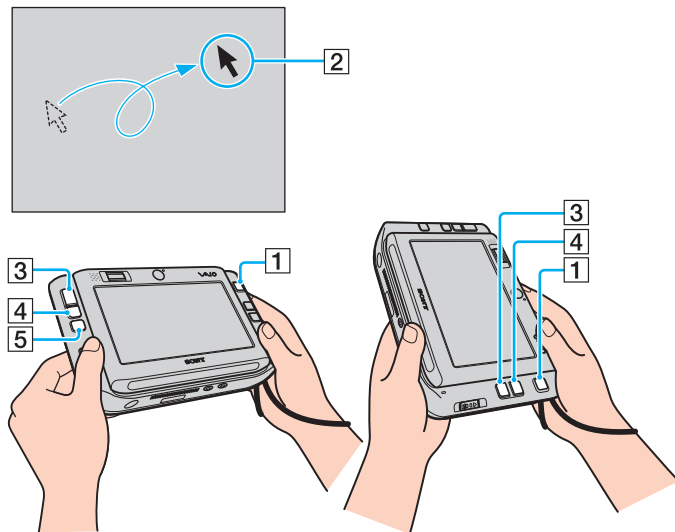

Действие	Описание
Указание	Нажимая многофункциональный указатель (1), наведите курсор (2) на элемент или объект.
Щелчок	Нажмите левую кнопку (3) один раз.
Двойной щелчок	Нажмите левую кнопку (3) дважды.
Щелчок правой кнопкой	Нажмите правую кнопку (4) один раз. Во многих приложениях таким способом открывается меню быстрого вызова команд.
Перетаскивание	Нажмите многофункциональный указатель (1) при нажатой левой кнопке (3).
Прокрутка	<p>Нажмите многофункциональный указатель (1) при нажатой средней кнопке (5).</p> <p> В вертикальной ориентации одновременное нажатие левой и правой кнопок соответствует нажатию средней кнопки в стандартной ориентации.</p> <p>! Функция прокрутки доступна только в приложениях, поддерживающих эту функцию.</p>



В некоторых случаях курсор может перемещаться без вмешательства пользователя, что не свидетельствует о неполадке. Не прикасайтесь к многофункциональному указателю в течение некоторого времени. Курсор остановится.

Колпачок многофункционального указателя подлежит периодической замене. При износе колпачка замените его одним из запасных колпачков из комплекта поставки. Подробнее о замене колпачка см. **Замена колпачка многофункционального указателя (стр. 146)**.

Работа с кнопками специальных функций

Для удобства работы с некоторыми функциями в компьютере предусмотрены специальные кнопки.

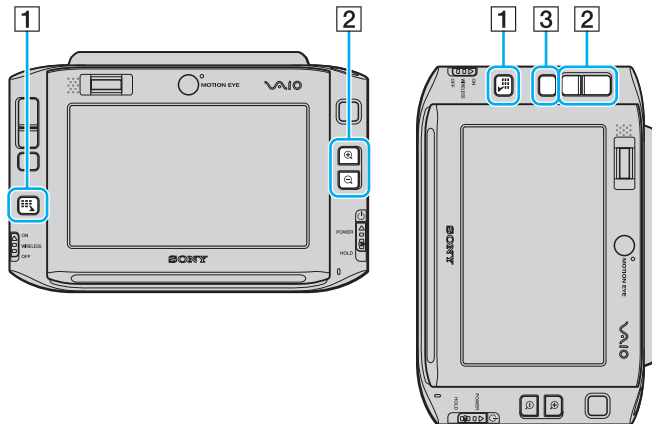

1 Кнопка средства запуска

По умолчанию служит для запуска программы **VAIO Touch Launcher**. Назначение этой кнопки можно изменить с помощью программы **VAIO Control Center**. См. **Настройка компьютера с помощью программы VAIO Control Center (стр. 123)**; более подробная информация содержится в файле справки по этой программе.

2 Кнопки увеличения/уменьшения масштаба

Служат для увеличения и уменьшения изображения на экране. При каждом нажатии масштаб изображения на экране увеличивается или уменьшается на 0,5 в диапазоне от 1 до 3; по достижении максимального или минимального значения масштаб изменяется циклически.

Для восстановления фактических размеров изображения на экране щелкните на значке , который отображается при увеличенном изображении.



Для удобства перемещения по экрану при увеличенном изображении предусмотрен манипулятор, позволяющий зафиксировать точку на экране и затем перетащить

ее. Для работы с манипулятором щелкните на значке  на экране с увеличенным изображением. Курсор приобретает форму ладони, что указывает на активацию манипулятора.

Для восстановления стандартного вида курсора щелкните на значке .

3 Кнопка поворота

Служит для восстановления стандартной ориентации экрана.

Блокировка случайного запуска операций

При переноске компьютера можно случайно нажать на нем кнопку, что приводит к запуску непредвиденной операции. Во избежание случайного запуска операций в компьютере предусмотрена функция блокировки некоторых компонентов. Сдвиньте переключатель питания вниз (в направлении, противоположном значку Δ на переключателе) до защелкивания в положении **HOLD**. Цвет отверстия на переключателе питания изменяется на оранжевый. Кроме того, на экране компьютера отображается сообщение, а затем изображение на экране исчезает для экономии электроэнергии.

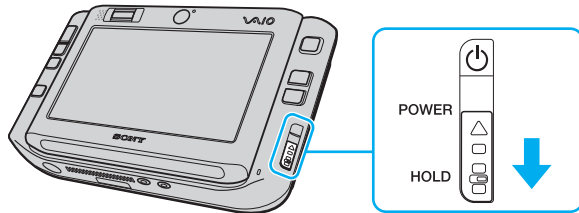

Ниже перечислены компоненты, блокируемые при включении этой функции.

- Сенсорная панель;
- Клавиатура;
- Левая кнопка;
- Правая кнопка;
- Средняя кнопка;
- Кнопка средства запуска;
- Многофункциональный указатель;
- Кнопки увеличения/уменьшения масштаба;
- Кнопка съемки **CAPTURE**;
- Датчик отпечатков пальцев.



При активизации этой функции сенсорная панель ЖК-дисплея отключается, а изображение на экране исчезает. Для возврата компьютера в обычный режим сдвиньте переключатель питания вверх (в направлении значка Δ на переключателе).

Работа со встроенной камерой MOTION EYE

В компьютер встроены две камеры MOTION EYE: передняя (MOTION EYE) (1) и задняя (MOTION EYE) (2). Эти камеры не предназначены для одновременной работы, поэтому необходимо с помощью служебной программы **VAIO Camera Utility** выбрать ту камеру, которая больше подходит для выполнения конкретной задачи. Эта служебная программа запускается автоматически при запуске программного обеспечения, предусматривающего работу с камерой. Подробнее о служебной программе **VAIO Camera Utility** см. в файле справки по этой программе.

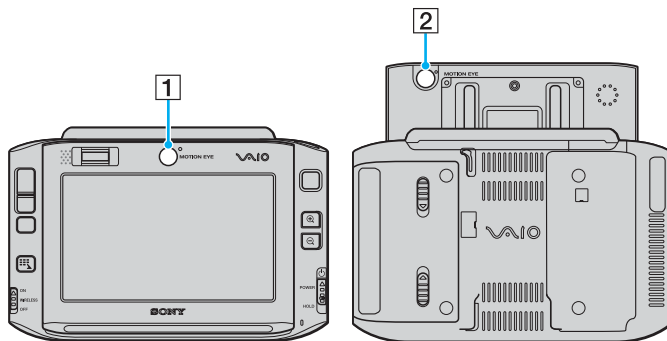

❑ Передняя камера (MOTION EYE) (1)

Эта камера служит для проведения видеоконференций с помощью программного обеспечения оперативного обмена сообщениями.

❑ Задняя камера (MOTION EYE) (2)

Эта камера служит для фото- и видеосъемки с помощью служебной программы **VAIO Camera Capture Utility**. Подробные инструкции по работе с камерой см. файл справки по программе **VAIO Camera Capture Utility**.

! Одновременное использование камеры программой **VAIO Camera Capture Utility** и другими программами невозможно. Перед фото- и видеосъемкой с помощью программы **VAIO Camera Capture Utility** обязательно завершите работу других программ, использующих камеру.

Одновременная работа с передней и задней камерами невозможна.

При повороте изображения на экране передняя и задняя камеры отключаются.

Для работы с задней камерой (MOTION EYE) обязательно сдвиньте ЖК-дисплей с сенсорной панелью вверх.

Изображения, сменяющиеся в видеискателе в главном окне, отображаются в зеркальном отражении. Это не свидетельствует о неполадках, а полученные фотоснимки не будут зеркально отражены.

При просмотре в видеискателе в главном окне быстро движущегося объекта могут наблюдаться помехи, например, горизонтальные полосы. Это не свидетельствует о неполадках.

Управление встроенной камерой MOTION EYE с помощью программного обеспечения **Microsoft Windows MovieMaker** невозможно.

Фотосъемка

Процедура фотосъемки

- 1 Нажмите кнопку **CAPTURE** на компьютере для запуска служебной программы **VAIO Camera Capture Utility**.



Служебная программа **VAIO Camera Utility** запускается автоматически.

- 2 Щелкните на значке **Still** на правой панели главного окна служебной программы.
- 3 Направьте камеру на объект съемки.
- 4 Для съемки крупным планом сдвиньте переключатель выбора фокуса в положение



Переключатель выбора фокуса действует только для задней камеры (MOTION EYE).

Фокусное расстояние для съемки крупным планом составляет приблизительно 7 см от объектива.

- 5 Нажмите кнопку **CAPTURE** на компьютере.
Выполняется съемка текущего изображения в видеоискателе, и эскиз этого изображения добавляется к эскизам, отображаемым внизу главного окна.



В служебной программе **VAIO Camera Capture Utility** предусмотрен также ряд других функций. Подробнее см. файл справки по этой программе.

Видеосъемка

Процедура видеосъемки

- 1 Нажмите кнопку **CAPTURE** на компьютере для запуска служебной программы **VAIO Camera Capture Utility**.



Служебная программа **VAIO Camera Utility** запускается автоматически.

- 2 Щелкните на значке **Movie** на правой панели главного окна служебной программы.
- 3 Направьте камеру на объект съемки.
- 4 Для съемки крупным планом сдвиньте переключатель выбора фокуса в положение

! Переключатель выбора фокуса действует только для задней камеры (MOTION EYE).

Фокусное расстояние для съемки крупным планом составляет приблизительно 7 см от объектива.

- 5 Нажмите кнопку **CAPTURE** на компьютере за запуска видеозаписи.
- 6 По завершении снова нажмите кнопку **CAPTURE** для остановки видеозаписи. Первый кадр полученной видеозаписи добавляется к эскизам, отображаемым внизу главного окна.



В служебной программе **VAIO Camera Capture Utility** предусмотрен также ряд других функций. Подробнее см. файл справки по этой программе.

Работа с картами памяти Memory Stick

Компьютер поддерживает карты памяти Memory Stick. Карта памяти Memory Stick представляет собой портативное универсальное устройство записи малых размеров, работающее на интегральных схемах и специально предназначенное для переноса цифровых данных между совместимыми изделиями – цифровыми камерами, мобильными телефонами и другими устройствами. Поскольку это устройство является съемным, его можно использовать в качестве внешнего накопителя данных.

Дополнительная информация о картах памяти Memory Stick представлена на web-узле Memory Stick по адресу <http://www.memorystick.com/en/>.

!

В результате тестирования подтверждена совместимость данного компьютера с картами памяти Memory Stick (фирменное наименование Sony) емкостью до 4 Гбайт, выпущенными в сентябре 2006 г. Однако совместимость других карт памяти Memory Stick, удовлетворяющих тем же требованиям к совместимым носителям, гарантируется не во всех случаях.

Совместимость карты памяти Memory Stick, установленной с несколькими преобразующими адаптерами, не гарантируется.

MagicGate – это общее наименование технологии защиты авторских прав, разработанной корпорацией Sony. Эта функция предусмотрена в картах памяти Memory Stick с логотипом MagicGate.

Установка карты памяти Memory Stick

Процедура установки карты памяти Memory Stick

- 1 Возьмите карту памяти Memory Stick таким образом, чтобы поверхность карты со стрелкой и лицевая панель компьютера были ориентированы в одном направлении, а стрелка указывала на гнездо карт памяти Memory Stick Duo/PRO Duo.
- 2 Аккуратно вставьте карту памяти Memory Stick в гнездо до защелкивания в фиксаторах. Карта памяти Memory Stick автоматически распознается системой и отображается в окне **Computer** в виде локального диска, обозначенного соответствующей буквой (в зависимости от конфигурации компьютера).

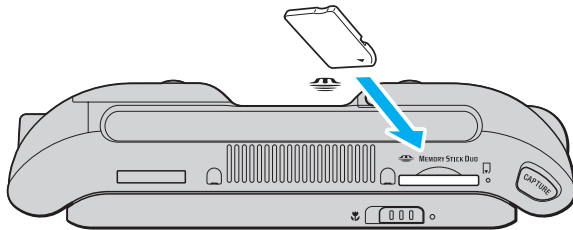

! При установке карты памяти Memory Stick в гнездо необходимо соблюдать правильное направление стрелки. Если карта памяти Memory Stick не устанавливается в гнездо без усилия, не пытайтесь применить усилие во избежание повреждения компьютера или карты памяти.

Не устанавливайте в гнездо несколько карт памяти Memory Stick. Неправильная установка карты памяти может привести к повреждению компьютера или карты памяти.



Данный компьютер поддерживает карты памяти Memory Stick Duo и оснащен гнездом карт памяти Memory Stick Duo/PRO Duo, совместимым только с картами двойной емкости. Подробнее о картах памяти Memory Stick Duo см. на web-узле Memory Stick по адресу <http://www.memorystick.com/en>.

Процедура просмотра содержимого карты памяти Memory Stick

- 1 Нажмите кнопку **Start** и выберите **Computer** для открытия окна **Computer**.
- 2 Дважды щелкните на значке карты памяти Memory Stick для просмотра списка файлов данных, сохраненных на карте памяти Memory Stick.

Процедура форматирования карты памяти Memory Stick

Карта памяти Memory Stick отформатирована на заводе-изготовителе с применением параметров по умолчанию и готова к работе.

Для повторного форматирования карты памяти в компьютере выполните следующие действия.



Для форматирования карты памяти следует использовать только устройства, предназначенные для форматирования карт памяти и поддерживающие карты памяти Memory Stick.

При форматировании карты памяти Memory Stick с нее удаляются все данные. Следует исключить возможность случайного стирания важных данных.

Не извлекайте карту памяти Memory Stick из гнезда во время форматирования карты. Это может привести к нарушению нормальной работы.

- 1 Аккуратно вставьте карту памяти Memory Stick в гнездо до защелкивания в фиксаторе.
- 2 Нажмите кнопку **Start** и выберите **Computer** для открытия окна **Computer**.
- 3 Щелкните правой кнопкой на значке карты памяти Memory Stick и выберите **Format**.
- 4 Выберите **Restore device defaults**.



Возможно изменение размера кластера и файловой системы.

Не выбирайте значение **NTFS** в выпадающем списке **File system**.



Процесс форматирования выполняется быстрее при выборе значения **Quick Format** в поле **Format options**.

- 5 Нажмите кнопку **Start**.
 - 6 При отображении запроса на подтверждение нажмите кнопку **OK**.
Запускается процесс форматирования.
- !
- Продолжительность форматирования зависит от емкости карты памяти Memory Stick.
- 7 По завершении процесса нажмите кнопку **OK**.
 - 8 Нажмите кнопку **Close**.

Извлечение карты памяти Memory Stick

Процедура извлечения карты памяти Memory Stick

- 1 Убедитесь в том, что индикатор карты памяти Memory Stick Duo/PRO Duo не горит.
- 2 Нажмите на карту памяти Memory Stick в направлении компьютера.
Карта памяти Memory Stick выдвигается из компьютера.
- 3 Вытяните карту памяти Memory Stick из гнезда.

!

Извлекайте карту памяти Memory Stick аккуратно во избежание резкого выталкивания карты.

Не извлекайте карту памяти Memory Stick при горящем индикаторе карты памяти Memory Stick Duo/PRO Duo. Это может привести к потере данных.

Загрузка больших объемов данных может занять продолжительное время, поэтому перед извлечением карты памяти Memory Stick необходимо убедиться в том, что индикатор не горит.

Работа с картами памяти CompactFlash

Помимо гнезда карт памяти Memory Stick Duo/PRO Duo, на компьютере предусмотрено гнездо карт памяти CompactFlash. Это гнездо служит для передачи данных между цифровыми камерами, видеокамерами, музыкальными проигрывателями и другими аудио/видеоустройствами.



Карту памяти следует устанавливать в гнездо и извлекать из гнезда аккуратно. Не применяйте усилия при установке и извлечении карты памяти.

Гнездо карт памяти CompactFlash поддерживает карты памяти типов I и II.

В результате тестирования подтверждена совместимость данного компьютера только с картами памяти CompactFlash большой емкости, выпущенными в сентябре 2006 г. Однако совместимость других карт памяти CompactFlash, удовлетворяющих тем же требованиям к совместимым носителям, гарантируется не во всех случаях.

Установка карты памяти CompactFlash



Компьютер поставляется с защитной заглушкой в гнезде карт памяти CompactFlash. Перед первым использованием гнезда карт памяти CompactFlash извлеките защитную заглушку.

Карту памяти CompactFlash следует устанавливать в гнездо и извлекать из гнезда аккуратно. Не применяйте усилия при установке или извлечении карты памяти.



Перед установкой или извлечением карты памяти CompactFlash не требуется выключать компьютер.

Процедура установки карты памяти CompactFlash

- 1 Аккуратно возьмитесь за край защитной заглушки гнезда карт памяти CompactFlash и извлеките ее из гнезда.
- 2 Возьмите карту памяти CompactFlash стороной со стрелкой вверх, направив стрелку к гнезду карт памяти CompactFlash.
- 3 Аккуратно вставьте карту памяти CompactFlash в гнездо до защелкивания (1). Не применяйте усилия при установке карты в гнездо.

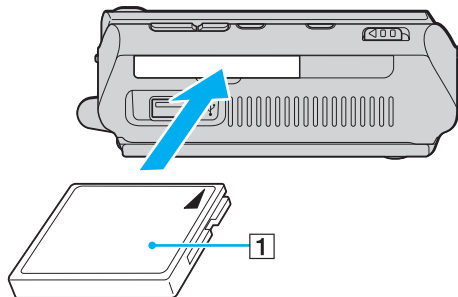

! Когда карта памяти CompactFlash не используется, вставьте в гнездо карт памяти CompactFlash защитную заглушку во избежание попадания пыли в гнездо. Перед перемещением компьютера обязательно вставьте защитную заглушку в гнездо карт памяти CompactFlash.



Если карта памяти не устанавливается в гнездо без усилия, аккуратно извлеките карту и проверьте правильность ее ориентации.

Используйте только последнюю версию программного драйвера, предоставляемого изготовителем карты памяти CompactFlash.

Извлечение карты памяти CompactFlash

Для извлечения карты памяти CompactFlash при работающем компьютере выполните приведенную ниже процедуру. Неправильное извлечение карты памяти может привести к сбоям в работе системы.

Процедура извлечения карты памяти



Для извлечения карты памяти CompactFlash при выключенном компьютере пропустите шаги с 1 по 7.

- 1 Дважды щелкните на значке **Safely Remove Hardware** на панели задач.
Открывается окно **Safely Remove Hardware**.
- 2 Выберите устройство, которое требуется отсоединить.
- 3 Нажмите кнопку **Stop**.
Открывается окно **Stop a Hardware Device**.
- 4 Проверьте возможность безопасного извлечения устройства из системы.
- 5 Нажмите кнопку **OK**.
Открывается окно с сообщением, подтверждающим возможность безопасного удаления устройства.
- 6 Нажмите кнопку **OK**.
- 7 Нажмите кнопку **Close** для закрытия окна **Safely Remove Hardware**.
- 8 Аккуратно возьмитесь за край карты памяти CompactFlash и извлеките ее из гнезда.

Работа в сети Интернет

Для работы в сети Интернет необходимо подключить к компьютеру внешний модем, например, телефонный модем USB, модем xDSL или кабельный модем. Подробные инструкции по настройке соединений и конфигурации модема см. в руководстве, прилагаемом к модему.

Работа в беспроводной локальной сети (WLAN)

Беспроводная локальная сеть Sony (WLAN) обеспечивает свободный обмен данными по сети для всех цифровых устройств со встроенными функциями WLAN. Беспроводная локальная сеть (WLAN) – это сеть, по которой пользователь может подключаться к локальной сети (LAN) через беспроводное соединение (посредством радиосвязи). Она позволяет избежать прокладки кабелей и проводов через стены и перекрытия.

Технология Sony WLAN поддерживает все обычные функции Ethernet и, кроме того, обеспечивает мобильность и связь в глобальном масштабе. Доступ к информации и сетевым ресурсам, включая ресурсы сети Интернет и корпоративных сетей, можно получить, например, во время совещания или в пути.

Возможен обмен данными без точки доступа, т.е. в одноранговой сети с ограниченным количеством компьютеров. Поддерживается также обмен данными через точку доступа, что позволяет создать сеть с полноценной инфраструктурой (инфраструктурную сеть).



В некоторых странах предусмотрены законодательные ограничения на работу с изделиями WLAN (например, на количество каналов). Поэтому перед активизацией функций WLAN внимательно прочитайте руководство **Regulations Guide**.

Сети WLAN соответствуют требованиям стандарта IEEE 802.11a^{*}/b/g, который определяет используемую технологию. Этот стандарт, в частности, определяет методы шифрования: протокол защиты WEP, WPA2 и WPA. Протоколы WPA2 и WPA, предложенные совместно институтом IEEE и консорциумом Wi-Fi Alliance, представляют собой спецификации стандартизированных совместимых расширений систем безопасности, повышающих уровень защиты данных и управления доступом для существующих сетей Wi-Fi. При разработке протокола WPA предусмотрена совместимость снизу вверх со спецификацией IEEE 802.11i. В нем используется усовершенствованный протокол шифрования данных TKIP (протокол целостности временного ключа), а также аутентификация пользователя с применением протоколов 802.1X и EAP (протокол расширенной аутентификации). Шифрование данных защищает конфиденциальность информации в локальных сетях: защита паролем, сквозное шифрование, виртуальные частные сети и аутентификация. Протокол WPA2 – второе поколение протокола WPA, обеспечивающее более высокий уровень защиты данных и управления сетевым доступом, поддерживает также защиту всех устройств стандарта 802.11, включая 802.11b, 802.11a, 802.11g, а также многополосных и многомодовых устройств. Кроме того, протокол WPA2 на основе одобренного институтом IEEE стандарта 802.11i за счет реализации алгоритма шифрования AES, совместимого со стандартом FIPS 140-2 Национального института стандартов и технологии (NIST), а также аутентификации на основе 802.1X обеспечивает уровень безопасности, допустимый для правительственных учреждений. Предусмотрена обратная совместимость WPA2 с WPA.

* В интерактивных документах в разделе **Спецификации** приведена информация о поддержке стандарта IEEE 802.11a для конкретных моделей.

Обмен данными между устройствами в беспроводных локальных сетях, соответствующими стандарту IEEE 802.11a, и устройствами, соответствующими стандарту IEEE 802.11b или g, невозможен в связи с различием рабочих частот.

IEEE 802.11b: стандартная скорость передачи данных составляет 11 Мбит/с, т.е. приблизительно в 30-100 раз выше по сравнению со стандартными коммутируемыми соединениями.

IEEE 802.11a/g: стандартная скорость передачи данных составляет 54 Мбит/с, т.е. приблизительно в 5 раз выше по сравнению с устройствами в беспроводных локальных сетях, соответствующими стандарту IEEE 802.11b.

Диапазон частот 2,4 ГГц, в котором работают устройства, совместимые с беспроводными локальными сетями, используется также другими устройствами. Хотя в устройствах, совместимых с беспроводными локальными сетями, применяются технологии минимизации помех, создаваемых другими устройствами, которые работают в том же диапазоне частот, такие помехи могут привести к снижению скорости передачи данных, ограничению дальности связи или разрыву беспроводных соединений.

Скорость передачи данных зависит от расстояния между взаимодействующими устройствами, наличия препятствий между ними, конфигурации устройств, условий распространения радиоволн и используемого программного обеспечения. Кроме того, в зависимости от условий распространения радиоволн возможны прерывания связи.

Дальность связи зависит от фактического расстояния между взаимодействующими устройствами, наличия препятствий между ними, условий распространения радиоволн, условий внешней среды (включая наличие стен и материала, из которого они изготовлены) и используемого программного обеспечения.

Развертывание устройств IEEE 802.11b и IEEE 802.11g в одной беспроводной сети может привести к снижению скорости передачи данных вследствие радиопомех. Поэтому в устройствах IEEE 802.11g предусмотрена возможность снижения скорости передачи данных для обеспечения связи с устройствами IEEE 802.11b.

Если скорость передачи оказывается меньше ожидаемой, для ее повышения можно попробовать изменить беспроводной канал в точке доступа.

Связь без точки доступа (одноранговая сеть)

В случае одноранговой сети локальная сеть образована только беспроводными устройствами без центрального контроллера или точки доступа. Каждое устройство непосредственно обменивается данными с другими устройствами в сети. Одноранговую сеть нетрудно настроить в домашних условиях.

- Если беспроводное соединение инициировано компьютером VAIO, выбирается канал 11.
- Если беспроводное соединение инициировано равноправным устройством беспроводной сети, обмен данными по беспроводной локальной сети осуществляется по каналу, выбранному этим равноправным устройством беспроводной сети.

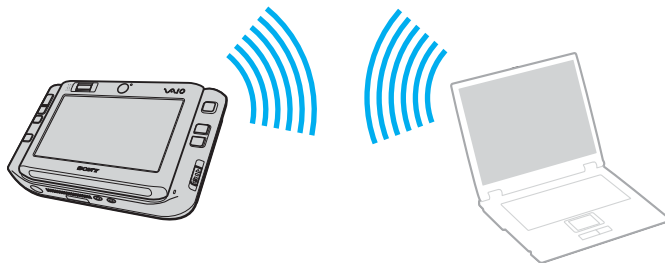

Процедура организации обмена данными без точки доступа (одноранговая сеть)

- 1 Установите переключатель **WIRELESS** или **WIRELESS LAN** в положение включения.
Загорается индикатор беспроводной локальной сети (WLAN).
Если данная модель поддерживает технологию Bluetooth* и/или стандарт IEEE 802.11a/b/g*, дважды щелкните на значке  (**B** / **LAN**) на панели задач для отображения окна **Wireless Device Switch**. Выберите требуемые параметры беспроводной связи и нажмите **OK**.
- 2 Нажмите кнопку **Start** и выберите **Control Panel**.
- 3 Выберите **View network status and tasks** в разделе **Network and Internet**.
- 4 Выберите **Set up a connection or network** на левой панели.
Открывается окно **Set up a connection or network**.
- 5 Выберите вариант параметров одноранговой сети и нажмите кнопку **Next**.
- 6 Следуйте инструкциям на экране.

* Информация о поддержке технологии Bluetooth и стандарта IEEE 802.11a/b/g для конкретной модели приведена в интерактивных документах в разделе **Спецификации**.

Обмен данными через точку доступа (инфраструктурная сеть)



Инфраструктурная сеть представляет собой расширение существующей кабельной локальной сети за счет беспроводных устройств, подключаемых через точку доступа, например, точку доступа Sony (приобретается отдельно). Точка доступа соединяет беспроводную и кабельную локальные сети и выполняет функции центрального контроллера для беспроводной локальной сети. В точке доступа выполняется координация обмена данными в обоих направлениях с несколькими беспроводными устройствами в пределах определенной зоны действия.

В точке доступа также осуществляется выбор канала для использования в инфраструктурной сети.

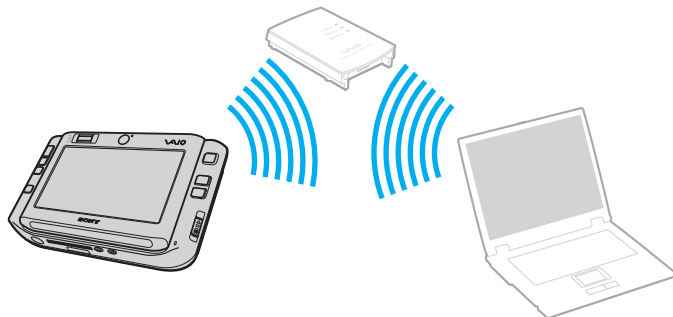
! Подробнее о выборе канала, который будет использоваться точкой доступа, см. руководство, прилагаемое к точке доступа.



Процедура подключения к беспроводной сети

- 1 Убедитесь в том, что точка доступа настроена.
Подробнее см. руководство, прилагаемое к точке доступа.
- 2 Установите переключатель **WIRELESS** или **WIRELESS LAN** в положение включения.
Загорается индикатор беспроводной локальной сети (WLAN).
Если данная модель поддерживает технологию Bluetooth* и/или стандарт IEEE 802.11a/b/g*, дважды щелкните на значке  ( / ) на панели задач для отображения окна **Wireless Device Switch**. Выберите требуемые параметры беспроводной связи и нажмите **OK**.
- 3 Нажмите кнопку **Start** и выберите **Control Panel**.
- 4 Выберите **View network status and tasks** в разделе **Network and Internet**.
- 5 Выберите **Manage wireless networks**.
- 6 Выберите **Add**.
- 7 Следуйте инструкциям на экране.

* Информация о поддержке технологии Bluetooth и стандарта IEEE 802.11a/b/g для конкретной модели приведена в интерактивных документах в разделе **Спецификации**.

Процедура отключения от беспроводной сети

Установите переключатель **WIRELESS** или **WIRELESS LAN** в положение выключения.



Отключение функции беспроводной локальной сети во время обращения к удаленным документам, файлам или ресурсам может привести к потере данных.





Для аутентификации WPA-PSK или WPA2-PSK необходимо ввести сетевой ключ сети длиной от 8 до 64 алфавитно-цифровых символов.

Работа с технологией Bluetooth

Можно организовать обмен данными по беспроводной связи между данным компьютером и другим устройством Bluetooth, например, с другим компьютером или мобильным телефоном. Передача данных без кабелей между такими устройствами возможна в пределах 10 метров при отсутствии препятствий.

Процедура установления соединения с устройством Bluetooth

- 1 Установите переключатель **WIRELESS** в положение включения.
- 2 Дважды щелкните на значке  ( / ) на панели задач для отображения окна **Wireless Device Switch**.
- 3 Выберите параметр **Enable Bluetooth Device**.
- 4 Нажмите кнопку **OK**.

Замечания о работе с технологией Bluetooth

- ❑ Скорость передачи данных зависит от следующих факторов:
 - ❑ препятствия, расположенные между устройствами, например, стены;
 - ❑ расстояние между устройствами;
 - ❑ материал, из которого изготовлены стены;
 - ❑ расположенные поблизости микроволновые устройства и беспроводные телефоны;
 - ❑ радиочастотные помехи и другие условия эксплуатации;
 - ❑ конфигурация устройств;
 - ❑ тип прикладной программы;
 - ❑ тип операционной системы;
 - ❑ работа компьютера в беспроводной локальной сети с одновременным обменом данными по технологии Bluetooth;
 - ❑ размер передаваемого файла.
- ❑ Следует учитывать, что в силу ограничений стандарта Bluetooth при непрерывной передаче файлов большого размера возможно случайное повреждение файлов вследствие внешних электромагнитных помех.
- ❑ Все устройства Bluetooth должны быть сертифицированы, что гарантирует соответствие требованиям применимых стандартов. Даже в случае соответствия стандартам производительность, технические характеристики и рабочие процедуры зависят от конкретного устройства. В некоторых ситуациях обмен данными невозможен.
- ❑ При воспроизведении видеоизображения на компьютере с выходом аудиосигнала через подключенное к компьютеру устройство Bluetooth возможны нарушения синхронизации видео- и аудиосигнала; такие нарушения характерны для технологии Bluetooth.

- ❑ Диапазон 2,4 ГГц, в котором работают устройства Bluetooth и устройства в беспроводных локальных сетях, используется разнообразными устройствами. В устройствах Bluetooth применяется технология минимизации от помех, создаваемых другими устройствами, которые работают на той же частоте. Однако одновременная работа технологии Bluetooth и устройств беспроводного обмена данными может вызывать радиопомехи, которые приводят к снижению скорости обмена данными и уменьшению дальности связи по сравнению со стандартными значениями.



Перед началом работы с технологией Bluetooth прочитайте руководство **Regulations Guide**.

- ❑ Технология Bluetooth несовместима с некоторыми устройствами сторонних изготовителей и программами сторонних разработчиков.
- ❑ Подключение нескольких устройств Bluetooth к компьютеру может привести к перегрузке полосы пропускания, в результате которой ухудшаются рабочие характеристики устройств; это является характерной особенностью технологии Bluetooth.

Безопасность при работе с технологией Bluetooth

Технология беспроводной связи Bluetooth предусматривает функцию аутентификации, позволяющую распознавать устройство, с которым осуществляется обмен данными. С помощью функции аутентификации можно запретить доступ к компьютеру для анонимных устройств Bluetooth.

При первом установлении соединения между двумя устройствами Bluetooth следует задать общий ключ доступа (пароль, необходимый для аутентификации) для регистрации обоих устройств. После регистрации устройства повторный ввод ключа доступа не требуется.



Ключ доступа может изменяться для каждого сеанса связи, но должен совпадать для обоих устройств.

Для некоторых устройств (например, для мыши) ввести ключ доступа невозможно.

Обмен данными с другим устройством Bluetooth

К компьютеру можно подключить другое устройство Bluetooth (например, другой компьютер, мобильный телефон, карманный компьютер, гарнитуру, мышь или цифровую камеру) без использования кабелей.



Процедура настройки обмена данными с другим устройством Bluetooth

Для обмена данными с другим устройством Bluetooth необходимо предварительно настроить функции Bluetooth. О настройке функций Bluetooth и работе с ними см. в файле справки по служебной программе Bluetooth.

Процедура просмотра файла справки

- 1 Щелкните правой кнопкой на значке Bluetooth  на панели задач и в появившемся меню выберите **Help**.

Завершение соединения Bluetooth

Для завершения соединения Bluetooth установите переключатель **WIRELESS** в положение выключения. Индикатор Bluetooth гаснет.

Работа с гарнитурой Bluetooth

Гарнитура Bluetooth (приобретается отдельно) удобна при проведении видеоконференций в сети Интернет с помощью программного обеспечения оперативного обмена сообщениями. Подробнее о работе с гарнитурой Bluetooth см. руководство, прилагаемое к гарнитуре Bluetooth.

Процедура подсоединения гарнитур к компьютеру

- 1 Нажмите кнопку питания гарнитур и удерживайте ее нажатой не менее пяти секунд для включения гарнитур Bluetooth.
- 2 Нажмите кнопки громкости и удерживайте их нажатыми до тех пор, пока индикатор не замигает красным и зеленым цветом (не менее пяти секунд).
- 3 Щелкните правой кнопкой на значке Bluetooth  на панели задач и в появившемся меню выберите **Bluetooth Settings**.
Открывается окно **Bluetooth Settings**, и автоматически запускается мастер **Add New Connection Wizard**.
- 4 Если окно **Add New Connection Wizard** не отображается, выберите **New Connection**.
Отображается окно **Add New Connection Wizard**.
- 5 Выберите **Express Mode (Recommended)**, затем нажмите кнопку **Next**.
Мастер выполняет поиск устройств Bluetooth в пределах дальности связи и печатает список доступных устройств (при их наличии).
- 6 Выберите имя устройства для гарнитур Bluetooth, затем нажмите кнопку **Next**.
После установления соединения открывается окно **Bluetooth Manager-Bluetooth Security**.
- 7 В поле **Bluetooth Passkey (PIN)** введите значение «0000», затем нажмите кнопку **OK**.
- 8 Нажмите кнопку **Next**.
В окне **Bluetooth Settings** появляется значок гарнитур.
- 9 Щелкните на значке правой кнопкой и в появившемся меню выберите **Connect**.

Процедура отсоединения гарнитуры от компьютера

- 1 Щелкните правой кнопкой на значке Bluetooth  на панели задач и в появившемся меню выберите **Bluetooth Settings**.
Открывается окно **Bluetooth Settings**.
- 2 Щелкните правой кнопкой на значке гарнитуры и в появившемся меню выберите **Disconnect**.
- 3 Нажмите кнопку **Yes**.

Работа с периферийными устройствами

На компьютере VAIO предусмотрено несколько портов, позволяющих расширить его функциональные возможности.

- Подсоединение репликатора портов ([стр. 69](#))
- Подсоединение адаптера дисплея/локальной сети ([стр. 75](#))
- Подсоединение дисководов оптических дисков ([стр. 76](#))
- Подсоединение внешних громкоговорителей ([стр. 78](#))
- Подсоединение внешнего дисплея ([стр. 79](#))
- Выбор режимов отображения ([стр. 84](#))
- Функциональное объединение мониторов ([стр. 85](#))
- Подсоединение внешнего микрофона ([стр. 87](#))
- Подсоединение устройства USB ([стр. 88](#))
- Подсоединение принтера ([стр. 91](#))
- Подсоединение устройства i.LINK ([стр. 92](#))
- Подсоединение к локальной сети ([стр. 93](#))

Подсоединение репликатора портов

Подсоединив репликатор портов из комплекта поставки, можно подключить к компьютеру дополнительные периферийные устройства, например, устройство i.LINK и внешний дисплей.

Расположение портов на репликаторе портов

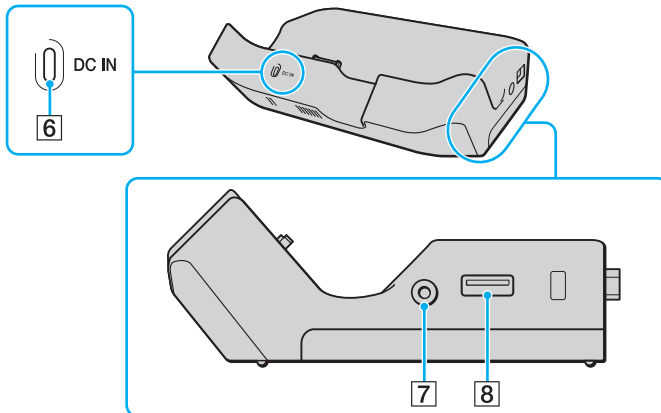
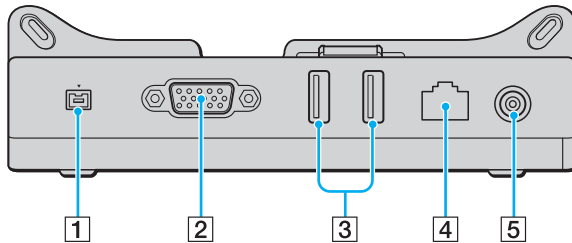

- 1 Порт i.LINK (IEEE 1394) S400 (стр. 92)
- 2 Порт монитора **MONITOR** (VGA) (стр. 79)
- 3 Высокоскоростные порты USB (USB 2.0)* (стр. 88)
- 4 Сетевой порт Ethernet (100BASE-TX / 10BASE-T) (стр. 93)
- 5 Разъем источника питания постоянного тока **DC IN** (стр. 71)
- 6 Индикатор источника питания постоянного тока **DC IN**
- 7 Гнездо выхода аудио-/видеосигнала (стр. 81)
- 8 Порт высокоскоростного интерфейса USB (USB 2.0)* (стр. 88)

* Поддерживает высокую, среднюю и низкую скорость передачи данных.

! Подача питания на репликатор портов возможна только через адаптер переменного тока из комплекта поставки компьютера. При работе с репликатором портов не отсоединяйте адаптер переменного тока от репликатора портов и от розетки электросети; это может привести к повреждению данных или к аппаратным сбоям.

Подсоединение компьютера к репликатору портов

Процедура подсоединения компьютера к репликатору портов

! Во избежание потери несохраненных данных перед подсоединением компьютера к репликатору портов обязательно выключите компьютер.

- 1 Отсоедините от компьютера все периферийные устройства.
- 2 Подсоедините направляющую подставку (1) к репликатору портов.

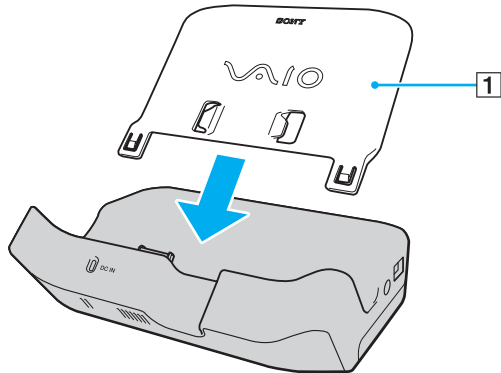

- 3 Подсоедините один конец кабеля питания (2) к адаптеру переменного тока (3), а другой конец - к розетке электросети.
- 4 Подсоедините кабель адаптера переменного тока (3) к разъему источника питания постоянного тока **DC IN** (4) на репликаторе портов (5).

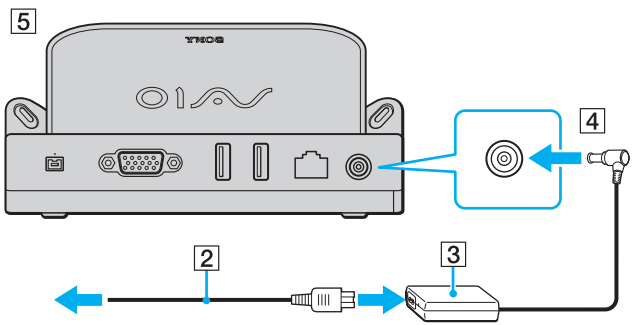

- 5 Установите компьютер на направляющую подставку и сдвиньте его вниз до фиксации в репликаторе портов.



- 6 Включите компьютер.

! Пользуйтесь только адаптером переменного тока из комплекта поставки компьютера.

При подсоединении компьютера к репликатору портов не извлекайте аккумулятор из компьютера.

Не перемещайте компьютер, подсоединенный к репликатору портов, так как случайное отсоединение репликатора портов может привести к повреждению репликатора портов и компьютера.

Отсоединение компьютера от репликатора портов

! Во избежание потери несохраненных данных обязательно выключите компьютер перед отсоединением репликатора портов.

Процедура отсоединения компьютера от репликатора портов

- 1 Выключите компьютер и подсоединенные к нему периферийные устройства.
- 2 Сдвиньте компьютер вверх вдоль направляющей подставки и извлеките его из репликатора портов.

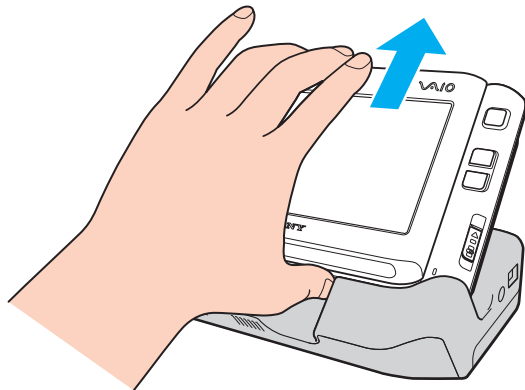

Для полного отключения репликатора портов от сети переменного тока отсоедините адаптер переменного тока.

Подсоединение адаптера дисплея/локальной сети

Подсоединив адаптер дисплея/локальной сети (1) из комплекта поставки к разъему ввода/вывода (2) на нижней панели компьютера, можно расширить возможности подключения устройств к компьютеру.

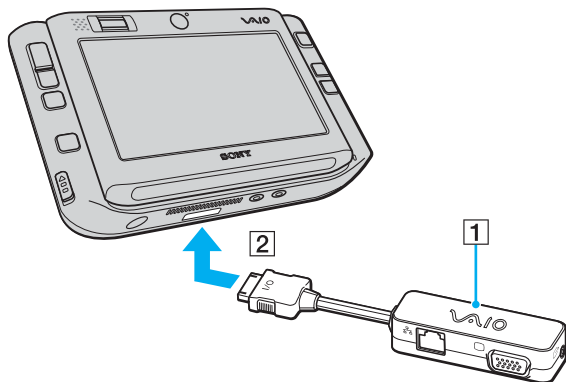

На адаптере дисплея/локальной сети предусмотрены следующие порты.

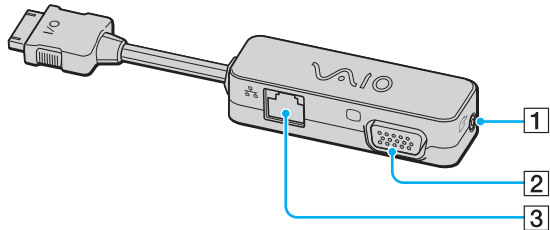

- 1 Гнездо выхода аудио-/видеосигнала (стр. 81)
- 2 Порт монитора (VGA) (стр. 79)
- 3 Сетевой порт Ethernet (100BASE-TX / 10BASE-T) (стр. 93)

Подсоединение дисководов оптических дисков

Для работы с компакт-дисками и DVD-дисками необходимо подсоединить к компьютеру через репликатор портов внешний дисковод оптических дисков (приобретается отдельно).

Подсоединение дисководов оптических дисков

! Перед установкой любого предварительно установленного программного обеспечения на компакт-дисках/DVD-дисках обязательно подсоедините внешний дисковод оптических дисков.

Процедура подсоединения дисководов оптических дисков

- 1 Выберите один из портов USB (1) Ψ .
- 2 Подсоедините один конец кабеля USB (приобретается отдельно) (2) к порту USB, а другой конец – к внешнему дисководу оптических дисков (приобретается отдельно) (3).
Подробные инструкции по подсоединению кабеля USB к внешнему дисководу оптических дисков см. в руководстве, прилагаемом к дисководу.

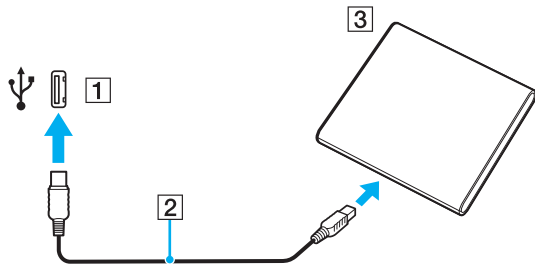

Отсоединение дисководов оптических дисков

Отсоединить дисковод оптических дисков можно в том случае, если компьютер находится в рабочем режиме или выключен. Если компьютер работает в режиме энергосбережения (режим ожидания или спящий режим), отсоединение дисковода может привести к сбоям в работе компьютера. Если компьютер выключен, можно в любой момент отсоединить от него кабель i.LINK.

Процедура отсоединения дисковода оптических дисков

- 1 Завершите работу всех прикладных программ, которые могут обращаться к дисководу оптических дисков.
- 2 Дважды щелкните на значке **Safely Remove Hardware** на панели задач.
Открывается окно **Safely Remove Hardware**.
- 3 Выберите дисковод оптических дисков, который требуется отсоединить.
- 4 Нажмите кнопку **Stop**.
Открывается окно **Stop a Hardware device**.
- 5 Выберите дисковод оптических дисков и нажмите кнопку **OK**.
Отображается сообщение, подтверждающее возможность безопасного отсоединения устройства.
- 6 Нажмите кнопку **OK**.
- 7 Нажмите кнопку **Close** для закрытия окна **Safely Remove Hardware**.
- 8 Отсоедините дисковод оптических дисков от компьютера.

Подсоединение внешних громкоговорителей

Подсоединение внешних громкоговорителей позволяет существенно улучшить акустические характеристики компьютера.

Процедура подсоединения внешних громкоговорителей

- 1 Подсоедините кабель громкоговорителей (1) к гнезду наушников (2) .
- 2 Подсоедините другой конец кабеля к внешним громкоговорителям (3).
- 3 Уменьшите уровень громкости громкоговорителей перед их включением.

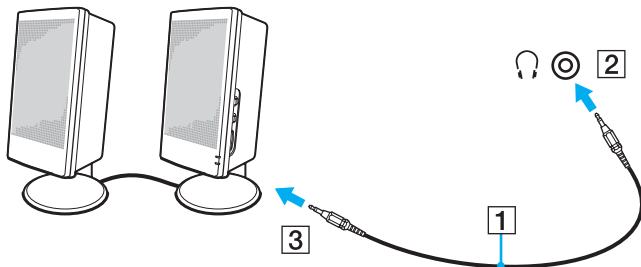

Пользуйтесь только громкоговорителями, предназначенными для подключения к компьютеру.



Не кладите на громкоговорители гибкие диски, так как воздействие магнитного поля может привести к повреждению данные на гибких дисках.

Подсоединение внешнего дисплея

К компьютеру можно подсоединить внешний дисплей (приобретается отдельно). В частности, можно подсоединить компьютерный монитор или проектор.



Подсоединяйте кабель питания только после подсоединения всех остальных кабелей.

Подсоединенные к компьютеру внешние дисплеи служат дополнительными экранами.

В операционных системах Windows предусмотрена также возможность функционального объединения мониторов, которой можно воспользоваться при наличии подсоединенного внешнего дисплея.

Подсоединение компьютерного монитора

Компьютерный монитор подсоединяется к компьютеру через репликатор портов или адаптер дисплея/локальной сети из комплекта поставки.

Процедура подсоединения компьютерного монитора

- 1 При необходимости подсоедините один конец кабеля питания монитора (1) к монитору, а другой – к розетке электросети.
- 2 Подсоедините кабель монитора (2) (приобретается отдельно) к порту монитора VGA (3) на репликаторе портов или адаптере дисплея/локальной сети.

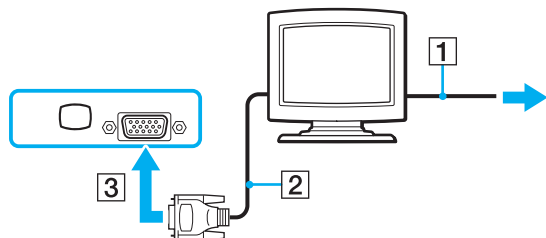

Подсоединение мультимедийного монитора

Мультимедийный монитор подсоединяется к компьютеру через репликатор портов или адаптер дисплея/локальной сети из комплекта поставки.

Процедура подсоединения мультимедийного монитора

- 1 Подсоедините один конец кабеля питания мультимедийного монитора (1) к розетке электросети.
- 2 Подсоедините кабель монитора (2) (приобретается отдельно) к порту монитора VGA (3) □ на репликаторе портов или адаптере дисплея/локальной сети.
- 3 Подсоедините кабель громкоговорителей (4) к гнезду наушников (5) 🎧 на компьютере.
- 4 Подсоедините кабель микрофона (6) к гнезду микрофона (7) 🎤 на компьютере.

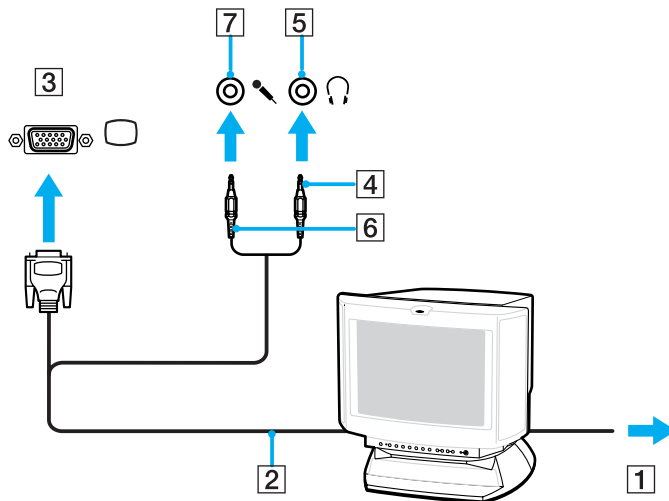

Подсоединение телевизора

Телевизор подсоединяется к компьютеру через репликатор портов или адаптер дисплея/локальной сети из комплекта поставки.

Процедура подключения телевизора к компьютеру

- 1 Подсоедините кабель питания телевизора (1) к розетке электросети.
- 2 Подсоедините один конец кабеля аудио-/видеосигнала (2) к гнезду выхода аудио-/видеосигнала (3) на репликаторе портов или адаптере дисплея/локальной сети, а другой конец – к телевизору.
- 3 Переключите входной канал телевизора на внешний вход.
- 4 Настройте телевизор.

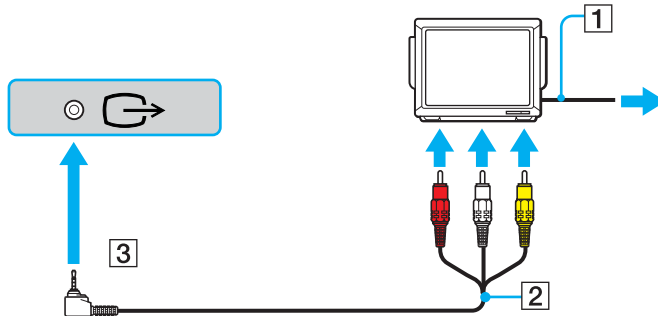



На одном конце кабеля аудио-/видеосигнала должен находиться разъем для мини-гнезда, а на другом – 3 разъема RCA (так называемые колокольчики). Если в телевизоре вместо разъемов RCA предусмотрен разъем SCART, потребуется переходник RCA/SCART. Телевизор можно также подключить через порт S VIDEO на компьютере (при его наличии).

Подробнее об установке и эксплуатации периферийного устройства см. руководство, прилагаемое к этому устройству.

Если разрешение дисплея компьютера превышает 1024 x 768 пикселей, изображение не помещается на экране телевизора полностью. Для просмотра скрытой области на экране телевизора переместите курсор на экране компьютера. Для вывода полного изображения уменьшите разрешение экрана компьютера хотя бы до 1024 x 768.

Подсоединение проектора

Проектор (например, проектор Sony с ЖК-дисплеем) подсоединяется к компьютеру через репликатор портов или адаптер дисплея/локальной сети из комплекта поставки.

Процедура подсоединения проектора

- 1 Подсоедините кабель питания проектора (1) к розетке электросети.
- 2 Подсоедините сигнальный кабель RGB (2) (приобретается отдельно) к порту монитора (VGA) (3) на репликаторе портов или адаптере дисплея/локальной сети.
- 3 Подсоедините аудиокабель (4) (приобретается отдельно) к гнезду наушников (5) .
- 4 Подсоедините сигнальный кабель RGB и аудиокабель к гнезду и порту на проекторе (6).

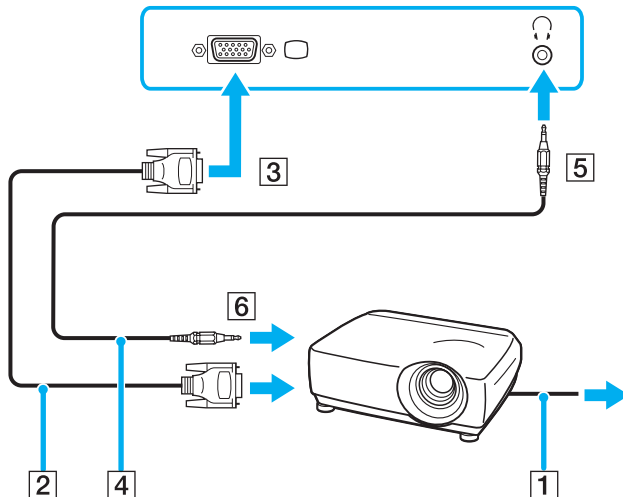

Выбор режимов отображения

Когда к компьютеру подключен внешний дисплей (например, настольный монитор), можно выбрать дисплей, который требуется использовать в качестве основного монитора.

Подробнее об одновременном выводе изображения на экран компьютера и на внешний дисплей см. **Функциональное объединение мониторов (стр. 85)**.

Процедура выбора дисплея

- 1 Щелкните правой кнопкой на рабочем столе и в меню быстрого выбора команд выберите **Personalize**.
- 2 Выберите **Display Settings**.
Открывается окно **Display Settings**.
- 3 Измените значения параметров, следуя инструкциям на экране.



Внешние дисплеи и проекторы некоторых типов не поддерживают одновременный вывод изображения на экран компьютера и на внешний дисплей или проектор.

Периферийные устройства следует включать до включения компьютера.

Можно также выбрать дисплей с помощью программы **VAIO Touch Launcher**. Подробнее см. файл справки по этой программе.

Функциональное объединение мониторов

Функциональное объединение мониторов позволяет распределить области рабочего стола между несколькими дисплеями. Например, экран компьютера и подсоединенный к порту монитора (VGA) внешний дисплей могут функционировать как единый рабочий стол.

Можно перемещать курсор с одного дисплея на другой. Это позволяет перетаскивать объекты, например, окна открытых приложений или панели инструментов, с одного дисплея на другой.

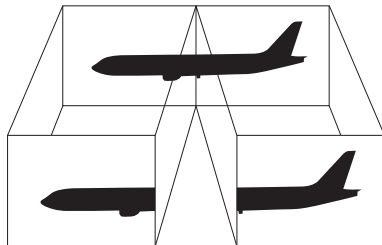

Некоторые внешние дисплеи не поддерживают функциональное объединение мониторов.

Некоторые прикладные программы несовместимы с параметрами функционального объединения мониторов.

В режиме функционального объединения мониторов не допускается переключение компьютера в режим ожидания или в спящий режим; это может привести к сбою при попытке возврата в обычный режим.

Если на дисплеях заданы разные параметры цветов, каждое окно должно находиться в пределах одного дисплея; в противном случае возможны сбои в работе программного обеспечения.

Задайте для каждого дисплея меньшее количество цветов или более низкое разрешение.

Процедура выбора режима функционального объединения мониторов

- 1 Щелкните правой кнопкой на рабочем столе и в меню быстрого выбора команд выберите **Personalize**.
- 2 Выберите **Display Settings**.
Открывается окно **Display Settings**.
- 3 Измените значения параметров, следуя инструкциям на экране.



Можно также задать количество цветов и разрешение для каждого дисплея и настроить режим функционального объединения мониторов под пользователя.

Подсоединение внешнего микрофона

Для работы с входным аудиоустройством (например, при интерактивном обмене сообщениями в сети Интернет) необходимо подключить внешний микрофон (приобретается отдельно).

Процедура подсоединения внешнего микрофона

Подсоедините кабель микрофона (1) к гнезду микрофона (2) .

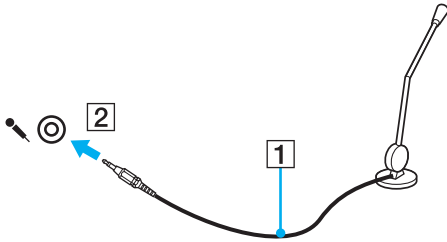

Пользуйтесь только микрофонами, предназначенными для подключения к компьютеру.

Подсоединение устройства USB

Во избежание повреждения компьютера и/или устройств USB соблюдайте следующие правила.

- ❑ При перемещении компьютера с подсоединенными устройствами USB не допускайте ударов и силового воздействия на порты USB.
- ❑ Не помещайте компьютер с подсоединенными USB-устройствами в сумку или футляр.

Подсоединение мыши USB

Процедура подсоединения мыши USB

- 1 Выберите один из портов USB (1) .
- 2 Подсоедините кабель мыши USB (2) к порту USB.
Мышь USB (приобретается отдельно) готова к работе (3).

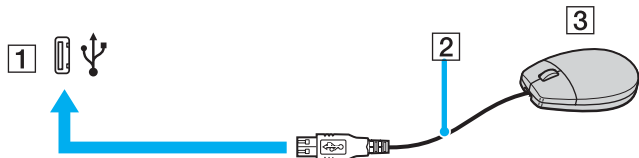

Подсоединение дисководов гибких дисков с интерфейсом USB

Можно приобрести дисковод гибких дисков с интерфейсом USB и подсоединить его к компьютеру.

Процедура подсоединения дисководов гибких дисков с интерфейсом USB

- 1 Выберите один из портов USB (1) .
- 2 Подсоедините кабель дисководов гибких дисков с интерфейсом USB (2) к порту USB. Дисковод гибких дисков с интерфейсом USB (3) готов к работе.

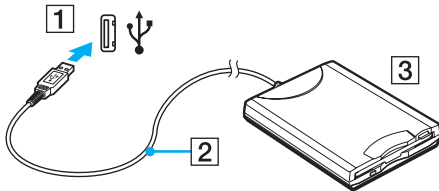

! При наличии подсоединенного дисководов гибких дисков с интерфейсом USB не применяйте усилия к порту USB. Это может привести к сбоям в работе компьютера.

Отсоединение дисководов гибких дисков с интерфейсом USB

Отсоединить дисковод гибких дисков с интерфейсом USB можно в том случае, если компьютер находится в рабочем режиме или выключен. Если компьютер работает в режиме энергосбережения (режим ожидания или спящий режим), отсоединение дисковода может привести к сбоям в работе компьютера.

Если компьютер выключен, можно в любой момент отсоединить от него кабель USB.

Процедура отсоединения дисковода гибких дисков с интерфейсом USB

- 1 Завершите работу всех программ, которые могут обращаться к дисководу гибких дисков.
- 2 Дважды щелкните на значке **Safely Remove Hardware** на панели задач.
Открывается окно **Safely Remove Hardware**.
- 3 Выберите дисковод гибких дисков, который требуется отсоединить.
- 4 Нажмите кнопку **Stop**.
Открывается окно **Stop a Hardware device**.
- 5 Проверьте возможность безопасного удаления дисковода гибких дисков из системы.
- 6 Нажмите кнопку **OK**.
Отображается сообщение, подтверждающее возможность безопасного отсоединения устройства.
- 7 Нажмите кнопку **OK**.
- 8 Нажмите кнопку **Close** для закрытия окна **Safely Remove Hardware**.
- 9 Отсоедините дисковод гибких дисков от компьютера.

Подсоединение принтера

Для печати документов к компьютеру можно подсоединить принтер, совместимый с ОС Windows.

Подсоединение принтера к порту USB

К компьютеру можно подсоединить принтер USB, совместимый с установленной версией Windows.

Процедура подсоединения принтера к порту USB

- 1 Подсоедините кабель питания принтера (1) к розетке электросети.
- 2 Выберите один из портов USB (3) Ψ .
- 3 Подсоедините один конец кабеля USB принтера (2) (приобретается отдельно) к порту USB, а другой конец – к принтеру.

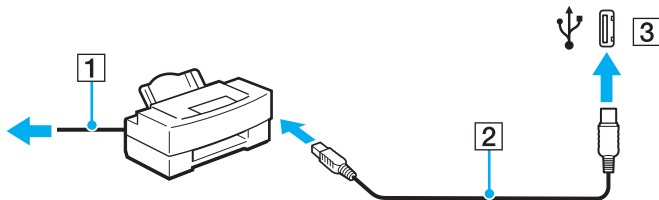

Подсоединение устройства i.LINK

Замечания о подсоединении устройств i.LINK

- ❑ Устройства i.LINK подсоединяются через репликатор портов из комплекта поставки; например, можно подсоединить цифровую видеокамеру или другой компьютер VAIO в целях копирования, удаления и редактирования файлов.
- ❑ Порт i.LINK на репликаторе портов не обеспечивает подачу питания на внешние устройства, для которых предусмотрена подача питания через порты i.LINK.
- ❑ Порт i.LINK поддерживает скорость передачи данных до 400 Мбит/с; однако фактическая скорость зависит от скорости передачи данных, поддерживаемых внешним устройством.
- ❑ Дополнительные кабели i.LINK имеются в продаже не во всех странах и регионах.
- ❑ Установление соединения i.LINK с другими совместимыми устройствами не гарантируется.
- ❑ Функционирование соединения i.LINK зависит от используемых прикладных программ, операционной системы и устройств, совместимых с интерфейсом i.LINK. Подробнее см. руководство, прилагаемое к программному обеспечению.
- ❑ Перед подсоединением к компьютеру периферийных устройств, совместимых с интерфейсом i.LINK-совместимых (например, дисковод жестких дисков или дисковод перезаписываемых компакт-дисков) проверьте их технические характеристики и совместимость с операционной системой.

Подсоединение цифровой видеокамеры

Процедуры подсоединения цифровой видеокамеры и импорта видеоизображения зависят от конкретной цифровой камеры и программного обеспечения. Подробные инструкции см. в руководстве, прилагаемом к цифровой видеокамере.

Подсоединение к локальной сети

Подсоединение компьютера к сетям типа 100BASE-TX/10BASE-T с помощью сетевого кабеля Ethernet осуществляется через репликатор портов или адаптер дисплея/локальной сети из комплекта поставки. Подсоедините один конец сетевого кабеля (приобретается отдельно) к сетевому порту (Ethernet) на репликаторе портов или на адаптере дисплея/локальной сети, а другой конец – к локальной сети. За подробной информацией о параметрах и устройствах, необходимых для подсоединения к сети, обратитесь к сетевому администратору.

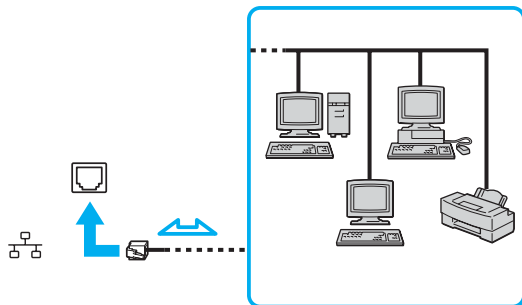

Компьютер можно подсоединить к сети с применением параметров по умолчанию.



Запрещается подсоединять телефонные линии к сетевому разъему (LAN) на компьютере.

Если подсоединить сетевой разъем (LAN) к одной из указанных ниже телефонных линий, сильный электрический ток в разъеме может привести к повреждению оборудования, перегреву или возгоранию.

- Местные телефонные линии (селекторная связь) и учрежденческие телефонные линии (многоканальный телефон)
- Абонентская линия телефонной сети общего пользования
- УАТС (учрежденческая АТС)

Не подсоединяйте телефонный кабель к сетевому порту.

Настройка компьютера VAIO под пользователя

В этом разделе содержатся краткие инструкции по изменению основных параметров компьютера VAIO. В частности, приведены сведения о настройке режима отображения прикладных и служебных программ Sony.

- ❑ **Задание пароля** ([стр. 95](#))
- ❑ **Аутентификация по отпечаткам пальцев** ([стр. 102](#))
- ❑ **Настройка компьютера с помощью программы VAIO Control Center** ([стр. 123](#))
- ❑ **Работа в режимах энергосбережения** ([стр. 124](#))
- ❑ **Управление электропитанием с помощью программы VAIO Power Management** ([стр. 128](#))

Задание пароля

Помимо пароля Windows, можно с помощью одной из функций BIOS задать для дополнительной защиты компьютера пароль, запрашиваемый при включении питания.

Если задан пароль, запрашиваемый при включении питания, этот пароль необходимо вводить при запуске компьютера после появления логотипа VAIO. Пароль, запрашиваемый при включении питания, обеспечивает защиту компьютера от несанкционированного доступа.

Задание пароля, запрашиваемого при включении питания

Пароль, запрашиваемый при включении питания, предназначен для защиты компьютера от несанкционированного доступа.

Предусмотрено два типа пароля, запрашиваемого при включении питания: системный пароль и пользовательский пароль. Системный пароль, предназначенный для пользователей с правами администратора, позволяет изменить все параметры на экране настройки BIOS, а также запустить компьютер. Пользовательский пароль, предназначенный для обычных пользователей, позволяет изменить некоторые параметры настройки BIOS, а также запустить компьютер. Для задания пользовательского пароля необходимо сначала задать системный пароль.



Если задан пароль, запрашиваемый при включении питания, запуск компьютера без ввода этого пароля невозможен. Не забудьте пароль. Запишите пароль и храните его в надежном месте, недоступном для других пользователей.

Если пользователь забыл пароль, запрашиваемый при включении питания, сброс пароля осуществляется на платной основе; для сброса пароля может потребоваться доставка компьютера в центр обслуживания.



Если наряду с паролем, запрашиваемым при включении питания, настроена аутентификация по отпечаткам пальцев, при включении компьютера можно вместо ввода пароля предъявить отпечатки пальцев. Подробнее см. [Аутентификация по отпечаткам пальцев \(стр. 102\)](#).

Процедура задания системного пароля, запрашиваемого при включении питания

- 1 Включите компьютер.
- 2 При появлении логотипа VAIO нажмите клавишу **Fn** и, удерживая ее нажатой, нажмите клавишу **F2**.
Отображается экран настройки BIOS. Если этот экран не отображается, перезагрузите компьютер, при появлении логотипа VAIO нажмите клавишу **Fn** и, удерживая ее нажатой, нажмите клавишу **F2** несколько раз.
- 3 С помощью клавиши **←** или **→** выберите **Security** для перехода на вкладку **Security**, затем выберите **Set Machine Password** и нажмите клавишу **Enter**.
- 4 На экране ввода пароля дважды введите пароль и нажмите клавишу **Enter**.
Длина пароля не должна превышать 32 алфавитно-цифровых символов (включая пробелы).
- 5 Выберите **Password when Power On** в разделе **Security**.
Нажмите клавишу пробела для изменения значения с **Disabled** на **Enabled**.
- 6 С помощью клавиши **←** или **→** выберите **Exit**, затем **Exit Setup** и нажмите клавишу **Enter**.
При отображении запроса на подтверждение нажмите клавишу **Enter**.

Процедура задания пользовательского пароля, запрашиваемого при включении питания

!

Перед заданием системного пароля необходимо задать пользовательский пароль.

- 1 Включите компьютер.
- 2 При появлении логотипа VAIO нажмите клавишу **Fn** и, удерживая ее нажатой, нажмите клавишу **F2**. Отображается экран настройки BIOS. Если этот экран не отображается, перезагрузите компьютер, при появлении логотипа VAIO нажмите клавишу **Fn** и, удерживая ее нажатой, нажмите клавишу **F2** несколько раз.
- 3 Введите системный пароль в поле **Enter Password** и нажмите клавишу **Enter**.
- 4 С помощью клавиши **←** или **→** выберите **Security** для перехода на вкладку **Security**, затем выберите **Set User Password** и нажмите клавишу **Enter**.
- 5 На экране ввода пароля дважды введите пароль и нажмите клавишу **Enter**.
Длина пароля не должна превышать 32 алфавитно-цифровых символов (включая пробелы).
- 6 С помощью клавиши **←** или **→** выберите **Exit**, затем **Exit Setup** и нажмите клавишу **Enter**.
При отображении запроса на подтверждение нажмите клавишу **Enter**.

Изменение/удаление пароля, запрашиваемого при включении питания

Процедура изменения или удаления системного пароля, запрашиваемого при включении питания

- 1 Включите компьютер.
- 2 При появлении логотипа VAIO нажмите клавишу **Fn** и, удерживая ее нажатой, нажмите клавишу **F2**. Отображается экран настройки BIOS. Если этот экран не отображается, перезагрузите компьютер, при появлении логотипа VAIO нажмите клавишу **Fn** и, удерживая ее нажатой, нажмите клавишу **F2** несколько раз.
- 3 Введите системный пароль в поле **Enter Password** и нажмите клавишу **Enter**.
- 4 С помощью клавиши **←** или **→** выберите **Security** для перехода на вкладку **Security**, затем выберите **Set Machine Password** и нажмите клавишу **Enter**.
- 5 На экране ввода пароля один раз введите текущий пароль и два раза – новый пароль, затем нажмите клавишу **Enter**.
Для удаления пароля оставьте поля **Enter New Password** и **Confirm New Password** незаполненными и нажмите клавишу **Enter**.
- 6 С помощью клавиши **←** или **→** выберите **Exit**, затем **Exit Setup** и нажмите клавишу **Enter**.
При отображении запроса на подтверждение нажмите клавишу **Enter**.

Процедура изменения или удаления пользовательского пароля, запрашиваемого при включении питания

- 1 Включите компьютер.
- 2 При появлении логотипа VAIO нажмите клавишу **Fn** и, удерживая ее нажатой, нажмите клавишу **F2**. Отображается экран настройки BIOS. Если этот экран не отображается, перезагрузите компьютер, при появлении логотипа VAIO нажмите клавишу **Fn** и, удерживая ее нажатой, нажмите клавишу **F2** несколько раз.
- 3 Введите пользовательский пароль в поле **Enter Password** и нажмите клавишу **Enter**.
- 4 С помощью клавиши **←** или **→** выберите **Security** для перехода на вкладку **Security**, затем выберите **Set User Password** и нажмите клавишу **Enter**.
- 5 На экране ввода пароля один раз введите текущий пароль и два раза – новый пароль, затем нажмите клавишу **Enter**.
Для удаления пароля оставьте поля **Enter New Password** и **Confirm New Password** незаполненными и нажмите клавишу **Enter**.
- 6 С помощью клавиши **←** или **→** выберите **Exit**, затем **Exit Setup** и нажмите клавишу **Enter**. При отображении запроса на подтверждение нажмите клавишу **Enter**.

Задание пароля Windows

Пароль Windows удобен при наличии совместного доступа нескольких пользователей к одному компьютеру. Задание пароля Windows обеспечивает защиту учетной записи пользователя от несанкционированного использования.

Запрос на ввод пароля Windows отображается после выбора учетной записи пользователя.



Не забудьте пароль. Запишите пароль и храните его в надежном месте, недоступном для других пользователей.



Если наряду с паролем Windows настроена аутентификация по отпечаткам пальцев, при включении компьютера можно вместо ввода пароля предъявить отпечатки пальцев. Подробнее см. [Аутентификация по отпечаткам пальцев \(стр. 102\)](#).

Процедура добавления пароля Windows

- 1 Нажмите кнопку **Start** и выберите **Control Panel**.
- 2 Щелкните на значке **User Accounts and Family Safety**.
- 3 Щелкните на значке **User Accounts**.
- 4 Нажмите **Create a password for your account** в разделе **Make changes to your account**.
- 5 В полях **New password** и **Confirm new password** введите пароль для учетной записи.
- 6 Выберите **Create password**.



Подробнее о паролях см. в программе **Windows Help and Support**.

Изменение/удаление пароля Windows

Процедура изменения пароля Windows

- 1 Нажмите кнопку **Start** и выберите **Control Panel**.
- 2 Щелкните на значке **User Accounts and Family Safety**.
- 3 Щелкните на значке **User Accounts**.
- 4 Выберите **Change your password**.
- 5 В поле **Current password** введите текущий пароль.
- 6 В полях **New password** и **Confirm new password** введите новый пароль.
- 7 Выберите **Change password**.

Процедура удаления пароля Windows

- 1 Нажмите кнопку **Start** и выберите **Control Panel**.
- 2 Щелкните на значке **User Accounts and Family Safety**.
- 3 Щелкните на значке **User Accounts**.
- 4 Выберите **Remove my password**.
- 5 В поле **Current password** введите пароль, который требуется удалить.
- 6 Выберите **Remove password**.

Аутентификация по отпечаткам пальцев

Для удобства работы в компьютере предусмотрен датчик отпечатков пальцев. Датчик считывателя отпечатков пальцев, далее именуемый датчиком отпечатков пальцев, представляет собой горизонтальную полосу, расположенную в левом верхнем углу сенсорной панели ЖК-дисплея.

После регистрации одного или нескольких отпечатков пальцев функция аутентификации по отпечаткам пальцев предоставляет следующие возможности.

- Вход в систему без ввода пароля**
Можно войти в защищенную паролем систему без ввода пароля, запрашиваемого при включении питания, и пароля Windows. Если доступ к компьютеру предоставлен нескольким пользователям, можно также пропустить процедуру выбора пользователя.
- Быстрый доступ к web-узлам**
Записав в банк паролей информацию о пользователе (учетные записи, пароли и т.п.), необходимую для доступа к защищенным паролем web-узлам, можно вместо ввода этой информации при доступе к соответствующим web-узлам воспользоваться аутентификацией по отпечаткам пальцев.
- Доступ к данным в зашифрованном (заблокированном) архиве**
Для разблокирования зашифрованного архива, созданного с помощью функции защиты файлов, и доступа к файлам и папкам в этом архиве можно провести пальцем по датчику отпечатков пальцев или ввести пароль резервного копирования, заданный при шифровании.
- Быстрый доступ к приложениям**
Если отпечатку пальца назначено приложение, для запуска этого приложения достаточно провести пальцем по датчику отпечатков пальцев.

Меры предосторожности при использовании аутентификации по отпечаткам пальцев

- ❑ Технология аутентификации по отпечаткам пальцев не обеспечивает полной аутентификации пользователя и не гарантирует защиту данных и аппаратного обеспечения.
Корпорация Sony не несет ответственности за какие-либо неполадки и убытки, возникшие вследствие использования или невозможности использования датчика отпечатков пальцев.
- ❑ Скорость распознавания отпечатков пальцев зависит от условий эксплуатации, а также от индивидуальных особенностей.
- ❑ Перед отправкой компьютера для ремонта обязательно создайте резервную копию данных, хранящихся во встроенной флэш-памяти, особенно в зашифрованных архивах, созданных с помощью функции защиты файлов.
Корпорация Sony не несет ответственности за возможную потерю или изменение данных в процессе ремонта.
- ❑ При инициализации встроенной флэш-памяти, например, после ремонта, шаблоны отпечатков пальцев утрачиваются. В этом случае необходимо зарегистрировать их заново.
- ❑ Ответственность за сохранение данных, относящихся к аутентификации по отпечаткам пальцев, и за управление этими данными возлагается на пользователя.
Корпорация Sony не несет ответственности за какие-либо сбои, вызванные действиями пользователя по сохранению данных и управлению данными.
- ❑ При регистрации отпечатков пальцев необходимо учитывать следующую информацию.
 - ❑ Травма пальца может препятствовать распознаванию его отпечатка, поэтому рекомендуется зарегистрировать отпечатки нескольких пальцев.
 - ❑ Некоторые биологические факторы могут препятствовать регистрации отпечатков пальцев.
 - ❑ На каждого пользователя можно зарегистрировать до 10 отпечатков пальцев.
Для входа в систему с аутентификацией при включении питания можно зарегистрировать до 21 отпечатка пальцев.

- ❑ При проведении пальцем по датчику отпечатков пальцев соблюдайте следующие инструкции.
 - ❑ Располагайте плоскую часть верхней фаланги пальца по центру датчика отпечатков пальцев.
 - ❑ Сканируйте отпечаток пальца в направлении от верхнего сустава до кончика пальца.
 - ❑ Перемещайте палец перпендикулярно датчику.
 - ❑ Проводите пальцем по датчику отпечатков пальцев, не отрывая палец от датчика.
 - ❑ Движение пальца по датчику отпечатков пальцев должно длиться приблизительно одну секунду.
- ❑ Следующие состояния кожи на пальце могут затруднить регистрацию или распознавание отпечатка пальца:
 - ❑ сухая или влажная;
 - ❑ морщинистая;
 - ❑ поврежденная;
 - ❑ загрязненная.
- ❑ Загрязнение датчика отпечатков пальцев может снизить эффективность распознавания.
 - ❑ Регулярно протирайте датчик отпечатков пальцев мягкой тканью.
 - ❑ При сильном загрязнении датчика отпечатков пальцев пользуйтесь тканью для протирки линз.
 - ❑ Для удаления пыли пользуйтесь воздуходувкой или мягкой кистью.

Регистрация отпечатка пальца

Для применения аутентификации по отпечаткам пальцев необходимо ввести один или несколько отпечатков пальцев в компьютер.



Перед регистрацией отпечатков установите на компьютере пароль Windows. Подробные инструкции см. в разделе **Задание пароля Windows** (стр. 100).

Процедура регистрации отпечатков пальцев



Для каждого пользователя можно зарегистрировать до 10 отпечатков пальцев, а для входа в систему с аутентификацией при включении питания – до 21 отпечатка пальцев. Можно также выбрать палец, по отпечатку которого будет осуществляться вход в систему с аутентификацией при включении питания позднее.

- 1 Нажмите кнопку **Start** и выберите **All Programs, Protector Suite QL, Control Center**.
Открывается окно **Fingerprint Control Center**.
- 2 Выберите **Fingerprints**, затем **Initialize**.
- 3 Прочитайте лицензионное соглашение, выберите **I Accept the terms of the License Agreement** и нажмите кнопку **OK**.
Открывается окно **Welcome**.
- 4 Нажмите кнопку **Next**.
Открывается окно **Finish**.
- 5 Убедитесь в том, что выбран вариант **Enrollment to the hard disk**, и нажмите кнопку **Finish**.



Биометрические устройства не поддерживаются данным компьютером.

- 6 Нажмите кнопку **Next**.
Открывается окно **Password**.



Если на компьютере не задан пароль Windows, отображается запрос на регистрацию пароля.

- 1 В окне запроса нажмите **Yes**.
 - 2 Дважды введите пароль и нажмите кнопку **OK**.
- 7 Введите пароль Windows и нажмите кнопку **Next**.
Открывается окно **Enrollment Hints**.
 - 8 Установите флажок **Run interactive tutorial** и нажмите кнопку **Next**.
Открывается окно **Fingerprint Tutorial**.
 - 9 Прочитайте информацию, представленную в учебном пособии, и нажмите кнопку **Next**.

- 10 Для проверки функции сканирования проведите пальцем по датчику отпечатков пальцев четыре раза, затем нажмите кнопку **Next**.
Открывается окно **Enrollment**.

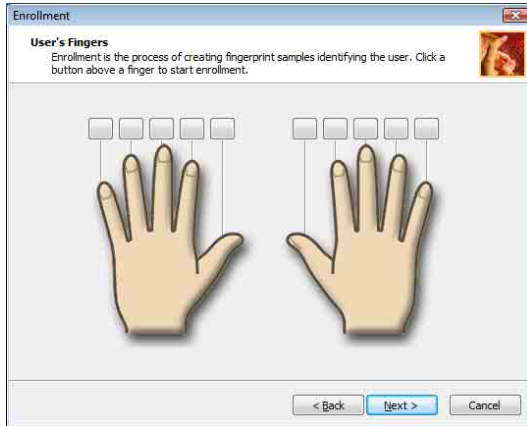

Описание процедуры сканирования см. в разделе **Процедура сканирования отпечатка пальца** (стр. 109).

В ходе проверки функции сканирования следует проводить по датчику одним и тем же пальцем.

В случае четырехкратного сбоя при проверке сканирования выберите **Try again** и выполните проверку повторно.

- 11 Нажмите кнопку над тем пальцем, отпечаток которого требуется зарегистрировать.
- 12 Проведите пальцем по датчику отпечатков пальцев три раза.
- 13 Нажмите кнопку **Finish**.
- 14 Нажмите кнопку **Close**.



Для регистрации отпечатков других пальцев повторите шаги 11 и 12. Рекомендуется зарегистрировать более двух отпечатков.

Процедура добавления или редактирования отпечатков пальцев

- 1 Нажмите кнопку **Start** и выберите **All Programs, Protector Suite QL, Control Center**.
Открывается окно **Fingerprint Control Center**.
- 2 Выберите **Fingerprints**, затем **Enroll or Edit Fingerprints**.
Открывается окно **Welcome**.
- 3 Нажмите кнопку **Next**.
- 4 Введите пароль Windows и нажмите кнопку **Next**.



Вместо ввода пароля Windows можно воспользоваться аутентификацией по отпечаткам пальцев. Проведите пальцем с зарегистрированным отпечатком по датчику отпечатков пальцев.

- 5 Выполните шаг 8 и последующие шаги в разделе **Процедура регистрации отпечатков пальцев (стр. 105)**.



Для добавления отпечатка пальца на шаге 11 в разделе **Процедура регистрации отпечатков пальцев (стр. 105)** нажмите кнопку над тем пальцем, отпечаток которого еще не зарегистрирован. Для изменения зарегистрированного отпечатка пальца нажмите кнопку над пальцем с зарегистрированным отпечатком, удалите отпечаток этого пальца и зарегистрируйте отпечаток требуемого пальца.

Процедура сканирования отпечатка пальца

- 1 Поместите верхний сустав пальца на поверхность датчика отпечатков пальцев (1).

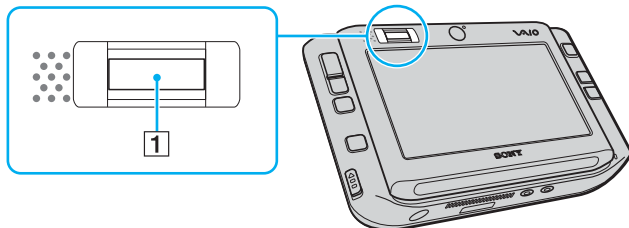

- 2 Проведите палец по датчику отпечатков пальцев в перпендикулярном направлении.

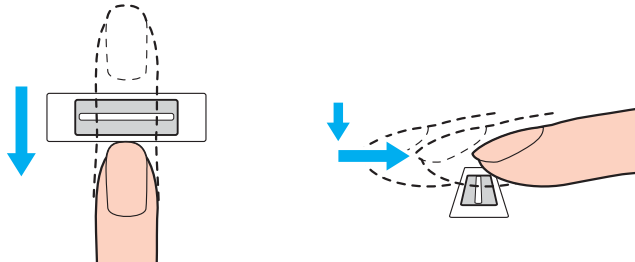

Располагайте плоскую часть верхней фаланги пальца по центру датчика отпечатков пальцев.

Сканируйте отпечаток пальца в направлении от верхнего сустава до кончика пальца.

Проводите пальцем по датчику отпечатков пальцев, не отрывая палец от датчика.

Слишком быстрое или слишком медленное движение пальца может привести к сбою регистрации отпечатка пальца. Движение пальца по датчику отпечатков пальцев должно длиться приблизительно одну секунду.

Вход в систему

Если при входе в систему требуется вместо ввода пароля применять аутентификацию по отпечаткам пальцев, необходимо задать пароль, запрашиваемый при включении питания, и пароль Windows, а также настроить компьютер для аутентификации по отпечаткам пальцев.

О задании пароля , запрашиваемого при включении питания, и пароля Windows см. **Задание пароля (стр. 95)**.

Процедура входа в систему Windows

Если для учетной записи пользователя зарегистрированы отпечатки пальцев, при входе в систему Windows можно заменить ввод пароля аутентификацией по отпечаткам пальцев.

- 1 При появлении окна входа в систему Windows проведите пальцем с зарегистрированным отпечатком по датчику отпечатков пальцев.
Выполняется запуск ОС Windows.



Даже в том случае, если доступ к компьютеру предоставлен нескольким пользователям, для входа в систему по учетной записи конкретного пользователя этому пользователю достаточно провести пальцем с зарегистрированным отпечатком по датчику отпечатков пальцев.

Процедура активизации аутентификации при включении питания

Если для пароля, запрашиваемого при включении питания, зарегистрированы отпечатки пальцев, при входе в систему Windows можно заменить ввод пароля аутентификацией по отпечаткам пальцев.

- 1 Нажмите кнопку **Start** и выберите **All Programs, Protector Suite QL, Control Center**.
Открывается окно **Fingerprint Control Center**.
- 2 Выберите **Settings**, затем **Power-on Security**.
Открывается окно **Power-on Security**.



Если пароль, запрашиваемый при включении питания, не задан, параметр **Power-on Security** не отображается.

- 3 Установите флажок **Enable power-on security using fingerprints** и нажмите кнопку **OK**.
- 4 Выберите **Fingerprints**, затем **Enroll or Edit Fingerprints**.
Открывается окно **Welcome**.
- 5 Нажмите кнопку **Next**.
- 6 Введите пароль Windows и нажмите кнопку **Next**.
- 7 Снимите флажок **Run interactive tutorial** и нажмите кнопку **Next**.



При наличии свободной памяти, выделенной для аутентификации при включении питания по отпечаткам пальцев, отображается окно сообщения **Power-on Security**.

- 8 Нажмите кнопку над тем пальцем, по отпечатку которого будет осуществляться вход в систему с аутентификацией при включении питания, затем нажмите кнопку **Next**.



Если память, выделенная для аутентификации при включении питания, содержит зарегистрированные отпечатки пальцев, в строке **Power-on** не отображаются кнопки.

- 9 Нажмите кнопку **Finish**.

Процедура входа в систему с аутентификацией при включении питания

- 1 Включите компьютер.
После появления логотипа VAIO открывается окно аутентификации.
- 2 Проведите пальцем с зарегистрированным отпечатком по датчику отпечатков пальцев.
Выполняется запуск ОС Windows.



Можно также нажать клавишу **Esc** и ввести пароль с клавиатуры.

Для входа в систему с аутентификацией при включении питания можно зарегистрировать до 21 отпечатка пальцев.

Процедура запрета применения отпечатков пальцев для аутентификации при включении питания

Все отпечатки пальцев, зарегистрированные после активизации аутентификации при включении питания, могут применяться для аутентификации при включении питания. Для запрета аутентификации по таким отпечаткам пальцев выполните следующие действия.



Для запрета применения отпечатков пальцев необходимо заранее задать пароль, запрашиваемый при включении питания, и активизировать аутентификацию при включении питания.

- 1 Нажмите кнопку **Start** и выберите **All Programs, Protector Suite QL, Control Center**.
Открывается окно **Fingerprint Control Center**.
- 2 Выберите **Settings**, затем **Power-on Security**.
Открывается окно **Power-on Security**.



Если пароль, запрашиваемый при включении питания, не задан, параметр **Power-on Security** не отображается.

- 3 Выберите палец, по отпечатку которого требуется запретить аутентификацию, и нажмите кнопку **Remove**.

Работа с банком паролей

Записав в банк паролей информацию о пользователе (учетные записи, пароли и т.п.), необходимую для доступа к защищенным паролем web-узлам, можно вместо ввода этой информации при доступе к соответствующим web-узлам воспользоваться аутентификацией по отпечаткам пальцев.

Добавление записи к банку паролей

Для доступа к защищенному паролем web-узлу с применением аутентификации по отпечаткам пальцев необходимо добавить к банку паролей запись, соответствующую этому web-узлу.

Процедура добавления записи к банку паролей

- 1 Перейдите на защищенный паролем web-узел, для которого требуется добавить запись; открывается окно ввода учетной записи и пароля пользователя.
- 2 Введите информацию о пользователе (учетную запись, пароль и т.п.).
- 3 Для отображения меню проведите пальцем с зарегистрированным отпечатком по датчику отпечатков пальцев.
- 4 Выберите **Register**.
- 5 В открывшемся окне нажмите **Continue**.
По завершении в строке заголовка отображается всплывающее сообщение.
Для просмотра или редактирования записи нажмите кнопку **Registration Details** рядом с всплывающим сообщением.

Доступ к web-узлу с помощью записи из банка паролей

После добавления записи в банк паролей ее можно использовать для доступа к соответствующему защищенному паролем web-узлу.

Процедура доступа к защищенному паролем web-узлу

- 1 Перейдите на защищенный паролем web-узел, для которого требуется добавить запись; открывается окно ввода учетной записи и пароля пользователя.
Появляется всплывающее сообщение о наличии записи для этого узла в банке паролей.
- 2 Проведите пальцем с зарегистрированным отпечатком по датчику отпечатков пальцев.
- 3 Нажмите **Yes** в окне подтверждения.
В случае появления окна с предупреждением системы защиты нажмите **Yes** или **OK** для продолжения.



Для доступа к защищенному паролем web-узлу можно также ввести информацию о пользователе, записанную в банке паролей.

Импорт/экспорт записей банка паролей

В целях резервного копирования или восстановления данных предусмотрена возможность экспорта/импорта записей банка паролей.

Процедура экспорта записи

- 1 Нажмите кнопку **Start** и выберите **All Programs, Protector Suite QL, Control Center**.
Открывается окно **Fingerprint Control Center**.
- 2 Выберите **Settings**, затем **User Settings**.
- 3 Проведите пальцем с зарегистрированным отпечатком по датчику отпечатков пальцев.
Открывается окно **User Settings**.
- 4 Перейдите на вкладку **Registrations**.
- 5 Выберите в списке имя требуемой записи, затем выберите **Export**.
- 6 Введите имя файла и нажмите кнопку **Save**.
- 7 Дважды введите пароль и нажмите кнопку **OK**.
- 8 Нажмите кнопку **OK**.

Процедура импорта записи

- 1 Нажмите кнопку **Start** и выберите **All Programs, Protector Suite QL, Control Center**.
Открывается окно **Fingerprint Control Center**.
- 2 Выберите **Settings**, затем **User Settings**.
- 3 Проведите пальцем с зарегистрированным отпечатком по датчику отпечатков пальцев.
Открывается окно **User Settings**.
- 4 Перейдите на вкладку **Registrations**.
- 5 Выберите **Import**.
- 6 Выберите экспортированный ранее файл и нажмите кнопку **Open**.
- 7 Введите пароль, заданный в процессе экспорта, и нажмите кнопку **OK**.
- 8 Нажмите кнопку **OK**.

Работа с функцией защиты файлов

Функция защиты файлов позволяет создать зашифрованный архив и поместить в него файл или папку для защиты от несанкционированного доступа. Для доступа к содержащемуся в зашифрованном архиве файлу/папке можно расшифровать или разблокировать архив; для этого следует провести пальцем по датчику отпечатков пальцев или ввести пароль резервного копирования, заданный при шифровании.

Процедура создания нового зашифрованного архива для сохранения в нем файла или папки

- 1 Нажмите правой кнопкой на требуемом файле или папке и выберите **Add to new encrypted archive**.
- 2 Введите имя архива и пароль резервного копирования и нажмите кнопку **OK**.
Запускается процесс шифрования, по завершении которого отображается сообщение.
- 3 Выберите **Delete original files** или **Keep original files** в зависимости от того, требуется ли удалить или сохранить исходный файл или папку.



Имя файла архива, содержащего несколько зашифрованных файлов или папок, имеет расширение *.uea, а имя файла архива, содержащего один зашифрованный файл – расширение *.ueaf.

Процедура добавления файла или папки к зашифрованному архиву

- 1 Нажмите правой кнопкой на требуемом файле или папке и выберите **Add to existing encrypted archive**.
- 2 Выберите архив (*.uea), к которому требуется добавить файл или папку, и нажмите кнопку **Open**.
- 3 Проведите пальцем с зарегистрированным отпечатком по датчику отпечатков пальцев.
Запускается процесс добавления файла или папки к архиву; по завершении отображается сообщение.
- 4 Выберите **Delete original files** или **Keep original files** в зависимости от того, требуется ли удалить или сохранить исходный файл или папку.



Для добавления файлов или папок к разблокированному архиву достаточно перетащить их курсором.

Процедура разблокирования зашифрованного архива

- 1 Щелкните на требуемом архиве правой кнопкой и в появившемся меню выберите **Unlock**.
- 2 Проведите пальцем с зарегистрированным отпечатком по датчику отпечатков пальцев.



Разблокирование архива обеспечивает доступ к содержащимся в нем файлам и папкам.

Процедура блокировки зашифрованного архива

- 1 Щелкните на требуемом архиве правой кнопкой и в появившемся меню выберите **Lock**.



Подробнее см. файл справки по программе **Protector Suite QL**.

Работа со средством запуска приложений

В компьютере предусмотрено средство запуска приложений, которое позволяет запустить избранное приложение (исполняемый файл), назначенное зарегистрированному отпечатку пальца. После назначения приложения отпечатку пальца для запуска этого приложения достаточно провести соответствующим пальцем по датчику отпечатков пальцев.

Назначение приложения отпечатку пальца

Для работы со средством запуска приложений необходимо заранее назначить приложение зарегистрированному отпечатку пальца.

Процедура назначения приложения отпечатку пальца

- 1 Нажмите кнопку **Start** и выберите **All Programs, Protector Suite QL, Control Center**.
Открывается окно **Fingerprint Control Center**.
- 2 Выберите **Settings**, затем **User Settings**.
- 3 Проведите пальцем с зарегистрированным отпечатком по датчику отпечатков пальцев.
Открывается окно **User Settings**.
- 4 Перейдите на вкладку **Applications**.
- 5 Выберите **Add**.

!
Назначить приложение можно только в том случае, если хотя бы двум зарегистрированным отпечаткам пальцев не назначено приложений.

Меню отображается только в том случае, если хотя бы одному зарегистрированному отпечатку пальца не назначено приложения.

- 6 Выберите один из зарегистрированных отпечатков пальцев и назначьте ему приложение, затем нажмите кнопку **OK**.

Запуск приложения путем предъявления отпечатка пальца

Для запуска приложения проведите по датчику отпечатков пальцев тем пальцем, отпечатку которого назначено это приложение.



Если предъявленному отпечатку пальца не назначено приложения, отображается меню.

Изменение приложения, назначенного отпечатку пальца

Процедура изменения приложения, назначенного отпечатку пальца

- 1 Нажмите кнопку **Start** и выберите **All Programs, Protector Suite QL, Control Center**.
Открывается окно **Fingerprint Control Center**.
- 2 Выберите **Settings**, затем **User Settings**.
- 3 Проведите пальцем с зарегистрированным отпечатком по датчику отпечатков пальцев.
Открывается окно **User Settings**.
- 4 Перейдите на вкладку **Applications**.
- 5 Выберите требуемый отпечаток пальца и нажмите **Edit**.
- 6 Назначьте другое приложение и нажмите кнопку **OK**.

Отмена назначения приложения отпечатку пальца

Процедура отмены назначения приложения отпечатку пальца

- 1 Нажмите кнопку **Start** и выберите **All Programs, Protector Suite QL, Control Center**.
Открывается окно **Fingerprint Control Center**.
- 2 Выберите **Settings**, затем **User Settings**.
- 3 Проведите пальцем с зарегистрированным отпечатком по датчику отпечатков пальцев.
Открывается окно **User Settings**.
- 4 Перейдите на вкладку **Applications**.
- 5 Выберите требуемый отпечаток пальца и нажмите **Delete**.
- 6 Нажмите кнопку **OK**.

Отмена регистрации отпечатков пальцев

Перед утилизацией компьютера или его передачей другому владельцу настоятельно рекомендуется удалить все данные из встроенной флэш-памяти, а затем удалить данные об отпечатках пальцев, зарегистрированных с помощью датчика отпечатков пальцев.

Процедура отмены регистрации отпечатков пальцев

- 1 Включите компьютер.
- 2 При появлении логотипа VAIO нажмите клавишу **Fn** и, удерживая ее нажатой, нажмите клавишу **F2**. Отображается экран настройки BIOS. Если этот экран не отображается, перезагрузите компьютер, при появлении логотипа VAIO нажмите клавишу **Fn** и, удерживая ее нажатой, нажмите клавишу **F2** несколько раз.
- 3 С помощью клавиши **←** или **→** выберите **Security** для перехода на вкладку **Security**.
- 4 С помощью клавиши **↓** выберите **Clear Fingerprint Data** и нажмите клавишу **Enter**.
При перезагрузке системы данные об отпечатках пальцев, зарегистрированных с помощью датчика отпечатков пальцев, автоматически удаляются.

Настройка компьютера с помощью программы VAIO Control Center

Служебная программа **VAIO Control Center** позволяет просмотреть информацию о системе и задать предпочтительные параметры работы системы.

Работа с программой VAIO Control Center

- 1 Нажмите кнопку **Start** и выберите **All Programs, VAIO Control Center**.
Открывается окно **VAIO Control Center**.
- 2 Выберите требуемый управляющий элемент и измените значения параметров.
- 3 По завершении нажмите кнопку **OK**.
Новое значение параметра вступает в силу.



Для получения дополнительной информации о конкретных параметрах просмотрите файл справки, выбрав **Help** в окне программы **VAIO Control Center**.

Некоторые управляющие элементы программы **VAIO Control Center** не доступны обычным пользователям.

Работа в режимах энергосбережения

Если питание подается на компьютер от аккумулятора, можно воспользоваться параметрами управления питанием для продления периода работы компьютера без зарядки аккумулятора. Помимо обычного режима работы, в котором можно отключать отдельные устройства, в компьютере предусмотрено два различных режима энергосбережения: режим ожидания и спящий режим. Если питание подается на компьютер от аккумулятора, следует учитывать, что при низком уровне заряда аккумулятора компьютер автоматически переключается в спящий режим независимо от выбранных пользователем параметров управления питанием.



Если уровень заряда аккумулятора составляет менее 10%, необходимо подсоединить адаптер переменного тока для зарядки аккумулятора или выключить компьютер и установить полностью заряженный аккумулятор.

Работа в обычном режиме

Как правило, компьютер работает в обычном режиме. В этом режиме горит зеленый индикатор питания. Для экономии электроэнергии можно на время перерывов в работе отключать отдельные устройства, например, ЖК-дисплей или жесткий диск.

Работа в спящем режиме

В спящем режиме ЖК-дисплей отключен, а встроенная флэш-память и процессор работают в режиме сниженного энергопотребления. В этом режиме индикатор питания мигает коричневым светом.

Процедура перехода в спящий режим

Нажмите кнопку **Start**, щелкните на стрелке рядом с кнопкой **Lock** и выберите **Sleep**.

Процедура возврата в обычный режим

Нажмите любую клавишу.



Если сдвинуть переключатель питания вверх (в направлении значка Δ на переключателе) и удерживать его в этом положении в течение четырех секунд, компьютер автоматически выключается. Все несохраненные данные утрачиваются.



Компьютер выходит из режима ожидания быстрее, чем из спящего режима.

Если переключатель питания находится в положении **HOLD**, для возврата в обычный режим можно сдвинуть его вверх (в направлении значка Δ на переключателе).

Уровень энергопотребления в режиме ожидания выше, чем в спящем режиме.



Если в режиме ожидания заканчивается заряд аккумулятора, компьютер автоматически переключается в спящий режим.

Если компьютер не используется в течение 25 минут, он переключается в режим ожидания. Можно предотвратить такое переключение, изменив параметры спящего режима.

Процедура изменения параметров спящего режима

- 1 Щелкните правой кнопкой на значке состояния питания на панели задач и выберите **Power Options**.
- 2 Нажмите кнопку **Change plan settings** под текущей схемой питания.
- 3 Измените период времени, по истечении которого компьютер переходит в режим ожидания, и выберите **Save Changes**.

Работа в спящем режиме

В спящем режиме состояние системы сохраняется во встроенной флэш-памяти, а питание отключается. Это позволяет избежать потери данных даже при полной разрядке аккумулятора. В этом режиме индикатор питания не горит.

Процедура перехода в спящий режим

Нажмите кнопку **Start**, щелкните на стрелке рядом с кнопкой **Lock** и выберите **Hibernate**.

Процедура возврата в обычный режим

Сдвиньте переключатель питания вверх (в направлении значка Δ на переключателе).

Восстанавливается предыдущее состояние компьютера.



Если сдвинуть переключатель питания вверх (в направлении значка Δ на переключателе) и удерживать его в этом положении в течение четырех секунд, компьютер автоматически выключается.



Если компьютер не используется в течение длительного периода времени, переведите его в спящий режим. Этот режим энергосбережения обеспечивает ускоренное выключение и восстановление.

Переключение в спящий режим выполняется медленнее, чем переключение в режим ожидания.

Возврат в обычный режим из спящего режима выполняется медленнее, чем возврат из режима ожидания.

Уровень энергопотребления в спящем режиме ниже, чем в режиме ожидания.



Не перемещайте компьютер до тех пор, пока индикатор питания не погаснет.

Управление питанием с помощью программы VAIO Power Management

Функция управления питанием позволяет настроить схемы питания при работе от сети или аккумулятора, соответствующие требованиям к энергопотреблению.

Прикладная программа **VAIO Power Management** разработана специально для компьютеров VAIO. Эта прикладная программа позволяет расширить функции управления питанием Windows для улучшения рабочих характеристик компьютера и продления периода работы без зарядки аккумулятора. Подробнее о программе **VAIO Power Management** см. файл справки по программе **VAIO Power Management**.

Активизация программы VAIO Power Management

При запуске компьютера на панели задач появляется значок состояния питания. Этот значок указывает используемый в данный момент источник питания, например, электросеть. При выборе этого значка открывается окно со сведениями о текущем состоянии питания.

Функции **VAIO Power Management** добавляются в диалоговое окно **Power Options Properties** ОС Windows.

Процедура активизации программы VAIO Power Management

- 1 Щелкните правой кнопкой на значке состояния питания на панели задач и выберите **Power Options**.
- 2 Нажмите кнопку **Change plan settings** под текущей схемой питания.
- 3 Выберите **Change advanced power settings**.
Открывается окно **Power Options**.
- 4 Выберите вкладку **VAIO Power Management**.

Процедура восстановления параметров по умолчанию

- 1 На вкладке **VAIO Power Management** выберите **Advanced**.
Открывается окно **VAIO Power Management**.
- 2 Измените значения параметров, следуя инструкциям на экране.

Активизация схем питания VAIO Power Management

В программе **VAIO Power Management** предусмотрено несколько встроенных схем питания. Каждая схема питания состоит из группы параметров управления питанием, заданных в соответствии с конкретными задачами управления питанием – от максимального снижения энергопотребления до полного отключения управления питанием.

Процедура активизации схемы питания VAIO Power Management

- 1 Щелкните правой кнопкой на значке состояния питания на панели задач и выберите **Power Options**.
- 2 Выберите схему питания.
Схема питания активизируется.

При необходимости можно изменить дополнительные параметры питания. Выполните следующие действия.

- 3 Нажмите кнопку **Change plan settings** под текущей схемой питания.
- 4 Выберите **Change advanced power settings**.
- 5 Выберите вкладку **VAIO Power Management**.
Можно изменить элементы в списке.
- 6 Нажмите кнопку **OK**.

VAIO Power Management Viewer

Процедура запуска средства просмотра VAIO Power Management Viewer

Щелкните на значке  на вкладке **VAIO Power Management**.

Для запуска средства просмотра можно также нажать кнопку **Start** и выбрать **All Programs**, **VAIO Control Center**, **VAIO Power Management Viewer**.

Процедура изменения схемы питания

Выберите требуемую схему питания в выпадающем списке в окне **VAIO Power Management Viewer**.

Процедура просмотра рабочих характеристик при использовании схемы питания, измененной с помощью программы VAIO Power Management

Запустите программы **VAIO Power Management** и **VAIO Power Management Viewer**; в окне **VAIO Power Management Viewer** отображаются рабочие характеристики при использовании схемы питания, измененной с помощью программы **VAIO Power Management**.



Для настройки и изменения схемы питания пользуйтесь программой **VAIO Power Management**.

Меры предосторожности

В этом разделе приведены указания по технике безопасности и меры предосторожности, позволяющие избежать повреждений компьютера VAIO.

- ❑ **Обращение с ЖК-дисплеем (стр. 132)**
- ❑ **Работа с источником питания (стр. 133)**
- ❑ **Обращение с компьютером (стр. 134)**
- ❑ **Работа со встроенной камерой MOTION EYE (стр. 136)**
- ❑ **Обращение с гибкими дисками (стр. 137)**
- ❑ **Обращение с дисками (стр. 138)**
- ❑ **Работа с аккумулятором (стр. 139)**
- ❑ **Работа с наушниками (стр. 140)**
- ❑ **Обращение с картами памяти Memory Stick (стр. 141)**
- ❑ **Работа со складной подставкой (стр. 142)**
- ❑ **Работа с держателем адаптеров (стр. 144)**
- ❑ **Работа с манжетой (стр. 145)**
- ❑ **Замена колпачка многофункционального указателя (стр. 146)**

Обращение с ЖК-дисплеем

- ❑ Не подвергайте ЖК-дисплей воздействию прямых солнечных лучей. Это может привести к повреждению ЖК-дисплея. Проверяйте выполнение этого требования при работе с компьютером около окна.
- ❑ Не допускайте нанесения царапин на ЖК и не нажимайте на него с усилием. Это может привести к нарушению нормальной работы.
- ❑ Если компьютер работает при низкой температуре, на ЖК-дисплее может наблюдаться остаточное изображение. Это не свидетельствует о неполадках. Нормальная работа экрана восстановится после повышения температуры.
- ❑ Остаточное изображение на ЖК-дисплее может также появляться после длительного отображения одного и того же изображения. Такое остаточное изображение вскоре исчезает. Во избежание появления остаточных изображений можно пользоваться экранной заставкой.
- ❑ Во время работы ЖК-дисплей нагревается. Это не свидетельствует о неполадках.
- ❑ ЖК-дисплей изготавливается с использованием высокоточных технологий. Однако на нем могут постоянно отображаться темные и/или яркие точки (красные, синие или зеленые). Эти точки являются нормальным результатом производственного процесса и не свидетельствуют о неполадках.
- ❑ Не применяйте усилия при протирании ЖК-дисплея. Это может привести к повреждению экрана. Протирайте ЖК-дисплей мягкой сухой тканью.
- ❑ Не изменяйте значение ориентации ЖК-дисплея в окне **Tablet PC Settings** даже в том случае, если другое значение доступно для выбора: это может привести к нестабильной работе компьютера. Корпорация Sony не несет ответственности за какие-либо неполадки, возникшие вследствие такого изменения.

Работа с источником питания

- ❑ Характеристики электропитания для конкретных моделей приведены в интерактивных документах в разделе **Спецификации**.
- ❑ Не подключайте к розетке электросети одновременно с компьютером другое электрооборудование высокой мощности, например, фотокопировальное устройство или аппарат для уничтожения бумаги.
- ❑ Можно приобрести удлинитель с сетевым фильтром. Это устройство защищает компьютер от повреждений, вызванных скачками напряжения, например, во время грозы.
- ❑ Не ставьте тяжелые предметы на кабель питания.
- ❑ При отсоединении кабеля держите его за вилку. Запрещается тянуть за кабель.
- ❑ Если не предполагается работать с компьютером в течение длительного времени, отсоедините компьютер от розетки электросети.
- ❑ Обеспечьте удобный доступ к розетке электросети.
- ❑ Если адаптер переменного тока не используется, отсоедините его от розетки электросети.
- ❑ Пользуйтесь только адаптером переменного тока из комплекта поставки компьютера или фирменным адаптером Sony. Подключение других адаптеров переменного тока может привести к сбоям в работе компьютера.

Обращение с компьютером

- Для чистки корпуса пользуйтесь мягкой тканью, сухой или слегка смоченной в растворе мягкого моющего средства. Не применяйте абразивные материалы любого типа, чистящие порошки и растворителями, такие как спирт и бензин; это может привести к повреждению поверхности компьютера.
- В случае падения твердого предмета или попадания жидкости на компьютер выключите его и затем отсоедините от электросети. Перед дальнейшей эксплуатацией компьютера может потребоваться его проверка квалифицированным специалистом.
- Не допускайте падения компьютера и не размещайте на нем каких-либо предметов.
- При выборе местоположения компьютера исключите воздействие следующих факторов:
 - источники тепла, например, батареи отопления или воздуховоды;
 - прямые солнечные лучи;
 - повышенная запыленность;
 - сырость или влага;
 - источники механической вибрации или сотрясений;
 - мощные магниты или громкоговорители без магнитного экранирования;
 - температура воздуха выше 35°C или менее 5°C;
 - повышенная влажность.
- Не размещайте вблизи компьютера электронное оборудование. Электромагнитное поле компьютера может привести к сбоям в работе.
- Во избежание перегрева компьютера обеспечьте достаточную вентиляцию. Не помещайте компьютер на ворсистые поверхности, такие как ковры или одеяла, а также рядом со шторами, занавесками и другими материалами, которые могут закрыть вентиляционные отверстия.

- ❑ Компьютер передает высокочастотные радиосигналы, которые могут создавать помехи приему радио- и телевизионных сигналов. В таких случаях переместите компьютер, удалив его от радиоприемника или телевизора.
- ❑ Во избежание неполадок пользуйтесь только рекомендованными периферийными устройствами и интерфейсными кабелями.
- ❑ Не применяйте обрезанные или поврежденные соединительные кабели.
- ❑ Если охлажденный компьютер внести в теплое помещение, внутри компьютера может сконденсироваться влага. В этом случае включение компьютера разрешается не ранее, чем через один час. При возникновении неполадок отсоедините компьютер от электросети и обратитесь в службу VAIO-Link.
- ❑ Перед чисткой компьютера обязательно отключите кабель питания от электросети.
- ❑ Во избежание потери данных при повреждении компьютера регулярно создавайте резервные копии данных.
- ❑ Перед переноской компьютера обязательно поместите его в защитную сумку из комплекта поставки.
 - ❑ Защитная сумка из комплекта поставки не предохраняет от ударов. Она предназначена для защиты компьютера от царапин.
 - ❑ Удерживая компьютер ЖК-дисплеем вверх, вставьте его в защитную сумку с левой стороны.
 - ❑ Перед тем, как поместить компьютер в защитную сумку, обязательно извлеките из него карту памяти CompactFlash.
 - ❑ Защитная сумка из комплекта поставки не является водонепроницаемой. В случае попадания влаги на корпус незамедлительно протрите его насухо.
 - ❑ Не применяйте для чистки защитной сумки растворители, такие как бензин и разбавитель для краски.

Работа со встроенной камерой MOTION EYE

- ❑ Не допускайте воздействия прямых солнечных лучей на встроенную камеру MOTION EYE независимо от режима питания компьютера; это может привести к сбоям в работе камеры.
- ❑ Встроенная камера MOTION EYE отключается во время импорта видео- и фотоизображений с подключенного к порту i.LINK устройства, совместимого с интерфейсом i.LINK.

Обращение с гибкими дисками

- ❑ Не открывайте вручную шторку дисководов гибких дисков и не касайтесь поверхности гибкого диска.
- ❑ Храните гибкие диски вдали от магнитов.
- ❑ Предохраняйте гибкие диски от воздействия от прямых солнечных лучей и других источников тепла.
- ❑ Не храните гибкие диски рядом с жидкостями. Не подвергайте их воздействию влаги. Если гибкий диск не используется, обязательно извлеките его из дисковода и поместите в контейнер для хранения.
- ❑ При наличии на гибком диске клейкой этикетки убедитесь в том, что она полностью прилегает к диску. Этикетка с загнутым краем может приклеиться к внутренней поверхности дисковода гибких дисков, что приводит к сбоям в работе или к повреждению гибкого диска.

Обращение с дисками

- ❑ Не прикасайтесь к поверхности диска.
- ❑ Не допускайте падения и изгибания диска.
- ❑ Отпечатки пальцев и пыль на поверхности диска могут привести к ошибкам при считывании данных. Удерживайте диск только за края и за центральное отверстие, как показано ниже.

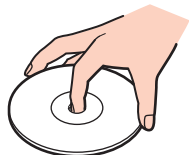

- ❑ Правильное обращение с диском является одним из важнейших условий его надежной работы. Не пользуйтесь растворителями, которые могут повредить диск (в том числе бензином, разбавителями, спиртом, имеющимися в продаже чистящими средствами и антистатическими аэрозолями).
- ❑ Для обычной очистки диска возьмите его за края и протрите поверхность мягкой тканью в направлении от центра к краям.
- ❑ Если диск сильно загрязнен, смочите мягкую ткань водой, тщательно отожмите ее и протрите поверхность диска в направлении от центра к краям. Полностью удалите остатки влаги сухой мягкой тканью.
- ❑ Запрещается наклеивать этикетки на диски. Это приводит к необратимому повреждению диска.

Работа с аккумулятором

- Не допускайте воздействия на аккумуляторы температур свыше 60°C; в частности, запрещается оставлять аккумуляторы в освещенном солнцем автомобиле и подвергать их воздействию прямых солнечных лучей.
- При низкой температуре продолжительность работы компьютера от аккумулятора сокращается. Это обусловлено уменьшением емкости аккумулятора при снижении температуры.
- Заряжайте аккумуляторы при температуре от 10°C до 30°C. При более низкой температуре продолжительность зарядки увеличивается.
- Некоторые аккумуляторы не соответствуют стандартам качества и безопасности Sony. В целях безопасности конструкция компьютера допускает установку только фирменных аккумуляторов Sony, предназначенных для данной модели. При установке аккумулятора другого типа аккумулятор не заряжается, а компьютер не работает.
- В процессе эксплуатации или зарядки аккумуляторный блок нагревается. Это не свидетельствует о неполадке.
- Храните аккумулятор вдали от любых источников тепла.
- Предохраняйте аккумулятор от воздействия влаги.
- Не вскрывайте аккумулятор и не пытайтесь разобрать его.
- Предохраняйте аккумулятор от сотрясения и ударов.
- Если компьютер не эксплуатируется длительное время, извлеките аккумулятор из компьютера во избежание его повреждения.
- Низкий уровень заряда аккумулятора после полной зарядки может указывать на то, что срок службы аккумулятора истекает и его следует заменить.
- Разряжать аккумулятор перед зарядкой не требуется.
- Если аккумулятор не использовался длительное время, его необходимо зарядить.

Работа с наушниками

- ❑ **Безопасность дорожного движения** — не пользуйтесь наушниками при управлении автомобилем, велосипедом или любым механическим транспортным средством. Это увеличивает риск дорожно-транспортных происшествий, а в некоторых регионах запрещено законом. Опасно также слушать громкую музыку при ходьбе, особенно на пешеходных переходах.
- ❑ **Профилактика повреждения органов слуха** — не пользуйтесь наушниками при высоком уровне громкости. Специалисты-отоларингологи предупреждают о вреде длительного непрерывного прослушивания громкой музыки. При появлении звона в ушах уменьшите громкость или прекратите прослушивание.

Обращение с картами памяти Memory Stick

- Не пользуйтесь картами памяти в зоне действия электростатических полей и электрических помех.
- Не прикасайтесь к разъему карт памяти Memory Stick пальцами или металлическими предметами.
- Не наклеивайте на карты памяти Memory Stick этикетки, кроме клейкой этикетки из комплекта поставки.
- Не допускайте изгибания, падения и ударов карт памяти Memory Stick.
- Не разбирайте карты памяти Memory Stick и не пытайтесь внести изменения в их конструкцию.
- Предохраняйте карты памяти Memory Stick от воздействия влаги.
- При эксплуатации и хранении карт памяти Memory Stick исключите воздействие следующих факторов:
 - чрезмерно высокая температура (например, в освещенном солнцем автомобиле);
 - прямые солнечные лучи;
 - повышенная влажность;
 - едкие вещества.
- Храните карту памяти Memory Stick в контейнере из комплекта поставки.
- Сохраняйте резервные копии важных данных.
- Храните карты памяти Memory Stick в недоступном для детей месте. Дети могут проглотить карту памяти.
- При работе с картами памяти Memory Stick Duo не пишите на этикетке, приклеенной к карте памяти Memory Stick Duo, авторучкой с острым концом. Надавливание на карту памяти может привести к повреждению внутренних компонентов.

Работа со складной подставкой

Переносная складная подставка из комплекта поставки компьютера, предназначенная для работы с компьютером в фиксированном положении, изготовлена из непрочных материалов. При установке подставки не надавливайте на нее. Для установки подставки выполните следующие действия.

- 1 Совместите складную подставку (1) с направляющими на задней панели компьютера.

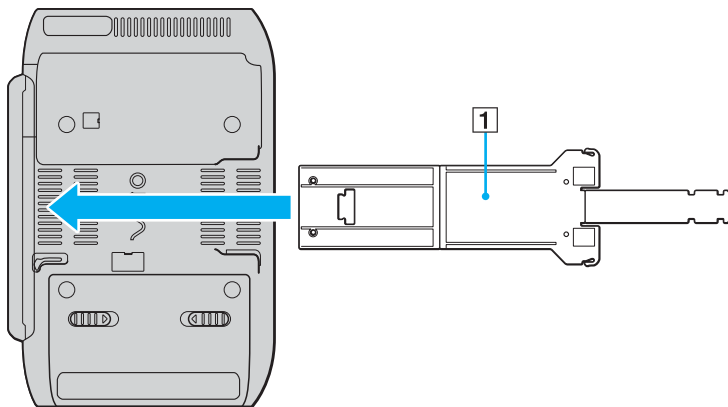

! При установке подставки ее сторона с логотипом VAIO должна соприкоснуться с задней панелью компьютера.

- 2 Загните оба конца подставки внутрь.
- 3 Вставьте узкий конец в прорезь на широком конце и нажмите на него вверх до защелкивания.

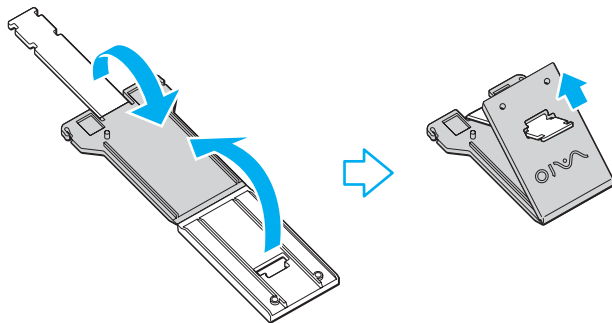

На узком конце складной подставки предусмотрено две пары пазов, что позволяет выбрать одно из двух положений компьютера с различным углом наклона.

Работа с держателем адаптеров

В комплект поставки компьютера входит удобный держатель адаптеров для хранения всех отсоединенных от компьютера принадлежностей – адаптера дисплея/локальной сети, адаптера переменного тока и кабеля питания.

- ❑ На следующем рисунке показано правильное положение этих принадлежностей в держателе.

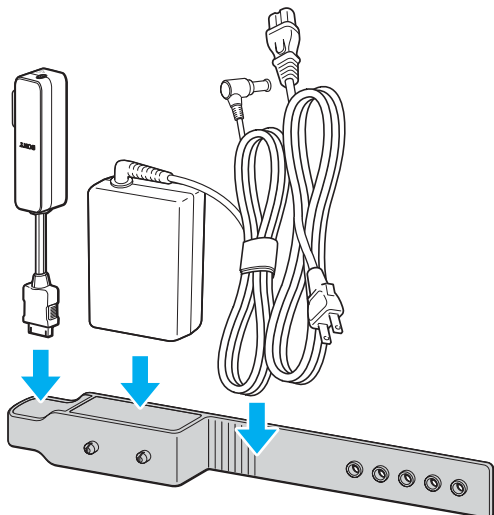

- ❑ Адаптер дисплея/локальной сети следует вставлять в держатель до упора тем концом, на котором расположен разъем ввода/вывода.

Работа с манжетой

- ❑ Во избежание случайного падения компьютера при работе без подставки обязательно прикрепите к нему манжету из комплекта поставки, пропустив ее через одно из предназначенных для этого отверстий, и наденьте манжету на руку.

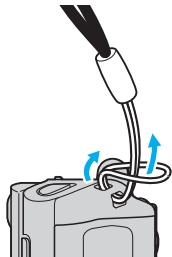

- ❑ Не переносите компьютер за манжету во избежание удара об окружающие предметы и повреждения компьютера.

Замена колпачка многофункционального указателя

Колпачок многофункционального указателя подлежит периодической замене. При износе колпачка замените его одним из двух запасных колпачков из комплекта поставки.

- ❑ Надевайте запасной колпачок с усилием до плотного прилегания.
- ❑ При надевании запасного колпачка небольшой выступ (1) на колпачке должен быть обращен вверх.

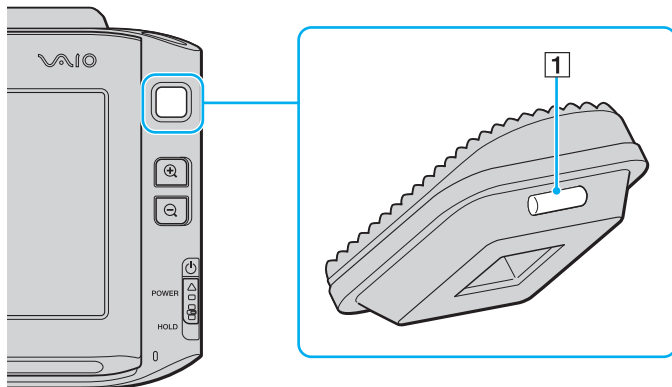

Устранение неполадок

В этом разделе приведены инструкции по устранению наиболее распространенных неполадок при работе с компьютером VAIO. Многие неполадки можно устранить самостоятельно. Перед обращением в службу VAIO-Link попробуйте воспользоваться приведенными рекомендациями.

- Компьютер (стр. 148)**
- Безопасность системы (стр. 156)**
- Аккумулятор (стр. 157)**
- Встроенная камера MOTION EYE (стр. 159)**
- Работа в сети (стр. 162)**
- Технология Bluetooth (стр. 166)**
- Оптические диски (стр. 172)**
- Дисплей (стр. 173)**
- Печать (стр. 178)**
- Микрофон (стр. 179)**
- Громкоговорители (стр. 180)**
- Указательное устройство (стр. 182)**
- Клавиатура (стр. 184)**
- Гибкие диски (стр. 185)**
- Аудио/видеоустройства (стр. 186)**
- Карта памяти Memory Stick (стр. 187)**
- Периферийные устройства (стр. 189)**

Компьютер

Что делать, если компьютер не запускается?

- ❑ Проверьте соединение компьютера с источником питания и убедитесь в том, что компьютер включен. Для проверки подачи питания на компьютер посмотрите на индикатор питания.
- ❑ Проверьте правильность установки аккумулятора и убедитесь в том, что он заряжен.
- ❑ Убедитесь в отсутствии гибких дисков в дисковом отсеке (при его наличии).
- ❑ Если компьютер подключен к удлинителю или к источнику бесперебойного питания (ИБП), убедитесь в том, что удлинитель или ИБП включен и подсоединен к источнику питания.
- ❑ При работе с внешним дисплеем убедитесь в том, что он включен и подсоединен к источнику питания. Проверьте правильность настройки яркости и контрастности. Подробнее см. руководство, прилагаемое к дисплею.
- ❑ Отсоедините адаптер переменного тока и извлеките аккумулятор. Подождите 3 – 5 минут. Установите аккумулятор на место, вновь подсоедините адаптер переменного тока, затем включите компьютер, сдвинув переключатель питания вверх (в направлении значка Δ на переключателе).
- ❑ Неполадки в работе компьютера могут быть вызваны конденсацией влаги. В этом случае не включайте компьютер в течение хотя бы одного часа.
- ❑ Убедитесь в том, что компьютер подключен к адаптеру переменного тока Sony из комплекта поставки. В целях безопасности пользуйтесь только фирменными аккумуляторами Sony и адаптер переменного тока Sony из комплекта поставки компьютера VAIO.

Что делать, если при включении компьютера отображается сообщение об ошибке BIOS?

Если в нижней строке экрана отображается сообщение «Press <F1> to resume, <F2> to setup», выполните следующие действия.

- 1 Нажмите клавишу **Fn** и, удерживая ее нажатой, нажмите клавишу **F2**.
Отображается экран настройки BIOS. Если этот экран не отображается, перезагрузите компьютер, при появлении логотипа VAIO нажмите клавишу **Fn** и, удерживая ее нажатой, нажмите клавишу **F2** несколько раз.
- 2 Установите дату (месяц/день/год). Нажмите клавишу **Enter**.
- 3 С помощью клавиши **↓** выберите параметр **System Time**, затем установите время (часы: минуты: секунды). Нажмите клавишу **Enter**.
- 4 С помощью клавиши **→** выберите вкладку **Exit**, затем нажмите клавишу **Fn** и, удерживая ее нажатой, нажмите клавишу **F9**.
При отображении запроса на подтверждение нажмите клавишу **Enter**.
- 5 Выберите **Exit Setup** и нажмите клавишу **Enter**.
При отображении запроса на подтверждение нажмите клавишу **Enter**.
Выполняется перезагрузка компьютера.

Если эта неполадка возникает регулярно, обратитесь в службу VAIO-Link.

Что делать, если индикатор питания горит зеленым цветом, но изображение на экране компьютера отсутствует?

Выполните следующие действия.

- 1 Сдвиньте переключатель питания вверх (в направлении значка Δ на переключателе) и удерживайте его в этом положении до тех пор, пока индикатор питания не погаснет (не менее четырех секунд). Затем снова включите компьютер.
- 2 Если изображение на экране по-прежнему отсутствует, отсоедините адаптер переменного тока, извлеките аккумулятор и подождите приблизительно одну минуту. Затем установите на место аккумулятор, подсоедините адаптер переменного тока и снова включите компьютер.

Что делать, если компьютер или программное обеспечение не отвечает на запросы?

- ❑ Если компьютер перестал отвечать на команды во время работы приложения, закройте окно приложения с помощью комбинации клавиш **Alt+Fn+F4**.
- ❑ Если компьютер не реагирует на нажатие клавиш **Alt+Fn+F4**, нажмите кнопку **Start**, щелкните на стрелке рядом с кнопкой **Lock** и выберите **Shut Down** для выключения компьютера.
- ❑ Если компьютер не выключается, нажмите комбинацию клавиш **Ctrl+Alt+Delete**, щелкните на стрелке  рядом с кнопкой **Shut Down** и выберите **Shut Down**.
В случае появления окна **Windows Security** выберите **Shut Down**.

!
Выключение компьютера с помощью клавиш **Ctrl+Alt+Delete** или переключателя питания может привести к потере несохраненных данных.

- ❑ Если компьютер по-прежнему не выключается, сдвиньте переключатель питания вверх (в направлении значка Δ на переключателе) и удерживайте его в этом положении до выключения компьютера.
- ❑ Отсоедините адаптер переменного тока и извлеките аккумулятор.
- ❑ Попробуйте установить программное обеспечение заново.
- ❑ Обратитесь за технической поддержкой к издателю программного обеспечения или уполномоченному поставщику услуг.

Почему компьютер не переключается в режим ожидания или спящий режим?

Изменение режима работы при незавершенном процессе перехода компьютера в режим ожидания или в спящий режим может привести к неполадкам в работе компьютера.

Процедура восстановления нормальной работы компьютера

- 1 Завершите работу всех программ.
- 2 Нажмите кнопку **Start**, щелкните на стрелке рядом с кнопкой **Lock** и выберите **Restart**.
- 3 Если компьютер не перезагружается, нажмите комбинацию клавиш **Ctrl+Alt+Delete**, щелкните на стрелке рядом с кнопкой **Shut down** и выберите **Restart**.
- 4 Если компьютер по-прежнему не перезагружается, сдвиньте переключатель питания вверх (в направлении значка Δ на переключателе) и удерживайте его в этом положении до выключения компьютера.

! Выключение компьютера с помощью переключателя питания может привести к потере несохраненных данных.

Что делать, если индикатор аккумулятора мигает, а компьютер не запускается?

- Этот признак может указывать на неправильную установку аккумулятора. Для устранения неполадки выключите компьютер и извлеките аккумулятор. Затем снова установите аккумулятор в компьютер. Подробнее см. **Установка аккумулятора (стр. 26)**.
- Если после выполнения приведенной выше рекомендации неполадка сохраняется, это указывает на несовместимость установленного аккумулятора. Извлеките аккумулятор и обратитесь в службу VAIO-Link.

Что делать, если отображается окно с уведомлением о несовместимости или неправильной установке аккумулятора, а компьютер переключается в спящий режим?

- ❑ Этот признак может указывать на неправильную установку аккумулятора. Для устранения неполадки выключите компьютер и извлеките аккумулятор. Затем снова установите аккумулятор в компьютер. Подробнее см. **Установка аккумулятора (стр. 26)**.
- ❑ Если после выполнения приведенной выше рекомендации неполадка сохраняется, это указывает на несовместимость установленного аккумулятора. Извлеките аккумулятор и обратитесь в службу VAIO-Link.

Почему производительность центрального процессора, отображаемая в окне «Свойства системы», меньше максимального значения?

Это не свидетельствует о неполадке. Поскольку в целях снижения расхода электроэнергии в центральном процессоре компьютера применяется технология регулирования производительности, в окне «Свойства системы» вместо максимальной производительности может отображаться текущая производительность центрального процессора.

Что делать, если при запуске компьютера отображается сообщение, а ОС Windows не запускается?

Если три раза подряд введен неверный пароль, запрашиваемый при включении питания, отображается сообщение **Enter Onetime Password**. Если после этого снова три раза подряд введен неверный пароль, запрашиваемый при включении питания, отображается сообщение **System Disabled**, и ОС Windows не запускается. Сдвиньте переключатель питания вверх (в направлении значка Δ на переключателе) и удерживайте его в этом положении до тех пор, пока индикатор питания не погаснет (не менее четырех секунд). Подождите 10 – 15 секунд, затем перезагрузите компьютер и введите правильный пароль. При вводе пароля убедитесь в том, что индикаторы фиксации цифрового регистра и фиксации верхнего регистра не горят. Если один из них горит, его необходимо погасить до ввода пароля; для этого следует либо нажать клавишу **Fn** и, удерживая ее нажатой, нажать клавишу **Num Lk**, либо нажать только клавишу **Caps Lock**.

Что делать, если игровое программное обеспечение не работает или работает со сбоями?

- Проверьте наличие загружаемых обновлений или пакетов исправлений на web-узле разработчика игры.
- Установите последнюю версию драйвера видеосистемы.
- В некоторых моделях VAIO предусмотрен доступ системы к видеопамяти. Такая конфигурация не гарантирует оптимальных графических характеристик.

Что делать, если утрачен пароль BIOS?

Если пароль BIOS утрачен, обратитесь в службу VAIO-Link для его сброса. Сброс пароля осуществляется на платной основе.

Почему запуск компьютера занимает длительное время?

Если включен персональный межсетевой экран Norton Internet Security, экран рабочего стола появляется с некоторой задержкой в связи с проверкой безопасности работы в сети.

Почему экран компьютера не выключается по истечении времени ожидания, заданного для автоматического выключения?

Ранее выбранная экранная заставка VAIO блокирует значение времени ожидания, заданное в разделе электропитания панели управления Windows для выключения экрана компьютера. Измените ранее выбранную экранную заставку VAIO.

Что делать, если компьютер не загружается с подключенного к нему внешнего устройства?

Для загрузки компьютера с внешнего устройства, например, с дисковода гибких дисков с интерфейсом USB или с дисковода оптических дисков с интерфейсом USB/i.LINK, необходимо изменить загрузочное устройство.

Включите компьютер, при появлении логотипа VAIO нажмите клавишу **Fn** и, удерживая ее нажатой, нажмите клавишу **F11**.

Безопасность системы

В этом разделе приведена информация о поддержании бесперебойной работы компьютера и защите от возможных угроз безопасности компьютера.

Как защитить компьютер от вирусов и других угроз безопасности?

На компьютере установлена операционная система Microsoft Windows. Лучший способ защиты компьютера от угроз безопасности, таких как вирусы, состоит в регулярной загрузке и установке последних обновлений Windows.

Для загрузки обновлений Windows выполните следующие действия.

! Для приема обновлений необходимо сначала подключить компьютер к сети Интернет.

- 1 Установите соединение с сетью Интернет.
- 2 Дважды щелкните на значке **Windows Security Alerts** на панели задач.
- 3 Следуя инструкциям на экране, настройте автоматическую или запланированную загрузку обновлений.

Как обновить антивирусное программное обеспечение?

Обновление программного обеспечения **Norton Internet Security** до текущей версии можно выполнять путем загрузки последних обновлений Symantec Corporation.

Процедура загрузки и установки последнего обновления программного обеспечения безопасности

- 1 Нажмите кнопку **Start**, выберите **All Programs, Norton Internet Security, Norton Internet Security**.
- 2 Выберите команду обновления программного обеспечения на левой панели.
- 3 Выберите и загрузите обновления, следуя инструкциям на экране.

Аккумулятор

Как определить состояние аккумулятора?

См. **Зарядка аккумулятора (стр. 27)**.

В каких случаях питание подается на компьютер от электросети?

Если компьютер непосредственно подключен к адаптеру переменного тока, питание подается на компьютер от электросети даже при наличии установленного аккумулятора.

В каких случаях требуется зарядка аккумулятора?

- Уровень заряда аккумулятора опускается ниже 10 процентов.
- Одновременно мигают индикатор аккумулятора и индикатор питания.
- Аккумулятор не использовался в течение длительного периода времени.

В каких случаях требуется замена аккумулятора?

Низкий уровень заряда аккумулятора после полной зарядки может указывать на то, что срок службы аккумулятора истекает и его следует заменить.

Опасно ли нагревание установленного аккумулятора?

Работа аккумулятора в качестве источника питания компьютера сопровождается нагреванием аккумулятора; это не свидетельствует о неполадках.

Может ли компьютер перейти в спящий режим при подаче питания от аккумулятора?

Переход компьютера в спящий режим возможен при подаче питания от аккумулятора, однако некоторые программы и периферийные устройства препятствуют переключению системы в спящий режим. При работе с программой, препятствующей переключению системы в спящий режим, регулярно сохраняйте данные во избежание их потери. О переключении в спящий режим вручную см. **Работа в спящем режиме (стр. 127)**.

Встроенная камера MOTION EYE

Почему изображения в окне просмотра имеют низкое качество или отсутствуют?

- Совместное использование встроенной камеры MOTION EYE несколькими прикладными программами невозможно. Перед началом работы со встроенной камерой MOTION EYE следует завершить работу всех прикладных программ, которые могут обращаться к камере.
- Возможно, видеопамяти компьютера недостаточно для вывода на экран изображений со встроенной камеры MOTION EYE. Попробуйте уменьшить разрешение ЖК-дисплея и количество отображаемых цветов.
- При просмотре быстро движущегося объекта в окне просмотра могут наблюдаться помехи, например, горизонтальные полосы. Это не свидетельствует о нарушении нормальной работы.
- Если неполадка сохраняется, перезагрузите компьютер.

Почему полученные снимки имеют низкое качество?

- Снимки, полученные при освещении лампами дневного света, могут содержать блики.
- На снимках могут наблюдаться помехи в виде темных участков.

Почему возникает выпадение кадров и прерывание аудиосигнала в видеоизображении?

- Выпадение кадров может быть обусловлено действующими параметрами приложения. Подробнее см. файл справки по приложению.
- Возможно, ресурсов компьютера недостаточно для обеспечения нормальной работы всех запущенных приложений. Завершите работу приложений, которые в данный момент не используются.
- Возможно, включена функция управления питанием компьютера. Просмотрите данные о загрузке процессора.

Почему выпадают кадры при воспроизведении видеозаписи, когда компьютер работает от аккумулятора?

Заряд аккумулятора заканчивается. Подсоедините компьютер к электросети.

Почему на снимках, полученных с помощью камеры MOTION EYE, имеются блики?

Эта неполадка возникает при съемке при освещении лампами дневного света вследствие рассогласования между частотой мерцания света и скоростью затвора.

Для снижения уровня помех, возникающих вследствие мерцания, измените угол наклона компьютера или значение яркости изображений, заданное для камеры. В некоторых прикладных программах можно задать подходящее значение одного из параметров камеры (например, **LightSource**, **Flickness** и т.п.) для устранения помех, вызванных мерцанием.

Почему входной видеосигнал, поступающий от встроенной камеры MOTION EYE, задерживается на несколько секунд?

При повышенной загрузке центрального процессора возможна задержка входного видеосигнала на несколько секунд.

Это не свидетельствует о неполадке.

Почему встроенная камера MOTION EYE не работает?

- ❑ Совместное использование встроенной камеры MOTION EYE несколькими прикладными программами невозможно. Перед началом работы со встроенной камерой MOTION EYE следует завершить работу всех прикладных программ, которые могут обращаться к камере.
- ❑ В ориентации экрана с поворотом работа встроенной видеокamеры MOTION EYE невозможна. Вернитесь к стандартной ориентации экрана.
- ❑ Если неполадка сохраняется, необходимо заново установить драйвер камеры. Выполните следующие действия.
 - 1 Нажмите кнопку **Start**, выберите **Control Panel, Hardware and Sound, Device Manager**.
 - 2 Дважды щелкните на элементе **Imaging devices**.
 - 3 Щелкните правой кнопкой на имени устройства, соответствующем камере, и выберите **Update Driver Software**.

Что делать, если при переходе в режим энергосбережения во время работы со встроенной камерой MOTION EYE компьютер работает нестабильно?

- ❑ Не переключайте компьютер в режим ожидания или спящий режим во время работы со встроенной камерой MOTION EYE.
- ❑ Если компьютер автоматически переключается в режим ожидания или спящий режим, измените параметр автоматического переключения для соответствующего режима энергосбережения. Об изменении параметра см. **Работа в режимах энергосбережения (стр. 124)**.

Работа в сети

Что делать, если компьютер не подключается к точке доступа беспроводной локальной сети?

- Возможность подключения зависит от расстояния и наличия препятствий. Может потребоваться переместить компьютер, удалив его от препятствий или приблизив к точке доступа.
- Убедитесь в том, что переключатель **WIRELESS** или **WIRELESS LAN** находится во включенном положении, а индикатор беспроводной локальной сети на компьютере горит.
- Убедитесь в том, что питание точки доступа включено.
- Для просмотра информации о параметрах выполните следующие действия.
 - 1 Нажмите кнопку **Start** и выберите **Control Panel**.
 - 2 Выберите **View network status and tasks** в разделе **Network and Internet**.
 - 3 Выберите **Connect to a network** для проверки правильности выбора точки доступа.
- Проверьте правильность ключа шифрования.

- ❑ Убедитесь в том, что в окне **Power Options** для параметра **Wireless Adapter settings** выбрано значение **Maximum Performance**. Выбор любого другого значения может привести к сбою связи. Для изменения значений выполните следующие действия.
 - 1 Щелкните правой кнопкой на значке состояния питания на панели задач и выберите **Power Options**.
 - 2 Нажмите кнопку **Change Plan Settings** под текущей схемой питания.
 - 3 Выберите **Change advanced power settings**.
Открывается окно **Power Options**.
 - 4 Перейдите на вкладку **Advanced settings**.
 - 5 Дважды щелкните на элементах **Wireless Adapter Settings** и **Power Saving Mode**.
 - 6 Выберите **Maximum Performance** в ниспадающем списке для обоих режимов – **On battery** и **Plugged in**.

Что делать, если доступ к сети Интернет невозможен?

- ❑ Проверьте параметры точки доступа. Подробнее см. руководство, прилагаемое к точке доступа.
- ❑ Проверьте соединение компьютера с точкой доступа.
- ❑ Переместите компьютер, удалив его от препятствий или приблизив к точке доступа.
- ❑ Проверьте правильность настройки компьютера для доступа к сети Интернет.
- ❑ Убедитесь в том, что в окне **Power Options** для параметра **Wireless Adapter settings** выбрано значение **Maximum Performance**. Выбор любого другого значения может привести к сбою связи. Инструкции по изменению значений см. в разделе **Что делать, если компьютер не подключается к точке доступа беспроводной локальной сети?** (стр. 162).

Чем объясняется низкая скорость передачи данных?

- ❑ Скорость передачи данных в беспроводной локальной сети зависит от расстояния и наличия препятствий между устройствами и точками доступа. На скорость передачи данных влияют также такие факторы, как конфигурации устройств, условия распространения радиоволн и совместимость программного обеспечения. Для достижения максимальной скорости передачи данных переместите компьютер, удалив его от препятствий или приблизив к точке доступа.
- ❑ Если используется точка доступа беспроводной локальной сети, устройство может быть временно перегружено в зависимости от количества других устройств, связь с которыми поддерживается через эту точку доступа.
- ❑ Если на точку доступа влияют помехи от других точек доступа, измените канал точки доступа. Подробнее см. руководство, прилагаемое к точке доступа.
- ❑ Убедитесь в том, что в окне **Power Options** для параметра **Wireless Adapter settings** выбрано значение **Maximum Performance**. Выбор любого другого значения может привести к сбою связи. Инструкции по изменению значений см. в разделе **Что делать, если компьютер не подключается к точке доступа беспроводной локальной сети?** (стр. 162).

Как избежать прерываний передачи данных?

- ❑ Когда компьютер подключен к точке доступа, прерывания передачи данных могут возникать при передаче файлов большого размера, а также в том случае, если компьютер расположен в непосредственной близости от микроволновых устройств и беспроводных телефонов.
- ❑ Переместите компьютер ближе к точке доступа.
- ❑ Проверьте соединение с точкой доступа.
- ❑ Измените канал точки доступа. Подробнее см. руководство, прилагаемое к точке доступа.
- ❑ Убедитесь в том, что в окне **Power Options** для параметра **Wireless Adapter settings** выбрано значение **Maximum Performance**. Выбор любого другого значения может привести к сбою связи. Инструкции по изменению значений см. в разделе **Что делать, если компьютер не подключается к точке доступа беспроводной локальной сети?** (стр. 162).

Что такое каналы?

- ❑ Обмен данными по беспроводной локальной сети осуществляется в разделенных диапазонах частот, которые называются каналами. Точки доступа беспроводной локальной сети сторонних изготовителей могут быть настроены на каналы, не совпадающие с каналами устройств Sony.
- ❑ Информацию об установлении соединений с точкой доступа беспроводной локальной сети см. в руководстве, прилагаемом к точке доступа.

Почему при изменении ключа шифрования разрывается сетевое соединение?

Соединение, установленное в одноранговой сети между двумя компьютерами с функциями беспроводной локальной сети, может быть разорвано при изменении ключа шифрования. Необходимо восстановить исходный профиль ключа шифрования либо повторно ввести на обоих компьютерах один и тот же ключ.

Технология Bluetooth

Что делать, если компьютер не обнаруживается другими устройствами Bluetooth?

- Убедитесь в том, что на обоих устройствах включена функция Bluetooth.
- Если индикатор Bluetooth не горит, установите переключатель **WIRELESS** в положение включения.
- Если компьютер работает в режиме энергосбережения, функции Bluetooth не доступны. Переключите компьютер в обычный режим, затем установите переключатель **WIRELESS** в положение включения.
- Возможно, компьютер и устройство расположены слишком далеко друг от друга. Оптимальные характеристики беспроводной связи по технологии Bluetooth достигаются в том случае, если расстояние между устройствами не превышает 10 м.

Почему компьютером не обнаруживаются другие устройства Bluetooth?

Устройство, для которого установлено соединение не только с компьютером, но и с другими устройствами, может не отображаться в служебной программе Bluetooth или не отвечать при попытке организации обмена данными между этим устройством и компьютером.

Что делать, если устройство Bluetooth, с которым требуется осуществлять обмен данными, не обнаруживается?

- ❑ Убедитесь в том, что в устройстве, с которым требуется осуществлять обмен данными, включена функция Bluetooth. Подробнее см. руководство, прилагаемое к устройству.
- ❑ Устройство, уже обменивающееся данными с другим устройством Bluetooth, может не обнаруживаться компьютером или не отвечать при попытке организации обмена данными между этим устройством и компьютером.
- ❑ Для того чтобы разрешить другим устройствам Bluetooth обмен данными с компьютером, щелкните правой кнопкой мыши на значке Bluetooth  на панели задач и в появившемся меню выберите **Options** для открытия окна **Options**. Затем перейдите на вкладку **Security** и проверьте правильность выбора режимов защиты. Сведения о режимах защиты см. в файле справки по служебной программе Bluetooth. Подробнее об окне устройства Bluetooth см. в разделе **Обмен данными с другим устройством Bluetooth (стр. 64)**.

Что делать, если невозможно установить соединение других устройств Bluetooth с компьютером?

- ❑ Убедитесь в том, что выполнена аутентификация другого устройства.
- ❑ Возможно, на компьютере действует запрет на установление соединения по запросу других устройств. Для того чтобы разрешить установление соединения по запросу других устройств Bluetooth, выполните следующие действия.
 - 1 Щелкните правой кнопкой на значке Bluetooth  на панели задач.
 - 2 В появившемся меню выберите **Options**.
Открывается окно **Options**.
 - 3 Убедитесь в том, что на вкладке **Security** для уровня защиты Bluetooth установлено значение **Standard** или **Low**.
Если выбран пользовательский уровень защиты Bluetooth, нажмите кнопку **Default level**.
 - 4 Нажмите кнопку **OK**.
- ❑ В зависимости от наличия препятствий между двумя устройствами, качества радиосигнала, используемой операционной системы и программного обеспечения дальность связи может быть меньше 10 м. Уменьшите расстояние между компьютером и устройством Bluetooth.
- ❑ Устройство, уже обменивающееся данными с другим устройством Bluetooth, может не обнаруживаться компьютером или не отвечать при попытке организации обмена данными между этим устройством и компьютером.
- ❑ Убедитесь в том, что в устройстве, с которым требуется осуществлять обмен данными, включена функция Bluetooth. Подробнее см. руководство, прилагаемое к устройству.

Чем объясняется низкая скорость передачи данных через соединение Bluetooth?

- ❑ Скорость передачи данных зависит от наличия препятствий и/или расстояния между двумя устройствами и качества радиосигнала, а также от используемой операционной системы и программного обеспечения. Уменьшите расстояние между компьютером и устройством Bluetooth.
- ❑ Радиочастотный диапазон 2,4 ГГц, в котором работают устройства Bluetooth и устройства в беспроводной локальной сети, используется также устройствами других типов. В устройствах Bluetooth применяется технология минимизации помех, создаваемых устройствами, которые работают в том же частотном диапазоне, однако помехи могут снижать скорость передачи данных и сокращать дальность связи. Помехи от других устройств могут также полностью заблокировать обмен данными.
- ❑ Доступность соединений зависит от расстояния и наличия препятствий. Может потребоваться переместить компьютер, удалив его от препятствий или приблизив к устройству, с которым установлено соединение.
- ❑ Проверьте наличие препятствий между компьютером и устройством, с которым установлено соединение, и устраните их.
- ❑ Следует учитывать, что в силу ограничений стандарта Bluetooth при непрерывной передаче файлов большого размера возможно случайное повреждение файлов вследствие внешних электромагнитных помех.

Почему отображается сообщение с запросом на аутентификацию?

Другое устройство Bluetooth запрашивает аутентификацию соединения. Для обмена данными с этим устройством по соединению Bluetooth требуется взаимная аутентификация.

Почему невозможно установить соединение со службой, поддерживаемой другим устройством Bluetooth?

Можно установить соединение только с теми службами, которые поддерживаются компьютером с функцией Bluetooth. Подробнее см. файл справки по служебной программе Bluetooth.

Можно ли использовать устройство с технологией Bluetooth в самолетах?

При использовании технологии Bluetooth компьютер передает данные в радиочастотном диапазоне 2,4 ГГц. Вблизи чувствительного оборудования, например, в больницах или в салонах самолетов, во избежание радиопомех могут быть предусмотрены ограничения на работу с устройствами Bluetooth. Уточните у обслуживающего персонала, разрешена ли работа с функциями Bluetooth на компьютере.

Почему невозможно установить соединение с устройством Bluetooth путем ввода IP-адреса устройства в персональной сети (PAN)?

В служебной программе Bluetooth для назначения IP-адресов активным устройствам, поддерживающим беспроводную связь, применяется протокол динамической конфигурации ведущего узла (DHCP). Задание фиксированного IP-адреса для устройства, с которым требуется установить соединение, приводит к сбою служебной программы вследствие невозможности назначения динамического IP-адреса этому устройству. При работе в персональной сети не следует указывать IP-адреса.

Почему после входа в систему компьютера по учетной записи обычного пользователя функции Bluetooth не доступны?

Возможно, на компьютере не предоставлены права доступа к функциям Bluetooth по учетной записи обычного пользователя. Войдите в систему компьютера в качестве пользователя с полномочиями администратора.

Почему невозможно установить соединение с устройством Bluetooth в режиме пользователя персональной сети?

Если устройство поддерживает обмен данными по технологии Bluetooth только в режиме пользователя персональной сети, установить соединение между компьютером и таким устройством невозможно.

Почему служебная программа Bluetooth не работает после переключения пользователя?

После переключения пользователя без выхода из системы успешная работа служебной программы Bluetooth невозможна. Перед переключением пользователя необходимо выйти из системы. Для выхода из системы нажмите кнопку **Start**, щелкните на стрелке рядом с кнопкой **Lock** и выберите **Log Off**.

Оптические диски

Что делать, если запись данных на компакт-диск невозможна?

- ❑ Убедитесь в том, что не запущено ни одного приложения и запрещен автоматический запуск любых приложений, в том числе экранной заставки.
- ❑ Не пользуйтесь клавиатурой.
- ❑ Если на установленный компакт-диск с возможностью однократной/многократной записи наклеена этикетка, замените его компакт-диском без этикетки. Использование диска с наклеенной этикеткой может привести к ошибкам записи и повреждению данных.

Что делать, запись данных на DVD-диск невозможна?

- ❑ Убедитесь в том, что установлен записываемый диск DVD подходящего типа.
- ❑ Уточните, какие форматы записываемых DVD-дисков совместимы с дополнительным внешним дисководом оптических дисков. Следует учитывать, что записываемые DVD-диски некоторых фирменных наименований могут быть несовместимыми.
- ❑ Программное обеспечение компьютера, установленное на заводе-изготовителе, не поддерживает копирования фильмов DVD. Технология Macrovision и аналогичные ей технологии защиты видеоданных запрещает пользователям копирование фильмы DVD. Копирование фильмов DVD является нарушением авторских прав и преследуется по закону.

Дисплей

Почему экран гаснет?

- ❑ Экран компьютера может гаснуть при отключении питания или переключении компьютера в режим энергосбережения (режим ожидания или спящий режим). Если ЖК-дисплей (видеодисплей) компьютера работает в режиме ожидания, нажмите любую клавишу для возврата в обычный режим. Подробнее см. **Работа в режимах энергосбережения (стр. 124)**.
- ❑ Возможно, переключатель питания находится в положении **HOLD**. Для освобождения переключателя питания сдвиньте его вверх (в направлении значка Δ на переключателе).
- ❑ Проверьте соединение компьютера с источником питания и убедитесь в том, что компьютер включен. Для проверки подачи питания на компьютер посмотрите на индикатор питания.
- ❑ Если питание подается на компьютер от аккумулятора, проверьте правильность установки и уровень заряда аккумулятора. Подробнее см. **Работа с аккумулятором (стр. 26)**.
- ❑ Если задан режим отображения на внешнем дисплее, выберите  в программе **VAIO Touch Launcher**.

Почему при воспроизведении DVD-диска на экране телевизора изображение не помещается на экране?

Возможно, задано неподходящее разрешение экрана. Рекомендуется установить разрешение экрана 1024 x 768 или ниже в зависимости от размеров экрана внешнего дисплея.

Как настроить изображение на экране телевизора?

Настройте изображение с помощью органов управления на внешнем дисплее. Подробнее см. руководство, прилагаемое к телевизору.

Как изменить разрешение экрана телевизора?

- ❑ Если заданное разрешение экрана превышает 1024 x 768, видеоизображение может не помещаться на экране телевизора. Установите разрешение экрана 1024 x 768 или ниже.
- ❑ При использовании гнезда выхода аудио/видеосигнала подсоедините к компьютеру аудио/видеокабель (AV) до запуска компьютера.

Для изменения разрешения экрана выполните следующие действия.

- 1 Щелкните правой кнопкой на рабочем столе и выберите **Personalize** в меню быстрого выбора команд.
- 2 Выберите **Display Settings**.
Открывается окно **Display Settings**.
- 3 Уменьшите или увеличьте разрешение экрана, переместив регулятор **Resolution** соответственно влево или вправо.

Как переключить вывод изображения с экрана компьютера на телевизор?

См. **Выбор режимов отображения** (стр. 84).

Можно также изменить устройство вывода изображения с помощью программы **VAIO Touch Launcher**. Подробнее см. файл справки по этой программе.

Почему на экране компьютера не отображается видеоизображение?

- ❑ Если для вывода изображения выбран внешний дисплей, который в данный момент отсоединен, видеоизображение не отображается на экране компьютера. Остановите воспроизведение видеоизображения, выберите экран компьютера в качестве устройства вывода изображения, затем возобновите воспроизведение видеоизображения. Об изменении устройства вывода изображения см. **Выбор режимов отображения (стр. 84)**. Можно также изменить устройство вывода изображения с помощью программы **VAIO Touch Launcher**. Подробнее см. файл справки по этой программе.
- ❑ Возможно, видеопамати компьютера недостаточно для отображения видеоданных с высоким разрешением. В этом случае следует уменьшить разрешение ЖК-дисплея.

Для изменения разрешения экрана выполните следующие действия.

- 1 Щелкните правой кнопкой на рабочем столе и выберите **Personalize** в меню быстрого выбора команд.
- 2 Выберите **Display Settings**.
Открывается окно **Display Settings**.
- 3 Уменьшите или увеличьте разрешение экрана, переместив регулятор **Resolution** соответственно влево или вправо.



Можно проверить общий объем доступной памяти для графики и видеоданных. Щелкните правой кнопкой на рабочем столе, выберите **Personalize** в меню быстрого выбора команд, затем выберите **Display Settings**, **Advanced Settings** и перейдите на вкладку **Adaptor**. Отображаемое значение может отличаться от фактического объема памяти компьютера.

Что делать, если экран темный?

Увеличьте яркость экрана с помощью программы **VAIO Touch Launcher**. Подробнее см. файл справки по этой программе.

Почему не работает сенсорная панель?

- ❑ Возможно, переключатель питания находится в положении **HOLD**. Для освобождения переключателя питания сдвиньте его вверх (в направлении значка Δ на переключателе).
- ❑ Возможно, сенсорная панель отключена.
С помощью программы **VAIO Control Center** включите сенсорную панель. См. **Настройка компьютера с помощью программы VAIO Control Center (стр. 123)**; более подробная информация содержится в файле справки по этому приложению.

Почему при нажатии кнопки поворота в программе VAIO Touch Launcher изображение на экране не поворачивается?

- ❑ Возможно, для ЖК-дисплея задан неподходящий уровень качества цветопередачи.
Для поворота изображения на экране необходимо выбрать для параметра **Colors** на вкладке **Monitor** окна **Display Settings** значение **Medium (16 bit)** или **Highest (32 bit)**. Для изменения качества цветопередачи выполните следующие действия.
 - 1 Нажмите кнопку **Start** и выберите **Control Panel**.
 - 2 В разделе **Appearance and Personalization** выберите **Adjust screen resolution**.
 - 3 В ниспадающем списке **Colors** выберите подходящий уровень качества цветопередачи.
- ❑ Некоторые программы не поддерживают поворот изображения на экране. При работе с такими программами следует сохранять горизонтальную ориентацию компьютера.

Что делать, если на внешнем дисплее не появляется изображение?

Если невозможно изменить устройство вывода изображения с помощью комбинации клавиш **Fn+F7**, необходимо изменить параметры для внешнего дисплея с помощью программы **VAIO Control Center**. Для изменения параметров запустите программу **VAIO Control Center**, выберите управляющий элемент, соответствующий внешнему дисплею, затем снимите флажок для включения функции автоматического выбора внешнего дисплея в качестве устройства вывода изображения. Затем попробуйте изменить устройство вывода изображения, нажав комбинацию клавиш **Fn+F7**.

Как запустить Windows Aero?

Этот пункт относится только к некоторым моделям.

Для запуска Windows Aero выполните следующие действия.

- 1 Нажмите кнопку **Start** и выберите **Control Panel**.
- 2 В разделе **Appearance and Personalization** выберите **Customize colors**.
- 3 Выберите **Open classic appearance properties for more color options**.
Открывается окно **Appearance Settings**.
- 4 В разделе параметров **Color scheme** на вкладке **Appearance** выберите **Windows Aero**.
- 5 Нажмите кнопку **OK**.

Печать

Что делать, если невозможно распечатать документ?

- ❑ Убедитесь в том, что принтер включен, и проверьте соединение кабеля принтера с портами принтера и компьютера.
- ❑ Убедитесь в том, что принтер совместим с операционной системой Windows, установленной на компьютере.
- ❑ Перед началом работы с принтером может потребоваться установить драйвер принтера. Подробнее см. руководство, прилагаемое к принтеру.
- ❑ Если принтер не работает после выхода компьютера из режима энергосбережения (режима ожидания или спящего режима), перезапустите компьютер.
- ❑ Если принтер поддерживает функцию двустороннего обмена данными, для запуска печати можно попробовать отключить эту функцию. Выполните следующие действия.
 - 1 Нажмите кнопку **Start** и выберите **Control Panel**.
 - 2 Выберите **Printer** в разделе **Hardware and Sound**.
 - 3 Щелкните правой кнопкой на значке принтера и выберите **Properties**.
 - 4 Перейдите на вкладку **Ports**.
 - 5 Снимите флажок **Enable bidirectional support**.
 - 6 Нажмите кнопку **OK**.

В результате указанного изменения параметров отключаются функции двустороннего обмена данными с принтером – передача данных, контроль состояния и дистанционное управление.

Если принтер подсоединен к репликатору портов, убедитесь в том, что репликатор портов подключен к источнику питания переменного тока.

Микрофон

Что делать, если микрофон не работает?

При работе с внешним микрофоном убедитесь в том, что микрофон включен, и проверьте соединение кабеля микрофона с гнездом микрофона на компьютере.

Громкоговорители

Что делать, если громкоговорители не работают?

- ❑ Проверьте соединения громкоговорителей и убедитесь в том, что установленный уровень громкости достаточен для восприятия аудиосигнала.
- ❑ Убедитесь в том, что громкоговорители предназначены для подключения к компьютеру.
- ❑ При наличии на громкоговорителях кнопки отключения звука убедитесь в том, что эта кнопка не нажата.
- ❑ Возможно, аудиосигнал громкоговорителей отключен с помощью программы **VAIO Touch Launcher**. Проверьте настройку регулятора громкости в этой программе.
- ❑ Если к гнезду наушников подсоединен аудиокабель, отсоедините его; пользуйтесь кабелем громкоговорителя из комплекта поставки громкоговорителей.
- ❑ Если питание подается от аккумулятора, проверьте правильность установки и уровень заряда аккумулятора.
- ❑ Если для работы громкоговорителей требуется внешний источник питания, убедитесь в том, что громкоговорители подключены к источнику питания. Подробнее см. руководство, прилагаемое к громкоговорителям.

Что делать, если не слышен звук громкоговорителей?

- ❑ Если питание подается на компьютер от аккумулятора, проверьте правильность установки и уровень заряда аккумулятора.
- ❑ Если в используемой программе предусмотрен регулятор громкости, проверьте его настройку. Подробнее см. файл справки по программе.
- ❑ Убедитесь в том, что для громкоговорителей установлен достаточный уровень громкости и включена функция аудиосигнала.
- ❑ Возможно, аудиосигнал громкоговорителей отключен с помощью программы **VAIO Touch Launcher**. Проверьте настройку регулятора громкости в этой программе.
- ❑ Проверьте настройку регулятора громкости в ОС Windows, щелкнув на значке громкости на панели задач.

Указательное устройство

Что делать, если указательное устройство не работает?

- ❑ Проверьте, не находится ли переключатель питания в положении **HOLD**. В этом случае освободите переключатель питания, сдвинув его вверх (в направлении значка Δ на переключателе).
- ❑ Возможно, указательное устройство отключено, а мышь не подсоединена к компьютеру.
- ❑ Убедитесь в том, что к компьютеру не подсоединена мышь.
- ❑ Если во время работы приложения курсор не перемещается, закройте окно приложения с помощью комбинации клавиш **Alt+Fn+F4**.
- ❑ Если компьютер не реагирует на нажатие клавиш **Alt+Fn+F4**, нажмите кнопку **Start**, щелкните на стрелке рядом с кнопкой **Lock** и выберите **Restart** для перезагрузки компьютера.
- ❑ Если компьютер не перезагружается, нажмите комбинацию клавиш **Ctrl+Alt+Delete**, щелкните на стрелке рядом с кнопкой **Shut down** и выберите **Restart**.
При появлении окна **Windows Security** нажмите **Restart**.
- ❑ Если компьютер по-прежнему не перезагружается, сдвиньте переключатель питания вверх (в направлении значка Δ на переключателе) и удерживайте его в этом положении до выключения компьютера.



Выключение компьютера с помощью переключателя питания может привести к потере несохраненных данных.

Как выполнять операции, такие как щелчок, с помощью пера?

Пользуйтесь сенсорными командами. Подробнее см. **Работа с сенсорными командами (стр. 34)**.

Как откалибровать сенсорную панель?

Для калибровки сенсорной панели выполните следующие действия.

- 1 Нажмите кнопку **Start, All Programs, Touch Panel** и выберите **Calibration**.
- 2 Следуйте инструкциям на экране.

Что делать, если с помощью пера невозможно показать скрытую панель задач?

Возможно, сенсорная панель откалибрована таким образом, что позиция курсора не совпадает с точкой экрана, которой фактически касается перо. Если задан режим автоматического скрытия панели задач, такая калибровка не позволяет переместить курсор на край экрана для отображения скрытой панели задач.

В этом случае нажмите кнопку **Start** и выберите **All Programs, Touch Panel, Calibration** для отображения экрана калибровки; в процессе калибровки вместо нажатия двух красных крестиков внизу экрана нажмите немного выше.

Клавиатура

Что делать при неверной настройке клавиатуры?

Язык раскладки клавиатуры компьютера указан на упаковке. Выбор клавиатуры для другого региона по завершении установки Windows приводит к неверной настройке клавиатуры.

Для изменения настройки клавиатуры выполните следующие действия.

- 1 Нажмите кнопку **Start**, затем выберите **Control Panel**.
- 2 Выберите **Clock, Language, and Region**, затем **Regional and Language Options**.
- 3 Внесите требуемые изменения в значения параметров.

Что делать, если с клавиатуры невозможно ввести некоторые символы?

Если невозможно ввести символы **U, I, O, P, J, K, L, M** и т.п., вероятно, нажата клавиша **Num Lk**. Убедитесь в том, что индикатор фиксации цифрового регистра не горит. Если индикатор фиксации цифрового регистра горит, перед вводом указанных символов нажмите клавишу **Fn** и, удерживая ее нажатой, нажмите клавишу **Num Lk**; индикатор погаснет.

Гибкие диски

Почему при подсоединении дисководов на панели задач не появляется значок «Safely Remove Hardware»?

Компьютер не распознает дисковод гибких дисков. Сначала проверьте соединение кабеля USB с портом USB. Если требуется установить защиту соединения, дождитесь распознавания устройства компьютером. Если значок по-прежнему не отображается, выполните следующие действия.

- 1 Завершите работу всех программ, которые могут обращаться к дисководу гибких дисков.
- 2 Дождитесь выключения светодиодного индикатора на дисководе гибких дисков.
- 3 Нажмите кнопку извлечения, извлеките диск и отсоедините от компьютера дисковод гибких дисков с интерфейсом USB.
- 4 Снова подсоедините дисковод гибких дисков, вставив разъем USB (значком USB вверх) в порт USB.
- 5 Нажмите кнопку **Start**, щелкните на стрелке рядом с кнопкой **Lock** и выберите **Restart** для перезагрузки компьютера.

Что делать, если запись данных на гибкий диск невозможна?

- Проверьте правильность установки гибкого диска в дисковод.
- Если диск установлен правильно, но запись данных по-прежнему невозможна, вероятно, диск заполнен или защищен от записи. Установите гибкий диск, не защищенный от записи, или снимите защиту от записи.

Аудио/видеоустройства

Что делать, если видеочамера DV не работает?

Если отображается сообщение о том, что оборудование DV отсоединено или выключено, возможно, кабель i.LINK неплотно подсоединен к порту на компьютере или камере. Отсоедините и вновь подсоедините разъемы. Подробнее см. **Подсоединение устройства i.LINK (стр. 92)**.



i.LINK является торговой маркой корпорации Sony, используемой только для уведомления о том, что изделие содержит коммуникационное устройство стандарта IEEE 1394. Процедура установления соединения i.LINK зависит от используемых прикладных программ, операционной системы и устройства, совместимого с интерфейсом i.LINK. Обмен данными между некоторыми изделиями, поддерживающими интерфейс i.LINK, невозможен. Подробнее об условиях эксплуатации и правильном подключении см. руководство, прилагаемое к устройству с интерфейсом i.LINK. Перед подсоединением к системе периферийного компьютерного устройства, совместимого с интерфейсом i.LINK, например, дисковод компакт-дисков с возможностью многократной записи или жесткого диска, проверьте его совместимость с операционной системой и уточните требования к условиям эксплуатации.

Карта памяти Memory Stick

Что делать, если карты памяти Memory Stick, отформатированные на компьютере VAIO, не работают в других устройствах?

Возможно, требуется переформатировать карту памяти Memory Stick.

При форматировании карты памяти Memory Stick удаляются все ранее сохраненные на ней данные, включая аудиоданные. Перед форматированием карты памяти Memory Stick выполните резервное копирование важных данных и убедитесь в отсутствии на карте файлов, которые требуется сохранить.

- 1 Скопируйте данные с карты памяти Memory Stick во флэш-память для сохранения данных и изображений.
- 2 Отформатируйте карту памяти Memory Stick в соответствии с инструкциями из раздела **Процедура форматирования карты памяти Memory Stick (стр. 46)**.

Почему невозможно сохранить файлы музыкальных произведений на карту памяти Memory Stick?

Музыкальные произведения, защищенные авторским правом, невозможно скопировать на любые карты памяти Memory Stick, кроме карт с логотипом MagicGate.

! Для использования музыкальных записей требуется разрешение держателей авторских прав.

Корпорация Sony не несет ответственности за файлы музыкальных произведений, которые невозможно записать с компакт-диска или загрузить из других источников.

Можно ли копировать изображения с цифровой видеокамеры с помощью карты памяти Memory Stick?

Да; можно также просматривать видеоролики, записанные с помощью цифровых камер, совместимых с картами памяти Memory Stick.

Почему невозможно записать данные на карту памяти Memory Stick?

В некоторых версиях карт памяти Memory Stick предусмотрен переключатель защиты от записи во избежание случайного стирания или перезаписи данных. Убедитесь в том, что переключатель защиты от записи выключен.

Периферийные устройства

Что делать, если невозможно подсоединить устройство USB?

- ❑ Убедитесь в том, что устройство USB включено и на нее подается питание (если предусмотрен питание этого устройства от отдельного источника). Например, при работе с цифровой камеры проверьте уровень заряда аккумулятора. При работе с принтером проверьте соединение кабеля питания с розеткой электросети.
- ❑ Попробуйте подсоединить устройство к другому порту USB на компьютере. Возможно, драйвер установлен на тот порт, к которому устройство было подсоединено в первый раз.
- ❑ Подробнее см. руководство, прилагаемое к устройству USB. Возможно, требуется установить программное обеспечение до подсоединения устройства.
- ❑ Для проверки работоспособности порта попробуйте подключить к нему простое устройство с низким уровнем энергопотребления, например, мышь.
- ❑ Концентраторы USB могут препятствовать работе устройства вследствие распределения мощности. Рекомендуется подсоединить устройство непосредственно к компьютеру без концентратора.

Техническая поддержка

В этом разделе содержится информация о том, где можно получить ответы на вопросы по компьютеру VAIO.

Информация о технической поддержке Sony

Ниже перечислены источники информации, в которых следует искать ответы на возникающие вопросы в указанном порядке.

Подробнее о прилагаемой к компьютеру электронной и печатной документации, а также о дополнительных источниках справочной информации см. **Документация (стр. 8)**.

- ❑ Инструкции по работе с программным обеспечением приведены в файлах справки, входящих в состав программного обеспечения.
- ❑ Для доступа к функции поиска, предусмотренной в программе **Windows Help and Support**, нажмите клавишу Microsoft Windows и, удерживая ее нажатой, нажмите клавишу **F1**.
- ❑ **Web-узел службы VAIO-Link**. При возникновении неполадок в работе компьютера можно просмотреть рекомендации по ее устранению на web-узле VAIO-Link. Перейдите по адресу <http://www.vaio-link.com>.
- ❑ **Электронная поддержка e-Support**. Этот интерактивный раздел web-узла <http://www.vaio-link.com> позволяет обратиться через сеть Интернет к специальной группе поддержки. Личная учетная запись упрощает регистрацию технических запросов.
- ❑ **Телефонная справочная служба VAIO-Link**. Перед обращением в службу VAIO-Link по телефону попробуйте устранить неполадку самостоятельно в соответствии с рекомендациями в электронной и печатной документации.
- ❑ Другие web-узлы корпорации Sony:
 - ❑ <http://www.club-vaio.com> – дополнительная информация о компьютерах VAIO, участие в растущем сообществе пользователей VAIO;
 - ❑ <http://www.sonystyle-europe.com> – интерактивные покупки;
 - ❑ <http://www.sony.net> – информация о других изделиях Sony.



Для доступа к интерактивным функциям, рассматриваемым в этом разделе, необходимо настроить соединение с сетью Интернет.

Электронная поддержка e-Support

Что такое e-Support?

Если ответ на вопрос или рекомендация по устранению неполадки не найдены в руководствах пользователя и на web-узле (<http://www.vaio-link.com>), рекомендуется обратиться в службу электронной поддержки e-Support.

Web-портал e-Support представляет собой интерактивный web-узел, на котором можно задать любой технический вопрос о компьютере и получить ответ от специальной группы поддержки.

Для упрощения обмена данными между клиентами и группой электронной поддержки e-Support по каждому запросу генерируется уникальный «номер запроса».

Кто может пользоваться электронной поддержкой e-Support?

Всем зарегистрированным клиентам VAIO предоставляется неограниченный доступ к web-порталу электронной поддержки e-Support VAIO-Link.

Как получить доступ к portalу электронной поддержки e-Support?

Через несколько часов после регистрации компьютера его владельцу автоматически передается сообщение электронной почты со ссылкой на web-портал электронной поддержки e-Support, идентификационным номером клиента и основными инструкциями.

Для активизации учетной записи достаточно выбрать ссылку, содержащуюся в этом сообщении.

После этого можно создать первый запрос.

Доступ к web-порталу электронной поддержки e-Support возможен с любого компьютера при наличии активного соединения с сетью Интернет.

На web-портале электронной поддержки e-Support доступен файл справки, содержащий исчерпывающие инструкции по взаимодействию со службой электронной поддержки e-Support.

Можно ли задавать вопросы на родном языке?

Взаимодействие с группой электронной поддержки e-Support осуществляется через портал, обеспечивающий прямое соединение клиента с центральной базой данных, поэтому служба электронной поддержки принимает и обрабатывает запросы только на английском, немецком и французском языках.

Можно ли задавать вопросы в любое время?

Да, вопросы можно задавать круглосуточно без выходных дней, однако следует учитывать, что группа электронной поддержки e-Support обрабатывает запросы только с понедельника по пятницу с 8 до 18 ч.

Является ли обращение в службу электронной поддержки e-Support платным?

Нет, для всех зарегистрированных клиентов VAIO эта служба работает бесплатно.

Как узнать, обработан ли запрос группой электронной поддержки e-Support?

Сразу же после обработки запроса группой электронной поддержки e-Support клиенту передается сообщение электронной почты с соответствующим уведомлением.

Торговые марки

Sony, Battery Checker, Click to DVD, DVgate Plus, SonicStage CP, SonicStage Mastering Studio, VAIO Control Center, VAIO Edit Components, VAIO Media, VAIO Power Management, VAIO Power Management Viewer, My Club VAIO, VAIO Update, Memory Stick, логотип Memory Stick, VAIO и логотип VAIO являются торговыми марками Sony Corporation.

Microsoft Windows Vista, Windows Media Center Edition, MS Works, Microsoft Office Student & Teacher 2003 Trial, Microsoft Office Small Business Edition 2003 Trial и логотип Windows являются торговыми марками или зарегистрированными торговыми марками Microsoft Corporation в США и других странах.

i.LINK является торговой маркой Sony, используемой только для уведомления о том, что изделие содержит коммуникационное устройство стандарта IEEE 1394.

Adobe, Adobe Acrobat Elements, Adobe Reader, Adobe Premiere Elements и Adobe Photoshop Elements являются торговыми марками Adobe Systems Incorporated.

Norton Internet Security 2007 является торговой маркой или зарегистрированной торговой маркой Symantec Corporation.

Roxio Easy Media Creator является торговой маркой компании Sonic Solutions.

WinDVD for VAIO и WinDVD BD for VAIO являются торговыми марками InterVideo, Inc.

Sun Java VM является торговой маркой корпорации Sun Microsystems, Inc.

Google Toolbar, Google Desktop Search, Google Earth и Google Picasa являются торговыми марками компании Google.

Skype является торговой маркой компании с ограниченной ответственностью Skype.

WebEx является торговой маркой компании WebEx.

My Club VAIO содержит программное обеспечение Macromedia Flash™ Player, разработанное компанией Macromedia, Inc., © Macromedia, Inc., 1995-2003 гг. С сохранением всех прав. Macromedia и Flash являются торговыми марками Macromedia, Inc.

Текстовая марка и логотипы Bluetooth принадлежат корпорации Bluetooth SIG и используются Sony Corporation только на основании лицензии. Все прочие торговые марки и торговые наименования принадлежат соответствующим владельцам.

CompactFlash™ является торговой маркой корпорации SanDisk.

Все прочие названия систем, изделий и услуг являются торговыми марками, принадлежащими соответствующим владельцам. В настоящем руководстве символы ™ и ® не указаны.

Спецификации могут быть изменены без предварительного уведомления. Все прочие торговые марки являются торговыми марками соответствующих владельцев.

Информация о программном обеспечении, поддерживаемом конкретными моделями, приведена в интерактивных документах в разделе **Спецификации**.



Название:

Сони EMCS Корпорейшн Нагано TEC
(Sony EMCS Corporation Nagano TEC)

Адрес:

5432 Тойошина, Азумино, префектура Нагано, 399-8282, Япония
(5432 Toyoshina, Azumino-shi Nagano Pref. 399-8282 Japan)