

Multikanálový AV receiver



Návod na použitie

STR-DH500



***Prehľad pre rýchle nastavenie
Quick Setup***

STR-DH500

Tento prehľad pre rýchle nastavenie popisuje spôsob pripojenia DVD prehrávača, Blu-ray Disc prehrávača, satelitného prijímača alebo Set-top box zariadenia, TVP, reproduktorov a subwoofera tak, aby bola možná reprodukcia multikanálového priestorového (surround) zvuku. Podrobnosti pozri tiež v návode na použitie receivera.

Na obrázkoch v prehľade sú reproduktory označované ako **A** až **F**.

- | | |
|-------------------------------------|---------------------------------------|
| A Predný reproduktor (Ľavý) | D Surround reproduktor (Ľavý) |
| B Predný reproduktor (Pravý) | E Surround reproduktor (Pravý) |
| C Stredový reproduktor | F Subwoofer |

1: Rozmiestnenie reproduktorov

Uvedený obrázok zobrazuje príklad konfigurácie 5.1-kanálového systému reproduktorov (päť reproduktorov a jeden subwoofer). Podrobnosti pozri v návode na použitie receivera.

2: Zapojenie reproduktorov

Zapojte reproduktory podľa ich počtu a typu.

Reproduktorové káble

- Používajte reproduktorové káble vhodné pre rozmery miestnosti.
- Ak rozhodnete, ktorý kábel (farba alebo označenie) pripojíte do konektora plus (+) alebo mínus (-), viac polaritu nemeňte a dodržujte takéto rozlíšenie.

Reproduktorové konektory

- Konektor \oplus pripojte do konektora \oplus na receiveri a konektor \ominus pripojte do konektora \ominus na receiveri.
- Podrobnosti o pripojení reproduktorových káblov pozri na uvedenom obrázku.

3: Pripojenie iných zariadení

Uvádame príklad prepojenia receivera s inými zariadeniami. Podrobnosti o iných pripojeniach a zariadeniach pozri v kroku 3 v časti “Začínáme” v návode na použitie receivera.

4: Ako posledné zapojte všetky sieťové šnúry

Sieťový šnúru pripojte do elektrickej zásuvky.

Podrobnosti pozri v časti “Pripojenie sieťovej šnúry” v návode na použitie receivera.

5: Automatická kalibrácia nastavení reproduktorov

Automatická kalibrácia umožní vykonať automatické nastavenia všetkých pripojených reproduktorov, aby sa dosiahol želaný zvuk. Funkcia automatickej kalibrácie zabezpečí:

- Kontrolu prepojenia receivera a všetkých reproduktorov.
- Nastavenie úrovne hlasitosti reproduktorov.
- Zmeranie vzdialenosti jednotlivých reproduktorov od miesta počúvania.

1 Pripojte dodávaný kalibračný mikrofón do konektora AUTO CAL MIC na receiveri.

2 Nastavte kalibračný mikrofón.

Umiestnite kalibračný mikrofón na miesto počúvania. Nastavte ho do úrovne uší napr. pomocou podstavca alebo statívu.

3 Stlačte AMP MENU.

4 Stláčaním \uparrow/\downarrow zvolte “8-A. CAL”.

5 Stlačením \oplus alebo \rightarrow zvolte Menu (ponuku).

“AUTO CAL” sa zobrazí na displeji.

6 Stlačením \oplus alebo \rightarrow zvolte položku.

7 Stláčaním \uparrow/\downarrow zvolte “A.CAL YES”, potom stlačte \oplus .

Funkcia automatickej kalibrácie sa spustí.

Podrobnosti o funkcii automatickej kalibrácie pozri v kroku 7 v časti “Začíname” v návode na použitie receivera.

Poznámky

- Medzi reproduktormi a kalibračným mikrofónom nesmú byť žiadne prekážky. Inak sa kalibrácia nevykoná správne. Zo zóny merania odstráňte všetky prekážky, aby sa predišlo chybám v meraní.
- Funkcia automatickej kalibrácie nedokáže identifikovať subwoofer. Všetky nastavenia subwoofera sa preto uchovávajú.
- Ak sú nízke frekvencie hlbšie než obľubujete, pomocou Menu SYSTEM nastavte veľkosť reproduktorov. Podrobnosti pozri tiež v návode na použitie receivera.

6: Nastavenie iných zariadení

Každé zariadenie je potrebné nastaviť tak, aby sa pri prehrávaní na pripojenom zariadení správne reprodukoval zvuk z pripojených reproduktorov. Podrobnosti pozri v návode na použitie príslušného zariadenia.

Poznámka

Ak do konektora COAXIAL alebo OPTICAL na receiveri nie je privedený digitálny signál, na displeji sa zobrazí “NO INPUT”. Nejde o poruchu.

Po nastavení

Receiver je pripravený na prevádzku. Stlačením tlačidla pre zdroj vstupného signálu na diaľkovom ovládaní zvolte zariadenie, z ktorého chcete prehrávať. Podrobnosti pozri tiež v návode na použitie receivera.

1: Rozmiestnenie reproduktorov

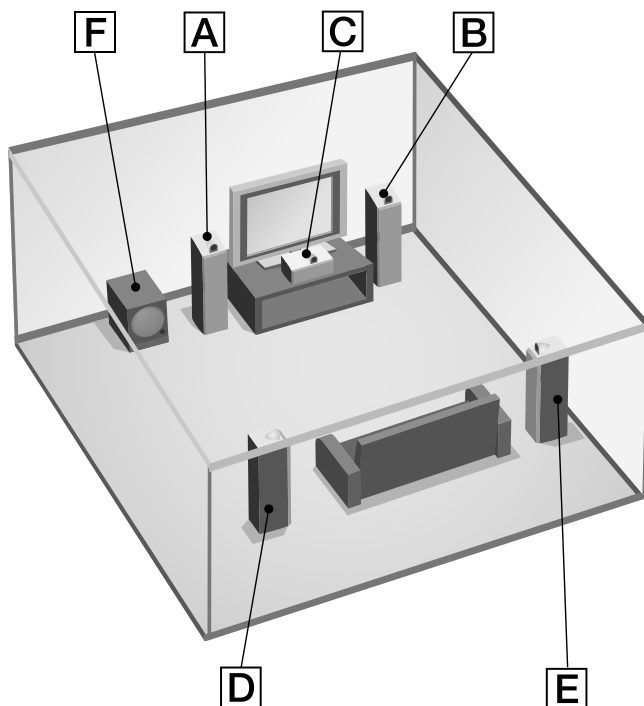

2: Zapojenie reproduktorov

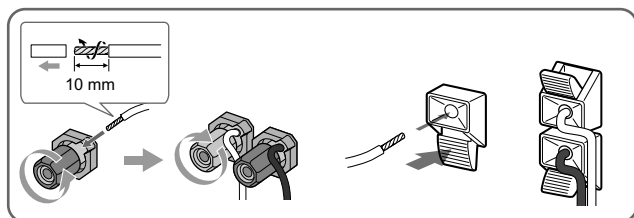

A B

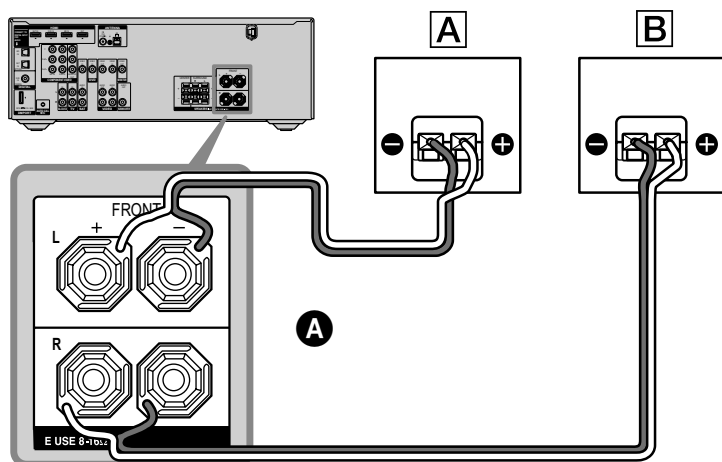

C

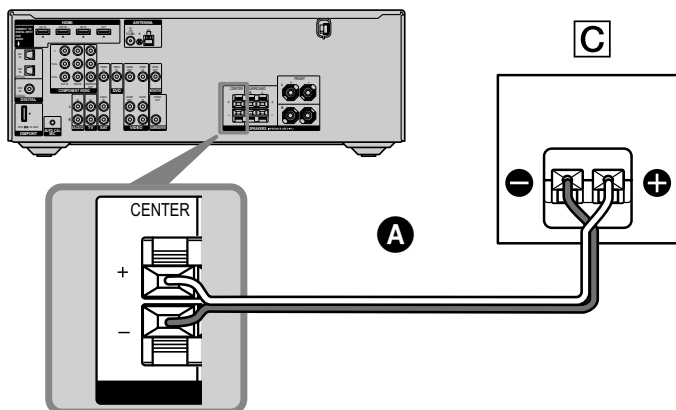

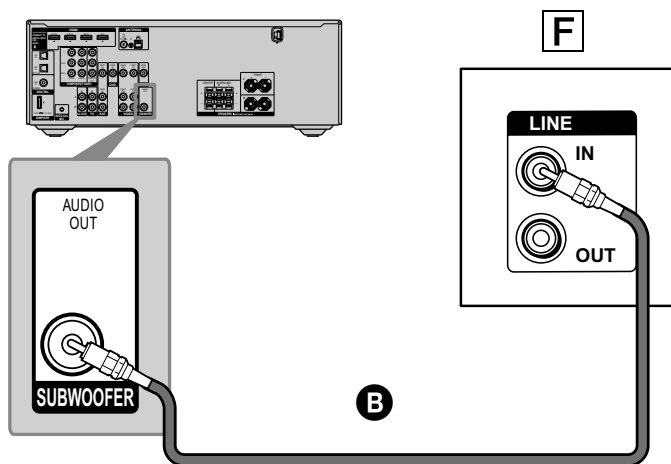
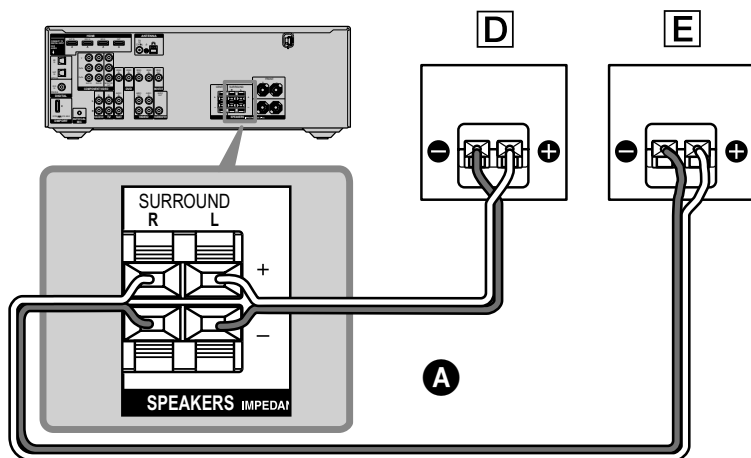

Káble používané na prepojenie (nedodávané)

- A** Reproduktorový kábel
- B** Monofonický audio kábel

3: Pripojenie iných zariadení

Video zariadenia

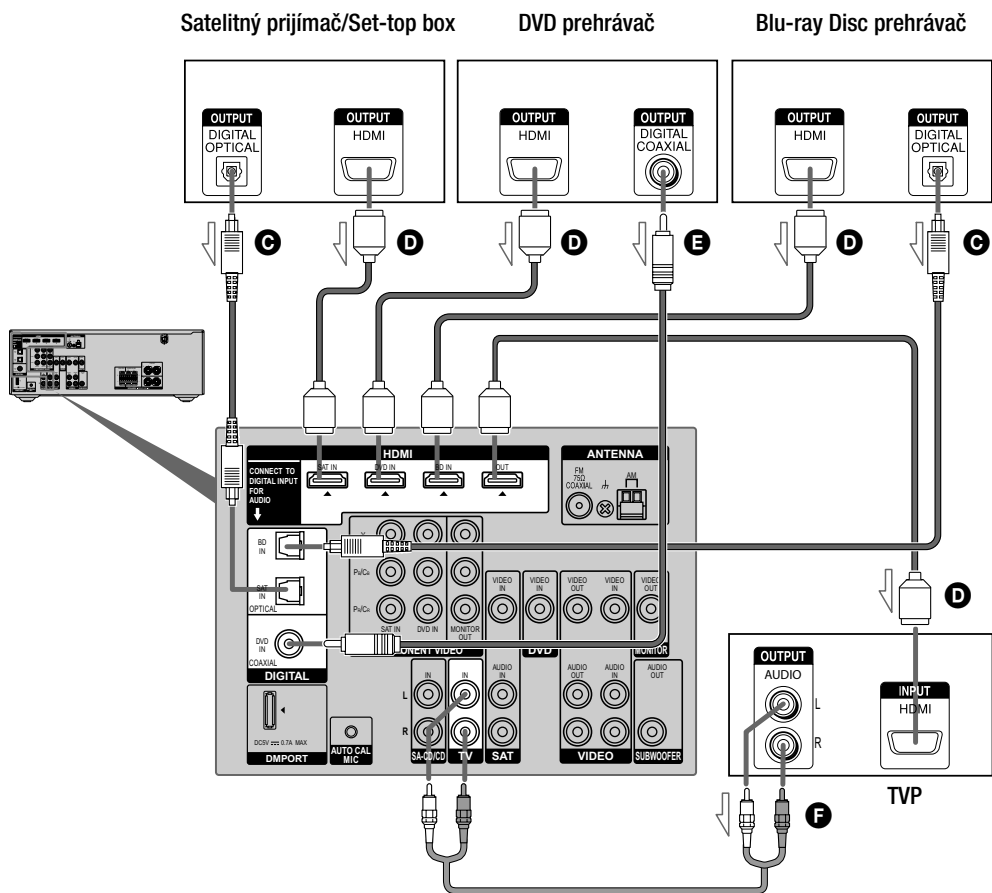

Káble používané na prepojenie (nedodávané)

- C** Optický digitálny kábel
- D** HDMI kábel
- E** Koaxiálny digitálny kábel
- F** Audio kábel

Poznámky

- Aby bola možná reprodukcia multikanáového surround zvuku z DVD prehrávača, musíte pripojiť koaxiálny digitálny kábel.
- Aby bola možná reprodukcia multikanáového surround zvuku pri HDMI prepojení, musíte prepojiť digitálny audio konektor podľa obrázku a stlačiť alebo vypnúť zvuk na TVP.

5: Automatická kalibrácia nastavení reproduktorov

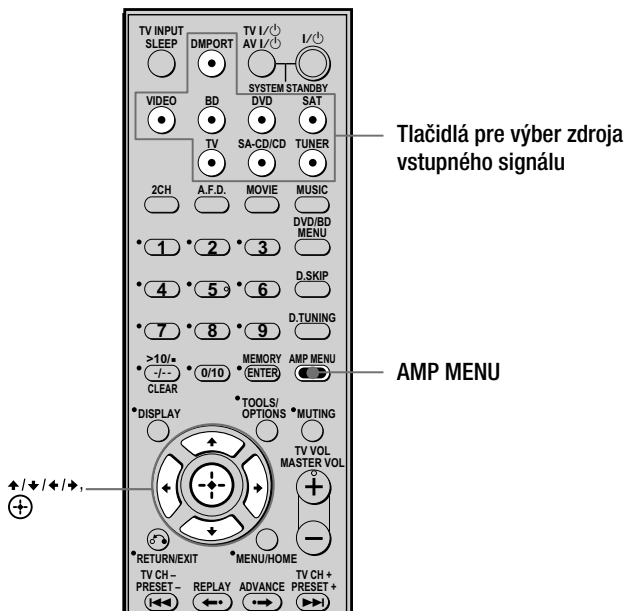
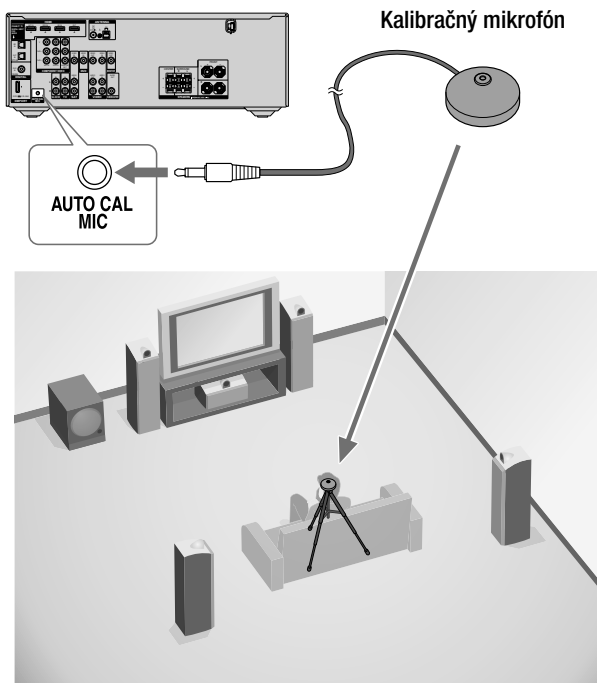

VÝSTRAHA

Aby ste predišli riziku vzniku požiaru alebo riziku úrazu elektrickým prúdom, nevystavujte zariadenie dažďu ani vlhkosti.

Aby ste predišli riziku vzniku požiaru, nezakrývajte ventilačné otvory zariadenia novinami, obrusmi, záclonami atď. Na zariadenie nekladte horiace veci.

Aby ste predišli riziku vzniku požiaru alebo úrazu elektrickým prúdom, zariadenie nevystavujte špliechaniu a na zariadenie nekladte nádoby naplnené kvapalinou, napríklad vázy.

Zariadenie neumiestňujte do uzavretých priestorov, ako sú knižnice alebo vstavané skrinky.

Sieťovú šnúru zariadenia zapojte do ľahko prístupnej elektrickej zásuvky, aby bolo možné v prípade problémov sieťovú šnúru ihneď odpojiť od elektrickej siete. Ak nastanú problémy a zariadenie nefunguje štandardne, okamžite odpojte sieťovú šnúru od elektrickej siete.

Batérie ani batérie v zariadení nevystavujte nadmerným teplotám (napr. slnečnému žiareniu, ohňu a pod.).

Zariadenie je pod stálym napätím, kým je pripojené do elektrickej zásuvky, aj keď je samotné zariadenie vypnuté.

Nadmerný akustický tlak v slúchadlách do uší alebo v slúchadlách môže spôsobiť stratu sluchu.

Upozornenie pre spotrebiteľov



Likvidácia starých elektrických a elektronických zariadení (Platí v Európskej únii a ostatných európskych krajinách so zavedeným separovaným zberom)

Tento symbol na výrobku alebo obale znamená, že s výrobkom nemôže byť nakladané ako s domovým odpadom. Miesto toho je potrebné ho doručiť do vyhradeného zberného miesta na recykláciu elektrozariadení. Tým, že zaistíte správne zneškodnenie, pomôžete zabrániť potenciálnemu negatívne vplyvu na životné prostredie a ľudské zdravie, ktoré by v opačnom prípade hrozilo pri nesprávnom nakladaní s týmto výrobkom. Recyklácia materiálov pomáha uchovávať prírodné zdroje. Pre získanie ďalších podrobných informácií o recyklácii tohoto výrobku kontaktujte prosím váš miestny alebo obecný úrad, miestnu službu pre zber domového odpadu alebo predajňu, kde ste výrobok zakúpili.



Likvidácia starých akumulátorov a batérií (Platí v Európskej únii a ostatných európskych krajinách so zavedeným separovaným zberom)

Tento symbol na akumulátore/batérii alebo na jeho obale upozorňuje, že akumulátor/batériu nie je možné likvidovať v netriedenom komunálnom odpade. Na určitých akumulátoroch/batériách sa môže tento symbol používať v kombinácii s určitým chemickým symbolom. Chemické symboly pre ortuť (Hg) alebo olovo (Pb) sa dopĺňajú na akumulátory/batérie obsahujúce viac než 0,0005% ortuti alebo 0,004% olova. Tým, že zaistíte správnu likvidáciu akumulátorov/batérií, pomôžete zabrániť potenciálnemu negatívne vplyvu akumulátorov/batérií na životné prostredie a ľudské zdravie, ktoré by v opačnom prípade hrozilo pri nesprávnom nakladaní s akumulátormi/batériami. Recyklácia materiálov pomáha uchovávať prírodné zdroje. Ak zariadenia musia byť z bezpečnostných a prevádzkových dôvodov alebo kvôli zachovaniu dát neustále napájané zabudovaným akumulátorom/batériou, tento akumulátor/batériu smie vymieňať len kvalifikovaný servisný pracovník. Pre zabezpečenie správneho nakladania s akumulátorom/batériou odovzdajte zariadenie, ktorému uplynula doba životnosti do zberného strediska prevádzkujúceho recykláciu a likvidáciu odpadu z elektrických a elektronických zariadení. S ostatnými akumulátormi/batériami nakladajte v zmysle platných miestnych predpisov a noriem. Akumulátory a batérie odovzdajte na vyhradené zberné miesto pre recykláciu použitých akumulátorov a batérií. Pre získanie ďalších podrobných informácií o recyklácii tohto výrobku alebo akumulátorov/batérií kontaktujte prosím váš miestny alebo obecný úrad, miestnu službu pre zber domového odpadu alebo predajňu, kde ste výrobok zakúpili.

Upozornenie pre spotrebiteľov: Nasledovná informácia sa vzťahuje len na zariadenia predávané v krajinách s platnou legislatívou a smernicami EU.

Výrobcom tohto produktu je spoločnosť Sony Corporation, 1-7-1 Konan Minato-ku Tokyo, 108-0075 Japonsko. Autorizovaným predstaviteľom ohľadom záležitostí týkajúcich sa nariadení EMC a bezpečnosti produktu je spoločnosť Sony Deutschland GmbH, Hedelfinger Strasse 61, 70327 Stuttgart, Nemecko. Ohľadom služieb alebo záručných záležitostí použite adresy uvedené v samostatnom servisnom alebo záručnom liste.

O tomto návode

- Pokyny v tomto návode sa vzťahujú na model STR-DH500. Označenie vášho modelu je vyznačené v pravom dolnom rohu predného panela. Ak nie je uvedené inak, ako príklad na obrázkoch sa v tomto návode používa model s regionálnym kódom CEL. Akékoľvek rozdiely v ovládaní sú zreteľne vyznačené v texte, napríklad: "Len modely s regionálnym kódom CEL".
- Pokyny v tomto návode sa vzťahujú na ovládacie prvky na dodávanom diaľkovom ovládaní (ďalej aj DO). Zariadenie je tiež možné ovládať ovládacími prvkami na receiveri, ak majú ovládacie prvky totožné alebo podobné označenie ako ovládacie prvky na DO.

Regionálne kódy

Regionálny kód krajiny zakúpenia je vyznačený v spodnej časti zadného panela zariadenia (pozri obrázok nižšie).

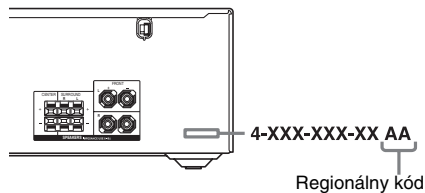

Akékoľvek rozdiely v ovládaní podľa regionálneho kódu sú zreteľne vyznačené v texte, napríklad: "Len modely s regionálnym kódom AA".

Autorské práva

Toto zariadenie je vybavené systémom Dolby* Digital a Pro Logic Surround a tiež systémom DTS** Digital Surround.

* Vyrobené v licencii spoločnosti Dolby Laboratories.

Dolby, Pro Logic a symbol dvojité-D sú obchodné značky spoločnosti Dolby Laboratories.

** Vyrobené v licencii na základe patentov USA č.: 5 451 942, 5 956 674, 5 974 380, 5 978 762, 6 487 535 a ďalších udelených a registrovaných patentov v USA a v iných krajinách. DTS a DTS Digital Surround sú ochranné známky a logá DTS a symbol sú obchodné značky spoločnosti DTS, Inc.

© 1996-2008 DTS, Inc.

Všetky práva vyhradené.

Tento receiver disponuje technológiou High-Definition Multimedia Interface (HDMI™). HDMI, logo HDMI a High-Definition Multimedia Interface sú obchodné značky alebo ochranné známky spoločnosti HDMI Licensing LLC.

Obsah

Popis a umiestnenie častí a ovládacích prvkov	6
--	---

Začínáme

1: Pripojenie a rozmiestnenie reproduktorov	13
2: Pripojenie reproduktorov	14
3: Pripojenie k TVP.....	15
4a: Pripojenie audio zariadení.....	16
4b: Pripojenie video zariadení.....	17
5: Pripojenie antén	22
6: Príprava receivera a diaľkového ovládania	23
7: Automatická kalibrácia vhodných nastavení (AUTO CALIBRATION).....	24
8: Nastavenie úrovne hlasitosti a vyváženia reproduktorov (TEST TONE).....	28

Prehrávanie

Výber zariadenia	29
Počúvanie/sledovanie signálu zo zariadenia ..	31

Ovládanie zosilňovača

Navigácia v ponukách Menu.....	33
Nastavenie úrovne hlasitosti (Menu LEVEL).....	36
Nastavenie zvukových charakteristík (Menu TONE).....	37
Nastavenia surround zvuku (Menu SUR).....	37
Nastavenia tunera (Menu TUNER)	38
Nastavenia zvukového signálu (Menu AUDIO).....	38
Nastavenia video signálu (Menu VIDEO)	39
Nastavenia systému (Menu SYSTEM).....	40
Automatická kalibrácia vhodných nastavení (Menu A. CAL).....	43

Priestorový zvuk

Počúvanie Dolby Digital a DTS Surround zvuku (AUTO FORMAT DIRECT)	44
Výber predprogramovaného zvukového poľa	46
Používanie len predných reproduktorov (2CH STEREO).....	48
Reprodukcia zvuku bez úprav (ANALOG DIRECT).....	49
Obnovenie výrobných nastavení zvukových polí	49

Ovládanie tunera

Príjem FM/AM rozhlasového vysielania	50
Uloženie rozhlasových staníc.....	52
Radio Data System (RDS).....	54
(Len modely s regionálnymi kódmi CEL, CEK, RU)	

Ďalšie operácie

Prepínanie medzi digitálnym a analógovým zvukom (INPUT MODE).....	56
Používanie konektora DIGITAL MEDIA PORT (DMPORT) ..	56
Zmena zobrazení na displeji	59
Vypínací časovač (Sleep Timer)	59
Nahrávanie pomocou receivera	60

Používanie diaľkového ovládania

Zmena priradení funkcií tlačidla	60
--	----

Ďalšie informácie

Slovník.....	61
Bezpečnostné upozornenia	63
Riešenie problémov	64
Technické údaje.....	68
Index	70

Popis a umiestnenie častí a ovládacích prvkov

Predný panel

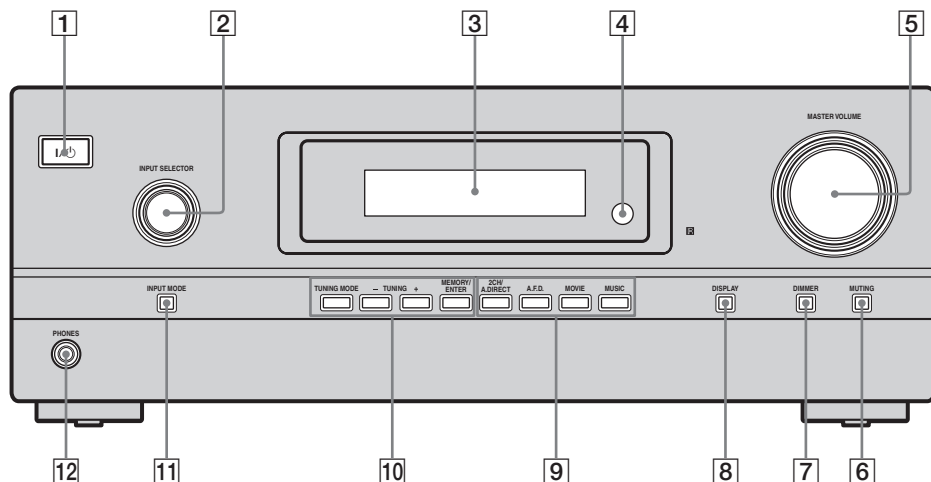

Názov	Funkcia
1 I/O (zapnutie/ pohotovostný režim)	Stlačte pre vypnutie alebo zapnutie receivera (str. 23, 31, 32, 49).
2 INPUT SELECTOR	Výber zdroja vstupného signálu pre prehrávanie (str. 29, 30, 31, 32, 49, 50, 53, 56, 60).
3 Displej	Zobrazuje aktuálny stav zvoleného zariadenia alebo zoznam voliteľných položiek (str. 7).
4 Senzor signálov DO	Príjem signálov z diaľkového ovládania.
5 MASTER VOLUME	Otáčaním nastavíte hlasitosť vo všetkých reproduktoroch súčasne (str. 28, 29, 31, 32).
6 MUTING	Stlačením dočasne vypnete zvuk. Ďalším stlačením MUTING zvuk obnovíte (str. 29).
7 DIMMER	Stláčaním nastavíte jas displeja.

8 DISPLAY	Výber informácie zobrazenej na displeji (str. 55, 59).
9 2CH/ A.DIRECT A.F.D. MOVIE MUSIC	Výber zvukového poľa (str. 44).
10 TUNING MODE TUNING +/- MEMORY/ ENTER	Stláčaním ovládajte tuner (FM/AM) (str. 50).
11 INPUT MODE	Výber režimu vstupného signálu, ak je rovnaké zariadenie pripojené do digitálnych aj analógových konektorov (str. 56).
12 Konektor PHONES	Pripojenie slúchadiel (str. 64).

Indikátory na displeji

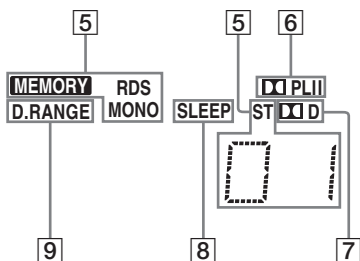
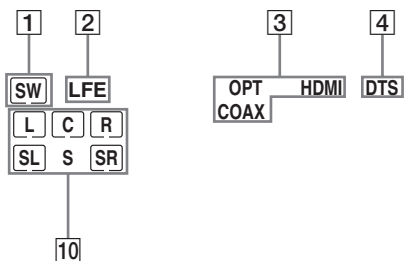

Názov	Funkcia
1 SW	Rozsvieti sa, ak je výber subwoofera nastavený na "YES" (str. 40) a na konektor SUBWOOFER je vyvedený audio signál.
2 LFE	Rozsvieti sa pri prehrávaní disku, ktorý obsahuje kanál LFE (nízkofrekvenčný efekt) a zvuk kanála LFE sa práve reprodukuje.
3 Indikátory zdroja vstupného signálu	Rozsvietia sa podľa aktuálneho zdroja vstupného signálu.
OPT	Rozsvieti sa, keď je zvolený vstup BD. Ak však na vstup konektora OPTICAL nie je privedený digitálny signál, na displeji sa zobrazí "NO INPUT". "OPT" sa rozsvieti tiež vtedy, keď je zvolený vstup SAT, INPUT MODE je nastavené na "AUTO" a zdrojovým signálom je digitálny signál vstupujúci do konektora OPTICAL.
COAX	Rozsvieti sa, keď je zvolený vstup DVD. Ak však na vstup konektora COAXIAL nie je privedený digitálny signál, na displeji sa zobrazí "NO INPUT".
HDMI	Rozsvieti sa, keď receiver zistí zariadenie pripojené do konektora HDMI IN (str. 18).

Názov	Funkcia
4 DTS	Rozsvieti sa, keď receiver dekoduje signály DTS. Poznámka Pri prehrávaní disku vo formáte DTS musia byť vykonané digitálne prepojenia a INPUT MODE musí byť nastavené na "AUTO" (str. 56).
5 Indikátory príjmu rozhlasového signálu	Rozsvievajú sa, keď receiver ladí rozhlasové stanice (str. 50) atď.
MEMORY	Aktivovaná je nejaká pamäťová funkcia, napr. Preset Memory (str. 52) atď.
RDS	Je nalaďená stanica so službami RDS. Poznámka "RDS" sa zobrazuje len pri modeloch s regionálnymi kódmi CEL, CEK, RU.
MONO ST	Monofonické vysielanie Stereo vysielanie Keď zvolíte nalaďenú rozhlasovú stanicu, zobrazí sa číslo predvoľby. Poznámka Číslo predvoľby sa bude meniť v závislosti od zvolenej nalaďenej rozhlasovej stanice. Podrobnosti o ukladaní staníc pozri str. 52.

Názov	Funkcia
6 Indikátory Dolby Pro Logic	Jeden z príslušných indikátorov sa rozsvieti pri aplikovaní spracovania Dolby Pro Logic receiverom na dva kanály pre získanie oddeleného výstupu stredového a surround kanálov.
PL PLII	Dolby Pro Logic Dolby Pro Logic II Poznámka Tieto indikátory sa však nerozsvetia, ak sú stredový a surround reproduktory nastavené na "NO" (str. 40) a tlačidlom A.F.D. je zvolené nejaké zvukové pole.
7 D/D	Rozsvieti sa, keď receiver dekóduje signály vo formáte Dolby Digital. Poznámka Pri prehrávaní disku vo formáte Dolby Digital musia byť vykonané digitálne prepojenia a INPUT MODE musí byť nastavené na "AUTO" (str. 56).
8 SLEEP	Rozsvieti sa, ak je aktivovaný vypínací časovač (str. 59).
9 D.RANGE	Rozsvieti sa, keď je aktivovaná kompresia dynamického rozsahu (str. 34).
10 Indikátory prehrávaných kanálov	Písmená (L, C, R atď.) indikujú práve prehrávaný kanál. Políčka okolo písmen znázorňujú spôsob zmixovania (založený na nastavení reproduktorov) zdroja signálu receiverom.
L	Predný ľavý
R	Predný pravý
C	Stredový (mono)
SL	Surround ľavý
SR	Surround pravý
S	Surround (monofonická alebo surround zložky dosiahnuté spracovaním Pro Logic)
	Príklad: Formát záznamu (Predný/Surround): 3/2.1 Výstupný kanál: Surround reproduktory sú nastavené na "NO" (str. 35) Zvukové pole: A.F.D. AUTO
	<div style="display: flex; justify-content: center; gap: 10px;"> <div style="border: 1px solid black; padding: 2px 5px;">SW</div> </div> <div style="display: flex; justify-content: center; gap: 10px; margin-top: 5px;"> <div style="border: 1px solid black; padding: 2px 5px;">L</div> <div style="border: 1px solid black; padding: 2px 5px;">C</div> <div style="border: 1px solid black; padding: 2px 5px;">R</div> </div> <div style="display: flex; justify-content: center; gap: 20px; margin-top: 5px;"> <div style="border: 1px solid black; padding: 2px 5px;">SL</div> <div style="border: 1px solid black; padding: 2px 5px;">SR</div> </div>

Zadný panel

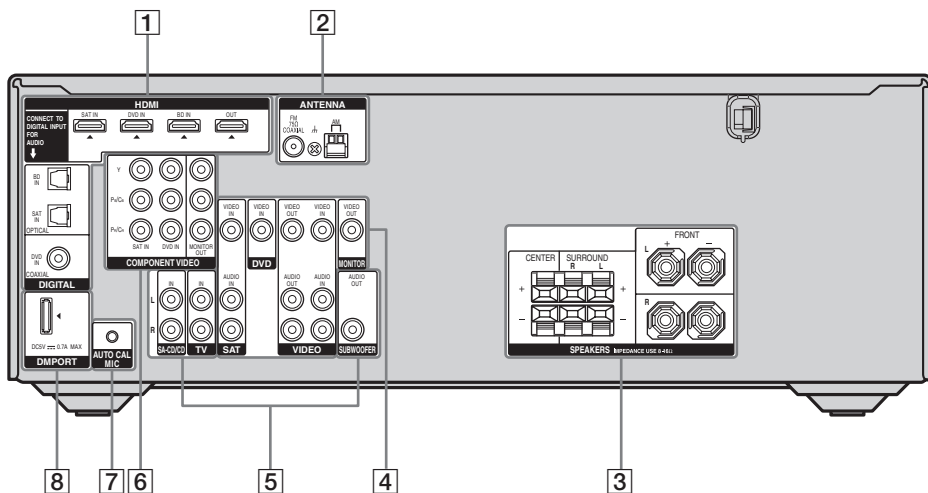

1 Časť DIGITAL INPUT/OUTPUT



Konektory
OPTICAL IN

Pripojenie DVD prehrávača atď. Konektor COAXIAL poskytuje vyššiu kvalitu zvuku (str. 18, 21, 20).



Konektor
COAXIAL IN



Konektory
HDMI IN/
OUT*

Pripojenie satelitného prijímača, DVD prehrávača alebo Blu-ray Disc prehrávača. Obraz a zvuk sú privedené do TVP (str. 18).

2 Časť ANTENNA



Konektor FM
ANTENNA

Pripojenie dodávanej FM drôtovej antény (str. 22).



Konektory AM
ANTENNA

Pripojenie dodávanej AM rámovej antény (str. 22).

3 Časť SPEAKERS

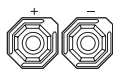

Pripojenie reproduktorov (str. 14).



4 Časť VIDEO/AUDIO INPUT/OUTPUT



Bielý
(L)
Konektory
AUDIO IN/
OUT

Pripojenie VCR, DVD prehrávača atď. (str. 15–22).





Červený
(R)





Žltý
Konektory
VIDEO IN/
OUT*

5 Časť AUDIO INPUT/OUTPUT

	Biely (L) Konektory AUDIO IN	Pripojenie Super Audio CD prehrávača alebo CD prehrávača atď. (str. 16).
	Červený (R)	
	Čierny Konektor AUDIO OUT	Pripojenie subwoofera (str. 14).

6 Časť COMPONENT VIDEO INPUT/OUTPUT

	Zelený (Y) Konektory COMPONENT VIDEO IN/	Pripojenie DVD prehrávača, TVP alebo satelitného prijímača. Môžete sledovať obrazový signál vo vysokej kvalite (str. 15, 21, 20).
	Modrý (Pb/Cb) OUT*	
	Červený (Pr/Cr)	

7 AUTO CAL MIC

	Konektor AUTO CAL MIC	Pripojenie dodávaného kalibračného mikrofónu za účelom vykonania funkcie automatickej kalibrácie (str. 25).
---	-----------------------	---

8 DMPORT

	Konektor DMPORT	Pripojenie adaptéra DIGITAL MEDIA PORT (str. 57).
--	-----------------	---

* Ak prepojíte konektor HDMI OUT alebo MONITOR OUT s TVP alebo projektorom, môžete sledovať zvolený vstupný obrazový signál (str. 15, 18).

Dialkové ovládanie





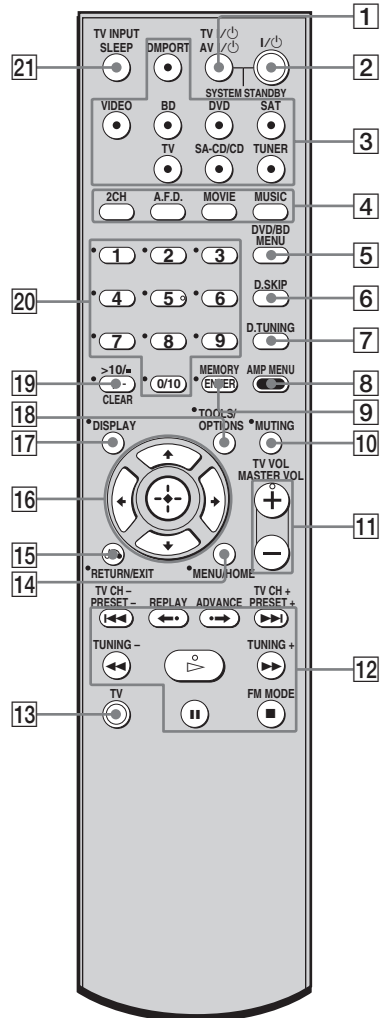

Dodávaným diaľkovým ovládaním môžete ovládať receiver a audio/video zariadenia Sony, na ovládanie ktorých ste DO nastavili (str. 60).











RM-AAU020



Názov	Funkcia
1 TV I/⏻ (zapnutie/ pohotovostný režim)	Súčasným stlačením TV I/⏻ a TV (13) zapnete/vypnete TVP.
AV I/⏻ (zapnutie/ pohotovostný režim)	Stlačením zapnete/vypnete audio/video zariadenia Sony, na ovládanie ktorých je DO naprogramované (str. 60). Ak súčasne stlačíte aj tlačidlo I/⏻ (2), vypnete receiver spolu s ostatnými zariadeniami Sony (SYSTEM STANDBY). Poznámka Funkcia tlačidla AV I/⏻ sa automaticky zmení vždy, keď zvolíte zdroj vstupného signálu pomocou tlačidiel pre výber vstupného signálu (3).
2 I/⏻ (zapnutie/ pohotovostný režim)	Zapnutie alebo vypnutie receivera. Aby sa vyplí všetky zariadenia Sony, stlačte súčasne I/⏻ a AV I/⏻ (1) (SYSTEM STANDBY).
3 Tlačidlá pre výber zdroja vstupného signálu	Stlačením jedného z tlačidiel zvoľte požadované zariadenie. Po stlačení ľubovoľného z týchto tlačidiel sa receiver zapne. Tlačidlá sú od výroby priradené na ovládanie zariadení Sony. Môžete zmeniť priradenia funkcií pre tlačidlá podľa postupu v časti "Zmena priradení funkcií tlačidlu" na str. 60.
4 2CH A.F.D. MOVIE MUSIC	Výber zvukového poľa.
5 DVD/BD MENU	Stlačením zobrazíte DVD alebo Blu-ray Disc Menu na TV obrazovke. Stlačením ↑, ↓, ←, → a (+) (16) vykonávajúce operácie v Menu.
6 D.SKIP	Prepínanie diskov v meničoch diskov.
7 D.TUNING	Stlačením potvrdíte výber režimu priameho ladenia.

Názov	Funkcia
8 AMP MENU	Stlačením zobrazíte Menu receivera. Stlačením ↑, ↓, ←, → a (+) (16) vykonávajúce operácie v Menu.
9 MEMORY ENTER	Stlačením uložíte stanicu. Stlačením potvrdíte zadanú hodnotu po výbere predvoľby, disku alebo skladby číselnými tlačidlami na TVP, VCR alebo satelitnom prijímači.
10 MUTING	Stlačením dočasne vypnete zvuk. Ďalším stlačením MUTING zvuk obnovíte. Súčasným stlačením MUTING a TV (13) vypnete zvuk na TVP.
11 TV VOL +^a/- MASTER VOL +^a/-	Súčasným stlačením TV VOL +/- a TV (13) nastavíte hlasitosť na TVP. Stlačte pre nastavovanie úrovne hlasitosti všetkých reproduktorov súčasne.
12 ◀◀/▶▶^b	Prepínanie skladieb v CD/ DVD/Blu-ray Disc prehrávači.
REPLAY ◀-/ ADVANCE ▶-	Zopakovanie predošlej scény alebo zrýchlený posuv v aktuálnej scéne vpred pri VCR, DVD alebo Blu-ray Disc prehrávači.
◀◀/▶▶^b	Stlačením – vyhľadávate skladby vpred/ vzad na DVD prehrávači. – spustíte zrýchlený posuv vpred/vzad na VCR, CD/ Blu-ray Disc prehrávači.
▷^a)^b	Spustenie prehrávania na VCR, CD/DVD/Blu-ray Disc prehrávači.
 ^b	Pozastavenie prehrávania alebo nahrávania na VCR, CD/DVD/Blu-ray Disc prehrávači. (Tiež spustenie nahrávania zo zariadenia v režime pozastavenia nahrávania.)

Názov	Funkcia
■ ^{b)}	Zastavenie prehrávania na VCR, CD/DVD/Blu-ray Disc prehrávači.
FM MODE	Výber monofonického alebo stereofonického režimu v pásme FM.
TV CH +/-	Súčasným stlačením TV CH +/- a TV (13) zvolíte predvoľbu na TVP.
PRESET +/-	Stláčaním volíte – uložené stanice (predvoľby). – uložené stanice (predvoľby) na VCR alebo satelitnom prijímači.
TUNING +/-	Ladenie staníc.
13 TV	Súčasným stlačením TV a požadovaného tlačidla s oranžovou potlačou sa umožní ovládanie TVP.
14 MENU/HOME	Stlačením zobrazíte Menu VCR, DVD prehrávača, satelitného prijímača alebo Blu-ray Disc prehrávača na TV obrazovke. Súčasným stlačením MENU/HOME a TV (13) zobrazíte Menu TVP. Stláčaním  ,  ,  ,  a  (16) vykonávajúte operácie v Menu.
15 RETURN/EXIT 	Stlačením – obnovíte zobrazenie predošlého Menu. – vypnete Menu alebo OSD zobrazenie VCR, DVD prehrávača, satelitného prijímača alebo Blu-ray Disc prehrávača zobrazené na TV obrazovke. Súčasným stlačením RETURN/EXIT  a TV (13) obnovíte predchádzajúce Menu alebo vypnete Menu TVP, keď je Menu zobrazené na TV obrazovke.

Názov	Funkcia
16  ,  ,  ,  , 	Po stlačení DVD/BD MENU (5), AMP MENU (8) alebo MENU/HOME (14) stláčaním  ,  ,  ,  alebo  potvrdíte výber, ak ste predtým stlačili DVD/BD MENU alebo MENU/HOME. Stlačením  tiež potvrdíte výber receivera, VCR, satelitného prijímača, CD/DVD/Blu-ray Disc prehrávača.
17 DISPLAY	Výber informácie zobrazenej na TV obrazovke pri VCR, satelitnom prijímači, CD/DVD/Blu-ray Disc prehrávači. Súčasným stlačením DISPLAY a TV (13) zobrazíte na TV obrazovke TV informácie.
18 TOOLS/OPTIONS	Stlačením zobrazíte a zvolíte voľby DVD alebo Blu-ray Disc prehrávača. Súčasným stlačením TOOLS/OPTIONS a TV (13) zobrazíte voľby aplikovateľné pre TVP Sony.
19 -/--	Stlačením zvolíte režim zadávania kanálov, jedno- alebo dvojciferné pri VCR. Súčasným stlačením tlačidla -/-- a TV (13) zvolíte režim zadávania predvoľieb jedno- alebo dvojciferné pri TVP.
>10/-	Stláčaním volíte – čísla skladieb nad 10 pri VCR, satelitnom prijímači alebo CD prehrávači. – čísla kanálov pri termináli digitálnej káblovej TV.
CLEAR	Stlačením zrušíte chybu pri stlačení nesprávneho číselného tlačidla.

Názov	Funkcia
20 Číselné tlačidlá (číslo 5 ^a)	Stlačením – uložíte/vyvoláte uložené stanice. – zvolíte čísla skladieb v CD/DVD/Blu-ray Disc prehrávači. Stlačením 0/10 zvolíte skladbu č. 10. – volíte čísla predvolieb vo VCR alebo satelitnom prijímači. Súčasným stlačením číselných tlačidiel a TV (13) zvolíte TV predvoľbu.
21 TV INPUT	Súčasným stlačením tlačidla TV INPUT a TV (13) zvolíte zdroj vstupného signálu (TV signál alebo video signál).
SLEEP	Aktivácia vypínacieho časovača a nastavenie času, po ktorom sa receiver automaticky vypne.

a) Tlačidlá 5, MASTER VOL +, TV VOL + a ► majú orientačné hmatové body. Orientačné hmatové body používajte pri ovládaní receivera na orientáciu medzi tlačidlami.

b) Toto tlačidlo je tiež funkčné pri ovládaní adaptéra DIGITAL MEDIA PORT. Podobnosti o funkcii tlačidla pozri v návode na použitie adaptéra DIGITAL MEDIA PORT.

Poznámky

- Niektoré funkcie popísané v tejto časti nemusia v závislosti od modelu zariadenia pracovať.
- Vysvetlenia slúžia len ako príklad. V závislosti od zariadenia nemusia byť popísané operácie dostupné, alebo môžu pracovať odlišne než je uvedené.

Začínáme

1: Pripojenie a rozmiestnenie reproduktorov

Receiver umožňuje používanie 5.1-kanálového systému reproduktorov (5 reproduktorov a subwoofer). Pre maximálny efekt multikanálového priestorového zvuku je potrebných 5 reproduktorov (dva predné, stredový a dva surround reproduktory) a subwoofer (5.1-kanálový zvuk).

Príklad konfigurácie 5.1-kanálového systému reproduktorov

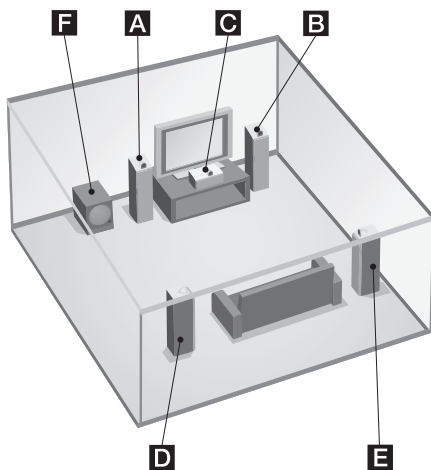

- A** Predný reproduktor (Ľavý)
- B** Predný reproduktor (Pravý)
- C** Stredový reproduktor
- D** Surround reproduktor (Ľavý)
- E** Surround reproduktor (Pravý)
- F** Subwoofer

Rada

Keďže zvuk zo subwoofera nemá presnú smerovosť, môžete ho umiestniť kdekoľvek.

2: Pripojenie reproduktorov

Pred pripájaním káblov odpojte sieťový šnúru.

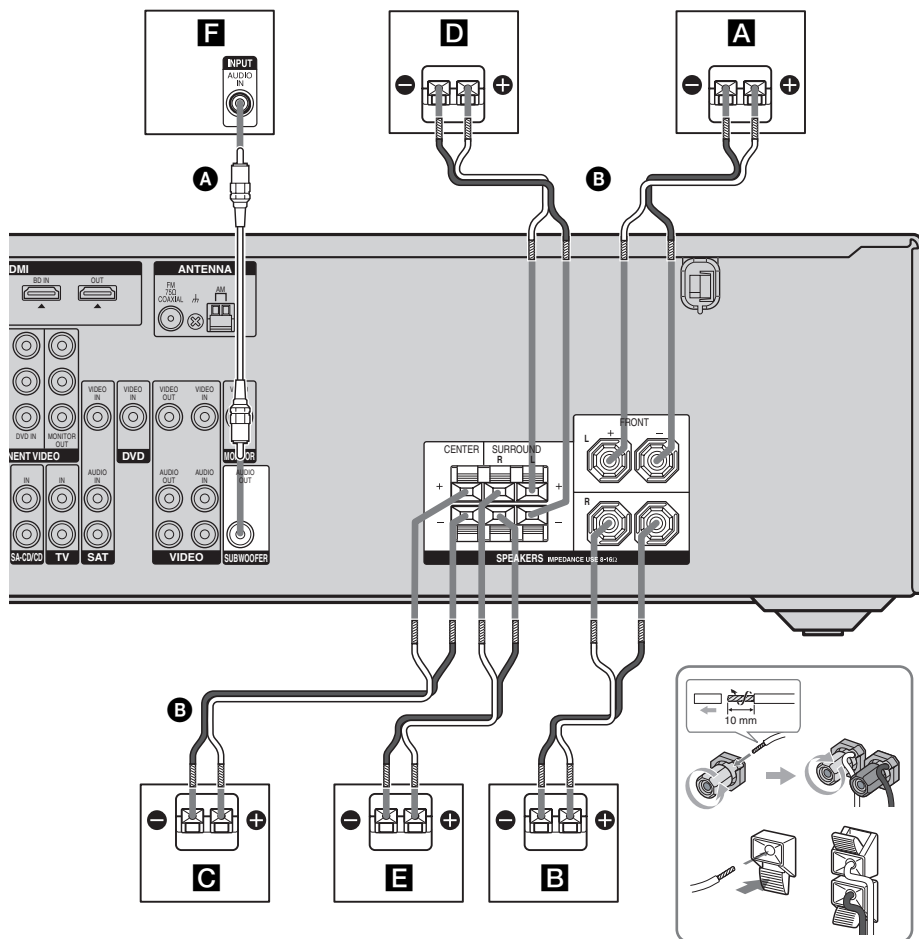

A Monofonický audio kábel (nedodávaný)

B Reproduktorové káble (nedodávané)

A Predný reproduktor (Ľavý)

B Predný reproduktor (Pravý)

C Stredový reproduktor

D Surround reproduktor (Ľavý)

E Surround reproduktor (Pravý)

F Subwoofer*

* Ak pripojíte subwoofer s funkciou automatického prepínania do pohotovostného režimu, pri sledovaní filmov túto funkciu vypnite. Ak je funkcia automatického prepínania do pohotovostného režimu zapnutá (nastavenie On), pri poklese úrovne vstupného signálu pre subwoofer sa subwoofer automaticky prepína do pohotovostného režimu a môže teda dôjsť k vypnutiu reprodukcie zvuku zo subwoofera.

3: Pripojenie k TVP

Ak pripojíte konektor HDMI OUT alebo MONITOR OUT s TVP alebo projektorom, môžete sledovať zvolený vstupný obrazový signál.

Nie je potrebné pripojiť všetky káble.

Pripojte audio a video káble podľa konektorov na zariadení.

Pred pripájaním káblov odpojte sieťový šnúru.

Poznámka

Zapnite receiver, ak video a audio signál z prehrávacieho zariadenia prechádza do TVP cez receiver. Ak receiver nie je zapnutý, video ani audio signál sa nebude prenášať.

Rada

Ak chcete zvuk TVP reprodukovať z reproduktorov pripojených k receiveru, je nutné:

- pripojiť výstupné audio konektory na TVP s konektormi TV AUDIO IN na receiveri.
- vypnúť zvuk na TVP alebo na TVP aktivovať funkciu vypnutia zvuku (Muting).

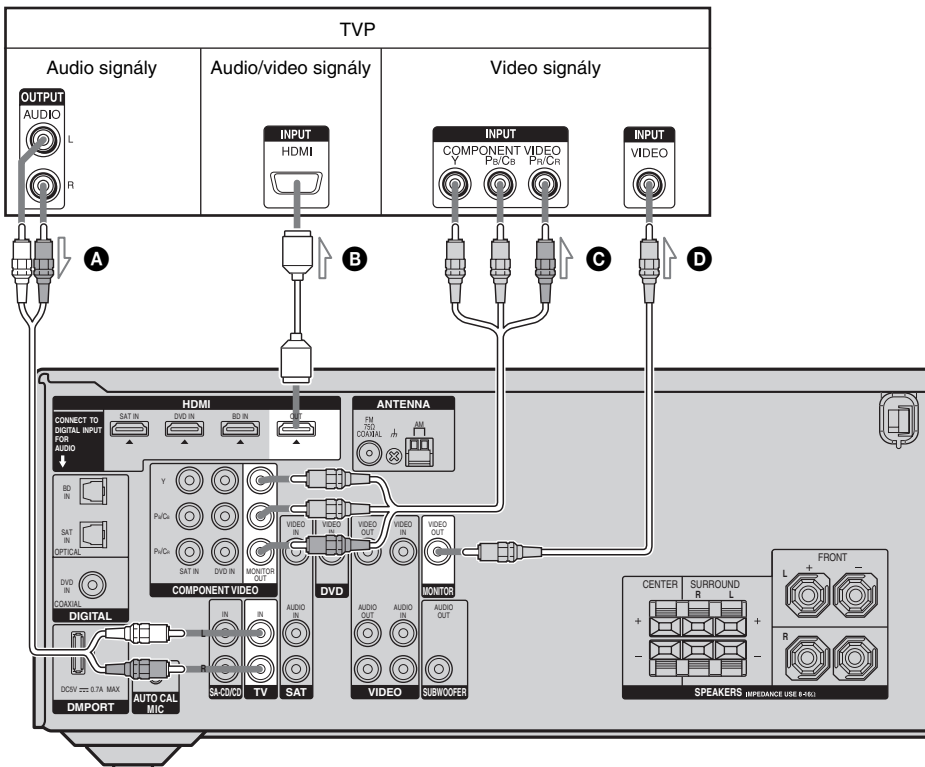

- A** Audio kábel (nedodávaný)
 - B** HDMI kábel (nedodávaný)
- Odporúčame používať HDMI kábel od spoločnosti Sony.
- C** Zložkový video kábel (nedodávaný)
 - D** Video kábel (nedodávaný)

4a: Pripojenie audio zariadení

Pripojenie Super Audio CD/CD prehrávača

Nasledovný obrázok zobrazuje pripojenie Super Audio CD/CD prehrávača.
Pred pripájaním káblov odpojte sieťovú šnúru.
Po pripojení všetkých audio zariadení pokračujte časťou “4b: Pripojenie video zariadení” (str. 17) alebo “5: Pripojenie antén” (str. 22).

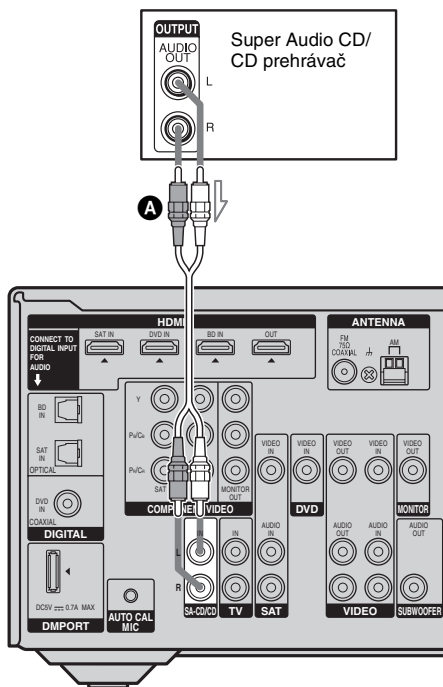

A Audio kábel (nedodávaný)

4b: Pripojenie video zariadení

Pripojenie zariadení

Táto časť popisuje spôsob pripojenia video zariadení k receiveru. Pred pripájaním pozri prehľad “Pripájané zariadenie” nižšie, kde sú uvedené čísla príslušných strán s pokynmi pre pripájanie zariadení.

Pred pripájaním káblov odpojte sieťovú šnúru.

Po pripojení všetkých zariadení pokračujte “5: Pripojenie antén” (str. 22).

Pripájané zariadenie

Zariadenie	Str.
TVP	15
S konektorom HDMI	18
DVD prehrávač	20
Satelitný prijímač/Set-top box	21
DVD rekordér/VCR	22

Prepájané vstupné/výstupné video konektory

Kvalita obrazu závisí od konektorov používaných na prepojenie. Pozri nasledovný obrázok. Pripojenie zvolte podľa typu konektorov na pripájanom zariadení.

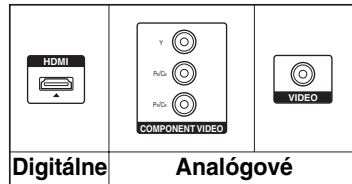

Vysoká kvalita obrazu

Poznámka

Zapnite receiver, ak video a audio signál z prehrávacieho zariadenia prechádza do TVP cez receiver. Ak receiver nie je zapnutý, video ani audio signál sa nebude prenášať.

Pripojenie zariadení s konektormi HDMI

HDMI je skráteneý názov pre High-Definition Multimedia Interface (Multimediálne rozhranie s vysokým rozlíšením). Je to rozhranie pre prenos video a audio signálov v digitálnom formáte.

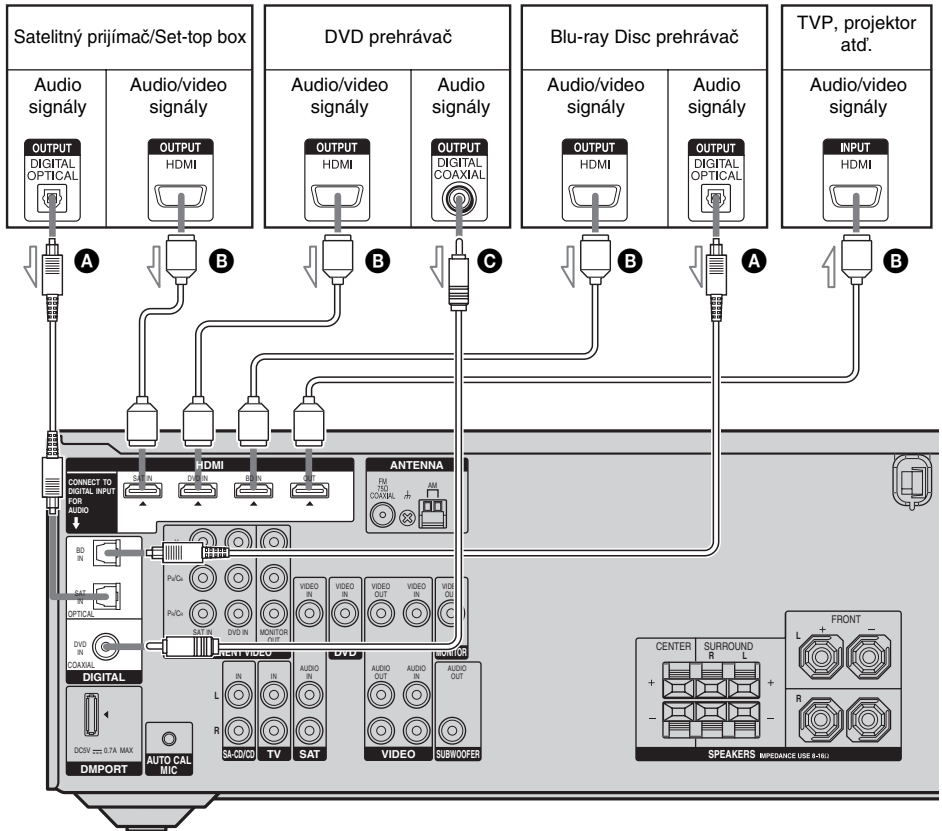

A Optický digitálny kábel (nedodávaný)

B HDMI kábel (nedodávaný)

Odporúčame používať HDMI kábel od spoločnosti Sony.

C Koaxiálny digitálny kábel (nedodávaný)

Poznámky k HDMI prepojeniu

- Zvuk z reproduktorov TVP je reprodukován len vtedy, keď je prehrávacie zariadenie prepojené s receiverom a rovnako receiver je prepojený s TVP prostredníctvom HDMI konektorov. Ak chcete zvuk reprodukovať z reproduktorov a chcete si vychutnať aj multikanálový zvuk, je nutné
 - prepojiť digitálne audio konektory na prehrávacom zariadení s konektormi na receiveri.
 - vypnúť zvuk na TVP alebo na TVP aktivovať funkciu vypnutia zvuku (Muting).
- Nie je možné vyviesť na výstup signály multikanálovej/dvojkanálovej časti Super Audio CD disku.
- Video signál vstupujúci do konektora HDMI IN je vyvedený len na výstup z konektora HDMI OUT. Vstupný video signál nie je vyvedený na výstup z konektorov VIDEO OUT ani MONITOR OUT.
- Ak je obraz nekvalitný alebo sa nereprodukuje zvuk zo zariadenia pripojeného HDMI káblom, skontrolujte nastavenie pripojeného zariadenia.
- Tento receiver nemusí byť pri niektorých typoch zdrojoch vstupného signálu schopný prenášať video alebo audio signály.
- Podrobnosti pozri v návode na použitie pripojených zariadení.

Poznámky

- Pri pripájaní optických digitálnych káblov zasúvajte koncovky do konektorov priamo, až kým nezacvaknú.
- Optické digitálne káble neskrúcajte, ani príliš neohýňajte.

Rada

Všetky digitálne audio konektory sú kompatibilné so vzorkovacími frekvenciami 32 kHz, 44,1 kHz, 48 kHz a 96 kHz.

Pripojenie DVD prehrávača

Nasledovný obrázok zobrazuje spôsob pripojenia DVD prehrávača.

Nie je potrebné pripojiť všetky káble.

Pripojte audio a video káble podľa konektorov na zariadení.

Poznámky

- Aby sa reprodukoval multikanálový digitálny zvuk, vykonajte nastavenie výstupného digitálneho audio signálu na DVD prehrávači. Podrobnosti pozri v návode na použitie DVD prehrávača.
- Pretože tento receiver nemá vstupné analógové audio konektory pre DVD, pripojte DVD prehrávač ku konektoru DIGITAL COAXIAL DVD IN na receiveri. Ak chcete zvuk reprodukovať len prednými reproduktormi (ľavý/pravý), stlačte 2CH.

Rada

Všetky digitálne audio konektory sú kompatibilné so vzorkovacími frekvenciami 32 kHz, 44,1 kHz, 48 kHz a 96 kHz.

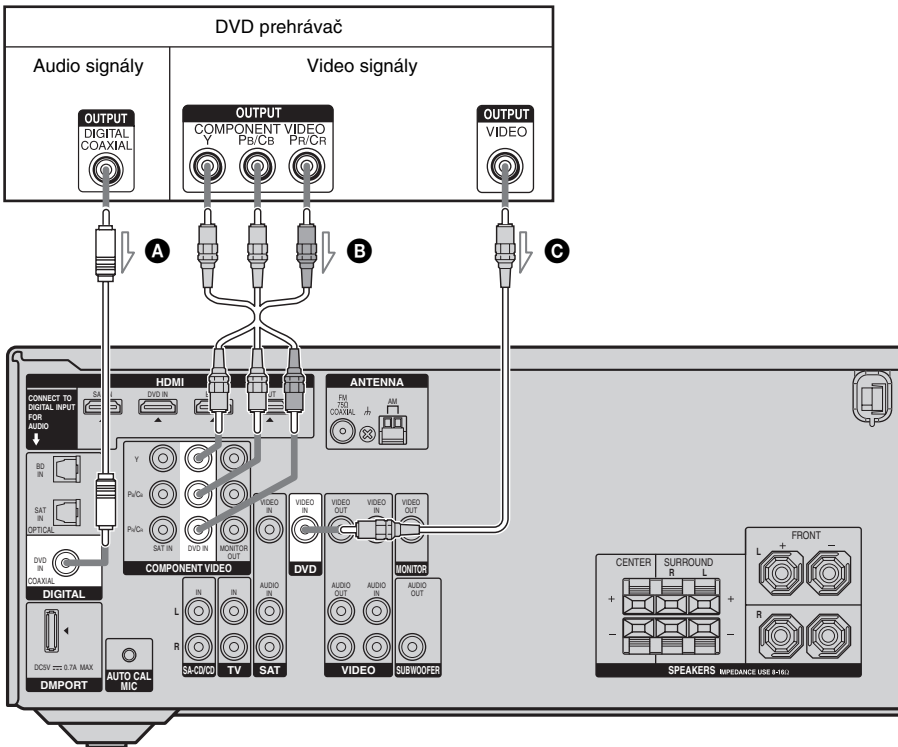

- A** Koaxiálny digitálny kábel (nedodávaný)
- B** Zložkový video kábel (nedodávaný)
- C** Video kábel (nedodávaný)

Pripojenie satelitného prijímača/Set-top box zariadenia

Nasledovný obrázok zobrazuje pripojenie satelitného prijímača alebo Set-top box zariadenia.

Nie je potrebné pripojiť všetky káble.

Pripojte audio a video káble podľa konektorov na zariadení.

Poznámky

- Pri pripájaní optických digitálnych káblov zasúvajte koncovky do konektorov priamo, až kým nezacvaknú.
- Optické digitálne káble neskrúčajte, ani príliš neohýbajte.

Rada

Všetky digitálne audio konektory sú kompatibilné so vzorkovacími frekvenciami 32 kHz, 44,1 kHz, 48 kHz a 96 kHz.

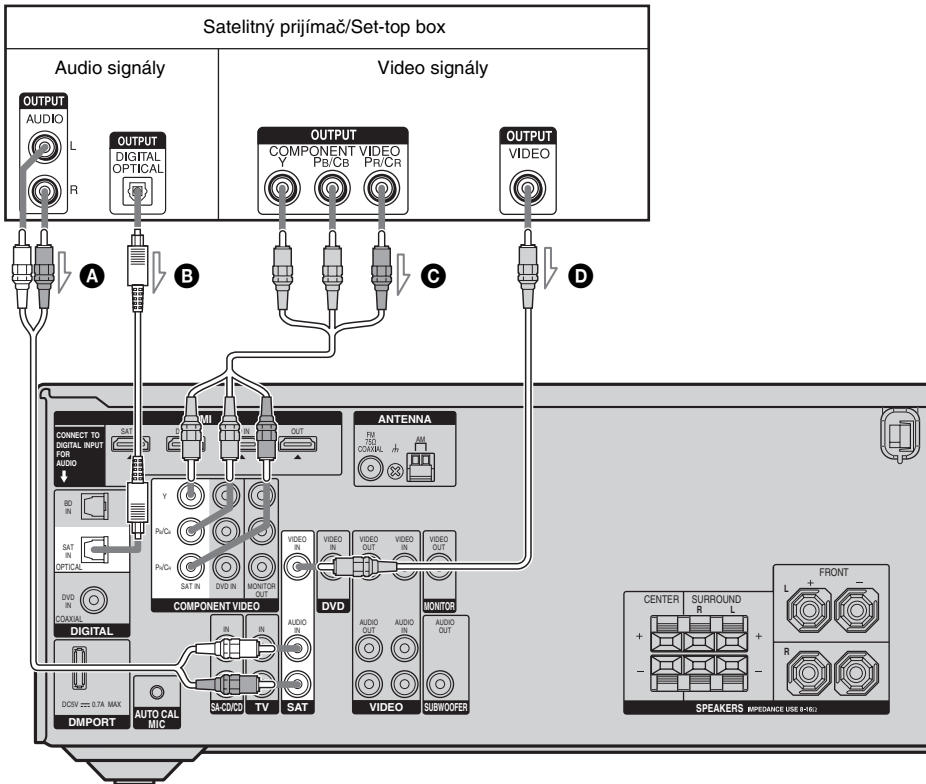

- A** Audio kábel (nedodávaný)
- B** Optický digitálny kábel (nedodávaný)
- C** Zložkový video kábel (nedodávaný)
- D** Video kábel (nedodávaný)

Prípojenie zariadení s analógovým video a audio konektormi

Nasledovný obrázok zobrazuje pripojenie zariadenia s analógovými konektormi (napr. DVD rekordér, VCR atď.). Nie je potrebné pripojiť všetky káble. Pripojte audio a video káble podľa konektorov na zariadení.

Poznámky

- Aby ste mohli používať tlačidlá na ovládanie DVD rekordéra, musíte zmeniť výrobné nastavenie tlačidla pre výber zdroja vstupného signálu VIDEO. Podrobnosti pozri "Zmena priradení funkcií tlačidlu" (str. 60).
- Vstup VIDEO môžete tiež premenovať, aby sa zobrazoval na displeji receivera. Podrobnosti pozri "Pomenovanie zdrojov vstupného signálu" (str. 30).

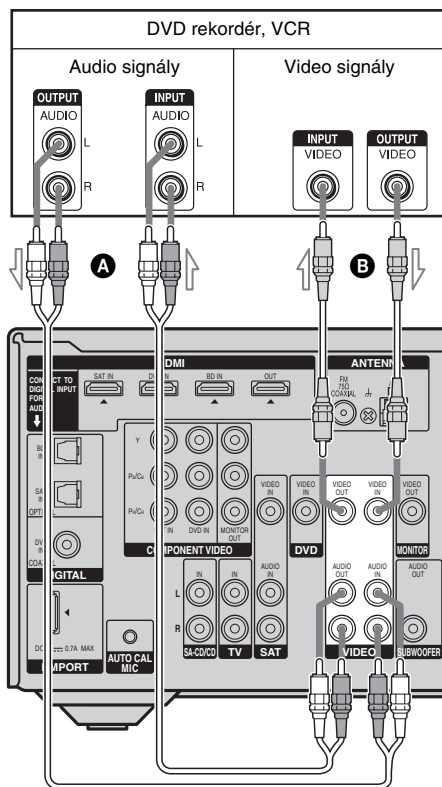

- A** Audio kábel (nedodávaný)
- B** Video kábel (nedodávaný)

5: Pripojenie antén

Pripojte dodávanú AM rámovú a FM drôtovú anténu.

Pred pripájaním antén odpojte sieťovú šnúru.

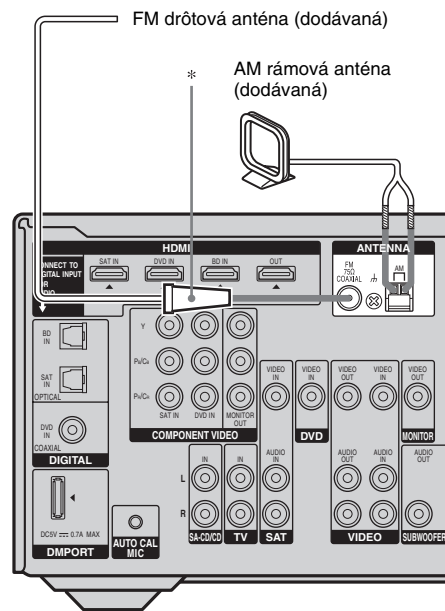

* Tvar konektora závisí od regionálneho kódu receivera.

Poznámky

- Aby ste predišli šumu, umiestnite AM anténu ďalej od receivera a ostatných zariadení.
- FM drôtovú anténu maximálne vystřite.
- Po pripojení FM drôtovej antény ju vodorovne narovnajzte.

6: Príprava receivera a diaľkového ovládania

Pripojenie sieťovej šnúry

Sieťovú šnúru pripojte do elektrickej zásuvky.

Poznámky

- Pred pripojením sieťovej šnúry skontrolujte, či nie sú odizolované časti reproduktorových káblov vo vzájomnom kontakte medzi konektormi reproduktora.
- Sieťovú šnúru pripojte správne a pevne.

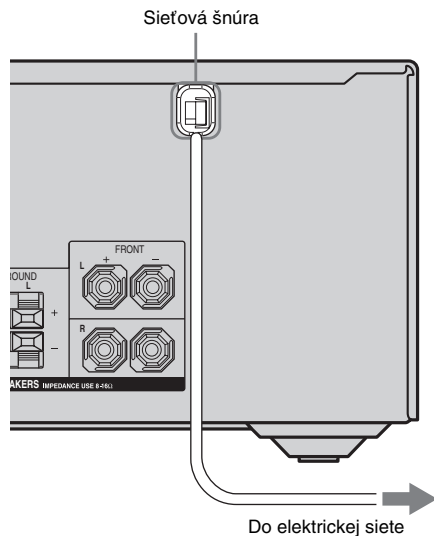

Počiatkové nastavenia

Pred prvým použitím receivera inicializujte receiver nasledovným postupom.

Tento postup platí aj pri resetovaní zariadenia (obnovenie všetkých vykonaných nastavení na výrobné hodnoty).

Na túto operáciu používajte ovládacie prvky na receiveri.

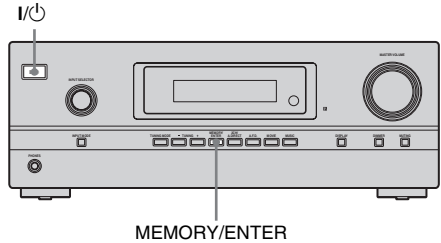

1 Stlačením I/O vypnite receiver.

2 Na 5 sekúnd držte zatlačené tlačidlo I/O.

Na displeji sa striedavo zobrazuje “PUSH” (Stlačte) a “ENTER”.

3 Stlačte MEMORY/ENTER.

Najsôr sa krátko zobrazí “CLEARING” (Ruší sa) a potom “CLEARED” (Zrušené).

Obnovia sa výrobné nastavenia všetkých zmenených alebo vykonaných nastavení.

Vloženie batérií do diaľkového ovládania (ďalej aj DO)

Vložte dve batérie R6 (veľkosť AA) do diaľkového ovládania RM-AAU020. Pri vkladaní batérií dodržte správnu polaritu.

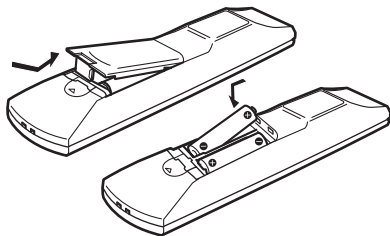

Poznámky

- Nenechávajte diaľkové ovládanie na veľmi teplých alebo vlhkých miestach.
- Nepoužívajte novú batériu spolu so starými.
- Nepoužívajte mangánové batérie s spolu inými typmi batérií.
- Neumiestňujte zariadenie tak, aby bol senzor diaľkového ovládania vystavený priamemu slnečnému žiareniu alebo silnému svetlu zo svietidiel. V opačnom prípade môže dochádzať k funkčným poruchám.
- Ak neplánujete DO používať dlhší čas, vyberte batérie. Zabráňte tak jeho poškodeniu vytečením batérií a následnou koróziou.
- Ak v diaľkovom ovládaní vymeníte batérie, môže sa obnoviť výrobné nastavenie tlačidiel v DO. V takomto prípade znova priradte funkcie tlačidlám (str. 60).
- Ak už pomocou diaľkového ovládania nemôžete zariadenie ovládať, vymeňte všetky batérie za nové.

7: Automatická kalibrácia vhodných nastavení (AUTO CALIBRATION)

Receiver disponuje DCAC (Digital Cinema Auto Calibration) technológiou, ktorá vám umožňuje vykonať automatickú kalibráciu nasledovným spôsobom:

- Kontrola prepojenia receivera a všetkých reproduktorov.
- Nastavenie úrovne hlasitosti reproduktorov.
- Zmeranie vzdialenosti jednotlivých reproduktorov od miesta počúvania.

Funkcia DCAC slúži na získanie správneho vyváženia zvuku v konkrétnej miestnosti. Úroveň hlasitosti a vyváženie reproduktorov však môžete nastaviť aj manuálne podľa vašich potrieb. Podrobnosti pozri "8: Nastavenie úrovne hlasitosti a vyváženia reproduktorov (TEST TONE)" (str. 28).

Pred vykonaním automatickej kalibrácie

Pred vykonaním automatickej kalibrácie rozmiestnite a pripojte reproduktory (str. 13, 14).

- Konektor AUTO CAL MIC je určený len pre dodávaný kalibračný mikrofón. Nepripájajte doňho iné mikrofóny. Mohli by ste spôsobiť poškodenie receivera a mikrofónu.
- Počas kalibrácie sa reprodukuje hlasný zvuk. Hlasitosť zvuku nie je možné nastaviť. Berte ohľad na deti a susedov.
- Automatickú kalibráciu vykonajte v tichom prostredí, aby sa predišlo vplyvom šumov a aby sa získali presnejšie merania.
- Medzi reproduktormi a kalibračným mikrofónom nesmú byť žiadne prekážky. Inak sa kalibrácia nevykoná správne. Zo zóny merania odstráňte všetky prekážky, aby sa predišlo chybám v meraní.

Poznámky

- Automatická kalibrácia nefunguje, ak sú pripojené slúchadlá.
- Ak je pred automatickou kalibráciou zapnutá funkcia vypnutia zvuku, táto funkcia sa automaticky vypne.

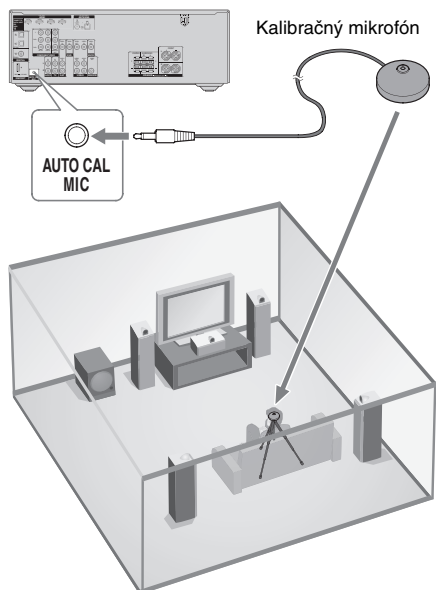

- 1 Pripojte dodávaný kalibračný mikrofón do konektora AUTO CAL MIC na zadnom paneli receivera.**

2 Nastavte kalibračný mikrofón.

Umiestnite kalibračný mikrofón do pozície počúvania. Nastavte ho do úrovne uší napr. pomocou podstavca alebo statívu.

Rada

Lepšie výsledky merania dosiahnete keď reproduktory nasmerujete priamo na kalibračný mikrofón.

Automatická kalibrácia

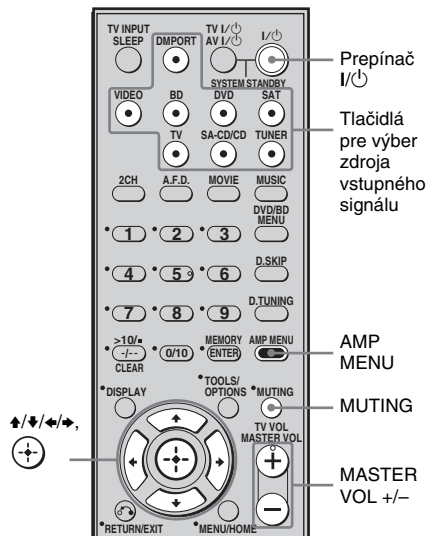

- 1 Stlačte AMP MENU.**
- 2 Stláčaním \uparrow/\downarrow zvolte "8-A. CAL".**
- 3 Stlačením \oplus alebo \rightarrow zobrazte Menu.**
- 4 Stlačením \oplus alebo \rightarrow potvrdte parameter.**
- 5 Stláčaním \uparrow/\downarrow zvolte "A.CAL YES" a stlačte \oplus .**

Meranie sa do 5 sekúnd spustí a displej sa prepína nasledovne:

A.CAL [5] → A.CAL [4] → A.CAL [3]

→ A.CAL [2] → A.CAL [1]

Počas odpočítavania meranú zónu opustite, aby sa nenarušilo meranie. Meranie trvá niekoľko minút.

V tabuľke sú uvedené zobrazenia pri spustení merania.

Meranie	Displej
Úroveň hluku v prostredí	NOISE.CHK
Pripojenie reproduktorov	Striedavo sa zobrazuje MEASURE a SP DET.*
Úroveň hlasitosti reproduktorov	Striedavo sa zobrazuje MEASURE a GAIN*
Vzdialenosť reproduktorov	Striedavo sa zobrazuje MEASURE a DISTANCE*

* Počas merania svieti na displeji indikátor príslušného reproduktora.

Keď meranie skončí zobrazí sa “COMPLETE” a nastavenia sa zaregistrujú.

Po dokončení

Odpojte kalibračný mikrofón od konektora AUTO CAL MIC.

Poznámky

- Automatická kalibrácia nedokáže identifikovať subwoofer. Všetky nastavenia subwoofera sa preto uchovávajú.
- Ak ste zmenili polohu reproduktorov, aby sa správne reprodukoval surround zvuk, odporúčame vykonať automatickú kalibráciu znova.

Rada

- Ak počas merania vykonáte nasledovné, automatická kalibrácia sa zruší.
- Stlačíte I/⏸ alebo MUTEING.
 - Stlačíte tlačidlá pre zdroj vstupného signálu alebo otočíte INPUT SELECTOR na receiveri.
 - Zmeníte úroveň hlasitosti.
 - Pripojíte slúchadlá.

Chybové a výstražné hlásenia

Chybové hlásenia

Ak sa počas automatickej kalibrácie zistí chyba, potom sa po každom meraní na displeji cyklicky zobrazuje nasledovné chybové hlásenie:

Kód chybového hlásenia → prázdne zobrazenie → (kód chybového hlásenia → prázdne zobrazenie)^{a)} → PUSH → prázdne zobrazenie → ENTER

^{a)} Zobrazí sa, ak sa registruje viac než jedno chybové hlásenie.

Odstránenie chyby

- 1 Poznačte si kód chybového hlásenia.
- 2 Stlačte ⊕.
- 3 Stlačením I/⏸ vypnite receiver.
- 4 Odstráňte chybu.
Podrobnosti pozri “Kódy chybových hlásení a opatrenia”.
- 5 Zapnite receiver a vykonajte automatickú kalibráciu znova (str. 25).

Kódy chybových hlásení a opatrenia

Kód chybového hlásenia	Príčina a opatrenie
ERROR 10	Prostredie je príliš hlučné. Počas automatickej kalibrácie musí byť ticho.
ERROR 11	Reproduktory sú príliš blízko kalibračného mikrofónu. Premiestnite reproduktory ďalej od kalibračného mikrofónu.
ERROR 12	Nezistil sa žiadny reproduktor. Skontrolujte zapojenie kalibračného mikrofónu a znova zopakujte postup automatickej kalibrácie.
ERROR 20	Nezistili sa predné reproduktory, alebo sa zistil len jeden predný reproduktor. Skontrolujte zapojenie predných reproduktorov.
ERROR 21	Zistil sa len jeden surround reproduktor. Skontrolujte zapojenie surround reproduktorov.

Keď sa zobrazí výstražné hlásenie

Počas automatickej kalibrácie poskytujú výstražné hlásenia informácie o výsledkoch merania. Výstražné hlásenia sa na displeji cyklicky zobrazujú nasledovne:

Kód výstražného hlásenia → prázdne zobrazenie → (kód výstražného hlásenia → prázdne zobrazenie)^{b)} → PUSH → prázdne zobrazenie → ENTER

^{b)}Zobrazí sa, ak sa registruje viac než jedno výstražné hlásenie.

Môžete zvoliť, aby sa výstražné hlásenie ignorovalo, keď bude funkcia automatickej kalibrácie automaticky vykonávať nastavenia. Nastavenia je možné zmeniť aj manuálne.

Manuálna zmena nastavení

- 1 Poznačte si kód výstražného hlásenia.
- 2 Stlačte ⊕.
- 3 Stlačením I/⏪ vypnite receiver.
- 4 Vykonajte opatrenie popísané v časti “Kódy výstražných hlásení a riešenia” ďalej v texte.
- 5 Zapnite receiver a vykonajte automatickú kalibráciu znova (str. 25).

Kódy výstražných hlásení a riešenia

Kód výstražného hlásenia	Vysvetlenie a riešenie
WARN. 40	Prostredie je príliš hlučné. Počas automatickej kalibrácie musí byť ticho.
WARN. 60	Nie sú správne vyvážené predné reproduktory. Zmeňte pozíciu pre predné reproduktory. ^{c)}
WARN. 62	Nie je správne nastavená úroveň stredového reproduktora. Zmeňte pozíciu stredového reproduktora. ^{d)}
WARN. 63	Nie je správne nastavená úroveň surround ľavého reproduktora. Zmeňte pozíciu surround ľavého reproduktora. ^{d)}

Kód výstražného hlásenia	Vysvetlenie a riešenie
WARN. 64	Nie je správne nastavená úroveň surround pravého reproduktora. Zmeňte pozíciu surround pravého reproduktora. ^{d)}
WARN. 70	Nie je správne nastavená vzdialenosť pre predné reproduktory. Zmeňte pozíciu pre predné reproduktory. ^{c)}
WARN. 72	Nie je správne nastavená vzdialenosť stredového reproduktora. Zmeňte pozíciu stredového reproduktora. ^{d)}
WARN. 73	Nie je správne nastavená vzdialenosť surround ľavého reproduktora. Zmeňte pozíciu surround ľavého reproduktora. ^{d)}
WARN. 74	Nie je správne nastavená vzdialenosť surround pravého reproduktora. Zmeňte pozíciu surround pravého reproduktora. ^{d)}

^{c)}Podrobnosti pozri “Vzdialenosť predných reproduktorov” (str. 41).

^{d)}Podrobnosti pozri “Rada” na str. 42.

8: Nastavenie úrovne hlasitosti a vyváženia reproduktorov (TEST TONE)

Pre nastavenie úrovne hlasitosti a vyváženia každého reproduktora z pozície počúvania použite testovací tón.

Rada

Toto zariadenie používa testovací tón s frekvenciou oscilujúcou okolo 800 Hz.

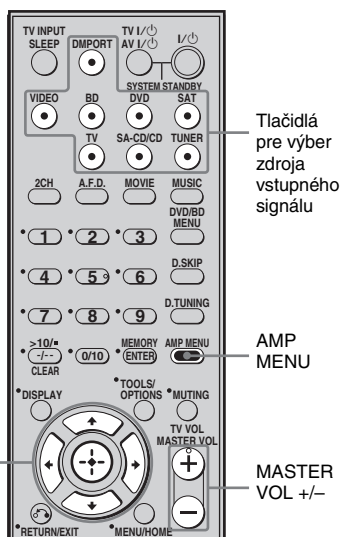

1 Stlačte AMP MENU.

Na displeji sa zobrazí “1-LEVEL”.

2 Stlačením alebo → zobrazte Menu.

3 Stláčaním zvolte “T. TONE”.

4 Stlačením alebo → potvrdte parameter.

5 Stláčaním zvolte “T. TONE Y”.

Postupne v slede bude z jednotlivých reproduktorov zaznievať testovací tón: Predný ľavý → Stredový → Predný pravý → Surround pravý → Surround ľavý → Subwoofer

6 Nastavte úroveň a vyváženie jednotlivých reproduktorov v Menu LEVEL tak, aby v mieste počúvania zaznel testovací tón z každého reproduktora rovnako.

Podrobnosti pozri “Nastavenie úrovne hlasitosti (Menu LEVEL)” (str. 36).

Rady

- Hlasitosť všetkých reproduktorov môžete nastaviť súčasne. Stlačajte MASTER VOL +/-.
- Môžete tiež používať MASTER VOLUME na receiveri.
- Počas nastavovania je nastavovaná hodnota zobrazená na displeji.

7 Opakovaním krokov 1 až 5 zvolte “T. TONE N”.

Môžete tiež stlačiť ľubovoľné tlačidlo pre výber zdroja vstupného signálu. Reprodukcia testovacieho tónu sa zruší.

Ak sa testovací tón nereprodukuje

- Reprodukčné káble môžu byť nesprávne zapojené.
- Reprodukčné káble môžu byť skratované.

Poznámka

Testovací tón nezaznieva, keď je zvolená funkcia ANALOG DIRECT.

Výber zariadenia

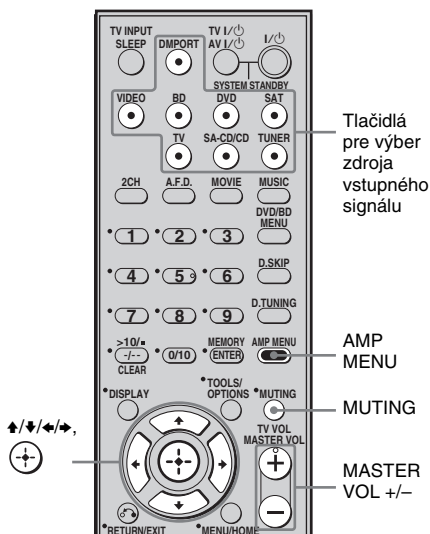

1 Stlačením príslušného tlačidla pre výber zdroja signálu zvolíte požadovaný zdroj signálu.

Môžete tiež používať INPUT SELECTOR na receiveri.

Indikácia pre zvolený vstup (zdroj vstupného signálu) sa zobrazí na displeji.

2 Zapnite pripojené zariadenie a spustíte prehrávanie.

3 Stláčaním MASTER VOL +/- nastavíte hlasitosť.

Môžete tiež používať MASTER VOLUME na receiveri.

Zvolený zdroj signálu [Displej]	Zariadenia, ktorých zvuk je možné prehrávať
DMPORT [DMPORT]	Adaptér DIGITAL MEDIA PORT pripojený do konektora DMPORT
VIDEO [VIDEO]	VCR atď. pripojený do konektora VIDEO
BD [BD]	Blu-ray Disc prehrávač atď. pripojený do konektora BD
DVD [DVD]	DVD prehrávač atď. pripojený do konektora DVD
SAT [SAT]	Satelitný prijímač atď. pripojený do konektora SAT
TV [TV]	TVP atď. pripojený do konektora TV
SA-CD/CD [SA-CD/CD]	Super Audio CD/CD prehrávač atď. pripojený do konektora SA-CD/CD.
TUNER [FM alebo AM]	Vstavaný tuner

Vypnutie zvuku

Stlačte MUTING.

Funkcia vypnutia zvuku sa zruší, ak vykonáte nasledovné.

- Znova stlačíte MUTING.
- Zvýšite hlasitosť.
- Vypnete receiver.

Ochrana pred poškodením reproduktorov

Pred vypnutím receivera znížte úroveň hlasitosti.

Pomenovanie zdrojov vstupného signálu

Pre pomenovanie zdrojov signálu je možné použiť až 8 znakov a takýto názov zobrazí na displeji receivera. Je to vhodné pre priradenie názvov pripojeným zariadeniam.

- 1 Stlačením príslušného tlačidla pre výber zdroja vstupného signálu zvolíte požadovaný zdroj vstupného signálu, ktorý chcete pomenovať.**

Môžete tiež používať INPUT SELECTOR na receiveri.

- 2 Stlačte AMP MENU.**

Na displeji sa zobrazí "1-LEVEL".

- 3 Stláčaním \uparrow/\downarrow zvolíte "7-SYSTEM".**

- 4 Stlačením \oplus alebo \rightarrow zobrazte Menu.**

- 5 Stláčaním \uparrow/\downarrow zvolíte "NAME IN".**

- 6 Stlačením \oplus alebo \rightarrow potvrdíte parameter.**

Kurzor bliká a je možné zvoliť znak.

- 7 Stláčaním \uparrow/\downarrow zvolíte znak, potom stlačením \leftarrow/\rightarrow presuňte kurzor na ďalšiu pozíciu.**

Ak sa pomýlite

Stláčaním \leftarrow/\rightarrow zvolíte nesprávny znak (rozblíkajú sa) a stláčaním \uparrow/\downarrow zvolíte správny znak.

Rady

- Stláčaním \uparrow/\downarrow môžete zvoliť typ znakov nasledovne.
Abecedné znaky (veľké písmená) \rightarrow Číslice
 \rightarrow Symboly
- Medzeru zadáte stlačením \rightarrow bez zadania znaku.

- 8 Stlačte \oplus .**

Zadaný názov sa uloží.

Počúvanie/sledovanie signálu zo zariadenia

Reprodukcia zvuku Super Audio CD/CD prehrávača

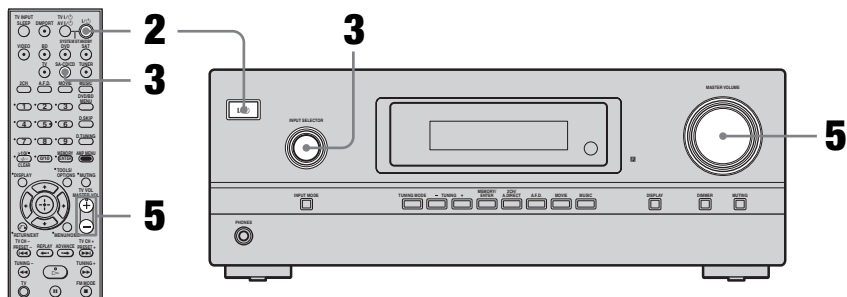

Poznámky

- Pokyny sa vzťahujú na Super Audio CD prehrávač Sony.
- Podrobnosti pozri tiež v návode na použitie Super Audio CD alebo CD prehrávača.

Rada

Môžete zvoliť zvukové pole vhodné pre danú hudbu.
Podrobnosti pozri str. 44.
Odporúčané zvukové polia:
Vážna hudba: HALL
Jazz: JAZZ
Koncert naživo: CONCERT

1 Zapnite Super Audio CD/CD prehrávač a na nosič položte disk.

2 Zapnite receiver.

3 Stlačte SA-CD/CD.

Pre výber "SA-CD/CD" môžete tiež používať INPUT SELECTOR na receiveri.

4 Prehrávajte disk.

5 Nastavte požadovanú hlasitosť.

6 Po skončení prehrávania Super Audio CD/CD disku vyberte disk a vypnite receiver aj Super Audio CD/CD prehrávač.

Sledovanie DVD/Blu-ray Disc médií

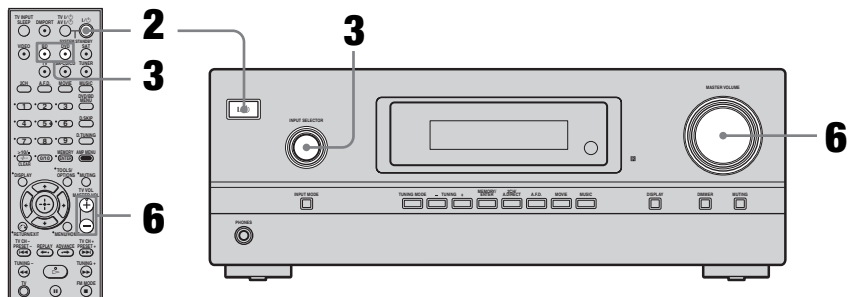

Poznámky

- Podrobnosti pozri tiež v návode na použitie TVP a DVD/Blu-ray Disc prehrávača.
- Ak sa nereprodukuje multikanálový zvuk, skontrolujte nasledovné.
 - Receiver je nutné pripojiť k DVD alebo Blu-ray Disc prehrávaču cez digitálne prepojenie.
 - Výstupný digitálny audio signál z DVD alebo Blu-ray Disc prehrávača musí byť správne nastavený.

Rady

- Ak je to potrebné, nastavte zvukový formát prehrávaného disku.
- Môžete zvoliť zvukové pole vhodné pre daný film/hudbu. Podrobnosti pozri str. 44. Odporúčané zvukové polia:
Filmy: C.ST.EX
Hudba: CONCERT

- 1 Zapnite TVP aj DVD alebo Blu-ray Disc prehrávač.**
- 2 Zapnite receiver.**
- 3 Ak chcete sledovať DVD disk, stlačte DVD, ak chcete sledovať Blu-ray Disc médium, stlačte BD.**
Na výber “DVD” alebo “BD” môžete tiež používať INPUT SELECTOR na receiveri.
- 4 Na TVP nastavte zdroj vstupného signálu tak, aby sa zobrazil obraz z DVD alebo Blu-ray Disc prehrávača.**
- 5 Prehrávajte disk.**
- 6 Nastavte požadovanú hlasitosť.**
- 7 Po skončení prehrávania DVD alebo Blu-ray Disc média vyberte disk a vypnite receiver, TVP aj DVD alebo Blu-ray Disc prehrávač.**

Obnovenie predchádzajúceho zobrazenia

Stlačte ←.

Vypnutie Menu

Stlačte AMP MENU.

Poznámka

Niektoré parametre a nastavenia môžu byť na displeji zobrazené nevýrazne. Znamená to, že sú nedostupné, alebo sa nedajú meniť.

Navigácia v ponukách Menu

Cez ponuky Menu môžete rôzne upravovať nastavenia položiek, aby ste si prispôbili nastavenia receivera.

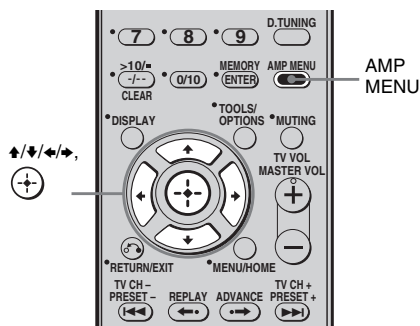

1 Stlačte AMP MENU.

Na displeji sa zobrazí "1-LEVEL".

2 Stláčaním ↑/↓ zvolíte požadované Menu.

3 Stlačením ⊕ alebo → zobrazte Menu.

4 Stláčaním ↑/↓ zvolíte parameter, ktorý chcete nastavovať.

5 Stlačením ⊕ alebo → potvrdíte parameter.

6 Stláčaním ↑/↓ zvolíte požadované nastavenie.

Nastavenie sa potvrdí automaticky.

Prehľad ponúk Menu

V jednotlivých ponukách Menu sú dostupné nasledovné voľby. Podrobnosti o navigácii v ponukách Menu pozri str. 33.

Menu [Displej]	Parametre [Displej]	Nastavenia	Výrobné nastavenie
LEVEL [1-LEVEL] (str. 36)	Testovací tón ^{a)} [T. TONE]	T. TONE N, T. TONE Y	T. TONE N
	Vyváženie predných reproduktorov ^{a)} [FRT BAL]	BAL. L +1 až BAL. L +8, BALANCE, BAL. R +1 až BAL. R +8	BALANCE
	Úroveň hlasitosti stredového reproduktora [CNT LVL]	CNT -10 dB až CNT +10 dB (krok 1 dB)	CNT 0 dB
	Úroveň hlasitosti surround ľavého reproduktora [SL LVL]	SUR L -10 dB až SUR L +10 dB (krok 1 dB)	SUR L 0 dB
	Úroveň hlasitosti surround pravého reproduktora [SR LVL]	SUR R -10 dB až SUR R +10 dB (krok 1 dB)	SUR R 0 dB
	Úroveň hlasitosti subwoofera [SW LVL]	SW -10 dB až SW +10 dB (krok 1 dB)	SW 0 dB
	Kompresor dynamického rozsahu ^{a)} [D. RANGE]	COMP. OFF, COMP. STD, COMP. MAX	COMP. OFF
TONE [2-TONE] (str. 37)	Úroveň nízkych tónov predných reproduktorov [BASS LVL]	BASS -6 dB až BASS +6 dB (krok 1 dB)	BASS 0 dB
	Úroveň vysokých tónov predných reproduktorov [TRE LVL]	TRE -6 dB až TRE +6 dB (krok 1 dB)	TRE 0 dB
SUR [3-SUR] (str. 37)	Výber zvukového poľa ^{a)} [S.F. SELCT]	Podrobnosti pozri "Priestorový zvuk" (str. 44).	A.F.D. AUTO
	Úroveň efektu ^{a)} [EFFECT]	EFCT. MIN, EFCT. STD, EFCT. MAX	EFCT. STD
TUNER [4-TUNER] (str. 38)	Režim prijmu v pásme FM ^{a)} [FM MODE]	FM AUTO, FM MONO	FM AUTO
	Pomenovanie predvoľieb ^{a)} [NAME IN]	Podrobnosti pozri "Pomenovanie uložených staníc" (str. 53).	
AUDIO [5-AUDIO] (str. 38)	Výber jazyka pri digitálnom vysielaní ^{a)} [DUAL]	DUAL M/S, DUAL M, DUAL S, DUAL M+S	DUAL M
	Synchronizácia výstupného audio a video signálu ^{a)} [A.V. SYNC.]	A.V.SYNC. N, A.V.SYNC. Y	A.V.SYNC. N

Menu [Displej]	Parametre [Displej]	Nastavenia	Výrobné nastavenie
VIDEO [6-VIDEO] (str. 39)	Priradenie video signálu k portu DIGITAL MEDIA PORT ^{a)} [DMPORT V.]	–NONE, –VIDEO, –DVD, –SAT	–NONE
SYSTEM [7-SYSTEM] (str. 40)	Subwoofer ^{a)} [SW SPK]	NO, YES	YES
	Predné reproduktory ^{a)} [FRT SPK]	SMALL, LARGE	LARGE
	Stredový reproduktor ^{a)} [CNT SPK]	NO, SMALL, LARGE	LARGE
	Surround reproduktory ^{a)} [SUR SPK]	NO, SMALL, LARGE	LARGE
	Vzdialenosť predných reproduktorov ^{a)} [FRT DIST.]	DIST. 1.0 m až DIST. 7.0 m (krok 0.1 m)	DIST. 3.0 m
	Vzdialenosť stredového reproduktora ^{a)} [CNT DIST.]	DIST. 1.0 m až DIST. 7.0 m (krok 0.1 m)	DIST. 3.0 m
	Vzdialenosť surround ľavého reproduktora ^{a)} [SL DIST.]	DIST. 1.0 m až DIST. 7.0 m (krok 0.1 m)	DIST. 3.0 m
	Vzdialenosť surround pravého reproduktora ^{a)} [SR DIST.]	DIST. 1.0 m až DIST. 7.0 m (krok 0.1 m)	DIST. 3.0 m
	Poloha surround reproduktorov ^{a)} [SUR POS.]	BEHD/HI, BEHD/LO, SIDE/HI, SIDE/LO	SIDE/LO
	Medzná frekvencia výhybiek reproduktorov ^{a)} [CRS. FREQ]	CRS > 40 Hz až CRS > 160 Hz	CRS > 100 Hz
Jas displeja ^{a)} [DIMMER]	0% dim, 40% dim, 70% dim	0% dim	
Pomenovanie zdrojov vstupného signálu ^{a)} [NAME IN]	Podrobnosti pozri “Pomenovanie zdrojov vstupného signálu” (str. 30).		
A. CAL [8-A. CAL] (str. 43)	Automatická kalibrácia ^{a)} [AUTO CAL]	A.CAL NO, A.CAL YES	A.CAL NO

^{a)} Podrobnosti pozri na stranách, ktorých čísla sú uvedené v zátvorkách.

Nastavenie úrovne hlasitosti

(Menu LEVEL)

Menu LEVEL umožňuje nastaviť vyváženie a úroveň hlasitosti jednotlivých reproduktorov. Nastavenia dostupné v tomto Menu sa aplikujú pre všetky zvukové polia. V ponukách Menu zvolte “1-LEVEL”. Podrobnosti o nastavení parametrov pozri “Navigácia v ponukách Menu” (str. 33) a “Prehľad ponúk Menu” (str. 34).

Parametre Menu LEVEL

■ T. TONE (Testovací tón)

Pre nastavenie úrovne hlasitosti a vyváženia každého reproduktora z pozície počúvania môžete použiť testovací tón. Podrobnosti pozri “8: Nastavenie úrovne hlasitosti a vyváženia reproduktorov (TEST TONE)” (str. 28).

■ FRT BAL (Vyváženie predných reproduktorov)

Položka umožňuje nastaviť vyváženie medzi ľavým a pravým predným reproduktorom.

■ CNT LVL (Úroveň hlasitosti stredového reproduktora)

■ SL LVL (Úroveň hlasitosti ľavého surround reproduktora)

■ SR LVL (Úroveň hlasitosti pravého surround reproduktora)

■ SW LVL (Úroveň hlasitosti subwoofera)

■ D. RANGE (Kompresor dynamického rozsahu)

Položka umožňuje komprimovať dynamický rozsah zvukovej stopy. Funkcia môže byť užitočná pri sledovaní filmov neskoro v noci pri nízkych hlasitostiach. Kompresia dynamického rozsahu je možná len pri zdrojoch signálu kódovaných systémom Dolby Digital.

- COMP. OFF
Reprodukcia zvukovej stopy bez kompresie.
- COMP. STD
Reprodukcia zvukovej stopy s dynamickým rozsahom stanoveným technikom nahrávania.
- COMP. MAX
Reprodukcia pri maximálnej kompresii dynamického rozsahu.

Rada

Kompresor dynamického rozsahu umožňuje komprimovať dynamický rozsah zvukovej stopy na základe informácie o dynamickom rozsahu obsiahnutej v signáloch Dolby Digital. Štandardné nastavenie je “COMP. STD”, kompresia je však veľmi mierna. Odporúčame preto nastavenie “COMP. MAX”. Toto nastavenie výborne komprimuje dynamický rozsah a umožňuje sledovanie filmov neskoro v noci pri nízkej úrovni hlasitosti. Na rozdiel od analógových obmedzovačov sú úrovne predvolené a poskytujú veľmi prirodzenú kompresiu.

Nastavenie zvukových charakteristík

(Menu TONE)

Menu TONE umožňuje nastaviť zvukovú charakteristiku (úroveň hlbokých/vysokých tónov) predných reproduktorov. Nastavenia dostupné v tomto Menu sa aplikujú pre všetky zvukové polia.

V ponukách Menu zvolte “2-TONE”.

Podrobnosti o nastavení parametrov pozri

“Navigácia v ponukách Menu” (str. 33)

a “Přehľad ponúk Menu” (str. 34).

Parametre Menu TONE

■ **BASS LVL (Úroveň nízkých tónov predných reproduktorov)**

■ **TRE LVL (Úroveň vysokých tónov predných reproduktorov)**

Nastavenia surround zvuku

(Menu SUR)

Menu SUR umožňuje zvoliť požadované zvukové pole.

V ponukách Menu zvolte “3-SUR”.

Podrobnosti o nastavení parametrov pozri “Navigácia v ponukách Menu” (str. 33)

a “Přehľad ponúk Menu” (str. 34).

Parametre Menu SUR

■ **S.F. SELECT (Výber zvukového poľa)**

Môžete zvoliť požadované zvukové pole.

Podrobnosti pozri “Priestorový zvuk” (str. 44).

Poznámka

Pri každom zvolení zdroja vstupného signálu receiver pre takýto zdroj vstupného signálu automaticky aplikuje zvukové pole, ktoré bolo pri tomto zdroji vstupného signálu použité naposledy (Sound Field Link). Napríklad, ak je zvolené zvukové pole “HALL” pre zdroj signálu SA-CD/CD, potom zmeníte zdroj signálu a následne obnovíte počúvanie zdroja signálu SA-CD/CD, opäť sa automaticky pre tento zdroj signálu aplikuje zvukové pole “HALL”.

■ **EFFECT (Úroveň efektu)**

Položka umožňuje nastaviť “úroveň prítomnosti” aktuálneho priestorového (surround) efektu pre zvukové polia zvolené tlačidlom MOVIE alebo MUSIC.

- EFCT. MIN
Priestorový efekt je minimálny.
- EFCT. STD
Priestorový efekt je štandardný.
- EFCT. MAX
Priestorový efekt je maximálny.

Nastavenia tunera

(Menu TUNER)

Menu TUNER umožňuje špecifikovať režim príjmu v pásme FM a pomenovať uložené stanice.

V ponukách Menu zvolte “4-TUNER”.

Podrobnosti o nastavení parametrov pozri “Navigácia v ponukách Menu” (str. 33) a “Prehľad ponúk Menu” (str. 34).

Parametre Menu TUNER

■ FM MODE (Režim príjmu v pásme FM)

- FM AUTO
Pri stereo vysielaní stanice bude receiver dekódovať signál ako stereo signál.
- FM MONO
Bez ohľadu na vysielací signál bude receiver dekódovať signál ako monofonický.

■ NAME IN (Pomenovanie predvolieb)

Položka umožňuje pomenovať uložené stanice. Podrobnosti pozri “Pomenovanie uložených staníc” (str. 53).

Nastavenia zvukového signálu (Menu AUDIO)

Menu AUDIO umožňuje nastaviť zvuk podľa preferencií.

V ponukách Menu zvolte “5-AUDIO”.

Podrobnosti o nastavení parametrov pozri “Navigácia v ponukách Menu” (str. 33) a “Prehľad ponúk Menu” (str. 34).

Parametre Menu AUDIO

■ DUAL (Výber jazyka pri digitálnom vysielaní)

Môžete zvoliť jazyk zvuku pri digitálnom vysielaní. Funkcia je dostupná len pri zdrojoch signálu Dolby Digital.

- DUAL M/S (Hlavný/Vedľajší)
Ľavý predný reproduktor bude reprodukovať hlavný zvuk a súčasne bude pravý predný reproduktor reprodukovať vedľajší zvuk.
- DUAL M (Hlavný)
Reproduktory budú reprodukovať hlavný zvuk (jazyk).
- DUAL S (Vedľajší)
Reproduktory budú reprodukovať vedľajší zvuk (jazyk).
- DUAL M+S (Hlavný + Vedľajší)
Reproduktory budú reprodukovať zmixovaný hlavný aj vedľajší zvuk (jazyk).

■ A.V. SYNC. (Synchronizácia výstupného audio a video signálu)

- A.V.SYNC. N (Nie) (Čas oneskorenia: 0 ms)
Výstupný zvukový signál nie je oneskorený.
- A.V.SYNC. Y (Áno) (Čas oneskorenia: 60 ms)
Výstupný zvukový signál je oneskorený tak, aby bolo oneskorenie medzi zvukom a obrazom minimálne.

Poznámky

- Tento parameter je užitočný, ak používate rozmerný LCD, alebo plazmový TVP alebo projektor.
- Tento parameter je dostupný, len ak používate zvukové pole zvolené tlačidlami 2CH alebo A.F.D.
- Tento parameter nie je dostupný, ak:
 - Sú na vstupe signály so vzorkovacou frekvenciou vyššou než 48 kHz.
 - Používa sa funkcia ANALOG DIRECT.

Nastavenia video signálu (Menu VIDEO)

Menu VIDEO umožňuje priradiť kompozitný video signál k vstupu DMPORT. V ponukách Menu zvolte “6-VIDEO”. Podrobnosti o nastavení parametrov pozri “Navigácia v ponukách Menu” (str. 33) a “Prehľad ponúk Menu” (str. 34).

Parametre Menu VIDEO

■ DMPORT V. (Priradenie video signálu k portu DIGITAL MEDIA PORT)

Vstupu DMPORT môžete priradiť vstupný kompozitný video signál, a tak môžete sledovať obraz na TVP alebo pomocou projektor. Podrobnosti pozri “Sledovanie obrazu zo zariadenia pripojeného cez prepojenie DMPORT” (str. 58).

Nastavenia systému

(Menu SYSTEM)

Menu SYSTEM umožňuje nastaviť veľkosť a vzdialenosť reproduktorov pripojených k tomuto zariadeniu.

V ponukách Menu zvolte “7-SYSTEM”.

Podrobnosti o nastavení parametrov pozri “Navigácia v ponukách Menu” (str. 33) a “Prehľad ponúk Menu” (str. 34).

Parametre Menu SYSTEM

■ SW SPK (Subwoofer)

- NO

Ak nepripojíte subwoofer, zvolte “NO”.

Takéto nastavenie aktivuje presmerovanie reprodukcie hlbokých tónov a LFE (nízkofrekvenčných) signálov z iných reproduktorov.

- YES

Ak pripojíte subwoofer, zvolte “YES”.

Rada

Aby sa dosiahol maximálny efekt v presmerovaní hlbokých tónov systému Dolby Digital, odporúčame nastaviť medznú frekvenciu subwoofera čo najvyššie.

■ FRT SPK (Predné reproduktory)

- SMALL

Ak je pri multikanálovom priestorovom zvuku zvuk skreslený alebo mu chýbajú priestorové efekty, zvolením “SMALL” aktivujete presmerovanie reprodukcie hlbokých tónov z predných kanálov do subwoofera. Ak je nastavenie pre predné reproduktory nastavené na “SMALL”, stredový a surround reproduktory sa automaticky tiež nastavujú na “SMALL” (ak neboli predtým nastavené na “NO”).

- LARGE

Ak pripojíte veľké reproduktory, ktoré efektívne reprodukovujú hlboké tóny, zvolte “LARGE”. Štandardne nastavte práve “LARGE”. Ak je nastavenie pre subwoofer nastavené na “NO”, predné reproduktory sa automaticky nastavujú na “LARGE”.

■ CNT SPK (Stredový reproduktor)

- NO

Ak nepripojíte stredový reproduktor, zvolte “NO”. Zvuk pre stredový kanál bude reprodukován z predných reproduktorov.

- SMALL

Ak je pri multikanálovom priestorovom zvuku zvuk skreslený alebo mu chýbajú priestorové efekty, zvolením “SMALL” aktivujete presmerovanie reprodukcie hlbokých tónov zo stredového kanála do predných reproduktorov (ak sú nastavené na “LARGE”) alebo do subwoofera.

- LARGE

Ak pripojíte veľký reproduktor, ktorý efektívne reprodukuje hlboké tóny, zvolte “LARGE”. Štandardne nastavte práve “LARGE”. Ak sú však predné reproduktory nastavené na “SMALL”, pre stredový reproduktor nie je možné zvoliť “LARGE”.

■ SUR SPK (Surround reproduktory)

- NO
Ak nepripojíte surround reproduktory, nastavte “NO”.
- SMALL
Ak je pri multikanálovom priestorovom zvuku zvuk skreslený, alebo mu chýbajú surround (priestorové) efekty, zvolením “SMALL” aktivujete presmerovanie reprodukcie hlbokých tónov zo surround kanála do subwoofera alebo iných reproduktorov s nastavením “LARGE”.
- LARGE
Ak pripojíte veľké reproduktory, ktoré efektívne reprodukovujú hlboké tóny, zvolte “LARGE”. Štandardne nastavte práve “LARGE”. Ak však nastavíte predné reproduktory na “SMALL”, surround reproduktory nie je možné nastaviť na “LARGE”.

Rada

Nastavenie “LARGE” a “SMALL” pre každý reproduktor určuje, či interný zvukový procesor umožní reprodukciu hlbokých tónov pomocou príslušného kanála.

Keď sú hlboké tóny vynechané z určitého kanála, obvod presmerovania hlbokých tónov umožní ich reprodukciu pomocou subwoofera alebo iných reproduktorov s nastavením “LARGE”.

Keďže hlboké tóny majú určitú smerovosť, je vhodné (ak je to možné) nevyužívať presmerovávanie reprodukcie hlbokých tónov. Preto aj keď používate malé reproduktory, môžete nastaviť “LARGE”, ak chcete počuť reprodukciu hlbokých tónov práve z týchto reproduktorov. Ak však používate veľký reproduktor, ale nechcete počuť hlboké tóny z tohto reproduktora, nastavte ho na “SMALL”.

Ak je celková úroveň zvuku nižšia ako požadovaná, nastavte všetky reproduktory na “LARGE”. Ak je celková úroveň hlbokých tónov nižšia, môžete ju pomocou nastavenia tónov zvýrazniť. Podrobnosti pozri str. 34.

■ FRT DIST. (Vzdialenosť predných reproduktorov)

Položka umožňuje nastaviť vzdialenosť predných reproduktorov od pozície počúvania (A). Ak nie sú obidva predné reproduktory umiestnené v rovnakej vzdialenosti od pozície počúvania, nastavte vzdialenosť podľa bližšieho z nich.

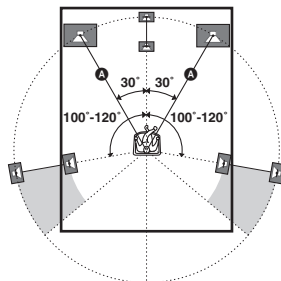

■ CNT DIST. (Vzdialenosť stredového reproduktora)

Položka umožňuje nastaviť vzdialenosť stredového reproduktora od pozície počúvania.

■ SL DIST. (Vzdialenosť surround ľavého reproduktora)

■ SR DIST. (Vzdialenosť surround pravého reproduktora)

Položka umožňuje nastaviť vzdialenosť surround reproduktorov od pozície počúvania.

Rada

Aby bol surround zvuk kvalitnejší, vzdialenosť stredového reproduktora od pozície počúvania [B] nie je možné priblížiť o viac než 1,5 metra bližšie, než je vzdialenosť predných reproduktorov od pozície počúvania [A]. Reprodukory umiestnite tak, aby rozdiel vo vzdialenosti [B] v nasledovnej schéme nebol o viac než 1,5 metra bližšie než vzdialenosť [A].

Príklad: Vzdialenosť [B] nastavte na 4,5 metra alebo viac, ak je vzdialenosť [A] 6 metrov.

Vzdialenosť surround reproduktorov od pozície počúvania [C] nie je tiež možné priblížiť o viac než 4,5 metra bližšie, než je vzdialenosť predných reproduktorov od pozície počúvania [A].

Reprodukory umiestnite tak, aby rozdiel vo vzdialenosti [C] v nasledovnej schéme nebol o viac než 4,5 metra bližšie než vzdialenosť [A].

Príklad: Vzdialenosť [C] nastavte na 1,5 metra alebo viac, ak je vzdialenosť [A] 6 metrov.

Toto obmedzenie zabraňuje nesprávnemu rozmiestneniu, pretože vtedy nie je možné dosiahnuť maximálny efekt priestorového zvuku. Uvedomte si, že umiestnenie reproduktora do kratšej vzdialenosti, než sa vyžaduje, bude mať za následok oneskorenie vo výstupe zvuku z takéhoto reproduktora. Inak povedané, reproduktor bude znieť, ako by bol veľmi vzdialený.

Najlepšie výsledky dosiahnete pri skúšobných nastavovaniach za súčasného počúvania zvuku. Takže smelo do toho!

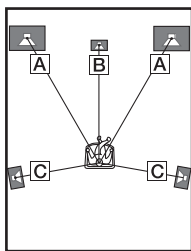

■ SUR POS. (Poloha surround reproduktorov)

Tento parameter vám umožní špecifikovať umiestnenie vašich surround reproduktorov pre vhodnú implementáciu surround (priestorových) efektov v režimoch Cinema Studio EX (str. 47). Táto nastaviteľná položka nie je dostupná, keď je parameter pre veľkosť surround reproduktorov nastavený na “NO” (str. 35).

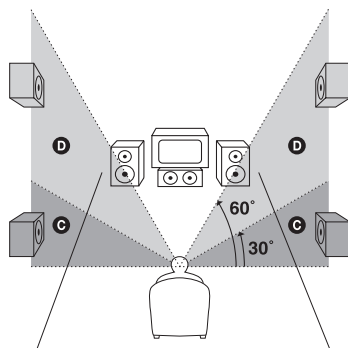
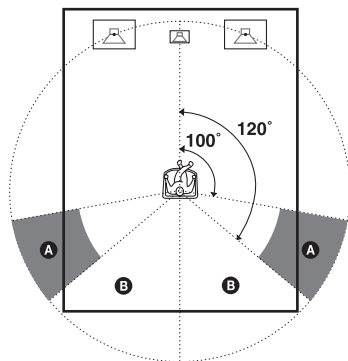

- BEHD/HI
Nastavte, ak je umiestnenie surround reproduktorov v oblasti [B] a [D].
- BEHD/LO
Nastavte, ak je umiestnenie surround reproduktorov v oblasti [B] a [C].
- SIDE/HI
Nastavte, ak je umiestnenie surround reproduktorov v oblasti [A] a [D].
- SIDE/LO
Nastavte, ak je umiestnenie surround reproduktorov v oblasti [A] a [C].

Rada

Poloha surround reproduktorov je zvlášť dôležitá pre správnu implementáciu režimov Cinema Studio EX. Pri ostatných zvukových poliach nie je pozícia reproduktora taká dôležitá.

Všetky režimy zvukových polí boli vytvorené za predpokladu, že surround reproduktor bude umiestnený za miestom počúvania, ale efekt ostane skoro rovnaký, aj pri umiestnení reproduktorov pod väčším uhlom. Ak však reproduktory smerujú na poslucháča z bezprostrednej blízkosti zľava a sprava od miesta počúvania, zvukové polia s virtuálnymi prvkami nebudú účinné, kým nenastavíte parameter pozície na hodnotu “SIDE/LO” alebo “SIDE/Hi”.

Každé prostredie počúvania má veľa ovplyvňujúcich faktorov (ako napr. odrazy od stien), a ak sú vaše reproduktory umiestnené nad pozíciou počúvania, aj keď sú v bezprostrednej blízkosti sprava a zľava, lepšie výsledky môžete dosiahnuť pri nastavení “BEHD/Hi”.

Keďže toto môže vyústiť do protikladu s popisom vo vyššie uvedenej časti, odporúčame prehrávať zvuk so surround (priestorovým) efektom a počúvať, aký majú jednotlivé efekty vplyv na priestorový zvuk v prostredí medzi prednými a surround reproduktormi. Ak sa neviete rozhodnúť, ktoré nastavenie je najvhodnejšie, zvolte “BEHD/LO” alebo “BEHD/Hi” a potom použijete parametre vzdialenosti a úrovne pre optimálne vyváženie.

■ CRS. FREQ (Medzná frekvencia výhybiek reproduktorov)

Položka umožňuje nastaviť medznú frekvenciu pre hlboké tóny pri reproduktoroch, ktoré sú v Menu SYSTEM nastavené na “SMALL”. Táto nastaviteľná položka je dostupná, len ak je veľkosť aspoň jedného reproduktora nastavená na “SMALL” a na displeji bliká indikátor pre príslušný reproduktor.

■ DIMMER (Jas displeja)

Položka umožňuje nastaviť úroveň jasu displeja v troch stupňoch.

■ NAME IN (Pomenovanie zdrojov vstupného signálu)

Položka umožňuje pomenovať zdroje vstupného signálu. Podrobnosti pozri “Pomenovanie zdrojov vstupného signálu” (str. 30).

Automatická kalibrácia vhodných nastavení (Menu A. CAL)

Podrobnosti o automatickej kalibrácii pozri “7: Automatická kalibrácia vhodných nastavení (AUTO CALIBRATION)” (str. 24).

Počúvanie Dolby Digital a DTS Surround zvuku (AUTO FORMAT DIRECT)

Režim Auto Format Direct (A.F.D.) umožní reprodukciu zvuku vo vysokej kvalite a zvolí príslušný režim dekódovania pre počúvanie 2-kanálového zvuku vo formáte multikanálového zvuku.

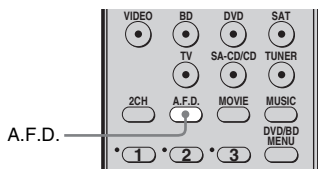

**Stláčaním A.F.D. zvolíte
požadované zvukové pole.**

Podrobnosti pozri “Typy režimu A.F.D.”
(str. 45).

Typy režimu A.F.D.

Režim A.F.D. [Displej]	Multikanálový zvuk po dekódovaní	Efekt
A.F.D. AUTO [A.F.D. AUTO]	(Automatická detekcia)	Reprodukcia zvuku presne podľa záznamu/kódovania bez pridania ďalších priestorových efektov. Ak však záznam neobsahuje nízkofrekvenčné signály (LFE), bude receiver generovať nízkofrekvenčný signál pre výstup do subwoofera.
PRO LOGIC [DOLBY PL]	4 kanály	Vykoná sa dekódovanie Dolby Pro Logic. Zdroj signálu s 2 kanálmi sa rozkóduje do 4.1 kanálov.
PRO LOGIC II MOVIE [PLII MV]	5 kanálov	Vykoná sa dekódovanie Dolby Pro Logic II pre režim filmu. Nastavenie je ideálne pre filmy kódované systémom Dolby Surround. Okrem toho je možné v tomto režime reprodukovať 5.1-kanálový zvuk, pri sledovaní videokaziet so starými filmami alebo s dabingom.
PRO LOGIC II MUSIC [PLII MS]	5 kanálov	Vykoná sa dekódovanie Dolby Pro Logic II pre režim hudby. Nastavenie je ideálne pre štandardné zdroje stereo zvuku, napríklad CD disky.
MULTI STEREO [MULTI ST.]	(Multi Stereo)	Reprodukcia 2-kanálových signálov (ľavý/pravý) zo všetkých reproduktorov. V závislosti od nastavenia reproduktorov však zvuk nemusí byť reprodukovaný z niektorých reproduktorov.

Ak pripojíte subwoofer

Ak záznam neobsahuje nízkofrekvenčné signály LFE, bude receiver generovať nízkofrekvenčný signál pre výstup do subwoofera, čo je vlastne nízkotónový efekt pre subwoofer pri 2-kanálovom signáli.

Poznámka

Funkcia nefunguje, ak:

- Je zvolená funkcia ANALOG DIRECT.
- Sú na vstupe signály so vzorkovacou frekvenciou vyššou než 48 kHz.

Výber predprogramovaného zvukového poľa

Jednoduchým výberom predprogramovaných režimov zvukových polí na receiveri môžete získať priestorový zvuk. Tieto režimy vám v pohodlí vášho domova umožnia vychutnať si nádherné a výkonné zvuky, aké poznáte z prostredia kinosál a koncertných miestností.

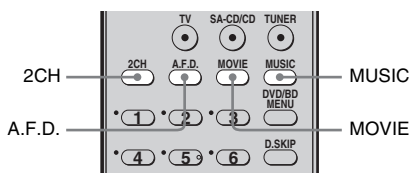

Stláčaním MOVIE zvolíte požadované zvukové pole pre filmy, alebo stláčaním MUSIC zvolíte požadované zvukové pole pre hudbu.

Podrobnosti pozri “Dostupné zvukové polia” (str. 47).

Dostupné zvukové polia

Zvukové pole pre	Zvukové pole [Displej]	Efekt
Filmy (Movie)	CINEMA STUDIO EX A DCS [C.ST.EX A]	Reprodukcia zvukových charakteristík produkčného filmového štúdia "Cary Grant Theater" Sony Pictures Entertainment. Štandardný režim, ktorý je vhodný pre sledovanie väčšiny filmov.
	CINEMA STUDIO EX B DCS [C.ST.EX B]	Reprodukcia zvukových charakteristík produkčného filmového štúdia "Kim Novak Theater" Sony Pictures Entertainment. Režim je ideálny pre sledovanie sci-fi a akčných filmov, ktoré obsahujú množstvo zvukových efektov.
	CINEMA STUDIO EX C DCS [C.ST.EX C]	Reprodukcia zvukových charakteristík štúdia Sony Pictures Entertainment. Režim je ideálny pre sledovanie muzikálov alebo klasických filmov, ktoré v zvukovej stope obsahujú množstvo hudby.
Hudbu (Music)	PORTABLE AUDIO ENHANCER [PORTABLE]	Reprodukcia kvalitného a zvýrazneného zvuku z prenosného audio zariadenia. Režim je ideálny pre počúvanie súborov MP3 a iných komprimovaných audio súborov.
	HALL [HALL]	Reprodukcia s akustikou typickou pre koncertnú sálu.
	JAZZ CLUB [JAZZ]	Reprodukcia akustiky jazz klubu.
	LIVE CONCERT [CONCERT]	Reprodukcia akustiky 300-miestnej sály.
Slúchadlá*	HEADPHONE 2CH [HP 2CH]	Tento režim sa zvolí automaticky, ak používate slúchadlá a zvolíte 2-kanálový režim (str. 48)/režim A.F.D. (str. 45). Štandardné 2-kanálové (stereo) zvukové zdroje bez spracovania zvukovým poľom a multikanálové priestorové formáty sa zmixujú do 2 kanálov.
	HEADPHONE DIRECT [HP DIR]	Výstup analógových signálov bez spracovania tónovou charakteristikou, zvukovým poľom atď.

* Tento režim zvukového poľa môžete zvoliť, len ak sú k receiveru pripojené slúchadlá.

Poznámky

- Efekty vytvárané virtuálnymi reproduktormi môžu zapríčiniť zvýšenie šumu v prehrávanom signáli.
- Pri počúvaní so zvukovými poliami, ktoré vytvárajú virtuálne reproduktory, nebudete schopný zachytiť zvuk vychádzajúci priamo zo skutočných surround reproduktorov.
- Funkcia nefunguje, ak:
 - Je zvolená funkcia ANALOG DIRECT.
 - Sú na vstupe signály so vzorkovacou frekvenciou vyššou než 48 kHz.
- Keď zvolíte jedno zo zvukových polí pre hudbu, subwoofer nebude reprodukovat žiadny zvuk, ak je veľkosť všetkých reproduktorov v Menu SYSTEM nastavená na "LARGE". Zvuk bude reprodukován zo subwoofera, ak:
 - Vstupný digitálny signál obsahuje LFE signál.
 - Sú predné a surround reproduktory nastavené na "SMALL".
 - Je zvolené zvukové pole pre film.
 - Je zvolený audio signál z prenosného zariadenia.

Rady

- Formát kódovania prehrávaného DVD záznamu je označený na jeho obale.
- Zvukové polia označené značkou **DCS** využívajú technológiu DCS. Pozri "Slovník" (str. 61).

Vypnutie surround efektu pre film/hudbu

Stlačením 2CH zvolíte "2CH ST.", alebo stláčaním A.F.D. zvolíte "A.F.D. AUTO".

Používanie len predných reproduktorov (2CH STEREO)

V tomto režime je zvuk reprodukován ľavým a pravým predným reproduktorom. Zo subwoofera nie je počut zvuk. Štandardné 2-kanálové (stereo) zvukové zdroje bez spracovania zvukovým poľom a multikanálové priestorové formáty sa zmiešajú do 2 kanálov.

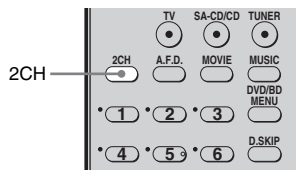

Stlačte 2CH.

Poznámka

V režime 2CH STEREO nie je zo subwoofera reprodukován zvuk. Pre počúvanie 2-kanálových (stereo) zvukových zdrojov z predných reproduktorov (ľavý/pravý) a subwoofera zvolíte "A.F.D. AUTO" (str. 45).

Reprodukcia zvuku bez úprav (ANALOG DIRECT)

Pri zvolenom zdroji signálu môžete prepnúť na dvojkanálový vstupný audio signál.

Táto funkcia umožní reprodukovat vysokokvalitné analógové zdroje zvuku.

Ak je táto funkcia aktívna, je možné nastaviť len hlasitosť a vyváženie.

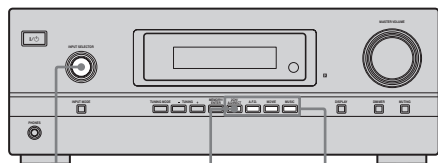

INPUT
SELECTOR

2CH/
A.DIRECT

Tlačidlá
zvukových polí

- 1 Otáčaním INPUT SELECTOR na receiveri zvolíte zdroj vstupného signálu, ktorého zvuk chcete reprodukovat analógovo.**

Pre výber zdroja vstupného signálu môžete tiež používať tlačidlá na DO.

- 2 Stláčaním 2CH/A.DIRECT zvolíte "A.DIRECT".**

Reprodukovujú sa analógové audio signály.

Zrušenie funkcie ANALOG DIRECT

Znova stlačte 2CH/A.DIRECT na receiveri.

Môžete tiež stlačiť ľubovoľné tlačidlo pre zvukové pole.

Poznámky

- Keď sú pripojené slúchadlá, na displeji sa zobrazí "HP DIR".
- Ak zvolíte zdroj vstupného signálu BD, DVD a DMPort, nie je možné zvolit ANALOG DIRECT.

Obnovenie výrobných nastavení zvukových polí

Na túto operáciu používajte ovládacie prvky na receiveri.

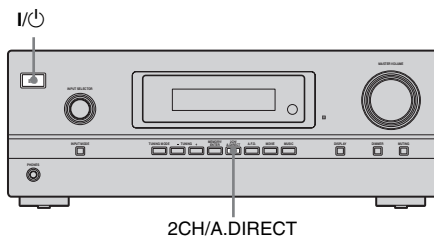

2CH/A.DIRECT

- 1 Stlačením I/⏻ vypnite receiver.**
- 2 Zatlačte a pridržte 2CH/A.DIRECT a súčasne stlačte I/⏻.**

Na displeji sa zobrazí "S.F CLR." a všetky nastavenia všetkých zvukových polí sa súčasne obnovia na výrobné nastavenia.

Ovládanie tunera

Príjem FM/AM rozhlasového vysielania

Vstavaný tuner umožňuje počúvanie rozhlasového vysielania v pásmach FM a AM. Pred prijímaním rozhlasového vysielania pripojte k receiveru antény pre pásma FM a AM (str. 22).

Rada

Krok ladenia sa líši podľa regionálneho kódu, pozri tabuľku nižšie. Podrobnosti o regionálnych kódoch pozri str. 3.

Regionálny kód	FM	AM
CEL, CEK, RU	50 kHz	9 kHz
AU	50 kHz	9 kHz*

* Krok ladenia je možné v pásme AM zmeniť (str. 51, 68).

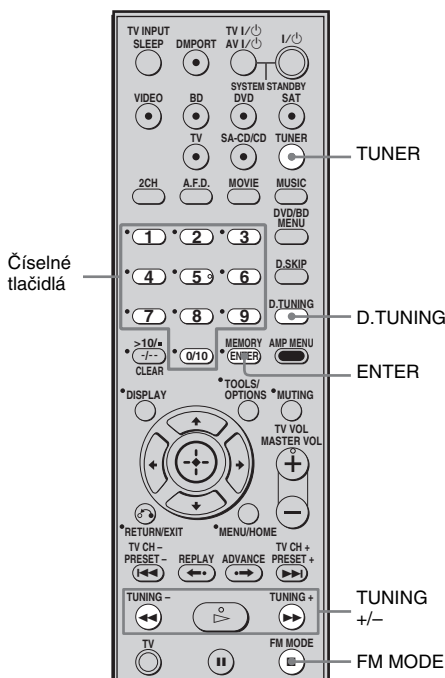

Automatické ladenie stanice (Automatic Tuning)

- 1 Stláčaním TUNER prepnete pásmo FM alebo AM.
- 2 Stlačte TUNING + alebo TUNING -.

Po stlačení TUNING + sa ladí smerom nahor. Po stlačení TUNING - sa ladí smerom nadol.

Ladenie sa zastaví vždy po naladení nejakej stanice.

Používanie ovládacích prvkov na receiveri

- 1 Otáčaním INPUT SELECTOR zvolíte pásmo FM alebo AM.
- 2 Stláčaním TUNING MODE zvolíte "AUTO T."
- 3 Stlačte TUNING + alebo TUNING -.

Ak je FM stereo príjem nekvalitný

Ak je FM stereo príjem nekvalitný a na displeji bliká "ST". Zvolením monofonickej reprodukcie sa zvuk skvalitní.

Stláčaním FM MODE zobrazte na displeji indikátor "MONO".

Stereo režim obnovíte opätovným stlačením FM MODE. Indikátor "MONO" z displeja zmizne.

Priame ladenie stanice (Direct Tuning)

Číselnými tlačidlami priamo zadajte frekvenciu požadovanej stanice.

1 Stláčaním TUNER prepnete pásmo FM alebo AM.

Môžete tiež používať INPUT SELECTOR na receiveri.

2 Stlačte D.TUNING.

3 Číselnými tlačidlami zadajte frekvenciu stanice.

Príklad 1: FM 102,50 MHz

Zvoľte 1 → 0 → 2 → 5 → 0

Príklad 2: AM 1 350 kHz

Zvoľte 1 → 3 → 5 → 0

Po naladení AM stanice nasmerujte AM rámovú anténu, aby bol príjem optimálny.

4 Stlačte ENTER.

Môžete tiež použiť MEMORY/ENTER na receiveri.

Ak nie je možné stanicu naladiť

Skontrolujte, či ste zadali správnu frekvenciu. Ak nie, opakujte kroky 2 až 4. Ak stále nie je možné stanicu naladiť, frekvencia sa vo vašej oblasti nepoužíva.

Zmena kroku ladenia v pásme AM

(Len modely s regionálnym kódom AU)

Krok ladenia v pásme AM môžete meniť medzi 9 kHz alebo 10 kHz pomocou tlačidiel na receiveri.

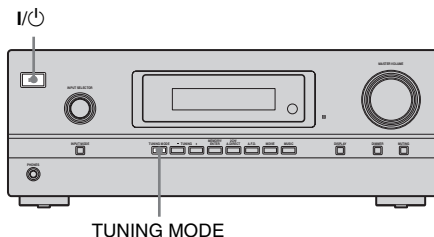

1 Stlačením I/Power vypnete receiver.

2 Držte zatlačené tlačidlo TUNING MODE a súčasne stlačte I/Power.

3 Krok ladenia v pásme AM zmeníte na 9 kHz (alebo 10 kHz).

Pre opätovné nastavenie kroku na hodnotu 10 kHz (alebo 9 kHz) zopakujte uvedený postup.

Poznámka

Všetky uložené stanice sa pri zmene kroku ladenia vymažú.

Uloženie rozhlasových staníc

Uložiť môžete až 30 staníc v pásme FM a 30 staníc v pásme AM. Potom si môžete jednoducho naladiť stanice, ktoré najčastejšie počúvate.

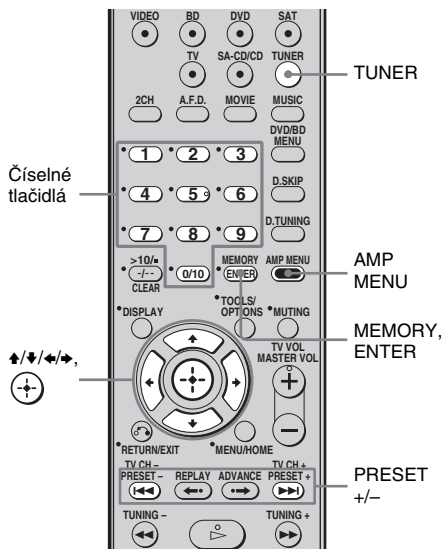

1 Stláčaním TUNER prepnete pásmo FM alebo AM.

Môžete tiež používať INPUT SELECTOR na receiveri.

2 Pomocou automatického ladenia (str. 50) alebo priameho ladenia (str. 51) naladíte stanicu, ktorú chcete uložiť.

Ak je to potrebné, prepnete pásmo FM (str. 50).

3 Stlačte MEMORY.

Môžete tiež použiť MEMORY/ENTER na receiveri.

Na pár sekúnd sa rozsvieti indikátor “MEMORY”. Skôr ako indikátor “MEMORY” zhasne, vykonajte kroky 4 a 5.

4 Stláčaním číselných tlačidiel zadajte číslo požadovanej predvoľby.

Predvoľby môžete prepínať aj stláčaním PRESET + alebo PRESET –.

Ak indikátor “MEMORY” zhasne skôr, ako zvolíte číslo predvoľby, zopakujte postup znova od kroku 3.

5 Stlačte ENTER.

Môžete tiež použiť MEMORY/ENTER na receiveri.

Stanica sa uloží pod zvolené číslo predvoľby.

Ak indikátor “MEMORY” zhasne skôr ako stlačíte ENTER, zopakujte postup znova od kroku 3.

6 Ďalšie stanice uložíte opakovaním krokov 1 až 5.

Naladenie uložených staníc

- 1 Stláčaním TUNER prepnete pásmo FM alebo AM.
- 2 Stláčaním PRESET + alebo PRESET – naladíte požadovanú predvoľbu s uloženou stanicou.

Po každom stlačení tlačidla sa aktivuje jedna stanica v príslušnom poradí a smere nasledovne:

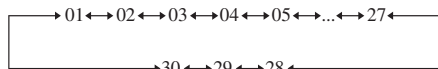

Uloženú stanicu môžete zvoliť aj stláčaním číselných tlačidiel. Potom stlačením ENTER voľbu potvrdíte.

Používanie ovládacích prvkov na receiveri

- 1 Otáčaním INPUT SELECTOR zvolíte pásmo FM alebo AM.
- 2 Stláčaním TUNING MODE zvolíte "PRESET T".
- 3 Stláčaním TUNING + alebo TUNING – naladíte požadovanú predvoľbu s uloženou stanicou.

Pomenovanie uložených staníc

- 1 Stláčaním TUNER prepnete pásmo FM alebo AM.
Môžete tiež používať INPUT SELECTOR na receiveri.
- 2 Naladíte uloženú stanicu, ktorú chcete pomenovať (str. 53).

3 Stlačte AMP MENU.

Na displeji sa zobrazí "1-LEVEL".

4 Stláčaním ↕/↔ zvolíte "4-TUNER".

5 Stlačením ⊕ alebo → zobrazíte Menu.

6 Stláčaním ↕/↔ zvolíte "NAME IN".

7 Stlačením ⊕ alebo → potvrdíte parameter.

Kurzor bliká a je možné zvoliť znak.

8 Stláčaním ↕/↔ zvolíte znak, potom stlačením ↔ presuňte kurzor na ďalšiu pozíciu.

Ak sa pomýlite

Stláčaním ↔/↔ zvolíte nesprávny znak (rozblíkajú sa) a stláčaním ↕/↔ zvolíte správny znak.

Rady

- Stláčaním ↕/↔ môžete zvoliť typ znakov nasledovne.
Abecedné znaky (veľké písmená) → Číslice
→ Symboly
- Medzeru zadáte stlačením → bez zadania znaku.

9 Stlačte ⊕.

Zadaný názov sa uloží.

Poznámka (Len modely s regionálnymi kódmi CEL, CEK, RU)

Ak pomenujete RDS stanicu a naladíte ju, namiesto zadaného názvu sa zobrazí názov stanice vysielaný programovou službou (PS). (Nie je možné zmeniť názov stanice vysielaný programovou službou (PS). Zadaný názov sa prepíše názvom stanice vysielaným programovou službou.)

Radio Data System (RDS)

(Len modely s regionálnymi kódmi CEL, CEK, RU)

Receiver dokáže využívať systém RDS (Radio Data System), ktorý umožňuje v rozhlasovom pásme FM vysielat spolu so signálom rozhlasovej stanice ešte ďalšie informácie. Informáciu RDS môžete zobrazit.

Poznámky

- Funkcie RDS sú dostupné len pre FM stanice.
- Nie všetky FM stanice poskytujú služby systému RDS a nie všetky RDS stanice poskytujú rovnaké druhy služieb. Ak vám je systém RDS neznámy, zistite si prehľad rozhlasových staníc vo vašom regióne, ktoré poskytujú služby RDS.

Prijem RDS vysielania

Pomocou priameho ladenia (str. 51), automatického ladenia (str. 50) alebo vyvolaním uloženej stanice (str. 53) zvolte stanicu z pásma FM.

Ak naladíte stanicu poskytujúcu RDS služby, na displeji sa zobrazí indikátor "RDS" a názov stanice.

Poznámka

RDS nemusí pracovať správne, ak je prijímaný signál slabý, alebo ak naladená stanica informácie RDS nevysiela správne.

Zobrazenie RDS informácií

Počas prijmu RDS stanice stlačajte DISPLAY na receiveri.

Po každom stlačení tlačidla sa bude zobrazena RDS informácia na displeji cyklicky meniť nasledovne:

Názov stanice → Frekvencia → Indikácia typu programu^{a)} → Indikácia Radio Text^{b)} → Indikácia aktuálneho času (24-hodinový režim) → Aktuálne aplikované zvukové pole

^{a)}Typ prijímaného programu.

^{b)}Textové správy vysielané RDS stanicou.

Poznámky

- Ak dôjde k vysielaniu núdzových hlásení, na displeji bude blikať "ALARM".
- Ak hlásenie obsahuje 9 a viac znakov, bude na displeji rolovať.
- Ak stanica neposkytuje príslušnú RDS službu, na displeji sa zobrazí "NO XXXX" (napr. "NO TEXT").

Popis typov programov

Indikácia typu Popis programu

NEWS	Správy
AFFAIRS	Aktuálne udalosti nepatriace do správ
INFO	Programy poskytujúce širokospektrálne informácie vrátane spotrebiteľských a lekárskeho rád
SPORT	Športové programy
EDUCATE	Vzdelávacie programy a programy typu "urob si sám"
DRAMA	Rozhlasové hry a seriály
CULTURE	Programy o národnej alebo miestnej kultúre, ako aj pre národnostné menšiny
SCIENCE	Programy o prírodných vedách a technológiách

Indikácia typu Popis programu

VARIED	Ďalšie typy programov, napr. rozhovory s osobnosťami, panelové hry a komédie
POP M	Populárna hudba
ROCK M	Rocková hudba
EASY M	Nenáročná hudba
LIGHT M	Inštrumentálna, vokálna a zborová hudba
CLASSICS	Vystúpenia veľkých orchestrov, komorná hudba, opera atď.
OTHER M	Hudba, ktorá nepatrí do žiadnej kategórie, napr. Rhythm & Blues a Reggae
WEATHER	Počasie
FINANCE	Informácie o burzách a obchodovaní atď.
CHILDREN	Programy pre deti
SOCIAL	Programy o ľuďoch a spoločenských udalostiach
RELIGION	Náboženské programy
PHONE IN	Programy s telefonickými rozhovormi poslucháčov
TRAVEL	Programy o cestovaní. Nie však dopravné hlásenia TP/TA.
LEISURE	Programy o aktivitách vo voľnom čase, napr. o záhradkárstve, rybárstve, varení atď.
JAZZ	Jazzová hudba
COUNTRY	Country hudba
NATION M	Programy s populárnou hudbou krajiny alebo regiónu
OLDIES	Evergreeny (staré hity)
FOLK M	Ľudová hudba
DOCUMENT	Dokumentárne programy
NONE	Ostatné programy nedefinované vyššie

Prepínanie medzi digitálnym a analógovým audio signálom (INPUT MODE)

Ak pripojíte zariadenia do vstupných digitálnych aj analógových audio konektorov na receiveri, môžete nemenne nastaviť vstupný zvukový režim pre niektoré z nich, podľa signálu, ktorý chcete sledovať.

1 Otáčaním INPUT SELECTOR na receiveri zvolte zdroj vstupného signálu.

Pre výber zdroja vstupného signálu môžete tiež používať tlačidlá na DO.

2 Stláčaním INPUT MODE na receiveri zvolte vstupný zvukový režim.

Zvolený vstupný zvukový režim bude indikovaný na displeji receivera.

• AUTO

Ak sú vykonané digitálne aj analógové prepojenia, prioritu majú digitálne audio signály.

Ak nie sú na vstupe digitálne audio signály, zvolia sa analógové audio signály.

• ANALOG

Aktivovanie analógových audio signálov vstupujúcich do vstupných konektorov AUDIO IN (L/R).

Poznámky

- Niektoré vstupné zvukové režimy nemusia byť možné v závislosti od vstupného signálu nastaviť.
- Ak používate funkciu ANALOG DIRECT, vstupný zvukový režim sa automaticky nastaví na "ANALOG". Nie je možné zvoliť iné režimy.

Používanie konektora DIGITAL MEDIA PORT (DMPORT)

DIGITAL MEDIA PORT (DMPORT) umožňuje reprodukciu zvuku zo sieťového systému ako napr. prenosného audio zariadenia alebo PC.

Ak pripojíte adaptér DIGITAL MEDIA PORT (nedodávaný), môžete zo zariadenia pripojeného k receiveru reprodukovať zvuk týmto receiverom.

Podrobnosti pozri tiež v návode na použitie adaptéra DIGITAL MEDIA PORT.

Poznámky

- Nepripájajte iný adaptér než DIGITAL MEDIA PORT.
- Pred pripájaním káblov odpojte sieťovú šnúru.
- Adaptér DIGITAL MEDIA PORT nepripájajte/ neodpájajte keď je receiver zapnutý.
- V závislosti od adaptéra DIGITAL MEDIA PORT nemusí byť dostupný výstupný video signál.
- Adaptéry DIGITAL MEDIA PORT sú dostupné len v niektorých oblastiach.

Pripojenie adaptéra DIGITAL MEDIA PORT

Zvuk zariadenia pripojeného ku konektoru DMPORT prostredníctvom adaptéra DIGITAL MEDIA PORT môžete reprodukovat' z receivera.

Ak prepojíte video výstup adaptéra DIGITAL MEDIA PORT s receiverom, môžete tiež sledovat' obraz na TV obrazovke. Ak chcete sledovat' obraz, vykonajte postup z časti "Sledovanie obrazu zo zariadenia pripojeného cez prepojenie DMPORT" na str. 58.

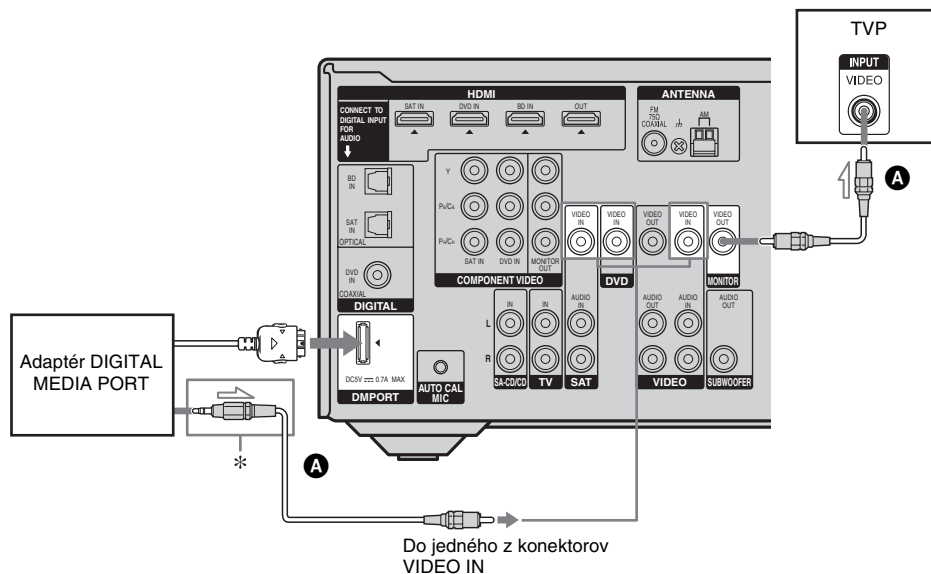

* Typ konektora sa v závislosti od adaptéra DIGITAL MEDIA PORT môže líšiť. Podrobnosti pozri tiež v návode na použitie adaptéra DIGITAL MEDIA PORT.

A Video kábel (nedodávaný)

Odpojenie adaptéra DIGITAL MEDIA PORT od konektora DMPORT

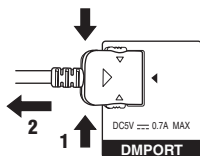

Zatlačte a pridržiňte obidve strany konektora a vytiahnite ho.

Poznámky

- Pri pripájaní adaptéra DIGITAL MEDIA PORT zasúvajte konektor šípkou smerom k označeniu šíčky na konektore DMPORT.
- Prepojenia DMPORT vykonajte správne a pevne, konektor zasuňte úplne.
- Keďže je konektor adaptéra DIGITAL MEDIA PORT krehký, pri umiestňovaní alebo premiestňovaní receivera manipulujte opatrne.

Počúvanie zvuku zo zariadenia pripojeného cez prepojenie DMPORT

1 Stlačte DMPORT.

Pre výber "DMPORT" môžete tiež používať INPUT SELECTOR na receiveri.

2 Spustíte prehrávanie na pripojenom zariadení.

Prostredníctvom receivera sa začne reprodukovat' zvuk.

Podrobnosti pozri tiež v návode na použitie adaptéra DIGITAL MEDIA PORT.

Sledovanie obrazu zo zariadenia pripojeného cez prepojenie DMPORT

Vstupu DMPORT musíte priradiť vstupný kompozitný video signál, a potom môžete sledovať obraz cez TVP.

1 Stlačte AMP MENU.

Na displeji sa zobrazí "1-LEVEL".

2 Stláčaním \updownarrow zvolíte "6-VIDEO".

3 Stlačením \oplus alebo \rightarrow zobrazte Menu.

4 Stláčaním \updownarrow zvolíte "DMPORT V.".

5 Stlačením \oplus alebo \rightarrow potvrdíte parameter.

6 Stlačením \updownarrow zvolíte kompozitný video signál, ktorý chcete priradiť k vstupu DMPORT.

Výrobné nastavenie: -NONE

Priradiť je možné vstupný kompozitný video signál VIDEO, DVD a SAT.

Napríklad zvolíte "-SAT".

Keď stlačíte DMPORT, tak obraz zo zariadenia pripojeného ku konektoru SAT VIDEO IN cez adaptéru DIGITAL MEDIA PORT sa zobrazí na TV obrazovke.

Obnovenie predchádzajúceho zobrazenia

Stlačte \leftarrow .

Poznámky

- V závislosti od typu adaptéru DIGITAL MEDIA PORT môžete ovládať pripojené zariadenie pomocou DO. Podrobnosti o funkciách tlačidiel DO pozri str. 10.
- Musí byť vykonané video prepojenie z adaptéru DIGITAL MEDIA PORT do receivera (str. 57).
- Konektor MONITOR OUT na receiveri musí byť prepojený s TVP (str. 57).
- V závislosti od adaptéru DIGITAL MEDIA PORT nemusí byť dostupný výstupný video signál.

Rada

Ak počúvate audio súbory MP3 alebo iné komprimované audio súbory z prenosného zdroja zvuku, môžete zdokonaľiť zvuk. Stláčaním MUSIC zvolíte "PORTABLE" (str. 46).

Zmena zobrazení na displeji

Prepínaním zobrazenej informácie na displeji môžete zobrazíť aktuálne zvolené zvukové pole atď.

Na túto operáciu používajte ovládacie prvky na receiveri.

Stláčajte DISPLAY.

Každým stlačením DISPLAY sa zobrazenie na displeji cyklicky mení nasledovne.

Všetky zdroje vstupného signálu okrem pásma FM a AM

Indexový názov zdroja vstupného signálu^{a)} →

Zvolený zdroj vstupného signálu → Aktuálne aplikované zvukové pole

Pásmo FM a AM

Názov stanice^{b)} alebo vytvorený názov stanice^{a)} → Frekvencia → Indikácia typu programu^{b)} → Indikácia Radio Text^{b)} → Indikácia aktuálneho času (24-hodinový režim)^{b)} → Aktuálne aplikované zvukové pole

^{a)} Indexový názov sa zobrazí len vtedy, ak ste príslušné zariadenie (zdroj signálu) alebo uloženie stanicu pomenovali (str. 30, 53). Indexový názov sa nezobrazí, ak ste do názvu zadali len medzery, alebo je názov totožný s názvom zdroja signálu.

^{b)} Len počas prijmu RDS signálu (len modely s regionálnymi kódmi CEL, CEK, RU) (str. 54).

Poznámka

Pri niektorých jazykoch sa nemusia zobrazíť znaky/interpunkčné znamienka.

Vypínací časovač (Sleep Timer)

Receiver je možné nastaviť tak, aby sa po určitom čase sám vypol.

Keď je receiver zapnutý, stláčajte SLEEP.

Po každom stlačení tlačidla SLEEP sa zobrazenie cyklicky mení nasledovne:

2-00-00 → 1-30-00 → 1-00-00 → 0-30-00 → OFF

Ak je aktivovaný vypínací časovač, na displeji svieti "SLEEP".

Rada

Zostávajúci čas do vypnutia skontrolujete stlačením SLEEP pred vypnutím receivera. Na displeji sa zobrazí zostávajúci čas do vypnutia zariadenia.

Ak znova stlačíte SLEEP, vypínací časovač sa deaktivuje.

Nahrávanie pomocou receivera

Nahrávanie na záznamové médium

Pomocou receivera môžete nahrávať z video zariadenia. Podrobnosti pozri v návode na použitie príslušného zariadenia.

1 Stláčaním tlačidiel pre výber zdroja vstupného signálu zvolíte prehrávacie zariadenie.

Môžete tiež používať INPUT SELECTOR na receiveri.

2 Pripravte zariadenie na prehrávanie.

Napríklad do VCR vložte video kazetu, z ktorej chcete nahrávať.

3 Pripravte zariadenie na nahrávanie.

Do nahrávacieho zariadenia (VIDEO) vložte videokazetu atď., na ktorú chcete nahrávať.

4 Na nahrávacom zariadení spustíte nahrávanie a na prehrávacom zariadení spustíte prehrávanie.

Poznámky

- Niektoré zdroje signálu obsahujú ochranné signály proti kopírovaniu. V takomto prípade nebude možné nahrávať požadovaný zdroj vstupného signálu.
- Cez port DMPORT nie je možné nahrávať,
 - ak je video konektor DMPORT prepojený s konektorom VIDEO VIDEO IN na receiveri (str. 57).
 - ak je v Menu VIDEO priradené “DMPORT V.” k “-VIDEO” (str. 35).

Používanie diaľkového ovládania

Zmena priradení funkcií tlačidla

Môžete zmeniť výrobné nastavenia tlačidiel pre výber zdroja vstupného signálu tak, aby vyhovovali vašim zariadeniam. Napríklad ak je do konektora VIDEO na receiveri pripojený DVD rekordér, tlačidlo VIDEO na tomto DO môžete nastaviť na ovládanie DVD rekordéra.

Poznámka

Nie je možné zmeniť výrobné nastavenie pre tlačidlá DMPORT a TUNER.

1 Držte zatlačené tlačidlo pre výber zdroja vstupného signálu, ktorého nastavenie chcete zmeniť.

Príklad: Držte zatlačené VIDEO.

2 Podľa uvedenej tabuľky stlačte tlačidlo pre výber zdroja vstupného signálu pre požadovanú kategóriu.

Príklad: Stlačte 4.

Teraz je možné prostredníctvom tlačidla VIDEO aktivovať DVD rekordér.

Kategórie a príslušné tlačidlá

Kategórie	Stlače
VCR (príkazový režim VTR 3) ^{a)}	1
VCR (príkazový režim VTR 2) ^{a)}	2
DVD prehrávač/DVD rekordér (príkazový režim DVD1) ^{b)}	3
DVD rekordér (príkazový režim DVD3) ^{b)}	4
CD prehrávač	5
Euro digitálny satelitný prijímač	6
DVR (Terminál digitálnej káblovej TV)	7
DSS (Digitálny satelitný prijímač)	8
Blu-ray Disc prehrávač (príkazový režim BD1) ^{c)}	9
Blu-ray Disc rekordér (príkazový režim BD3) ^{c)}	0/10
TVP	-/-

^{a)}VCR Sony sú ovládané cez nastavenia VTR 2 alebo VTR 3. Zodpovedajú systémom 8 mm a VHS.

^{b)}DVD rekordéry Sony sú ovládané cez nastavenia DVD1 alebo DVD3. Podrobnosti pozri v návode na použitie DVD rekordérov.

^{c)}Podrobnosti o nastavení BD1 alebo BD3 pozri v návode na použitie Blu-ray Disc prehrávača alebo rekordéra.

Vymazanie priradení všetkých tlačidiel na DO

Súčasne stlačte MASTER VOL -, I/⏻ a DMPORT.

Obnovia sa výrobné nastavenia diaľkového ovládania.

Ďalšie informácie

Slovník

■ Cinema Studio EX

Režim surround zvuku, ktorý môžeme považovať za kompiláciu technológie Digital Cinema Sound, poskytuje zvuk rovnaký ako v kinosále pomocou nasledovných 3 technológií: “Virtual Multi Dimensions”, “Screen Depth Matching” a “Cinema Studio Reverberation”.

“Virtual Multi Dimensions” vytvorí zo skutočných reproduktorov až 7.1 kanálov a v pohodlí vášho domova tak získate nádherný a výkonný zvuk, aký poznáte z prostredia kinosál a koncertných miestností. “Screen Depth Matching” reprodukuje potlačené vysoké frekvencie a vytvára dojem, že vo filme je zvuk reprodukovaný priamo z vnútra TV obrazovky (podobne ako v kinosále spoza plátna). Tento efekt sa potom pridá do predných a stredového kanála. “Cinema Studio Reverberation” reprodukuje zvuk typický pre najmodernejšie kinosály a nahrávacie štúdiá, vrátane štúdií Sony Pictures Entertainment. Podľa typu štúdií je možné zvoliť tri režimy A/B/C.

■ Digital Cinema Sound (DCS)

Jedinečná technológia reprodukcie zvuku určená pre domáce kino vyvinutá spoločnosťou Sony v spolupráci so Sony Pictures Entertainment, aby sa v pohodlí vášho domova dosiahol zážitok z nádherných a výkonných zvukov, aké poznáte z prostredia kinosál a koncertných miestností. Technológia “Digital Cinema Sound” spolu s procesorom DSP (Digital Signal Processor) a zameranými údajmi vytvára v pohodlí vášho domova zvukové polia presne podľa zámerov tvorcov filmu.

■ Dolby Digital

Technológia kódovania/dekódovania zvuku vyvinutá spoločnosťou Dolby Laboratories, Inc. Pozostáva z predných (Ľavý/Pravý), stredového, surround (Ľavý/Pravý) kanálov a kanála pre subwoofer. Ide o zvukový štandard pri DVD video zázname, ktorý je tiež známy pod názvom 5.1-kanálový surround zvuk. Keďže je surround kanál stereofonický, reprodukcia zvuku je realistickejšia než pri systéme Dolby Surround.

■ Dolby Pro Logic II

Táto technológia konvertuje 2-kanálový stereo zvukový záznam do 5.1 kanálov určených na prehrávanie. Dostupný je režim pre film (MOVIE) a hudbu (MUSIC) (pre stereo zvuk). Staré filmy kódované v tradičnom stereo formáte je možné reprodukovat cez 5.1-kanálový surround zvuk.

■ Dolby Surround (Dolby Pro Logic)

Technológia spracovania zvuku vyvinutá spoločnosťou Dolby Laboratories, Inc. Stredový a mono surround kanál je maticou rozdelený na dva stereo kanály. Zvuk sa reprodukuje ako 4-kanálový surround zvuk. Je to najbežnejšia metóda spracovania zvuku pri DVD video zázname.

■ DTS Digital Surround

Technológia kódovania/dekódovania digitálneho zvuku pre kiná vyvinutá spoločnosťou DTS, Inc. Komprimuje zvuk v menšej miere než technológia Dolby Digital, čím sa zvýši kvalita reprodukcie zvuku.

■ HDMI (High-Definition Multimedia Interface - Multimediálne rozhranie s vysokým rozlíšením)

HDMI (High-Definition Multimedia Interface) je rozhranie podporujúce obrazové a zvukové signály pri jednom digitálnom zapojení, čo vám umožní sledovať vysokokvalitný digitálny obraz aj zvuk. HDMI špecifikácie sú kompatibilné s technológiou HDCP (High-bandwidth

Digital Contents Protection - Ochrana širokopásmových prenosov digitálneho záznamu), ktorá slúži na ochranu proti kopírovaniu a obsahuje kódovaciu technológiu pre digitálne video signály.

■ Kompozitný video signál

Štandardný formát pre prenos video signálu. Jasová Y a farebná C zložka signálu sa prenášajú spolu.

■ L.F.E. (Nízkofrekvenčný efekt)

Nízkofrekvenčné zvukové efekty vyvedené na výstup do subwoofera v režimoch Dolby Digital alebo DTS atď. Pridaním hlbokých tónov s frekvenciami v rozsahu 20 až 120 Hz sa zvuk stáva výraznejší.

■ Vzorkovacia frekvencia

Aby bola možná konverzia analógového zvuku na digitálny, musia sa analógové dáta kvantifikovať. Tento proces sa nazýva vzorkovanie a počet, koľkokrát za sekundu sa analógové dáta kvantifikujú, sa nazýva vzorkovacia frekvencia. Štandardné audio CD disky obsahujú dáta kvantifikované 44 100-krát za sekundu, čiže ich vzorkovacia frekvencia je 44,1 kHz. Vo všeobecnosti znamená vyššia vzorkovacia frekvencia vyššiu kvalitu zvuku.

■ Zložkový video signál

Formát prenosu video signálu tromi samostatnými zložkami signálu: jasová Y, farebná Pb a farebná Pr. Vysokokvalitný obrazový signál akým je formát DVD video alebo HDTV sa prenáša vernejšie. Tri konektory sú farebne rozlíšené - zelený, modrý a červený.

Bezpečnostné upozornenia

Bezpečnosť

V prípade vniknutia akéhokoľvek predmetu alebo kvapaliny do zariadenia, odpojte zariadenie od elektrickej siete a pred ďalším používaním ho nechajte prekontrolovať v autorizovanom servise.

Zdroje napájania

- Pred používaním zariadenia skontrolujte, či sa prevádzkové napätie zariadenia zhoduje s napätím v miestnej elektrickej sieti. Prevádzkové napätie je vyznačené na štítku na zadnej strane zariadenia.
- Zariadenie je pod stálym napätím, kým je sieťová šnúra v elektrickej zásuvke, aj keď je samotné zariadenie vypnuté.
- Ak nebudete zariadenie dlhší čas používať, odpojte sieťovú šnúru zo zásuvky. Pri odpájaní sieťovej šnúry ťahajte za koncovku. Nikdy neťahajte za samotnú šnúru.
- Výmenu sieťovej šnúry smie vykonať len oprávnená osoba v autorizovanom servise.

Nárast teploty vo vnútri zariadenia

Zariadenie sa počas prevádzky zahrieva. Nejde o poruchu. Ak používate zariadenie pri zvýšenej hlasitosti dlhší čas, spodná, vrchná a bočné steny zariadenia sa postupne zahrievajú. Aby nedošlo k popáleniu, nedotýkajte sa povrchu zariadenia.

Umiestnenie

- Zariadenie umiestnite na miesto s dostatočnou cirkuláciou vzduchu, aby sa predišlo jeho zahrievaniu, čím predĺžite životnosť jednotlivých častí zariadenia.
- Zariadenie neumiestňujte do blízkosti zdrojov tepla, alebo na miesta vystavené priamemu slnečnému žiareniu, nadmernej prašnosti alebo mechanickým otrasom.
- Na povrch zariadenia nekladte nič, čo by mohlo zakryť ventilačné otvory a následne tak spôsobiť poruchu zariadenia.
- Zariadenie neumiestňujte do blízkosti iných zariadení (napr. TVP, VCR alebo kazetový deck). Ak je zariadenie v blízkosti TVP, VCR alebo kazetového decku, môže vzniknúť šum a zhoršiť sa kvalita obrazu. Platí to obzvlášť ak používate internú anténu. Z tohto dôvodu odporúčame používať externú anténu.
- Pri umiestňovaní zariadenia buďte opatrní, keďže pri umiestnení zariadenia na špeciálne povrchovo upravenú podlahu (voskovanú, olejovanú, leštenú atď.) môže dôjsť k poškodeniu povrchu.

Prevádzka

Pred pripájaním ostatných zariadení zariadenie vypnite a odpojte ho od elektrickej siete.

Čistenie

Povrch zariadenia, panel a ovládacie prvky čistite jemnou handričkou mierne navlhčenou v slabom roztoku čistiaceho prostriedku. Nepoužívajte žiadne drsné handričky, práškové prostriedky alebo rozpúšťadlá ako lieh alebo benzín.

Ak máte akékoľvek otázky alebo problémy týkajúce sa zariadenia, kontaktujte najbližšieho predajcu Sony.

Riešenie problémov

Ak sa počas používania zariadenia vyskytne akýkoľvek problém, pokúste sa ho vyriešiť pomocou nižšie uvedeného prehľadu. Ak problém pretrváva, obráťte sa na najbližšieho predajcu Sony.

Zvuk

Nie je počuť zvuk, bez ohľadu na zvolené zariadenie, alebo počuť len slabý zvuk.

- Skontrolujte, či sú reproduktory a zariadenia pripojené správne.
- Skontrolujte, či sú reproduktorové káble správne pripojené.
- Skontrolujte, či sú receiver a všetky ostatné zariadenia zapnuté.
- Skontrolujte, či nie je ovládač MASTER VOLUME nastavený na "VOL MIN".
- Skontrolujte, či nie sú pripojené slúchadlá.
- Stlačením MUTING zrušte funkciu vypnutia zvuku.
- Skontrolujte, či ste tlačidlami pre výber zdroja vstupného signálu zvolili správny zdroj signálu.
- Aktivoval sa ochranný systém receivera. Vypnite receiver, odstráňte skrat a znova receiver zapnite.

Zo zvoleného zariadenia nie je počuť zvuk.

- Skontrolujte, či je zariadenie správne pripojené do príslušných vstupných audio konektorov.
- Skontrolujte, či sú koncovky káblov používaných na prepojenie úplne zasunuté v konektoroch zariadenia aj receivera.

Z jedného z predných reproduktorov nepočuť zvuk.

- Do konektora PHONES pripojte slúchadlá a skontrolujte, či zvuk počuť správne. Ak aj v slúchadlách počujete len jeden kanál, zariadenie nemusí byť k receiveru pripojené správne. Skontrolujte, či sú koncovky káblov používaných na prepojenie úplne zasunuté v konektoroch zariadenia aj receivera. Ak v slúchadlách počujete obidva kanály, predný reproduktor nemusí byť k receiveru pripojený správne. Skontrolujte prepojenie predného reproduktora, ktorý nehrá.
- Skontrolujte, či ste nepripojili len jeden konektor L alebo R. Mali by byť pripojené obidva. Použite audio kábel (nedodávaný).

Nie je počuť zvuk z digitálneho zdroja signálu pri výbere vstupného signálu SAT (zo zariadení pripojených do konektorov COAXIAL).

- Skontrolujte, či nie je INPUT MODE nastavené na "ANALOG" (str. 56).
- Skontrolujte, či nie je zapnutá funkcia ANALOG DIRECT.

Lavý a pravý kanál sú nevyvážené, alebo sú zamenené.

- Skontrolujte, či sú reproduktory a zariadenia pripojené správne.
- Nastavte parametre vyváženia v Menu LEVEL.

Na displeji sa zobrazí "NO INPUT" (Žiadny zdroj vstupného signálu)

- Skontrolujte, či je zariadenie pripojené do konektora COAXIAL alebo OPTICAL. Keď na vstupe do konektora COAXIAL alebo OPTICAL nie je žiadny signál, na displeji sa zobrazí "NO INPUT" (Žiadny zdroj vstupného signálu). Nejde však o poruchu.

Je počuť šum alebo hluk.

- Skontrolujte, či sú reproduktory a zariadenia pripojené správne.
- Skontrolujte, či sú prepojovacie káble umiestnené ďaleko od transformátora alebo motora a vo vzdialenosti najmenej 3 metre od TVP alebo žiarivky.
- Premiestnite audio zariadenia ďalej od TVP.
- Konektory a koncovky káblov sú znečistené. Vyčistite ich jemnou handričkou mierne navlhčenou v liehu.

Zo stredového/surround reproduktorov nepočuť zvuk, alebo počuť len slabý zvuk.

- Zvoľte režim CINEMA STUDIO EX (str. 47).
- Nastavte úroveň hlasitosti reproduktorov (str. 28).
- Skontrolujte, či je veľkosť stredového/surround reproduktorov nastavená na "SMALL" alebo "LARGE" (str. 35).

Zo subwoofera nie je počuť zvuk.

- Skontrolujte, či je subwoofer správne pripojený.
- Skontrolujte, či je subwoofer zapnutý.
- Skontrolujte, či je subwoofer nastavený na "YES" (str. 35).
- Zo subwoofera v závislosti od zvukového poľa nemusí byť počuť zvuk.

Ak receiver a prehrávacie zariadenie prepojíte cez HDMI konektory, z reproduktorov receivera sa nereprodukuje zvuk.

- Skontrolujte, či ste digitálne audio konektory na prehrávacom zariadení prepojili s receiverom. Vypnite zvuk na TVP alebo na TVP aktivujte funkciu vypnutia zvuku (Muting).

Nedará sa vytvoriť priestorový efekt.

- Skontrolujte, či je funkcia zvukového poľa zapnutá (stlačte MOVIE alebo MUSIC).
- Zvukové polia nepracujú pri signáloch so vzorkovacou frekvenciou vyššou než 48 kHz.

Multikanálový zvuk Dolby Digital alebo DTS sa nereprodukuje.

- Skontrolujte, či je prehrávaný DVD disk atď. vo formáte Dolby Digital alebo DTS.
- Po pripojení DVD prehrávača atď. do vstupných digitálnych konektorov receivera skontrolujte audio nastavenie (nastavenie audio výstupu) pripojeného zariadenia.

Nahrávanie nie je možné.

- Skontrolujte, či sú zariadenia zapojené správne (str. 17).
- Pomocou tlačidiel pre výber zdroja vstupného signálu zvoľte správny zdroj vstupného signálu (str. 29).

Nepočuť zvuk zo zariadenia pripojeného do adaptéra DIGITAL MEDIA PORT.

- Nastavte hlasitosť na receiveri.
- Adaptér DIGITAL MEDIA PORT a/alebo zariadenie nie je pripojené správne. Vypnite receiver a odpojte a znova zapojte adaptér DIGITAL MEDIA PORT a/alebo zariadenie.
- Skontrolujte, či je adaptér DIGITAL MEDIA PORT a/alebo zariadenie kompatibilné s týmto receiverom.

Obraz

Na TV obrazovke/monitore sa nezobrazil žiadny obraz, alebo obraz nie je kvalitný.

- Pomocou tlačidiel pre výber zdroja vstupného signálu zvolte správny zdroj vstupného signálu.
- Nastavte TVP do príslušného vstupného režimu.
- Premiestnite audio zariadenia ďalej od TVP.
- V závislosti od adaptéra DIGITAL MEDIA PORT nemusí byť dostupný výstupný video signál.

Vstupný obrazový signál z konektora HDMI receivera sa nezobrazuje na TVP.

- Skontrolujte HDMI prepojenie.
- V závislosti od prehrávacieho zariadenia bude možno potrebné jeho nastavenie. Podrobnosti pozri v návode na použitie príslušného zariadenia.

Nahrávanie nie je možné.

- Skontrolujte, či sú zariadenia zapojené správne (str. 17).
- Pomocou tlačidiel pre výber zdroja vstupného signálu zvolte správny zdroj vstupného signálu.
- Ak chcete cez port DMPORT nahrávať skontrolujte,
 - či video konektor DMPORT nie je prepojený s konektorom VIDEO VIDEO IN na receiveri (str. 57).
 - či v Menu VIDEO nie je “DMPORT V.” priradené k “-VIDEO” (str. 35).

Rádio

FM príjem je nekvalitný.

- Na prepojenie externej FM antény s receiverom použite 75 Ohm koaxiálny kábel (nedodávaný) (pozri obrázok nižšie). Ak k receiveru pripojíte externú anténu, uzemnite ho, aby bol chránený pred poškodením bleskom. Uzemňovací kábel nepripájajte na potrubie s rozvodom plynu.

Externá FM anténa

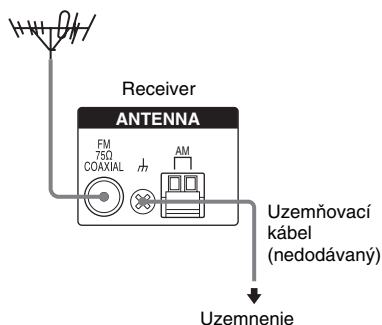

Rozhlasové stanice nie je možné naladiť.

- Skontrolujte, či sú správne pripojené antény. Nasmerujte antény, alebo v prípade potreby pripojte externú anténu.
- Signál stanice je príliš slabý (pri automatickom ladení). Použite priame ladenie.
- Skontrolujte, či ste správne nastavili krok ladenia (pri priamom ladení v pásme AM).
- V pamäti nie sú uložené žiadne stanice, alebo sa vymazali (ak vyvolávate uložené stanice). Uložte stanice (str. 52).
- Stláčaním DISPLAY na receiveri zobrazte na displeji frekvenciu.

RDS nefunguje.*

- Naladte FM RDS stanicu.
- Zvolte stanicu s kvalitnejším signálom.

Požadovaná RDS informácia sa nezobrazí.*

- Kontaktujte rozhlasovú stanicu a zistíte, či práve poskytujú požadovanú službu. Ak áno, služba môže byť dočasne mimo prevádzky.

* Len modely s regionálnymi kódmi CEL, CEK, RU.

Dialkové ovládanie (DO)

Dialkové ovládanie nefunguje.

- Vysielač DO smerujte na senzor na receiveri.
- Odstráňte všetky prekážky medzi DO a receiverom.
- Ak sú batérie v DO slabé, vymeňte ich za nové.
- Skontrolujte, či ste na DO stlačili správne tlačidlo pre výber zdroja vstupného signálu.

Chybové hlásenia

Ak dôjde k poruche, zobrazí sa hlásenie. Hlásenie informuje o stave zariadenia. Nasledovný prehľad môže pomôcť vyriešiť problém. Ak problém pretrváva, obráťte sa na najbližšieho predajcu Sony. Ak sa počas funkcie automatickej kalibrácie zobrazí chybové hlásenie, pozri “Chybové a výstražné hlásenia” (str. 26) a vyriešte problém.

PROTECT (Ochrana)

Reproduktory sú zafaržené nepovoleným prúdovým zafaržením, alebo je horný panel receivera niečím zakrytý. Receiver sa po pár sekundách automaticky vypne. Skontrolujte zapojenie reproduktorov a znova zapnite receiver.

Ak sa vám problém nepodarilo odstrániť podľa tohto prehľadu

Vymazanie pamäte receivera môže problém vyriešiť (str. 23). Nezabudnite však, že všetky uložené nastavenia sa obnovia na výrobné nastavené hodnoty a budete ich musieť znova nastaviť.

Ak sa problém stále nepodarilo odstrániť

Kontaktujte autorizovaný servis alebo predajcu Sony. Ak v servise dôjde počas opravy k výmene niektorých dielov, môže si servis staré diely ponechať.

Vymazanie pamäte receivera

Vymazanie	Pozri
Všetkých uložených nastavení	str. 23
Upravených zvukových polí	str. 49

Technické údaje

Zosilňovač

Len modely s regionálnymi kódmi
CEL, CEK, AU, RU¹⁾

Minimálny výstupný výkon RMS
(8 Ohm, 20 Hz – 20 kHz, celkové harmonické
skreslenie (ďalej THD) 0,09%)

85 W + 85 W

Výstupný výkon v režime stereo
(8 Ohm, 1 kHz, THD 1%)

100 W + 100 W

Výstupný výkon v režime Surround²⁾
(8 Ohm, 1 kHz, THD 10%)

130 W/kanál

¹⁾Merané v nasledovných podmienkach:

Regionálny kód	Napájanie
CEL, CEK, AU, RU	Striedavé napätie (AC) 230 V, 50 Hz

²⁾Referenčný výstupný výkon pre predné, stredový
a surround reproduktory. V závislosti od nastavenia
zvukových polí a zdrojov vstupného signálu
nemusí byť na výstupe žiadny zvukový signál.

Frekvenčný rozsah

Analógový 10 Hz – 70 kHz
+0,5 kHz /-2 dB
(s vypnutým zvukovým
poľom a zvýraznením
tónov)

Vstupy

Analógový Citlivosť: 500 mV/
50 kOhm
Odstup signál - šum
(ďalej S/N)³⁾: 96 dB
(A, 500 mV⁴⁾)

Digitálny (Koaxiálny)

Impedancia: 75 Ohm
S/N: 100 dB
(A, 20 kHz LPF)

Digitálny (Optický)

S/N: 100 dB
(A, 20 kHz LPF)

Výstupy (Analógové)

AUDIO OUT Napätie: 500 mV/
10 kOhm

SUBWOOFER Napätie: 2 V/1 kOhm

Tónová charakteristika

Úrovne zisku ±6 dB, 1 dB krok

³⁾INPUT SHORT (Vstup nakrátko) (s vypnutým
zvukovým poľom a zvýraznením tónov).

⁴⁾So záťažou, úroveň vstupu.

Tuner - pásmo FM

Ladiaci rozsah 87,5 - 108,0 MHz

Anténa FM drôtová anténa

Anténové konektory 75 Ohm, asymetrický

Medzifrekvencia 10,7 MHz

Tuner - pásmo AM

Ladiaci rozsah

Regionálny kód	Ladenie	
	Krok ladenia	Krok ladenia
	10 kHz	9 kHz
CEL, CEK, RU	–	531 kHz – 1 602 kHz
AU	530 kHz – 1 710 kHz	531 kHz – 1 710 kHz

Anténa Rámová anténa

Medzifrekvencia

450 kHz

Video

Vstupy/Výstupy

Video: 1 Vš-š/75 Ohm

COMPONENT VIDEO

(Zložkový video signál):

Y: 1 Vš-š/75 Ohm

PB/CB: 0,7 Vš-š/75 Ohm

PR/CR: 0,7 Vš-š/75 Ohm

80 MHz, HD prechod

HDMI video⁵⁾

Vstup/výstup

640 × 480p@60 Hz

720 × 480p@59,94/60 Hz

1280 × 720p@59,94/60 Hz

1920 × 1080i@59,94/60 Hz

1920 × 1080p@59,94/60 Hz

720 × 576p@50 Hz

1280 × 720p@50 Hz

1920 × 1080i@50 Hz

1920 × 1080p@50 Hz

1920 × 1080p@24 Hz

⁵⁾Výstupné TV rozlíšenie sa bude líšiť v závislosti
od technických vlastností TVP a zariadenia.

Všeobecne

Napájanie

Regionálny kód	Napájanie
CEL, CEK, RU	Striedavé napätie (AC) 230 V, 50/60 Hz
AU	Striedavé napätie (AC) 230 V, 50 Hz

Výstupné napätie (DIGITAL MEDIA PORT)

DC OUT: 5 V, 0,7 A MAX

Príkion

Regionálny kód	Príkion
CEL, CEK, AU, RU	230 W

Rozmery (š/v/h) (cca)

430 × 157,5 × 322 mm
vrátane prečnievajúcich
častí a ovládacích prvkov

Hmotnosť (cca) 7,4 kg

Dodávané príslušenstvo

Návod na použitie (tento návod)

Návod na jednoduché nastavenie (1)

FM drôtová anténa (1)

AM rámová anténa (1)

Dialkové ovládanie (DO) (RM-AAU020) (1)

Batérie R6 (veľkosť AA) (2)

Kalibračný mikrofón (ECM-AC2 alebo
ECM-AC2a) (1)

Podrobnosti o regionálnom kóde vášho
modelu pozri str. 3.

Právo na zmeny vyhradené.

- Príkion v pohotovostnom režime: 0,3 W
- Na niektorých plošných spojoch nie sú použité samozhasínajúce halogenidové prísady.

Index

Číslice

- 2 kanály 48
- 2CH STEREO 48
- 5.1 kanálov 13

A

- AUTO CALIBRATION 24
- AUTO FORMAT DIRECT (A.F.D.) 44

B

- Blu-ray Disc prehrávač
 - Zapojenie 18
 - Prehrávanie 32

C

- CD prehrávač
 - Zapojenie 16
 - Prehrávanie 31

D

- Digital Cinema Sound (DCS) 47
- DIGITAL MEDIA PORT
 - Priradenie video signálu 58
 - Vstup 29
 - Zapojenie 57
- Dolby Digital 62
- DTS 62
- DVD prehrávač
 - Prehrávanie 32
 - Zapojenie 20
- DVD rekordér
 - Zapojenie 22
- Diaľkové ovládanie 10

H

- HDMI
 - Zapojenie 18

CH

- Chybové hlásenia 67

I

- INPUT MODE 56

L

- Ladenie
 - Automatické 50
 - Priame 51
 - Predvolieb 53

M

- Menu
 - A. CAL 43
 - AUDIO 38
 - LEVEL 36
 - SUR 37
 - SYSTEM 40
 - TONE 37
 - TUNER 38
 - VIDEO 39

N

- Nahrávanie na záznamové médium 60

P

- Počítačové nastavenie 23
- Pomenovanie
 - Predvolieb 53
 - Zdrojov vstupného signálu 30
- PROTECT 67

R

- Rádio
 - Zapojenie 22
- RDS 54
- Reprodukory
 - Zapojenie 14

S

- Satelitný prijímač
 - Zapojenie 21
- Set-top box
 - Zapojenie 21
- Super Audio CD prehrávač
 - Prehrávanie 31
 - Zapojenie 16

T

- TEST TONE 28
- TVP
 - Zapojenie 15

V

- VCR
 - Zapojenie 22
- Výber
 - Zariadenie 29
 - Zvukové pole 46
- Vypnutie zvuku 29
- Vypínací časovač 59

Z

- Zvukové polia
 - Resetovanie 49
 - Výber 46

<http://www.sony.net/>

Sony Corporation Printed in Czech Republic (EU)

SK



**Likvidácia starých elektrických a elektronických zariadení
(Platí v Európskej únii a ostatných európskych krajinách
so zavedeným separovaným zberom)**

Tento symbol na výrobku alebo obale znamená, že s výrobkom nemôže byť nakladané ako s domovým odpadom. Miesto toho je potrebné ho doručiť do vyhradeného zberného miesta na recykláciu elektrozariadení. Tým, že zaistíte správne zneškodnenie, pomôžete zabrániť potencionálnemu negatívne mu vplyvu na životné prostredie a ľudské zdravie, ktoré by v opačnom prípade hrozilo pri nesprávnom nakladaní s týmto výrobkom. Recyklácia materiálov pomáha uchovávať prírodné zdroje. Pre získanie ďalších podrobných informácií o recyklácii tohoto výrobku kontaktujte prosím váš miestny alebo obecný úrad, miestnu službu pre zber domového odpadu alebo predajňu, kde ste výrobok zakúpili.