

SONY®



RO

▶ Transferul muzicii

▶ Transferul video / fotografiilor

▶ Soluționarea problemelor

Manual de instrucțiuni
NWZ-S544 / S545

© 2009 Sony Corporation

Notă

- În funcție de țara / regiunea din care ați achiziționat player-ul, este posibil ca anumite modele să nu fie disponibile.

Parcurgerea Manualului de instrucțiuni în format electronic (la varianta în limba engleză)

Pentru utilizarea Manualului de instrucțiuni în format electronic

Faceți clic pe butoanele aflate în partea din dreapta sus a manualului electronic pentru a trece direct la “Cuprins”, Lista elementelor meniului Home” sau “Index”.

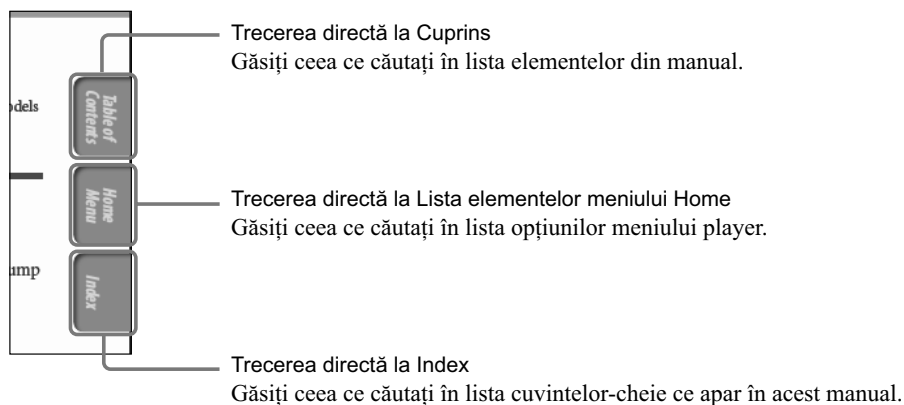

🔦 Observații

- Puteți trece la pagina indicată făcând clic pe numărul paginii de la cuprins sau de la index.
- Puteți trece direct la oricare pagină indicată făcând clic pe aceasta (ex. pag. 5).
- Pentru a căuta o pagină de referință după cuvintele-cheie, introduceți respectivul cuvânt în caseta de text din fereastra aplicației Adobe Reader.
- Procedura de funcționare poate diferi în funcție de versiunea de Adobe Reader utilizată.

Pentru a schimba modul de prezentare a paginilor

Butoanele aflate în partea de jos a manualului electronic afișat cu Adobe Reader vă permit să selectați modul de prezentare a paginilor.



Casetă de text pentru găsirea textului dorit

🔄 Continuu

Paginile sunt derulate în mod continuu, adaptându-se ca dimensiune la fereastra în care sunt afișate.

La parcurgerea manualului, paginile se vor succeda continuu în sus sau în jos.

📄 O singură pagină

Paginile sunt afișate una câte una, adaptându-se ca dimensiune la fereastra în care sunt afișate. La parcurgerea manualului, interfața se modifică prezentând pagina precedentă sau pe cea următoare.

Cuprins

Operații de bază și interfețe

Ghidul părților componente și al butoanelor	5
Comutarea între ieșirea pentru căști și cea pentru boxe încorporate	7
Pornirea și oprirea player-ului.....	8
Despre meniul [Home]	9
Utilizarea meniului Home.....	12
Utilizarea meniului Option	15
În legătură cu aplicația software	17
Software-ul furnizat	17
Aplicație software compatibilă	17

Pregătirea player-ului

Încărcarea acumulatorului.....	18
Alegerea limbii de afișare pe ecran	20
Reglaje temporale [Set Date - Time]	21

Transferul muzicii

Selectarea modului de transfer a muzicii..	22
A Transferul muzicii folosind Windows Media Player 11	23
Importul muzicii de pe CD-uri	25
B Transferul muzicii folosind Content Transfer ..	27
C Transferul muzicii folosind Windows Explorer	29

Transferul video / foto

Selectarea modului de transfer pentru Video / Fotografii.....	31
A Transferul pieselor video / fotografiilor cu ajutorul aplicației Content Transfer.....	32
B Transferul pieselor video / fotografiilor folosind Windows Explorer	34

Redarea muzicii

Redarea muzicii [Music].....	36
Căutarea melodiilor.....	39
Redarea tuturor melodiilor în ordine aleatorie.....	41
Ștergerea melodiilor....	42
Utilizarea meniului de opțiuni muzicale (Music Option).....	43
Modificarea reglajelor legate de muzică....	46

Redarea video

Redarea unei piese video	50
Ștergerea pieselor video.....	52
Utilizarea meniului de opțiuni video (Video Option)	52
Modificarea reglajelor video	54

Vizionarea fotografiilor

Vizionarea fotografiilor [Photos].....	58
Redarea unei prezentări de fotografii	60
Ștergerea fotografiilor	61
Utilizarea meniului de opțiuni pentru fotografii (Photo Option)	62
Modificarea reglajelor pentru fotografii.....	63

continuă ⇨

Ascultarea și înregistrarea de programe ale posturilor de radio FM

Ascultarea unui post de radio FM.....	66
Înregistrarea unui program de radio FM ...	70
Redarea programelor de radio FM înregistrate	72
Ștergere programelor de radio FM înregistrate	73
Utilizarea meniului de opțiuni radio FM (FM Radio Option).....	74
Modificarea reglajelor pentru radio FM	76

Înregistrarea / Ascultarea vocii

Înregistrarea vocii.....	77
Redarea fișierelor de voce înregistrate	79
Ștergerea fișierelor de voce înregistrate...	80
Utilizarea meniului de opțiuni pentru înregistrarea vocii (Voice Recording Option)	81
Modificarea reglajelor pentru înregistrare	83
Reglarea ronometrului	84

Reglaje generale

Modificarea reglajelor generale.....	87
Afișarea informațiilor legate [Unit Information] .	87
Limitarea volumului sonor [AVLS (Volume Limit)]	88
Oprirea emiterii de semnale sonore [Beep Settings].....	88
Alegerea tipului de interfață de protecție a ecranului [Screensaver].....	89
Reglarea luminozității ecranului [Brightness] .	89
Reglaje temporale [Set Date-Time]	90
Stabilirea formatului pentru dată [Date Display Format].....	91
Stabilirea formatului pentru oră [Time Display Format]	91
Revenirea la configurația stabilită din fabrică [Reset all Settings]	92
Formatarea memoriei [Format].....	92
Alegerea limbii folosită pentru afișare [Language Settings]	93

Informații utile

Despre durata de viață a acumulatorului ..	94
Ce reprezintă formatul și viteza de transfer a datelor ?.....	95
Ce este formatul audio ?	95
Ce este formatul video ?	96
Ce este formatul foto?	96
Stocarea datelor	97
Actualizarea firmware-ului player-ului.....	98

Soluționarea problemelor

Soluționarea problemelor	99
Mesaje	111

Informații suplimentare

Măsuri de precauție.....	113
Note privind licențele și mărcile comerciale.	122
Specificații.....	125
Index	132

Ghidul părților componente și al butoanelor

Partea din față

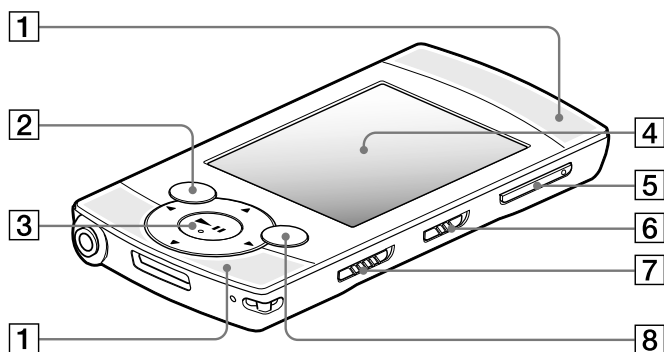

1 Boxe încorporate

Consultați pagina 7.

2 Buton BACK/ HOME

Apăsați acest buton pentru a urca un nivel în listă sau pentru a reveni la interfața precedentă. Apăsați și mențineți apăsat butonul BACK/HOME pentru a fi afișat meniul [HOME] (pag. 9).

3 Buton cu 5 acțiuni*¹

Este pornită redarea, permițându-se parcurgerea meniurilor afișate de player (pag. 12, 15).

4 Afișaj

Consultați pagina 9.

5 Buton VOL +*¹ / –

Este reglat volumul. Puteți ajusta volumul sonor atât la căști, cât și la boxe încorporate (pag. 7).

6 Comutator de ieșire

Pentru comutarea între căști și boxe încorporate ale player-ului (pag. 7).

7 Comutatorul HOLD

Pentru a proteja player-ul împotriva acționării accidentale la deplasare, folosiți comutatorul HOLD. Dacă glisați comutatorul HOLD în direcția indicată de săgeată ➡, toate butoanele, cu excepția celui pentru stabilirea ieșirii, sunt blocate. Dacă deplasați comutatorul în poziție opusă, funcția HOLD este eliberată.

8 Buton OPTION / PWR OFF

Afișează meniul Option (*de opțiuni*), pag. 15, 43, 53, 62, 74, 81).

Dacă apăsați și mențineți apăsat butonul OPTION/PWR OFF, ecranul este oprit, iar player-ul trece în stare de așteptare (pag. 8).

*¹ Există câteva puncte tactile. Utilizați-le pentru a depista mai ușor butoanele de acționare.

continuă ➡

Partea din spate

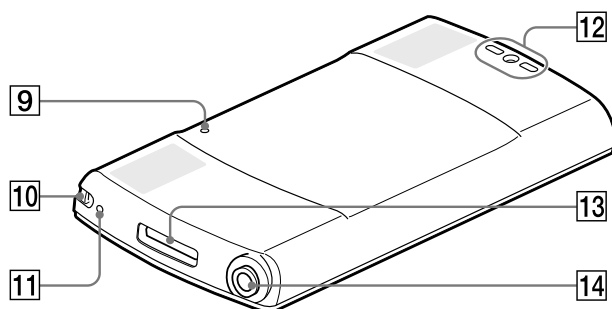

9 Buton RESET

Player-ul este inițializat când apăsați butonul RESET cu un vârf de ac etc. pentru a inițializa aparatul (pag. 99).

10 Orificiu pentru cureaua de prindere

Este utilizat pentru atașarea curelei de prindere, comercializată separat.

11 Microfon

Consultați pagina 77.

12 Orificii pentru fixarea suportului

Acestea sunt utilizate pentru atașarea suportului la player.

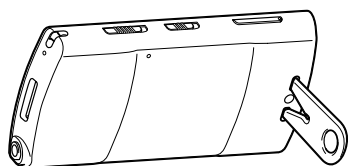

Notă

- Când sprijiniți player-ul pe suport, aveți grijă să nu îl apăsați și ca acesta să nu cadă.

În legătură cu transportul suportului

La transport, aveți grijă să nu pierdeți suportul. Introduceți cablul pentru căști prin orificiul circular la suportului și apoi treceți-l prin decupătura în formă de V, apăsându-l pentru a fi fixa în vârful acesteia, asigurând astfel prinderea în siguranță a suportului.

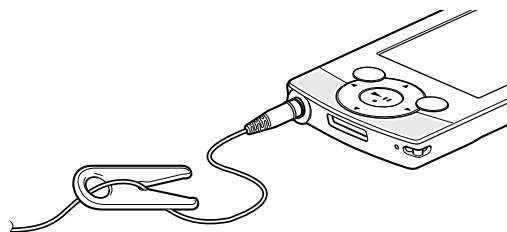

13 Mufă WM-PORT

Utilizați această mufă pentru a conecta cablul USB furnizat sau dispozitivul periferic opțional.

14 Mufă pentru căști

Pentru a cupla căștile, introduceți conectorul acestora în mufă dedicată până ce se aude un clic. Dacă nu sunt corect cuplate căștile, este posibil ca sunetul să nu se audă bine prin căști.

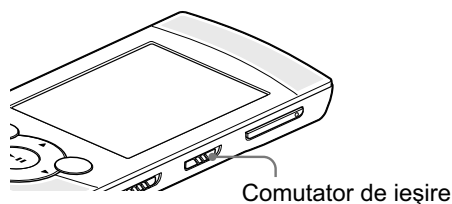

Comutarea între ieșirea pentru căști și cea pentru boxe încorporate

Puteți comuta ieșirea între căști și boxe încorporate, glisând comutatorul de ieșire în poziția corespunzătoare. Puteți ajusta volumul sonor pentru căști, respectiv pentru boxe încorporate.





Note

- Când comutatorul de ieșire este în poziția corespunzătoare boxelor încorporate, sunetul emis nu este mărit brusc.
- Nu așezați cărți de credit sau de debit etc. (cu codificare magnetică) în apropierea orificiilor boxelor încorporate, deoarece codarea magnetică poate fi afectată, iar cardurile se pot deteriora.

1 Puneți comutatorul de ieșire în poziția  (boxe) sau  (căști).

2 Apăsați butonul VOL +/- – pentru a ajusta volumul.

Pe ecran apare indicatorul de volum. Simbolul pentru căști  sau cel pentru boxe  (în funcție de varianta curent selectată) apare în partea stângă a indicatorului de volum.

🔔 Observație

- Puteți stabili ca [Built-in SP Optimizer] să transmită la ieșire sunetul de la boxe încorporate (pag. 49).

Pornirea și oprirea player-ului

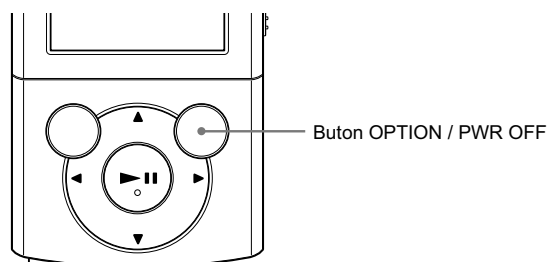

Pentru a porni player-ul

Apăsați oricare buton pentru a porni player-ul.

💡 Observație

- Dacă pe ecran apare mesajul [On hold... Cancel HOLD function to activate controls.], glisați comutatorul HOLD din partea dreaptă a player-ului în direcția opusă săgeții ➡ pentru a renunța la funcția HOLD.

Pentru a opri player-ul

Apăsați și mențineți apăsat butonul OPTION/PWR OFF. Apare [POWER OFF], după care player-ul va trece în modul standby, iar ecranul se va opri pentru a economisi energia acumulatorului.

💡 Observații

- Setati data și ora la player înainte de a-l utiliza (pag. 21, 90).
- În timpul pauzei, dacă nu este efectuată nici o operație mai mult de 3 minute, player-ul va trece automat în standby pentru a economisi energia acumulatorului, iar ecranul se va stinge.
- Dacă aparatul este în modul standby și nu este efectuată nici o operație timp de circa 4 ore, player-ul se va opri complet, în mod automat. Va fi însă consumată puțină energie chiar și în această stare.

Note







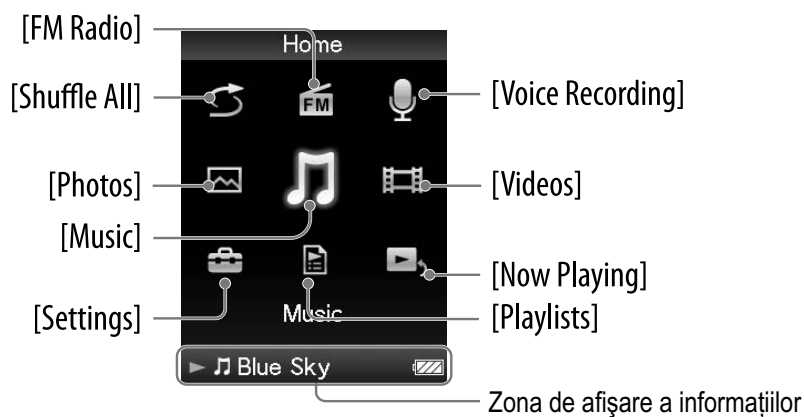

- Nu puteți acționa player-ul când este cuplat la un calculator. Decuplați cablul USB înainte de a acționa acest aparat.
- Player-ul consumă lent energia acumulatorului chiar și atunci când este în modul standby. De aceea, este posibil ca aparatul să se oprească complet, în mod neașteptat, în funcție de nivelul de energie al acumulatorului.

Despre meniul HOME

Tabelul de mai jos prezintă elementele meniului [HOME]. Pentru detalii legate de lista de opțiuni corespunzătoare fiecărui meniu, consultați pag. 10.

Pentru detalii legate de fiecare element de meniu, consultați paginile indicate ca referință.



	[Shuffle All]	Sunt ascultate toate piesele din memoria player-ului, în ordine aleatorie (pag. 41).
	[FM Radio]	Sunt ascultate piesele difuzate de un post de radio FM și este înregistrat programul de radio curent (pag. 66).
	[Voice Recording]	Este înregistrată vocea cu ajutorul microfonului încorporat al player-ului (pag. 77).
	[Photos]	Sunt vizualizate fotografiile transferate la player (pag. 58).
	[Music]	Sunt ascultate melodii transferate la player. Puteți totodată să ascultați vocea înregistrată de player cu ajutorul funcției [Voice Recording] și programele de radio FM înregistrate de player (pag. 36).
	[Video]	Pentru urmărirea materialelor video transferate la player (pag. 50)
	[Settings]	Sunt configurate player-ul și aplicațiile sale (pag. 87).
	[Playlists]	Ascultați melodii din lista de redare (pag. 40).
	[Now Playing]	Este afișată interfața de redare sau de prezentare a conținutului în curs de redare.

 [Shuffle All] - Redarea tuturor melodiilor în ordine aleatorie...41

 [FM Radio] - Ascultarea și înregistrarea de programe ale posturilor de radio.....66

 [Voice Recording] - Înregistrarea/ Ascultarea vocii.....77

 [Photos] - Vizionarea fotografiilor.....58

 [Music] - Redarea muzicii.....35

- [All Songs] toate melodiile	39
- [Album] - album	39
- [Artist] - artist.....	39
- [Genre] - gen	39
- [Release Year] - Anul lansării.....	39
- [Folder] - Director	39
- [Voice Recording] - Înregistrarea vocii.....	39, 79
- [FM Recording] - Înregistrare FM	39, 72

 [Videos] - Redarea video.....50

 [Settings] - Reglaje generale...87

- [Music Settings]- Reglaje de muzică	
- [Play Mode]	46
- [Equalizer]	47
- [Clear Stereo].....	48
- [Dynamic Normalizer].....	49
- [SP Output Optimizer].....	49
- [Video Settings] - Reglaje video	
- [Zoom Settings]	54
- [Video Orientation].....	57
- [Display]	56
- [Photo Settings] - Reglaje foto	
- [Photo Orientation]	63
- [Display] - Interfață	64
- [Slide how Repeat]	64
- [Slide how Interval]	65
- [FM Radio Settings] - Reglaje Radio FM	
- [Scan Sensitivity]	76
- [Mono/Auto].....	76
- [Recording Settings] - Reglaje pentru înregistrare	
- [Bit Rate Settings]	83
- [Common Settings] - Reglaje generale	
- [Unit Information]	87
- [AVLS (Volume Limit)]	88
- [Beep Settings]	88
- [Screensaver]	89
- [Brightness]	89
- [Set Date-Time]	21, 90
- [Date Display Format].....	91
- [Time Display Format]	91
- [Reset All Settings].....	92
- [Format].....	92
- [Language Settings] - Alegerea limbii.....	21, 93









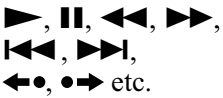

 [Playlists] - Liste de redare.....40

 [Now playing] - Interfața curentă de redare

În legătură cu aria cu informații

Simbolurile prezentate în tabelul de mai jos, apar în aria cu informații. Acestea pot varia în funcție starea redării, de reglajele efectuate și de interfețe.

Pentru detalii legate de simboluri, consultați paginile de referință.

Simbol	Descriere
	Starea redării (pag. 37, 51, 59).
	Starea înregistrării (pag. 71, 78)
	Denumirea piesei, numele artistului, titlul piesei video, titlul fotografiei, denumirea fișierului pentru vocea înregistrată sau pentru programul de radio FM înregistrat.
	Radio FM.
 , SHUF etc.	Mod de redare (pag. 46).
 etc.	Egalizor (pag. 47).
	Reglaje pentru zoom (variantele “Auto” sau “Full” (pag. 54).
	Cronometrul de oprire automată (pag. 86).
	Energia rămasă a acumulatorului (pag. 18).
 *1	Căști sau boxe (pag. 7).

*1 Dacă dispozitivul periferic opțional ce permite ajustarea volumului este conectat la mufa WM-PORT a player-ului, poate fi afișat simbolul .

Utilizarea meniului Home

Meniul [HOME] reprezintă punctul de pornire pentru oricare aplicație, cum ar fi căutarea melodiilor, modificarea reglajelor etc.
Puteți afișa meniul [HOME] apăsând și ținând apăsat butonul BACK/HOME al player-ului.

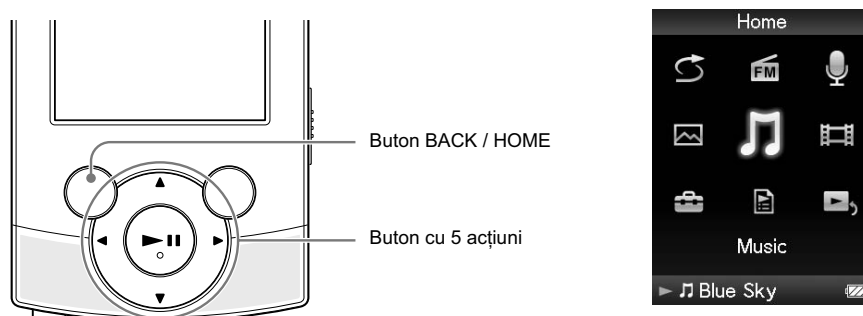

Din meniul [HOME], puteți selecta elementul dorit de pe ecran folosind butonul cu 5 acțiuni. Apăsați butonul ▲/▼/◀/▶ pentru a selecta un element, apoi apăsați butonul ►||*¹ pentru confirmare.

*¹ Prezintă puncte tactile. Utilizați-le pentru a facilita acționarea butoanelor.

- Butoane ▲/▼/◀/▶ : pentru selectarea unui element.
- Buton ►|| : pentru confirmarea unui element.

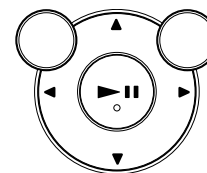

continuă ⇨

În acest manual, instrucțiunile de funcționare de la meniul [Home] sunt descrise ca în continuare.

Exemplu : Din meniul [Home], selectați **🎵 [Music] → [Album] → albumul dorit → melodia căutată**

Operațiunile efective pentru acest exemplu sunt prezentate mai jos.

1 Apăsați și mențineți apăsat butonul BACK / HOME

Este afișat meniul [Home].

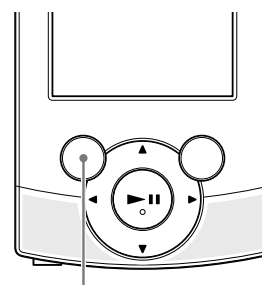

Buton BACK/HOME

2 Apăsați butonul ▲/▼/◀/▶ pentru a selecta 🎵 [Music], apoi apăsați butonul ▶|| pentru confirmare.

Apare meniul de căutare.

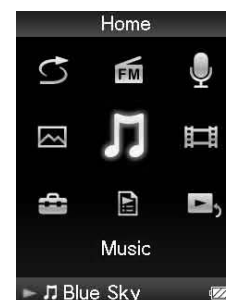

3 Apăsați butonul ▲/▼/◀/▶ pentru a selecta [Album], apoi apăsați butonul ▶|| pentru confirmare.

Este afișată lista albumului.



4 Apăsați butonul ▲/▼/◀/▶ pentru a selecta un album, apoi apăsați butonul ►|| pentru confirmare

Este afișată lista melodiilor pentru albumul selectat.

- Puteți parcurge lista apăsând butonul ▲/▼.

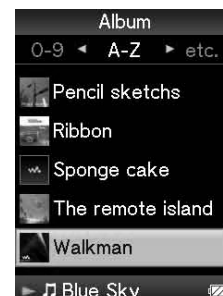

2 Apăsați butonul ▲/▼/◀/▶ pentru a selecta o melodie, apoi apăsați butonul ►|| pentru confirmare.

Apare interfața de redare a muzicii și redarea începe.



Pentru a reveni la meniul [Home] în cursul operației

Apăsați și mențineți apăsat butonul BACK / HOME.

Pentru a reveni la interfața precedentă în cursul operației

Apăsați butonul BACK / HOME.

Utilizarea meniului Option

Elementele meniului de opțiuni variază de la funcție la funcție, permițându-vă să modificați reglajele pentru fiecare aplicație.

Puteți afișa meniul de opțiuni apăsând butonul OPTION / PWR OFF.

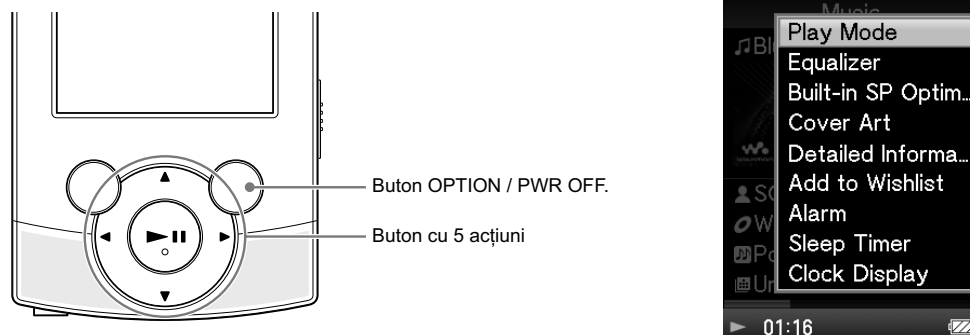

Din meniul de opțiuni (Options), puteți selecta elementul dorit de pe ecran folosind butonul cu 5 acțiuni.

Apăsați butonul ▲/▼/◀/▶ pentru a selecta un element, apoi apăsați butonul ►||*¹ pentru confirmare.

*¹ Prezintă puncte tactile. Utilizați-le pentru a facilita acționarea butoanelor.

- Butoane ▲/▼/◀/▶ : pentru selectarea unui element.
- Buton ►|| : pentru confirmarea unui element.

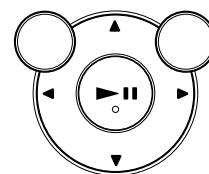

Spre exemplu, operațiile de alegere a opțiunii [Shuffle] pentru [Play Mode] sunt indicate în continuare:

1 Din interfața de redare a muzicii, apăsați butonul OPTION / PWR OFF.

Este afișat meniul Option.

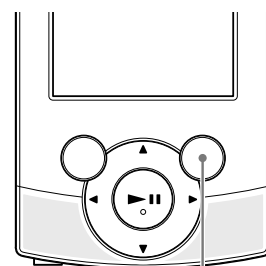

Buton OPTION / PWR OFF

- 2 Apăsați butonul ▲/▼/◀/▶ a selecta [Play Mode], apoi apăsați butonul ►|| pentru confirmare.



- 3 Apăsați ▲/▼/◀/▶ pentru a selecta [Shuffle], apoi apăsați butonul ►|| pentru confirmare.

Modul de redare devine aleatoriu [Shuffle].

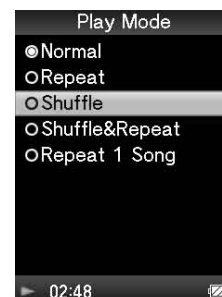

Elementele meniului de opțiuni diferă în funcție de interfața în care apăsați butonul OPTION / PWR OFF.

Pentru detalii, consultați paginile următoare :

- “Utilizarea meniului de opțiuni muzicale (Music Option)”, pag. 43,
- “Utilizarea meniului de opțiuni video (Video Option)”, pag. 52,
- “Utilizarea meniului de opțiuni pentru fotografii (Photo Option)”, pag. 62,
- “Utilizarea meniului de opțiuni radio FM (FM Radio Option)”, pag. 74,
- “Utilizarea meniului de opțiuni pentru înregistrarea vocii (Voice Recording Option)”, pag. 81.

În legătură cu aplicația software

Software-ul furnizat

Aplicația Content Transfer

Aplicația “Content Transfer” poate transfera muzică, piese video sau fotografii de la un calculator la player printr-o operație simplă de marcare și deplasare. Puteți utiliza Windows Explorer sau iTunes în mod intuitiv pentru a marca și deplasa datele către Content Transfer. Aplicația Content Transfer poate totodată să convertească un fișier video dintr-un format care nu este acceptat de player, într-unul compatibil. Pentru detalii privind funcționarea, consultați documentația Help a aplicației software.

Fișiere care pot fi transferate : fișiere de muzică (MP3, WMA, AAC, WAV), fotografii (JPEG), fișiere video (MPEG-4 Profil simplu, AVC (H.264/AVC) Profil de bază, WMV*¹)

**¹ Anumite fișiere WMV nu pot fi redare după ce au fost transferate de “Content Transfer”. Dacă retransferați folosind Windows Media Player 11, acestea vor putea fi redare.*

Observație

- Fișierele ATRAC gestionate de SonicStage pot fi transferate la player după conversia în fișiere MP3. Pentru conversia fișierelor, preluați aplicația “MP3 Conversion Tool” de pe site-ul de asistență destinat clienților (pag. 121).

Aplicații software compatibile

Windows Media Player 11

Windows Media Player poate să importe date audio de pe CD și să le transfere la un player.

Fișiere ce pot fi transferate : muzică (MP3, WMA), video (WMV), foto (JPEG)

Pentru detalii legate de funcționare, consultați documentația Help a aplicației software sau vizitați următoarea adresă de internet : <http://www.support.microsoft.com/>

Observație

- Anumite calculatoare care au deja instalat Windows Media Player 10 pot prezenta anumite limitări (AAC, fișiere video etc.) care pot fi transferate prin operații de marcare și deplasare (drag-and-drop). Dacă instalați Windows Media Player 11 de pe site-ul Windows Media Player, puteți rezolva această problemă, apoi puteți realiza transferul prin marcare și deplasare. Înainte de a instala Windows Media Player 11 la calculator, aveți grijă să verificați dacă software-ul sau service-ul dvs. corespund Windows Media Player 11.

Încărcarea acumulatorului

Acumulatorul aparatului este reîncărcat când player-ul este conectat la un calculator aflat în funcțiune.

Pentru a conecta player-ul la calculator, folosiți cablul USB furnizat.

Dacă simbolul energiei rămase a acumulatorului, care apare pe ecran în colțul din dreapta jos, este : , operația de încărcare s-a încheiat (durata de încărcare este de circa 2,5 ore).

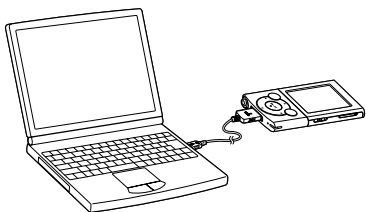

Când folosiți player-ul pentru prima dată sau dacă acesta nu a fost utilizat o perioadă îndelungată de timp, reîncărcați complet acumulatorul (până ce pe ecran apare simbolul ).

Despre indicatorul acumulatorului

Simbolul acumulatorului indică energia rămasă a acestuia.



Pe măsură ce energia acumulatorului scade, benzile negre ale simbolului se diminuează. Dacă este afișat mesajul [LOW BATTERY. Please Charge.] (*Energie consumată. Vă rugăm să încărcați.*) nu mai puteți utiliza player-ul. În acest caz, încărcați acumulatorul conectând player-ul la calculator.

Pentru detalii legate de acumulator, consultați pag. 129.

Note

- Dacă încărcați player-ul după ce nu a fost utilizat o perioadă îndelungată de timp, este posibil ca acesta să nu fie recunoscut de calculator sau să nu apară nimic pe afișaj. Încărcați player-ul timp de circa 5 minute și acesta va începe să funcționeze în mod corespunzător.
- Pentru a obține cele mai bune rezultate, încărcați acumulatorul într-un spațiu în care temperatura este cuprinsă între 5 și 35°C.
- Acumulatorul poate fi încărcat de circa 500 de ori. Acest număr poate varia în funcție de condițiile în care este utilizat player.
- Indicatorul acumulatorului care apare pe afișaj este numai estimativ. Spre exemplu, o secțiune neagră a indicatorului nu va reprezenta întotdeauna exact un sfert din energia acumulatorului.
- Pe perioada cât player-ul accesează calculatorul este afișat mesajul [Do not disconnect.]. Nu decuplați cablul USB furnizat câtă vreme este afișat acest mesaj deoarece este posibil ca datele transferate să fie deteriorate.
- Toate butoanele player-ului sunt dezactivate când acesta este conectat la calculator.
- Dacă nu intenționați să utilizați player-ul o perioadă mai îndelungată de o jumătate de an, încărcați acumulatorul acestuia cel puțin o dată la circa 6 ÷ 12 luni pentru a asigura funcționarea corespunzătoare a acestuia.
- Este posibil ca anumite dispozitive USB conectate la calculator să interfereze afectând funcționarea adecvată a player-ului.
- Nu garantăm încărcarea acumulatorului în cazul calculatoarelor asamblate de utilizator sau al celor modificate.
- În cazul în care calculatorul trece într-unul dintre modurile economice de funcționare (sleep sau hibernation), când player-ul este conectat la acesta prin cablul USB, acumulatorul nu se încarcă, în schimb energia acestuia scade, fiind consumată de player.
- Nu lăsați player-ul conectat perioade îndelungate la un calculator portabil care nu este cuplat la rețea deoarece se va descărca acumulatorul calculatorului.
- Câtă vreme player-ul este conectat la un calculator, nu poniți, nu reporniți, nu activați calculatorul din modul sleep (standby) și nu opriți calculatorul. Aceste operații pot cauza disfuncționalități ale player-ului. Decuplați player-ul de la calculator înainte de a efectua aceste operații.
- Este posibil să se acumuleze căldură în interiorul player-ului, în cursul încărcării. Aceasta nu reprezintă o disfuncționalitate.

Alegerea limbii de afișare pe ecran

Puteți selecta dintre numeroase limbi disponibile pentru afișarea meniurilor și a mesajelor.

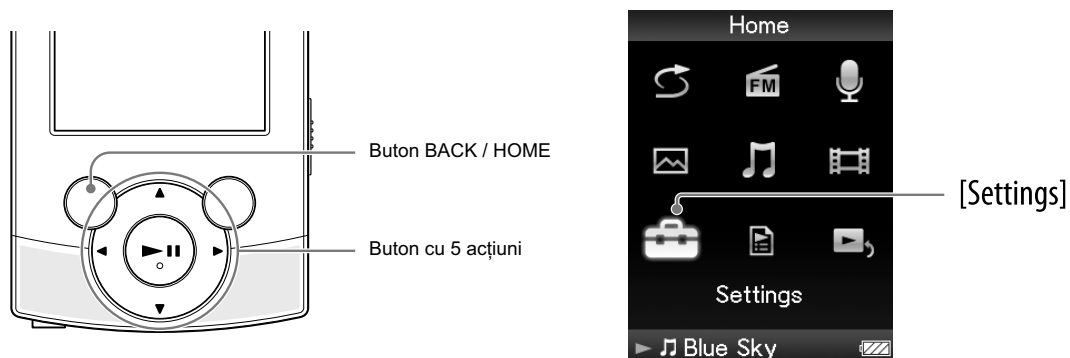



- 1 Din meniul HOME, selectați [Settings] → [Language Settings] (*alegerea limbii*) → alegeți limba dorită.

Opțiune	Mesajele și meniurile sunt afișate în limba
[Deutsch] (germană)	Germană
[English] (engleză)	Engleză
[Español] (spaniolă)	Spaniolă
[Français] (franceză)	Franceză
[Italiano] (italiană)	Italiană
[Português] (portugheză)	Portugheză
[Русский] (rusă)	Rusă
[한국어] (coreeană)	Coreeană
[简体中文] (chineză simplificată)	Chineză simplificată
[繁體中文] (chineză tradițională)	Chineză tradițională

Reglaje temporale [Set Date - Time]

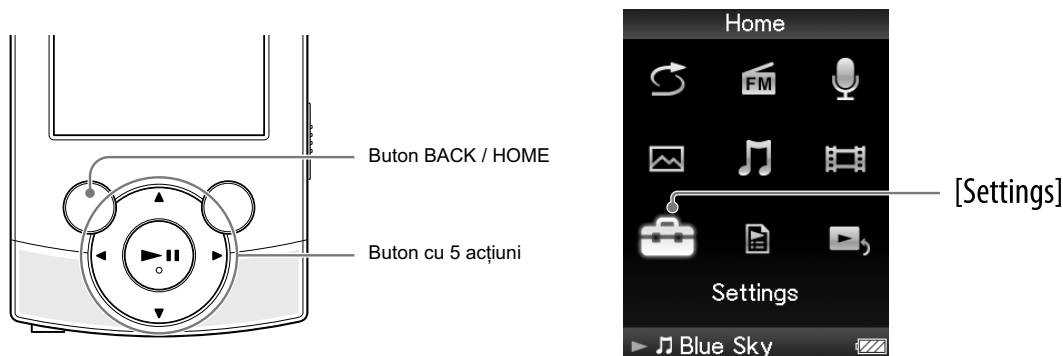
Anumite aplicații disponibile la player este posibil să nu acționeze corect până ce nu sunt efectuate reglajele temporale. Stabiliți data corectă și ora exactă înainte de a folosi player-ul.



- 1 Din meniul [HOME], selectați  [Settings] → [Common Settings] → [Set Date-Time].
- 2 Apăsați butonul ◀/▶ pentru a selecta indicația anului, apoi apăsați ▲/▼ pentru a modifica valoarea.
- 3 Similar cu operația de la pasul 2, stabiliți luna, ziua, ora și minutele.
- 4 Apăsați apoi butonul ▶|| pentru confirmare.

Pentru a fi afișată ora curentă

- Pentru a fi afișată ora exactă, apăsați butonul OPTION / PWR OFF din meniul [Home] sau din interfața de redare și selectați [Clock Display] din meniul de opțiuni.

☀ Observație

- Puteți alege formatul de dată dintre variantele “YYYY/MM/DD”, “MM/DD/YYYY” și “DD/MM/YYYY”. În plus, puteți selecta formatul de indicare a orei, alegând fie varianta cu 12 ore, fie pe cea cu 24 de ore. Pentru detalii, consultați “Stabilirea formatului pentru dată” (pag. 91) și “Stabilirea formatului pentru ceas” (pag. 91).

Note

- Dacă energia acumulatorului este consumată, spre exemplu când player-ul nu este utilizat o perioadă îndelungată de timp, este posibil ca reglajele temporale efectuate de dvs. să fie inițializate și în loc de data și ora curente să apară “—”.
- Este posibil ca ceasul să aibă un avans sau o întârziere de până la 60 de secunde pe lună. Într-un astfel de caz, potriviți-l din nou.

Selectarea modului de transfer a muzicii

Aveți posibilitatea să importați muzică de pe CD-uri audio sau de pe Internet etc. Pentru a importa muzică la calculator, utilizați software-ul adecvat.

Puteți transfera muzică la player în următoarele trei moduri.

A Transferarea muzicii de pe CD utilizând Windows Media Player 11 (pag. 23)

Aveți posibilitatea să importați muzică de pe CD-uri etc., la calculator, și de a o transfera la player utilizând Windows Media Player 11.

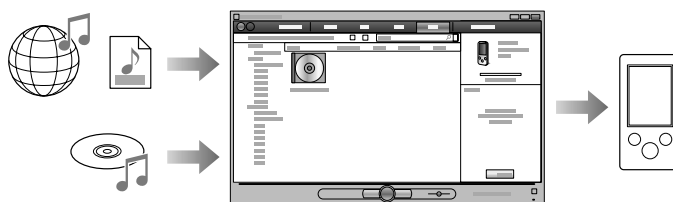

B Transferarea muzicii de pe iTunes, etc, folosind Content Transfer (pag 27)

Dacă ați gestionat deja muzică folosind iTunes etc., aveți posibilitatea să o transferați la player folosind Content Transfer.

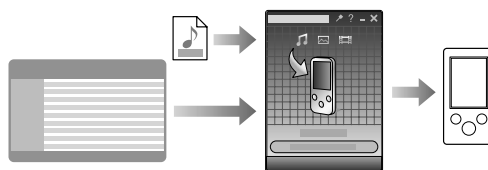

C Transferarea muzicii prin marcarea și deplasare (drag-and-drop), folosind Windows Explorer (pag. 29)

Puteți transfera direct fișierele de muzică stocate pe calculator prin marcarea și deplasare utilizând Windows Explorer.

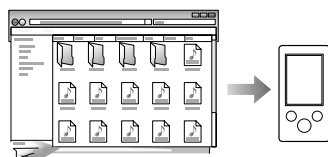

☞ Observații

- Pentru informații detaliate cu privire la modul de a importa muzică, consultați secțiunea Help a fiecărui software.
- Pentru detalii despre formatele de fișiere acceptate, consultați secțiunea “Formatele de fișiere acceptate” (pag. 125).
- Player-ul nu utilizează software-ul SonicStage (software-ul SonicStage, dezvoltat de Sony, gestionează muzica de pe un calculator sau transferă muzică la alte tipuri de playere). Pentru acest player, puteți transfera muzică în cele trei moduri de mai sus, și nu folosind SonicStage. Fișierele ATRAC gestionate de SonicStage pot fi transferate la player, după conversia în format de fișier MP3. Pentru a face conversia fișierelor, preluați MP3 Conversion Tool de pe site-ul Web de asistență pentru clienți (pag. 121).
- Numărul maxim de fișiere pentru fiecare subdirector din directorul [MUSIC] este de 4000.

A Transferul muzicii folosind Windows Media Player 11

Aveți posibilitatea să importați melodii de pe CD-uri, etc, la calculator și să le transferați la player utilizând Windows Media Player 11.

🔗 Observații

- Pentru detalii despre utilizare sau pentru asistență pentru Windows Media Player, consultați informațiile despre Windows Media Player de pe următorul site web:
<http://support.microsoft.com/>

Importul muzicii de pe CD-uri

Puteți utiliza Windows Media Player 11 pentru a copia (rip) de pe CD-urile dvs. Urmăriți aceste instrucțiuni pentru a copia melodii de pe CD pe calculator.

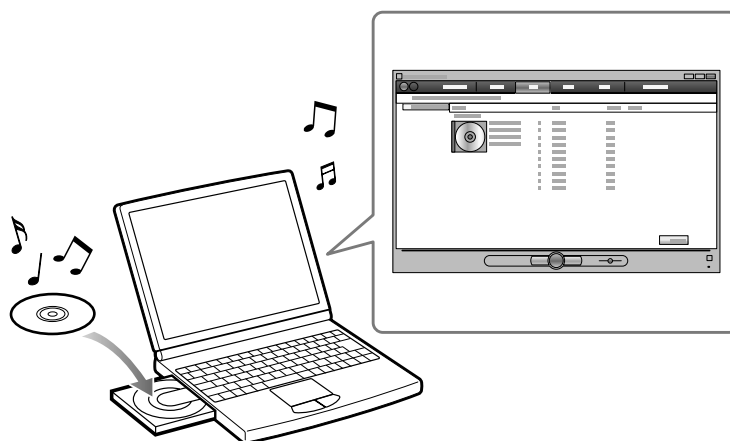

1 Introduceți un CD audio.

2 Lansați în execuție Windows Media Player 11, și apoi faceți clic pe clapeta [Rip] din partea de sus a ferestrei

Când sunteți conectat la Internet, Windows Media Player 11 obține informații despre CD-uri (Titlul CD-ului, numele melodiei sau numele artistului etc) și le afișează în fereastră.

3 Faceți clic pe [Start Rip].

Windows Media Player 11 începe să importe de pe CD.

Melodiile importate sunt indicate ca [Ripped to library] (*importate în fonotecă*). Așteptați până când toate melodiile au fost importate.

🔍 Observații

- Melodiile importate sunt stocate în directorul de la calculator [My Music] (Windows XP) sau în directorul [Music] (Windows Vista). Pentru a le găsi faceți clic pe clapeta [Library] al ferestrei Windows Media Player 11.
- Windows Media Player 11 obține informații despre CD de la o bază de date de pe Internet. Cu toate acestea, este posibil ca unele informații despre CD-uri să nu fie disponibile în baza de date. Dacă informațiile despre CD-urile dumneavoastră lipsesc, le puteți adăuga după import. Pentru informații despre adăugarea și editarea informațiilor despre CD, consultați secțiunea Help a Windows Media Player 11. Dacă doriți ca o melodie să nu fie importată, debifați caseta de selectare din stânga titlului melodiei.

Notă

- Folosirea melodiilor importate este limitată uzul privat. Utilizarea unei melodii dincolo de această limitare necesită permisiunea deținătorilor drepturilor de autor.

Transferul muzicii

Aveți posibilitatea să utilizați Windows Media Player 11 pentru a transfera muzică de pe calculatorul dvs. pe player.

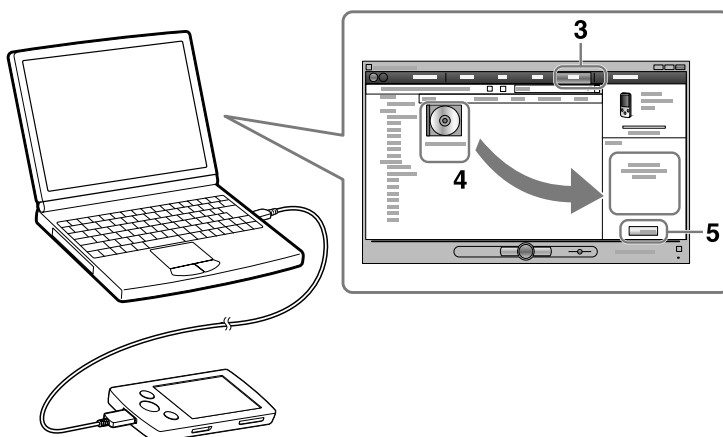

Note

- Nu deconectați cablul USB în timp ce la player apare mesajul [Do not disconnect.], deoarece datele transferate pot fi deteriorate.
- În cazul în care Content Transfer (*transferul conținutului*) pornește automat, după conectarea player-ului la calculator utilizând cablul USB furnizat, închideți sau ignorați Content Transfer dacă nu doriți să faceți acest transfer. Pentru detalii referitoare la setarea de începere automată a Content Transfer, consultați secțiunea Help a Content Transfer.

1 Lansați în execuție Windows Media Player 11, și apoi conectați player-ul la computer folosind cablul USB furnizat.

Introduceți conectorul cablului USB în player cu marcajul  în sus.
Apare interfața [Device Setup].

2 Faceți clic pe [Cancel].

Dacă apare, închideți fereastra de redare automată făcând clic pe [Cancel] (*anulare*) sau pe pictograma Close.

- Dacă faceți clic pe [Finish] în loc de [Cancel], întreaga fonotecă de date din Windows Media Player este copiată automat la player. În cazul în care dimensiunea fonotecii de date este mai mare decât spațiul de stocare disponibil la player, procesul de copiere nu va începe.
- Puteți deschide interfața [Device Setup] în orice moment. Pentru a o deschide, faceți clic dreapta pe [WALKMAN] în partea stângă a ferestrei Windows Media Player, apoi faceți clic pe [Set Up Sync].

-
- 3 **Faceți clic pe clapeta [Sync] al ferestrei Windows Media Player 11.**

 - 4 **Marcați și deplasați (drag-and-drop) melodiile dorite în Sync List (*listă de sincronizare*) în partea dreaptă a ferestrei.**
Melodiile sunt adăugate în lista de sincronizare.

 - 5 **Faceți clic pe [Start Sync] pentru a începe sincronizarea.**
Atunci când sincronizarea este finalizată, un mesaj ce confirmă faptul că puteți să deconectați player-ul apare în lista de sincronizare. După finalizare, închideți Windows Media Player 11, și deconectați player-ul de la calculator.

B Transferul muzicii folosind Content Transfer

Dacă ați reușit deja să gestionați muzica cu iTunes etc, aveți posibilitatea să o transferați la player folosind Content Transfer. Puteți folosi iTunes, etc, pentru a marca și deplasa (drag-and-drop) muzica prin Content Transfer.

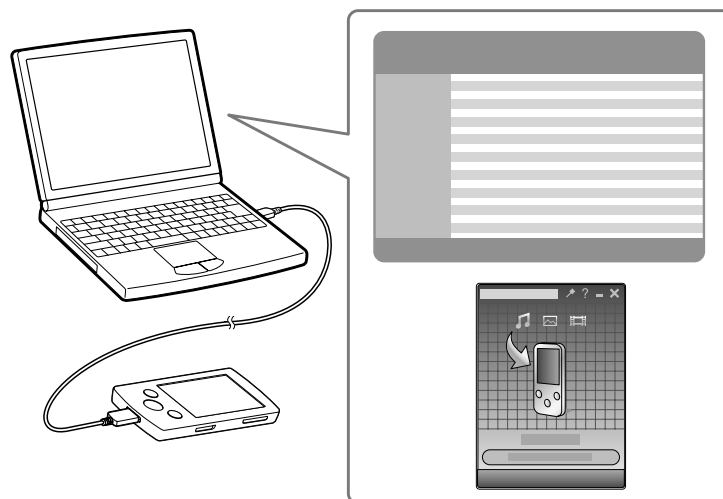

Note

- Nu deconectați cablul USB în timp ce la player apare mesajul [Do not disconnect.], deoarece datele transferate se pot deteriora.
- Content Transfer nu poate fi utilizat pentru a transfera datele din Windows Media Player.
- Conținutul protejat de legea drepturilor de autor nu poate fi transferat.
- Content Transfer acceptă transferul de date de la iTunes 8.1 la player-ul dvs. Pentru detalii referitoare la restricțiile privind transferul de melodii de pe iTunes, vizitați site-urile Web de asistență pentru clienți (pag. 121).

1 Conectați player-ul la computer folosind cablul USB furnizat.

Introduceți conectorul cablului USB în player cu marcajul  în sus.
Content Transfer începe automat.

- Pentru detalii referitoare la setarea începerii automate și funcționarea generală a Content Transfer, consultați secțiunea Help a Content Transfer.
- Puteți, de asemenea, să faceți clic pe [All programs] din meniul [start], apoi pe [Content Transfer] - [Content Transfer] pentru a lansa în execuție software-ul.

2 Porniți iTunes, etc.

3 **Selectați melodiile dorite de pe iTunes etc., marcați-le și deplasați-le (drag-and-drop) în Content Transfer.**

Content Transfer recunoaște tipul de date, prin extensia numelui de fișier, și îl trimite în directorul corespunzător al player-ului.

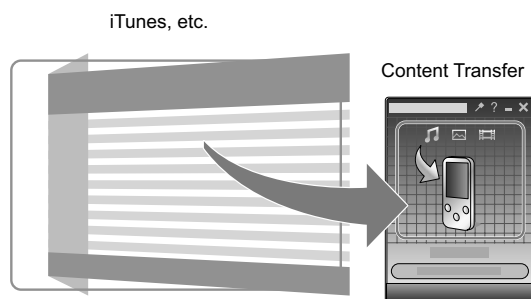

© Transferul muzicii folosind Windows Explorer

Puteți transfera date direct prin drag-and-drop utilizând Windows Explorer pe calculatorul dvs. Ierarhia de redare a datelor are reguli. Pentru a transfera date în mod corespunzător, consultați următoarele instrucțiuni.

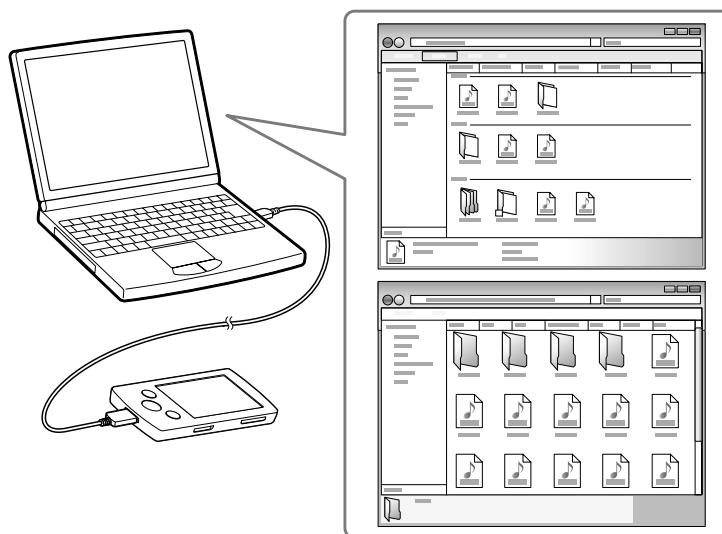

💡 Observație

- La unele calculatoare care au deja Windows Media Player 10 instalat, poate exista o limitare a numărului de fișiere (AAC, fișiere video, etc) care pot fi transferate prin marcare și deplasare. Dacă instalați Windows Media Player 11 de pe site-ul Windows Media Player, puteți rezolva această problemă, permițând astfel din nou transferul prin marcare și deplasare. Înainte de a instala Windows Media Player 11 pe calculator, asigurați-vă că ați verificat dacă software-ul dvs. sau serviciul corespunde cu Windows Media Player 11.

Note

- Ierarhia datelor poate fi diferită, în funcție de mediul din computer.
- Nu deconectați cablul USB în timp ce la player apare mesajul [Do not disconnect.], deoarece datele transferate pot fi deteriorate. Dacă player-ul este deconectat în timpul transferului, fișierele nedorite pot rămâne în memoria player-ului. În acest caz, transferați fișierele utilizabile înapoi la calculator și formatați player-ul (pag. 92).
- Nu schimbați numele de directoare și nu ștergeți directoarele [MUSIC], [MP_ROOT], [MPE_ROOT], [VIDEO], [PICTURE], [PICTURES], [Record], [Voce] și [FM].
- Nu schimbați directorul sau denumirea fișierelor existente imediat sub directoarele [MP_ROOT], [MPE_ROOT] și [Record]. În caz contrar, acestea nu vor fi afișate de player.
- Unele fișiere nu pot fi redare pe player datorită protecției drepturilor de autor. Deși puteți transfera mai multe fișiere sau directoare la player, acesta nu poate afișa sau reda orice fișiere, directoare sau nivele care depășesc această limitare.
- În cazul în care Content Transfer pornește automat, după conectarea player-ului la calculator prin intermediul cablului USB furnizat, închideți sau ignorați Content Transfer dacă nu doriți să folosiți Content Transfer. Pentru detalii referitoare la setarea de începere automată a Content Transfer, consultați documentația Help a Content Transfer.

1 Conectați player-ul la computer folosind cablul USB furnizat.

Introduceți conectorul cablului USB în player cu marcajul  în sus.

2 Faceți clic pe [start] - [My Computer] sau [Computer] - [WALKMAN] - [Storage Media] (*medii de stocare*), apoi selectați directorul [MUSIC].

Ierarhia datelor poate diferi, în funcție de configurația calculatorului.

3 Marcați și deplasați fișierele sau directoarele în directorul [Music], sau într-unul din subdirectoarele lui.

Accesul la fișiere și directoare peste nivelul 8 nu este garantat.

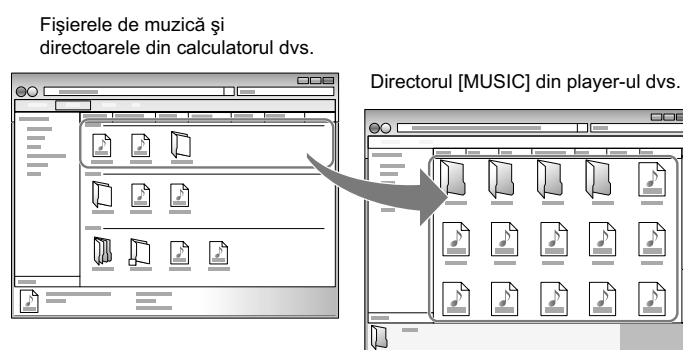

Selectarea modului de transfer pentru materiale video/ fotografii

Aveți posibilitatea să importați piese video înregistrate sau de pe Internet etc.
Aveți posibilitatea să importați fotografii de la un aparat de fotografiat digital etc.
Pentru a importa material video / fotografii la calculator, utilizați software-ul adecvat.
Puteți transfera piesele video / fotografiile la player în următoarele trei moduri :

A Transferul materialului video / fotografiilor folosind Content Transfer (pag. 32)

Aveți posibilitatea să transferați piesele video / fotografiile stocate, de la calculator la player, utilizând Content Transfer.

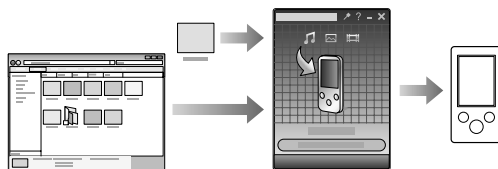

B Transferul materialului video / fotografiilor prin marcarea și deplasare (drag-and-drop), folosind Windows Explorer (pag. 34)

Puteți transfera direct piesele video / fotografiile stocate pe calculator prin marcarea și deplasare (drag-and-drop) utilizând Windows Explorer.

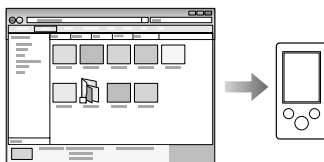

C Transferul materialului video / fotografiilor folosind Windows Media Player 11

Aveți posibilitatea să transferați la player piesele video / fotografiile gestionate cu Windows Media Player 11, utilizând Windows Media Player 11. Pentru mai multe detalii despre utilizarea sau asistența pentru Windows Media Player, consultați informațiile referitoare la Windows Media Player din următorul site web: [http:// support.microsoft.com /](http://support.microsoft.com/)

🔦 Observații

- Pentru informații detaliate cu privire la modul de a importa piese video / fotografii, consultați secțiunea Help a fiecărui software.
- Pentru detalii despre formatele de fișiere acceptate, consultați secțiunea “Formatele de fișiere acceptate” (pag. 125).
- Numărul maxim de fișiere pentru fiecare subdirector din directorul [PICTURE], [PICTURES] sau [DCIM] este de 4000.

continuă ⇨

A Transferul pieselor video / fotografiilor cu ajutorul aplicației Content Transfer

Puteți transfera materiale video / fotografii stocate pe calculatorul dvs. către player folosind aplicația software Content Transfer. Transferul acestora se poate efectua marcând și deplasând respectivele materiale din Windows Explorer în Content Transfer.

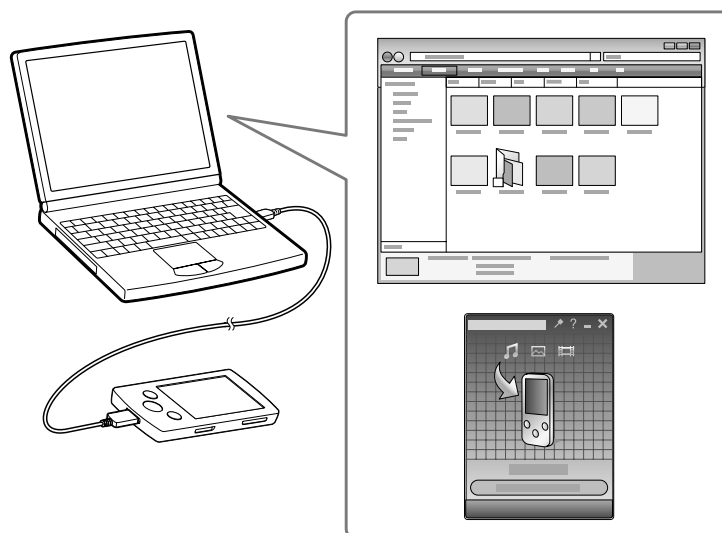

Note

- Nu decuplați cablul USB cât timp pe ecranul player-ului apare mesajul [Do not disconnect.], deoarece datele în curs de transferare pot fi deteriorate.
- Nu poate fi transferat conținutul protejat de copyright.

1 Conectați player-ul la calculator prin intermediul cablului USB furnizat.

Introduceți conectorul cablului USB la player, cu marcajul  îndreptat în sus. Aplicația Content Transfer este lansată automat.

- Pentru detalii legate de setarea pornirii automate și de operațiile cu caracter general ale Content Transfer, consultați documentația Help a aplicației respective.
 - Puteți totodată să faceți clic pe [All programs] în meniul [Start], apoi [Content Transfer] - [Content Transfer] pentru a lansa aplicația software.
-

2 **Selectați piesele video / fotografiile din Windows Explorer și marcați-le și deplasați-le în Content Transfer.**

Aplicația Content Transfer recunoaște tipul de date după extensie și le transmite către directorul adecvat de la player.

Fișiere sau directoare video / de fotografii
de la calculatorul dvs.

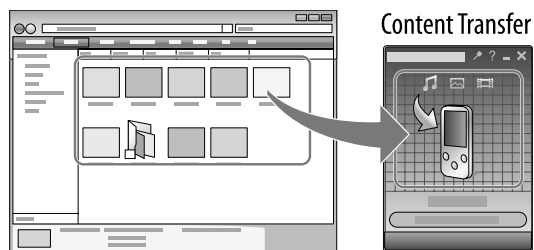

continuă ⇨

B Transferul pieselor video / fotografiilor folosind Windows Explorer

Puteți transfera datele direct marcându-le și deplasându-le cu ajutorul Windows Explorer pe calculator.

Ierarhia la redarea datelor respectă anumite reguli. Pentru ca datele să fie transferate în mod corespunzător, citiți următoarele instrucțiuni.

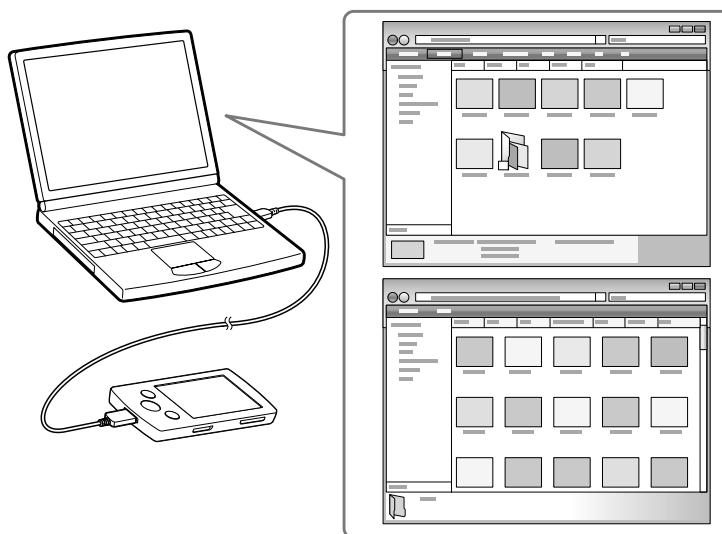

Observații

- Anumite fișiere WMV pot fi redade numai în urma transferului realizat folosind Windows Media Player 11.
- Anumite calculatoare care au deja instalat Windows Media Player 10 pot prezenta anumite limitări în ceea ce privește numărul de fișiere (AAC, fișiere video etc.) care pot fi transferate prin operații de marcare și deplasare (drag-and-drop). Dacă instalați Windows Media Player 11 de pe site-ul Windows Media Player, puteți rezolva această problemă, apoi puteți realiza transferul prin marcare și deplasare. Înainte de a instala Windows Media Player 11 la calculator, aveți grijă să verificați dacă software-ul sau service-ul dvs. corespund Windows Media Player 11.

Note

- Ierarhia datelor poate diferi în funcție de mediul de operare al calculatorului.
- Nu decuplați cablul USB cât timp pe ecranul player-ului apare mesajul [Do not disconnect.], deoarece datele în curs de transferare pot fi deteriorate. Dacă player-ul este deconectat în timp ce sunt transferate date, este posibil ca în memoria acestuia să rămână fișiere care nu sunt necesare. În acest caz, transferați la calculator fișierele ce pot fi utilizate, după care formatați memoria player-ului (pag. 92).
- Nu modificați denumirile directoarelor și nu ștergeți directoarele [MUSIC], [MP_ROOT], [MPE_ROOT], [VIDEO], [PICTURE], [PICTURES], [Record], [Voice] și [FM].
- Nu modificați denumirile directoarelor sau fișierelor aflate imediat la nivelul inferior directoarelor [MP_ROOT], [MPE_ROOT] și [Record]. În caz contrar, acestea nu vor fi afișate la player.
- Anumite directoare este posibil să nu fie redade de player, din cauza protecției drepturilor de autor. Deși puteți transfera mai multe fișiere sau directoare la player, acesta nu poate afișa sau reda nici un director, fișier sau nivel care depășește această limită.
- Dacă Content Transfer pornește automat după conectarea player-ului la calculator folosind cablul USB furnizat, închideți sau ignorați Content Transfer deoarece nu este necesară utilizarea sa. Pentru detalii legate de stabilirea pornirii automate a Content Transfer, consultați documentația Help a acestei aplicații.

1 Conectați player-ul la calculator folosind cablul USB furnizat.

Cuplați conectorul cablului USB la player, cu marcajul  îndreptat în sus.

2 Faceți clic pe [Start] - [My Computer] sau [Computer] - [WALKMAN] - [Storage Media], apoi selectați directorul [VIDEO] sau pe cel [PICTURE].

Ierarhia datelor poate diferi, în funcție de mediul de operare al calculatorului dvs.

3 Marcați și deplasați fișiere sau directoare în directorul [VIDEO] sau în cel [PICTURE] sau într-unul dintre subdirectoarele acestora.

- Fișierele sau directoarele video : marcați și deplasați în directorul [VIDEO] sau într-unul dintre subdirectoarele acestuia.
- Fișierele sau directoarele foto : marcați și deplasați în directorul [PICTURE] sau într-unul dintre subdirectoarele acestuia

Accesibilitatea la fișierele sau la directoarele care au un nivel mai mare de 8 nu este garantată.

Fișiere sau directoare video
ori foto de la calculatorul dvs.

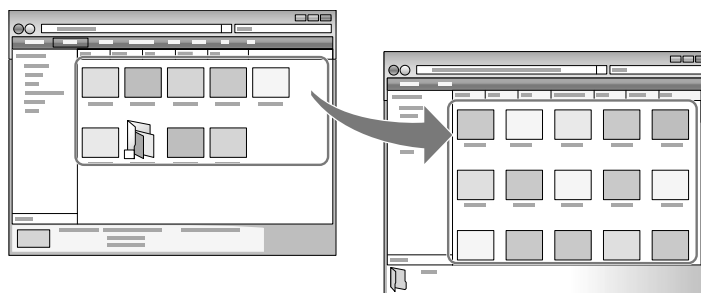

Video : director [VIDEO] la player
Foto : director [PICTURE] la player

Redarea muzicii [Music]

Pentru redarea muzicii, selectați 🎵 [Music] pentru a fi afișată interfața [Music]. Puteți reda programe de radio FM și fișiere de voce înregistrate de la 🎵 [Music]. Pentru detalii, consultați "Căutarea melodiilor" (pag. 39).

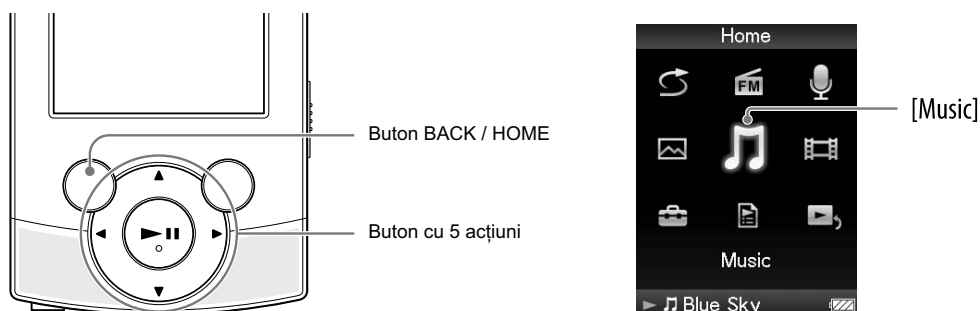

1 Din meniul [HOME], selectați 🎵 [Music].

Apare meniul de căutare.

- Puteți selecta metoda de căutare dorită pentru a fi afișată interfața cu lista pieselor muzicale și a căuta melodii. Pentru detalii, consultați "Căutarea melodiilor" (pag. 39).

2 Selectați metoda de căutare dorită ➔ melodia care vă interesează.

Apare meniul de redare a muzicii și începe redarea melodiilor.

- Selectați elementele până ce este afișată o listă a pieselor muzicale.
- Pentru detalii legate de modul de acționare a interfeței de redare a muzicii, consultați "Interfața de redare a muzicii" (pag. 37).



Notă

- Poate dura mai mult timp până ce player-ul pornește sau până ce este afișată lista fișierelor / directoarelor când la player sunt stocate mai multe fișiere sau directoare.

Interfața de redare a muzicii

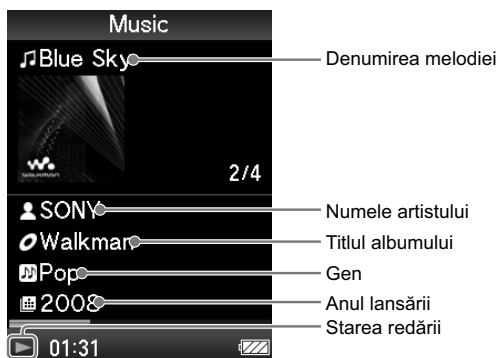

Operații disponibile din interfața de redare a muzicii

Pentru (indicația de pe ecran)	Aționați astfel :
Redare (▶) / pauză ()* ¹	Apăsați butonul ▶ .
Rulare rapidă înainte (▶▶) / Derulare rapidă (◀◀)	Apăsați și mențineți apăsat butonul ◀/▶.
Găsirea începutului melodiei precedente (curente) (◀◀) / Găsirea începutului melodiei următoare (▶▶)	Apăsați butonul ◀/▶.
Afișarea cursorului și parcurgerea elementelor afișate	Apăsați butonul ▲/▼.

*¹ În cursul pauzei, dacă nu este efectuată nici o operație mai mult de 3 minute, player-ul trece automat în standby.

Interfața cu lista pieselor muzicale

În continuare sunt prezentate exemple de interfețe cu liste de melodii.

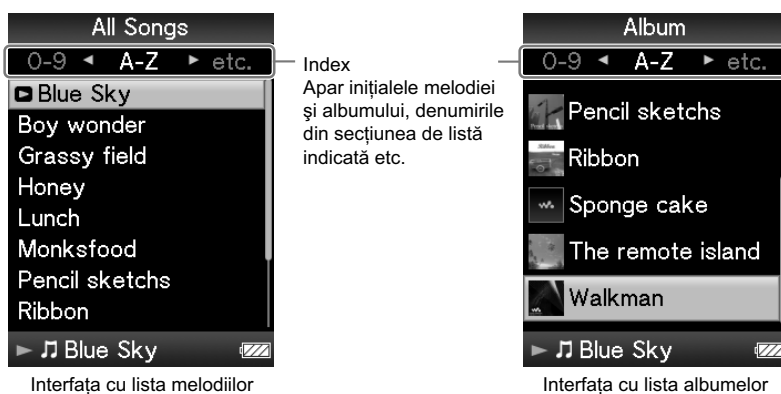

Operații disponibile din interfața cu lista de piese muzicale

Pentru	Acționați astfel :
Confirmarea unui element din listă	Apăsați butonul ► .
Deplasarea cursorului în sus sau în jos	Apăsați butonul ▲/▼. • Apăsați și mențineți apăsat butonul ▲/▼ pentru deplasarea mai rapidă în sus sau în jos.
Deplasarea cursorului spre stânga / dreapta când este afișat un index	Apăsați butonul ◀/▶.
Afișarea interfeței precedente / următoare a listei, când nu este afișat un index	Apăsați butonul ◀/▶.

Căutarea melodiilor

Când selectați  [Music] din meniul [Home], este afișat meniul de căutare.

Puteți selecta metoda de căutare dorită din meniul de căutare pentru a găsi lista de melodii corespunzătoare piesei dorite.

Puteți căuta lista de melodii pentru piesa dorită și selectând  [Playlists] din meniul [Home].

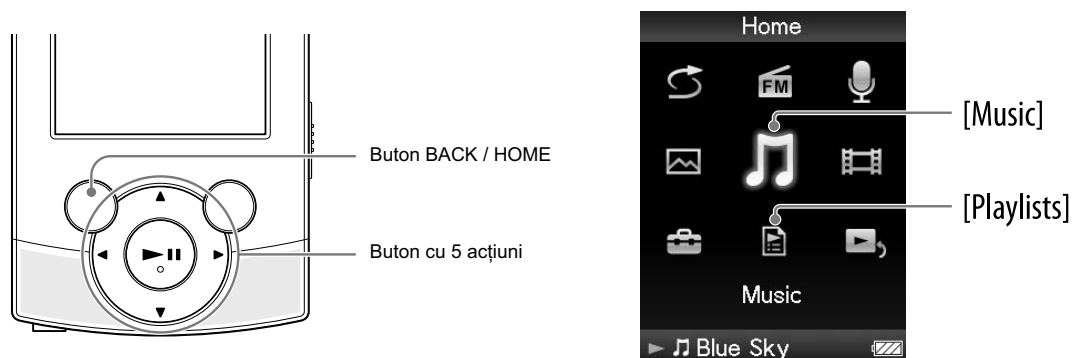

Observație

- Listele [All Songs], [Album] și [Artist] sunt prezentate în ordine alfanumerică.

1 Din meniul [HOME], selectați  [Music] ➔ metoda de căutare dorită ➔ melodia dorită.

- Selectați elementele așa cum este arătat în continuare, până ce este afișată lista.
-

Metoda de căutare

Metodă	Descriere
[All Songs]* ¹	Selectați o piesă din lista de melodii.
[Album]* ¹	Selectați un album ➔ o melodie.
[Artist]* ¹ * ² * ³	Selectați un artist ➔ un album ➔ o melodie.
[Genre]* ¹ * ³	Selectați un gen ➔ un artist ➔ un album ➔ o melodie.
[Release Year]* ¹ * ³	Selectați un an de lansare ➔ un artist ➔ o melodie.
[Folder]* ⁵ * ⁶	Selectați un director ➔ o melodie.
[Voice Recording]* ⁶	Selectați o dată de înregistrare a directorului ➔ un fișier de voce înregistrat.
[FM Recording]* ⁷	Selectați o dată de înregistrare a directorului ➔ un program de radio FM înregistrat.

*¹ Fișierele de voce și cele cu programe radio înregistrate nu sunt afișate în listă.

*² Articolul "The" din fața numelui unui artist nu este luat în considerare la ordonarea în listă.

*³ Puteți vedea toate melodiile corespunzătoare artistului, genului sau anului de lansare selectat. Selectați [All [XXX]] din interfața cu lista [Artist], [Genre] sau [Release Year].

*⁴ Directoarele ce conțin fișiere cu voce sau programe de radio FM înregistrate nu sunt afișate în lista [Folder].

*⁵ Directoarele sunt afișate mai întâi în ordinea denumirii lor, apoi fișierele sunt afișate în ordinea numerelor. În acest caz, nu se face distincție între majuscule și literele mici.

*⁶ Puteți înregistra voce cu ajutorul microfonului încorporat al player-ului (pag. 77) și le puteți reda cu același aparat. Pentru detalii legate de modul de redare a fișierelor cu voce înregistrată, consultați secțiunea "Redarea fișierelor de voce înregistrate" (pag. 79).

*⁷ Puteți să înregistrați programe de radio FM cu player-ul (pag. 70) și să le redați cu același aparat. Pentru detalii legate de modul de redare a fișierelor ce conțin programe de radio FM înregistrate, consultați secțiunea "Redarea fișierelor cu programe de radio FM înregistrate" (pag. 72).

Prezentarea unei liste de redare

Puteți reda melodii dintr-o listă de redare.

Listele de redare sunt create folosind Windows Media Player 11. Pentru informații legate de modul de creare a unei liste de redare, consultați documentația Help a Windows Media Player 11. Imaginile de prezentare înregistrate asociate listei de redare nu sunt afișate la player.

- 1 Din meniul [HOME], selectați  [Playlists] ➔ lista de redare dorită ➔ melodia dorită.

Redarea tuturor melodiilor în ordine aleatorie

Toate melodiile stocate în memoria player-ului sunt redare în ordine aleatorie.

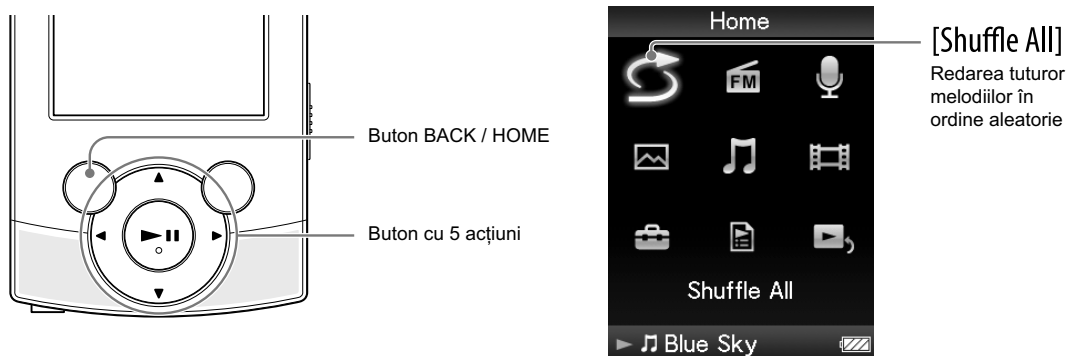

1 Din meniul [Home], selectați [Shuffle All].

Melodiile sunt aranjate în ordine întâmplătoare. Apoi este afișată interfața de redare a muzicii și începe redarea pieselor.

Observații

- Când începe redarea tuturor melodiilor în ordine aleatorie ([Shuffle All]), modul de redare se modifică devenind [Shuffle] (aleatoriu) sau [Shuffle&Repeat] (Aleatoriu și repetitiv) (pag. 46). Chiar dacă părăsiți Redarea tuturor în ordine aleatorie ([Shuffle All]), modul ales aici [Shuffle] sau [Shuffle&Repeat] va fi reținut.
- Redarea tuturor melodiilor în ordine aleatorie ([Shuffle All]) este părăsită automat la începerea uneia dintre următoarele operații :
 - pornirea redării unei piste prin selectarea ei din [Music] etc.,
 - schimbarea modului de redare.

Notă

- Modul de redare diferă în cazul melodiilor comparativ cu redarea fișierelor de voce înregistrate. Fișierele de voce și cele cu programe de radio FM înregistrate nu sunt redare în ordine aleatorie chiar dacă este selectată opțiunea [Shuffle All].

Ștergerea melodiilor

Pentru ștergerea melodiilor de la player, folosiți aplicația software utilizată pentru transferul melodiilor sau Windows Explorer.

Pentru detalii legate de software, consultați documentația Help a acestuia.

Observație

- Puteți șterge fișiere ce conțin voce sau programe de radio FM înregistrate de la player. Pentru detalii, consultați "Ștergerea fișierelor de voce înregistrate" (pag. 80) și "Ștergerea programelor de radio FM înregistrate" (pag. 73).

Notă

- Player-ul propriu-zis nu poate șterge melodii dacă nu este conectat la un calculator.

Utilizarea meniului de opțiuni muzicale (Music Option)

Puteți afișa meniul “Music option” (Opțiuni de reglaj pentru muzică) apăsând butonul OPTION / PWR OFF într-una dintre interfețele ce conțin liste de muzică sau în cea de redare a muzicii. Pentru detalii legate de modul de utilizare a meniului de opțiuni, consultați pag. 15.

Elementele ce apar în meniul “Music Option” variază în funcție de interfața de unde acesta a fost accesat. Consultați paginile de referință pentru detalii privind reglajele și utilizarea.

Opțiuni ce apar în interfața cu lista pieselor muzicale

Elemente de meniu	Descriere / pagină de referință
[Now Playing]	Este afișată interfața de redare sau de prezentare pentru conținutul curent redat.
[Go to Recording Screen] <i>(Trecere la Interfața de înregistrare)</i>	Este afișată interfața de înregistrare a vocii (pag. 77) sau cea de înregistrare a programelor de radio FM (pag. 70).
[Go to FM Radio screen] <i>(Trecere la Interfața Radio FM)</i>	Este afișată interfața corespunzătoare ultimului post de radio FM recepționat (pag. 66).
[Detailed Information] <i>(Informații detaliate)</i>	Sunt afișate informații detaliate legate de o anumită melodie, cum ar fi durata redării, formatul audio, viteza de transfer și denumirea fișierului (pag. 45).
[Go to the song playback screen] <i>(Trecere la Interfața de redare a melodiilor)</i>	Este afișată interfața de redare a muzicii pentru cea mai recent redată piesă muzicală.
[Delete this Song]* ¹ <i>(Ștergerea acestei melodii)</i>	Sunt șterse fișierele de voce înregistrată sau cele ce conțin un program de radio FM înregistrat (pag. 73. 80).

*¹ Această opțiune apare numai când este afișată lista fișierelor de voce înregistrate sau cele cu programele de radio FM înregistrate.

Opțiuni ce apar în interfața de redare a muzicii

Elemente de meniu	Descriere / pagină de referință
[Play Mode] (<i>Modul redare</i>)	Stabilirea modului de redare (pag. 46).
[Equalizer] (<i>Egalizor</i>)	Personalizarea calității sunetului (pag. 47).
[Built-in SP Optimizer] (<i>Optimizator SP încorporat</i>)	Optimizarea calității sunetului emis de boxe încorporate. (pag. 49).
[Cover Art] (<i>Prezentare artistică</i>)	Afișarea unei prezentări artistice (pag. 45).
[Detailed Information] (<i>Informații detaliate</i>)	Sunt afișate informații detaliate legate de o anumită melodie, cum ar fi durata redării, formatul audio, viteza de transfer și denumirea fișierului (pag. 45).
[Add to Wishlist / Remove from Wishlist] (<i>Adăugare / Eliminare din lista de piese dorite</i>)	Adaugă melodia în lista de piese dorite pentru a o achiziționa cu software-ul corespunzător serviciului. / Este eliminată melodia din lista de piese dorite.
[Alarm] (<i>Alarmă</i>)	Activarea alarmei (pag. 85)
[Sleep Timer] (<i>Cronometru de adormire pe muzică</i>)	Reglarea cronometrului de oprire automată (pag. 86)
[Clock Display] (<i>Interfața ceas</i>)	Afișarea orei curente (pag. 21, 90).

Afișarea interfeței cu informații detaliate [Detailed Information]

- 1 Din lista de piese muzicale sau din interfața de redare a muzicii, apăsați butonul **OPTION / PWR OFF**.
- 2 Selectați **[Detailed Information]**.

Interfața cu informații detaliate



Când este afișată această interfață din interfața de redare a muzicii, puteți trece la melodia precedentă sau la cea următoare apăsând butoanele ◀/▶.

Durata de redare

Formatul fișierului

Viteza de transfer

Fișiere protejate de copyright

La redarea unei melodii cu viteză de transfer variabilă, apare indicația "VBR"

Denumirea fișierului

Afișarea interfeței de prezentare artistică [Cover Art]

- 1 Din lista de redare a muzicii, apăsați butonul **OPTION / PWR OFF**.
- 2 Selectați **[Cover Art]**.

Interfața cu prezentarea artistică



Când este afișată interfața cu prezentarea artistică, puteți trece la melodia precedentă sau la cea următoare apăsând butoanele ◀/▶.

🔦 Observații

- Dacă piesele muzicale nu sunt însoțite de informații legate de prezentarea artistică, va fi afișată o imagine stabilită implicit de player.
- Prezentarea artistică va apărea numai dacă informațiile legate de aceasta sunt disponibile. Puteți stabili prezentarea artistică cu ajutorul Windows Media Player 11 sau cu un alt software cu capacitate de transfer care oferă această facilitare. Pentru detalii legate de operare, consultați documentația Help sau producătorul aplicației software. În funcție de formatul de fișier, este posibil ca prezentarea artistică să nu fie afișată.

Modificarea reglajelor legate de muzică



Pentru a modifica reglajele legate de muzică, selectați  [Settings] din meniul [Home], apoi selectați [Music Settings].



Stabilirea modului de redare [Play Mode]

Player-ul oferă numeroase variante pentru modul de redare, inclusiv redarea în ordine aleatorie și redarea repetitivă a pieselor selectate.

- 1 Din meniul [Home], selectați  [Settings] → [Music Settings] → [Play Mode] → modul de redare dorit.

Tip / simbol	Descriere
[Normal] / Nici un simbol	Piesele conținute în domeniul de redare vor fi prezentate în ordinea în care apar în listă (variante implicită).
[Repeat] (Redare repetitivă) / 	Piesele conținute în domeniul de redare vor fi prezentate în ordinea în care apar în listă, după care sunt repetate.
[Shuffle] (Redarea aleatorie) / SHUF	Piesele conținute în domeniul de redare vor fi prezentate în ordine aleatoare.
[Shuffle&Repeat] (Redarea aleatorie și repetitivă) /  SHUF	Piesele conținute în domeniul de redare vor fi prezentate în ordine aleatoare, după care sunt repetate.
[Repeat 1 Song] (Repetarea unei melodii) /  1	Pista curentă (sau cea selectată dintr-o listă a pieselor) este redată de mai multe ori.

Note

- Player-ul va reda numai melodii conținute de lista din care începe redarea (lista albumelor, lista artiștilor etc.)
- Când începe [Shuffle All] (Redarea tuturor melodiilor în ordine aleatorie), modul de redare se modifică devenind [Shuffle] sau [Shuffle&Repeat].
- Fișierele cu voce înregistrată și cele ce conțin înregistrări ale unor programe de radio FM, nu sunt incluse în modul de redare și de aceea nu vor fi redare aleatoriu sau repetate.

Stabilirea calității sunetului [Equalizer]

Puteți stabili calitatea sunetului în funcție de genul de muzică etc..

- 1 Din meniul [Home], selectați  [Settings] → [Music Settings] → [Equalizer] → tipul de egalizor dorit.

Tip / simbol	Descriere
[None] (Nici unul)	Nu este stabilită varianta de reglaj pentru calitatea sunetului (Varianta implicită).
[Heavy] (H H H)	Sunt accentuate sunetele înalte și joase, pentru ca sonorul să fie mai puternic.
[Pop] (F F F)	Este restrâns domeniul acustic mediu, sonorul fiind ideal pentru partea vocală.
[Jazz] (J J J)	Sunt accentuate sunetele înalte și joase, pentru ca sonorul să fie plin de viață.
[Unique] (U U U)	Sunt accentuate sunetele înalte și joase, pentru ca să poată fi percepute cu ușurință sunetele de slabă intensitate.
[Custom 1] (1 1 1)	Reglaje de sunet care pot fi personalizate de utilizator, cu ajutorul cărora puteți ajusta fiecare domeniu de frecvențe în mod individual. Consultați pag. 48 pentru detalii.
[Custom 2] (2 2 2)	

Note

- Dacă reglajele efectuate de dvs. și stocate cu denumirile [Custom 1] sau [Custom 2] par a prezenta diferențe ale nivelului volumului comparativ cu alte reglaje, este posibil să fie necesară reglarea manuală a volumului pentru ca aceste diferențe să fie compensate.
- Reglajul [Equalizer] nu se aplică la redarea unei piese video sau când ascultați un post de radio FM.
- Reglajul [Equalizer] nu se aplică sunetului emis de boxe încorporate când pentru [Built-in SP Optimizer] este aleasă varianta [On] (pag. 49). Când comutatorul de ieșire este în poziția  (boxă), iar pentru [Built-in SP Optimizer] este aleasă varianta [On], opțiunea [Equalizer] nu poate fi selectată.

continuă ⇨

Personalizarea calității sonore

Puteți să prestabiliți valoarea pentru CLEAR BASS (bași) și pentru 5 benzi ale Egalizorului, după care să le salvați sub denumirea [Custom 1] sau [Custom 2].

- 1 Din meniul [Home], selectați  [Settings] → [Music Settings] → [Equalizer] → [Edit] care se află sub [Custom 1] sau [Custom 2] .
- 2 Apăsați butonul ◀/▶ pentru a selecta un cursor pentru CLEAR BASS sau reglajul pentru domeniul de frecvențe, apoi apăsați ▲/▼ pentru a ajusta nivelul de reglaj, după care apăsați butonul ▶|| pentru confirmare.
Reapare interfața [Equalizer].
 - Pentru CLEAR BASS poate fi stabilit oricare dintre cele 4 nivele sonore, iar pentru oricare dintre cele 5 domenii de frecvențe poate fi stabilit oricare care dintre cele 7 nivele sonore.
 - După ce ați ajustat nivelul de reglaj, aveți grijă să apăsați butonul ▶|| pentru a-l confirma. Dacă apăsați butonul BACK / HOME înainte să confirmați, reglajul va fi anulat.

Ascultarea apelând la opțiunea Stereo clar [Clear Stereo]

[Clear Stereo] permite procesarea individuală stânga dreapta a sunetului.

- 1 Din meniul [Home], selectați  [Settings] → [Music Settings] → [Clear Stereo] → varianta dorită pentru Clear Stereo.

Tip	Descriere
[On] (<i>Activat</i>)	Este activată funcția [Clear Stereo] la folosirea căștilor furnizate.
[Off] (<i>Dezactivat</i>)	Este dezactivată funcția [Clear Stereo] și sunetul este redat în mod obișnuit. (Varianta implicită)

Note

- Opțiunea [Clear Stereo] nu se aplică la redarea unei piese video sau când ascultați un post de radio FM.
- Reglajul [Clear Stereo] nu se aplică sunetului emis de boxele încorporate când pentru [Built-in SP Optimizer] este aleasă varianta [On] (pag. 49). Când comutatorul de ieșire este în poziția  (boxă), iar pentru [Built-in SP Optimizer] este aleasă varianta [On], opțiunea [Clear Stereo] nu poate fi selectată.
- Funcția [Clear Stereo] este destinată obținerii unui efect maxim la folosirea căștilor furnizate. Dacă sunt utilizate alte căști, este posibil ca efectul să nu fie obținut. Dacă folosiți alte căști, alegeți pentru opțiunea [Clear Stereo] varianta [Off].

Ajustarea nivelului volumului [Dynamic Normalizer]

Puteți reduce nivelul volumului dintre melodii. La utilizarea acestei opțiuni, când ascultați melodiile dintr-un album în ordine aleatorie, nivelul volumului dintre piese este moderat pentru a se reduce la minim diferențele existente între nivelele acestora de înregistrare.

- 1 Din meniul [Home], selectați  [Settings] → [Music Settings] → [Dynamic Normalizer] → varianta dorită pentru Dynamic Normalizer.

Tip	Descriere
[On] (Activat)	Este redusă la minim diferența dintre nivelurile volumului pentru cele două melodii.
[Off] (Dezactivat)	Piese muzicale sunt redate la nivelul original al volumului. (Varianta implicită)

Note

- Opțiunea [Dynamic Normalizer] nu se aplică la redarea unei piese video sau când ascultați un post de radio FM.
- Reglajul [Dynamic Normalizer] nu se aplică sunetului emis de boxe încorporate când pentru [Built-in SP Optimizer] este aleasă varianta [On] (pag. 49). Când comutatorul de ieșire este în poziția  (boxă), iar pentru [Built-in SP Optimizer] este aleasă varianta [On], opțiunea [Dynamic Normalizer] nu poate fi selectată.

Optimizarea calității sunetului transmis la ieșire prin boxe furnizate*1 SRS-NWGT014E [SP Output Optimizer]

Player-ul este dotat cu facilitatea Digital Linear Phase Speaker pentru a optimiza calitatea sunetului emis de boxe încorporate.

Facilitatea Digital Linear Phase Speaker realizează o localizare precisă a sunetelor îmbunătățind amplitudinea frecvenței și caracteristicile de fază. Varianta implicită pentru [Built-in SP Optimizer] este [On].

- 1 Din meniul [Home], selectați  [Settings] → [Music Settings] → [Built-in SP Optimizer] → varianta de reglaj dorită.

Tip	Descriere
[On] (Activat)	Este activată funcția [SP Output Optimizer] când la ieșire sunetul este emis de boxe furnizate, tip SRS-NWGT014E.
[Off] (Dezactivat)	Este dezactivată funcția [SP Output Optimizer], iar sunetul este emis în mod obișnuit de boxe.

Note

- Opțiunea [SP Output Optimizer] nu se aplică la redarea muzicii prin căști.
- Când comutatorul de ieșire este în poziția  (boxă), iar pentru [Built-in SP Optimizer] este aleasă varianta [On], opțiunile [Equalizer], [Clear Stereo] și [Dynamic Normalizer] nu pot fi selectate.

Redarea unei piese video

Pentru redarea video, selectați  [Videos] pentru a fi afișată interfața [Videos].

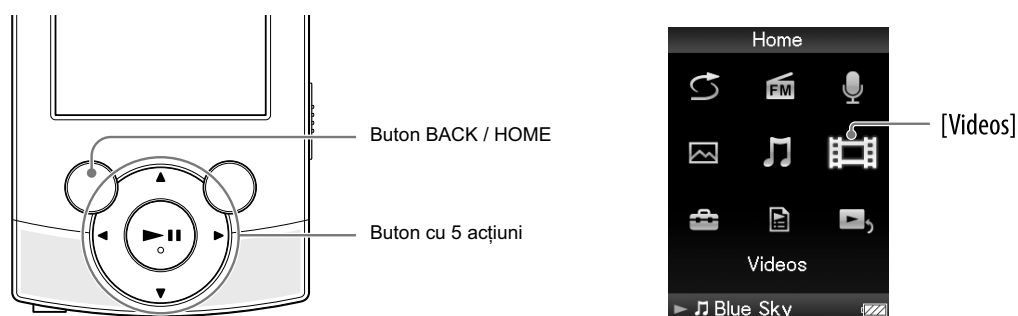

1 Din meniul [Home], selectați [Videos] → piesa video dorită.

Este afișată interfața de redare video și începe prezentarea piesei video.

- Pentru detalii legate de modul de acționare a interfeței video, consultați "Interfața de redare video" (pag. 51).



Observații

- Dacă pentru [Display] este aleasă varianta [On] (pag. 50), pe durata redării fișierului video vor fi afișate următoarele informații : titlul piesei video, simbolul de redare, durata de redare scursă etc. Dacă alegeți varianta [Off] pentru această opțiune, informațiile nu vor fi afișate.
- Puteți relua fișierul video cel mai recent redat. Apăsați butonul OPTION / PWR OFF în lista de piese video și apoi selectați [Most Recent Video] din meniul de opțiuni.
- Fișierele video sunt afișate în ordinea în care au fost transferate. (Datele mai recente apar în partea superioară.)
- Puteți stabili prezentarea fișierelor JPEG sub formă de miniaturi, plasându-le în directoarele video corespunzătoare. La afișarea listei video, puteți vedea miniaturile (mici imagini afișate în meniu) asociate fișierelor video de la player. Pentru afișarea unei miniaturi corespunzătoare unui fișier video, creați un fișier JPEG (cu 160 puncte pe orizontală × 120 puncte pe verticală și cu extensia .jpg) și denumiți-l la fel ca pe fișierul video dorit, apoi stocați-l în directorul cu fișierul video.
- Dimensiunea maximă de imagine pentru materialele video ce pot fi redade de player este 240 × 320. Pentru specificații detaliate, consultați secțiunea "Specificații" (pag. 125).

Notă

- În lista de piese video pot fi afișate până la 1000 de fișiere.

Interfața de redare video



Operații realizate din interfața de redare video

Pentru (simbol)	Butonul cu 5 acțiuni
Redare (▶) / pauză (⏸)* ¹	Apăsați butonul ▶⏸.
Rulare rapidă înainte (▶▶)/ rulare rapidă înapoi (◀◀)	Apăsați și mențineți apăsat butoanele ◀/▶.
Rulare rapidă înainte (▶▶)/ derulare rapidă în timpul pauzei de redare (◀◀)* ²	Apăsați și mențineți apăsat butoanele ◀/▶ în timpul pauzei de redare.
Deplasare puțin înainte (●➡) / puțin înapoi (◀●)* ³	Apăsați butoanele ◀/▶ în timpul pauzei de redare.
Găsirea începutului piesei video curente	Apăsați butonul ▲.

*¹ În cursul pauzei, dacă nu este efectuată nici o operație mai mult de 3 minute, player-ul va trece automat în standby.

*² Intervalul utilizat la deplasarea înainte sau înapoi, variază în funcție de piesa video.

*³ Viteza de trecere rapidă înainte sau înapoi, variază în funcție de lungimea piesei video.

Ștergerea pieselor video

Pentru ștergerea piesele video de la player, folosiți aplicația software utilizată pentru transferul melodiilor sau Windows Explorer.

Pentru detalii legate de software, consultați documentația Help a acestuia.

Notă

- Player-ul propriu-zis nu poate șterge piesele video dacă nu este conectat la un calculator.

Utilizarea meniului de opțiuni video (Video Option)

Puteți activa meniul de opțiuni video (Video option) apăsând butonul OPTION / PWR OFF din interfața cu lista de piese video sau din cea de redare video. Pentru detalii legate de modul de utilizare a meniului de opțiuni, consultați pag. 15.

Elementele disponibile în meniul de opțiuni variază în funcție de interfața din care acesta este afișat. Consultați paginile de referință pentru a afla detalii legate de reglaje și de utilizare.

Opțiuni ce apar în interfața cu lista pieselor video

Opțiune	Descriere / pagină de referință
[Now Playing]	Este afișată interfața de redare sau de prezentare pentru piesa în curs de redare.
[Go to Recording Screen] (Trecere la interfața de înregistrare)	Este afișată interfața de înregistrare a vocii (pag. 77) sau cea de înregistrare a programelor de radio FM (pag. 70).
[Go to FM Radio screen] (Trecere la interfața radio FM)	Este afișată interfața corespunzătoare celui mai recent post de radio FM recepționat (pag. 66).
[Play from beginning] (Redare de la început)	Este depistat începutul piesei video (pag. 51).
[Detailed Information] (Informații detaliate)	Sunt afișate informații legate de fișiere, cum ar fi : dimensiunea acestuia, rezoluția, formatul de compresie audio/video și denumirea fișierului etc.
[Most Recent Video] (Cea mai recentă piesă video)	Începe redarea pieselor video cel mai recent vizionate.
[Go to the song playback screen] (Se trece la interfața de redare a melodiilor)	Apare interfața de redare a muzicii, corespunzătoare celei mai recent redată melodii.

Opțiuni ce apar în interfața de redare video

Opțiune	Descriere / pagină de referință
[Play from beginning] (Redare de la început)	Este depistat începutul piesei video (pag. 51).
[Zoom Settings] (Reglaje de zoom)	Este ajustată funcția de mărire (pag. 54).
[Video Orientation] (Orientare video)	Este stabilită orientarea pentru piesele video (pag. 57).
[Display] (Afișare)	Stabilește afișarea / neafișarea informațiilor video (pag. 56).
[Detailed Information] (Informații detaliate)	Sunt afișate informații legate de fișiere, cum ar fi : dimensiunea acestuia, rezoluția, formatul de compresie audio/video și denumirea fișierului etc.
[Brightness] (Luminozitate)	Este ajustată luminozitatea ecranului (pag. 89).
[Clock Display] (Interfața ceasului)	Este afișată ora curentă (pag. 21, 90).
[Go to the song playback screen] (Se trece la interfața de redare a melodiilor)	Apare interfața de redare a muzicii, corespunzătoare celei mai recent redată melodii.

Modificarea reglajelor video

Pentru a modifica reglajele video selectați  [Settings] din meniul [Home], apoi selectați [Video settings].





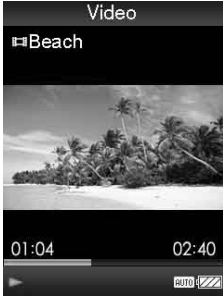

Reglarea funcției de zoom [Zoom Settings]

Este disponibilă facilitatea de mărire (zoom) pentru conținutul video în curs de redare.

- 1 Din meniul [Home], selectați  [Settings] → [Video Settings] → [Zoom Settings] → varianta de reglaj dorită.

Tip	Descriere
[Auto] (Automat)	<p>Imaginea video este redimensionată pentru a se încadra în zona de afișare, păstrându-se formatul original al acesteia (variantă implicită). O imagine video în format 16:9 va fi afișată astfel încât latura lungă a sa să fie cuprinsă în întregime pe ecran, iar în partea de sus și de jos a ecranului vor apărea benzi negre (Cinemascop).</p> <div style="display: flex; justify-content: space-around; align-items: center;"> <div style="text-align: center;">  <p>sursă 4:3</p> </div> <div style="text-align: center;">  <p>sursă 16:9</p> </div> </div>

Tip	Descriere
<p>[Full] (Complet)</p>	<p>Imaginea video este redimensionată pentru a încadra în zona de afișare disponibilă, menținându-i-se formatul. Imaginea video va fi afișată astfel încât întreaga sa înălțime să fie cuprinsă pe ecran, iar părțile din stânga și din dreapta ale imaginii vor fi eliminate, pentru încadrarea pe ecran.</p> <div style="display: flex; justify-content: space-around; align-items: center;"> <div style="text-align: center;">  <p>sursă 4:3</p> </div> <div style="text-align: center;">  <p>sursă 16:9</p> </div> </div> <ul style="list-style-type: none"> • Chenarul marcat cu linie punctată reprezintă dimensiunea originală a imaginii video.
<p>[Off] (Dezactivat)</p>	<p>Imaginea video nu este nici mărită, nici redusă și apare la rezoluția originală. Dacă rezoluția video este prea mare, vor fi eliminate anumite zone de jur-împrejurul imaginii.</p> <div style="display: flex; justify-content: space-around; align-items: center;"> <div style="text-align: center;">  <p>sursă 4:3</p> </div> <div style="text-align: center;">  <p>sursă 16:9</p> </div> </div> <ul style="list-style-type: none"> • Chenarul marcat cu linie punctată reprezintă dimensiunea originală a imaginii video.

Reglarea ecranului pentru afișarea interfeței video [Display]

În timpul redării, puteți afișa sau ascunde informațiile detaliate, legate de conținutul video, cum ar fi titlul acesteia, simbolul de redare și durata de redare scursă etc.

- 1 Din meniul [Home], selectați  [Settings] → [Video Settings] → [Display] → tipul de afișaj dorit.

Tip	Descriere
[On] (Activat)	Este afișat titlul conținutului video, starea redării sau durata de redare scursă etc.
[Off] (Dezactivat)	Sunt ascunse informațiile detaliate legate de materialul video în curs de redare, acestea fiind afișate numai când acționați playe-ul (varianta implicită).





Notă

- Dacă pentru [Video Orientation] este aleasă varianta [Horizontal (right)], nu este afișat titlul materialului video.

Stabilirea orientării video [Video Orientation]

Puteți stabili ca orientarea imaginilor video să fie verticală ([Vertical]) sau orizontală spre dreapta ([Horizontal (right)]). Funcționarea butonului cu 5 acțiuni este schimbată în funcție de varianta stabilită pentru [Video Orientation].

- 1 Din meniul [Home], selectați  [Settings] → [Video Settings] → [Video Orientation] → tipul de orientare dorit.

Tip	Descriere
[Vertical] (Vertical)	<p>Sunt afișate imagini de dimensiune 240 × 180 (varianta implicită).</p> <div style="display: flex; justify-content: space-around; align-items: center;"> <div style="text-align: center;">  <p>sursă 4:3</p> </div> <div style="text-align: center;">  <p>sursă 16:9</p> </div> </div>
[Horizontal] (Orizontal)	<p>Sunt afișate imagini de dimensiune 320 × 240.</p> <div style="display: flex; justify-content: space-around; align-items: center;"> <div style="text-align: center;">  <p>sursă 4:3</p> </div> <div style="text-align: center;">  <p>sursă 16:9</p> </div> </div>

🔔 Observație

- Dacă pentru [Display] este aleasă varianta [On] (pag. 56), sunt afișate informații detaliate cum ar fi titlul piesei video, simbolul de redare și durata de redare scursă etc. Aceste informații dispar dacă pentru această opțiune este aleasă varianta [Off].

Notă

- Dacă pentru [Video Orientation] este aleasă varianta [Horizontal (right)], nu este afișat titlul materialului video.

Vizionarea fotografiilor [Photos]

Pentru vizualizarea fotografiilor, selectați  [Photos] pentru a fi afișată interfața [Photos].



1 Din meniul [Home], selectați [Photos] → directorul dorit → fotografia dorită.

Este afișată interfața de prezentare a fotografiilor.

- Apăsați butonul ◀/▶ pentru a fi afișată fotografia precedentă sau cea următoare.
- Pentru detalii legate de modul de acționare a interfeței video, consultați "Înterfața de prezentare a fotografiilor" (pag. 59).

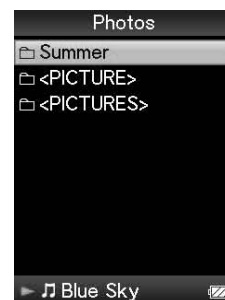

Observații

- În lista directoarelor cu fotografii, vor fi afișate în ordine alfabetică numai cele ce conțin fotografii.
- Redarea melodiilor sau recepția posturilor FM continuă și în timp ce căutați fotografiile în lista de directoare, în cea cu fotografii sau pe durata afișării interfeței pentru fotografii.
- Puteți afișa în mod continuu fotografiile din directorul selectat (succesiune de imagini), pag. 60.
- Puteți aranja fotografiile transferate la player după director. Selectați player-ul (ca [WALKMAN]) folosind Windows Explorer, marcați și deplasați un director nou sub [PICTURE] sau sub directorul [PICTURE]. Pentru detalii legate de ierarhia datelor, consultați pag. 34.

Note

- Toate fișierele cu extensia .jpg, includ miniaturile fișierelor video, sunt considerate ca fotografii. Toate directoarele care conțin fișiere .jpg sunt afișate în lista directoarelor foto.
- În lista de directoare foto pot fi afișate până la 8000 de fotografii, iar lista de fotografii poate conține până la 8000 de imagini, indiferent de numărul de directoare în care acestea sunt stocate.
- Dacă dimensiunea fotografiilor este prea mare sau dacă directorul este deteriorat, apare simbolul  și imaginile nu pot afișate.
- Dacă fotografiile nu sunt compatibile cu DCF 2.0 (sau dacă denumirea directorului / fișierului este lungă etc.), perioada până la afișarea fotografiilor sau a prezentărilor de imagini poate fi mai mare.

Interfața de prezentare a fotografiilor

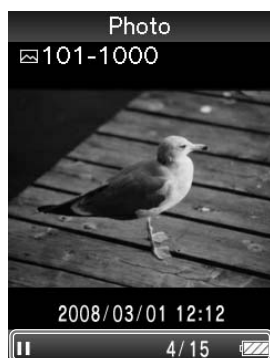

Zonă de afișare a informațiilor

Operații ce se pot efectua din interfața de prezentare a fotografiilor

Când este schimbată orientarea interfeței, trecându-se la cea orizontală, se modifică atât orientarea butoanelor ▲/▼/◀/▶, cât și cea a funcțiilor.

Tip	Descriere
Redare (▶) / pauză (⏸)* ¹ pentru o prezentare de imagini.	Apăsați butonul ▶⏸.
Afișarea fotografiei următoare / precedente.	Apăsați butoanele ◀/▶.

**¹ La redarea de melodii în cursul pauzei unei prezentări de imagini, ecranul devine întunecat dacă nu este efectuată nici o operație mai mult de 30 de secunde. Dacă atât redarea de melodii, cât și prezentarea de imagini sunt în pauză și nu este efectuată nici o operație mai mult de 3 minute, ecranul se stinge, iar player-ul trece automat în standby.*

Redarea unei prezentări de fotografii

Puteți afișa succesiv fotografiile din directorul selectat, sub forma unei prezentări de imagini.



-
- 1 Din meniul [Home], selectați  [Photos].**
Este afișată lista directorelor de fotografii.
 - 2 Apăsați butoanele ▲/▼/◀/▶ pentru a selecta un director cu poze, apoi apăsați și mențineți apăsat butonul ►||.**
Începe afișarea unei prezentări a fotografiilor din directorul selectat.
-

Observații

- Derularea prezentării de fotografii începe la efectuarea uneia dintre următoarele operații :
 - apăsarea și menținerea apăsat a butonului ►|| din lista de fotografii,
 - apăsarea butonului ►|| din interfața de afișare a fotografiilor,
 - apăsarea butonului OPTION / PWR OFF din lista directorelor cu fotografii sau din lista fotografiilor, urmată de selectarea [Begin slide show] din meniul de opțiuni.

Notă

- Interfața nu se oprește automat și nici nu este înlocuită automat de o imagine de protejare a ecranului (screensaver, pag. 89) în cursul derulării unei prezentări de fotografii.

Ștergerea fotografiilor

Pentru ștergerea fotografiilor de la player, folosiți aplicația software utilizată pentru transferul fotografiilor sau Windows Explorer.

Pentru detalii legate de software, consultați documentația Help a acestuia.

Notă

- Player-ul propriu-zis nu poate șterge fotografiile dacă nu este conectat la un calculator.

Utilizarea meniului de opțiuni pentru fotografii (Photo Option)

Puteți modifica meniul de opțiuni foto apăsând butonul OPTION / PWR OFF din interfața cu lista de directoare cu fotografii sau din cea de prezentare a fotografiilor. Pentru detalii legate de modul de utilizare a meniului de opțiuni, consultați pag. 15.

Elementele disponibile în meniul de opțiuni variază în funcție de interfața din care acesta este afișat. Consultați paginile de referință pentru a afla detalii legate de reglaje și de utilizare.

Opțiunile ce apar în interfața directoarelor cu fotografii / cu lista de fotografii

Opțiune	Descriere / pagină de referință
[Now Playing]	Este afișată interfața de redare sau de prezentare pentru piesa în curs de redare.
[Go to Recording Screen] (Trecere la interfața de înregistrare)	Este afișată interfața de înregistrare a vocii (pag. 77) sau cea de înregistrare a programelor de radio FM (p. 70).
[Go to FM Radio screen] (Trecere la interfața radio FM)	Este afișată interfața corespunzătoare celui mai recent post de radio FM recepționat (pag. 66).
[Begin Slide Show] (Redare de la început)	Începe derularea prezentării de fotografii (pag. 60).
[Detailed Information] (Informații detaliate)	Sunt afișate informații legate de fișiere, cum ar fi : dimensiunea, rezoluția și denumirea acestuia etc.
[Most Recent Video] (Cea mai recentă piesă video)	Începe redarea celei mai recent vizionate fotografii.
[Go to the song playback screen] (Trecere la interfața de redare a melodiilor)	Apare interfața de redare a muzicii, corespunzătoare celei mai recent redată melodii.

Opțiunile ce apar în interfața de prezentare a fotografiilor

Opțiune	Descriere / pagină de referință
[Photo Orientation] (Orientare fotografii)	Este stabilită orientarea fotografiei (pag. 63).
[Display] (Afișare)	Stabilește afișarea/neafișarea informațiilor legate de fotografii (pag. 64).
[Detailed Information] (Informații detaliate)	Sunt afișate informații legate de fișiere, cum ar fi : dimensiunea, rezoluția și denumirea acestuia etc.
[Slide Show Repeat] (Repetare prezentare de fotografii)	Este ales modul de redare a prezentării de fotografii (pag. 64).
[Slide Show Interval] (Intervalul de timp dintre fotografii la prezentare)	Este stabilit intervalul la care se succed fotografiile în cursul prezentării (pag. 65).
[Brightness] (Luminozitate)	Este ajustată luminozitatea ecranului (pag. 89).
[Clock Display] (Interfața ceasului)	Este afișată ora curentă (pag. 21, 90).
[Go to the song playback screen] (Trecere la interfața de redare a melodiilor)	Apare interfața de redare a muzicii, corespunzătoare celei mai recent redată melodii.

Modificarea reglajelor pentru fotografii

Pentru a modifica reglajele video selectați  [Settings] din meniul [Home], apoi selectați [Photo settings].

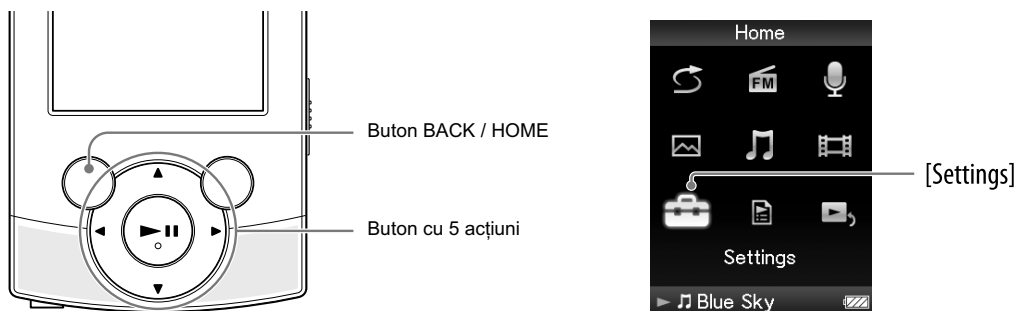



Orientarea fotografiilor [Photo Orientation]

Puteți alege ca orientarea fotografiilor să fie verticală ([Vertical]) sau orizontală, spre dreapta sau spre stânga ([Horizontal (right)], respectiv [Horizontal (left)]).

Acționarea butonului cu 5 acțiuni se modifică în funcție de varianta aleasă pentru [Photo Orientation].

- 1 Din meniul [Home], selectați  [Settings] → [Photo Settings] → [Photo Orientation] → tipul de orientare dorit pentru fotografii.

Tip	Descriere	
[Vertical] (Vertical)	Afișare la dimensiunea de 240 × 180 pixeli (varianta implicită).	
[Horizontal (right)] [Horizontal (left)]	Afișare la dimensiunea de 320 × 240 pixeli.	

Reglarea ecranului pentru interfața cu fotografii [Display]

Puteți afișa sau ascunde informațiile detaliate legate de o fotografie, cum ar fi simbolul care indică starea redării etc., în timp ce aceasta este afișată.

- 1 Din meniul [Home], selectați  [Settings] → [Photo Settings] → [Display] → varianta dorită.

Tip	Descriere
[On] (Activat)	Sunt afișate titlul fotografiei, data înregistrării, starea redării, numărul fotografiei.
[Off] (Dezactivat)	Sunt ascunse informațiile legate de fotografia curent afișată (Varianta implicită)

Note

- Dacă pentru [Photo Orientation] este aleasă una dintre variantele [Horizontal (right)] sau [Horizontal (left)] (pag. 63), titlul fotografiei nu va fi afișat chiar dacă pentru [Display] este aleasă varianta [On].

Stabilirea modului de redare a unei prezentări de fotografii [Slide Slow Repeat]

Imaginile conținute în prezentarea de fotografii pot fi redare în mod repetat.

- 1 Din meniul [Home], selectați  [Settings] → [Photo Settings] → [Slide Show Repeat] → alegeți varianta dorită.

Tip	Descriere
[On] (Activat)	Sunt afișate în mod continuu și repetat fotografiile dintr-un director de fotografii.
[Off] (Dezactivat)	Sunt afișate în mod continuu informațiile din directorul de fotografii până la ultima fotografie, după care redarea face o pauză (Varianta implicită).

Note

- Interfața nu se stinge automat și nici nu se trece la afișarea unei imagini de protecție a ecranului (pag. 89) în cursul derulării unei prezentări de fotografii.

Stabilirea intervalului de succesiune a fotografiilor într-o prezentare [Slide Show Interval]

Puteți stabili după ce perioadă de timp este afișată fiecare fotografie în parte.

- 1 Din meniul [Home], selectați  [Settings] → [Photo Settings] → [Slide Show Interval] → varianta dorită pentru intervalul de timp.

Tip	Descriere
[Short] (<i>Scurt</i>)	Intervalul de timp dintre două fotografii succesive este scurt.
[Normal] (<i>Normal</i>)	Intervalul de timp dintre două fotografii succesive este cel standard (Varianta implicită).
[Long] (<i>Lung</i>)	Intervalul de timp dintre două fotografii succesive este lung.

Notă

- Poate dura mai mult timp până la afișarea unei fotografii de mari dimensiuni.

Ascultarea unui post de radio FM

Pentru a asculta posturi de radio FM, selectați **FM** [FM Radio] din meniul [Home] pentru a fi afișată interfața [FM Radio].



Notă

- Cablul pentru căști servește ca antenă, așa că întindeți-l cât mai mult.

1 Din meniul [Home], selectați **FM** [FM Radio].

Apare interfața pentru radio FM.

2 Apăsați butonul ▲/▼ pentru a selecta frecvența dorită sau apăsați butonul ◀/▶ pentru a selecta numărul alocat postului dorit.

- Pentru detalii legate de modul de acționare a interfeței FM Radio, consultați secțiunea “Interfața Radio FM” (pag. 67).



Notă

- Nu puteți selecta un număr prestabilit dacă acestuia nu îi este alocat nici un post de radio. Fixați mai întâi în memorie posturile de radio ce pot fi recepționate, fie în mod manual (pag. 69), fie folosind funcția [Auto Preset] (pag. 68).

Interfața Radio FM

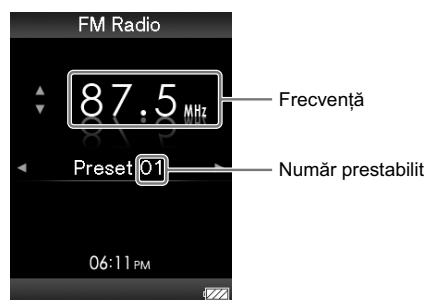

Notă

- În funcție de țara / regiunea de unde ați achiziționat player-ul, interfața poate fi diferită.

Operații ce pot fi efectuate din interfața Radio FM

Pentru	Aționați astfel
A selecta frecvența precedentă / următoare.	Apăsați butonul ▲/▼.
A selecta precedentul / următorul post de radio ce poate fi recepționat* ¹ .	Apăsați și mențineți apăsat butonul ▲/▼.
A selecta precedentul / următorul număr alocat* ² .	Apăsați butonul ◀/▶.
Ca recepția FM să facă o pauză / să fie reluată.	Apăsați butonul ▶ .

*¹ Dacă sensibilitatea este prea mare, modificați reglajul stabilit pentru [Scan Sensitivity] (pag. 76), alegând varianta [Low] (scăzută).

*² Nu puteți selecta un număr prestabilit dacă acestuia nu îi este alocat nici un post de radio. Fixați mai întâi în memorie posturile de radio ce pot fi recepționate, folosind funcția [Auto Preset] (pag. 68).

Fixarea automată în memorie a posturilor de radio [Auto Preset]

Puteți fixa în mod automat în memorie posturile de radio care pot fi recepționate în zona unde vă aflați (până la 30 de posturi) selectând [Auto Preset]. Când utilizați radioul FM pentru prima dată sau dacă vă deplasați într-o zonă nouă, vă recomandăm să fixați posturile de radio ce pot fi recepționate selectând [Auto Preset].

1 Apăsați butonul OPTION / PWR OFF din interfața radio FM.

Apare meniul cu opțiuni.

2 Selectați [Auto Preset] → [Yes].

Posturile de radio ce pot fi recepționate vor fi fixate în memorie în ordinea crescătoare a frecvențelor.

Când fixarea posturilor în memorie se încheie, apare mesajul [Auto Preset completed], după care primul dintre aceste posturi de radio poate fi recepționat.

- Selectați [No] pentru a anula fixarea automată a posturilor în memorie.
-

Observație

- Dacă sensibilitatea este prea mare sunt recepționate mai multe posturi nedorite ; modificați reglajul stabilit pentru [Scan Sensitivity] (pag. 76), alegând varianta [Low] (scăzută).

Notă

- Operația [Auto Preset] va șterge toate posturile de radio anterior fixate în memoria aparatului.

Fixarea manuală în memorie a posturilor de radio

Puteți fixa în mod manual în memorie posturile de radio care nu pot fi detectate cu ajutorul funcției [Auto Preset] (pag. 68).

1 Din interfața radio FM, selectați frecvența dorită.

2 Apăsați și mențineți apăsat butonul ►II.

Frecvența selectată la pasul 1 este fixată în memorie și numărul care îi este alocat apare sub aceasta.

Observație

- Puteți fixa în memorie până la 30 de posturi de radio.

Notă

- Posturile de radio sunt fixate în memoria aparatului în ordinea crescătoare a frecvențelor.

Ștergerea posturilor de radio fixate în memorie

1 Din interfața radio FM, selectați numărul alocat postului pe care intenționați să îl ștergeți.

2 Apăsați butonul OPTION / PWR OFF.

Apare meniul cu opțiuni.

3 Selectați [Delete from Preset].

Când postul de radio fixat este șters din memorie, este afișat un mesaj.

Înregistrarea unui program de radio FM

Puteți înregistra programe de radio FM la player. Programul de radio FM este înregistrat în format MP3.

Înainte de înregistrare, conectați căștile și verificați dacă postul FM este recepționat în mod corespunzător și sunetul se aude bine.

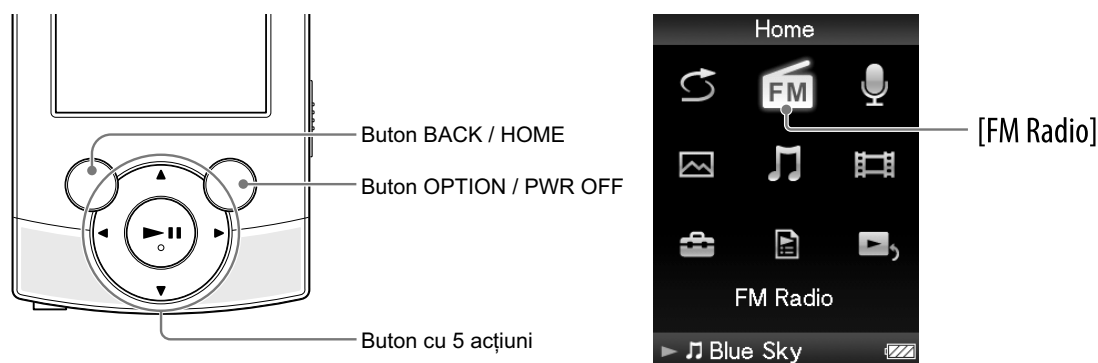

Notă

- Dacă reglajul temporal [Set Date-Time] nu este corect, este posibil ca directorul de dată să nu fie corect denumit. Stabiliți data și ora corecte înainte de a înregistra programe de radio (pag. 21, 90).

1 Din interfața radio FM, apăsați butonul OPTION / PWR OFF.

Apare meniul de opțiuni.

- Dacă apăsați butonul OPTION / PWR OFF din interfața Radio FM, în timpul pauzei, nu poate fi selectată opțiunea [Record].

2 Selectați [Record].

Apare interfața de înregistrare FM și player-ul trece în standby pentru înregistrare.

3 Apăsați butonul ►||.

Începe înregistrarea. În cursul acesteia, puteți asculta programul de radio FM care se înregistrează fie la căști, fie cu ajutorul boxelor încorporate.

- Pentru ca înregistrarea să facă o pauză, apăsați butonul ►||. Apăsați din nou același buton pentru ca înregistrarea să fie reluată.
-

4 Apăsați butonul BACK / HOME pentru a opri înregistrarea.

- Înregistrarea este stocată sub formă de fișier, având denumirea "FM-xxxx-nnn-hhmm*¹" în directorul [Record] – [FM] – [yyyy-mm-dd*²].

*¹ Fișierelor le sunt atribuite automat denumiri de forma : "FM-xxxx-nnn-hhmm", unde (FM – frecvență – număr serial – oră și minute)

*² Directoarelor le sunt atribuite automat denumiri de forma : "yyyy-mm-dd", (an-lună-zi). În cazul în care sunt create directoare succesive, în aceeași zi, la denumirea acestora se va adăuga încă un număr (de la 2 la 999), după indicația zilei ("dd").

Interfața de înregistrare FM

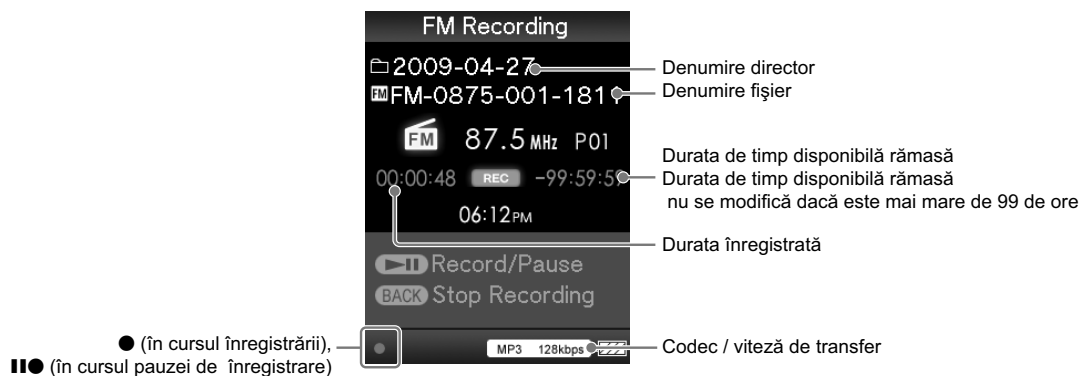

Observații

- Înregistrarea în zone unde recepția este slabă, poate fi afectată de zgomot. Înregistrați în locuri unde recepția este mai bună.
- Puteți alege calitatea înregistrării (viteza de transfer), pag. 83.
- Pentru a înregistra un nou director, apăsați butonul OPTION / PWR OFF din interfața de înregistrare FM, în timp ce înregistrarea este oprită și selectați [Create new Folder] din meniul de opțiuni. Următorul program de radio FM care va fi înregistrat, va fi stocat într-un nou director. Dacă denumirea directorului are adăugat un număr după indicația zilei "dd" care ajunge la 999, nu mai pot fi create alte directoare.

Note

- Dacă redenumiți fișiere din directorul [Record] și [FM] cu ajutorul unui calculator sau dacă puneți înapoi, în aceste directoare, fișiere care au fost importate pe calculator, este posibil ca acestea să nu mai poată fi redade de player.
- Pot fi înregistrate până la 4.000 fișiere cu programe de radio FM.
- Numărul maxim pentru "nn" (număr serial conținut de denumirea fișierelor) este 999. Dacă este depășit acest număr, trebuie să creați un director nou.

Redarea programelor de radio FM înregistrate

Pentru redarea unor programe de radio FM, selectați  [Music] pentru a fi afișată interfața [Music]. Puteți afișa lista fișierelor, din directorul [FM].

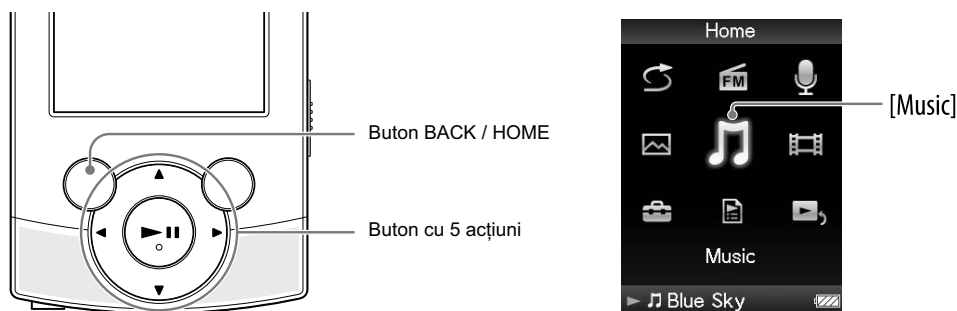

- 1 Din meniul [Home], selectați  [Music] → [FM Recording] → directorul dorit → programul de radio FM pe care doriți să îl înregistrați.

Este afișată interfața de redare a muzicii și începe prezentarea programului de radio FM înregistrat.

- Pentru detalii legate de modul de acționare a interfeței de redare a muzicii, consultați "Interfața de redare a muzicii" (pag. 37).

Observație

- Puteți totodată reda programele de radio FM înregistrate și din meniul de opțiuni care apare la Radioul FM sau din interfața de înregistrare FM. Din aceste interfețe, apăsați butonul OPTION / PWR OFF, apoi selectați [Play Recorded Data] → directorul dorit → programul de radio FM pe care doriți să îl înregistrați.

Interfața de redare a muzicii pentru programele FM înregistrate

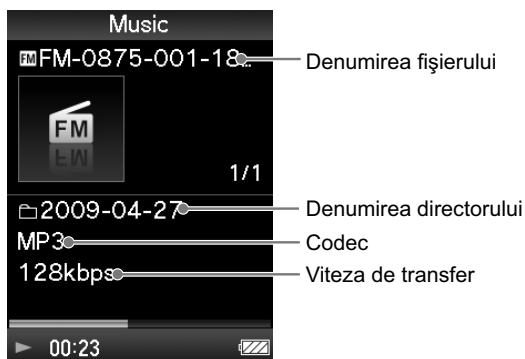

Ștergerea programelor de radio FM înregistrate

Puteți șterge programele de radio FM înregistrate din memoria player-ului.

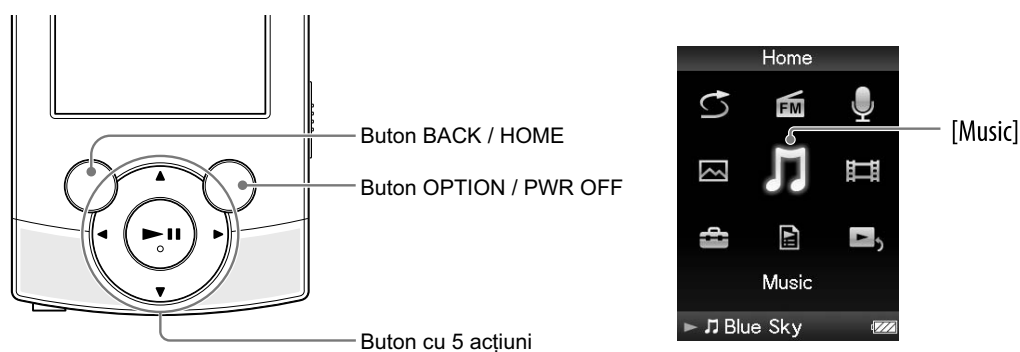

-
- 1 Din meniul [Home], selectați  [Music] → [FM Recording] → directorul dorit.**
Apare Lista fișierelor stocate în directorul [FM].
 - 2 Apăsați butonul ▲/▼/◀/▶ pentru a selecta programul de radio FM înregistrat pe care doriți să îl ștergeți, apoi apăsați butonul OPTION / PWR OFF.**
Apare meniul de opțiuni.
 - 3 Selectați [Delete This Song] → [Yes].**
Programul de radio FM selectat este șters.
 - Selectați [No] pentru a anula ștergerea.
-

Note

- În cursul redării de melodii, nu puteți șterge programe de radio FM înregistrate.
- Când piesa muzicală a fost redată înainte de a fi șterse programe de radio FM înregistrate, informațiile legate de reluarea redării pentru ultima melodie redată vor fi șterse și ele din memorie, împreună cu fișierele ce conțin înregistrarea programelor de radio FM.

Utilizarea meniului de opțiuni radio FM (FM Radio Option)

Puteți activa meniul de opțiuni radio FM apăsând butonul OPTION / PWR OFF din interfața Radio FM sau din cea de înregistrare FM. Puteți activa meniul de opțiuni Radio FM și din lista directoarelor/ fișierelor ce conțin programe de radio FM înregistrate sau din cea de redare a muzicii pentru programe de radio FM. Pentru detalii legate de modul de utilizare a meniului de opțiuni, consultați pag. 15. Elementele disponibile în meniul de opțiuni variază în funcție de interfața din care acesta este afișat. Consultați paginile de referință pentru a afla detalii legate de reglaje și de utilizare.

Opțiunile ce apar în interfața Radio FM

Opțiune	Descriere / pagină de referință
[Record] (Înregistrare)	Este afișată interfața de înregistrare FM (pag. 70).
[Play Recorded Data] (Redarea datelor înregistrate)	Este afișată interfața cu lista de directoare pentru directorul [FM] din directorul [Record] (pag. 72).
[Save to Preset] (Memorarea postului fixat)	Fixează în memorie postul de radio curent recepționat (pag. 69).
[Delete from Preset] (Ștergerea din memorie a postului)	Elimină din memorie un post de radio fixat (pag. 69).
[Auto Preset] (Fixare automată în memorie)	Fixează automat în memorie posturile de radio ce pot fi recepționate (pag. 68).
[Scan Sensibilitate] (Sensibilitate la baleire)	Ajustează sensibilitatea de recepție a tunerului (pag. 76).
[Mono / Auto]	Comută între varianta mono și cea stereo (pag. 76).
[Clock Display] (Interfața pentru ceas)	Afișează ora curentă (pag. 21, 90).
[Go to the song playback screen] (Trecere la interfața de redare a melodiilor)	Apare interfața de redare a muzicii corespunzătoare celei mai recent redată melodii.

Opțiunile ce apar în interfața de înregistrare radio FM

Opțiune	Descriere / pagină de referință
[Create New Folder] (Crearea unui director nou)	Este adăugat un director nou la directorul [FM] sau la cel [Record].
[Play Recorded Data] (Redarea datelor înregistrate)	Este afișată interfața listă pentru directorul [FM] din directorul [Record] (pag. 72).
[Bit Rate Settings] (Stabilirea vitezei de transfer)	Stabilește calitatea înregistrării (pag. 83).
[Go to the song playback screen] (Trecere la interfața de redare a melodiilor)	Apare interfața de redare a muzicii, corespunzătoare celei mai recent redată melodii.

Opțiuni ce apar în interfața cu lista directoarelor / fișierelor de programe FM înregistrate

Elemente de meniu	Descriere / pagină de referință
[Now Playing]	Este afișată interfața de redare sau de prezentare pentru conținutul curent redat.
[Go to Recording Screen] (<i>Trecere la Interfața de înregistrare</i>)	Este afișată interfața de înregistrare a vocii (pag. 77) sau cea de înregistrare a programelor de radio FM (pag. 70).
[Go to FM Radio screen] (<i>Trecere la Interfața Radio FM</i>)	Este afișată interfața corespunzătoare ultimului post de radio FM recepționat (pag. 66).
[Detailed Information]* ¹ (<i>Informații detaliate</i>)	Sunt afișate informații detaliate legate de programul FM înregistrat, cum ar fi durata redării, formatul audio, viteza de transfer și denumirea fișierului (pag. 45).
[Delete this Song]* ¹ (<i>Ștergerea acestei melodii</i>)	Sunt șterse fișierele de voce înregistrată sau cele ce conțin un program de radio FM înregistrat (pag. 73, 80).
[Go to the song playback screen] (<i>Trecere la Interfața de redare a melodiilor</i>)	Este afișată interfața de redare a muzicii pentru cea mai recent redată piesă muzicală.

*¹ Această opțiune apare numai când este afișată lista fișierelor.

Opțiuni ce apar în interfața de redare a muzicii programelor FM înregistrate

Elemente de meniu	Descriere / pagină de referință
[Play Mode] (<i>Mod de redare</i>)	Stabilește modul de redare (pag. 46).
[Equalizer] (<i>Egalizor</i>)	Este personalizată calitatea sunetului (pag. 47).
[Built-in SP Optimizer] (<i>Optimizator SP încorporat</i>)	Este optimizată calitatea sunetului emis de boxe încorporate, pag. 49.
[Cover Art] (<i>Prezentare artistică</i>)	Afișează o prezentare artistică (pag. 45).
[Detailed Information] (<i>Informații detaliate</i>)	Sunt afișate informații detaliate legate de programul FM înregistrat, cum ar fi durata redării, formatul audio, viteza de transfer și denumirea fișierului (pag. 45).
[Add to Wishlist/Remove from Wishlist] (<i>Adăugare / eliminare din lista de piese dorite</i>)	Sunt adăugate, respectiv eliminate melodii în lista de piese pe care doriți să le achiziționați de la serviciile corespunzătoare.
[Alarm] (<i>Alarmă</i>)	Este reglată alarma (pag. 85).
[Sleep Timer] (<i>Cronometru de oprire automată</i>)	Este reglat cronometrul de oprire automată (pag. 86).
[Clock Display] (<i>Interfața pentru ceas</i>)	Afișează ora curentă (pag. 21, 90).

Modificarea reglajelor pentru radio FM

Pentru a modifica reglajele pentru radio FM, selectați  [Settings] din meniul [Home], apoi selectați [FM Radio Settings].

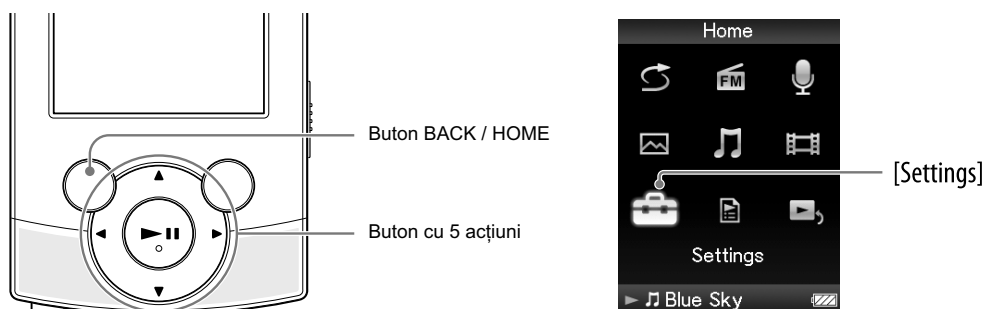

Reglarea recepției [Scan Sensitivity]

Când selectați posturile de radio folosind funcția [Auto Preset] (pag. 68) sau butonul ▲/▼, tunerul FM poate recepționa posturi de radio nedorite, din cauza sensibilității prea mari. În acest caz, alegeți varianta [Low] (scăzută). Din fabrică este stabilită în mod implicit varianta [High] (ridicată).

- 1 Din meniul [Home], selectați  [Settings] → [FM Radio Settings] → [Scan Sensitivity] → [Low].

- Pentru a reveni la varianta implicită pentru sensibilitatea recepției, selectați [High].

Stabilirea variantei mono / stereo [Mono / Auto]

Dacă apare zgomot în timpul recepției FM, alegeți pentru receptor varianta [Mono]. Dacă alegeți varianta [Auto], va fi selectată automat una dintre variantele mono/ stereo, în funcție de condițiile de recepție. În mod implicit este stabilită varianta [Auto].

- 1 Din meniul [Home], selectați  [Settings] → [FM Radio Settings] → [Mono/Auto] → [Low].

- Pentru a reveni la varianta automată de reglaj, selectați [Auto].

Înregistrarea vocii

Puteți înregistra vocea folosind microfonul încorporat al player-ului, după care să redați fișierele de voce înregistrate. Fișierele sunt înregistrate în format MP3.

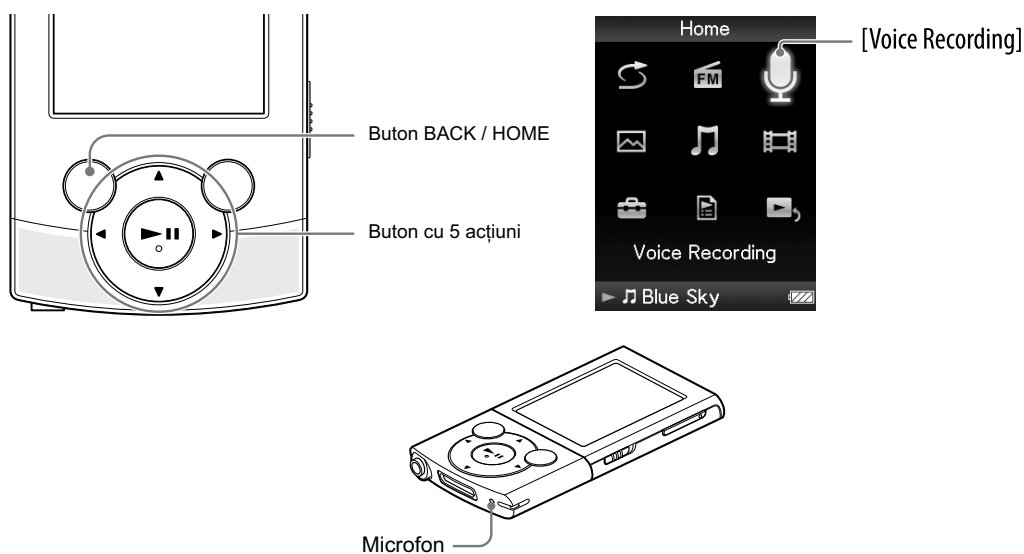

Note

- Dacă reglajul temporal [Set Date-Time] nu este corect, este posibil ca directorul de dată să nu fie corect denumit. Stabiliți data și ora corecte înainte de a înregistra (pag. 21, 90).
- În cursul înregistrării, nu puteți asculta sonorul prin căști sau prin boxele încorporate.

1 Din meniul [Home], selectați 🎤 [Voice Recording].

Apare interfața Voice Recording și player-ul trece în standby pentru înregistrare.

2 Apăsați butonul ▶||.

Începe înregistrarea.

- Pentru ca înregistrarea să facă o pauză, apăsați butonul ▶||. Apăsați din nou același buton pentru ca înregistrarea să fie reluată.
-

3 Apăsați butonul BACK / HOME pentru a opri înregistrarea.

- Înregistrarea este stocată sub formă de fișier, având denumirea "VR-nnn-hhmm*¹" în directorul [Record] – [Voice] – [yyyy-mm-dd*²].

*¹ Fișierelor le sunt atribuite automat denumiri de forma : "VR-nnn-hhmm", unde (VR – număr serial – oră și minute)

*² Directoarelor le sunt atribuite automat denumiri de forma : "yyyy-mm-dd", (an-lună-zi). În cazul în care sunt create directoare succesive, în aceeași zi, la denumirea acestora se va adăuga încă un număr (de la 2 la 999), după indicația zilei ("dd").

Interfața de înregistrare a vocii

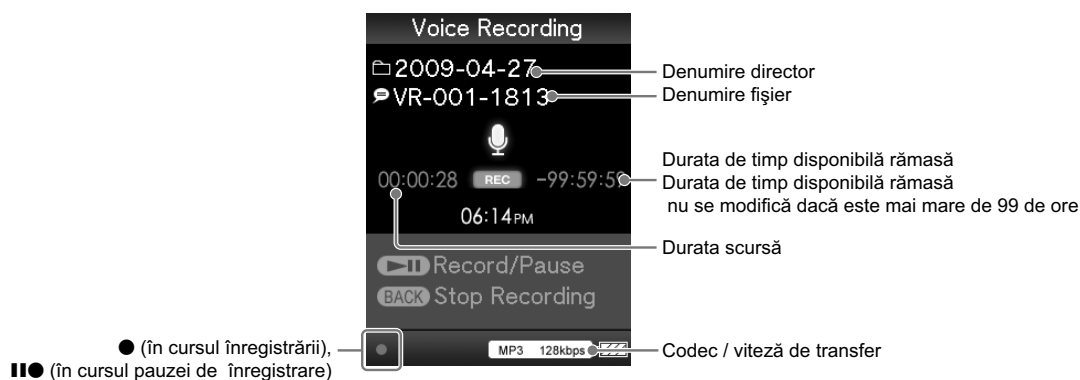

🔦 Observații

- Puteți alege calitatea înregistrării (viteza de transfer), pag. 83.
- Pentru a înregistra un nou director, apăsați butonul OPTION / PWR OFF din interfața de înregistrare a vocii, în timp ce înregistrarea este oprită și selectați [Create new Folder] din meniul de opțiuni. Următorul program de radio FM care va fi înregistrat, va fi stocat într-un nou director. Dacă denumirea directorului are adăugat, după indicația zilei "dd", un număr care ajunge la 999, nu mai pot fi create alte directoare.

Note

- Dacă redenumiți fișiere din directorul [Record] și [Voice] cu ajutorul unui calculator sau dacă puneți înapoi, în aceste directoare, fișiere care au fost importate pe calculator în directoarele [Record] sau [Voice], este posibil ca acestea să nu mai poată fi redade de player.
- Pot fi înregistrate până la 4.000 fișiere cu înregistrări vocale.
- Numărul maxim pentru "nnn" (număr serial conținut de denumirea fișierelor) este 999. Dacă este depășit acest număr, trebuie să creați un director nou.

Redarea fișierelor de voce înregistrate

Pentru redarea fișierelor de voce înregistrate, selectați  [Music] pentru a fi afișată interfața [Music]. Puteți afișa lista directorului corespunzătoare directorului [Voice].

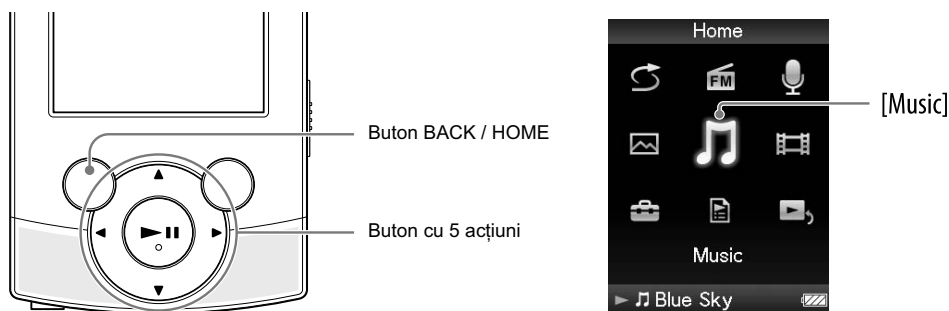

- 1 Din meniul [Home], selectați  [Music] → [Voice Recording] → directorul dorit → fișierul de voce înregistrat care doriți să fie redat.

Este afișată interfața de redare a muzicii și începe redarea fișierului de voce.

- Pentru detalii legate de modul de acționare a interfeței video, consultați "Interfața de redare a muzicii" (pag. 37).

Observații

- Puteți reda fișierul de voce înregistrat și din meniul de opțiuni care apare în interfața Voice Recording. Din interfața Voice Recording, apăsați butonul OPTION / PWR OFF, apoi selectați [Play Recorded Data] → directorul dorit → fișierul de voce înregistrat care doriți să fie redat.



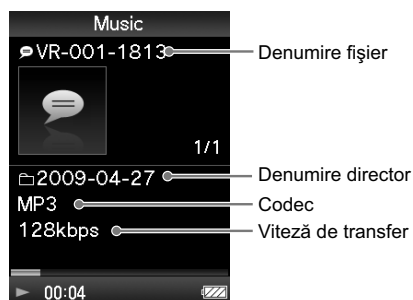

Interfața de redare a muzicii corespunzătoare fișierelor de voce înregistrate

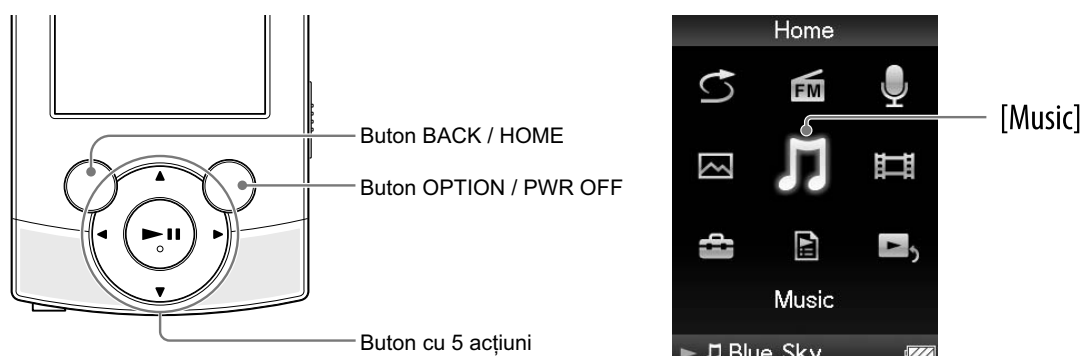

Ștergerea fișierelor de voce înregistrate

Puteți șterge de la player fișierele de voce înregistrate.



- 1 Din meniul [Home], selectați  [Music] → [Voice Recording] → directorul dorit.**
Apare lista de fișiere stocate în directorul [Voice].
- 2 Apăsați butonul /// pentru a selecta fișierul de voce înregistrat pe care doriți să îl ștergeți, apoi apăsați butonul OPTION / PWR OFF.**
Apare meniul de opțiuni.
- 3 Selectați [Delete This Song] → [Yes].**
Fișierul de voce selectat este șters.
 - Selectați [No] pentru a renunța la ștergere.

Notă

- În cursul redării unei melodii, nu puteți șterge un fișier de voce înregistrat.
- Informațiile asociate ultimei melodii înregistrate sunt șterse când fișierul de voce înregistrat este șters.

Utilizarea meniului de opțiuni pentru înregistrarea vocii (Voice Recording Option)

Puteți activa meniul de opțiuni pentru înregistrările vocale, apăsând butonul OPTION / PWR OFF din interfața Voice Recording. Puteți totodată să activați meniul de opțiuni pentru înregistrările vocale și din lista directoarelor / fișierelor ce conțin voce înregistrată sau din interfața de redare a muzicii pentru vocea înregistrată. Pentru detalii legate de modul de utilizare a meniului de opțiuni, consultați pag. 15.

Elementele din meniul de opțiuni variază în funcție de interfața de unde acesta a fost accesat. Consultați paginile de referință pentru detalii privind reglajele și utilizarea.

Opțiuni ce apar în interfața de înregistrare a vocii

Elemente de meniu	Descriere / pagină de referință
[Create New Folder] (<i>Director nou creat</i>)	Este adăugat un director nou în directorul [Voice] corespunzător directorului [Record].
[Play Recorded Data] (<i>Redare date înregistrate</i>)	Este afișată interfața cu lista directorului [Voice] corespunzător directorului [Record] (pag. 79).
[Bit Rate Settings] (<i>Stabilire viteză de transfer</i>)	Este stabilită calitatea înregistrării (pag. 83).
[Go to the song playback screen] (<i>Trecere la Interfața de redare a melodiilor</i>)	Este afișată interfața de redare a muzicii pentru cea mai recent redată piesă muzicală.

Opțiuni ce apar în interfața cu lista directoarelor / fișierelor de voce

Elemente de meniu	Descriere / pagină de referință
[Now Playing]	Este afișată interfața de redare sau de prezentare pentru conținutul curent redat.
[Go to Recording Screen] (<i>Trecere la Interfața de înregistrare</i>)	Este afișată interfața de înregistrare a vocii (pag. 77) sau cea de înregistrare a programelor de radio FM (pag. 70).
[Go to FM Radio screen] (<i>Trecere la Interfața Radio FM</i>)	Este afișată interfața corespunzătoare ultimului post de radio FM recepționat (pag. 66).
[Detailed Information]* ¹ (<i>Informații detaliate</i>)	Sunt afișate informații detaliate legate de vocea înregistrată, cum ar fi durata redării, formatul audio, viteza de transfer și denumirea fișierului (pag. 45).
[Delete this Song]* ¹ (<i>Ștergerea acestei melodii</i>)	Sunt șterse fișierele de voce înregistrată sau cele ce conțin un program de radio FM înregistrat (pag. 73, 80).
[Go to the song playback screen] (<i>Trecere la Interfața de redare a melodiilor</i>)	Este afișată interfața de redare a muzicii pentru cea mai recent redată piesă muzicală.

*¹ Această opțiune apare numai când este afișată interfața cu lista fișierelor.

Opțiunile de meniu apar în interfața de redare a muzicii pentru fișierele de voce înregistrate

Elemente de meniu	Descriere / pagină de referință
[Play Mode] (<i>Modul redare</i>)	Stabilirea modului de redare (pag. 46).
[Equalizer] (<i>Egalizor</i>)	Personalizarea calității sunetului (pag. 47).
[Built-in SP Optimizer] (<i>Optimizator SP încorporat</i>)	Optimizarea calității sunetului emis de boxe încorporate. (pag. 49).
[Cover Art] (<i>Prezentare artistică</i>)	Afișarea unei prezentări artistice (pag. 45).
[Detailed Information] (<i>Informații detaliate</i>)	Sunt afișate informații detaliate legate de sunetul înregistrat, cum ar fi durata redării, formatul audio, viteza de transfer și denumirea fișierului (pag. 45).
[Add to Wishlist / Remove from Wishlist] (<i>Adăugare / Eliminare din lista de piese dorite</i>)	Adaugă melodia în lista de piese dorite pentru a o achiziționa cu software-ul corespunzător serviciului. / Este eliminată melodia din lista de piese dorite.
[Alarm] (<i>Alarmă</i>)	Activarea alarmei (pag. 85)
[Sleep Timer] (<i>Cronometru de adormire pe muzică</i>)	Reglarea cronometrului de oprire automată (pag. 86)
[Clock Display] (<i>Interfața ceas</i>)	Afișarea orei curente (pag. 21, 90).

Modificarea reglajelor pentru înregistrare

Pentru a modifica reglajele pentru înregistrare, selectați  [Settings] din meniul [Home], apoi selectați [Recording Settings].



Selectarea unui nivel de calitate a înregistrării [Bit Rate Settings]

Puteți selecta unul dintre nivelurile de calitate disponibile pentru înregistrare : [MP3 160kbps], [MP3 128kbps] sau [MP3 96kbps]. Cu cât nivelul este mai ridicat, cu atât înregistrarea sunetului ocupă mai mult spațiu în memoria player-ului. Varianta implicită este [MP3 128kbps].

- 1 Din meniul [Home], selectați  [Settings] → [Recording Settings] → [Bit Rate Settings] → [MP3 160kbps], [MP3 128kbps] (varianta implicită) sau [MP3 96kbps].

Reglarea cronometrului

Puteți regla cronometrul pentru a reda melodiile la o anumită oră, stabilită anterior (Alarmă). Puteți de asemenea să stabiliți o perioadă de timp după care player-ul să treacă automat în standby (Cronometrul de oprire automată).

Cronometrul de avertizare (alarmă) și cel de oprire automată nu pot fi activate simultan.

Cronometrul poate fi reglat și din interfața de redare a muzicii.

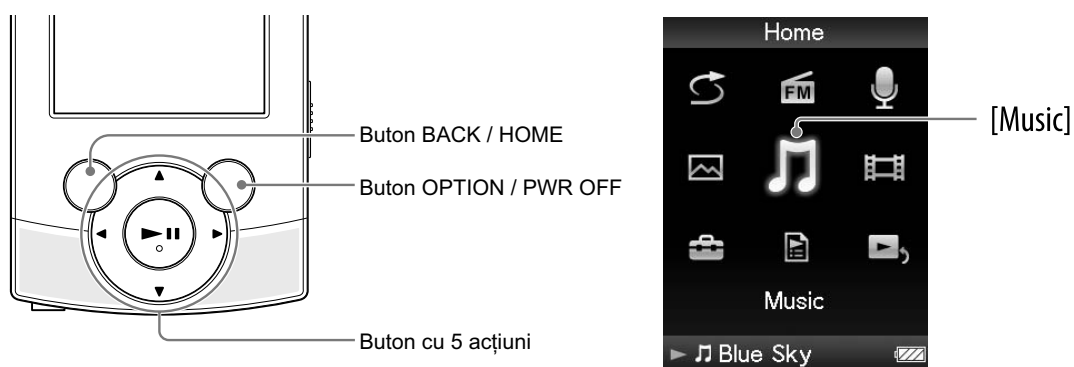

Note

- Dacă reglajul temporal [Set Date-Time] nu este corect, este posibil ca directorul de dată să nu fie corect denumit. Stabiliți data și ora corecte înainte de a regla cronometrul (pag. 21, 90).

Reglarea alarmei [Alarm]

Puteți regla cronometrul pentru a fi redată melodia la o anumită oră, pentru a vă avertiza.

- 1 **Din meniul [Home], selectați  [Music] → metoda de căutare dorită → melodia dorită.**
- 2 **Apăsați butonul OPTION / PWR OFF .**
Apare meniul de opțiuni.
- 3 **Selectați [Alarm].**
- 4 **Apăsați butonul ◀/▶ pentru a selecta ora, și apoi apăsați butonul ▲/▼ pentru a modifica valoarea.**
- 5 **Ca și la pasul 4, stabiliți indicația minutelor.**
- 6 **Apăsați butonul ▶|| pentru confirmare.**
Player-ul oprește automat redarea melodiilor, după care acesta este oprit automat.
La ora stabilită, player-ul începe automat redarea celei mai recent ascultate melodii.

Pentru a renunța la alarmă

După reglarea alarmei, apăsați oricare buton pentru a porni player-ul.

Când apare mesajul [Alarm is now set. Cancel?], selectați [Yes].

Dacă selectați [No], alarma nu este anulată și player-ul se va opri automat.

Note

- Alarma nu se va declanșa dacă player-ul este cuplat la calculator. Deconectați cablul USB înainte de a stabili ora.
- Dacă nu există informații privind reluarea celei mai recent ascultate melodii, sau dacă fișierul acestuia a fost șters, alarma se va declanșa automat la ora stabilită.

Reglarea cronometrului de oprire automată [Sleep Timer]

Puteți stabili perioada de timp după care player-ul să treacă automat în standby (Sleep Timer).

- 1 Din interfața de redare a muzicii, apăsați butonul OPTION / PWR OFF .**
Apare meniul de opțiuni.
- 2 Selectați [Sleep Timer] → perioada de timp dorită până la oprirea automată.**

Durăță	Descriere
[30 Min]	Player-ul se oprește automat după 30 de minute.
[60 Min]	Player-ul se oprește automat după 60 de minute
[90 Min]	Player-ul se oprește automat după 90 de minute
[120 Min]	Player-ul se oprește automat după 120 de minute

Observație

- După reglarea cronometrului de oprire automată, în zona destinată informațiilor din interfața de redare a muzicii apare simbolul .

Pentru a renunța la cronometrul de oprire automată

După reglarea cronometrului de oprire automată, apăsați butonul BACK / HOME, apăsați și mențineți apăsat butonul BACK / HOME sau apăsați butonul OPTION / PWR OFF din interfața de redare a muzicii.

Când apare mesajul [Sleep timer is now set. Cancel?], selectați [Yes].

Dacă selectați [No], cronometrul de oprire automată nu este anulat și reapare interfața de redare a muzicii.

Note

- Cronometrul de oprire automată nu va fi activat dacă player-ul este cuplat la calculator.
- După reglarea cronometrului de oprire automată, dacă opriți player-ul apăsând și menținând apăsat butonul OPTION / PWR OFF și apoi îl reporniți, cronometrul de oprire automată este dezactivat.

Reglaje generale

Modificarea reglajelor generale

Pentru a modifica reglajele generale ale player-ului, selectați  [Settings] din meniul [Home], apoi selectați [Common Settings].

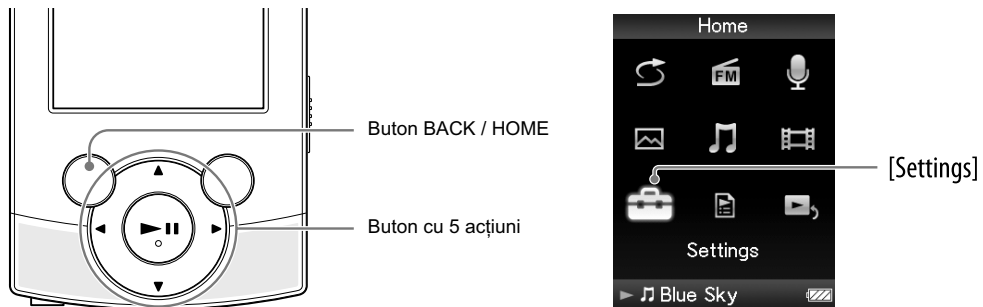

Afișarea informațiilor legate de player [Unit Information]

Sunt afișate informații cum ar fi denumirea modelului, versiunea de firmware etc.

- 1 Din meniul [Home], selectați  [Settings] → [Common Settings] → [Unit Information].

Element	Descriere
[Model:]	Este afișată denumirea modelului de player.
[Firmware:]	Sunt afișate informații legate de versiunea de firmware folosită de player.
[Total songs:]	Este afișat numărul total de melodii stocate în memoria player-ului.
[Total videos:]	Este afișat numărul total de piese video stocate în memoria player-ului.
[Total photos:]	Este afișat numărul total de fotografii stocate în memoria player-ului.
[WM-PORT:]	Sunt afișate informații legate de versiunea de WM-PORT.

Limitarea volumului sonor [AVLS (Volume Limit)]

Puteți activa [AVLS (Volume Limit)] -*Sistem de limitare automată a volumului* pentru a stabili nivelul maxim al volumului și a evita ca auditoriul să fie deranjat. Cu “AVLS (Volume Limit)” puteți asculta muzică la un nivel agreabil.

- 1 Din meniul [Home], selectați  [Settings] → [Common Settings] → [AVLS (Volume Limit)] → tipul de reglaj dorit.

Element	Descriere
[On]	Volumul este menținut la un nivel moderat.
[Off]	Sonorul este redat la nivelul original al volumului (varianta implicită).

Notă

- Reglajul [AVLS (Volume Limit)] nu este aplicat sunetului transmis la ieșire prin boxe încorporate.

Oprirea emiterii de semnale sonore [Beep Settings]

Puteți activa sau dezactiva emiterea de semnale sonore la acționarea player-ului.

- 1 Din meniul [Home], selectați  [Settings] → [Common Settings] → [Beep Settings] → tipul de reglaj agreat.

Element	Descriere
[On]	Sunt emise semnale sonore (varianta implicită).
[Off]	Nu sunt emise semnale sonore.

Alegerea tipului de interfață de protejare a ecranului [Screensaver]

Puteți alege ca interfață de protejare a ecranului fie [Clock] (ceas), fie [Blank] (nimic afișat) în cazul în care nu este efectuată nici o operație mai mult de 30 de secunde în cursul redării melodiei sau a recepției postului FM.

- 1 Din meniul [Home], selectați  [Settings] → [Common Settings] → [Screensaver] → [Type] → tipul de reglaj dorit.

Element	Descriere
[Clock] (<i>ceas</i>)	Dacă nu este efectuată nici o operație mai mult de 30 de secunde, va apărea interfața ceas de protejare a ecranului.
[Blank] (<i>oprit</i>)	Dacă nu este efectuată nici o operație mai mult de 30 de secunde, ecranul se oprește (varianta implicită).

Reglarea luminozității ecranului [Brightness]

Puteți regla luminozitatea afișajului player-ului în 5 trepte.

- 1 Din meniul [Home], selectați  [Settings] → [Common Settings] → [Brightness] → tipul de reglaj agreat.

Element	Descriere
[1] - [5]	Cu cât numărul este mai mare, cu atât ecranul este mai luminos. Varianta implicită este [3].

Observație

- Dacă stabiliți luminozitatea ecranului la un nivel scăzut, energia acumulatorului va dura mai mult timp.

Notă

- În timp ce player-ul este conectat prin intermediul unui cablu USB, luminozitatea ecranului poate fi stabilită la un nivel mai redus, indiferent de reglaj.

Reglaje temporale [Set Date-Time]

Puteți stabili data și ora exactă.

- 1 Din meniul [Home], selectați  [Settings] → [Common Settings] → [Set Date-Time].
- 2 Apăsați butonul ◀/▶ pentru a selecta un an, apoi apăsați butonul ▲/▼ pentru a schimba valoarea.
- 3 Similar ca la pasul 2, stabiliți luna, ziua, apoi ora și minutele.
- 4 Apăsați butonul ▶|| pentru confirmare.

Observații

- Pentru afișarea orei curente, apăsați butonul OPTION/PWR OFF din interfața de redare a muzicii și selectați [Clock Display] din meniul de opțiuni.
- Puteți selecta formatul de dată dorit, dintre variantele [YYYY/MM/DD], [MM/DD/YYYY] și [DD/MM/YYYY]. În plus, puteți selecta formatul dorit pentru indicația orei, alegând dintre variantele cu [12-hour] sau [24-hour]. Pentru detalii, consultați secțiunea "Stabilirea formatului pentru dată [Date Display Format]" (pag. 91) sau "Stabilirea formatului pentru oră [Time Display Format]" (pag. 91).

Note

- Dacă se consumă energia acumulatorului deoarece, spre exemplu, player-ul nu a fost utilizat o perioadă îndelungată de timp, este posibil ca reglajele temporale efectuate de dvs. să se piardă și în locul indicațiilor orei și datei să apară simbolul "-".
- Este posibil să apară decalaje temporale de până la 60 de secunde pe lună. Dacă le sesizați, reglați din nou ceasul.

Stabilirea formatului pentru dată [Date Display Format]

Puteți stabili formatul dorit pentru dată (pag. 90), alegând una dintre variantele [YYYY/MM/DD], [MM/DD/YYYY] și [DD/MM/YYYY].

- 1 Din meniul [Home], selectați  [Settings] → [Common Settings] → [Date Display Format] → tipul de format dorit.

Tip	Descriere
[YYYY/MM/DD]	Data este afișată sub forma : an / lună / zi.
[MM/DD/YYYY]	Data este afișată sub forma : lună / zi / an.
[DD/MM/YYYY]	Data este afișată sub forma : zi / lună / an.

Stabilirea formatului pentru oră [Time Display Format]

Puteți stabili formatul dorit pentru oră (pag. 90), alegând una dintre variantele [12-hour] și [24-hour].

- 1 Din meniul [Home], selectați  [Settings] → [Common Settings] → [Time Display Format] → tipul de format dorit.

Tip	Descriere
[12-hour]	Ora este afișată în formatul cu 12 ore.
[24-hour]	Ora este afișată în formatul cu 24 ore.

Revenirea la configurația stabilită din fabrică [Reset all Settings]

Puteți readuce player-ul la reglajele implicite, stabilite din fabrică. Resetarea player-ului nu va șterge date cum ar fi cele de muzică, video sau foto.

Notă

- Această funcție nu este disponibilă decât în modul pauză.

- 1 **Din meniul [Home], selectați  [Settings] → [Common Settings] → [Reset all Settings] → [Yes].**

Apare mesajul [Restored factory settings.]

- Pentru a renunța la operație, selectați [No] în fereastra de confirmare.

Formatarea memorie [Format]

Puteți formata memoria flash încorporată a player-ului.

Note

- Dacă este formatată memoria internă, toate datele (melodii, materiale video, fotografii etc., inclusiv eșantioanele de date instalate din fabrică) vor fi șterse. Aveți grijă să verificați datele stocate în memoria încorporată, înainte de a o formata și să exportați toate datele care vă interesează pe hard diskul unui calculator.
- Aveți grijă să nu inițializați (formatați) memoria flash încorporată a player-ului cu Windows Explorer. Dacă aceasta a fost formatată cu Windows Explorer, formatați-o încă o dată cu ajutorul player-ului.
- Această funcție este disponibilă numai în modul pauză.

- 1 **Din meniul [Home], selectați  [Settings] → [Common Settings] → [Format].** Este afișat mesajul [All data including songs will be deleted. Proceed?].

- 2 **Selectați [Yes].**

Este afișat mesajul [All data will be deleted. Proceed?].

- Pentru a renunța la operație, selectați [No].

- 3 **Selectați [Yes].**

Când operația de inițializare se încheie, este afișat mesajul [Memory formatted.]

- Pentru a renunța la operație, selectați [No].

Alegerea limbii folosită pentru afișare [Language Settings]

Puteți selecta limba dorită pentru afișarea pe ecran a meniurilor și mesajelor.

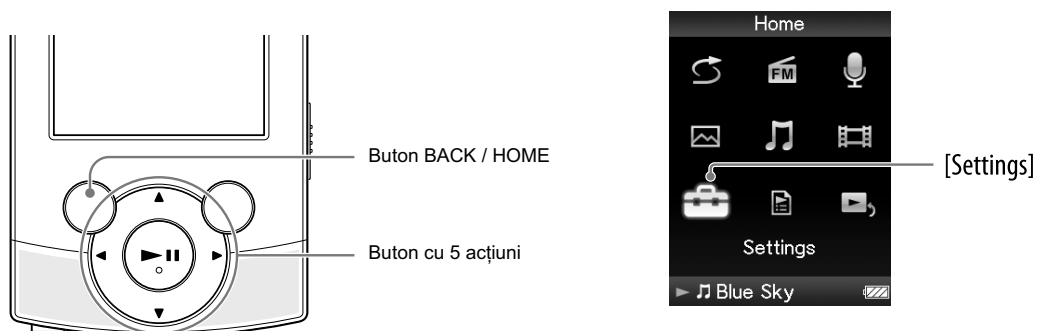

- 1 Din meniul [Home], selectați  [Settings] → [Language Settings] → limba dorită.

Limba	Mesajele și meniurile vor fi afișate în limba
[Deutsch] (germană)	Germană.
[English] (engleză)	Engleză.
[Español] (spaniolă)	Spaniolă.
[Français] (franceză)	Franceză.
[Italiano] (italiană)	Italiană
[Portugues] (portugheză)	Portugheză
[Русский] (rusă)	Rusă.
[한국어] (coreeană)	Coreeană.
[简体中文] (chineză simplificată)	Chineză simplificată.
[繁體中文] (chineză tradițională)	Chineză tradițională.

Despre durata de viață a acumulatorului

Efectuând reglajele corecte sau gestionând în mod adecvat alimentarea cu energie, puteți să prelungiți perioada de autonomie a acumulatorului și să utilizați mai mult timp player-ul. Indicațiile prezentate în continuare, vor conduce la prelungirea duratei de viață a acumulatorului.

Oprirea manuală a player-ului

Dacă apăsați și mențineți apăsat butonul OPTION / PWR OFF, player-ul va trece în starea de așteptare și ecranul se oprește automat pentru a economisi energia acumulatorului. În plus, dacă aparatul este lăsat în stare de așteptare mai mult de circa 4 ore, acesta se va opri în mod automat.

Ajustarea formatului datelor și a vitezei de transfer

Durata de redare variază deoarece energia acumulatorului poate fi afectată de formatul și de viteza de transfer a melodiilor, a pieselor video sau a fotografiilor redade.

Pentru detalii legate de durata încărcării și de cea de funcționare, consultați pag. 128, 129.

Ce reprezintă formatul și viteza de transfer a datelor ?

Ce este formatul audio ?

Formatul audio al unei piste reprezintă metoda utilizată la importul datelor audio de pe Internet sau de pe CD-uri audio la calculator și la stocarea acestora sub forma unui fișier audio.

Formatele obișnuite sunt MP3 și WMA etc.

MP3 : MP3 (MPEG-1 Audio Layer3) este o tehnologie de compresie audio obișnuită dezvoltată de departamentul MPEG al ISO (Organizația Internațională de Standardizare).

MP3 poate comprima fișierele audio până la 1/10 din dimensiunea standard a pistelor audio de CD.

WMA : WMA (Windows Media Audio) reprezintă o tehnologie de compresie audio obișnuită dezvoltată de Microsoft Corporation. Formatul WMA produce aceeași calitate a sunetului ca și formatul MP3, cu o dimensiune mai redusă a fișierelor.

AAC : AAC (Advanced Audio Coding) este o tehnologie de compresie obișnuită dezvoltată de departamentul MPEG al ISO (Organizația Internațională de Standardizare). Formatul AAC produce aceeași calitate a sunetului ca și formatul MP3, cu o dimensiune mai redusă a fișierelor.

Linear PCM : Linear PCM este un format de înregistrare audio fără compresie digitală. Dacă înregistrați în acest format, veți putea asculta sonorul la aceeași calitate ca și a discurilor CD.

Ce reprezintă protejarea copyright-ului ?

Anumite fișiere de muzică sau video etc. pe care le achiziționați de pe site-uri de internet ce asigură astfel de servicii (download) etc. pot folosi tehnologii de control a accesului, cum ar fi criptarea, pentru a limita utilizarea sau duplicarea materialelor, în concordanță cu legea drepturilor de autor.

Ce reprezintă Viteza de transfer a datelor ?

Viteza de transfer reprezintă cantitatea de date audio stocată în fiecare secundă exprimată în kbps (kilo biți pe secundă), spre exemplu 64 kbps. În general, viteze de transfer mai ridicate asigură o calitate sonoră mai bună, însă necesită un spațiu de stocare mai mare pentru o secvență audio de aceeași lungime.

continuă ⇒

Care este relația dintre viteza de transfer a datelor, calitatea sunetului și dimensiunea de stocare ?

În general, o viteză de transfer mai mare asigură obținerea unei calități superioare a sunetului, însă necesită mai mult spațiu de stocare pentru aceeași lungime a unei secvențe audio, așa că veți putea stoca mai puține piste cu player-ul.

O viteză de transfer mai mică vă va permite să stocați mai multe piste, însă calitatea sunetului va fi mai slabă.

Notă

- Dacă importați o melodie de pe un CD pe calculator la o viteză de transfer redusă, nu puteți ameliora calitatea sonoră a pistei selectând o viteză de transfer mare la trecerea pistei de la calculator la player.

Ce este formatul video ?

Formatul video reprezintă metoda utilizată la importul datelor video și audio pe un calculator și stocarea acestora ca fișier video.

Formatele obișnuite sunt MPEG-4 și AVC etc.

MPEG-4 : MPEG-4 este abrevierea pentru “Moving Picture Experts Group phase 4” dezvoltată de departamentul MPEG al ISO (Organizația Internațională de Standardizare).

Formatul de compresie este destinat atât datelor audio, cât și celor video.

AVC : AVC este abrevierea pentru Advanced Video Coding dezvoltată de departamentul MPEG al ISO (Organizația Internațională de Standardizare). Această metodă permite producerea de imagini mai pline de viață , la o viteză de transfer mai redusă. Fișierele AVC includ 4 profile, “AVC Baseline Profile” fiind unul dintre acestea. Formatul AVC se bazează pe standardul MPEG-4 AVC al Organizației Internaționale de Standardizare și, deoarece AVC este standardizat ca MPEG-4 Part 10 Advanced Video Coding, este cel mai adesea denumit MPEG-4 AVC/H.264 sau H.264 / AVC.

WMV : WMV (Windows Media Video) este un format de compresie video dezvoltat de Microsoft Corporation care a fost construit pe baza formatului MPEG-4, care conduce la un raport de compresie mai ridicat și care permite controlul copierii cu DRM.

Ce este formatul foto?

Formatul foto reprezintă metoda utilizată la importul fotografiilor pe calculator și la stocarea acestora ca fișiere de imagine. Formatele obișnuite sunt JPEG.

JPEG : JPEG (Joint Photographic Experts Group) este un format de imagine obișnuit dezvoltat de JPEG. JPEG poate comprima un fișier de imagine de circa 1/10 până la 1/100 față de dimensiunea originală a fișierelor de imagine.

🔦 Observație

- Pentru detalii legate de formatele de fișiere și de vitezele de transfer acceptate, consultați pag. 125.

Stocarea datelor

Puteți stoca date de la calculator în memoria flash încorporată a player-ului, transferându-le de pe calculator cu ajutorul Windows Explorer sau cu un alt software care permite realizarea acestei operații. Dacă player-ul este conectat la calculator, memoria flash încorporată apare în Windows Explorer sub forma [WALKMAN].

Note

- Nu folosiți software-ul furnizat în timp ce utilizați Windows Explorer pentru a interacționa cu memoria flash încorporată a player-ului.
- Nu decuplați cablul USB cât timp este afișat mesajul “Do not disconnect.” în cursul transferului de date între calculator și player deoarece acestea pot fi deteriorate.
- Nu formatați memoria flash încorporată a player-ului folosind Windows Explorer. Dacă trebuie să formatați memoria flash încorporată utilizați player-ul pentru această operație (pag. 92).
- Nu puteți să modificați denumirile sau să ștergeți directoarele : [MUSIC], [MP_ROOT], [MPE_ROOT], [VIDEO], [PICTURE], [PICTURES], [Record], [Voice] și [FM].
- Nu schimbați denumirile directoarelor sau fișierelor ce urmează în ierarhie directoarelor [MP_ROOT], [MPE_ROOT] sau [Record]. În caz contrar, acestea nu vor mai fi afișate la player.

Actualizarea firmware-ului player-ului

Puteți actualiza firmware-ul player-ului, având grijă să adăugați noi facilități pentru player prin instalarea celei mai recente variante de firmware pentru acest player. Pentru detalii legate de cele mai recente variante de firmware și de modalitatea în care acesta poate fi instalat, vizitați adresele de internet destinate asistenței clienților (pag, 121).

-
- 1 **Preluăți programul actualizat pe calculatorul dvs. de pe pagina de internet.**
 - 2 **Conectați player-ul la calculator, iar apoi lansați programul actualizat.**
 - 3 **Urmați instrucțiunile afișate pe ecran pentru a actualiza firmware-ul player-ului.**
Actualizarea firmware-ului se încheie.
-

Observație

- Informațiile relativ la versiunea firmware-ului utilizat de player pot fi afișate selectând  [Settings] → [Common Settings] → [Unit Information] din meniul [Home] (pag. 87).

Soluționarea problemelor

Dacă player-ul nu funcționează așa cum ar trebui, încercați să parcurgeți următorii pași pentru a rezolva problema apărută.

1 Căutați simptomul întâlnit în tabelele prezentate în continuare și încercați acțiunile corective indicate.

2 Conectați player-ul la calculator pentru a încărca acumulatorul.

Este posibil să rezolvați anumite probleme prin încărcarea acumulatorului.

3 Inițializați player-ul apăsând butonul RESET cu un ac.

Dacă apăsați butonul RESET în timp ce acționați player-ul, este posibil ca datele stocate și reglajele la player să fie pierdute.

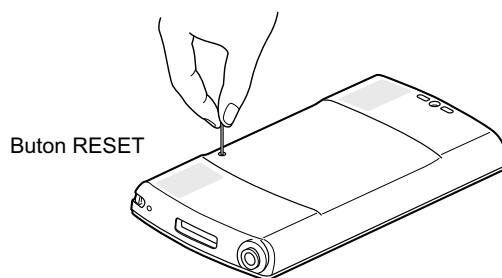

4 Citiți informațiile legate de simptomul respectiv în documentația Help corespunzătoare fiecărei aplicații software.

5 Citiți informațiile legate de simptomul respectiv la una din adresele de internet destinate asistenței pentru clienți (pag. 121).



6 Dacă soluția sugerată nu rezolvă problema, consultați cel mai apropiat dealer Sony.

Funcționare

Nu se aude sunetul.

- Nivelul volumului este zero.
 - Măriți volumul sonor (pag. 5).
- Căștile nu sunt conectate corect.
 - Conectați-le ferm la mufa pentru căști (pag. 6).
- Conectorul căștilor este murdar.
 - Curățați periodic conectorul căștilor cu o bucată de pânză moale și uscată.
- La player nu sunt stocate nici fișiere audio, nici video.
 - Urmați instrucțiunile din mesajul afișat și transferați melodiile sau piesele video de la calculator.

Boxele încorporate nu emit sunete.

- Comutatorul de ieșire este în poziția  (căști).
 - Deplasați comutatorul de ieșire în poziția  (boxe) (pag. 7).
- Energia rămasă a acumulatorului este scăzută sau insuficientă.
 - Dacă energia rămasă a acumulatorului este prea scăzută sau dacă este insuficientă, este posibil ca sunetul emis de boxele încorporate să nu se audă, putând fi auzit sonorul prin căști. Într-un astfel de caz, încărcați acumulatorul conectând player-ul la un calculator aflat în stare de funcționare (pag. 18).
- Nivelul volumului este redus.
 - Este posibil ca, în acest caz, sunetul emis de boxele încorporate să nu fie auzit, din cauza zgomotului din spațiul unde vă aflați. Măriți volumul sonor (pag. 5).

Nu are loc redarea.

- Energia acumulatorului este consumată.
 - Încărcați complet acumulatorul (pag. 18).
 - Dacă player-ul nu reacționează la comenzi nici după încărcarea acumulatorului, apăsați butonul RESET pentru a-l inițializa (pag. 99).
- Nu există date stocate la player.
 - Urmați instrucțiunile din mesajul afișat și transferați datele de la calculator.
- Fișierele transferate sunt într-un format ce nu poate fi redat. Pentru detalii, consultați secțiunea Formatele de fișier acceptate de la capitolul Specificații (pag. 125).
 - În funcție de formatul fișierului, este posibil ca melodiile sau piesele video să nu poată fi redare (pag. 125).
 - În funcție de dimensiunea și de formatul fișierului este posibil ca fotografiile să nu fie afișate (pag. 125).
- Durata limitată de redare a fișierului de muzică, stabilită de condițiile de subscriere, a expirat.
 - Nu pot fi redare melodii ale căror perioadă limitată de redare a expirat. Actualizați-le cu ajutorul aplicației software de transfer.
- După transferul prin marcarea și deplasare în Windows Explorer, nivelele de ierarhie ale datelor nu corespund la player (pag. 29, 34).

- Este posibil ca datele să fie deteriorate.
 - Datele deteriorate din cadrul unui fișier pot fi recunoscute ca un format ce nu poate fi redat. Ștergeți datele deteriorate și apoi transferați-le din nou de la calculator.
- Fișierele din directoarele [Record], [Voice] și [FM] vor fi redenumite de calculator.
 - Dacă redenumiți fișierele din directoarele [Record], [Voice] și [FM] calculator, este posibil ca acestea să nu mai poată fi redade de player.

Datele transferate nu sunt afișate în listă.

- Este atins numărul maxim de fișiere care pot fi afișate. Acesta este de 1.000 de fișiere video și de 8.000 fișiere de fotografii. Totodată, în lista directoarelor pentru fotografii, numărul maxim admis este de 8.000.
 - Ștergeți datele care nu sunt necesare.
- Datele au fost plasate într-o locație greșită în urma operației de marcare și deplasare.
 - Stocați datele în locația corectă prin operația de marcare și deplasare (pag. 29, 34).
- Capacitatea disponibilă este insuficientă.
 - Ștergeți datele care nu sunt necesare pentru a mări spațiul liber disponibil la player.
- După ce marcați și deplasați date în Windows Explorer, nivelele de ierarhie ale acestora nu vor mai corespunde la player (pag. 29, 34).

Dacă este selectat [All Songs] sau [Album], vor apărea toate melodiile, pe când dacă este selectat "Folder", este posibil să nu apară anumite piese muzicale.

- Fișierele audio nu se află în directoarele corespunzătoare directorului "MUSIC".
 - Marcați și deplasați fișierele respective în directorul "MUSIC".

Melodiile sunt redade numai în limita domeniului de redare, spre exemplu în cadrul albumului.

- Player-ul redă numai melodii din lista de unde a fost începută redarea (lista albumului, lista artiștilor etc.), pag. 39.

Datele nu pot fi șterse de la player.

- Nu puteți șterge melodii, înregistrări video sau fotografii de la player.
 - Ștergeți datele care nu vă interesează cu ajutorul software-ului utilizat pentru transferul datelor sau cu Windows Explorer.

Este generat zgomot.

- În apropierea player-ului este utilizat un dispozitiv care emite semnale radio, spre exemplu un telefon mobil.
 - Dacă utilizați un telefon mobil sau alte echipamente similare, îndepărtați-vă de player.
- Datele de muzică importate de pe CD etc. sunt deteriorate.
 - Ștergeți datele, apoi importați-le și transferați-le din nou. Când importați date pe calculator, închideți mai întâi celelalte aplicații pentru a nu se deteriora datele.
- Fișierele transferate sunt într-un format ce nu poate fi redat. Pentru detalii, consultați secțiunea "Formatele de fișier acceptate" de la capitolul Specificații (pag. 125).
 - În funcție de unele specificații ale fișierelor, anumite melodii nu pot fi redade.

continuă ⇒

Player-ul nu funcționează.

- Comutatorul HOLD este în poziția HOLD.
 - Deplasați comutatorul HOLD în poziția opusă (pg. 5).
- Player-ul conține umezeală condensată.
 - Așteptați câteva ore până ce aceasta se evaporă.
- Energia acumulatorului este scăzută sau insuficientă.
 - Încărcați complet acumulatorul de la calculator (pag. 18).
 - Dacă situația nu se modifică nici după încărcarea acumulatorului, apăsați butonul RESET pentru a-l inițializa (pag. 99).
- Nu puteți acționa player-ul dacă este afișat unul dintre mesajele [Connecting] sau [Connected USB (MTP)].
 - Întrerupeți conexiunea USB, apoi acționați player-ul.

Redarea nu se oprește.

- La acest player, nu există diferențe între oprire și pauză. Când apăsați butonul ►||, apare simbolul || și redarea face pauză / se oprește.

Datele transferate nu pot fi găsite.

- Dacă la player sunt stocate multe date, este posibil ca o parte dintre acestea să nu fie afișate.
- Memoria internă flash a player-ului a fost formatată cu Windows Explorer.
 - Formatați memoria internă flash cu ajutorul player-ului (pag. 92).
- Cablul USB furnizat a fost decuplat de la player în timpul transferului de date.
 - Trasferăți fișierele utile la calculator și formatați memoria internă flash cu ajutorul player-ului (pag. 92).
- După ce marcați și deplasați datele în Windows Explorer, ierarhia acestora nu va corespunde la player (pag. 29, 34).
- Fișierele transferate sunt într-un format ce nu poate fi redat. Pentru detalii, consultați secțiunea “Formatele de fișier acceptate” de la capitolul “Specificații” (pag. 125).
 - În funcție de formatul fișierelor, anumite melodii sau piese video nu pot fi redat (pag. 125).
 - În funcție de dimensiunea fișierelor și de formatul acestora, anumite fotografii nu pot fi afișate (pag. 125).

Volumul nu este suficient de puternic.

- Este activată funcția “AVLS” (Volume Limit).
 - Dezactivați “AVLS” (Volume Limit)” (pag. 88).

Nu se aude sonorul provenit de la canalul din dreapta al căștilor sau acesta se aude prin ambele căști.

- Conectorul căștilor nu este complet introdus în mufă.
 - Dacă nu sunt corect conectate căștile, sunorul nu va fi corect transmis la ieșire. Introduceți conectorul căștilor în mufă până ce se aude un clic (pag. 6).

Redarea s-a oprit brusc.

- Energia rămasă a acumulatorului este insuficientă.
 - Încărcați complet acumulatorul conectându-l la un calculator aflat în stare de funcționare (pag. 18).
- S-a ajuns la piese audio sau video care nu pot fi redare.
 - Redați alte melodii sau fișiere video.

Nu sunt afișate miniaturi.

- Melodiile nu au asociate fișiere cu informații legate de prezentarea artistică într-un format acceptat de player.
Miniaturile sunt afișate numai dacă fișierele cu informații legate de prezentarea artistică sunt într-un format acceptat de player.
 - Transferați din nou fișierele cu ajutorul aplicației Windows Media Player 11, furnizată, sau a altui software care poate realiza transferul.
- Miniaturile nu se potrivesc cu fișierele video sau fișierele video nu au locația corectă.
 - Plasați un fișier JPEG cu aceeași denumire ca și cel video în directorul aflat sub cel [VIDEO].

Nu este afișată prezentarea artistică.

- Informațiile privind prezentarea artistică nu sunt incluse printre date.
 - Prezentarea artistică apare numai dacă aceste informații sunt incluse.
Puteți stabili prezentarea artistică cu ajutorul Windows Media Player 11 sau cu altă aplicație software de transfer, care permite aceasta. Pentru detalii, consultați documentația Help sau producătorul.
- În funcție de formatul de fișier, unele prezentări artistice nu pot fi afișate.

Player-ul nu poate fi formatat.

- Energia acumulatorului este scăzută sau insuficientă.
 - Încărcați complet acumulatorul conectându-l la un calculator aflat în stare de funcționare (pag. 18).

Alimentarea player-ului a fost oprită și repornită în mod necorespunzător.

- Dacă apar disfuncționalități, player-ul se oprește și apoi repornește în mod automat.

Player-ul nu funcționează corespunzător.

- Calculatorul este pornit sau repornit când player-ul este conectat cu acesta.
 - Inițializați player-ul apăsând butonul RESET al acestuia. Decuplați player-ul când porniți sau reporniți calculatorul.

Afișaj

În cadrul unui titlu apare “□”.

- Titlul conține caractere care nu pot fi afișate de player.
 - Redenumiți titlul folosind caractere adecvate, apelând la aplicația software utilizată pentru transfer sau Windows Explorer.
-

Este afișată indicația [Unknow] pentru un album sau denumirea unui artist.

- Datele nu sunt însoțite de informații, cum ar fi un album sau numele artistului etc.
-

Sunt afișate caractere greșite.

- Este greșit selectată limba.
 - Alegeți corect limba la “Language Settings” (pag. 20, 93) și transferați din nou datele la player.
-

Ecranul se întuneacă la afișarea unei fotografii.

- Nu s-a încercat nici o operație timp de cel puțin 30 de secunde (pag. 89).
 - Apăsați oricare buton.
-

Ecranul se oprește.

- Nu a fost efectuată nici o operație mai mult de 3 minute câtă vreme player-ul a fost în modul pauză.
 - Apăsați oricare buton.
 - Nu s-a încercat nici o operație timp de cel puțin 30 de secunde, când pentru [Screensaver] este aleasă varianta [Blank] (pag. 89).
 - Apăsați oricare buton.
 - Alegeți pentru [Screensaver] altă variantă decât [Blank].
-

Este afișat un mesaj.

- Consultați secțiunea “Mesaje” (pag. 111).

Alimentare

Durata de viață a acumulatorului este redusă.

- Temperatura de funcționare este sub 5°C (41°F).
 - Faptul că durata de viață a acumulatorului este redusă se datorează caracteristicilor acestuia și nu reprezintă o disfuncționalitate.
- Durata de încărcare a acumulatorului nu este suficientă.
 - Încărcați acumulatorul până ce apare simbolul .
- Nu ați utilizat player-ul o perioadă îndelungată de timp.
 - Eficiența acumulatorului este ameliorată prin operații repetate de încărcare / descărcare.
- Când durata de funcționare a acumulatorului se diminuează la jumătate față de cea obișnuită, cu toate că acesta este complet încărcat, este cazul să înlocuiți acumulatorul.
 - Consultați cel mai apropiat dealer Sony.
- Conținutul care vreți să fie redat este protejat de legea drepturilor de autor.
 - În cazul redării unor piese protejate de legea drepturilor de autor, este posibil ca durata de viață a acumulatorului să scadă.

Player-ul nu poate încărca acumulatorul.

- Cablul USB nu este conectat corect la portul USB al calculatorului.
 - Decuplați și reconectați cablul USB.
 - Utilizați cablul USB furnizat.
- Acumulatorul este încărcat într-o încăpere unde temperatura nu se încadrează în intervalul 5°C ÷ 35°C.
 - Încărcați acumulatorul în spații unde temperatura se încadrează în intervalul 5°C ÷ 35°C.
- Calculatorul nu este pornit.
 - Porniți calculatorul.
- Calculatorul a trecut în starea de hibernare sau sleep.
 - Reactivați calculatorul pentru a părăsi aceste stări.

Player-ul se oprește automat.

- Pentru a evita consumul inutil de energie a acumulatorului, alimentarea este oprită automat.
 - Apăsăți oricare buton pentru a porni player-ul.

Operația de încărcare se încheie foarte repede.

- Dacă acumulatorul este deja aproape încărcat când începe operația, este necesar puțin timp până la încheierea încărcării complete.

Conectarea la calculator

Nu apare indicația [Connecting] sau [Connected USB (MTP)] când se realizează conectarea la calculator prin cablul USB furnizat.

- Este insuficientă energia rămasă a acumulatorului.
 - Încărcați acumulatorul conectând player-ul la un calculator aflat în funcțiune, pentru cel puțin 5 minute.
- Cablul USB nu este corect conectat la portul USB al calculatorului.
 - Decuplați cablul USB, apoi recuplați-l.
 - Utilizați cablul USB furnizat.
- Conexiunea s-a efectuat prin intermediul unui hub USB.
 - Nu este garantată funcționarea în cazul cuplării prin intermediul unui hub USB. Conectați player-ul direct la calculator, prin cablul USB furnizat.
- Calculatorul rulează o altă aplicație software decât cea de transfer.
 - Decuplați cablul USB, așteptați câteva minute și apoi recuplați-l. Dacă problema persistă, decuplați cablul USB, reporniți calculatorul și recuplați cablul USB.
- În funcție de configurația calculatorului, este posibil să nu apară indicația [Connecting] sau [Connected USB (MTP)] la player.
 - Activați Windows Media Player sau Windows Explorer.
- Conectorul USB al calculatorului poate avea o problemă.
 - Conectați player-ul la un alt conector USB al calculatorului.
- Player-ul este în starea de înregistrare sau pauză de înregistrare.
 - Calculatorul dvs. nu recunoaște player-ul când este în starea de înregistrare sau pauză de înregistrare

Nu pot fi transferate datele de la calculator la player.

- Transferul a fost întrerupt din cauza zgomotului produs, spre exemplu, de electricitatea statică etc., cu scopul de a proteja informațiile legate de date.
 - Decuplați și apoi reconectați player-ul.
- Dacă transferați fișierele printr-o operație de marcarea și deplasare la un calculator care nu are instalat Windows Media Player 11, este posibil să existe limitări privind fișierele (AAC, fișiere video) ce pot fi transferate astfel.
 - Instalați Windows Media Player 11 preluat de la site-ul Windows Media Player, apoi transferați fișierele marcându-le și deplasându-le din nou. Înainte de a instala la calculator Windows Media Player 11 (furnizat), verificați dacă software-ul utilizat de dvs. este compatibil cu acesta. Pentru detalii legate de utilizare și pentru asistență pentru Windows Media Player, vizitați adresa de internet: <http://support.microsoft.com/>
- Cablul USB nu este corect conectat la portul USB al calculatorului.
 - Decuplați și reconectați cablul USB.
- Nu este suficient spațiu pe memoria internă flash.
 - Transferați înapoi la calculator datele care nu sunt necesare pentru a mări spațiul disponibil.
- Pistele cu o perioadă limitată de redare sau cu un număr stabilit de redări permise nu pot fi transferate din motive de restricționare impuse de deținătorii drepturilor de autor. Pentru detalii legate de configurarea fiecărui fișier audio, contactați distribuitorul.

- La player există date care nu întrunesc condițiile obișnuite.
 - Transferați înapoi la calculator fișierele utilizabile, apoi formatați memoria flash încorporată a player-ului (pag. 92).
- Datele pot fi deteriorate.
 - Ștergeți datele care nu pot fi transferate de la calculator, apoi importați-le din nou la acesta. Când importați date la calculator, închideți orice altă aplicație pentru a evita deteriorarea acestora.
- A fost atinsă limita permisă de transfer pentru fișiere sau directoare.
 - Ștergeți datele care nu sunt necesare.
- Ați încercat să transferați fișiere “.m4a”, “.mp4” sau “.m4v” la un calculator care are deja instalat Windows Media Player 10.
 - Instalați Windows Media Player 11 preluat de la site-ul Windows Media Player.
- Dacă încercați să transferați datele folosind un software adecvat, însă operația nu are loc, consultați producătorul.

Numai o cantitate redusă de date poate fi transferată la player.

- Spațiul liber din memoria flash nu este suficient.
 - Transferați înapoi datele care nu sunt necesare pentru a mări spațiul liber.
- La player sunt stocate date care nu pot fi redade.
 - Dacă la player sunt stocate alte date decât melodii, piese video sau fotografii, vor putea fi transferate mai puține date. Transferați, înapoi la calculator, datele ce nu pot fi redade, pentru a mări spațiul liber disponibil.

Player-ul devine instabil când este conectat la calculator.

- Este utilizat un hub USB sau un cablu prelungitor USB.
 - Este posibil ca în cazul conectării prin intermediul unui hub USB sau a unui cablu prelungitor, funcționarea să nu fie posibilă. Conectați player-ul direct la calculator, folosind cablul USB furnizat.

Nu puteți șterge sau redenumi fișiere.

- Nu puteți șterge sau redenumi directoarele [MUSIC], [MP_ROOT], [MPE_ROOT], [VIDEO], [PICTURE], [PICTURES], [Record], [Voice] și [FM] folders.

Tuner FM

Nu puteți auzi bine un post de radio FM.

- Nu este bine stabilită frecvența postului pe care vreți să îl recepționați.
 - Selectați manual frecvența cu ajutorul butoanelor ▲/▼ pentru a ameliora recepția (pag. 67).
-

Recepția este slabă, iar calitatea sunetului este precară.

- Semnalul radio emis este slab.
 - Ascultați un post de radio FM din apropierea ferestrei deoarece semnalul poate fi prea slab în interiorul clădirilor sau al autovehiculelor.
 - Cablul căștilor nu este complet întins.
 - Cablul căștilor funcționează ca o antenă. Întindeți cablul de antenă cât mai mult posibil.
-

Postul de radio FM este afectat de interferențe.

- În apropierea player-ului este utilizat un dispozitiv care emite semnale radio, cum ar fi un telefon mobil.
 - Când utilizați dispozitive cum ar fi telefoane mobile, stați la distanță de acest player.
-

Postul de radio FM nu poate fi ascultat.

- Nu sunt conectate căștile.
 - Cablul căștilor are și rol de antenă. Când este cuplat un echipament periferic opțional la mufa WM-PORT și căștile nu pot fi conectate, recepția posturilor de radio FM este posibil să nu fie disponibilă.

Înregistrare

Durata de înregistrare rămasă nu se modifică chiar dacă sunt șterse fișiere.

- Datorită restricțiilor de sistem, durata de înregistrare rămasă este posibil să nu crească chiar dacă sunt șterse unele fișiere de dimensiuni reduse.

Nu se poate înregistra.

- Nu există suficient spațiu liber pe memoria flash încorporată.
 - Ștergeți fișierele ce nu sunt necesare.
 - Exportați fișierele înregistrate la un calculator. Spațiul liber necesar poate varia, în funcție de viteza de transfer și de durata de înregistrare.
- A fost atins numărul maxim de fișiere ce pot fi înregistrate. Acesta este de 4.000 fișiere pentru înregistrarea programelor de radio FM și pentru cele de voce.
 - Ștergeți fișierele ce nu sunt necesare până ce numărul de fișiere cu programe de radio FM înregistrate sau cu cele de voce scade sub 4.000.
 - Exportați fișierele înregistrate la un calculator.
- Player-ul este conectat la un calculator.
 - Deconectați player-ul de la calculator.
- Numărul serial conținut în denumirea fișierelor a ajuns la 999.
 - Creați un director nou (pag. 71, 78).

Suma dintre perioada totală de înregistrare și cea rămasă de înregistrat nu este egală cu durata maximă disponibilă pentru înregistrare.

- Când înregistrați multe fișiere scurte, este posibil ca acestea să conțină spații libere inserate automat între fișiere, din cauza anumitor restricții de sistem. Aceasta conduce la mărirea duratei de înregistrare totală și la apariția diferenței respective.

Înregistrarea nu poate fi ștearsă.

- Dacă un fișier sau director nu poate fi șters, acesta a fost marcat ca [Readonly] (poate fi doar citit) la calculator.
 - Ștergeți datele cu Windows Explorer.
- Energia acumulatorului este redusă sau s-a epuizat.
 - Încărcați complet acumulatorul (pag. 18).
- Fișierele înregistrate nu pot fi șterse în cursul redării unei melodii.

Directorul nu este șters chiar dacă au fost șterse toate fișierele acestuia.

- Directorul conține și alte fișiere în afara celor înregistrate.
 - Deschideți directorul cu Windows Explorer și ștergeți toate fișierele conținute de acesta.

Cronometru

Alarma nu funcționează.

- Când reglați alarma, procedura a fost întreruptă în cursul desfășurării sau player-ul a fost oprit fără a se fi confirmat indicația stabilită pentru oră și minute.
- Alarma nu funcționează cât timp player-ul este cuplat la calculator.
 - Decuplați cablul USB.
- Energia rămasă a acumulatorului este redusă sau s-a epuizat.
 - Încărcați complet acumulatorul conectând player-ul la un calculator aflat în stare de funcționare (pag. 18).

Altele

Nu sunt emise semnale sonore când este acționat player-ul.

- Pentru opțiunea [Beep Settings] este aleasă varianta [Off].
 - Selectați varianta [On] (pag. 88).
- Nu sunt emise semnale sonore când player-ul este conectat la un suport opțional sau la un alt dispozitiv

Player-ul s-a încălzit.

- Player-ul poate fi cald când se încarcă acumulatorul și imediat după încărcare. În plus, player-ul se poate încălzi când se transferă un mare număr de date. Acest fapt este normal și nu trebuie să vă preocupe. Lăsați aparatul deoparte o vreme, pentru a se răci.

Reglajele temporale au fost inițializate.

- Dacă lăsați player-ul o vreme cu acumulatorul consumat, este posibil ca reglajele temporale (data, ora) să fie inițializate. Aceasta nu reprezintă o disfuncționalitate. Încărcați acumulatorul până ce, pe ecran, apare indicația **FULL** și stabiliți din nou data și ora corecte (pag. 21, 90).

Mesaje

Urmați instrucțiunile de mai jos dacă este afișat vreunul dintre mesajele indicate.

[All group numbers have been used.]

- Numărul total de melodii din listele de redare a ajuns la limita de 27.000 de elemente.
 - Melodiile care depășesc limita sunt stocate în lista [Others].
 - Dacă nu puteți găsi o melodie, căutați-o mai întâi în lista [Others].
 - Dacă nu doriți să stocați în lista [Others]. mai multe melodii decât limita admisă, ștergeți datele care nu sunt necesare de la player, folosind aplicația software de transfer sau Windows Explorer.
 - Dacă numărul total de liste de redare înregistrate la player depășește 27.000, nu mai pot fi înregistrate alte liste de redare. Scădeți numărul de liste de redare (prin ștergere), utilizând aplicația software utilizată pentru transferul acestora.

[Cannot play ; file format is not supported.]

- Ați încercat să redați fișiere care nu sunt acceptate de player.
 - Nu puteți reda un format de fișier neacceptat (pag. 125).

[Cannot play ; the license is expired.]

- Perioada de redare limitată a melodiei a expirat.
 - Actualizați informațiile legate de licența ale melodiilor, folosind software-ul pentru transfer.

[Cannot save more than 30 Preset stations.]

- În memoria player-ului au fost deja fixate 30 de posturi de radio.
 - Ștergeți mai întâi posturile de radio deja fixate în memoria player-ului (pag. 69), apoi fixați în memorie numărul permis de posturi de radio.

[Do not disconnect.]

- Player-ul este conectat la calculator sau la alt dispozitiv extern pentru transferul datelor.
 - Aceasta nu este o eroare. Nu decuplați cablul USB până ce nu se încheie transferul.

[Firmware update failed.]

- Nu s-a reușit actualizarea firmware-ului.
 - Urmați instrucțiunile afișate la calculator pentru a relua operația.

[LOW BATTERY. Please Charge.]

- Acumulatorul player-ului este consumat.
 - Încărcați acumulatorul (pag. 18).

[Not enough free space in memory. Delete files to ensure free space.]

- Capacitatea disponibilă a player-ului este insuficientă.
 - Conectați player-ul la calculator folosind cablul USB furnizat, după care ștergeți toate datele care nu sunt necesare de la player folosind un alt software pentru transfer sau utilizând Windows Explorer.

[On hold... Cancel HOLD function to activate controls.]

- Player-ul nu poate fi acționat deoarece comutatorul HOLD este pus în poziția HOLD.
 - Pentru a acționa player-ul, deplasați comutatorul HOLD în poziția opusă (pag. 5).

[The device's memory was not formatted correctly. Please reformat using Settings menu.]

- Memoria flash încorporată nu este corespunzător formatată.
- Memoria flash încorporată a fost formatată de la calculator.
 - Selectați [Settings] - [Common Settings] - [Format] pentru a formata din nou memoria flash încorporată (pag. 92).

Măsuri de precauție

Următoarea declarație FCC se aplică numai versiunilor acestui model, produse pentru a fi comercializate în S.U.A. Este posibil ca alte versiuni să nu respecte reglementările tehnice FCC.

Note :

Acest echipament a fost testat și s-a dovedit a se încadra în limitele Clasei B de dispozitive digitale, conform Părții 15 din Regulamentul FCC. Aceste limite sunt stabilite pentru asigurarea unei protecții rezonabile împotriva interferențelor dăunătoare din instalațiile casnice. Acest echipament generează, folosește și poate radia energie cu frecvență radio, iar în cazul în care nu este instalat și folosit conform instrucțiunilor poate cauza interferențe dăunătoare pentru sistemul de radiocomunicații. Totuși, nu există nici o garanție că nu vor apărea interferențe cu unele instalații. Dacă acest aparat cauzează interferențe cu recepția radio sau TV care pot fi sesizate prin oprirea sau pornirea echipamentului, utilizatorul este sfătuit să încerce eliminarea acestor interferențe prin una dintre următoarele măsuri :

- reorientarea sau repoziționarea antenei de recepție.
- mărirea distanței dintre echipament și receptor.
- conectarea echipamentului la o priză din alt circuit electric față de cel la care este cuplat receptorul.
- consultarea unui dealer sau a unui tehnician radio/TV experimentat pentru ajutor.

Sunteți atenționați că orice schimbări sau modificări ce nu sunt expres aprobate în acest manual poate conduce la imposibilitatea dvs. de a folosi acest aparat.

Dacă aveți întrebări legate de acest produs :

Vizitați : www.sony.com/walkmansupport

Contact : Sony Customer Information Service Center la 1-(866)-456-7669

Adresați-vă în scris la : Sony Customer Information Service Center
12451 Gateway Blvd., Fort Myers, FL 33913

Declarație de conformitate

Denumire producător : SONY

Numărul modelului : NWZ-S544 / S545

Partea responsabilă : Sony Electronics Inc.

Adresa : 16530 Via Esprillo, San Diego, CA 92127, U.S.A.

Nr. telefon : 858-942-2230

Acest dispozitiv corespunde Părții a 15-a a Reglementărilor FCC. Funcționarea sa îndeplinește următoarele două condiții : (1) Acest aparat nu cauzează interferențe dăunătoare și (2) acest aparat trebuie să accepte orice interferență recepționată, inclusiv interferențe care pot determina acțiuni nedorite.

Notă pentru clienți : următoarele informații sunt valabile numai pentru echipamentele comercializate în țări în care se aplică Directivele Uniunii Europene

Producătorul acestui aparat este Sony Corporation, 1-7-1 Konan Minatoku Tokyo, Japonia. Reprezentantul autorizat pentru EMC și pentru siguranța produsului este Sony Deutschland GmbH, Hedelfinger Strasse 61, 70327 Stuttgart, Germania. Pentru orice servicii sau chestiuni legate de garanție, vă rugăm să apelați la adresele menționate în documentele de garanție sau de service furnizate separat.



Dezafectarea bateriilor (acumulatorilor) uzate (Valabil în Uniunea Europeană și în celelalte state europene cu sisteme de colectare separate)

Acest simbol marcat pe baterie (acumulator) sau pe ambalajul acestuia indică faptul că respectivul produs nu trebuie considerat reziduu menajer în momentul în care doriți să îl dezafectați.

Pe anumite baterii, acest simbol poate fi utilizat în combinație cu simbolul unui element chimic. Simbolul chimic pentru mercur (Hg) sau cel pentru plumb (Pb) sunt marcate în cazul în care bateria conține mai mult de 0,0005% mercur, respectiv mai mult de 0,004% plumb.

Puteți ajuta la prevenirea posibilelor consecințe negative asupra mediului înconjurător și sănătății oamenilor care pot fi cauzate de tratarea inadecvată a acestor reziduuri dezafectând în mod corect acest produs. Reciclarea materialelor va ajuta totodată la conservarea resurselor naturale.

În cazul produselor care din motive de siguranță, de asigurare a performanțelor sau de integritate a datelor necesită conectarea permanentă a acumulatorului încorporat, acesta trebuie înlocuit numai de personalul calificat al unui service.

Pentru a fi siguri că acumulatorul va fi corect tratat, la încheierea duratei de viață a acestuia, duceți-l la punctele de colectare stabilite pentru reciclarea echipamentelor electrice și electronice.

Pentru orice alt fel de baterii, vă rugăm să citiți secțiunea referitoare la demontarea în siguranță a acumulatorului și să le duceți la punctele de colectare pentru reciclarea bateriilor uzate.

Pentru mai multe detalii legate de reciclarea acestui produs, vă rugăm să consultați biroul local, serviciul de preluare a deșeurilor sau magazinul de unde ați achiziționat produsul.

continuă ⇨

În legătură cu siguranța

- Aveți grijă să nu scurcircuitați bornele player-ului cu obiecte metalice.
- Nu atingeți acumulatorul cu mâinile neprotejate dacă se scurge lichid din el. Deoarece este posibil să rămână lichid coroziv în interiorul player-ului, consultați cel mai apropiat dealer Sony în cazul în care s-a scurs lichid coroziv din acesta. Dacă vă ajunge astfel de lichid la ochi, nu frecați ochii deoarece puteți orbi. Spălați-vă imediat cu apă curată din abundență și consultați urgent un doctor. De asemenea, dacă lichidul ajunge pe corpul sau hainele dumneavoastră, spălați imediat locul deoarece în caz contrar poate provoca arsuri sau răniri. Dacă ați suferit accidentări sau arsuri cauzate de lichidul din acumulator, consultați imediat un doctor.
- Nu stropiți cu apă player-ul și nu lăsați să pătrundă obiecte străine în interiorul acestuia deoarece pot fi generate incendii și șocuri electrice. Dacă totuși pătrund corpuri străine în interiorul aparatului, decuplați imediat cablul USB de la player și apelați la cel mai apropiat dealer Sony sau Centru de service Sony.
- Nu aruncați player-ul în foc.
- Nu demontați și nu modificați player-ul deoarece pot fi cauzate electrocutări. Consultați cel mai apropiat dealer Sony sau Centru de service Sony pentru schimbarea acumulatorului, verificări în interiorul aparatului și reparații.

În legătură cu instalarea

- Nu așezați nici un obiect greu peste player și nu îl supuneți la șocuri puternice deoarece se poate deteriora sau pot apărea disfuncționalități.
- Nu folosiți niciodată aparatul în spații unde există temperaturi sau intensități luminoase extreme și nici în locuri cu umiditate mare sau supuse la vibrații. Player-ul se va decolora, va prezenta distorsiuni sau se va deteriora.
- Nu lăsați niciodată player-ul expus la temperaturi foarte ridicate, spre exemplu într-o mașină parcată la soare sau expus la radiații solare directe.
- Nu lăsați player-ul în locuri cu mult praf.
- Nu așezați player-ul pe suprafețe instabile sau în poziție înclinată.
- Dacă player-ul interferă cu radioul sau televizorul, opriți player-ul și deplasați-l la distanță mai mare de respectivul aparat.
- Când folosiți player-ul, țineți seama de următoarele măsuri de precauție pentru a evita deteriorarea carcasei aparatului și a cauza disfuncționalități ale player-ului.
 - Aveți grijă să nu vă așezați având player-ul în buzunarul din spate al pantalonilor sau fustei.



- Aveți grijă să nu puneți player-ul într-o pungă cu cablul pentru căști/ minicăști înfășurat în jurul său iar apoi să supuneți punga la șocuri puternice.

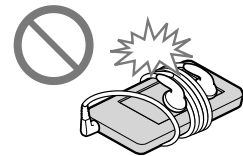

- Nu expuneți player-ul la apă deoarece acesta nu este rezistent. Vă rugăm să țineți seama de următoarele măsuri de precauție :
 - aveți grijă să nu cadă player-ul într-o chiuvetă sau în alt recipient ce conține apă ;
 - nu folosiți player-ul în spații cu umiditate ridicată sau dacă vremea este nefavorabilă (când plouă sau ninge) ;
 - nu udați player-ul.Dacă atingeți player-ul cu mâinile ude sau dacă așezați player-ul pe un material textil ud, este posibil ca acesta să se ude și să se deterioreze.
- Când decuplați căștile de la player, aveți grijă să țineți cu mâinile atât conectorul acestora cât și aparatul. Dacă trageți de cablul propriu-zis, este posibil să se deterioreze.



continuă ⇒

Note privind electricitatea statică

În cazul în care aerul din încăperea este foarte uscat, este posibil să se audă un țuit ușor în urechi. Acesta este rezultatul acumulării de electricitate statică în organism și reprezintă o disfuncționalitate a player-ului.

Efectul poate fi diminuat prin purtarea de haine realizate din fibre naturale.

În legătură cu acumularea căldurii în interior

Dacă aparatul este utilizat perioade îndelungate de timp, este posibil să se încălzească, în cursul operației de încărcare.

În legătură cu căștile

Siguranța în trafic

Evitați folosirea căștilor în situații ce pot deveni periculoase dacă aveți auzul diminuat.

Prevenirea deteriorării auzului

Evitați ascultarea căștilor la volum ridicat. Experții vă avertizează că folosirea continuă, la volum mare și pe perioade lungi de timp poate fi dăunătoare. Dacă vă țiuie urechile, reduceți volumul sau întrerupeți utilizarea căștilor.

Nu creșteți brusc volumul la maxim, mai ales dacă folosiți căștile. Creșteți volumul treptat pentru ca sunetele puternice să nu vă afecteze urechile.

Respectul pentru cei din jur

Ascultați aparatul la un nivel moderat al volumului. Aceasta vă va permite să percepeți sunete din exterior și să vă dovedeți respectul pentru oamenii din jur.

Atenție

Dacă începe o furtună cu descărcări electrice în timp ce ascultați player-ul, decuplați imediat căștile. Dacă aveți o reacție alergică la căștile furnizate, încetați imediat să le mai folosiți și luați legătura cu un doctor.

În legătură cu utilizarea

- Dacă folosiți o curea de prindere (comercializată separat), aveți grijă să nu se agațe de diverse obiecte pe lângă care treceți. În plus, nu balansați player-ul suspendat de curea pentru a nu lovi persoanele din jur.
- Întrerupeți utilizarea player-ului așa cum este indicat în avertismentele ce vă sunt adresate în timpul decolării sau a aterizării în cazul unei călătorii cu avionul.
- Țineți seama că poate condensa umezeală în interiorul aparatului atunci când acesta este deplasat din spații cu temperatură scăzută în locuri cu temperatură ridicată sau dacă aparatul este utilizat într-o cameră unde a fost pornită de curând încălzirea. Condensarea crează un fenomen în urma căruia umezeala din aer aderă pe suprafețe cum ar fi panouri metalice etc. transformându-se în lichid. Dacă are loc condensarea umezelii în interiorul player-ului, lăsați aparatul oprit până ce aceasta se evaporă, pentru a evita apariția de disfuncționalități.

În legătură cu afișajul LCD

- Nu aplicați forțe ecranului LCD deoarece pot fi generate distorsiuni de culoare sau de luminozitate sau pot apărea disfuncționalități.
- Dacă utilizați player-ul în spații răcoroase, este posibil ca imaginile să prezinte benzi negre de jur-împrejur. Aceasta nu reprezintă o disfuncționalitate.

În legătură cu curățarea

- Curățați carcasa player-ului cu o pânză moale, cum ar fi o pânză de șters ochelarii.
- Dacă player-ul se murdărește foarte tare, curățați-l cu o bucată de pânză ușor umezită cu apă sau cu o soluție slabă de detergent.
- Nu folosiți nici un fel de pudră abrazivă, de praf de curățat sau de solvent cum ar fi alcoolul sau benzina, deoarece se poate deteriora finisajul carcasei.
- Aveți grijă să nu permiteți pătrunderea umezelii în interiorul aparatului în zona conectorilor.
- Curățați periodic conectorul căștilor.

Dacă aveți întrebări sau probleme legate de player, consultați cel mai apropiat dealer Sony.

continuă ⇨

În legătură cu software-ul

- Legile privind drepturile de autor interzic reproducerea, totală sau parțială, a software-ului sau a manualului care îl însoțește, precum și împrumutarea aplicațiilor software fără acordul deținătorului dreptului de autor.
- În nici un caz, SONY nu poate fi făcută răspunzătoare de vreo consecință financiară nefavorabilă sau pierderi, inclusiv de cele pretinse de terți, cauzate de utilizarea aplicației software furnizate cu acest player.
- Software-ul furnizat cu acest player nu poate fi utilizat cu alte echipament în afara celui pentru care a fost creat.
- Vă rugăm țineți seama că, datorită eforturilor continue de îmbunătățire a calității, specificațiile software-ului pot fi modificate fără să fiți avizați.
- Folosirea acestui player cu alte aplicații software în afara celor furnizate nu se află sub incidența garanției.
- Capacitatea de a afișa limbile disponibile pentru aplicația software furnizată depinde de sistemul de operare al calculatorului personal. Pentru rezultate mai bune, vă rugăm verificați dacă sistemul de operare este compatibil cu limba dorită pentru afișarea mesajelor.
 - Nu garantăm că toate limbile vor fi afișate în mod corespunzător de aplicația software furnizată.
 - Caracterele create de utilizator, precum și unele caractere speciale nu vor fi afișate.
- Explicațiile din acest manual presupun că sunteți familiarizați cu operațiile de bază din Windows. Pentru detalii legate de utilizarea calculatorului personal și a sistemului de operare, vă rugăm consultați manualele respective.

Despre eșantioanele de date*1

Player-ul are preinstalate mostre de date.

Dacă ștergeți eșantioanele de date furnizate, nu le mai puteți recupera și nu vă vor fi furnizate altele în schimb.

*1 În anumite țări / regiuni nu sunt instalate eșantioane de date.

- Muzica înregistrată este destinată exclusiv ascultării private. Folosirea muzicii în afara acestor limite necesită permisiunea deținătorilor drepturilor de autor.
- Firma Sony nu este responsabilă pentru înregistrarea / preluarea incompletă a datelor sau pentru deteriorarea acestora cauzată problemelor player-ului sau calculatorului.
- În funcție de tipul de text și de caracterele utilizate, este posibil ca acestea să nu fie corect prezentate pe afișajul player-ului. Aceasta se datorează :
 - capacității player-ului conectat,
 - faptului că player-ul nu funcționează corect,
 - informațiile legate de conținut sunt scrise într-o limbă sau cu caractere care nu sunt acceptate de acest player.

Adresele de internet pentru asistența oferită clienților

Dacă aveți întrebări sau probleme legate de acest produs sau dacă doriți informații legate de elementele compatibile cu acest produs, vizitați următoarele adrese de internet :

- Pentru clienții din S.U.A. : <http://www.sony.com/walkmansupport/>
- Pentru clienții din Canada : <http://www.sony.ca/ElectronicsSupport/>
- Pentru clienții din Europa : <http://support.sony-europe.com/DNA/>
- Pentru clienții din America Latină : <http://www.sony-latin.com/index.crp>
- Pentru clienții din alte țări sau regiuni : <http://www.sony-asia.com/support>
- Pentru clienții care au achiziționat produsul din străinătate : <http://www.sony.co.jp/overseas/support>

continuă ⇨

Note privind licențele și mărcile comerciale

- ATRAC este marcă de comerț a Sony Corporation.
- “WALKMAN” și sigla “WALKMAN” sunt mărci înregistrate ale Sony Corporation.
- **CLEAR**
BASS este marcă de comerț a Sony Corporation.
- Microsoft, Windows, Windows Vista și Windows Media sunt mărci comerciale ale Microsoft Corporation înregistrate în Statele Unite și/sau în alte țări.
- Adobe, Adobe Reader și Adobe Flash Player sunt mărci înregistrate sau comerciale ale Adobe Systems Incorporated înregistrate în Statele Unite și/sau în alte țări.
- Tehnologia de codare audio MPEG Layer-3 și patentele sunt sub licență de la Fraunhofer IIS și Thomson.
- IBM și PC/AT sunt mărci înregistrate ale International Business Machines Corporation.
- Apple, Macintosh și iTunes sunt mărci comerciale ale Apple, Inc., înregistrate în S.U.A. și în alte țări.
- Pentium este marcă înregistrată sau comercială a Intel Corporation.
- Acest software se bazează în parte pe munca independentă a Independent JPEG Group.
- ACEST PRODUS ESTE LICENȚIAT SUB PORTOFOLIUL DE PATENTE MPEG-4 VISUAL PATENT PENTRU UZUL PERSONAL ȘI NECOMERCIAL AL CLIENȚILOR ÎN SCOPUL
 - (i) CODAREA VIDEO COMPATIBILĂ CU STANDARDUL MPEG-4 VISUAL (“MPEG-4 VIDEO”) ȘI / SAU
 - (ii) DECODAREA MPEG-4 VIDEO CARE A FOST CODATĂ DE UN CLIENT ANGAJAT ÎNTR-O ACTIVITATE PERSONALĂ ȘI NON-COMERCIALĂ ȘI/SAU CARE A FOST OBTINUTĂ DE LA UN PROVIDER VIDEO LICENȚIAT DE MPEG LA PENTRU A FURNIZA MPEG-4 VIDEO.

NU ESTE ACORDATĂ NICI O LICENȚĂ ȘI NU POATE FI PRESUPUSĂ IMPLICIT NICI O LICENȚĂ PENTRU NICI O ALTĂ UTILIZARE. PUTEȚI OBTINE INFORMAȚII SUPPLEMENTARE RELATIV LA UZUL PROMOȚIONAL, INTERN ȘI COMERCIAL, PRECUM ȘI CU PRIVIRE LA LICENȚIERE, DE LA MPEG LA, LLC. CONSULTAȚI ADRESA :

<http://www.mpegla.com>

- ACEST PRODUS ESTE LICENȚIAT SUB PORTOFOLIUL DE PATENTE AVC, ACORDAT PENTRU UZUL PERSONAL ȘI NECOMERCIAL AL CLIENȚILOR ÎN SCOPUL :
(I) CODAREA VIDEO COMPATIBILĂ CU STANDARDUL AVC (“AVC VIDEO”) ȘI / SAU
(II) DECODAREA AVC VIDEO CARE A FOST CODATĂ DE UN CLIENT ANGAJAT ÎNTR-O ACTIVITATE PERSONALĂ ȘI NON-COMERCIALĂ ȘI/SAU CARE A FOST OBȚINUTĂ DE LA UN PROVIDER VIDEO LICENȚIAT PENTRU A FURNIZA AVC VIDEO.
NU ESTE ACORDATĂ NICI O LICENȚĂ ȘI NU POATE FI PRESUPUSĂ IMPLICITĂ NICI O LICENȚĂ PENTRU NICI O ALTĂ UTILIZARE.
PUTEȚI OBȚINE INFORMAȚII SUPLIMENTARE DE LA MPEG LA, LLC., LA ADRESA:
[HTTP://MPEGLA.COM](http://MPEGLA.COM)
- ACEST PRODUS ESTE LICENȚIAT SUB PORTOFOLIUL DE PATENTE VC-1, ACORDAT PENTRU UZUL PERSONAL ȘI NECOMERCIAL AL CLIENȚILOR ÎN SCOPUL :
(I) CODAREA VIDEO COMPATIBILĂ CU STANDARDUL VC-1 (“VC-1 VIDEO”) ȘI / SAU
(II) DECODAREA VC-1 VIDEO CARE A FOST CODATĂ DE UN CLIENT ANGAJAT ÎNTR-O ACTIVITATE PERSONALĂ ȘI NON-COMERCIALĂ ȘI/SAU CARE A FOST OBȚINUTĂ DE LA UN PROVIDER VIDEO LICENȚIAT PENTRU A FURNIZA VC-1 VIDEO.
NU ESTE ACORDATĂ NICI O LICENȚĂ ȘI NU POATE FI PRESUPUSĂ IMPLICITĂ NICI O LICENȚĂ PENTRU NICI O ALTĂ UTILIZARE.
PUTEȚI OBȚINE INFORMAȚII SUPLIMENTARE DE LA MPEG LA, LLC., LA ADRESA:
[HTTP://WWW.MPEGLA.COM](http://WWW.MPEGLA.COM)
- Toate denumirile mărcilor înregistrate sau mărcilor comerciale aparțin dezvoltatorilor și producătorilor respectivi. În continuare în acest manual nu vor apărea, în fiecare caz marcajele “™” sau “®”.

Acest produs este protejat de anumite drepturi de proprietate intelectuală deținute de Microsoft Corporation. Utilizarea sau distribuirea acestor tehnologii în afara acestui produs este interzisă cu excepția cazului în care posedăți o licență Microsoft sau a unei sucursale autorizate Microsoft. Furnizorii de creații artistice utilizează tehnologia de gestionare a drepturilor digitale pentru Windows Media conținută de acest dispozitiv (“WM-DRM”) pentru a proteja integritatea conținutului care le aparține (“Secure Content”) astfel încât proprietatea lor intelectuală, inclusiv copyright-ul, să nu fie însușit în mod inadecvat.

Acest dispozitiv utilizează software-ul WM-DRM pentru asigurarea protecției conținutului (“Secure Content”). Dacă securitatea software-ului WM-DRM a acestui dispozitiv a fost compromisă, este posibil ca deținătorii “Secure Content” să poată solicita ca firma Microsoft să revoce dreptul software-ului WM-DRM de achiziție a noi licențe de copiere, de afișare și/sau de redare “Secure Content”. Revocarea nu alterează capacitatea software-ului WM-DRM de redare a conținutului care nu este protejat. Este transmisă dispozitivului dvs. o listă a software-ului WM-DRM revocat, ori de câte ori preluați o licență pentru “Secure Content” de pe Internet sau de pe un calculator personal. Este posibil ca Microsoft, în paralel cu astfel de licențe, să preia lista de piese revocate pe dispozitivul dvs., din partea “Secure Content Owner”.

continuă ⇒

- Informații relativ la Expat

Drepturi de autor © 1998, 1999, 2000 Thai Open Source Software Center Ltd și Clark Cooper.

Drepturi de autor © 2001, 2002, 2003, 2004, 2005, 2006 ale persoanelor care întrețin Expat

Prin prezenta este acordată, în mod gratuit, permisiunea oricărei persoane de a obține o copie a acestui software și a fișierelor de documentație asociate (“Software-ul”), să utilizeze acest software fără restricții, inclusiv fără limitări ale drepturilor de utilizare, copiere, modificare, îmbinare, publicare, distribuție, sublicențiere și / sau de a vinde copii ale software-ului și de a permite persoanelor cărora le este furnizat software-ul să facă aceleași operații, cu respectarea următoarelor condiții :

Nota privind drepturile de autor mai sus prezentată și această avizare de acordare a permisiunii trebuie să fie incluse în toate copiile sau porțiunile substanțiale de software.

SOFTWARE-UL ESTE FURNIZAT “AȘA CUM ESTE”, FĂRĂ GARANȚIE DE NICI UN FEL, EXPLICITĂ SAU IMPLICITĂ, INCLUSIV, DAR FĂRĂ A SE LIMITA LA GARANȚIE DE COMERCIALIZARE, DE COMPATIBILITATE CU UN ANUMIT SCOP ȘI DE NEÎNCĂLCARE.

AUTORII SAU DEȚINĂTORII DREPTURILOR DE AUTOR NU POT FI FĂCUȚI RĂSPUNZĂTORI, ÎN NICI UN FEL, PENTRU VREO PLÂNGERE, DETERIORARE SAU ALTE PIERDERI, ÎN CAZUL UNEI ACȚIUNI CONTRACTUALE SAU ÎN VREUN ALT MOD REZULTAT DIN SAU ÎN CONEXIUNE CU SOFTWARE-UL SAU CU UTILIZAREA ORI CU ALTE LEGĂTURI CU SOFTWARE-UL.

Program © 2009 Sony Corporation

Documentație © 2009 Sony Corporation

Specificații

Formatele de fișiere acceptate

Muzică		
Formatul audio (Codec - <i>codare-</i> <i>decodare</i>)	MP3	Formatul fișierului media : MP3 (MPEG-1 Layer 3) Extensia fișierului : .mp3 Viteza de transfer : 32 la 320 kbps (sunt acceptate viteze de transfer variabile - VBR) Frecvența de eșantionare* ¹ : 32 ; 44,1 ; 48 kHz
	WMA	Formatul fișierului media : ASF Extensia fișierului : .wma Viteza de transfer : 32 la 192 kbps (sunt acceptate viteze de transfer variabile - VBR) Frecvența de eșantionare* ¹ : 44,1 kHz * Compatibil cu WM-DRM 10
	AAC-LC* ²	Formatul fișierului media : MP4 Extensia fișierului : .mp4, .m4a Viteza de transfer : 16 la 320 kbps (sunt acceptate viteze de transfer variabile - VBR)* ³ Frecvența de eșantionare* ¹ : 8; 11,025; 12; 16; 22,05; 24; 32; 44,1; 48 kHz
	Linear PCM	Formatul fișierului media : Wave-Riff Extensia fișierului : .wav Viteza de transfer : 1,411 kbps Frecvența de eșantionare* ¹ : 44,1 kHz
Video		
Formatul video (Codec - <i>codare-</i> <i>decodare</i>)		Frecvența cadrelor : max. 30 fps Rezoluție : max. QVGA (320×240)
	AVC (H.264/ AVC)	Formatul fișierului media : MP4 Extensia fișierului : .mp4, .m4v Profil : Baseline Profile Nivel : 1,3 Viteza de transfer : 768 kbps
	MPEG-4	Formatul fișierului media : MP4 Extensia fișierului : .mp4, .m4v Profil : Simplu Viteza de transfer : 1024 kbps
	Windows Media Video 9* ⁴	Formatul fișierului media : ASF Extensia fișierului : .wmv Profil : Principal, Profil Simplu Viteza de transfer : 768 kbps * Compatibil cu WM-DRM 10
Formatul audio (Codec - <i>codare-</i> <i>decodare</i>)	AAC-LC (pentruAVC, MPEG-4)	Numărul de canale : max. 2 canale Frecvența de eșantionare* ¹ : 24; 32; 44,1; 48 kHz Viteză transfer : 288 kbps / canal
	WMA (pt. Windows Media Video 9)	Viteza de transfer : 32 la 192 kbps (sunt acceptate viteze de transfer variabile - VBR) Frecvența de eșantionare* ¹ : 44,1 kbps
Dimensiunea fișierului		max 2 GB
Numărul de fișiere :		max. 1.000

Foto*5		
Formatul foto (Codec - codare- decodare)	JPEG	Formatul fișierului media : compatibil cu formatele de fișiere Exif 2.21 Extensia fișierului : .jpg Profil : Baseline Profile Număr de pixeli : max. 4000 × 4000 pixeli (16.000.000 pixeli)
Numărul de fișiere	max. 8.000	
Înregistrare		
		Codec : MP3 Viteza de transfer : 160 kbps, 128 kbps, 96 kbps Frecvența de eșantionare*1 : 44,1 kHz

*1 : Este posibil ca frecvența de eșantionare să nu corespundă tuturor codoarelor.

*2 : Nu pot fi redată fișierele AAC-LC protejate la copiere.

*3 : Vitezele de transfer nonstandard sau cele negarantate sunt incluse în funcție de frecvența de eșantionare.

*4 : Anumite fișiere WMV pot fi redată numai în urma transferului cu ajutorul Windows Media Player 11.

*5 : În funcție de formatul lor, este posibil ca anumite fișiere foto să nu fie redată.

Numărul maxim de piste ce pot fi înregistrate și durata lor (aproximativ)

Perioadele aproximative sunt calculate în cazul în care transferați sau înregistrați melodii de numai 4 minute (fără a include piese video și fotografii) în format MP3. Numărul și durata pieselor muzicale care pot fi redată, având alte formate, pot diferi de formatul MP3.

Viteză transfer	NWZ-S544		NWZ-S545	
	Melodie	Durata	Melodie	Durata
48 kbps	5.050	336 h. 40 min.	10.000	666 h. 40 min.
64 kbps	3.750	250 h. 00 min.	7.700	513 h. 20 min..
128 kbps	1.850	123 h. 20 min.	3.850	256 h. 40 min.
256 kbps	945	63 h. 00 min.	1.900	126 h. 40 min.
320 kbps	755	50 h. 20 min.	1.550	103 h. 20 min.

Durata maximă de înregistrare a pieselor video (aproximativ)

Duratele aproximative de înregistrare estimate în cazul în care transferați numai piese video. Această durată poate diferi în funcție de condițiile în care este utilizat player-ul.

	NWZ-S544	NWZ-S545
Viteză transfer	Durata	Durata
Format video : 348 kbps Format audio : 128 kbps	30 ore 10 min	61 ore 40 min
Format video : 768 kbps Format audio : 128 kbps	17 ore 10 min	35 ore 10 min

Numărul maxim de fotografii ce pot fi transferate (aproximativ)

Maxim 8.000.

Numărul de fotografii ce pot fi înregistrate poate fi mai redus, în funcție de dimensiunea fișierelor.

Capacitate (disponibilă pentru utilizator)*1

NWZ-S544 : 8 GB (aprox. 7,1 GB = 7.623.566.950 bytes)

NWZ-S545 : 16 GB (aprox. 14,4 GB = 15.461.882.266 bytes)

*1 *Capacitatea de stocare disponibilă la player poate varia. O anumită zonă de memorie este utilizată pentru funcțiile de gestionare a datelor.*

leșire (căști)

Frecvența de răspuns

De la 20 la 20.000 Hz (o singură măsurătoare de semnal, la redarea fișierelor de date)

Tuner FM

Domeniul de frecvențe FM

De la 87,5 la 108,0 MHz

Frecvența este modificată cu 0,1 MHz

IF (FM)

Nu se aplică

Interfață

Căști : minimufă stereo

WM-PORT (terminal multiplu de conectare) : 22 pini

Versiune : 1.1

USB de mare viteză (compatibil USB 2.0)

Temperatura de funcționare

între 5°C și 35°C

Sursa de alimentare

Acumulator reîncărcabil cu ioni de litiu încorporat

Alimentare USB (de la calculator prin intermediul cablului USB)

Durata de încărcare

Încărcare bazată pe USB

Aprox. 2,5 ore (încărcare completă)

Aprox. 1 oră (încărcare cca. 80%)

Durata de viață a acumulatorului (redare continuă)

	NWZ-S544	NWZ-S545
<i>Muzică</i>		
• Redare MP3 la 128 kbps	aproximativ 42 ore	aproximativ 17 ore
<i>Video</i>		
• Redare MPEG-4 la 384 kbps	aproximativ 6,5 ore	aproximativ 5 ore
• Redare AVC Baseline la 384 kbps	aproximativ 4,5 ore	aproximativ 3,5 ore
<i>Radio FM</i>		
• La recepția unui post de radio FM	aproximativ 17 ore	aproximativ 10 ore
• Înregistrarea unui program de radio FM (la o viteză de transfer reprezentativă : MP3 128 kbps)	aproximativ 8 ore	—
<i>Înregistrarea vocii</i>		
• Înregistrarea vocii la MP3 la 128 kbps	aproximativ 11 ore	—

Durata de viață reală a acumulatorului depinde de reglajele utilizate. Perioadele aproximative indicate în tabelul de mai sus, sunt valabile în condiții de utilizare obișnuite, în care sunt folosite “Reglajele de bază pentru măsurarea duratei de viață a acumulatorului (Varianta implicită)”, care sunt prezentate în tabelul de mai jos. Țineți seama că atunci când player-ul este oprit o perioadă îndelungată de timp, acesta va consuma totuși o cantitate redusă din energia acumulatorului.

Duratele prezentate în tabelul de mai jos depind de temperatura mediului ambiant și de condițiile de utilizare.

	Reglaj	Reglajele de bază pentru măsurarea duratei de viață a acumulatorului (Variantă implicită)
Reglaje de ecran	[Brightness]* ¹ (pag. 89)	[3]
	[Type] pentru [Screensaver]* ² (pag.89)	[Blank]
Reglaje pentru efectele sonore* ³	[Equalizer] (pag. 47)	[None]
	[Clear Stereo] (pag. 48)	[Off]
	[Dynamic Normalizer] (pag. 49)	[Off]
Reglaje pentru ieșirea boxelor* ⁴	[Built-in SP optimizer] (pag. 49)	[Off]

Când sunetul este emis de boxele încorporate, durata de funcționare a acumulatorului poate fi extrem de scurtă, în funcție de nivelul stabilit pentru volum.

*¹ Când pentru [Brightness] este aleasă varianta [5], durata de funcționare a acumulatorului poate scădea cu circa 50 %.

*² Când pentru [Type] corespunzător opțiunii [Screensaver] este aleasă varianta [Clock], durata de funcționare a acumulatorului poate scădea cu circa 25 %.

*³ Când pentru [Equalizer] este aleasă varianta [Custom 1], pentru [Clear Stereo] este aleasă varianta [On], iar pentru [Dynamic Normalizer] este aleasă varianta [On], durata de funcționare a acumulatorului poate scădea cu circa 50 %.

*⁴ Când player-ul dvs. pentru opțiunea [Built-in SP Optimizer] este aleasă varianta [On], durata de funcționare a acumulatorului poate scădea cu circa 50 %.

Afișaj

2,4 inch, afișaj color TFT cu iluminare cu LED alb, QVGA (240×320 pixeli), 262.144 culori

Dimensiuni exclusiv părțile proeminente (L / Î / A)

49,3 × 99,3 × 10,2 mm

Dimensiuni (L / Î / A)

49,8 × 99,3 × 10,4 mm

Masa

Aproximativ 68 g

Accesorii furnizate

- Căști (1)
- Cablu USB (1)
- Sistem de prindere (1)
Folosit pentru conectarea player-ului de suportul opțional etc.
- Suport (1)
- Ghidul de pornire rapidă (1)
- Software (1)
Aplicația software este stocată în memoria încorporată a player-ului și include următoarele elemente.
Pentru detalii legate de modul de instalare, consultați “Ghidul de pornire rapidă”
 - Content Transfer
 - Ghid pentru WALKMAN
 - Manual de utilizare

Cerințe de sistem

• Calculator

IBM PC/AT sau un calculator compatibil care are preinstalat unul dintre următoarele sisteme de operare Windows*¹ :

Windows XP Home Edition (Service Pack 2 sau versiuni ulterioare)

Windows XP Professional (Service Pack 2 sau versiuni ulterioare)

Windows Vista Home Basic (Service Pack 1)

Windows Vista Home Premium (Service Pack 1)

Windows Vista Business (Service Pack 1)

Windows Vista Ultimate (Service Pack 1)

Este acceptată versiunea de SO pe 64 de biți pentru Windows Vista.

Nu sunt acceptate alte versiuni de sisteme de operare în afara celor de mai sus.

*¹ *Exclusiv versiunile de sisteme de operare ce nu sunt compatibile Microsoft.*

- **Procesor :** Pentium III la 450 MHz sau mai mult (pentru Windows Vista se recomandă Pentium III la 800 MHz sau mai mult)
- **RAM :** 256 MB sau mai mult (pentru Windows Vista se recomandă 512 MB sau mai mult)
- **Hard disk :** 380 MB sau mai mult spațiu liber
- **Afișaj :**
 - Rezoluția de ecran : 800 × 600 (sau mai mare) (se recomandă 1024 × 768 sau mai mult)
 - Culori : 8 biți sau mai multe (se recomandă 16 bit sau mai mult)
- **Drive de CD-ROM :** care să aibă capacitatea de redare Digital Music CD folosind WDM).
- **Placă de sunet**
- **Conector USB** (se recomandă USB de mare viteză)
- **Internet Explorer 7.0 și Windows Media Player 11** (sunt necesare)
- Pentru a utiliza Electronic Music Distribution (EMD) sau a vizita site-ul de internet, este necesară o conexiune la internet de bandă largă.

Nu este garantată funcționarea în cazul oricăror calculatoare, chiar dacă sunt îndeplinite cerințele de mai sus.

- Nu sunt acceptate următoarele :
 - calculatoare personale sau sisteme de operare realizate particular,
 - un mediu care este o actualizare a sistemului de operare instalat de producător,
 - medii multi-boot,
 - medii multi-monitor,
 - Macintosh.

Design-ul și specificațiile pot fi modificate fără să fiți avizați.

Index

Simboluri

Buton cu 5 acțiuni	5, 12
Redare repetitivă	46
SHUF Redarea aleatorie a pistelor	46
SHUF Repetarea aleatorie	46
1 Repetarea unei melodii	46
H (Heavy)	47
P (Pop)	47
J (Jazz)	47
U (Unique - unic)	47
1 (Custom 1 - personalizare 1)	47
2 (Custom 2 - personalizare 2)	47

A

ACC	95
ACC-LC	125
Accesorii	130
Actualizare	98
Acumulator	17, 94
Adobe Reader	2
Afișaj	5, 9
[Alarm]	85
Alimentare	5, 8, 18, 94, 105
Anul apariției [Release Year]	40
Audio, format	95, 125
AVC	96, 125
[AVLS] (limitarea nivelului volumului)	88

B

[Beep Settings]	88
[Bit Rate Settings]	83
Boxe încorporate	5, 7
[Brightness] (Luminozitate)	89
[Built-in SP Optimizer]	49
Buton	
BACK/HOME	5
HOLD (comutator)	5
OPTION/PWR OFF	5
RESET (la player)	6
VOL +/-	5

C

Cablu USB	6, 25
Calculator	131
Calitatea sunetului	47
Capacitate	127
Căști, mufă ~	6
Căutarea melodiilor	39
Comutator de ieșire	5, 7
Content Transfer	17
Cronometru	84

D

Data / ora	21
Date	97
[Date Display Fromat]	91
[Detailed Information]	45
[Display]	56, 64
[Dynamic Normalizer]	49
Document atașat	9
Domeniul de redare	46

E

[Equalizer], Egalizor	47
Energia rămasă a acumulatorului	11
Explorer	29, 34, 97

F

Firmware	98
[FM Radio]	9, 66
[Format] (Formatare)	92
Format	
audio	95, 125
foto	96, 126
de afișare a datei	91
de afișare a orei	91
video	96, 125
Fotografii, orientare	63

H

[Heavy]	47
HOLD, comutator	5
[Home], meniu ~	9, 12

I

Imagine de protejare a ecranului [Screen saver]	89
Informații legate de aparat	87
Informații, zonă de afișare~	11
Inițializare (Formatare)	92
Interfața de redare	37, 51
Interval dintre imagini la prezentarea de fotografii	65

Î

Încărcare	18
Înregistrare Radio FM	70
Voice	77

J

[Jazz]	47
JPEG	96, 126

L

[Language Settings] (Limba aleasă)	20, 93
Linear PCM	95, 125
Listă de redare	9, 40
Luminozitate	89

M

Meniu [Home]	9, 12
Meniu Option	15, 43, 53, 62, 74, 81
Mesaje	111
Microfon	6, 77
Miniaturi	103
[Model:]	87
Modul de redare	46
[Mono / Auto]	76
MP3	95, 125
MPEG-4	96, 125
[Music]	9, 36

N

[Now Playing]	9
Numărul total de fotografii	87
de melodii	87
de piese video	87

O

Oprirea	8
Option, meniu~	15, 43, 54, 62, 74, 81
Orientarea fotografiei [Photo Orientation]	63
Orientarea imaginilor video [Video Orientation]	58
Orificii pentru fixarea suportului	6
Orificiu de prindere a curelei	6

P

[Photos]	63
[Photo Orientation]	63
[Playlists]	9, 40
[Play Mode]	46
[Pop]	47
Pornire	8
Prezentare de fotografii	60

R

Radio	66
Reglaje temporale	77
Reglaje [Settings].....	9
Foto	63
Generale	87
Înregistrare	83
Muzică.....	46
Radio FM	76
Video	55
Redarea aleatoare	41, 46
Reîncărcare	18
[Release Year]	40
Repetare [Repeat].....	46
Repetare o melodie [Repeat 1 Song]	46
RESET, buton	14
[Reset all settings].....	92

S

[Scan Sensitivity]	76
[Screensaver].....	89
[Set Date-Time]	21, 90
[Shuffle]	46
[Shuffle&Repeat]	46
[Shuffle All]	9, 41
Sucesiune de imagini.....	60
Interval	62
Repetare	61
Semnal sonor.....	88
Soluționarea defecțiunilor	92
Stabilirea datei-orei.....	77

Ș

Ștergere	
Fișiere de voce înregistrate	80
Fotografii	61
Melodii	42
Programe de radio FM înregistrate	73
Video	45

T

Temporal, reglaje	21, 90
[Time Display Format]	91
[Total photos:]	87
[Total songs:]	87
[Total videos:]	87

U

[Unique]	47
[Unit Information]	87
USB, cablu ~	6, 25

V

Viteza de transfer a datelor	95
Video, format ~	96, 125
[Video Orientation]	58
[Videos]	9, 51
[Voice Recording]	9, 77
VOL +/-, buton ~	5

W

Windows Explorer	29, 34, 97
Windows Media Player.....	17
WM-PORT	6
WMA.....	17, 95, 125
WMV	17, 96, 125

Z

[Zoom Settings] (mărire)	55
--------------------------------	----

SONY®

<http://www.sony.ro>

RO



Dezafectarea echipamentelor electrice și electronice vechi (Valabil în Uniunea Europeană și în celelalte state europene cu sisteme de colectare separate)

■ Acest simbol marcat pe un produs sau pe ambalajul acestuia indică faptul că respectivul produs nu trebuie considerat reziduu menajer în momentul în care doriți să îl dezafecțați. El trebuie dus la punctele de colectare destinate reciclării echipamentelor electrice și electronice. Dezafectând în mod corect acest produs veți ajuta la prevenirea posibilelor consecințe negative asupra mediului înconjurător și sănătății oamenilor care pot fi cauzate de tratarea inadecvată a acestor reziduuri. Reciclarea materialelor va ajuta totodată la conservarea resurselor naturale. Pentru mai multe detalii legate de reciclarea acestui produs, vă rugăm să consultați biroul local, serviciul de preluare a deșeurilor sau magazinul de unde ați achiziționat produsul.
Accesorii pentru care este valabil : căștile