

Házimozi állványrendszer

Kezelési útmutató

HU

Az állványhoz az alábbi útmutatók tartoznak, melyeket ebben a füzetben talál meg::

- **Kezelési útmutató**
A csatlakoztatás, beállítás és a kezelés leírása.
- **HDMI CONTROL útmutató**
A HDMI vezérlés leírása.



RHT-G800

TÖRÉKENY!

A CSOMAG ÜVEGET IS TARTALMAZ

A termék törékeny, a csomag üveget is tartalmaz!

A fedőlap üvegének felszerelése

- A** ① Szerelje fel a sarokvédőket (**A**) az üveg összes sarkára.
② Helyezze be a sarokvédő tuskóit az állvány furataiba.
- B** Állítsa be pontosan a fedőlap üvegét. A biztonság kedvéért legalább két személy szükséges ehhez a feladathoz.

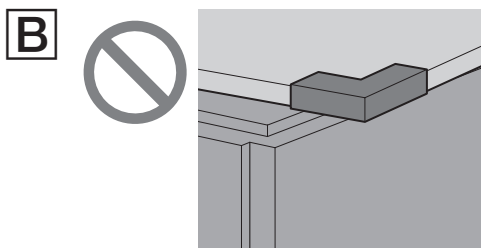
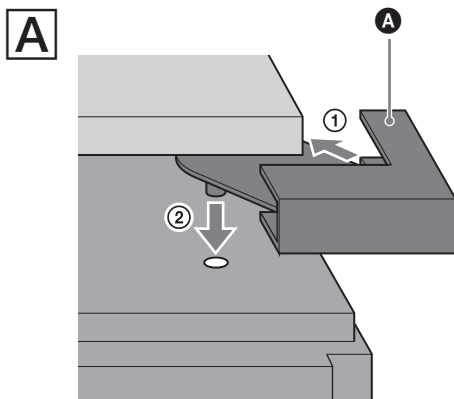

Házimozi állványrendszer

HDMI CONTROL útmutató

BRAVIA
Theatre Sync

RHT-G800

A HDMI CONTROL funkció alkalmazása „BRAVIA” Theatre Sync esetében

A „BRAVIA” Theatre Sync alkalmazásához állítsa be a HDMI CONTROL funkciót az alábbi magyarázat segítségével.

A HDMI CONTROL funkcióval kompatibilis Sony készülékek (külön megvásárolható) HDMI-vezetékkel történő csatlakoztatása esetén a működés az alábbiak szerint leegyszerűsödik:

- Egygombos lejátszás: amikor megkezdí a lejátszást egy készüléken, például DVD-lejátszón vagy Blu-ray lemezlejátszón, az állvány és a tv-készülék önműködően bekapcsol és kiválasztja a megfelelő HDMI-bemenetet.
- Audio rendszer vezérlése: tv-nézés közben átállíthatja a hangkimenetet a tv-készülék hangszórója és az állvány hangszugárzói között.

A HDMI CONTROL egy olyan kölcsönös vezérlőfunkció szabvány, melyet a HDMI CEC (Consumer Electronics Control – szórakoztatóelektronika vezérlés) alkalmaz a HDMI (High-Definition Multimedia Interface – nagyfelbontású multimédia kapcsolat) megvalósításához.

A HDMI CONTROL funkció az alábbi esetekben nem működik:

- Ha olyan készüléket csatlakoztat az állványhoz, amely nem támogatja a Sony HDMI CONTROL funkcióját.
- Ha nem HDMI-csatlakozással csatlakoztatja egymáshoz az állványt és a készülékeket.

Javasoljuk, hogy „BRAVIA” Theatre Sync készülékeket csatlakoztasson az állványhoz.

Megjegyzés

- **Ne használja a bemenet SYNC funkciót amikor a HDMI CONTROL funkció működik. A részleteket lásd a kezelési útmutató részben.**

- A csatlakoztatott készüléktől függően elképzelhető, hogy a HDMI CONTROL funkció nem működik. Lásd a készülék kezelési útmutatóját.

A tv-készülék és külső készülékek csatlakoztatása

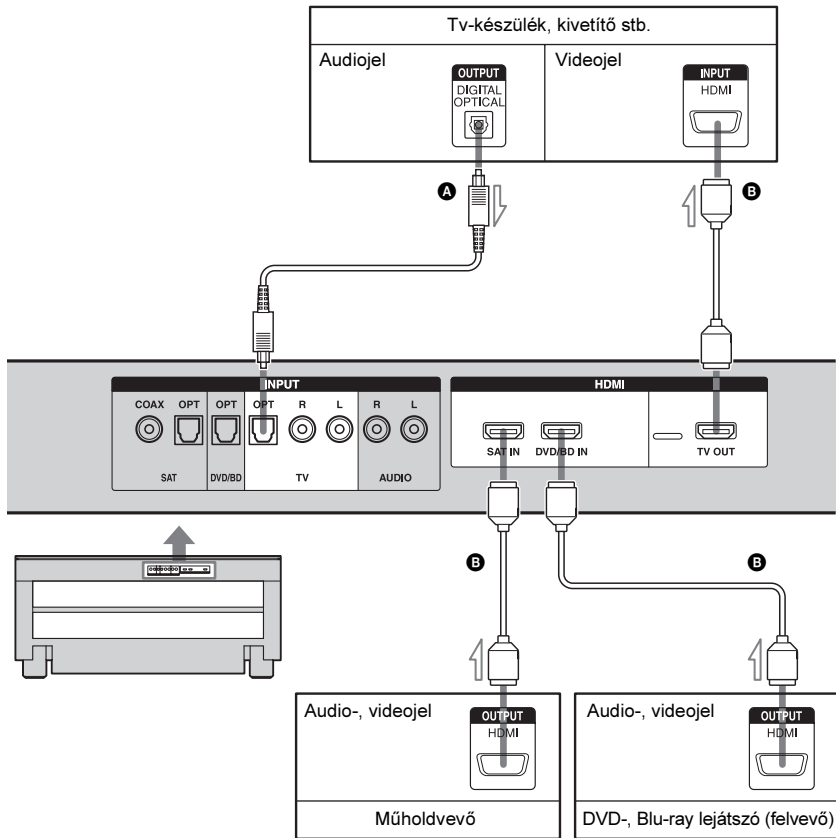

A Optikai vezeték (tartozék)

A tv-készülék magas hangminőségének elérése érdekében ezt használja.

B HDMI-vezeték (külön megvásárolható)

javasoljuk, hogy Sony HDMI-vezetékét használjon.

Megjegyzés

- Javasoljuk, hogy ne használjon egyszerre olyan készülékeket, amelyek rendelkeznek, és amelyek nem rendelkeznek HDMI kimenet aljzattal és csatlakozással. Ebben az esetben elképzelhető, hogy a HDMI CONTROL funkció nem működik. Javasoljuk, hogy használja a bemenet SYNC funkciót (a távvezérlő beprogramozása a tv-készülék működtetésére), amennyiben egyszerre használ

HDMI kimeneti aljzattal rendelkező és nem rendelkező készülékeket.

A HDMI CONTROL funkció előkészítése

A HDMI CONTROL funkció alkalmazása előtt végezze el az alábbi eljárásokat.

A tv-készülék és a csatlakoztatott készülék beállításának részleteit lásd a kezelési útmutatójokban.

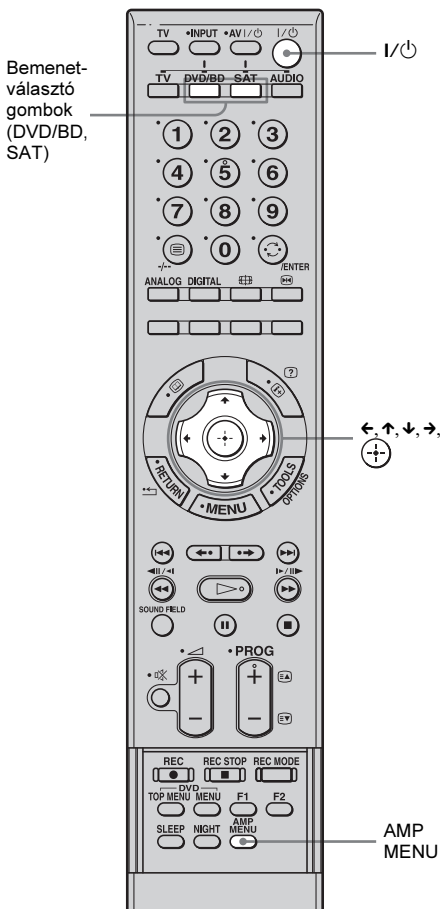

1 Ellenőrizze, hogy az állvány (külön megvásárolható) HDMI-vezetékkel csatlakozik-e a tv-készülékhez és a csatlakoztatott készülékhez (amelynek a HDMI CONTROL funkcióval kompatibilisnek kell lennie).

2 Kapcsolja be a tv-készüléket és állítsa be a HDMI CONTROL opciót az „ON” értékre, majd kapcsolja az állványt a HDMI-bemenetre.

3 Nyomja meg a I/ON gombot az állvány bekapcsolásához, majd állítsa be a HDMI CONTROL opciót az „ON” értékre az alábbiak szerint.

① Nyomja meg az AMP MENU gombot.

A kijelzőn megjelenik a „LEVEL” felirat.

② A ↓ gombbal válassza ki a „CUSTOMIZE” opciót, majd nyomja meg a (+) vagy a → gombot.

A kijelzőn megjelenik a „HDMI CTRL” felirat.

③ Nyomja meg a (+) vagy a → gombot, majd nyomja meg a ↑ gombot.

A kijelzőn villogni kezd a „CTRL ON” felirat.

④ Nyomja meg a (+) gombot.

A kijelzőn néhány másodpercig a „CTRL ON” felirat látható, majd a menü visszatér a normál kijelzéshez. A HDMI CONTROL funkció ekkor be van kapcsolva.

4 Kapcsolja be a csatlakoztatott készüléket.

5 Válassza ki a nézni kívánt készülékhez (DVD/BD, SAT stb.) tartozó bemenetet az állványon és a tv-készüléken, hogy a csatlakoztatott készülék műsora megjelenjen a képernyőn. Állítsa a csatlakoztatott készülék HDMI CONTROL opcióját az „ON” értékre.

6 Ismételje meg a 4–5. lépéseket minden csatlakoztatott készülékkel, amelyet használni kíván a HDMI CONTROL funkcióval.

A készülékek újracsatlakoztatása

Végezze el ezen oldal 5. lépését. A videó kimeneti jel megjelenik a tv-készüléken.

DVD-nézés

(Egygombos lejátszás – One-Touch Play)

Indítsa el a lejátszást a csatlakoztatott készüléken.

Az állvány és a tv-készülék önműködően bekapcsol és kiválasztja a megfelelő HDMI-bemenetet.

Megjegyzés

- A tv-készüléktől függően elképzelhető, hogy a műsor elindulásakor nem jelenik meg a kimeneten.

Hasznos tanács

- Akkor is használhatja az állványhoz csatlakoztatott DVD-lejátszót (felvevőt), ha az állványt kikapcsolja. Ekkor a bekapcsolásjelző narancssárgán világít.

A tv-készülék hangjának hallgatása az állvány hangsugárzóin

(Audio rendszervezérlés – System Audio Control)

Egy egyszerű művelettel az állvány hangsugárzóin is hallgathatja a tv-készülék hangját. A részleteket lásd a tv-készülék kezelési útmutatójában.

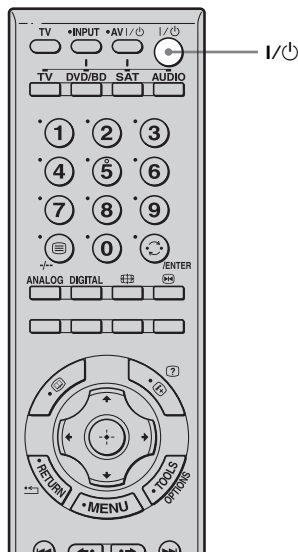

Nyomja meg a I/⏻ gombot az állvány bekapcsolásához.

A hang az állvány hangsugárzóiból hallható. Ha az állványt kikapcsolja, a hang a tv-készülék hangsugárzóiból hallható.

Hasznos tanács

- Az állvány hangerejét a tv-készülék távvezérlőjével is beállíthatja vagy lenémíthatja.

Megjegyzések

- Ha a tv-készüléket már az állvány bekapcsolása előtt bekapcsolja, a tv-készülék hangja egy pillanatig nem hallható.

- Az audio rendszervezrlés funkció nem fog müködni, ha olyan tv-készüléket csatlakoztat, amely nem rendelkezik audio rendszervezrlés funkcióval.

Az állvány távvezrlőjének bemenetválasztó gombjainak használata

A bemenetválasztó gombok (TV (fehér), DVD/BD, SAT, AUDIO) az alábbiak szerint müködnék, amennyiben a HDMI CONTROL opció beállítása „ON”.

- DVD/BD, SAT: mivel a tv-készülék is önmüködően bekapcsol, egyszerűen a gomb megnyomásával megkezdheti a mősor nézését.
- TV, AUDIO: a tv-készülék nem kapcsol be önmüködően.

Tv-mősor nézése

Nyomja meg a TV (fehér) vagy a TV (narancs) gombot, majd válassza ki a nézni kívánt csatornát a számgombokkal vagy a PROG +/- gombbal.

Az állvány kikapcsolása a tv-készülékkel

(Rendszer kikapcsolás – System Power Off)

Ha kikapcsolja a tv-készüléket a távvezrlőjén lévő POWER gombbal, az állvány és a csatlakoztatott készülékek önmüködően kikapcsolnak.

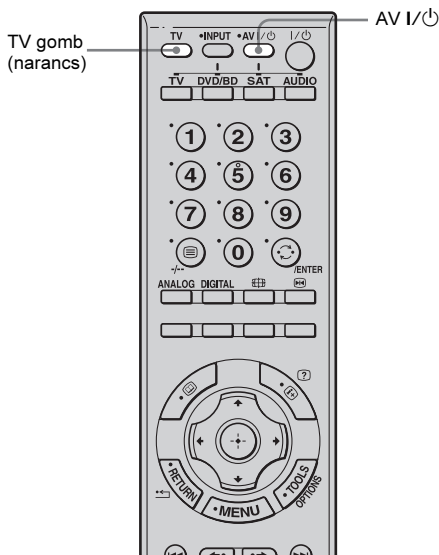

1 Nyomja meg a távvezrlőn a TV (narancs) gombot.

2 Nyomja meg az AV I/O gombot.

A tv-készülék, az állvány és a csatlakoztatott készülékek kikapcsolnak.

Megjegyzés

- Elképzelhető, hogy a csatlakoztatott készülékek nem kapcsolnak ki. A részleteket lásd a csatlakoztatott készülékek kezelési útmutatójában.

Hibaelhárítás

Ha az állvány működésében az alábbi rendellenességet észleli, próbálja meg elhárítani a leírt módon.

A HDMI CONTROL funkció nem működik.

- Ellenőrizze a HDMI csatlakozást (3. oldal ebben a szakaszban).
- Ellenőrizze, hogy az AMP menü „HDMI CTRL” menüpontjának beállítása „CTRL ON” legyen.
- Ellenőrizze, hogy a csatlakoztatott készülék kompatibilis-e a HDMI CONTROL funkcióval.
- Ellenőrizze a csatlakoztatott készülék HDMI CONTROL funkciójának beállítását. Lásd a készülék kezelési útmutatóját.
- Ha módosítja a HDMI csatlakoztatást, bedugja vagy kihúzza a hálózati csatlakozóvezetékét, vagy áramszünet történik, ismétlje meg „A HDMI funkció előkészítése” fejezet (4. oldal ebben a szakaszban) lépéseit.
- Elképzelhető, hogy az állvány nem működik megfelelően, ha a tv-készülék oldalán a HDMI CONTROL funkcióval nem kompatibilis készüléket választ ki.

Nem hallható hang az állvány vagy a tv-készülék hangszugárzóiból.

- Ellenőrizze az állvány és a tv-készülék hangerejét.
- Válassza ki megfelelően az állvány bemenetét.

A hang mind az állvány, mind a tv-készülék hangszugárzóiból hallható.

- Némítsa le az állvány vagy a tv-készülék hangját.

Nem működik a rendszer kikapcsolás funkció.

- Változtassa meg a tv-készülék beállítását a csatlakoztatott készülékek önműködő kikapcsolásához a tv-készülék kikapcsolásakor. A részleteket lásd a tv-készülék kezelési útmutatójában.

Nem jelenik meg kép a tv-készülék kijelzőjén.

- Ellenőrizze, hogy a HDMI IN és a HDMI OUT csatlakozása nincs-e felcserélve.

Nem jelenik meg a tv-adás a tv-készülék képernyőjén.

- Nyomja meg a TV (fehér) vagy a TV (narancs) gombot, majd válassza ki a kívánt csatornát a számgombokkal vagy a PROG+/- gombbal.

FIGYELMEZTETÉS

A tűzveszély és az áramütés elkerülése érdekében ne tegye ki a készüléket csapadék, nedvesség hatásának.

Ne helyezze el a készüléket zárt helyen, pl. könyvszekrényben vagy beépített szekrényben.

A tűzveszély megelőzése érdekében ne takarja el a készülék szellőzőnyílásait újságpapírral, terítőtövel, függönnyel stb. Soha ne állítson égő gyertyát a készülékre.

A tüzeset és az áramütés elkerülése érdekében soha ne tegyen folyadékkal teli edényt, pl. virágvizát a készülékre.



Az elemet ne dobja ki a háztartási hulladékkal együtt, gyűjtse elkülönítve, veszélyes hulladékként.

Ne tegye ki az elemeket magas hőmérséklet, például közvetlen napsugárzás, tűz vagy egyéb hatásának.



Feleslegessé vált elektromos és elektronikus készülékek hulladékként való eltávolítása (Használható az Európai Unió és egyéb európai országok szelektív hulladékgyűjtési rendszereiben)

Ez a szimbólum a készüléken vagy a csomagolásán azt jelzi, hogy a terméket ne kezelje háztartási hulladékként. Kérjük, hogy az elektromos és elektronikai hulladék gyűjtésére kijelölt gyűjtőhelyen adja le. A feleslegessé vált termékének helyes kezelésével segít megelőzni a környezet és az emberi egészség károsodását, mely bekövetkezhetne, ha nem követi a hulladékkezelés helyes módját. Az anyagok újrahasznosítása segít a természeti erőforrások megőrzésében. A termék újrahasznosítása érdekében további információért forduljon a lakhelyén az illetékesekhez, a helyi hulladékgyűjtő szolgáltatóhoz vagy ahhoz az üzlethez, ahol a terméket megvásárolta.

Az állvány a Dolby* Digital és Pro Logic Surround, illetve a DTS** Digital Surround System rendszerrel rendelkezik.

* A készülék gyártása a Dolby Laboratories engedélyével történt.

A „Dolby”, „Pro Logic” és a dupla-D szimbólum a Dolby Laboratories védjegye.

** A „DTS” és a „DTS Digital Surround” a DTS Inc. bejegyzett védjegye.

Az állvány a High-Definition Multimedia Interface (HDMI™) technológiát alkalmazza.

A HDMI, a HDMI embléma és a High-Definition Multimedia Interface a HDMI Licensing, LLC védjegye illetve bejegyzett védjegye.

Tartalomjegyzék

FIGYELMEZTETÉS	4
FIGYELEM	4
Óvintézkedések	5
Főbb jellemzők.....	7

Kezdeti lépések

Mellékelt tartozékok	8
Az állvány beállítása	9
DVD-lejátszó vagy Blu-ray lemezlejátszó (felvevő) csatlakoztatása HDMI- vezetékkel	11
A tv-készülék hangjának hallgatása az állványról	13
Tv-készülék, DVD-lejátszó vagy Blu-ray lemezlejátszó (felvevő) csatlakoztatása	14
Műholdvevő csatlakoztatása	15
„PlayStation 2” csatlakoztatása.....	16
Videomagnó vagy audiókészülék csatlakoztatása	17

Lejátszás

A részegységek és kezelőszervek elhelyezkedése	18
Tv-nézés	21
Külső készülékek	22
A térhangzás alkalmazása	23

További beállítások

A távvezérlő beprogramozása a tv-készülék működtetésére (bemenet SYNC: csak Sony tv- készülék esetén)	25
A távvezérlő beprogramozása külső készülékekhez	26
A csatlakoztatott készülékek működtetése	29
Az erősítő menü beállításai	33
A kikapcsolás időzítő használata	40

További információk

Hibaelhárítás	42
Minőségtanúsítás.....	43
Fogalommagyarázat	45
Tárgymutató	47

FIGYELMEZTETÉS

Miután a tv-készüléket az állványra helyezte, ne dőljön neki vagy ne kapaszkodjon fel a tv-készülékre.

A tv-készülék leeshet az állványról, és súlyos, esetleg halálos sérülést okozhat.

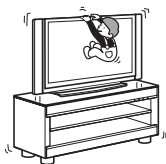

Ne mozgassa az állványt, ha ráhelyezte a tv-készüléket vagy egyéb berendezést.

Mielőtt az állványt mozgatná, feltétlenül vegye le róla a tv-készüléket vagy az egyéb berendezést.



Ellenkező esetben a készülék kibillenhet az egyensúlyából, és leesve súlyos sérülést okozhat.

Ügyeljen arra, nehogy a hálózati vezeték vagy a csatlakozóvezeték beszoruljon a tv-készülék és az állvány közé.

- A hálózati vezeték vagy a csatlakozóvezeték megsérülhet, ami tüzet vagy áramütést okozhat.
- Amikor az állványt mozgatja, ügyeljen arra, hogy a hálózati vezeték vagy a csatlakozóvezeték ne szoruljon be az állvány alá.

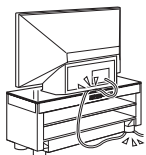

Ne mászon fel az állványra.

A fedőlapp üvege összetörhet és súlyos sérülést okozhat.



FIGYELEM

Ne helyezzen forró tárgyat, például forró serpenyőt vagy vízforralót az állványra.

A fedőlapp üvege összetörhet és sérülést okozhat, vagy az állvány károsodhat.

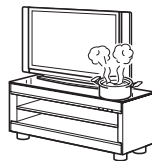

Ne álljon fel az állványra.

- Az állványról leeshet és súlyos sérülést szenvedhet.
- Az állvány lábai fluoralapú műgyanta bevonattal rendelkeznek a könnyű mozgatás érdekében. Ha feláll az állványra az könnyen felborulhat és sérülést okozhat.



Óvja a fedőlapp üvegét az erős ütésektől.

Ez az állvány karcolásálló bevonattal ellátott edzett üveg elemeket tartalmaz, azonban ettől függetlenül legyen óvatos. Ha az üveg összetörik az üvegszilánkok szétszóródhatnak és sérülést okozhatnak, ezért tartsa be az alábbi óvintézkedéseket.

- Ne tegye ki a fedőlapp üvegét erős ütésnek vagy nyomásnak.
- Ne karcolja meg az üveget és ne érintse meg hegyes eszközzel.
- A készülékek elhelyezésekor ne üsse meg a készülékkel a fedőlapp üvegét.

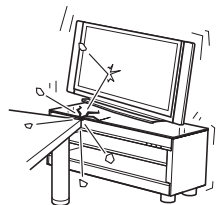

Ne üsse meg a fedőlapp üvegét.

Ne helyezzen súlyos tárgyakat a fedőlapp üvegére és ne ejtsen rá nehéz tárgyakat, például csavarhúzókat. Ha az üveg összetörik, az üvegszilánkok szétszóródhatnak és sérülést okozhatnak.

Ne használja tovább a fedőlap üvegét, ha megrepedt.

Ne használja tovább a fedőlap üvegét, ha megrepedt. A fedőlap üvege eltörhet, és súlyos sérülést okozhat.

Ez az állvány csak a megadott tv-készülékkel használható.

- Ne helyezzen egyéb tárgyakat, például virágvázat vagy kerámiát az állványra.
- Ne alakítsa át az állványt.

Terhelhetőség

Ne helyezzen az alábbi ábrán megadott értékeknél nehezebb tárgyakat az állványra. A nehezebb tárgyak leeshetnek vagy összetörhetnek.

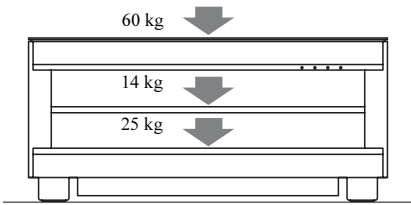

Az üzembe helyezésről

- Ügyeljen arra, nehogy a keze vagy az ujjá beszoruljon a tv-készülék és az állvány közé.
- Az állvány alakváltozásának elkerülése érdekében ügyeljen az alábbiakra.
 - Az állványt rögzített, sík felületre kell állítani.
 - Ha az állvány puha felületre, pl. szőnyegre állítja, feltétlenül helyezzen egy rögzített lemezt az állvány alá.
 - Ne állítsa az állványt fűtőtest közelébe, illetve olyan helyre, ahol közvetlen napfény éri.
 - Ne helyezze az állványt forró vagy párás helyre, illetve szabad térbe.
- Az állvány mozgatása legalább két személyt igényel. Az állványt csak azután mozgassa, miután a tv-készüléket levette róla. Ellenkező esetben a készülék leeshet, és súlyos sérülést okozhat. Ne az előlapnál fogva mozgassa az állványt, mert az leválhat a készülékről, és súlyos sérülést okozhat. Ügyeljen arra, nehogy az állvány mozgatásakor az ujjá becsípődjön.

Óvintézkedések

A biztonságról

Ha bármilyen szilárd anyag vagy folyadék kerül az állvány belsejébe, húzza ki a hálózati csatlakozóvezetékét, és forduljon szakemberhez.

Az energiaellátásról

- Használatba vétel előtt ellenőrizze, hogy az állvány üzemi feszültsége megegyezik-e a készülék használatának helyén rendelkezésre álló hálózati feszültséggel. Az üzemi feszültség értéke az állvány hátoldalán lévő adattáblán látható.
- Az állvány kikapcsolt állapotban is áram alatt van. A teljes áramtalanításhoz húzza ki a hálózati csatlakozót a hálózati aljzattól.
- Ha hosszú ideig nem használja az állványt, húzza ki a hálózati csatlakozót a hálózati aljzattól. Mindig a csatlakozódugaszt, és soha ne a vezetékét fogja meg.
- A hálózati csatlakozóvezeték cseréjét kizárólag szakember végezheti.
- Az állvány mindaddig feszültség alatt áll, amíg a hálózati aljzathoz van csatlakoztatva, még akkor is, ha a készülék ki van kapcsolva.
- Úgy helyezze el az állványt, hogy üzemzavar esetén azonnal ki tudja húzni a hálózati vezetékét a hálózati aljzattól.

Felmelegedés

Működés közben az állvány felmelegszik, ez azonban nem hibajelenség. Ha az állvány hosszabb időn keresztül magas hangerőn üzemel, a burkolat teteje, oldalai és az alja az üzemeltetési idővel arányosan melegszik. Az égési sérülések elkerülése érdekében érintse meg az állvány burkolatát.

Elhelyezés

- Úgy helyezze el az állványt, hogy a levegő szabadon áramolhasson körülötte, máskülönben túlmelegedhet, és a hasznos élettartama csökken.
- Legyen óvatos, ha az állványt védőbevonattal (gyanta, olaj, fényszóró stb.) kezelt felületre állítja, mert foltosodás vagy elszíneződés keletkezhet.
- Ha az állvány lábai alá homok, szemét stb. kerül a padlót megkarcolhatja.

Az üzemeltetésről

- Külső berendezések csatlakoztatása előtt kapcsolja ki az állványt és húzza ki a hálózati csatlakozóvezetékét a hálózati aljzattól.

A tisztításról

Kímélő tisztítószerrel enyhén megnedvesített puha ruhával törölje le az állványt és kezelőszerveit. A tisztításhoz soha ne használjon súrolószert, súrolószivacsot, benzint vagy alkoholt.

Ha az állvánnyal kapcsolatban bármilyen kérdése vagy problémája merül fel, keresse fel a vásárlás helyét.

Főbb jellemzők

► Egyszerű HDMI csatlakoztatási lehetőség

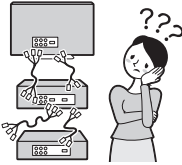

Összecsavarodott vezetékek.

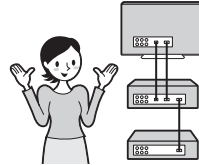

Áttekinthető csatlakozások (11. oldal).

► Egyszerű kezelhetőség



Melyik távvezérlő?



Csak egy! (26. oldal)

► Egyszerű hangzásbeállítás



Sok vezetékre és hangszóra van szükség.



Egyszerű hangbeállítás és jó hangminőség az S-Force PRO Front Surround technológiának köszönhetően.

Az S-Force PRO Front Surround technológia

A Sony sokéves tapasztalata a térhangzás technológia területén (és az ennek eredményeképpen felgyülemlett hatalmas mennyiségű hangtani tapasztalat) lehetővé tette egy vadonatúj hangfeldolgozási eljárás, és az azt hatékonyan kezelni képes korszerű digitális jelfeldolgozó áramkör kifejlesztését, mely az S-Force PRO Front Surround elnevezést kapta. Összevetve a korábbi kéthangszórós térhangzás technológiákkal, az S-Force PRO Front Surround sokkal meggyőzőbben adja vissza a távolság és a térhangzás érzetét, így hátsó hangsugárzók használata nélkül is igazi térhangzás élményben lehet része.

Ajánlott térhangzás terület

Az ábrán jelölt területeken élvezheti a térhangzást.

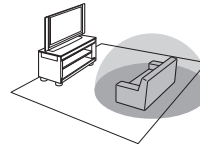

Kezdeti lépések

Mellékelt tartozékok

Kérjük ellenőrizze, hogy az alábbiak megtalálhatóak-e a csomagban.

Optikai vezeték (1 m) (1 db)

Távvezérlő (1 db)

AA (R6) típusú elemek (2 db)

Fedőlapp üveg (1 db)

Polc (1 db)

Csavarok (4 db)

Sarokvédő (4 db)

Kezelési útmutató és HDMI CONTROL útmutató (a HDMI-vezérlés kezelési útmutatója) (1 db)

Az elemek behelyezése a távvezérlőbe

A rendszer a mellékelt távvezérlővel is működtethető. Helyezzen be két AA (R6) típusú elemet a távvezérlőbe, ügyelve a helyes (az elemtartóban feltüntetett) + és – polaritásra.

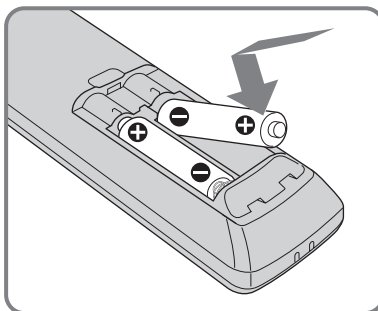
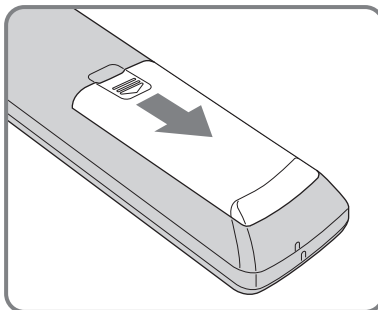

Megjegyzések

- Ne hagyja a távvezérlőt szélsőségesen meleg vagy nedves helyen.
- Ne használjon együtt régi és új elemeket.
- Ügyeljen arra, különösen az elemek cseréjénél, hogy semmilyen tárgy ne kerülhessen a távvezérlő belsejébe.
- Ne tegye ki a készülék távvezérlés-érzékelőjét közvetlen napfény vagy erős fényforrás hatásának, mert hibás működést idézhet elő.
- Ha hosszabb ideig nem használja a távvezérlőt, vegye ki belőle az elemeket, így elkerülheti a kifolyó elektrolit okozta meghibásodásokat.

Az állvány beállítása

A fedőlap üvegének felszerelése

Lásd „A fedőlap üvegének felszerelése” fejezetet.

A tv-készülék felborulásának megakadályozása

Rögzítse a tv-készüléket a megfelelő mértékben. Amennyiben Sony LCD tv-készülékkel rendelkezik a megfelelő mértékű rögzítéshez végezze el az alábbi lépéseket.

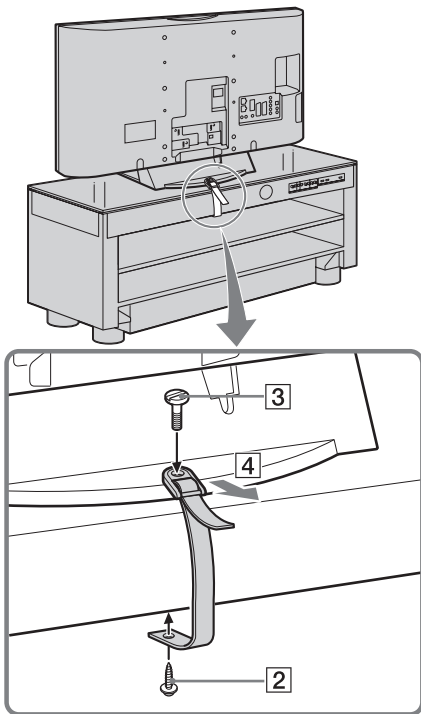

1 Helyezze a tv-készüléket az állvány közepére.

Úgy helyezze el a tv-készüléket, hogy a tv-készülék ne takarja el az állvány előlapi kijelzőjét.

2 Rögzítse a tartószíjat* az állványhoz a csavarral.*

3 Illesse a tartószíjat* az állványhoz, majd óvatosan húzza meg a csavart* csavarhúzóval vagy pénzérmével stb.

4 A tv-készüléket megtámasztva húzza meg a tartószíjat* és rögzítse a helyére.

* A tartószíj és a csavarok a színes LCD tv-készülék tartozékai.

A polc beszerelése

1 Helyezze a (tartozék) rögzítőcsavart az állvány furatába.

2 Illesse a polcot vízszintesen a csavarra. Ehhez a művelethez legalább két ember szükséges.

A vezetékek kötegelése

1 Csatlakoztassa a készülékeket az állványhoz.

A részleteket lásd a 11–17. oldalon.

2 Kötegelje a vezetékeket a vezetékrendezővel, hogy megakadályozza az összecsavarodásukat.

Nyomja be a vezetékeket a vezetékrendezőbe ahogy az alábbi ábrán látható.

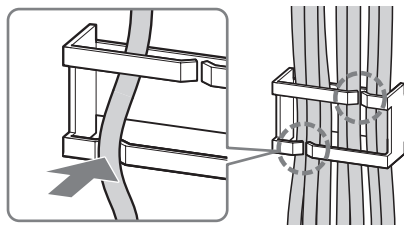

Megjegyzés

- Ügyeljen, hogy ne csipje be az ujját az állvány üzembe helyezésekor.

Az állvány üzembe helyezése

Miután az összes vezeték csatlakoztatta az állványhoz helyezze üzembe az állványt.
Az állvány üzembe helyezése előtt biztosítson a faltól legalább 5 cm, a bal és a jobb oldalon legalább 30 cm távolságot. Ez a hőleadás és a megfelelő térhangzás kialakítása miatt szükséges.

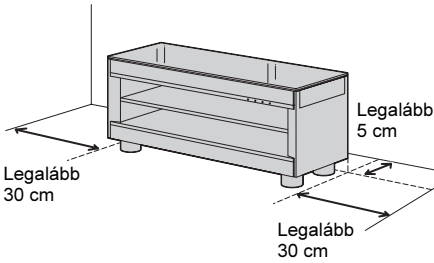

Megjegyzés

- Amennyiben az állványt sarokban helyezi el, hagyjon legalább 30 cm távolságot a bal és a jobb oldalon.
- Ügyeljen, hogy ne csípjé be az ujját az állvány üzembe helyezésekor.

DVD-lejátszó vagy Blu-ray lemezlejátszó (felvevő) csatlakoztatása HDMI-vezetékkel

Javasoljuk, hogy az állványt HDMI-vezeték alkalmazásával csatlakoztassa.

A HDMI alkalmazásával élvezheti a magas hang- és képminőséget.

Amennyiben kizárólag a HDMI aljzatot használja nem hallhatja a tv-készülék hangerejét. A részleteket lásd a 13. oldalon.

A HDMI funkció részleteit lásd a HDMI CONTROL útmutató fejezetben.

Miután minden készüléket csatlakoztatott csatlakoztassa a hálózati csatlakozóvezetékét.

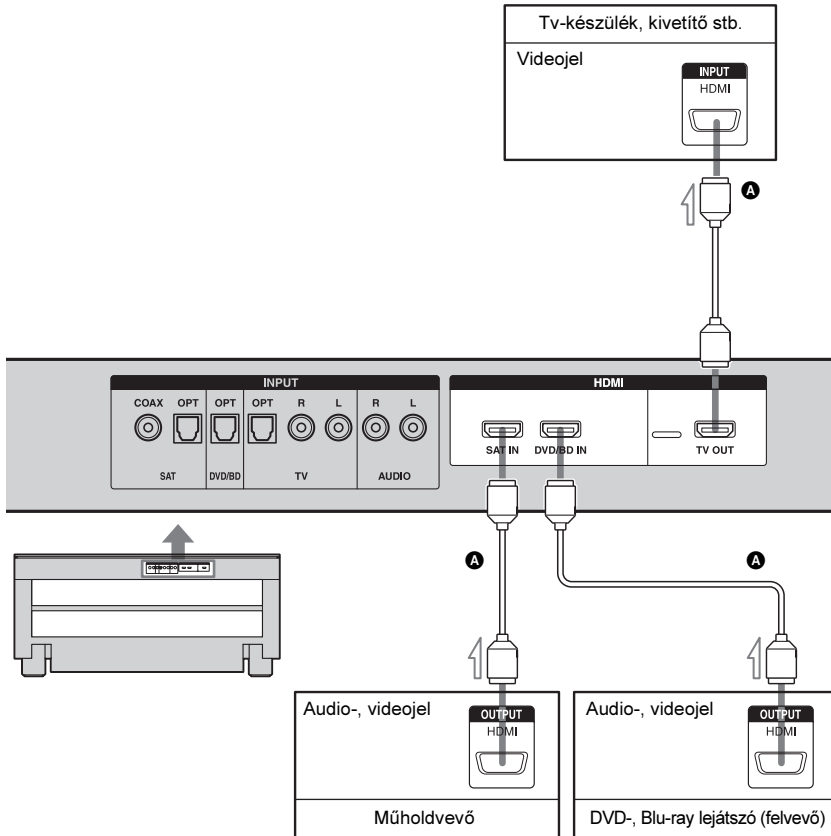

A HDMI-vezeték (külön megvásárolható)

Megjegyzés

- A HDMI-csatlakozóval nem rendelkező készülékek használatát lásd a 13–17. oldalon.

- A HDMI aljzat elsőbbséggel rendelkezik amennyiben az állvány INPUT OPT, INPUT COAX és HDMI aljzatához egyszerre csatlakoztat készülékeket.

Megjegyzések a HDMI csatlakoztatáshoz

- HDMI-logóval ellátott HDMI-vezeték használata esetén kiváló hangminőséget érhet el. Javasoljuk, hogy Sony HDMI-vezetéket használjon.
- Ha a HDMI-vezetékkel csatlakoztatott készülék képe vagy hangja gyenge minőségű, ellenőrizze a csatlakoztatott készülék beállításait.
- A HDMI aljzatról érkező audiojeleket (mintavételezési frekvencia, bithosszúság stb.) a csatlakoztatott készülék elnyomhatja.
- Ha a külső készülékből érkező műsor mintavételezési frekvenciája vagy a hangcsatornák száma megváltozik, a hang elnémulhat.
- Ha a csatlakoztatott készülék nem képes kezelni a másolásvédelmi technológiát (HDCP), a HDMI OUT aljzaton megjelenő kép és/vagy hang torz lehet, vagy a kép/hang egyáltalán nem jelenik meg. Ebben az esetben ellenőrizze a csatlakoztatott készülék műszaki adatait.
- HDMI-DVI átalakító vezeték használata nem javasolt.
- Az állványon kiválasztott bemenettől függetlenül az utoljára kiválasztott HDMI bemeneti csatlakozó (DVD/BD vagy SAT) videojelei megjelennek a HDMI tv kimeneti csatlakozón.

A tv-készülék hangjának hallgatása az állványról

Az alábbi csatlakoztatás esetén a tv-készülék hangját az állványról hallgathatja. Nem szükséges csatlakoztatnia az összes vezetékét. A készülékek csatlakozóinak megfelelő audiovezetéseket csatlakoztassa.

Az optikai digitális vezetékkel magas hangminőség érhető el. A hálózati csatlakozóvezetékét csatlakoztassa utoljára.

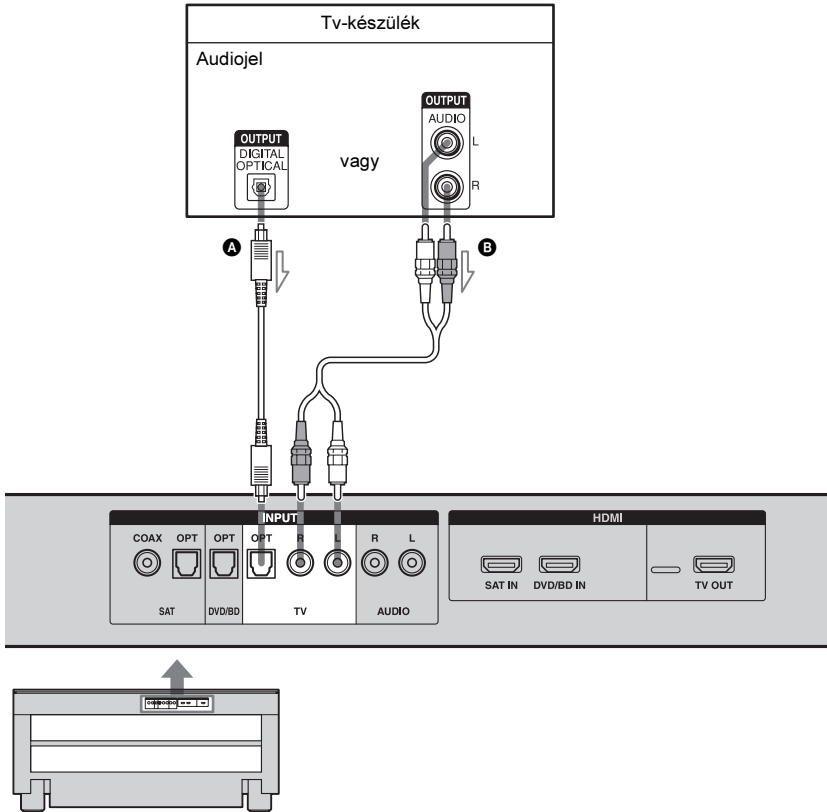

- A** Optikai audiovezeték (mellékelt tartozék)
- B** Audiovezeték (külön megvásárolható)

Hasznos tanács

- Sony tv-készülék csatlakoztatása esetén a Sony tv-készülék bemenet önműködően kiválasztható a beállítás után a bemenetválasztó gomb megnyomásával (bemenet SYNC). Lásd „A távvezérlő beprogramozása a tv-készülék működtetésére (bemenet SYNC: csak Sony tv-készülék esetén)” fejezetet (25. oldal).

Megjegyzés

- Az INPUT OPT csatlakozó audiojelei elsőbbséggel rendelkeznek az INPUT OPT és az AUDIO aljzat csatlakoztatása esetén.

Tv-készülék, DVD-lejátszó vagy Blu-ray lemezlejátszó (felvevő) csatlakoztatása

Az állványt az INPUT OPT aljzat alkalmazásával csatlakoztassa a DVD-lejátszóhoz, Blu-ray lemezlejátszóhoz (felvevőhöz).

A hálózati csatlakozóvezeték csatlakoztassa utoljára.

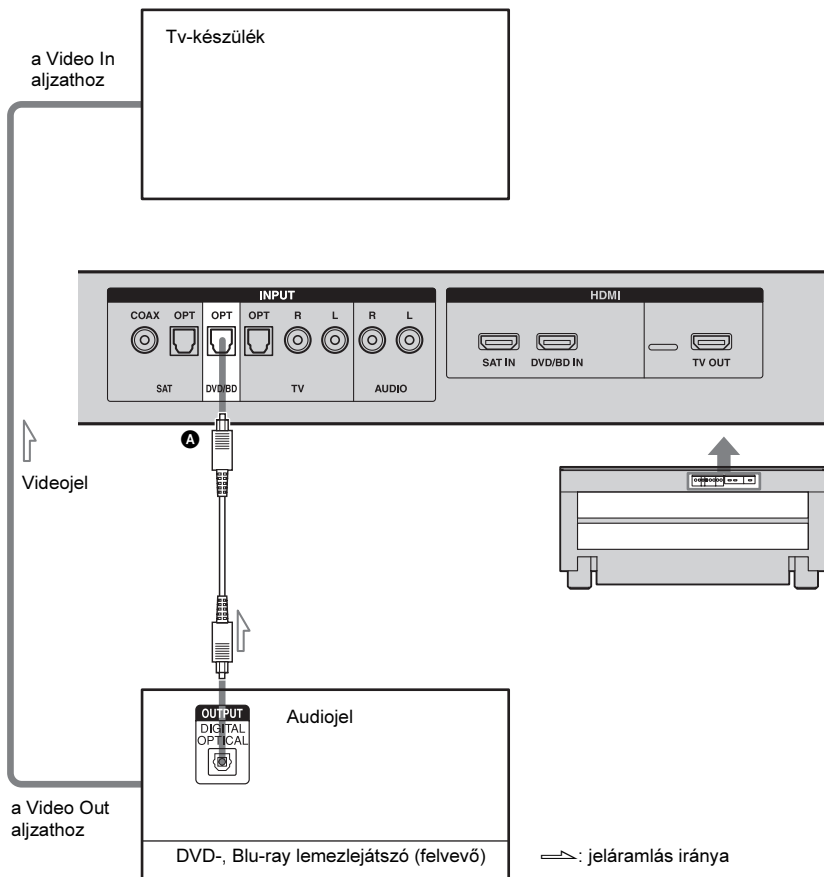

A Optikai vezeték (külön megvásárolható)

Sony DVD-lejátszó (felvevő) beállítása

Lásd az egyes készülékek kezelési útmutatóját.

- 1** Válassza ki a képernyőmenü „Audio” opcióját.
- 2** Állítsa az „Audio DRC” opciót „Wide Range” értékre.

- 3** Állítsa a „Digital Out” opciót „On”-ra.

- 4** Állítsa a „Dolby Digital” opciót „Dolby Digital” értékre.

- 5** Állítsa a „DTS” opciót „On” vagy „DTS” értékre (a modelltől függően).

Megjegyzés

- Állítsa be a lemez lejátszásának audio formátumát többcsatornás hangzásra.

Műholdvevő csatlakoztatása

Az állványt az INPUT OPT aljzat alkalmazásával csatlakoztassa a műholdvevőhöz.

Ha a műholdvevő nem rendelkezik OPTICAL OUT aljzattal, az állványt az AUDIO aljzat alkalmazásával csatlakoztassa.

Nem szükséges csatlakoztatnia az összes vezetékét. A készülékek csatlakozóinak megfelelő audio- és videovezetékeket csatlakoztassa.

A hálózati csatlakozóvezetékét csak akkor csatlakoztassa, ha már minden készüléket csatlakoztatott az állványhoz.

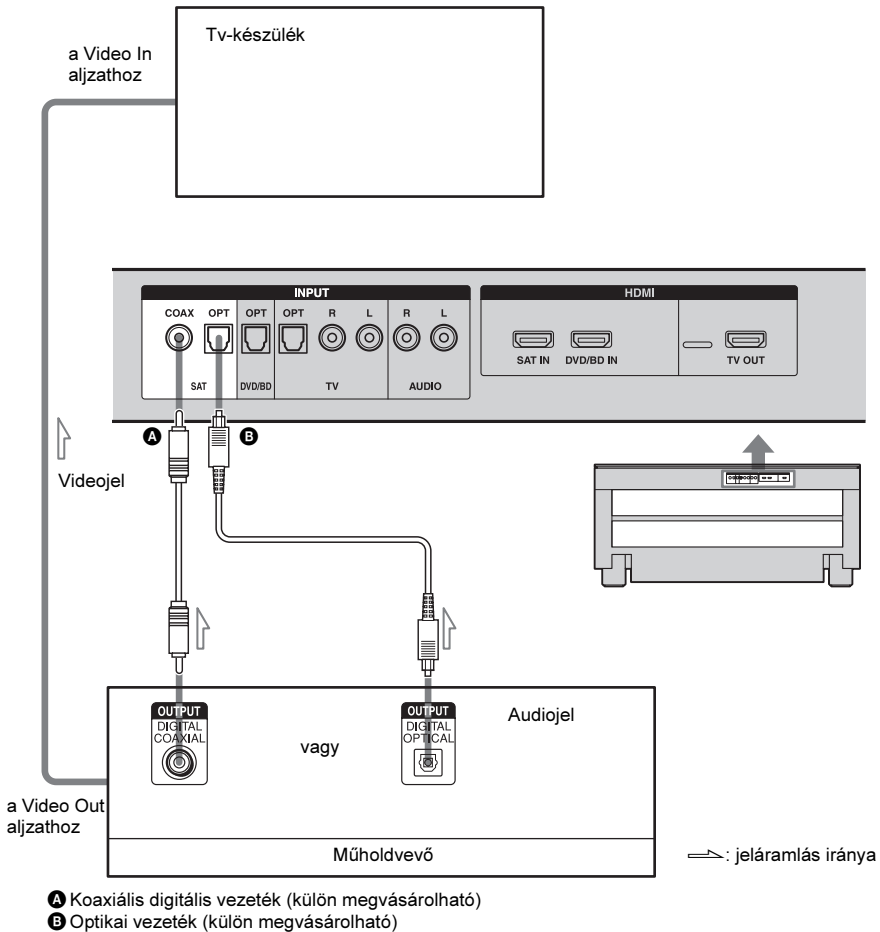

„PlayStation 2” csatlakoztatása

Az állványt az INPUT OPT aljzat alkalmazásával csatlakoztassa a „PlayStation 2” készülékhez.

A hálózati csatlakozóvezetékét csatlakoztassa utoljára.

* A „PlayStation 2” a Sony Computer Entertainment Inc. védjegye.

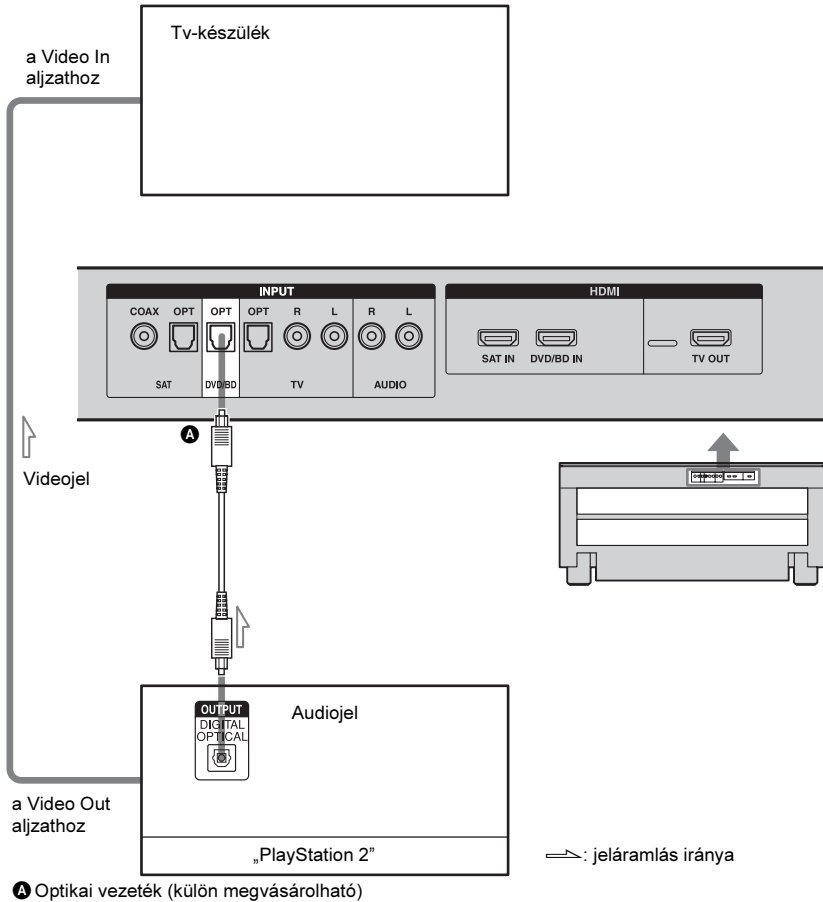

„PlayStation 2” beállítás

Lásd a „PlayStation 2” kezelési útmutatóját.

- 1** Válassza ki a „Setup” menü „Audio Setup” opcióját.
- 2** Válassza ki az „Audio Digital Out” opciót.
- 3** Válassza ki a „Digital Out (Optical)” opció „On” beállítását.

4 Állítsa a „Dolby Digital” opciót „On” értékre.

5 Állítsa a „DTS” opciót „On” értékre.

Megjegyzés

- A „PlayStation 3” készüléket HDMI-vezetéssel csatlakoztassa az állványhoz. A beállítások részleteit lásd a „PlayStation 3” kezelési útmutatójában.

Videomagnó vagy audiokészülék csatlakoztatása

Az állványt az INPUT AUDIO aljzat alkalmazásával csatlakoztassa a videomagnóhoz vagy audiokészülékhez.

A hálózati csatlakozóvezeték csatlakoztassa utoljára.

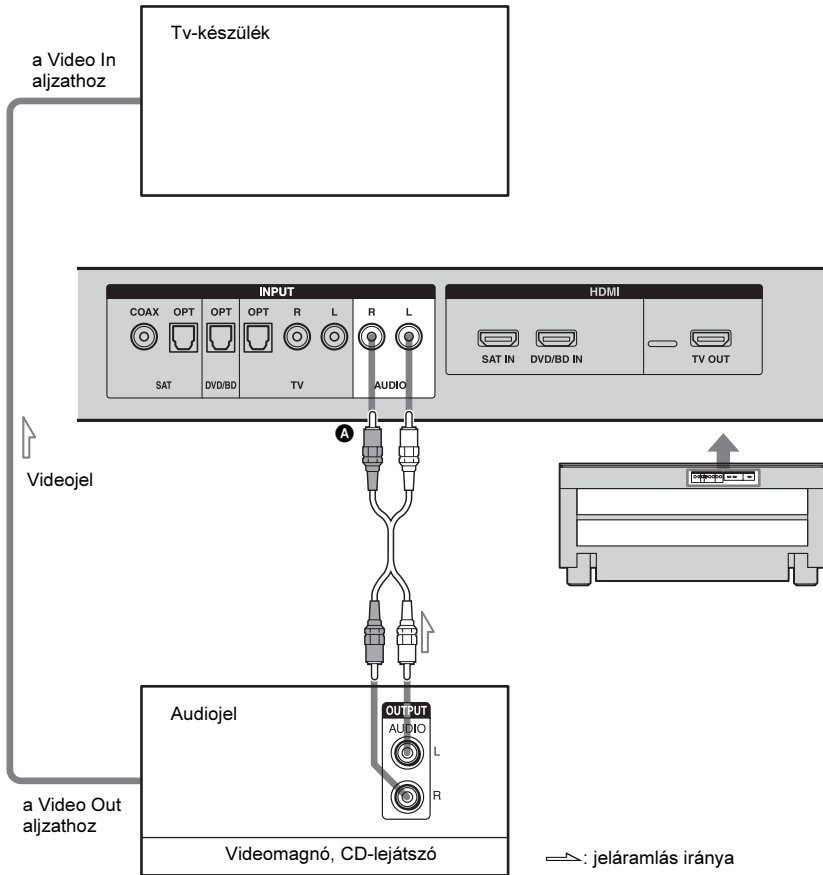

A Audio-vezeték (külön megvásárolható)

A részegységek és kezelőszervek elhelyezkedése

További információkért lapozzon a zárójelben feltüntetett oldalra.

Előlap

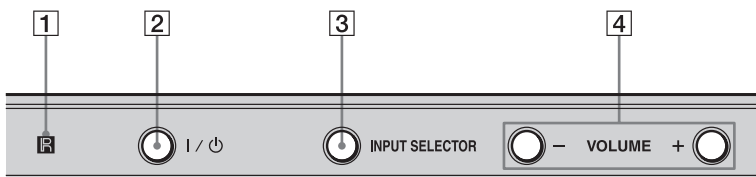

1 **📺 (távvezérlés érzékelő) (43)**

A távvezérlő jeleinek érzékelése.

2 **I/🔌 (be/készenlét) (43)**

Az állvány be- vagy kikapcsolása.

3 **INPUT SELECTOR (43)**

A kívánt bemeneti műsorforrás kiválasztása.

4 **VOLUME +/- (43)**

A hangerő beállítása.

Előlapi kijelző

Az előlapi kijelzőn megjelenő kijelzések

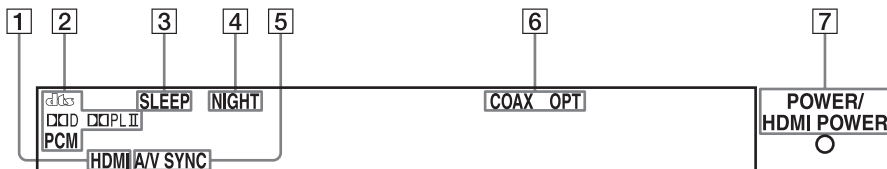

- 1 HDMI (11, 43)**
A HDMI-vezeték alkalmazása esetén világít.
- 2 Az audio bemeneti jelnek megfelelően világít.**
- 3 SLEEP (40)**
SLEEP üzemmódban világít.
- 4 NIGHT (24)**
NIGHT üzemmódban világít.
- 5 A/V SYNC (36)**
Az A/V SYNC működése esetén világít.
- 6 COAX/OPT**
Az alkalmazott vezetéknek megfelelően világít.
- 7 POWER/HDMI POWER kijelző**
Amikor az állvány be van kapcsolva zölden világít.
Az állvány kikapcsolásakor kialszik.
A HDMI CONTROL funkció működésekor sárgán világít, akkor is, ha az állvány ki van kapcsolva.

Távvezérlő

Itt csak az erősítő működésének gombjait ismertetjük. A csatlakoztatott készülékek gombjait lásd a 29. oldalon.

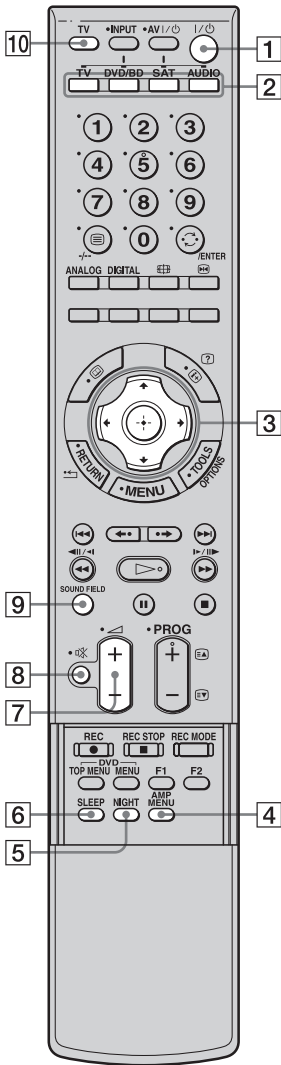

1 I/O (be/készzenlét)

Az állvány be- és kikapcsolása.

Energiatakarékos készzenléti üzemmód

Nyomja meg a I/O gombot, miközben az állvány bekapcsol. Az üzemmód kikapcsolásához nyomja meg egyszer a I/O gombot.

2 Bemenetválasztó gombok

Az egyik gomb megnyomásával válassza ki a használni kívánt készüléket. A gombok alapértelmezett beállítás szerint Sony készülékek vezérlésére vannak beállítva. A távvezérlőt beprogramozhatja nem Sony készülékek vezérlésére is „A távvezérlő beprogramozása egyéb készülékekre” fejezet lépéseit követve (26. oldal).

3 ←, ↑, ↓, → vagy (+/-)

A ←, ↑, ↓ vagy → gombokkal kiválaszthatja a beállításokat. Utána nyomja meg a (+/-) gombot a kiválasztás beviteléhez.

4 AMP MENU

Az állvány menüjének megjelenítése (33. oldal).

5 NIGHT

Az éjszakai üzemmód bekapcsolása (24. oldal).

6 SLEEP

A kikapcsolás időzítő funkció bekapcsolása, és az állvány önműködő kikapcsolási időtartamának beállítása (40. oldal).

7 +/- – Hangerő

A hangerő beállítása.

8 ✖ Némítás

A hang némítása.

9 SOUND FIELD

A hangzások kiválasztása (23. oldal).

10 TV gomb (narancssárga)

A tv-készülék működtetése a narancssárga ponttal jelölt gombokkal.

Ha a gomb megnyomása után 60 másodpercen belül nem nyomja meg a következő gombot a távvezérlő kilép a funkcióból.

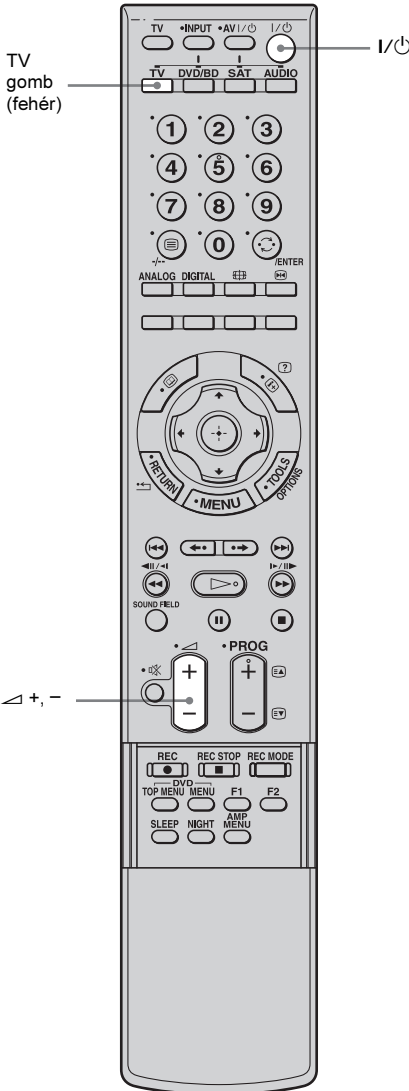

1 A tv-készülék bekapcsolása és egy csatorna kiválasztása.

A részleteket lásd a tv-készülék kezelési útmutatójában.

2 Kapcsolja be az állványt.

3 Nyomja meg a távvezérlőn a TV (fehér) gombot.

4 Állítsa be az állványon a hangerőt.

Hasznos tanácsok

- Egyes gombokon (5, ▷, PROG+) tapintópont található. Ezek viszonyítási pontként használhatók a működtetés során.
- Sony tv-készülék csatlakoztatása esetén a beállítás után a Sony tv-bemenet önműködően kiválasztható a bemenetválasztó gomb megnyomásával. A beállítás részleteit lásd „A távvezérlő beprogramozása a tv-készülék működtetéséhez (bemeneti SYNC: csak Sony tv-készülék esetén” fejezetet (25. oldal).
- A távvezérlőt tv-készülék vezérlésére is használhatja a TV (narancssárga) gomb megnyomása után 60 másodpercig. A funkcióból történő kilépéshez nyomja meg ismét a TV (narancssárga) gombot.
- Elképzelhető, hogy a hang a tv-készülék hangszórójából is hallható. Ilyen esetben csökkentse le teljesen a tv-készülék hangerejét.

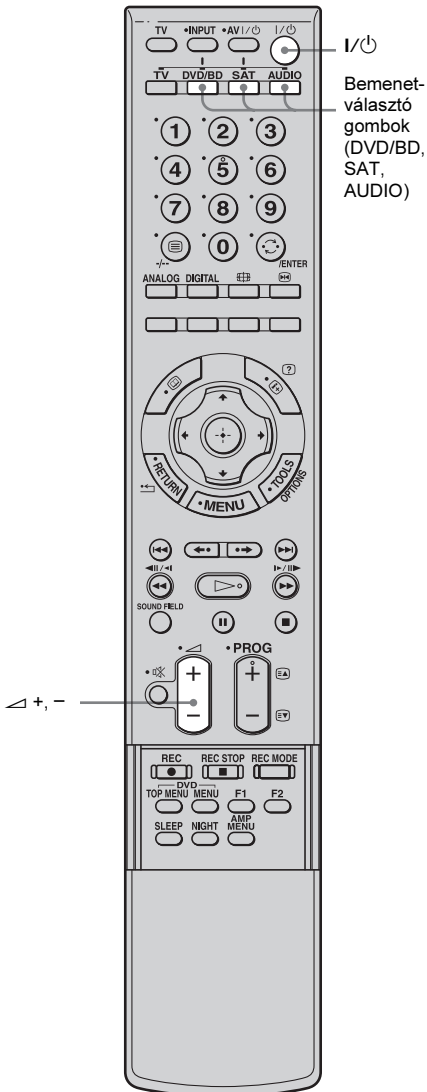

Műholdvevő használata

- 1 Kapcsolja be a tv-készüléket.**
Lásd a tv-készülék kezelési útmutatóját.
- 2 Kapcsolja be a műholdvevőt és az állványt.**
- 3 Nyomja meg a távvezérlőn a SAT gombot.**
Sony tv-készülék csatlakoztatása esetén a beállítás (bemenet SYNC) után a Sony tv-bemenet önműködően kiválasztható a bemenetválasztó gomb megnyomásával; ugorjon az 5. lépésre.
- 4 Válassza ki a tv-bemenetet.**
A részleteket lásd a tv-készülék kezelési útmutatójában.
- 5 Állítsa be az állvány hangerejét.**

Hasznos tanács

- Elképzelhető, hogy a hang a tv-készülék hangszórójából is hallható. Ilyen esetben csökkentse le teljesen a tv-készülék hangerejét.

DVD-lejátszó, Blu-ray lemez-lejátszó, „PlayStation 2” vagy „PlayStation 3” használata

- 1 Kapcsolja be a tv-készüléket.**
- 2 Kapcsolja be a DVD-lejátszót, Blu-ray lemezlejátszót (felvevőt), „PlayStation 2” vagy „PlayStation 3” készüléket és az állványt.**
- 3 Nyomja meg a távvezérlőn a DVD/BD gombot.**
Sony tv-készülék csatlakoztatása esetén a beállítás (bemenet SYNC) után a Sony tv-bemenet önműködően kiválasztható a bemenetválasztó gomb megnyomásával; ugorjon az 5. lépésre.
- 4 Válassza ki a tv-bemenetet.**
A részleteket lásd a tv-készülék kezelési útmutatójában.
- 5 Indítsa el a lemez lejátszását.**

Analóg berendezés használata

Hallgathatja videomagnó vagy hordozható audiólejátszó stb. hangját.

- 1 Nyomja meg a távvezérlőn az AUDIO gombot.
- 2 Kapcsolja be az analóg lejátszót és indítsa el a CD-lemez lejátszását.

Hasznos tanács

- Egyes gombokon (5, ▷, PROG+) tapintópont található. Ezek viszonyítási pontként használhatók a működtetés során.

A térhangzás alkalmazása

A hangzsképv kiválasztása



Az állvány alkalmas 5.1 csatormós térhangzás előállítására. Kiválaszthatja a kívánt hangzsképet az állvány előre programozott hangzsképei közül.

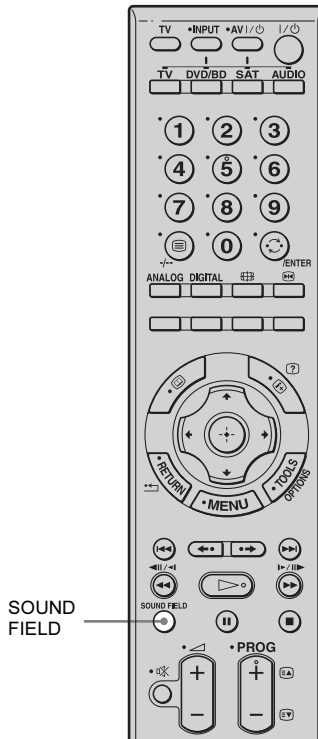

Hangzásoképek alkalmazása a térhangzáshoz

Nyomja meg a SOUND FIELD gombot.

Megjelenik a kiválasztott hangzásokép.

A kijelzés az alábbiak szerint változik a SOUND FIELD gomb minden egyes lenyomásakor:
STANDARD → CINEMA → MUSIC →
SPORTS → NEWS

Nyomja meg többször a SOUND FIELD gombot a kívánt hangzásokép megjelenéséig.

A rendelkezésre álló hangzásoképek

Hangzásokép	Hatás
STANDARD	Hagyományos hangzás.
CINEMA	Erőteljes hangzás a mélyhangok kiemelésével és erőteljes megjelenítésével.
MUSIC	Zenehallgatáshoz ez a legmegfelelőbb hangzásokép, amellyel teljes térhangzást élvezhet.
SPORTS	Átérezheti a játék hangulatát és izgalmát.
NEWS	Tisztán hallhatja a hírolvasó hangját, még alacsony hangerő esetén is.

Hasznos tanácsok

- Az egyes bemenetekhez kiválasztott hangzásoképek tárolásra kerülnek, és akkor is megmaradnak a memóriában, ha kihúzza a hálózati csatlakozóvezetékét.
- A többcsatornás hangot minden hangzásokép esetén a térhangzás funkció állítja elő. Ezen kívül a többcsatornás hang minden hangját a „CINEMA” és a „SPORTS” hangzásokép esetén a térhangzás funkció dolgozza fel.

Műsorhallgatás mérsékelt hangerővel (NIGHT üzemmód)

A funkció alkalmazásával alacsony hangerő esetén is élvezheti a hanghatásokat és tisztán hallhatja a párbeszédet. Ez a funkció élvezetes hangzást nyújt.

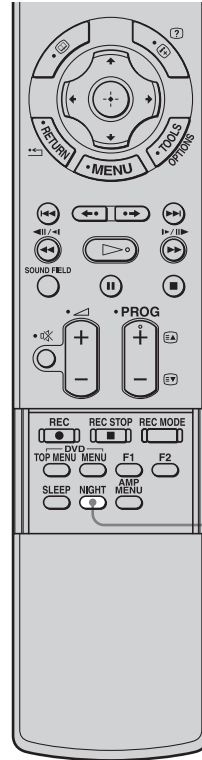

NIGHT

Nyomja meg a NIGHT gombot.

Az éjszakai üzemmódból történő kilépéshez nyomja meg ismét a NIGHT gombot.

Hasznos tanácsok

- Ha alacsony hangerővel szeretné élvezni a Dolby Digital hangzást használja az AUDIO DRC funkciót (37. oldal).

További beállítások

A távvezérlő beprogramozása a tv-készülék működtetésére (bemenet SYNC: csak Sony tv-készülék esetén)

Ha Sony tv-készüléket csatlakoztatott, kövesse az alábbi lépéseket a távvezérlő beprogramozásához. A bemenetválasztás a tv-készüléken önműködően történik (Input SYNC).

Megjegyzés

- Ne használja a HDMI-vezérlés funkciót a bemeneti SYNC funkció használata közben. A részleteket lásd a HDMI CONRTOL útmutató fejezetben.

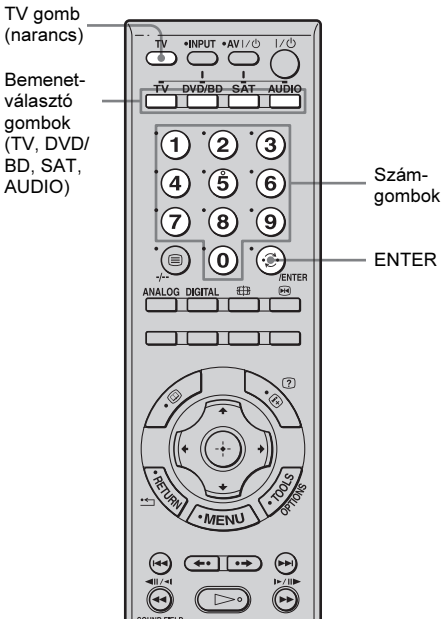

- 1 A működtetni kívánt készülék kiválasztásához nyomja meg a TV (narancssárga) gombot a bemenetválasztó gomb (TV, DVD/BD, SAT, AUDIO) nyomva tartása közben.

Ha például DVD-lejátszót kíván üzemeltetni nyomja meg DVD/BD gombot.

A megnyomott bemenetválasztó gomb kivillan.

- 2 Válassza ki az alábbi táblázatból a csatlakoztatott tv-készülék bemeneti aljzathoz tartozó távvezérlő számgombot, majd nyomja meg a számgombot.

A számgomb megnyomásakor a bemenetválasztó gomb (TV, DVD/BD, SAT, AUDIO) kialszik.

Tv-készülék bemeneti aljzat*	Távvezérlő gomb (kódok)
VIDEO 1	21
VIDEO 2	22
VIDEO 3	23
VIDEO 4	24
VIDEO 5	25
VIDEO 6	26
VIDEO 7	27
VIDEO 8	28
COMPONENT 1	29
COMPONENT 2	30
COMPONENT 3	31
COMPONENT 4	32
HDMI 1	33
HDMI 2	34
HDMI 3	35
HDMI 4	36
HDMI 5	37
VIDEO RESET (TV)	38
Nincs jel	20

* A tv-készülék bemeneti aljzatának elnevezése a tv-készülék típusától függően változó.

Hasznos tanács

- Ha nem szeretne jeleket küldeni a tv-készüléknek válassza a 20-as kódot.

- 3 Nyomja meg az ENTER gombot.

folytatódik

A beállítás az 1. pontban megnyomott bemenetválasztó gomb két villanása után fejeződik be.

4 További készülékek beprogramozásához ismétlje meg az 1–3. lépéseket.

Megjegyzés

- Amennyiben az 1. pontban megnyomott bemenetválasztó gomb ötöt villan, hiba történt. Ismétlje meg a műveletet az 1. lépéstől.
- A két utoljára megadott számjegy érvényes.

A programozás megszakítása

Nyomja meg az 1. lépésben megnyomott bemenetválasztó gombot (TV, DVD/BD, SAT, AUDIO).

Ha a programozás sikertelen, ellenőrizze az alábbiakat.

- Amennyiben az 1. lépésben megnyomott bemenetválasztó gomb nem világít, az elemek lemerültek. Cserélje ki az elemeket.
- Ha a programozás során nem nyomja meg 60 másodpercen belül a következő gombot, a művelet megszakad. Ismétlje meg az eljárást az 1. lépéstől.
- Amennyiben az 1. pontban megnyomott bemenetválasztó gomb ötöt villan a 3. lépésben az ENTER megnyomása után, hiba történt. Ismétlje meg a műveletet az 1. lépéstől.

A távvezérlő beprogramozása külső készülékekhez

A távvezérlőt beprogramozhatja nem-Sony készülékek működtetésére is, a kód megváltoztatásával. Ha tárolta a vezérlőjeleket, a komponenseket az állvány részeként használhatja.

Továbbá, olyan Sony komponensek működtetéséhez is beprogramozhatja a távvezérlőt, amelyeket alapbeállítás szerint nem képes vezérelni. A távvezérlő csak olyan komponenseket tud vezérelni, amelyek képesek infravörös, vezeték nélküli jelek fogadására. A távvezérlő TV gombjára csak tv-készüléket programozhat.

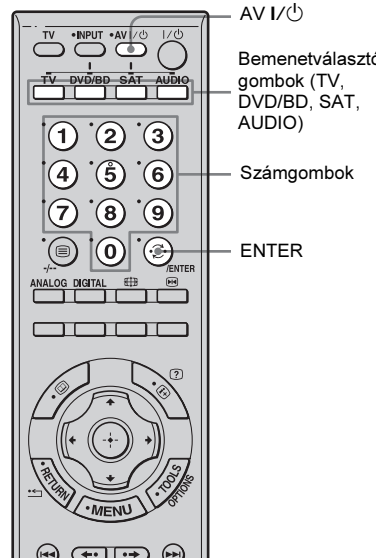

1 Nyomja meg az AV I/⏻ gombot a működtetni kívánt készülék bemenetválasztó (TV, DVD/BD, SAT, AUDIO) gombjának nyomva tartása közben.

Ha például DVD-lejátszót kíván üzemeltetni, nyomja meg DVD/BD gombot.

A megnyomott bemenetválasztó gomb kivillan.

2 Ellenőrizze a vezérelni kívánt készülék gyártó kódját, majd nyomja meg a számgombot.

A 28–29. oldal táblázataiban megtalálhatja a készülékek és a gyártók számkódjait (a számkód első számjegye a kategória kódja, utolsó két számjegye a gyártó kódja).

Ha kettő vagy több kód található, válassza ki az egyiket.

A számgomb megnyomásakor a bemenetválasztó gomb (TV, DVD/BD, SAT, AUDIO) kialszik.

3 Nyomja meg az ENTER gombot.

A beállítás az 1. pontban megnyomott bemenetválasztó gomb két villanása után fejeződik be.

4 További készülékek beprogramozásához ismételje meg az 1–3. lépéseket.

A programozás megszakítása

Nyomja meg az 1. lépésben megnyomott bemenetválasztó gombot (TV, DVD/BD, SAT, AUDIO).

A bemenet kiválasztása a programozás után

Nyomja meg a beprogramozott gombot a kívánt bemenet kiválasztásához.

Ha a programozás sikertelen, ellenőrizze az alábbiakat.

- Amennyiben az 1. lépésben megnyomott bemenetválasztó gomb nem világít, az elemek lemerültek. Cserélje ki az elemeket.
- Ha a programozás során nem nyomja meg 60 másodpercen belül a következő gombot, a művelet megszakad. Ismételje meg az eljárást az 1. lépéstől.
- Amennyiben az 1. pontban megnyomott bemenetválasztó gomb ötöt villan a 3. lépésben az ENTER megnyomása után, hiba történt. Ismételje meg a műveletet az 1. lépéstől.

Megjegyzések

- A TV (fehér) gombra csak az 500–599 tartományban lévő gyártó kódokat programozhatja be.
- Ha az 1. lépésben több bemenetválasztó gombot is megnyom (TV, DVD/BD, SAT, AUDIO) csak az utoljára megnyomott gomb lesz érvényes.
- A számkód megadásakor csak a három utoljára megadott számjegy érvényes.

A távvezérlő memóriájának törlése

A \triangleleft – nyomva tartása közben nyomja meg egyszerre a I/☺ és az AV I/☺ gombokat. Az összes bemenetválasztó gomb (TV, DVD/BD, SAT, AUDIO) felvillan, majd kialszik.

A készülékhez és a készülék gyártójához tartozó számkódok

A nem-Sony készülékek beprogramozásához, valamint azon Sony készülékek beprogramozásához, melyeket alapértelmezésként nem tud vezérelni a távvezérlő, használja a 28–29. oldalon lévő táblázatokban lévő számkódokat. Mivel a készülékek által elfogadott távvezérlő jelek a típustól és a gyártási évtől függenek, egy készülékhez több kód is tartozik. Amennyiben az egyik kóddal nem sikeres a programozás, próbáljon ki egy másikat. Az alapértelmezett beállításokat aláhúzás jelzi.

Megjegyzések

- A táblázatban szereplő gyártmánykódok a legfrissebb információkon alapulnak. Előfordulhat azonban, hogy a berendezés nem reagál valamelyik kódra, sőt egyik kódra sem.
- A vezérelt készülék típusától függően elképzelhető, hogy a távvezérlő bemenetválasztó gombjai közül nem mindegyik működik.

Alapértelmezett beállítások

Az egyes bemenetek alapértelmezett beállításai az alábbiak.

Bemenet	Kód(ok)
DVD/BD	DVD-lejátszó 403
TV	Tv-készülék 501
SAT	Műholdvevő 824
AUDIO	Nincs

CD-lejátszó vezérlése

Gyártó	Kód(ok)
SONY	101, 102, 103
DENON	104, 123
JVC	105, 106, 107
KENWOOD	108, 109, 110
MARANTZ	116
ONKYO	112, 113, 114
PIONEER	117
YAMAHA	120, 121, 122

DAT-készülék vezérlése

Gyártó	Kód(ok)
SONY	203
PIONEER	219

MD-készülék vezérlése

Gyártó	Kód(ok)
SONY	301

Kazettás magnó vezérlése

Gyártó	Kód(ok)
SONY	201, 202
DENON	204, 205
PIONEER	213, 214
YAMAHA	217, 218

Videomagnó vezérlése

Gyártó	Kód(ok)
SONY	701, 702, 703, 704, 705, 706
HITACHI	722, 725, 729, 741
JVC	726, 727, 728, 736
MITSUBISHI/MGA	732, 733, 734, 735
PANASONIC	729, 730, 737, 738, 739, 740
PHILIPS	729, 730, 731
PIONEER	729
SAMSUNG	742, 743, 744, 745
SANYO	717, 720, 746
SHARP	748, 749
TOSHIBA	747, 756

DVD-lejátszó vezérlése

Gyártó	Kód(ok)
SONY	401, 402, 403
PANASONIC	406, 408, 425
PHILIPS	407
PIONEER	409, 410
TOSHIBA	404, 421
DENON	405
HITACHI	416
SAMSUNG	416, 422

DVD-felvevő vezérlése

Gyártó	Kód(ok)
SONY	401, 402, 403

Tv-készülék vezérlése

Gyártó	Kód(ok)
SONY	501, 502
DAEWOO	504, 505, 506, 515, 544
LG/GOLDSTAR	503, 511, 512, 515, 517, 544, 578
HITACHI	513, 514, 515, 544, 557, 503, 519, 517, 571
JVC	516, 552
MITSUBISHI/MGA	503, 519, 544, 527, 566, 568
NEC	503, 520, 544, 554, 517, 540, 566
PANASONIC	509, 524, 553, 559, 572
PHILIPS	515, 518, 557, 570, 571
PIONEER	509, 525, 526, 540, 551, 555
SAMSUNG	503, 515, 531, 533, 544, 557, 517, 562, 563, 566, 569
SANYO	508, 545, 546, 560, 567
SHARP	535, 550, 517, 561, 565, 577
TOSHIBA	535, 540, 541, 551

A csatlakoztatott készülékek vezérlése

Az állványhoz mellékelt távvezérlővel a csatlakoztatott készülékeket is vezérelheti. A készüléktől függően egyes funkciók nem érhetők el. Ilyen esetben ezeket a készülékhez mellékelt távvezérlővel válassza ki.

Műholdvevő vezérlése

Gyártó	Kód(ok)
SONY	801, 802, 803, 804, <u>824</u> , 825
PANASONIC	818
PHILIPS	874

Kábeltelevízió vevőegység vezérlése

Gyártó	Kód(ok)
SONY	821
PANASONIC	816, 832, 833, 834
PIONEER	828, 829

Merevlemezis felvevő vezérlése

Gyártó	Kód(ok)
SONY	307, 308, 309

Blu-ray lemezlejátszó, -felvevő vezérlése

Gyártó	Kód(ok)
SONY	310, 311, 312
PANASONIC	331, 332, 333

Merevlemezis DVD-készülék vezérlése

Gyártó	Kód(ok)
SONY	401, 402, 403
SHARP	459, 460, 461
HITACHI	441, 442, 443
JVC	444, 445, 446, 447, 459, 460, 461
MITSUBISHI	448, 449
PANASONIC	450, 451, 452
PIONEER	453, 454, 455, 456, 457, 458
TOSHIBA	462, 463, 464

Videomagnós DVD-készülék vezérlése

Gyártó	Kód(ok)
SONY	411

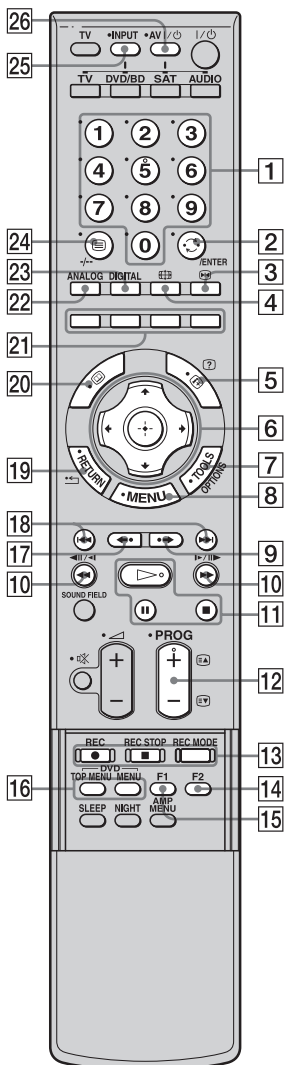

* Az 5, ▷ és PROG+ gombokon tapintópont található. Használja a tapintópontokat tájékozódási pontként az állvány és az audio-, videokészülék működtetésekor.

Általános műveletek

Távvezérlő gomb	Funkció
1 Számgombok	Csatornak vagy műsorszámok közvetlen kiválasztása.
2 ENTER	A kiválasztás bevitel.
26 AV I/O	Az audio- és videokészülék be- vagy kikapcsolása.

Tv-készülék vezérlése

Távvezérlő gomb	Funkció
1 Számgombok	Tv üzemmód: a csatornák kiválasztása. A 10 és afölötti csatornaszámok kiválasztásához kis idő elteltével adja meg a második és harmadik számjegyet. Teletext üzemmód: a háromjegyű oldalszám megadása az oldal kiválasztásához.
2 ↶ (Előző csatorna)	Visszatér az előzőleg (legalább öt másodpercig) nézett csatornára.
3 ⏪ (Kép kimerevítés)	Kimerevítheti a tv-képet.
4 📺 (Képernyő üzemmód)	A képernyő-üzemmód kézi megváltoztatása, az adásnak megfelelően.
5 [+/?] (Információ/Szöveg felfedés)	Digitális üzemmód: a jelenleg nézett műsorról jelenít meg rövid részleteket. Analog üzemmód: olyan információkat jelenít meg, mint például a csatornaszám és képernyő formátum. Teletext üzemmód: rejtett információt jelenít meg (pl. választ egy kvíz kérdésre).
6 ⏪, ⏩, ⏴, ⏵, ⏶, ⏷	Menüelem kiválasztása és a kiválasztás megerősítése.
7 TOOLS	Különböző tv-nézési lehetőséget választhat, illetve a jelforrások és képernyőformátumok közötti beállításokat, változtatásokat végezheti el.

Távvezérlő gomb	Funkció
8 MENU	Csatornák vagy bemeneti források kiválasztása és a tv-készülék beállításainak megváltoztatása.
12 PROG +/-/EA/EV	Tv üzemmód: a következő (+) vagy előző (-) csatorna kiválasztása. Teletext üzemmód: a következő (EA) vagy előző (EV) oldal kiválasztása.
19 RETURN/*←	Visszatérés bármely megjelenített menü előző képernyőjére.
20	Digitális üzemmód: a digitális elektronikus műsorújság (EPG) megjelenítése.
21 Színes gombok	A Fasttext és a digitális tv-készülék működtetése.
22 ANALOG	Váltás analóg üzemmódra.
23 DIGITAL	Váltás digitális üzemmódra.
24	A teletext megjelenítése.
25 INPUT	A bemenet kiválasztása.

DVD-felvétel, Blu-ray lemezfelvétel, merevlemez felvétel működtetése

Távvezérlő gomb	Funkció
6 ←, ↑, ↓, →, (+)	Menüelem kiválasztása és a kiválasztás megerősítése.
8 MENU	A menü megjelenítése.
9 • →	Ugrás előre a felvett műsorszámok nézése közben.
10 ◀▶▶▶	A lemez gyorsított lejátszása előre vagy hátra lejátszás közben.
11 ▷ (lejátszás)/ (szünet, lejátszás folytatása)/■ (állj)	A lejátszás üzemmód gombjai.
12 PROG +/-/EA/EV	Csatornaváltás.
13 REC ●/REC STOP ■/REC MODE	A felvétel üzemmód gombjai.
16 DVD TOP MENU	A lemezmenü, felső menü megjelenítése.

Távvezérlő gomb	Funkció
17 ← •	Ugrás vissza felvett vagy élő műsorszámok nézése közben.
18 ▶▶▶	Ugrás a következő fejezetre.
◀◀◀	Fejezetek átugrása.
21 Színes gombok	A Fasttext és a digitális tv-készülék működtetése.
22 ANALOG	Váltás analóg üzemmódra.
23 DIGITAL	Váltás digitális üzemmódra.
25 INPUT	A bemenet kiválasztása.

A DVD-lejátszó, Blu-ray lemezlejátszó vezérlése

Távvezérlő gomb	Funkció
6 ←, ↑, ↓, →, (+)	Menüelem kiválasztása és a kiválasztás megerősítése.
8 MENU	A menü megjelenítése.
9 • →	Ugrás előre.
10 ◀▶▶▶	A lemez gyorsított lejátszása előre vagy hátra lejátszás közben.
11 ▷ (lejátszás)/ (szünet, lejátszás folytatása)/■ (állj)	A lejátszás üzemmód gombjai.
16 DVD TOP MENU	A DVD MENU vagy DVD DVD MENU megjelenítése.
17 ← •	Ugrás vissza.
18 ◀◀◀/▶▶▶	Fejezetek átugrása.
25 INPUT	A bemenet kiválasztása.

Videomagnó vezérlése

Távvezérlő gomb	Funkció
6 ←, ↑, ↓, →, (+)	Menüelem kiválasztása és a kiválasztás megerősítése.
8 MENU	A menü megjelenítése.
10 ◀▶▶▶	A lemez gyorsított lejátszása előre vagy hátra lejátszás közben.
11 ▷ (lejátszás)/ (szünet, lejátszás folytatása)/■ (állj)	A lejátszás üzemmód gombjai.
12 PROG +/-/EA/EV	Csatornaváltás.

Távvezérlő gomb	Funkció
13 REC ●/REC STOP ■/REC MODE	Felvételi üzemmód gomb.
25 INPUT	A bemenet kiválasztása.

Merevlemezés DVD-készülék vezérlése

Távvezérlő gomb	Funkció
6 ←, ↑, ↓, →, (+)	A kijelölés (kurzor) mozgatása és egy elem kiválasztása.
8 MENU	A menü megjelenítése.
9 • →	Előre.
10 ◀▶▶▶	A lemez gyorsított lejátszása előre vagy hátra lejátszás közben.
11 ▷ (lejátszás)/ (szünet, lejátszás folytatása)/■ (állj)	A lejátszás üzemmód gombjai.
13 REC ●/REC STOP ■/REC MODE	A felvétel üzemmód gombjai.
14 F2	A DVD kiválasztása.
15 F1	A merevlemez kiválasztása.
16 DVD MENU DVD TOP MENU	A lemezmenü vagy felső menü megjelenítése.
17 ← •	Váltás ismétléses üzemmódba.
18 ◀▶▶▶	Az előző vagy következő fejezet vagy műsorszám kiválasztása.
25 INPUT	A bemenet kiválasztása.

Videomagnós DVD-készülék vezérlése

Távvezérlő gomb	Funkció
6 ←, ↑, ↓, →, (+)	DVD: a kijelölés (kurzor) mozgatása és az elem kiválasztása. Videomagnó: egy csatorna bevitelle, ha a számgombokkal kiválasztott egy csatornát.
8 MENU	A menü megjelenítése.
10 ◀▶▶▶	A lemez gyorsított lejátszása előre vagy hátra lejátszás közben.

Távvezérlő gomb	Funkció
11 ▷ (lejátszás)/ (szünet, lejátszás folytatása)/■ (állj)	A lejátszás üzemmód gombjai.
12 PROG +/- (EA) (EV)	Csatornaválasztás a videomagnón. A videomagnó sáv beállítása.
13 REC ●/REC STOP ■/REC MODE	Felvétel a videomagnóval.
14 F2	A videomagnó kiválasztása.
15 F1	A DVD kiválasztása.
18 ◀▶▶▶	Index keresés.
25 INPUT	A bemenet kiválasztása.

Műholdvevő vezérlése

Távvezérlő gomb	Funkció
2 ↺	Visszalépés az előző csatornára.
6 ←, ↑, ↓, →, (+)	Menüelem kiválasztása és a kiválasztás megerősítése.
8 MENU	A menü megjelenítése.
12 PROG +/- (EA) (EV)	Csatornaválasztás.
20 (IT)	A műsorszám megjelenítése.

Kábeltelevízió vevőegység megjelenítése

Távvezérlő gomb	Funkció
2 ↺	Visszalépés az előző csatornára.
12 PROG +/- (EA) (EV)	Csatornaválasztás.

CD-lejátszó, DAT-lejátszó, MD-lejátszó, kazettás magnó vezérlése

Távvezérlő gomb	Funkció
10 ◀▶▶▶	A lemez gyorsított lejátszása előre vagy hátra lejátszás közben.
11 ▷ (lejátszás)/ (szünet, lejátszás folytatása)/■ (állj)	A lejátszás üzemmód gombjai.
18 ◀▶▶▶	Műsorszámok átugrása.

Megjegyzés

- A fenti magyarázatok példákon keresztül mutatják be a gombok funkcióját. A csatlakoztatott készülékektől függően előfordulhat, hogy a fent ismertetett műveletek nem hajthatók végre vagy eltérő módon érhetők el.

Az erősítő menü beállításai

A következő oldalakon az egyes paraméterek beállítását részletezzük.

Az AMP menü használata

A következőket állíthatja be távvezérlő AMP MENU gombjának használatával.

Az alapértelmezett beállítást aláhúzás jelzi.

AMP MENU

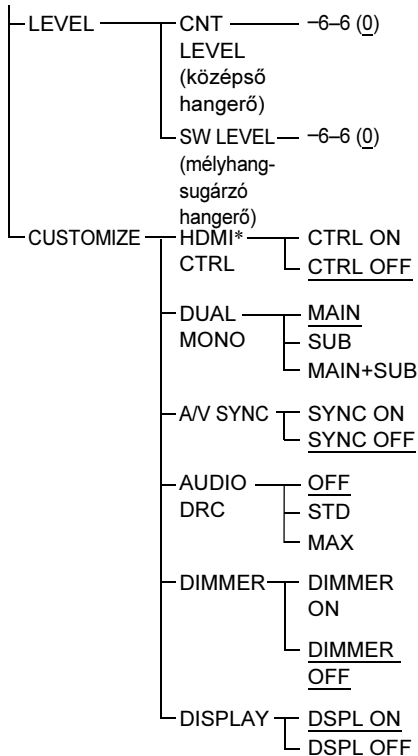

* Lásd a HDMI CONTROL útmutató fejezetet.

- 1** Nyomja meg az AMP MENU gombot az AMP menü megjelenítéséhez.
- 2** A $\leftarrow/\uparrow/\downarrow/\rightarrow$ gombokkal válassza ki a menüpontot és a beállítást.
- 3** Nyomja meg az AMP MENU gombot az AMP menü kikapcsolásához.

A hangsugárzók hangerejének beállítása

Beállíthatja a középső hangsugárzó és a mélysugárzó hangerejét. Ez a beállítás minden egyes hangzsképre érvényes lesz.

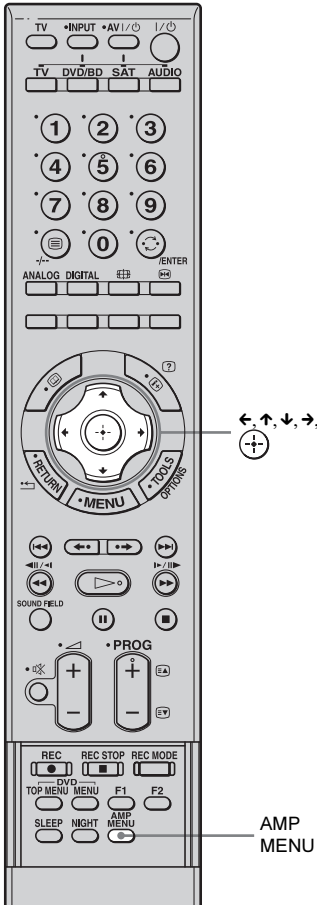

- 1** Indítsa el a többcsatornás üzemmódban felvett műsor (pl. DVD stb.) lejátszását.
- 2** Nyomja meg az AMP MENU gombot.
- 3** Nyomja meg többször a \downarrow/\uparrow gombot a „LEVEL” megjelenéséig, majd nyomja meg a \oplus vagy a \rightarrow gombot.

- 4** A \downarrow/\uparrow gombokkal válassza ki a „CNT LEVEL” (középső hangsugárzó hangerő) vagy az „SW LEVEL” (mélyhangsugárzó hangerő) menüpontot.

- 5** Nyomja meg a \oplus vagy a \rightarrow gombot.

- 6** A hangot figyelve a \downarrow/\uparrow gombbal állítsa be a kívánt jelszintet.

Alapértelmezett beállítás: 0 (dB)
jelszintet -6 dB és +6 dB között, 1 dB-es lépésekkel szabályozhatja.

- 7** Nyomja meg az AMP MENU gombot.

Az AMP menü kikapcsol.

Multiplex hangszugárzás (DUAL MONO)

Ha az állványhoz AC-3 multiplex jel érkezik, kiválaszthatja a hallgatni kívánt multiplex hangot.

Megjegyzés

- AC-3 formátumú jelek vételéhez digitális műholdvevőt kell csatlakoztatni az állványhoz egy optikai vagy koaxiális vezetékkel, és a digitális műholdvevőn ki kell választani az AC-3 digitális kimenőjel formátumot.

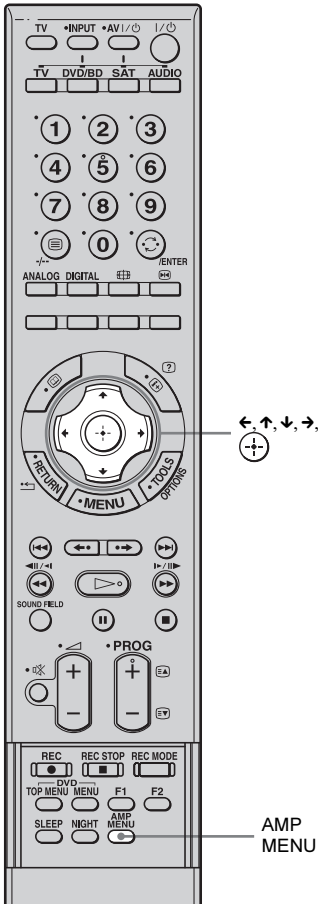

1 Nyomja meg az AMP MENU gombot.

2 Nyomja meg többször a \downarrow/\uparrow gombot a „CUSTOMIZE” megjelenéséig, majd nyomja meg a \oplus vagy a \rightarrow gombot.

3 Nyomja meg többször a \downarrow/\uparrow gombot a „DUAL MONO” megjelenéséig, majd nyomja meg a \oplus vagy a \rightarrow gombot.

4 A \downarrow/\uparrow gombbal válassza ki a kívánt beállítást.

- MAIN: a műsor a fő nyelven hallható.
- SUB: a műsor a második nyelven hallható.
- MAIN+SUB: a fő nyelv a bal első hangszugárzón keresztül, míg a második nyelv a jobb első hangszugárzón keresztül hallható, egyszerre.

5 Nyomja meg az AMP MENU gombot.

Az AMP menü kikapcsol.

A kép és a hang közötti késés beállítása (A/V SYNC)

A funkció alkalmazásával késleltetheti a hangot, amennyiben a kép lassúbb a hangnál.

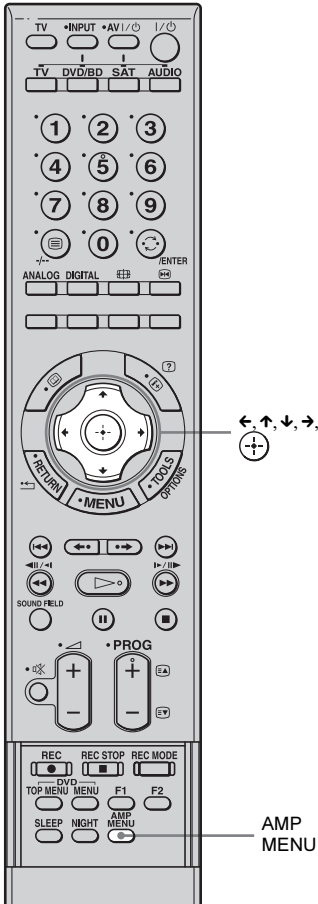

- 1** Nyomja meg az AMP MENU gombot.
- 2** Nyomja meg többször a ↓/↑ gombot a „CUSTOMIZE” megjelenéséig, majd nyomja meg a (+) vagy a → gombot.
- 3** Nyomja meg többször a ↓/↑ gombot az „A/V SYNC” megjelenéséig, majd nyomja meg a (+) vagy a → gombot.

- 4** A ↑/↓ gombokkal válassza ki a beállítást.

- SYNC OFF: nincs korrekció.
- SYNC ON: a kép és a hang közötti késés beállítása.

- 5** Nyomja meg az AMP MENU gombot.

Az AMP menü kikapcsol.

Megjegyzések

- Elképzelhető, hogy a funkció alkalmazásával nem tudja tökéletesen beállítani a hang és a kép közötti késést.
- Ez a funkció digitális bemenet esetén használható, analóg bemenet esetén nem.

Dolby Digital hang hallgatása alacsony hangerőn (AUDIO DRC)

A hangsáv dinamikartományának szűkítésére szolgál. Kiválóan használható, ha alacsony hangerővel kíván filmet nézni. Az AUDIO DRC kizárólag Dolby Digital hangforrás esetén használható.

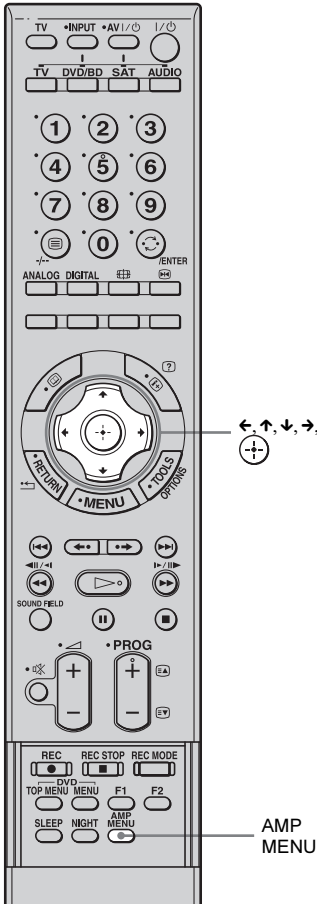

- 1 Nyomja meg az AMP MENU gombot.
- 2 Nyomja meg többször a ↓/↑ gombot a „CUSTOMIZE” megjelenéséig, majd nyomja meg a  vagy a → gombot.

- 3 Nyomja meg többször a ↓/↑ gombot az „AUDIO DRC” megjelenéséig, majd nyomja meg a  vagy a → gombot.
- 4 A ↓/↑ gombokkal válassza ki a beállítást.
 - OFF: nincs dinamikartomány-szűkítés.
 - STD: a hangmérnök beállításainak megfelelő dinamikartományban adja vissza a hangot.
 - MAX: teljesen lecsökkenti a dinamikartományt.
- 5 Nyomja meg az AMP MENU gombot. Az AMP menü kikapcsol.

Az előlapi kijelző fényerejének módosítása (DIMMER)

Az előlapon lévő kijelző háttérfényereje két fokozatban szabályozható.

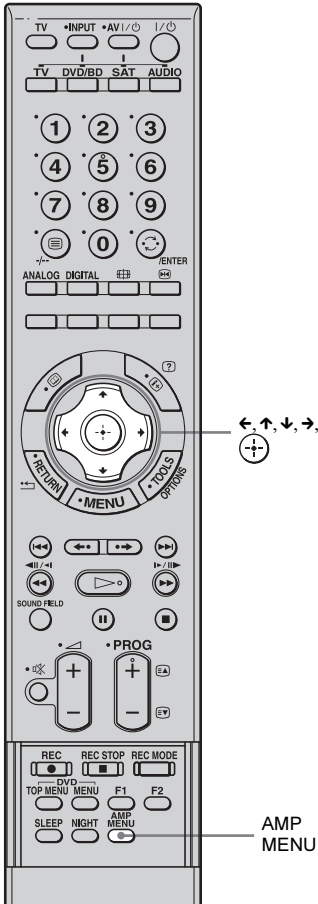

- 1** Nyomja meg az AMP MENU gombot.
- 2** Nyomja meg többször a ↓/↑ gombot a „CUSTOMIZE” megjelenéséig, majd nyomja meg a (+) vagy a → gombot.
- 3** Nyomja meg többször a ↓/↑ gombot a „DIMMER” megjelenéséig, majd nyomja meg a (+) vagy a → gombot.

- 4** A ↑/↓ gombokkal állítsa be az előlapi kijelző fényerejét.

- DIMMER OFF: erős világítás.
- DIMMER ON: gyenge világítás. A készülék kikapcsolt állapotában a kijelző nem világít.

- 5** Nyomja meg az AMP MENU gombot.

Az AMP menü kikapcsol.

A kijelző beállításainak módosítása (DISPLAY)

Megváltoztathatja a kijelző beállításait.

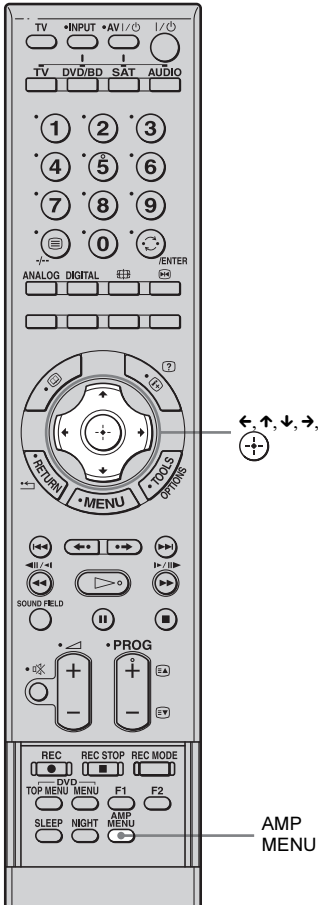

- 1 Nyomja meg az AMP MENU gombot.
- 2 Nyomja meg többször a ↓/↑ gombot a „CUSTOMIZE” megjelenéséig, majd nyomja meg a (+) vagy a → gombot.
- 3 Nyomja meg többször a ↓/↑ gombot a „DISPLAY” megjelenéséig, majd nyomja meg a (+) vagy a → gombot.

- 4 A ↓/↑ gombokkal módosítsa az előlapi kijelző beállításait.

- DSPL ON: a kijelző mindig látható.
- DSPL OFF: a kijelző csak egy rövid ideig látható.

Megjegyzés

- A kijelző a „DISPLAY” opció „OFF” beállítása esetén is mindig látható, amennyiben a némitás vagy a védelem funkciót bekapcsolta.

- 5 Nyomja meg az AMP MENU gombot.

Az AMP menü kikapcsol.

A kikapcsolás időzítő használata

Ez a funkció lehetővé teszi, hogy az állvány egy meghatározott időtartam eltelte után kikapcsoljon, így nyugodtan elalhat akkor is, ha a készülék be van kapcsolva. Az időtartamok 10 perces lépésekkel állíthatók be.

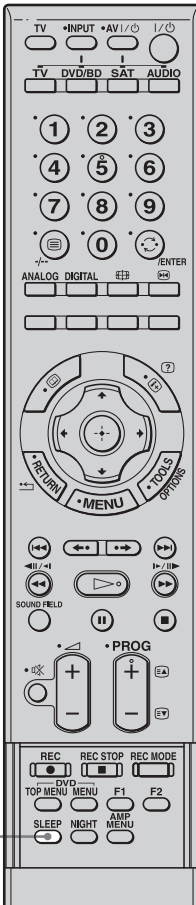

Nyomja meg a SLEEP gombot.

A gomb többszöri megnyomásakor az időtartamok (kikapcsolásig hátralévő idő) az alábbi sorrendben jelennek meg:

SLEEP 90M → SLEEP 80M → SLEEP 70M
 ↑ ↓
 SLEEP OFF ← SLEEP 10M SLEEP 60M

A kikapcsolásig hátralévő időtartam ellenőrzése

Nyomja meg egyszer a SLEEP gombot.

A hátralévő idő módosítása

A SLEEP gomb többszöri megnyomásával válassza ki a kívánt időtartamot.

A funkció kikapcsolása

Nyomja meg többször a SLEEP gombot a „SLEEP OFF” felirat megjelenéséig.

Megjegyzés

- Ez a funkció kizárólag az állványra érvényes, a csatlakoztatott tv-készülékre vagy egyéb eszközre nem.

További információk

Hibaelhárítás

Ha az állvány használata során az alábbi jelenségek bármelyikét észleli, a javítás igénylése előtt a következő hibaelhárítási útmutató alapján próbálja meg elhárítani a problémát. Ha az alábbi ellenőrzések végrehajtása után is fennáll az adott hibajelenség, forduljon a legközelebbi Sony márkaszervizhez.

Általános

A készülék nem kapcsol be.

- Ellenőrizze, hogy a hálózati csatlakozóvezeték megfelelően csatlakoztatta-e.

Ha a „PROTECTOR” és a „PUSH POWER” feliratok jelennek meg váltakozva az előlapi kijelzőn.

- Kapcsolja ki a készüléket a I/⏻ gombbal, majd ellenőrizze a következőket, miután a „STANDBY” felirat eltűnik.
- Nem zárja el egy tárgy az állvány szellőzőnyílásait?
- A fentiek ellenőrzése és a hiba elhárítása után kapcsolja be az állványt. Ha a hiba oka, a fentiek ellenőrzése után sem állapítható meg, keresse fel a legközelebbi Sony márkaszervizt.

A Dolby Digital vagy DTS többcsatornás hangot nem lehet visszaadni.

- Ellenőrizze, hogy a lejátszott DVD stb. műsor hangja Dolby Digital vagy a DTS formátumú-e.
- Ha DVD-lejátszót stb. csatlakoztat az állvány digitális bemenetéhez, ellenőrizze a külső berendezés audio beállításait (a kimenőjel beállításai).
- Ellenőrizze, hogy a DVD-lejátszó beállításai megfelelőek-e. (Ellenőrizze a hangformátumot a DVD-menüben.)

A térhangzás nem állítható elő.

- Úgy helyezze el az állványt, hogy legalább 30 cm hely maradjon a jobb és baloldalon (10. oldal).
- A digitális jeltől függően elképzelhető, hogy a térhangzás feldolgozása nem működik (24. oldal).

Nem hallható hang, vagy nagyon halk hang hallható a hangsugárzókból.

- Nyomja meg a SOUND FIELD gombot és ellenőrizze a kiválasztott hangzársképet.
- Lehetnek olyan műsorforrások, melyeknél a hangsugárzók hangeffektusai kevésbé érzékelhetők.

A kép késik a tv-készülék hangjához képest.

- Ha „A/V SYNC” opció beállítása „ON”, állítsa „OFF” értékre.

A csatlakoztatott készülékek

Bármelyik külső készüléket is választja ki, nincs hang vagy a hangerő nagyon alacsony.

- Ellenőrizze, hogy a rendszert és a külső készüléket megfelelően és biztonságosan csatlakoztatta-e.
- Ellenőrizze, hogy az állvány és a külső készülék be van-e kapcsolva.
- Ellenőrizze, hogy nem halkította-e le túlságosan a rendszert.
- A némítási funkció kikapcsolásához nyomja meg a MUTING gombot a távvezérlőn.

A kiválasztott külső készülék műsora nem hallható.

- Ellenőrizze, hogy a külső készüléket a neki megfelelő aljzathoz csatlakoztatta-e ezen a rendszeren.
- Ellenőrizze, hogy a csatlakozóvezetéseket ütközésig betolta-e a külső berendezés és az állvány csatlakozóaljzataiba.
- Ellenőrizze, hogy a megfelelő műsorforrást választotta-e ki a rendszeren.
- Ha a legnagyobb hangerő mellett megpróbálja folytatni a félbeszakított lejátszást, előfordulhat, hogy a hang nem lesz hallható. Ilyen esetben csökkentse le a hangerőt, majd kapcsolja ki és be az állványt.

Hangkiesés fordul elő vagy zaj észlelhető.

- Ellenőrizze az állvány által támogatott audio formátumokat a 44. oldalon.

Nincs kép vagy a kép zavaros a tv-képernyőn.

- Ellenőrizze, hogy megfelelően választotta-e ki a tv-készülékét.
- Válassza ki a megfelelő bemenetet a tv-készüléken.
- Ellenőrizze, hogy a külső berendezést a megfelelő videó aljzatokhoz és a megfelelő módon csatlakoztatta-e.
- Ellenőrizze, hogy a csatlakozóvezetéseket ütközésig betolta-e a külső berendezés és az állvány csatlakozóaljzataiba.

HDMI CONTROL

Lásd a HDMI CONTROL útmutató fejezetet.

Egyebek

A távvezérlő nem működik.

- A távvezérlőt fordítsa az állvány távvezérlés érzékelője  felé.
- Valamilyen akadály van a távvezérlő és az állvány között.
- Ellenőrizze, hogy nem merültek-e ki az elemek. Ha igen, cserélje ki mindkettőt.
- Ellenőrizze, hogy a megfelelő üzemmódot választotta-e ki a távvezérlővel.

Ha az állvány ezek után sem működik megfelelően, állítsa vissza az alapértelmezett beállítási értékeket a következőképpen:

A művelethez az állvány kezelőszerveit használja.

- 1** Kapcsolja be a rendszert a I/⏻ gombbal.
- 2** Nyomja meg egyszerre az INPUT SELECTOR, a VOLUME – és a I/⏻ gombot.

Megjelenik a „COLD RESET” felirat és az állvány alaphelyzetbe áll. Az AMP menü, hangzaskép stb., visszaállnak az alapértelmezett beállításokra.

Minőségtanúsítás

A forgalomba hozó tanúsítja, hogy az RHT-G800 típusú készülék a 2/1984. (III. 10.) számú BkM-IpM. együttes rendeletben előírtak szerint megfelel a következő műszaki jellemzőknek.

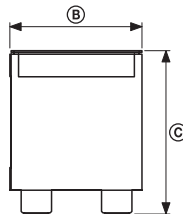
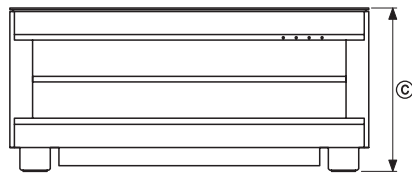
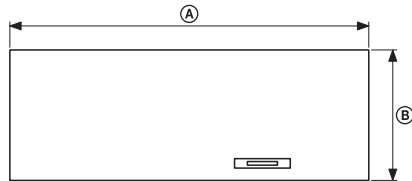

Méretek: mm	(A)	1115
	(B)	400
	(C)	495
Tömeg: kg		59

Az állvány által támogatott formátumok

Az állvány az alábbi digitális bemeneti formátumokat támogatja.

Formátum	Támogatott, Nem támogatott
Dolby Digital	○
DTS	○
Lineáris PCM-2 cs.	○
Lineáris PCM-7.1 cs. 48k* (Csak HDMI)	○
Lineáris PCM-7.1 cs. 96k	×
Dolby Digital Plus	×
Dolby True HD	×
DTS-HD	×

* Az A/V SYNC funkció ezzel a formátummal nem használható.

Erősítő

Névleges kimenőteljesítmény

Sztereó üzemmód 80 W + 80 W
(6 Ω 1 kHz-en,
THD 1%)

Referencia kimenőteljesítmény

Térhangzás üzemmód Első: 70 W + 70 W
(6 Ω 1 kHz-en,
THD 10%)
Középső*: 70 W
(3 Ω 1 kHz-en,
THD 10%)
Térhangzás*: 70 W + 70 W
(6 Ω 1 kHz-en,
THD 10%)
Mélyhangsugárzó: 120 W
(3 Ω 100 Hz-en,
THD 10%)

* A hangzásképp beállításától és a műsorforrástól függően előfordulhat, hogy a hangsugárzó néma marad.

Bemenetek (analóg)
TV, AUDIO

Érzékenység: 600 mV
Impedancia: 33 kΩ

Bemenetek (digitális)
TV, DVD/BD
SAT

Optikai
Koaxiális, optikai

HDMI szakasz

Csatlakozó

Szabványos 19 érintkezős
HDMI-csatlakozó

Videó be-, kimenetek

SAT, DVD/BD: 480i/480p/
576i/576p/720i/720p/
1080i/1080p

Audiobemenetek

SAT, DVD/BD INPUT:
Lineáris PCM 7.1 cs./
Dolby digital/ DTS

Hangsugárzók

Első

Hangsugárzó rendszer

2 utas, bassz-reflex,
mágnesesen árnyékolt

Hangszorók

Mélyhangsugárzó: 4 × 7 cm
kúpos
Magashangsugárzó: 2,5 cm
kiegyensúlyozott dóm
típusú

Középső

Hangsugárzó rendszer

Bassz-reflex, mágnesesen
árnyékolt

Hangsugárzó

4 × 7 cm kúpos, 2 db

Térhangzás

Hangsugárzó rendszer

Bassz-reflex, mágnesesen
árnyékolt

Hangsugárzó

4 × 7 cm kúpos, 2 db

Mélyhangsugárzó

Hangsugárzó rendszer

Bassz-reflex, mágnesesen
árnyékolt

Hangsugárzó

10 cm kúpos, 2 db

Általános jellemzők

Energiaellátási követelmények

230–240 V, 50/60 Hz

Teljesítményfelvétel

Bekapcsolva: 110 W
HDMI CONTROL
bekapcsolva: 1,5 W vagy
több
Készenlét (HDMI
CONTROL kikapcsolva):
0,3 W

Méretetek (kb.)

1115 × 495 × 400 mm
(szé × ma × mé) a kinyúló
részekkel

Tömeg (kb.)

59 kg

Mellékelt tartozékok	Optikai vezeték (1 m) (1 db)
	Távvezérlő (1 db)
	AA (R6) típusú elem (2 db)
	Fedőlap üveg (1 db)
	Polc (1 db)
	Csavar (4 db)
	Sarokvédő (4 db)
	Kezelési útmutató (1 db)

A kivitel és a műszaki adatok előzetes bejelentés nélkül megváltozhatnak.

Fogalommagyarázat

Dolby Digital

Ez a filmszínházi hangformátum fejlettebb, mint a Dolby Surround Pro Logic. Ebben a formátumban a hátsó hangsugárzók a sztereó hangot egy bővített frekvenciatarományban sugározzák, miközben a mélyhang tartományt egy elkülönített mélyhangsugárzó csatorna fokozza. Ezt a formátumot „5.1”-es rendszernek is nevezik, ahol a mélyhangsugárzót a 0.1 csatornának tervezték (mivel csak akkor működik, amikor a mély basszus hanghatásokra van szükség). A rendszer mind a hat csatornájának hangját egymástól függetlenül rögzítik, a kiváló csatorna elkülönülési jellemzők elérése érdekében. A digitális jelfeldolgozásnak köszönhetően kevesebb a csökkent minőségű jelek mennyisége.

Dolby Pro Logic II

A Dolby Pro Logic II rendszer a kétcsatornás hangforrás műsorából öt teljes sáv szélességű kimenő csatornát állít elő. Ezt egy korszerű, nagy jeltisztaságú mátrix surround dekóder végzi, mely bármilyen új hanginformáció hozzáadása vagy hangelszíneződés okozása nélkül kivonja és feldolgozza a térhangzás információkat az eredeti felvételtől.

DTS

A Digital Theater Systems által kifejlesztett digitális hangtömörítési technológia. Ez a technológia az 5.1 csatornás térhangzás kódolásnak felel meg. Ebben a rendszerben a sztereó hátsó csatorna, és egy elkülönített mélyhang csatorna fokozza a térhangzású hang élményét. A DTS rendszer 5.1 teljesen azonos, kiváló minőségű elkülönített digitális hangcsatornát alkalmaz. A kiváló elkülönülési jellemzők a teljesen külön rögzített és digitálisan feldolgozott hangsávoknak köszönhetőek.

HDMI

A HDMI (nagy sáv szélességű digitális tartalomvédelem) olyan interfész, mely egyetlen digitális kapcsolaton keresztül támogatja az audio- és a videojelek továbbítását, és lehetővé teszi a magas minőségű digitális képek és

hangok alkalmazását. A HDMI szabvány támogatja a HDCP (nagy sávszélességű digitális tartalomvédelem) másolásvédelmi technológiát, amely a digitális videojelek kódolási technológiáját tartalmazza.

PCM (impulzuskód moduláció)

Eljárás az analóg audiojelek digitálissá alakítására, melynek köszönhetően a digitális műsorok kiváló minőségben hallgathatók meg.

S-Force PRO Front Surround

A Sony sokéves tapasztalata a térhangzás technológia területén (és az ennek eredményeképpen felgyülemlett hatalmas mennyiségű hangtani tapasztalat) lehetővé tette egy vadonatúj hangfeldolgozási eljárás, és az azt hatékonyan kezelni képes korszerű digitális jelfeldolgozó áramkör kifejlesztését, mely az S-Force PRO Front Surround elnevezést kapta. Összevetve a korábbi kéthangszórós térhangzás technológiákkal, az S-Force PRO Front Surround sokkal meggyőzőbben adja vissza a távolság és a térhangzás érzetét, így hátsó hangsugárzók használata nélkül is igazi térhangzás élményben lehet része.

S-Master

Az S-Master a Sony által kifejlesztett, teljesen digitális erősítő technológia, mely hatékonyan képes elnyomni a hangtöredezést és a hangremegést, ezáltal kivételes beszédhang tisztaságot és valóság-hű hangvisszaadást kínál. A kompakt méretű erősítőegység nagy teljesítmények kezelésére képes, és hőtani paraméterei is kedvezőbbek.

A

A/V SYNC 36
AMP menü 33
AUDIO DRC 37

B

Beállítás 9
Bemenet SYNC 25
Blu-ray lemezlejátszó (felvevő)
csatlakoztatás 14

C

CD-lejátszó
csatlakoztatás 17

D

DIMMER 38
DISPLAY 39
DUAL MONO 35
DVD-lejátszó (felvevő)
csatlakoztatás 14

H

Hangsugárzó hangerő 34
Hangzárkép 23
HDMI
csatlakoztatás 11

K

Kikapcsolás időzítő 40

M

Műholdvevő
csatlakoztatás 15

N

NIGHT üzemmód 24

P

„PlayStation 2”
csatlakoztatás 16

S

S-Force PRO Front Surround 7

T

Távvezérlő
használat előtt 8
használata 20
programozás 26
Tv-készülék
csatlakoztatás 14

V

Videomagnó
csatlakoztatás 17



Feleslegessé vált elektromos és elektronikus készülékek hulladékként való eltávolítása (Használható az Európai Unió és egyéb európai országok szelektív hulladékgyűjtési rendszereiben)

Ez a szimbólum a készüléken vagy a csomagolásán azt jelzi, hogy a terméket ne kezelje háztartási hulladékként. Kérjük, hogy az elektromos és elektronikai hulladék gyűjtésére kijelölt gyűjtőhelyen adja le. A feleslegessé vált termékének helyes kezelésével segít megelőzni a környezet és az emberi egészség károsodását, mely bekövetkezhetne, ha nem követi a hulladékkezelés helyes módját. Az anyagok újrahasznosítása segít a természeti erőforrások megőrzésében. A termék újrahasznosítása érdekében további információért forduljon a lakhelyén az illetékesekhez, a helyi hulladékgyűjtő szolgáltatóhoz vagy ahhoz az üzlethez, ahol a terméket megvásárolta.



* 3 0 9 3 2 2 7 2 1 * (2)