

Sistem audio Bluetooth™

Instrucțiuni de utilizare

Pentru a anula afișajul demonstrativ (DEMO), consultați pagina 17.



MEX-BT2600

Pentru siguranță, asigurați-vă că instalați această unitate în consola bordului mașinii. Pentru instalare și legături, consultați manualul de instalare/legături furnizat

**CLASS 1
LASER PRODUCT**

Această etichetă se află pe partea inferioară a cutiei.

Plăcuța de identificare ce indică voltajul de funcționare etc., se află pe partea inferioară a șasiului.



Sony Corp. declară că MEX-BT2600 se află în conformitate cu cerințele esențiale și cu celelalte prevederi relevante ale Directivei 1999/5/EC.

Pentru detalii, vă rugăm accesați următorul URL:
<http://www.compliance.sony.de/>

Utilizarea acestui echipament radio nu este permisă în zona geografică situată pe o rază de 20 km față de centrul orașului Ny-Alesund, Svalbard, în Norvegia.

Notă pentru clienții din țările care aplică Directivele UE

Producătorul acestui echipament este Sony Corporation, 1-7-1 Konan, Minato-ku, Tokyo, Japonia.

Reprezentantul autorizat pentru EMC și siguranța produselor este Sony Deutschland GmbH, Hedelfinger Strasse 61, 70327 Stuttgart, Germania. Pentru orice probleme legate de service sau garanție vă rugăm apelați la adresele oferite în documente de service sau garanție separate.



Reciclarea de echipamentele electrice și electronice uzate (Aplicabilă în Uniunea Europeană și alte țări europene cu sisteme de colectare separate)

Acest simbol aflat pe produs sau pe ambalajul său indică faptul că acest produs nu trebuie tratat ca un deșeu menajer obișnuit. În schimb, acesta va fi predat punctelor corespunzătoare de colectare pentru reciclarea echipamentelor electrice și electronice. Prin asigurarea că acest produs este reciclat în mod corect, veți ajuta la prevenirea potențialelor consecințe negative pentru mediu și sănătatea umană, care ar putea fi provocate de reciclarea necorespunzătoare a acestui produs. Reciclarea materialelor ajută la conservarea resurselor naturale. Pentru informații detaliate asupra reciclării acestui produs, vă rugăm contactați autoritățile locale, serviciul local de salubritate sau magazinul de unde ați achiziționat acest produs.



Reciclarea bateriilor consumate (măsuri aplicabile în Uniunea Europeană și alte țări europene cu sisteme de colectare separate)

Acest simbol aflat pe baterie sau pe ambalaj indică faptul că acest produs nu trebuie tratat ca un deșeu menajer obișnuit. Prin asigurarea reciclării corecte a acestor baterii, veți ajuta la prevenirea eventualelor consecințe negative asupra mediului și sănătății umane, ce ar putea fi provocate de o reciclare necorespunzătoare a acestora.

Reciclarea materialelor ajută la conservarea resurselor naturale. În cazul produselor care, din motive de siguranță, performanță sau integritate a datelor, necesită o conectare permanentă la o baterie încorporată, aceasta va fi înlocuită numai de către personal calificat. Pentru a asigura că bateria va fi reciclată corespunzător, predați produsul la finele perioadei de utilizare unui punct de colectare corespunzător pentru reciclarea echipamentelor electrice și electronice. Pentru toate celelalte baterii, vă rugăm citiți secțiunea care furnizează date cu privire la scoaterea în siguranță a bateriei. Predați bateria punctului de colectare corespunzător. Pentru informații detaliate despre reciclarea acestui produs sau a bateriei, vă rugăm contactați autoritățile locale, serviciul local de salubritate sau magazinul de unde ați achiziționat produsul.

Drepturile asupra mărcii și logourilor *Bluetooth* sunt deținute de Bluetooth SIG, Inc. și orice utilizare ale acestor mărci de către Sony Corporation se face sub licență.

Celelalte mărci înregistrate și nume comerciale aparțin proprietarilor lor.



Logourile Microsoft, Windows Media și Windows sunt mărci înregistrate ale Microsoft

Corporation în Statele Unite și/sau alte țări.

Atenție în cazul în care contactul mașinii dumneavoastră nu are poziția AAC
Asigurați-vă că ați setat funcția Auto Off (pagina 17). Unitatea se va închide complet și automat după acționarea comenzii de închidere, ceea ce va preveni consumarea bateriei. În cazul în care nu setați funcția Auto Off, apăsați și mențineți apăsat butonul  până la dispariția afișajului, de fiecare dată când opriți contactul mașinii.

Cuprins

Bine ați venit!.....	4
----------------------	---

Instalarea

Resetarea unității.....	6
Pregătirea telecomenzii cu card.....	6
Fixarea ceasului.....	6
Reglarea volumului pentru fiecare aparat.....	6
Detășarea panoului frontal.....	7
Atășarea panoului frontal.....	7

Localizarea comenzilor și operațiunile de bază

Unitatea principală.....	8
Telecomanda cu card RM-X304.....	8

CD

Elemente ale afișajului.....	10
Repetare și redare aleatorie.....	10

Radio

Memorarea și recepționarea posturilor radio.....	10
Memorarea automată – BTM	10
Memorarea manuală.....	10
Recepționarea posturilor memorate.....	10
Prinderea automată a posturilor.....	10
RDS.....	11
Privire de ansamblu.....	11
Setarea AF și TA.....	11
Selectarea PTY.....	12
Setarea CT.....	12

Funcția bluetooth

Operațiunile Bluetooth.....	12
Cuplaje.....	12
Despre imaginile Bluetooth.....	13
Conexiunea.....	13
Pentru pornirea semnalului de ieșire Bluetooth... ..	13
Conectarea la un telefon mobil.....	13
Conectarea la un aparat audio.....	13
Utilizarea handsfree.....	14
Recepționarea de apeluri.....	14
Efectuarea de apeluri.....	14
Transferul apelurilor.....	14
Activarea apelării vocale.....	14
Ascultarea muzicii.....	15
Ascultare de muzică de la un aparat audio.....	15

Utilizarea unui aparat audio cu această unitate.....	15
Ștergerea înregistrărilor tuturor aparatelor cuplate.....	15

Alte funcții

Modificarea setărilor sunetului.....	16
Reglarea caracteristicilor sunetului.....	16
Setarea curbei egalizatorului – EQ3.....	16
Reglarea elementelor de instalare – SET.....	16
Utilizarea echipamentului opțional.....	17
Echipamentul audio auxiliar.....	17
Schimbător CD/MD.....	18
Manșă de control rotativă RM-X4S.....	18

Informații suplimentare



Măsuri de precauție.....	19
Însemnări asupra discurilor.....	19
Ordinea de redare a fișierelor MP3/WMA.....	20
Despre fișierele MP3.....	20
Despre fișierele WMA.....	20
Despre funcția Bluetooth.....	21
Întreținerea.....	21
Scoaterea unității.....	22
Specificații.....	23
Ghid al problemelor de funcționare	24
Afișaje/Mesaje de eroare.....	26

Bine ați venit!

Vă mulțumim pentru achiziționarea acestui sistem audio Sony Bluetooth™. Cu ajutorul acestuia vă puteți bucura în timp ce conduceți de următoarele funcții.

- **Redare CD**

Puteți reda CD-DA (ce conține de asemenea CD TEXT) și CD-R/CD-RW (fișiere MP3/WMA (pagina 20)).

Tipul discurilor	Eticheta de pe disc
CD-DA	
MP3 WMA	

- **Recepție radio**

- Puteți memora pînă la 6 posturi per bandă (FM1, FM2, FM3, MW și LW).
- **BTM** (Best Tuning Memory): Unitatea alege posturile cu semnal puternic și le memorează.

- **Servicii RDS**

- Puteți utiliza postul FM cu Sistemul de Date Radio (RDS).

- **Funcția Bluetooth**

- Convorbire prin handsfree cu telefonul mobil în mașină. Această unitate poate răspunde și reapela.
- Ascultare de muzică de la telefonul mobil sau aparat audio portabil.
- Profiluri HFP 1.5, HSP, A2DP și AVRCP suportate.

- **Reglarea sunetului**

- **EQ3 nivelul 2:** Puteți alege oricare din cele 7 curbe presetate ale egalizatorului.

- **Funcționarea dispozitivelor opționale**

Puteți de asemenea controla aparate opționale, precum schimbătoarele CD/MD etc.

- **Conectarea echipamentelor auxiliare**

O mufă de intrare AUX aflată pe panoul frontal al unității permite conectarea dispozitivelor audio portabile.

Atenție

ÎN NICI UN CAZ SONY NU VA FI RĂSPUNZĂTOARE PENTRU ORICE PAGUBE INCIDENTALE, DIRECTE SAU INDIRECTE SAU PENTRU ALTE PAGUBE INCLUZÂND RESTRICȚII, PIERDERE DE PROFITURI, PIERDERI DE DATE, PIERDEREA UTILIZĂRII PRODUSULUI SAU A ORICĂRUI ECHIPAMENT ASOCIAT, ÎNTÂRZIERI PRECUM ȘI PENTRU TIMPUL NECESAR CUMPĂRĂTORULUI PENTRU FOLOSIREA ACESTUI PRODUS, ALE COMPONENTELOR SALE HARDWARE ȘI/SAU SOFTWARE.

ANUNȚ IMPORTANT!

Utilizarea eficientă și în siguranță

Modificările sau schimbările efectuate la această unitate, ce nu au fost aprobate expres de către Sony pot anula autoritatea utilizatorului de a folosi echipamentul.

Vă rugăm verificați excepțiile în folosirea acestui echipament Bluetooth, datorate cerințelor sau limitărilor naționale, înainte de a utiliza acest produs.

La volan

Verificați legile și reglementările în vigoare privind folosirea telefoanelor mobile și a echipamentelor handsfree în zonele în care conduceți.

Acordați întotdeauna atenție deplină condusului și trageți pe dreapta înainte de efectuarea sau preluarea unui apel, dacă aceasta măsură este cerută de condițiile de trafic.

Conectarea la alte dispozitive

Când vă conectați la alte dispozitive, vă rugăm citiți manualul de utilizare al acestora pentru a urma instrucțiunile detaliate de siguranță.

Expunerea la frecvențele radio

Semnalele frecvențelor radio pot afecta sistemele electronice instalate sau protejate necorespunzător în mașină, cum ar fi sistemele electronice de injecție a combustibilului, sistemele electronice de frânare antiderapaj, sistemele electronice de limitare a vitezei sau sistemele air bag-urilor. Pentru instalarea sau repararea acestui dispozitiv vă rugăm consultați producătorul mașinii dumneavoastră sau pe reprezentantul acestuia. Instalarea sau repararea defectuoasă poate fi periculoasă și poate anula orice garanție ce se aplică acestui echipament.

Consultați-vă cu producătorul mașinii dumneavoastră pentru a vă asigura că folosirea telefonului mobil în mașină nu va afecta sistemul electronic al acesteia.

Verificați cu regularitate ca toate aparatele wireless din mașina dumneavoastră să fie montate și să funcționeze corespunzător.

Apelurile de urgență

Acest handsfree Bluetooth de mașină și aparatul electronic conectat la handsfree funcționează folosind semnale radio, rețele celulare și terestre precum și funcția de programare de către utilizator, ceea ce nu poate garanta conexiunea în orice condiții.

Prin urmare nu vă bazați numai pe un dispozitiv electronic pentru comunicațiile esențiale (cum ar fi de exemplu urgențele medicale).

Pentru a efectua și primi apeluri, dispozitivul handsfree și aparatul electronic conectate la acesta trebuie pornite într-o zonă de funcționare cu o putere corespunzătoare a semnalului celular.

Apelurile de urgență pot să nu fie posibile pe toate rețelele de telefon celular sau când anumite servicii de rețea și/sau caracteristici ale telefonului sunt în uz.

Verificați aceste lucruri la furnizorul local de servicii.

Notă asupra bateriei cu litiu

Nu expuneți bateria la surse de căldură excesivă cum ar fi razele directe ale soarelui, foc sau altele asemănătoare.

INFORMAȚII PRELIMINARE

Resetarea unității

Înainte de a utiliza unitatea pentru prima oară, sau după înlocuirea bateriei mașinii sau schimbarea conectorilor, trebuie să resetați unitatea.

Detashați panoul frontal și apăsați butonul RESET cu un obiect ascuțit, cum ar fi un pix.

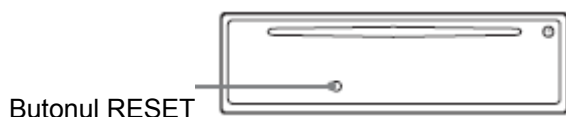

Notă

Prin apăsarea butonului RESET, setarea ceasului și anumite conținuturi vor fi șterse.

Pregătirea telecomenzii cu card

Înainte de a folosi telecomanda cu card pentru prima oară, înlăturați pelicula de izolare.



Sfat util

Pentru a afla cum se înlocuiește bateria, consultați „Inlocuirea bateriei cu litiu a telecomenzii cu card”, la pagina 21.

Setarea ceasului

Ceasul folosește un indicator digital în format de 24 de ore.

1 Țineți apăsat buton de selectare.

Va apărea afișajul de instalare.

2 Apăsați butonul de selectare în mod repetat până când apare „CLOCK-ADJ”.

3 Apăsați **SEEK** +.

Indicatorul de oră începe să clipească.

4 Rotiți roata de control al volumului pentru a seta ora și minutele.

Pentru a deplasa indicația digitală, apăsați **SEEK** -/+.

5 Apăsați butonul de selectare.

Setarea este finalizată, iar ceasul va porni.

Pentru a afișa ceasul, apăsați **DSPL**. Apăsați din nou **DSPL** pentru a reveni la afișajul anterior.

Sfat util

Puteți seta ceasul automat folosind caracteristica RDS (pagina 12)

Reglarea volumului fiecărui dispozitiv

Când vă conectați la un dispozitiv audio portabil prin conexiunea Bluetooth sau prin mufa de intrare AUX, vă recomandăm să reglați nivelul volumului aparatului conectat, sau nivelul volumului pentru fiecare aparat conectat în cadrul meniului de configurare al acestei unități. Pentru dispozitivul Bluetooth, consultați capitolul „Reglarea nivelului volumului” de la pagina 15. Pentru un aparat conectat la AUX, consultați „Reglarea nivelului volumului” de la pagina 17.

Detașarea panoului frontal

Puteți detașa panoul frontal al acestei unități pentru a împiedica furtul acestuia.

Alarma de atenționare

Dacă deplasați întrerupătorul de pornire în poziția OFF fără a detașa panoul frontal, alarma de atenționare va suna timp de câteva secunde. Alarma se va auzi numai dacă este folosit amplificatorul inclus.

- **Apăsați** **OFF**.
Unitatea este oprită.
- **Apăsați** , **apoi trageți către dumneavoastră.**

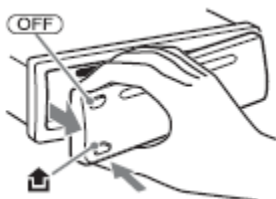

Note

- Nu scăpați sau aplicați presiune excesivă pe panoul frontal și pe fereastra de afisaj.
- Nu expuneți panoul frontal la căldură/temperaturi ridicate sau umezeală. Evitați să-l lăsați în mașina parcată sau în torpedou/portbagaj.

Atașarea panoului frontal

Cuplați partea **A** a panoului frontal cu partea **B** a unității, așa cum este ilustrat în figură, și împingeți partea stângă până auziți un clic.

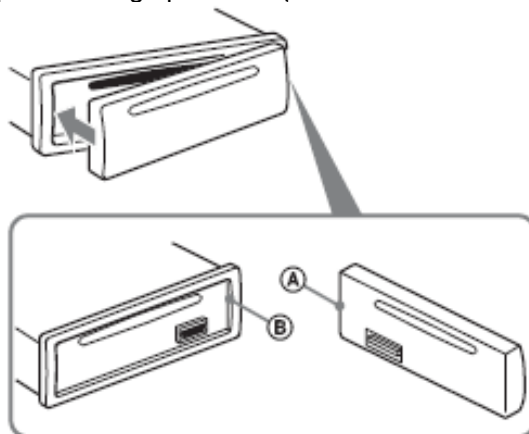

Notă

Nu așezați nimic pe suprafața interioară a panoului frontal.

Localizarea elementelor de control și operațiunile de bază

Unitatea principală

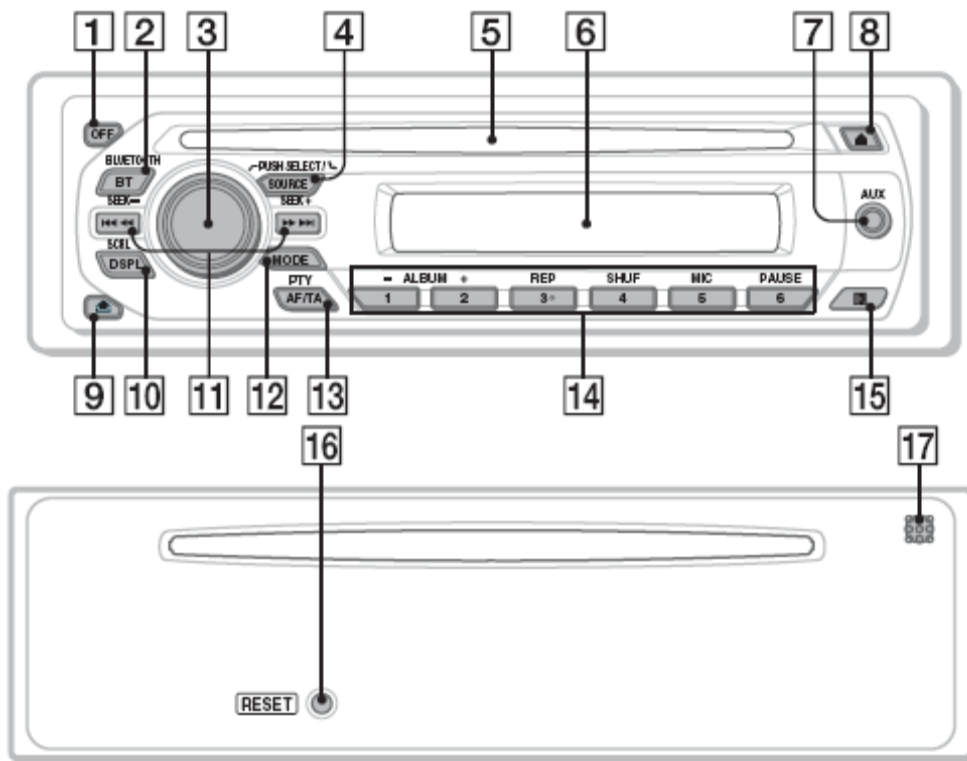

Telecomandă cu card RM-X304

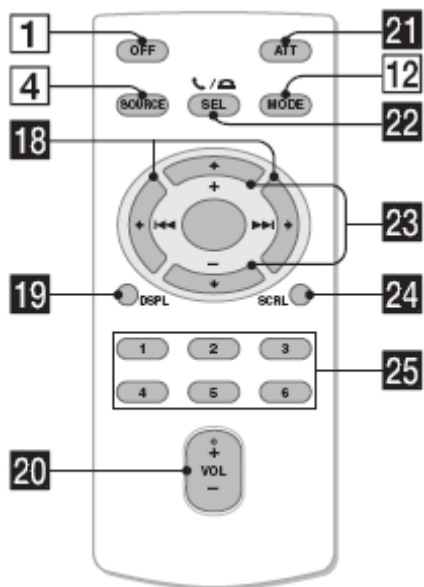

Această secțiune conține instrucțiuni asupra localizării comenzilor și operațiunile de bază.

Pentru detalii, consultați paginile corespunzătoare.

Pentru funcționarea echipamentelor opționale (schimbător CD/MD etc), consultați „Folosirea echipamentelor opționale” de la pagina 17. Butoanele corespunzătoare de pe telecomanda cu card comandă aceleași funcții ca cele de pe unitate.

1 Butonul OFF

Pentru a opri sursa.

2 Butonul BLUETOOTH, pagina 12

Pentru pornire/oprire semnal Bluetooth, cuplare.

3 Potentiometru de control al volumului / buton de selectare (handsfree) pagina 14

Pentru a regla volumul (rotire); selectare elemente de instalare (apăsare și rotire); primire/încheiere apel (apăsare).

4 Buton SOURCE

Pentru pornire; modificarea sursei (Radio/CD/AUX/Audio Bluetooth/telefon Bluetooth).

5 Fantă disc

Introduceți discul (cu eticheta în sus), începe redarea.

6 Fereastră afișaj

7 Mufă de intrare AUX pagina 17

Pentru conectarea unui echipament audio portabil.

8 Buton (eject).

Pentru a scoate discul.

9 Buton (eliberare panou frontal) pagina 7

10 Buton DSPL(afișaj)/SCRL (defilare) pagina 10

Pentru schimbarea elementelor de afișaj (apăsare); defilarea elementului de afișaj (apăsare și ținere).

11 Butoane de căutare $-/+$

CD:

Pentru a sări piese (apăsare); pentru a sări continuu peste piese (apăsare, apoi apăsare după o secundă și menținere); derulare înainte/înapoi a unei piese (apăsare și menținere).

Radio:

Pentru captarea automată a posturilor (apăsare); găsirea manuală a unui post (apăsare și ținere).

Aparat audio Bluetooth^{*2}:

Pentru a sări piese (apăsare).

12 Buton MODE pagina 10

Pentru selectarea frecvenței radio (FM/MW/LW^{*1}).

13 Buton AF (Frecvențe Alternative) / TA (Anunțuri trafic) / PTY (Tip program) pagina 12

Pentru a seta AF și TA (apăsare); selectare PTY (apăsare și menținere) în RDS.

14 Butoane numerice

CD:

1 / 2 ALBUM $-/+$ ^{*3}

Pentru a sări peste albume (apăsare); pentru a sări continuu peste albume (apăsare și menținere).

3 REP pagina 10

4 SHUF pagina 10

6 PAUSE ^{*4}

Pentru a întrerupe redarea. Pentru a anula, apăsați din nou.

Radio:

Pentru a recepționa posturi a căror frecvență este memorată (apăsare); memorare posturi (apăsare și menținere).

Echipament audio Bluetooth^{*2}:

6 PAUSE ^{*4}

Pentru întreruperea redării. Pentru anulare, apăsați din nou.

Telefon Bluetooth:

5 MIC pagina 14

15 Receptor pentru telecomanda cu card

16 Buton RESET (localizat în spatele panoului frontal) pagina 6

17 Microfon pagina 14

Notă

Nu acoperiți microfonul, funcția handsfree ar putea să nu funcționeze corespunzător.

Următoarele butoane de pe telecomanda cu card au de asemenea și funcții/butoane diferite de unitate. Îndepărtați pelicula de izolare înainte de utilizare (consultați pagina 6).

18 Butoane \leftarrow (◀◀)/ \rightarrow (▶▶)

Pentru controlul CD-ului/radioului, aceleași funcționează ca **SEEK** $-/+$ de pe unitate.

Setare, configurarea sunetului etc, pot fi operate prin \leftarrow \rightarrow .

19 Buton DSPL (afișaj)

Pentru a schimba elementele de afișaj.

20 Buton VOL (volum) $+/-$

Pentru reglarea volumului.

21 Buton ATT (atenuare)

Pentru atenuarea sunetului. Pentru anulare, apăsați din nou.

22 Buton SEL (select) / (handsfree)

Același ca și butonul de selectare de pe unitate.

23 Butoane \uparrow (+)/ \downarrow (-)

Pentru a controla CD-ul, aceleași funcții ca și **1** / **2** (ALBUM $-/+$) de pe unitate.

Setarea, configurarea sunetului etc. pot fi realizate cu ajutorul \uparrow \downarrow .

24 Buton SCRL (defilare).

Pentru defilarea elementului de afișaj.

25 Butoane numerice.

Pentru recepționarea posturilor radio a căror frecvență este memorată (apăsare); memorare posturi (apăsare și menținere).

^{*1} În cazul în care este conectat un schimbător CD/MD; la apăsarea butonului **SOURCE**, dispozitivul conectat („MD”) va apărea pe afișaj, în funcție de dispozitivul conectat. În plus, dacă este apăsat butonul **MODE** se poate comuta schimbătorul.

^{*2} Atunci când este conectat un dispozitiv audio Bluetooth (care suportă tehnologia AVRCP Bluetooth), în funcție de dispozitiv, anumite operațiuni s-ar putea să nu fie disponibile.

^{*3} La redarea unei piese MP3/WMA

^{*4} La redarea pe această unitate.

Notă

*Dacă unitatea este oprită, iar afișajul dispăre, acesta nu poate fi utilizat cu telecomanda cu card decât dacă se apasă **SOURCE** pe unitate, sau dacă se introduce mai întâi un disc în unitate.*

Elemente de afișaj

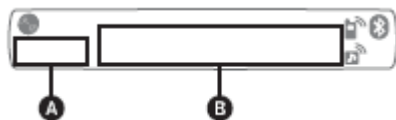

A Sursă

B Numărul piesei / Timpul de redare scurs, Numele discului/artistului, Numărul albumului^{*1}, Numele albumului, Numele piesei, Informații text^{*2}, Ceas.

^{*1} Numărul albumului este afișat doar la schimbarea albumului

^{*2} La readrea unei piese MP3, informațiile ID3 sunt afișate, iar la redarea unei piese WMA sunt afișate informațiile WMA

Pentru a schimba elementele de afișaj **B**, apăsați **DSPL**.

Sfat util

Elementele afișate pot diferi în funcție de model, tipul discului, format de înregistrare și setări. Pentru detalii asupra MP3/WMA, consultați pagina 20.

Repetare și redare aleatorie

1 În timpul redării, apăsați **(3)** (REP) sau **(4)** (SHUF) în mod repetat până când apare setarea dorită.

Selecție	Redare
PIESĂ	piesa în mod repetat
ALBUM*	albumul în mod repetat
SHUF ALBUM*	albumul în mod aleatoriu
SHUF DISC	discul în mod aleatoriu

* La redarea unei piese MP3/WMA

Pentru a reveni la modul de redare normal, alegeți „OFF” sau „SHUF OFF”.

Memorarea și recepționarea posturilor

Atenție

Când recepționați posturi radio în timp ce conduceți, folosiți Best Tuning Memory (BTM) pentru a preveni accidentele.

Memorarea automată – BTM

1 Apăsați **SOURCE** în mod repetat până când pe afișaj apare „TUNER”.

Pentru a modifica banda, apăsați **MODE** în mod repetat. Puteți alege dintre FM1, FM2, FM3, MW sau LW.

2 Apăsați și mențineți apăsat butonul de selectare.

Va apărea meniul de configurare.

3 Apăsați butonul de selectare în mod repetat până când apare „BTM”.

4 Apăsați **SEEK +**.

Unitatea memorează posturile în ordinea frecvenței pe butoanele numerice.

Se va auzi un bip când configurarea este memorată.

Memorarea manuală

1 În timpul recepționării postului pe care doriți să-l memorați, apăsați și mențineți apăsat un buton numeric (de la 1 la 6), până când apare „MEM”.

Notă

Dacă încercați să memorați un alt post pe același buton numeric, postul memorat anterior va fi înlocuit.

Sfat util

Când un post RDs este memorat, setarea AF/TA este de asemenea memorată (pagina 11).

Recepționarea posturilor memorate

1 Selectați banda, apoi apăsați un buton numeric (de la 1 la 6).

Selectarea automată

1 Selectați banda, apoi apăsați **SEEK +/-** pentru a căuta postul.

Căutarea se oprește când unitatea recepționează un post. Repetați această procedură până când se recepționează postul dorit.

Sfat util

Dacă cunoașteți frecvența postului pe care doriți să-l ascultați, apăsați și țineți **SEEK +/-** pentru a localiza frecvența aproximativă, apoi apăsați **SEEK +/-** în mod repetat pentru a regla finețea până la frecvența dorită.

Informații generale

Posturile FM care dispun de Sistemul de Date Radio (RDS) trimit informații digitale inaudibile împreună cu semnalul radio normal.

Elementele afișajului

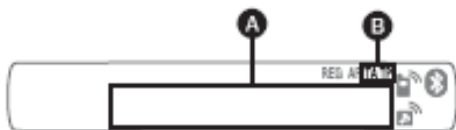

A Frecvența ^{*1} (Numele programului), Număr presetat, ceas, date RDS.

B TA/TP ^{*2}

^{*1} În timpul recepționării postului RDS, „*” va fi afișat în stânga indicatorului de frecvență.

^{*2} „TA”pâlpâie în timpul informațiilor despre trafic. „TP”pâlpâie în timpul recepționării unui astfel de post.

Pentru a schimba elementele de afișaj **A**, apăsați **DSPL**.

Servicii RDS

Această unitate furnizează automat servicii RDS, după cum urmează:

AF (Frecvențe Alternative)

Selectează și recaptă postul cu cel mai puternic semnal dintr-o rețea. Folosind această funcție, puteți asculta continuu același program în timpul condusului pe distanțe lungi fără să fie nevoie de reselectarea manuală a aceluiași post.

TA (Anunțuri Trafic)/ **TP** (Program Trafic)

Furnizează programe/informații actuale despre trafic. Orice informație/program primit va întrerupe sursa curentă selectată*.

PTY (Tipuri de programe)

Afișează tipul programului actual. De asemenea caută tipul de program selectat de dumneavoastră.

CT (Ceasul)

Datele CT provenite de la transmisiile RDS setează ceasul.

* exceptând perioada din timpul unui apel

Note

- În funcție de țară/regiune, nu toate funcțiile RDS pot fi disponibile.
- RDS nu va funcționa dacă semnalul este prea slab, sau dacă postul recepționat nu transmite date RDS.

Setarea AF și TA

1 Apăsați **AF/TA** în mod repetat până când apare setarea dorită.

Selectați	Pentru
AF-ON	activarea AF și dezactivarea TA
TA-ON	activarea TA și dezactivarea AF
AF, TA-ON	activarea atât a AF cât și a TA
AF, TA – OFF	dezactivarea atât a AF cât și a TA

Memorarea posturilor RDS cu setare AF și TA

Puteți preseta posturi RDS cu setare AF/TA. Dacă folosiți funcția BTM, sunt memorate numai posturile RDS cu aceeași setare AF/TA.

Dacă presetați manual, puteți preseta atât posturi RDS cât și non-RDS cu setarea AF/TA pentru fiecare.

1 Setati AF/TA, apoi memorați postul cu ajutorul BTM sau manual.

Primirea de anunțuri urgente

Cu AF sau TA pornit, anunțurile urgente vor întrerupe automat sursa curentă selectată. *

* *exceptând perioada din timpul unui apel*

Sfat util

Dacă reglați volumul în timpul unui anunț despre trafic, acel volum va fi memorat în memorie pentru anunțuri ulterioare despre trafic, independent de volumul normal.

Rămânerea la un singur program regional – REG

Când funcția AF este pornită: setările din fabricație ale acestei unități restricționează receptarea la o anumită regiune, astfel încât nu veți fi schimbat pe alt post regional cu o frecvență mai puternică.

Dacă părăsiți aria de recepție a acestui post regional, setați „REG-OFF” în configurare în timpul recepției FM (pagina 17).

Notă:

Această funcție nu poate fi utilizată în Marea Britanie și în alte zone.

Funcția de legătură locală (numai în Marea Britanie)

Această funcție vă permite să alegeți alte posturi locale din zonă, chiar dacă nu sunt memorate pe butoanele numerice.

continuare în pagina următoare →

- 1 În timpul recepționării FM, apăsați un buton numeric (de la 1 la 6) pe care este memorat un post local.
- 2 În timp de 5 secunde, apăsați din nou un buton numeric al postului local.
Repețați această procedură până când se recepționează postul local.

Selectarea PTY

- 1 Apăsați și țineți **AF/TA** (PTY) pe timpul recepționării FM.



Dacă postul transmite date PTY, va apărea numele tipului programului curent.

- 2 Apăsați **AF/TA** (PTY) în mod repetat până când apare tipul programului dorit.

- 3 Apăsați **SEEK** +/-.

Unitatea începe să caute un post ce emite tipul de program selectat.

Tipuri de programe

NEWS (Știri), **AFFAIRS** (Afaceri curente), **INFO** (Informații), **SPORT** (Sporturi), **EDUCATE** (Educație), **DRAMA** (Drame), **CULTURE** (Cultură), **SCIENCE** (Știință), **VARIED** (Diverse), **POP M** (Muzică Populară), **ROCK M** (Muzică rock), **EASY M** (Muzică ușoară), **CLASSICS** (Muzică clasică), **OTHER M** (alte tipuri de muzică), **WEATHER** (vremea), **FINANCE** (Finanțe), **CHILDREN** (Programe pentru copii), **SOCIAL A** (Probleme sociale), **RELIGION** (Religie), **PHONE IN** (Emisiuni interactive), **TRAVEL** (Călătorii), **LEISURE** (Timp Liber), **JAZZ** (Muzica jazz), **COUNTRY** (Muzică country), **NATION M** (Muzică națională), **OLDIES** (Muzică veche), **FOLK M** (Muzică Folk), **DOCUMENT** (Documentare).

Notă:

Nu puteți utiliza această funcție în țări/regiuni unde datele PTY nu sunt disponibile.

Setarea CT

- 1 Setati „CT-ON” la instalare (pagina16).

Note:

- Funcția CT poate să nu funcționeze chiar dacă este recepționat un post RDS.
- Poate exista o diferență între ora setată de funcția CT și timpul real.

Funcția Bluetooth

Operațiuni Bluetooth

Pentru a utiliza funcția Bluetooth, este necesară următoarea procedură.

1 Cuplarea

Când conectați pentru prima oară aparatele Bluetooth, este necesară înregistrarea reciprocă. Această operațiune se numește „cuplare”. Această înregistrare (cuplare) este necesară numai prima oară, întrucât această unitate cât și celelalte echipamente se vor recunoaște reciproc începând cu data viitoare. Puteți cupla până la 9 dispozitive. (În funcție de dispozitiv, poate fi nevoie să introduceți un cod pentru fiecare conectare).

2 Conectarea

Uneori cuplarea permite conectarea automată. Pentru a utiliza aparatul după efectuarea cuplării, porniți conexiunea.

3 Convorbiri cu ajutorul dispozitivului handsfree / Ascultarea muzicii

Puteți vorbi la handsfree și să ascultați muzică după realizarea conexiunii.

Cuplarea

Mai întâi cuplați un echipament Bluetooth (telefon mobil etc) cu această unitate. Puteți cupla până la 9 aparate. O dată stabilit cuplajul, nu mai este nevoie de „cuplare” altă dată.

- 1 Așezați echipamentul Bluetooth la 1 m de această unitate.
- 2 Apăsați și mențineți apăsat **BT** până când „” începe să clipească (aproximativ 5 secunde).



clipire

- 3 Setati aparatul Bluetooth pentru a căuta această unitate.

Va apărea o listă a aparatelor detectate pe afișajul aparatului conectat. Această unitate este afișată ca „XPLOD” pe aparatul conectat.



- 4** Dacă este necesară introducerea unui cod* pe afișajul aparatului conectat, introduceți „0000”.

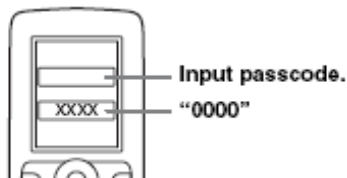



Această unitate și aparatul Bluetooth își memorează reciproc informațiile, iar când împerecherea (cuplarea) este realizată, unitatea este gata de a fi conectată la dispozitiv.



„” pâlpâie și apoi stă aprins după ce împerecherea este finalizată.

- 5** Setezi aparatul Bluetooth să se conecteze la această unitate.

Pe afișaj va apărea  sau  atunci când conexiunea se realizează.



*Codul se poate numi „cheie”, „cod Pin”, „număr PIN” sau „Parolă” etc, în funcție de aparat.

Notă

Modul standby al împerecherii nu se finalizează până la realizarea conexiunii.

Despre iconițele Bluetooth

Următoarele iconițe sunt folosite de această unitate.



	Aprins:	semnal Bluetooth pornit
	Pâlpâie:	mod standby împerechere
	Stins:	semnal Bluetooth oprit
	Aprins:	conexiune reușită
	Pâlpâie:	se conectează
	Stins:	nici o conexiune
	Aprins:	conexiune reușită
	Pâlpâie:	se conectează
	Stins:	nici o conexiune

Conexiunea

Dacă împerecherea a fost realizată deja, porniți operarea unității de aici.

Pentru pornirea emiterii semnalului Bluetooth al acestei unități

Pentru a folosi funcția Bluetooth, porniți emiteria semnalului Bluetooth al acestei unități.

- 1** Apăsăți și țineți  până când se aprinde  (cam 3 secunde). Semnalul Bluetooth este pornit.



Conectarea la un telefon mobil

- 1** Asigurați-vă că atât această unitate, cât și telefonul mobil au semnalul Bluetooth pornit.

- 2** Conectați-vă la această unitate folosind telefonul mobil



Pe afișaj va apărea  atunci când conexiunea este realizată.



Conectarea ultimului telefon mobil conectat la această unitate

- 1** Asigurați-vă că atât această unitate cât și telefonul mobil au semnalul Bluetooth pornit.

- 2** Apăsăți  în mod repetat până când apare „BT PHONE”.

- 3** Apăsăți  (handsfree).  va pâlpâi cât timp se realizează conexiunea. Iar când  rămâne aprins, conexiunea este realizată.

Notă

In timpul folosirii funcției audio Bluetooth, nu vă puteți conecta de la această unitate la telefonul mobil. In schimb, conectați-vă de la telefon la această unitate. Se poate auzi un zgomot de conectare peste sunetul redării.

Sfat util

Cu semnalul Bluetooth pornit: Când contactul este pornit, unitatea se reconectează automat la ultimul telefon conectat. Dar conectarea automată depinde de asemenea de specificațiile telefonului mobil. Dacă această unitate nu se reconectează automat, conectați-vă manual.

Conectarea unui dispozitiv audio

- 1** Asigurați-vă că atât această unitate cât și dispozitivul audio au semnalul Bluetooth pornit.

- 2** Conectați-vă la această unitate folosind aparatul audio.

Pe afișaj va apărea  atunci când conexiunea este realizată.



continuare în pagina următoare →

Conectarea ultimului dispozitiv audio conectat la această unitate

- 1 Asigurați-vă că atât această unitate cât și aparatul audio au semnalul Bluetooth pornit.
- 2 Apăsăți **SOURCE** în mod repetat până când apare „BT AUDIO”.
- 3 Apăsăți **6**  va pâlpi în timpul realizării conexiunii, și va rămâne aprins atunci când conexiunea este finalizată.

Convorbiri handsfree

Primirea de apeluri

Când primiți un apel, o sonerie este emisă din boxe mașinii dumneavoastră. Verificați ca unitatea și telefonul mobil să fie conectate în prealabil.

- 1 Apăsăți  (handsfree) când un apel este recepționat cu un ton de apel.
Apelul telefonic este astfel primit.

Pentru a încheia un apel

Apăsăți  (handsfree) din nou, sau **OFF**.

Pentru a respinge un apel, apăsați și țineți  (handsfree) timp de 2 secunde.

Reglarea microfonului

Puteți comuta între două nivele de volum („SCĂZUT” sau „RIDICAT”) pentru a seta un nivel adecvat pentru cealaltă parte în timpul unui apel.

- 1 Apăsăți **5** în timpul unui apel.
Elementul se modifică astfel:
MIC-LOW ↔ MIC-HI

Notă:

Microfonul acestei unități este situat pe spatele panoului frontal (pagina 9). Nu acoperiți microfonul cu bandă adezivă etc.

Efectuarea de convorbiri

În cazul efectuării de apeluri de la această unitate, se folosește re-formarea numărului.

- 1 Apăsăți **SOURCE** în mod repetat până când apare „BT PHONE”.
- 2 Apăsăți și mențineți apăsat  (handsfree) timp de 3 secunde sau mai mult.
Apelul telefonic este astfel efectuat.

Pentru a încheia un apel

Apăsăți  (handsfree) din nou, sau **OFF**.

Pentru a apela un alt telefon, folosiți telefonul mobil, iar apoi transferați apelul.

Pentru detalii asupra transferului apelurilor, consultați următoarele.

Transferul apelurilor

Pentru a activa/dezactiva aparatul potrivit (unitatea/telefonul mobil), verificați următoarele.

- 1 Apăsăți și țineți  (handsfree) sau folosiți telefonul mobil.

Pentru detalii asupra funcționării telefonului mobil, consultați manualul acestuia.

Notă:

În funcție de telefonul mobil, conexiunea handsfree poate fi întreruptă când se încearcă un transfer de apel.

Activarea apelării vocale

Puteți activa apelarea vocală cu telefonul mobil conectat la această unitate prin rostirea enunțului memorat pe telefonul mobil, iar apoi puteți efectua apeluri.

- 1 Apăsăți **SOURCE** în mod repetat până când apare „BT PHONE”.
- 2 Apăsăți  (handsfree).
Telefonul mobil intră în modul apelării vocale.

- 3 Rostiți enunțul memorat pe telefonul mobil.

Vocea dumneavoastră va fi recunoscută, iar apelul efectuat.

Note

- Verificați ca unitatea și telefonul mobil să fie conectate în prealabil.
- Memorați un enunț pe telefonul mobil.
- Dacă activați apelarea vocală cu un telefon mobil conectat la această unitate, această funcție poate să nu funcționeze în unele cazuri.
- Zgomotele de fond, cum ar fi cel al motorului se interferează în recunoașterea sunetului. Pentru a îmbunătăți recunoașterea vocală, utilizați această funcțiune în condiții de zgomot minim.
- Apelarea vocală poate să nu funcționeze în unele cazuri, în funcție de eficacitatea funcției de recunoaștere a telefonului mobil. Pentru detalii, consultați site-ul de suport (pagina 24)

Sfaturi

- Vorbiți în același mod în care ați făcut-o când ați înregistrat enunțul.
- Memorați un enunț în timp ce sunteți așezat în mașină, prin intermediul acestei unități cu sursa „BT PHONE” selectată.

Ascultarea muzicii

Ascultarea muzicii provenind de la un dispozitiv audio

Puteți asculta muzică provenind de la un echipament audio pe această unitate dacă respectivul dispozitiv audio suportă caracteristica A2DP (Profil Avansat de Distribuție Audio) a tehnologiei Bluetooth.

- 1 Micșorați volumul acestei unități.
- 2 Apăsați **SOURCE** în mod repetat până când apare „BT AUDIO”.
- 3 Utilizați dispozitivul audio pentru a începe redarea.
- 4 Reglați volumul unității.

Reglarea nivelului volumului

Nivelul volumului este reglabil pentru orice diferență între unitate și dispozitivul audio Bluetooth.

- 1 Porniți redarea aparatului audio Bluetooth la un volum mediu.
- 2 Setati volumul obișnuit de ascultare pe unitate.
- 3 Apăsați butonul de selectare în mod repetat până când apare „BTA”, și rotiți comanda volumului pentru a regla nivelul de intrare (-8 dB până la +18dB).

Funcționarea unui dispozitiv audio cu această unitate

Puteți efectua următoarele operațiuni pe această unitate dacă dispozitivul audio suportă caracteristica AVRCP (Profilul Audio Video al Telecomenzii) a tehnologiei Bluetooth. (Funcționalitatea diferă în funcție de aparatul audio).

Pentru	Apăsați
Redare	6 , (PAUSE)* pe unitate
Pauză	6 , (PAUSE)* pe unitate
A sări piese	SEEK +/- (◀▶) (o dată pentru fiecare piesă)

*In funcție de dispozitiv, poate fi necesar să apăsați de două ori.

Operațiunile altele decât cele de mai sus trebuie efectuate pe aparatul audio.

Note

- In timpul redării dispozitivului audio, informații ca numărul / durata piesei, situația redării etc, ale unui dispozitiv audio conectat, nu sunt afișate pe această unitate.
- Chiar dacă sursa este modificată pe această unitate, redarea aparatului audio nu se oprește.

Sfat util

Puteți conecta un telefon mobil care suportă A2DP ca dispozitiv audio și puteți asculta muzică.

Ștergerea înregistrărilor tuturor dispozitivelor cuplate

- 1 Apăsați **OFF**.
Unitatea este oprită.
- 2 Dacă **8** se aprinde, apăsați și mențineți apăsat **BT** până când ledul **8** se stinge.
- 3 Apăsați și mențineți apăsat butonul de selectare.
- 4 Apăsați butonul de selectare în mod repetat până când apare „BT INIT”.
- 5 Apăsați **SEEK +**
Pornește inițializarea.
Durează 3 secunde pentru a anula întreaga înregistrare.
Nu opriți alimentarea în timp ce „INITIAL” clipește.

Alte funcții

Modificarea setărilor sunetului

Reglarea caracteristicilor sunetului

- 1 Apăsați butonul de selectare în mod repetat până când apare elementul dorit.
- 2 Rotiți potențiometrul de control al volumului pentru a regla elementul selectat.

După 3 secunde, setarea este completă, iar afișajul revine la modul de redare/recepționare normală.

Următoarele elemente pot fi setate (urmați indicațiile de pe această pagină pentru detalii):

“●” indică setările inițiale

EQ3:

Pentru a selecta un tip de egalizator: „XPLD” (●), „VOCAL”, „EDGE”, „CRUISE”, „SPACE”, „GRAVITY”, „CUSTOM” sau „OFF”.

LOW*1, MID*1, HI*1 (pagina 16):

Pentru a seta curba egalizatorului.

BAL (Echilibrare):

Pentru a regla echilibrul dintre boxe stângă și dreaptă: „RIGHT-10” – „CENTER” (●) - „LEFT-10”.

FAD (Fader):

Pentru a regla echilibrul dintre boxe față și spate („FRONT-10” – „CENTER” (●) - „REAR-10”)

SUB*2 (Volumul subwoofer):

Pentru a regla volumul subwoofer: „+10dB” – „0 dB” (●) - „-10 dB” („ATT” este afișat la cea mai joasă setare).

AUX*3 (Nivelul AUX):

Pentru a regla volumul fiecărui echipament auxiliar. Această setare înlătură nevoia de a regla volumul între surse (pagina 17)

Nivelul reglabil: „+18 dB” – „0 dB” (●) - „-8 dB”

BTA*4:

Pentru a regla volumul pentru fiecare aparat audio Bluetooth conectat. Această setare înlătură nevoia de a regla nivelul volumului între surse (pag. 15)

Nivel reglabil: „+18 dB” – „0 dB” (●) - „-8 dB”

*1 Atunci când EQ3 este activat.

*2 Atunci când ieșirea audio este setată pe SUB (consultați pagina 17)

*3 Atunci când sursa AUX este activată.

*4 Atunci când sursa audio Bluetooth este activată (consultați pagina 15)

Reglarea curbei egalizatorului – EQ3

„CUSTOM” din EQ3 vă permite să realizați propriile setări ale egalizatorului.

- 1 Selectați o sursă, apoi apăsați butonul de selectare în mod repetat pentru a alege „EQ3”.
- 2 Rotiți potențiometrul de control al volumului pentru a selecta „CUSTOM”.
- 3 Apăsați butonul de selectare în mod repetat până când apar „LOW”, „MID” sau „HI”.
- 4 Rotiți potențiometrul volumului pentru a regla elementul selectat.

Volumul este reglabil în pași de 1 dB, de la -10dB la + 10 dB.



Repetăți pașii 3 și 4 pentru a regla curba egalizatorului. Pentru a restabili curba egalizatorului setată în fabrică, apăsați și mențineți apăsat butonul de selectare înainte ca setarea să fie completă.

După 3 secunde, setarea este realizată, iar afișajul revine la modul de redare/recepționare normală.

Sfat util

Alte tipuri de egalizator sunt de asemenea reglabile.

Reglarea elementelor de configurare – SET

- 1 Apăsați și țineți butonul de selectare. Afișajul de instalare va apărea.
- 2 Apăsați butonul de selectare în mod repetat până când apare elementul dorit.
- 3 Rotiți comanda volumului pentru a selecta setarea (de exemplu „ON” sau „OFF”).
- 4 Apăsați și țineți butonul de selectare. Instalarea este realizată, iar afișajul revine la modul normal de redare/recepționare.

Notă:

Elementele afișate vor diferi, în funcție de sursă și setare.

Următoarele elemente pot fi setate: “●” indică setările din fabrică.

“●” indică setările inițiale

CLOCK-ADJ (Reglarea ceasului) (pagina 6)

CT (Ceasul)

Pentru a seta „CT-ON” sau „CT-OFF” (●) (pag. 11, 12)

BEEP

Pentru a seta „BEEP-ON” (●) sau „BEEP-OFF”

RM (Potențiometrul rotativ)

Pentru a schimba direcția de operare a comenzilor potențiometrului rotativ

- „NORM” (●): pentru a folosi potențiometrul rotativ în poziția setată din fabrică
- „REV”: când montați potențiometrul rotativ în partea dreaptă a volanului

AUX-A (AUX Audio)

Pentru a comuta afișajul sursei AUX între „AUX-A-ON” (●) sau „AUX-A-OFF” (pag.17)

A.OFF (Auto oprire)

Pentru oprire automată completă după o perioadă de timp dorită după închiderea unității

- „A.OFF-NO” (●), „A.OFF-30S (secunde)”, „A.OFF-30M (minute)” sau „A.OFF-60M (minute)”.

SUB/REAR^{*1}

Pentru a schimba ieșirea audio

- „SUB-OUT” (●): pentru ieșire printr-un subwoofer
- „REAR-OUT”: pentru a ieși printr-un amplificator de putere

DEMO (Demonstrație)

Pentru a seta „DEMO-ON” (●) sau „DEMO-OFF”.

DIM (luminozitate)

Pentru a schimba luminozitatea afișajului

- „DIM-ON” : pentru a slăbi luminozitatea afișajului.
- „DIM-OFF” (●): pentru a dezactiva dimmer

A.SCRL (Autodefilare)

Pentru a defila elementul afișat automat când discul / albumul / piesa este schimbată

- „A.SCRL-ON” (●): pentru a defila
- „A.SCRL-OFF”: pentru a nu defila

LOCAL (Modul de căutare locală)

- „LOCAL-ON”: pentru a capta posturile cu semnale puternice

- „LOCAL-OFF” (●): pentru a capta în mod normal.

MONO^{*2} (Modul monaural)

Pentru a îmbunătăți recepția slabă FM, selectați modul de recepție monaural

- „MONO-ON” : pentru a asculta emisia stereo în monaural
- „MONI-OFF” (●): pentru a asculta emisia stereo în stereo

REG^{*2} (Regional)

Pentru a seta „REG-ON” (●) sau „REG-OFF” (pag.11)

LPF^{*3} (Filtru “Trece Jos”)

Pentru a selecta frecvența de tăiere a subwooferului: „LPF-OFF” (●), „LPF125Hz” sau „LPF 78Hz”.

LOUD:

Pentru a vă permite să ascultați clar la volume scăzute

- „LOUD-ON” : pentru a mări bass-ul și treble-ul
- „LOUD-OFF” (●): pentru a nu mări bass-ul și treble-ul

BTM (pagina 10)

BT INIT^{*1} (pagina 15)

*1 Atunci când unitatea este oprită

*2 Atunci când se recepționează un semnal FM

*3 Atunci când ieșirea audio este setată la “SUB”

Folosirea echipamentelor opționale

Echipamentul auxiliar audio

Prin conectarea unui aparat audio portabil opțional la mufa de intrare AUX aflată pe unitate și apoi selectând sursa, puteți asculta respectiva sursă audio la boxe mașinii dumneavoastră. Nivelul volumului este reglabil pentru orice diferență între unitate și dispozitivul audio portabil. Urmăriți procedura de mai jos:

Conectarea aparatului audio portabil

- 1 Opriți aparatul audio portabil
- 2 Micșorați volumul unității.
- 3 Conectați unitatea.

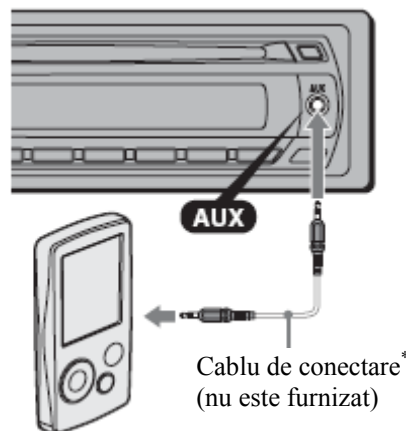

* Asigurați-vă că folosiți un tip de cablu potrivit

Reglarea volumului

Asigurați-vă că ați reglat volumul pentru fiecare aparat audio conectat înainte de redare.

- 1 Micșorați volumul la unitate.
- 2 Apăsăți **SOURCE** în mod repetat până când „AUX” apare. Va apărea „FRONT IN”.
- 3 Porniți redarea aparatului audio portabil la un volum mediu.
- 4 Setăți volumul obișnuit de ascultare la unitate.
- 5 Apăsăți butonul de selectare în mod repetat până când apare „AUX” și rotiți comanda de volum pentru a regla nivelul de intrare (-8dB până la +18 dB).

Schimbătorul CD/MD

Selectarea schimbătorului

- 1 Apăsați **SOURCE** în mod repetat până când apare „CD” sau „MD”.
- 2 Apăsați **MODE** în mod repetat până când apare schimbătorul dorit.



Număr unitate Număr disc

Va începe redarea.

Saltul peste albume și discuri

- 1 În timpul redării, apăsați **1/2** (ALBUM +/-).

Pentru a sări

1/2 (ALBUM +/-)

album	apăsați și mențineți apăsat
album în mod continuu	apăsați și mențineți apăsat, apoi apăsați din nou în 2 secunde
discuri	apăsați în mod repetat
discuri în mod continuu	apăsați, apoi apăsați din nou în 2 secunde și mențineți apăsat

Repetarea și redarea aleatorie

- 1 În timpul redării, apăsați **3** (REP) sau **4** (SHUF) în mod repetat până când apare setarea dorită.

Selectați

pentru a reda

TRACK	piesa în mod repetat
DISC	discul în mod repetat
SHUF CHANGER	piesele din schimbător în mod aleatoriu
SHUF ALL*	piesele din toate unitățile în ordine aleatorie

* Atunci când sunt conectate unul sau mai multe schimbătoare de CD-uri, sau două sau mai multe schimbătoare MD

Pentru a reveni la modul de redare normală, selectați **OFF** sau **SHUF OFF**.

Sfat util

„SHUF ALL” nu va amesteca piesele între unitățile de CD și schimbătoarele MD.

Potențiometrul rotativ RM-X4S

Atașarea etichetei



Locația comenzilor

Butoanele corespunzătoare de pe potențiometrul rotativ comandă aceleași funcții ca și cele de pe unitate.

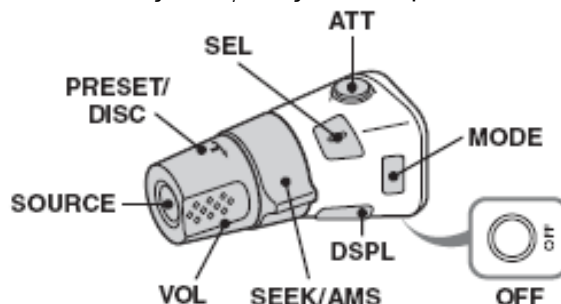

Următoarele comenzi de pe potențiometrul rotativ necesită o utilizare diferită a unității.

- **Comanda PRESET/DISC**
Aceași ca și **1/2** (ALBUM +/-) de pe unitate (apăsați și rotiți).
- **Comanda VOL (volum)**
Aceași ca și potențiometrul de control a volumului de pe unitate (roțiți).
- **Comanda SEEK/AMS**
Aceași ca **SEEK** +/- (roțiți, sau roțiți și mențineți)

Modificarea direcției de operare

Direcția de operare a comenzilor este setată din fabrică așa cum se arată mai jos.

Pentru creștere

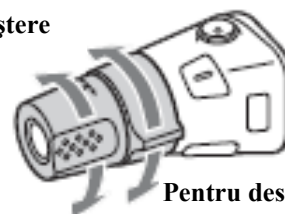

Pentru descreștere

Dacă trebuie să montați potențiometrul rotativ pe partea dreaptă a volanului, puteți inversa direcția de funcționare.

- 1 În timp ce apăsați comanda VOL, apăsați și mențineți apăsat butonul **SEL**.

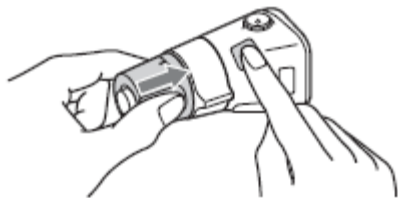

Informații suplimentare

Măsurile de precauție

- Dacă mașina a fost parcată în bătaia soarelui, permiteți unității să se răcească înainte de a o folosi.
- Antena se va extinde automat în timpul funcționării unității.

Umezeala datorată condensului

Într-o zi ploioasă sau într-o zonă foarte umedă, condensul poate apărea în interiorul lentilelor și în interiorul afișajului unității. Dacă aceasta se întâmplă, unitatea nu va funcționa corect. Într-un astfel de caz, scoateți discul și așteptați cam o oră până când umezeala s-a evaporat.

Pentru a menține o calitate înaltă a sunetului

Nu stropiți cu suc sau alte băuturi unitatea sau discurile.

Note cu privire la discuri

- Pentru a păstra curat un disc, nu-i atingeți suprafața. Apucați discul de margine.
- Țineți discurile în carcasele lor atunci când acestea nu se află în uz.
- Nu expuneți discurile la căldură / temperaturi ridicate. Evitați să le lăsați într-o mașină parcată sau în torpedou / portbagaj.
- Nu atașați etichete. Astfel de discuri s-ar putea opri din rotire atunci când sunt folosite, cauzând defecțiuni, sau distrugerea discului.



- Nu folosiți discuri cu etichete sau abțibilduri atașate. Următoarele defecțiuni pot apărea în urma folosirii acestor discuri:
 - imposibilitatea de a scoate un disc (datorită unui abțibild dezlipit);
 - imposibilitatea de citi datele audio în mod corect.
- Discurile cu forme neregulate (ex. inimă, pătrat, stea) nu pot fi redate pe această unitate. Încercarea de a le reda ar putea avaria unitatea. Nu folosiți astfel de discuri.
- Nu puteți reda CD-uri de 8 cm.

- Înainte de redare, curățați discurile cu o lavetă de curățat disponibilă în comerț. Ștergeți fiecare disc dinspre interior spre exterior. Nu folosiți solvenți ca benzină, diluant, substanțe de curățare disponibile în comerț sau spray-uri antistatice destinate discurilor analogice.



Note cu privire la discurile CD-R/CD-RW

- Anumite discuri CD-R / CD-RW (în funcție de echipamentul folosit pentru înregistrare sau de starea discurilor) pot să nu fie redade pe această unitate.
- Nu puteți reda un CD-R/CD-RW nefinalizat.
- Unitatea este compatibilă cu formatul ISO 9660 nivel 1/nivel 2, Joliet/Romeo în format extins și Multi Session.
- Numărul maxim de :
 - directoare (albume): 150 (inclusiv directoare goale).
 - fișiere (piese) și directoare conținute de pe un disc: 300 (dacă numele directorului/fișierului conține multe caractere, acest număr poate scădea sub 300).
 - caracterele afișabile pentru un nume de director/fișier sunt 32 (Joliet) sau 64 (Romeo)
- Când discul este înregistrat în Multi Session, numai prima piesă din formatul primei sesiuni este recunoscută și redată (orice alt format este sărit). Prioritatea formatului este CD-DA și MP3/WMA.
 - Când prima piesă este CD-DA, numai CD-DA din prima sesiune este redată.
 - Când prima piesă nu este un CD-DA, sesiunea MP3/WMA este redată. Dacă discul nu are date în nici unul din aceste formate, va apărea „NO MUSIC”.

Discurile muzicale înregistrate cu tehnologii de protecție a dreptului de autor

Acest produs este proiectat să redea discuri care sunt conforme cu standardul Compact Disc. Recent, diferite discuri muzicale înregistrate cu tehnologii de protecție a dreptului de autor sunt comercializate de companiile de înregistrare. Vă rugăm să acordați atenție faptului că printre acele discuri există unele care nu sunt conforme cu standardul CD și nu pot fi redade de această unitate.

Notă cu privire la discurile duble (DualDiscs)

Un disc dublu este un disc cu două fețe care combină materialul DVD pe o parte, cu materialul digital audio pe cealaltă parte. Totuși, de vreme ce partea cu materialul audio nu este conformă cu standardul Compact Disc, redarea acestui tip de disc pe acest echipament nu este garantată.

Ordinea de redare a fișierelor MP3/WMA

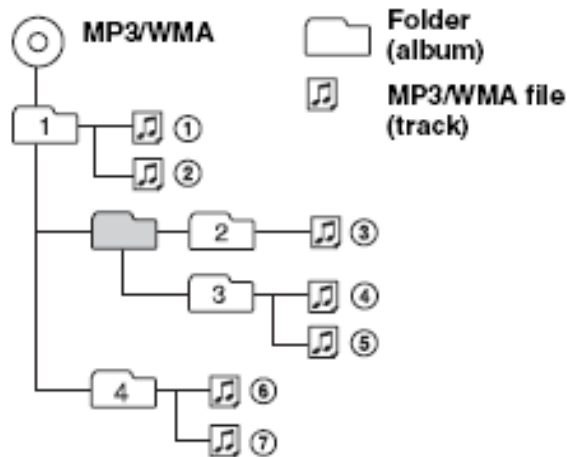

Despre fișierele MP3

- MP3, care înseamnă MPEG-1 Audio Layer-3, este un standard pentru un format de comprimare a fișierelor muzicale. Acesta comprimă datele CD audio la aproximativ 1/10 din mărimea originală.
- Versiunile ID3 1.0, 1.1, 2.2, 2.3 și 2.4 se aplică numai MP3-urilor. Tag-ul ID3 este de 15/30 de caractere (1.0 și 1.1), sau de 63/126 de caractere (2.2, 2.3 și 2.4).
- Când denumiți un fișier MP3, asigurați-vă că adăugați extensia „.mp3” la numele fișierului.
- Pe timpul redării sau derulării unui fișier MP3 VBR, timpul de redare scurs poate să nu fie afișat în mod corespunzător.

Despre fișierele WMA

- WMA, care înseamnă Windows Media Audio, este un standard de comprimare a fișierelor muzicale. Acesta comprimă datele CD audio la aproximativ 1/22 din mărimea sa originală.
- Tagul WMA este de 63 de caractere.
- Când denumiți un fișier WMA, asigurați-vă că adăugați extensia „.wma” la numele fișierului.
- În timpul redării sau derulării unui fișier WMA VBR, timpul de redare scurs poate să nu fie afișat în mod corespunzător.

Despre funcția Bluetooth

Ce reprezintă tehnologia Bluetooth?

- Tehnologia wireless Bluetooth este o tehnologie wireless pentru distanțe scurte care permite comunicări de date wireless între dispozitive digitale, cum ar fi un telefon mobil și o cască. Tehnologia wireless Bluetooth funcționează în intervalul unei distanțe de 10 m. Conectarea a două aparate este obișnuită, dar anumite aparate pot fi conectate la mai multe dispozitive în același timp.
- Nu aveți nevoie de un cablu pentru conectare de vreme ce tehnologia Bluetooth este o tehnologie wireless, și nici nu este necesar ca aparatele să fie orientate unul spre celălalt, așa cum este cazul cu tehnologia infraroșu. De exemplu, puteți folosi un astfel de dispozitiv într-o geantă sau buzunar.
- Tehnologia Bluetooth este un standard internațional suportat și folosit de milioane de companii din toată lumea.

Despre comunicarea prin Bluetooth

- Tehnologia wireless Bluetooth operează într-un interval de 10 m. Intervalul maxim de comunicare poate varia în funcție de obstacole (persoane, metal, perete etc) sau mediu electromagnetic.
- Următoarele condiții pot afecta sensibilitatea comunicării Bluetooth
 - Dacă există un obstacol cum ar fi o persoană, metal sau perete între unitate și aparatul Bluetooth.
 - În apropierea unității se află în uz un aparat ce folosește frecvența de 2,4 GHz, cum ar fi un dispozitiv wireless LAN, telefon fără fir sau un cuptor cu microunde.
- Datorită faptului că aparatele Bluetooth și cele wireless LAN (IEEE802.11b/g) folosesc aceeași frecvență, poate apărea o interferență a microundelor ce poate rezulta într-o deteriorare a vitezei de comunicare, zgomot sau o conectare invalidă dacă această unitate este folosită în apropierea unui aparat LAN wireless. Într-un astfel de caz, efectuați următoarele
 - Utilizați această unitate la cel puțin 10 m de aparatul LAN wireless.
 - Dacă această unitate este folosită în intervalul a 10 m de aparatul LAN wireless, opriți-l pe acesta.
 - Instalați această unitate și aparatul Bluetooth cât mai aproape unul de celălalt.
- Microundele emise de la un dispozitiv Bluetooth pot afecta funcționarea aparatelor medicale electronice. Opriți această unitate și celelalte dispozitive Bluetooth din următoarele locații, întrucât pot crea un accident
 - acolo unde este prezent un gaz inflamabil, într-un spital, tren, avion sau stație de benzină
 - în apropierea ușilor automate sau alarmei de incendiu
- Această unitate suportă capacități de securitate care sunt în conformitate cu standardul Bluetooth pentru a furniza o conexiune cât mai sigură atunci când este

folosită tehnologia Bluetooth wireless, dar securitatea poate să nu fie de ajuns, în funcție de configurare. Acordați atenție atunci când comunicați folosind tehnologia Bluetooth wireless.

- Nu ne asumăm responsabilitatea pentru scurgerea de informații în timpul comunicării prin Bluetooth.
- Conexiunea cu toate aparatele Bluetooth nu poate fi garantată.
 - Un dispozitiv ce conține funcția Bluetooth este necesar pentru a intra în conformitate cu standardul Bluetooth specificat de Bluetooth SIG, și pentru a fi autentificat.
 - Chiar dacă aparatul conectat este conform cu standardul Bluetooth menționat mai sus, anumite aparate pot să nu fie conectate sau pot să nu funcționeze corect, în funcție de caracteristicile sau specificațiile aparatului.
 - În timpul convorbirilor la telefon prin handsfree, poate apărea un zgomot, în funcție de dispozitiv sau de mediul de comunicare.
- În funcție de dispozitivul ce urmează a fi conectat, acesta poate necesita un anumit timp pentru a porni comunicarea.

Altele

- Folosirea dispozitivului Bluetooth poate să nu fie posibilă în cazul telefoanelor mobile, în funcție de condițiile undelor radio și de locația în care este folosit echipamentul.
- Dacă simțiți un disconfort după folosirea dispozitivului Bluetooth, încetați imediat utilizarea acestuia. Dacă o anumită problemă persistă, consultați cel mai apropiat dealer Sony.

Dacă aveți orice întrebări sau probleme ce privesc unitatea dumneavoastră, care nu au fost acoperite de acest manual, consultați cel mai apropiat dealer Sony.

Mentenanța

Înlocuirea bateriei cu litiu din telecomanda cu card

În condiții normale, bateria va ține aproximativ 1 an. Când bateria devine slabă, raza de acțiune a telecomenzii cu card devine mai restrânsă. Înlocuiți bateria cu o baterie nouă cu litiu CR2025. Utilizarea oricărei alte baterii poate reprezenta un risc de incendiu sau explozie.

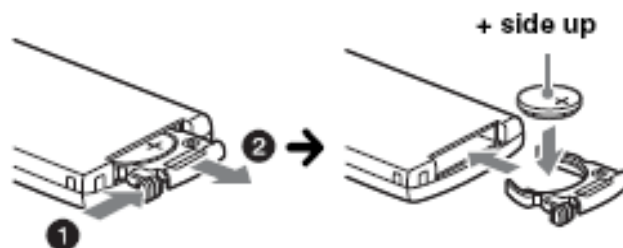

continuare în pagina următoare →

Note cu privire la bateria cu litiu

- Nu lăsați bateria la îndemâna copiilor. Dacă bateria a fost înghițită, consultați imediat un doctor.
- Ștergeți bateria cu o lavetă uscată pentru a asigura un contact adecvat.
- Asigurați-vă că ați ținut cont de polaritatea corectă atunci când instalați bateria.
- Nu țineți bateria cu ajutorul pensetelor metalice, deoarece ar putea apărea un scurt-circuit.

ATENȚIE

Bateria poate exploda dacă nu este manevrată corespunzător.
Nu reîncărcați, dezasamblați sau aruncați în foc.

Înlocuirea siguranțelor

Când înlocuiți o siguranță, asigurați-vă că folosiți una care să fie corespunzătoare amperajului menționat pe cea originală. Dacă siguranța se arde, verificați alimentarea cu curent și înlocuiți siguranța. Dacă aceasta se arde din nou după înlocuire, este posibilă o defecțiune internă. Într-un astfel de caz, consultați cel mai apropiat dealer Sony.

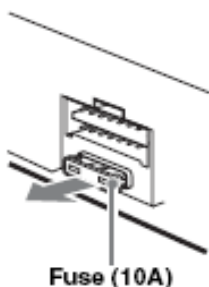

Curățarea conectorilor

Unitatea poate să nu funcționeze corespunzător dacă conectorii dintre unitate și panoul frontal nu sunt curățați. Pentru a preveni acest lucru, detașați panoul frontal (pag 7) și curățați conectorii cu un tampon de vată. Nu aplicați prea multă forță. Altfel, conectorii ar putea fi avariați.

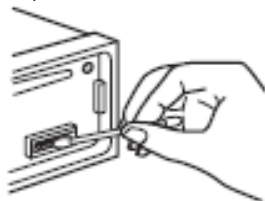

Main unit

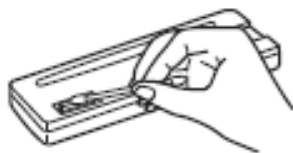

Partea din spate a panoului frontal

Note

Pentru siguranță, opriți contactul înainte de curățarea conectorilor și scoateți cheia din contact. Nu atingeți niciodată unitatea principală cu degetele sau cu alt instrument din metal.

Scoaterea unității

1 Înlăturați colierul de protecție

- 1) Detașați panoul frontal (pag.7)
- 2) Acționați cheile de eliberare împreună cu colierul de protecție

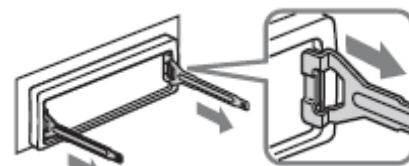

- 3) Trageți cheile de eliberare pentru a înlătura colierul de protecție.

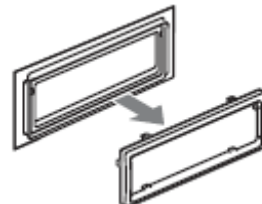

2. Scoateți unitatea

- 1) Introduceți ambele chei de eliberare simultan până când auziți un clic.

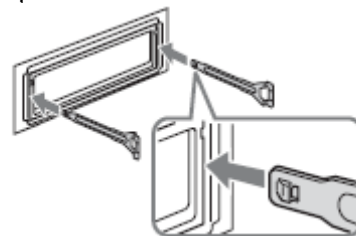

- 2) Scoateți cheile de eliberare pentru a scoate unitatea.

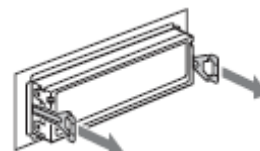

- 3) Scoateți unitatea din consolă

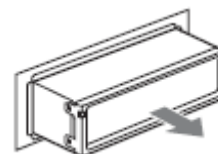

Specificații

Secțiunea CD Player

Raport semnal-zgomot: 120 dB

Răspuns în frecvență: 10-20 000 Hz

Iregularități ale vitezei de redare: Sub limita măsurabilă

Secțiunea radio

FM

Gamă de recepție: 87,5 – 108 MHz

Bornă antenă: Conector antenă externă

Frecvență intermediară: 10.7 MHz/450 kHz

Sensibilitate utilizabilă: 9 dBf

Selectivitate: 75dB la 400kHz

Raport semnal-zgomot: 67 dB (stereo), 69 dB (mono)

Distorsionare armonică la 1 kHz: 0,5% (stereo), 0,3% (mono)

Separare: 35 dB la 1 kHz

Răspuns în frecvență: 30-15 000 Hz

MW.LW

Gamă de recepție: MW: 531 – 1602 kHz

LW: 153 – 279 kHz

Bornă antenă: Conector antenă externă

Frecvență intermediară: 10,7 MHz/450 kHz

Sensibilitate: MW: 30μV, LW: 40 μV

Comunicații wireless

Sistem de comunicare: Bluetooth Standard version 2.0

Ieșire: Bluetooth Standard PowerClass 2 (Max. + 4dBm)

Distanță maximă de comunicare: Vizibilitate directă aprox. 10 m^{*1}

Bandă de frecvență: bandă de 2,4 GHz (2.4000 – 2.4835 GHz)

Metodă de modulație: FHSS

Profile compatibile Bluetooth^{*2}:

A2DP (Advanced Audio Distribution Profile)

AVRCP (Audio Video Remote Control Profile)

HFP (Handsfree Profile) 1.5

HSP (Headset Profile)

Secțiunea amplificator de putere

Ieșiri: ieșiri boze

Impedanță difuzoare: 4-8 ohm

Puterea maximă la ieșire: 52W x 4 (la 4 ohm)

Informații generale

Ieșire:

Borne ieșiri audio (față, sub/spate comutabile)

Bornă releu de control antenă

Bornă de control a puterii amplificatorului

Intrări:

Bornă de control telefon ATT

Bornă de intrare control BUS

Bornă de intrare audio BUS

Bornă de intrare telecomandă

Bornă intrare antenă

Mufă de intrare AUX

Control ton:

Scăzut: ± 10dB la 60 Hz (XPLOD)

Mediu: ± 10 dB la 1 kHz (XPLOD)

Ridicat: ± 10 dB la 10 kHz (XPLOD)

Cerințe alimentare:

baterie de mașină 12 V DC

Borna negativă la pământ

Dimensiuni: aprox. 178 x 50 x 179 mm

Dimensiuni la montare: aprox. 182 x 53 x 162 mm

Masă: aprox. 1,2 kg

Accesorii furnizate:

Telecomandă cu card: RM-X304

Piese pentru instalare și conexiuni (1 set)

Accesorii/echipament opțional:

Potențiomtru rotativ : RM-X4S

Cablu BUS

RC-61 (1m), RC-62 (2m)

Schimbător CD (10 discuri): CDX-757MX

Schimbător CD (6 discuri): CDX-T70MX, CDX-T69

Selector de sursă: XA-C40

Selector AUX: XA-300

Adaptor interfață pentru iPod: XA-120IP

Dealerul dumneavoastră poate să nu aibă unele din accesoriile menționate mai sus. Vă rugăm cereți dealerului informații detaliate.

Tehnologia de codare MPEG Layer-3 și patentele sunt sub licență de la Fraunhofer IIS și Thomson

Acest produs este protejat de anumite drepturi de proprietate intelectuală ale Microsoft Corporation. Utilizarea sau distribuția unei astfel de tehnologii în afara acestui produs este interzisă de lege, dacă nu există o licență de la Microsoft sau de la o filială autorizată Microsoft.

Designul și specificațiile pot fi modificate fără notificare.



- La imprimarea anumitor plăci de circuite nu sunt folosiți inhibitori de foc pe bază de halogeni
- În compoziția cutiei nu intră inhibitori de foc pe bază de halogeni
- Ambalajul este din hârtie

Ghid al problemelor de funcționare

Următoarea listă vă va ajuta să remediați problemele pe care le-ați putea întâlni la unitatea dumneavoastră. Înainte de a parcurge lista de mai jos, verificați procedurile de conectare și operare.

Dacă problema nu s-a rezolvat, vizitați următorul site de suport tehnic:

Site de suport tehnic

Dacă aveți întrebări cu privire la acest produs sau doriți să aflați ultimele informații despre acesta, vizitați site-ul web de mai jos: <http://support.sony-europe.com>

General

Unitatea nu este alimentată cu energie

- Verificați conectarea. Dacă totul este în ordine, verificați siguranța.
- Dacă unitatea este oprită, iar afișajul dispăre, aceasta nu poate fi utilizată folosind telecomanda
→ Porniți unitatea.

Antena nu se extinde

Antena de alimentare nu are o cutie releu.

Nu există sunet.

- Volumul este prea scăzut.
- Funcția ATT este activată, sau funcția ATT telefon este activată.
- Poziția comenzii „FAD” nu este setată pentru un sistem cu 2 difuzoare.
- Schimbătorul de CD este incompatibil cu formatul discului (MP3/WMA)
→ Redați cu un schimbător CD compatibil cu Sony MP3, sau cu această unitate.
- Aparatul Bluetooth audio este în pauză.
→ Anulați pauza.

Nu se aude sunetul bip.

- Sunetul bip este anulat (pag.16)
- Este conectat un amplificator opțional și nu folosiți amplificatorul propriu.

Conținutul memoriei a fost șters

- A fost apăsat butonul RESET.
→ Stocați din nou datele în memorie.
- Alimentarea cu curent sau bateria a fost deconectată.
- Cablul de alimentare nu este conectat corespunzător.

Posturile memorate și ora exactă au fost șterse. Siguranța s-a ars.

Există un zgomot la schimbarea poziției contactului.

Cablurile nu sunt potrivite corect cu conectorul de alimentare al mașinii.

In timpul redării sau recepționării, începe modul demonstrativ.

Dacă nu s-a efectuat nici o operațiune timp de 5 minute, având activată setarea „DEMO-ON”, va începe modul demonstrativ.

→ Setati „DEMO-OFF” (pag. 17).

Afișajul dispăre de pe / nu apare pe fereastra de afișaj.

- Dimmer-ul este setat pe „DIM-ON” (pag 17)
- Afișajul dispăre dacă apăsați și țineți **OFF**.
→ Apăsați și țineți **OFF** până la apariția afișajului.
- Conectorii sunt murdari (pag.22)

Funcția Auto Off nu operează

Unitatea este pornită. Funcția Auto Off se activează după oprirea unității.

→ Opriti unitatea.

Utilizarea telecomenzii cu card nu este posibilă.

Asigurați-vă că pelicula de izolare a fost înlăturată (pagina 6).

Redarea CD/MD

Discul nu poate fi introdus

- Există un alt disc deja introdus.
- Discul a fost introdus forțat cu fața în sus sau într-un mod greșit.

Discul nu este redat.

- Discul este defect sau murdar.
- CD-R/CD-RW-urile nu sunt pentru utilizare audio (pag. 20).

Fișierele MP3/WMA nu pot fi redade.

Discul este incompatibil cu formatul și versiunea MP3/WMA (pag.20)

Fișierele MP3/WMA durează mai mult să fie redade decât altele.

Următoarele discuri durează mai mult până începe redarea.

- un disc înregistrat cu o structură arborescentă complicată
- un disc înregistrat în Multi Session
- un disc pe care pot fi adăugate date.

Elementele de pe afișaj nu defilează.

- Pentru discurile cu foarte multe caractere, acestea nu pot defila.
- „A.SCRL” este setat la „OFF”.
→ setați „A.SCRL-ON” (pag.17);
→ apăsați și mențineți apăsată **DSPL** (SCRL).

Sunetul sare.

- Instalarea nu este corectă.
→ instalați unitatea la un unghi mai mic de 45 de grade într-o parte fixă a mașinii.
- Discul este defect sau murdar.

Butoanele operaționale nu funcționează.

Discul nu poate fi scos.

Apăsați butonul RESET (pag. 6)

Apăsați **▲** (pag.9).

Recepția radio

Posturile nu pot fi recepționate. Sunetul este bruiat de zgomote.

- Conectați un cablu de comandă al antenei sau un cablu de alimentare accesoriu la cablul de alimentare al antenei mașinii.
- Verificați conexiunea antenei mașinii.
- Antena auto nu se lungește.
→ Verificați conexiunea cablului de comandă al antenei.
- Verificați frecvența.

Căutarea presetată nu este posibilă

- Memorați frecvența corectă.
- Semnalul de emisie este prea slab.

Captarea automată nu este posibilă.

- Setarea modului de căutare locală nu este făcută corect.
→ Captarea se întrerupe prea des: Setati „LOCAL-ON” (pag.17)
→ Captarea nu se oprește la un post: Setati „MONO-ON”(pag. 17)
- Semnalul de emisie este prea slab.
→ Efectuați căutarea manuală.

In timpul recepției FM, pâlpâie indicația „ST”.

- Recepționați frecvența în mod corespunzător.
- Semnalul de emisie este prea slab.
→ Setati „MONO-ON” (pag.17).

O emisie stereo a unui program FM este auzită în monaural.

Unitatea este în modul de recepție monaural.
→Setati „MONO-OFF” (pag. 17).

RDS

SEEK pornește după câteva secunde de ascultare.

Postul este unul non-TP sau are un semnal slab.
→ Dezactivați TA (pag.11).

Nu există anunțuri despre trafic.

- Activați TA (pag. 11).
- Postul nu emite anunțuri despre trafic deși este TP.
→ Captați alt post.

PTY afișază „- - - - - ”

- Postul actual nu este un post RDS.
- Datele RDS nu au fost primite.
- Postul nu specifică tipul programului.

Funcția Bluetooth

Aparatul conectat nu poate detecta această unitate.

- Înainte de efectuarea cuplajelor, setați această unitate pe modul standby.
- In timpul conectării la un aparat Bluetooth, această unitate nu poate fi detectată la un alt aparat.

Deconectați legătura curentă și căutați unitatea cu un alt aparat.

- Când cuplajul aparatelor este efectuat, setați ieșirea semnalului Bluetooth la pornit (pag. 13).

Conexiunea nu este posibilă.

- Conectați-vă la această unitate de la un aparat Bluetooth sau invers. Conexiunea este controlată de pe o parte, dar nu de pe ambele.
- Verificați cuplarea și procedurile de conectare în manualul celui alt aparat etc, și efectuați operațiunea din nou.

Volumul vocii vorbitorului este scăzut.

Reglați nivelul volumului.

Un colocutor spune că volumul este prea scăzut sau prea ridicat.

Reglați volumul în conformitate folosind reglarea Mic Gain.

In timpul convorbirilor telefonice apare ecoul sau zgomotul.

- Micșorați volumul.
- Dacă zgomotul ambiental este puternic, încercați să reduceți acest zgomot.

Telefonul nu este conectat

Când este redat semnalul Bluetooth audio, telefonul nu este conectat chiar dacă apăsați „handsfree”.
→ Conectați-vă de la telefon.

Calitatea sunetului în telefon este slabă

Calitatea sunetului telefonului depinde de condițiile de recepție ale telefonului mobil.
→ Mutați mașina într-un loc unde puteți mări semnalul telefonului dacă recepția este slabă.

Volumul aparatului audio conectat este scăzut (ridicat).

Nivelul volumului va diferi în funcție de aparatul audio.
→ Reglați volumul aparatului audio conectat sau al acestei unități.

Sunetul sare în timpul redării unui dispozitiv audio Bluetooth.

- Reduceți distanța dintre unitate și aparatul audio Bluetooth.
- Dacă dispozitivul audio Bluetooth este păstrat într-o carcasă ce întrerupe semnalul, scoateți dispozitivul audio din carcasă în timpul folosirii.
- Mai multe aparate Bluetooth sau alte aparate ce emit unde radio sunt folosite în apropiere.
→ Opriți celelalte aparate.
→ Reduceți distanța față de celelalte aparate.
- Sunetul redării se oprește momentan când conexiunea dintre această unitate și telefonul mobil este efectuată. Aceasta nu este o defecțiune.

Aparatul audio Bluetooth nu poate fi controlat.

Verificați că aparatul audio Bluetooth suportă AVRCP.

Anumite funcții nu operează.

Verificați dacă aparatul conectat suportă funcțiile în cauză.

continuare în pagina următoare →

Un apel este preluat neintenționat.

Telefonul conectat este setat să răspundă automat.

Nu iese nici un sunet din difuzoarele mașinii în timpul apelului pe handsfree.

Dacă sunetul iese din telefonul mobil, setați telefonul mobil să scoată sunetul prin difuzoarele mașinii.

„OFF BT” apare în momentul inițializării.

Apăsați și mențineți apăsat **BT** până când **OFF** se stinge. Apoi reinițializați.

Afișare de erori / /Mesaje

BLANK

Piese nu au fost înregistrate pe MD*1.

→ Redați un MD cu piese înregistrate.

ERROR*2

- Discul este murdar sau introdus invers.
→ Ștergeți sau introduceți corect discul.
- A fost introdus un CD gol.
- Discul nu poate rula datorită unei probleme.
→ Introduceți alt disc.

FAILURE

Conectarea difuzoarelor / amplificatoarelor este incorectă.

→ Consultați manualul de instalare / conectare al acestui model pentru a verifica legătura.

LOAD

Schimbătorul încarcă discul.

→ Așteptați până la finalizarea încărcării.

L.SEEK +/-

Modul de căutare locală este pornit în timpul captării automate.

NO AF

Nu există frecvență alternativă pentru postul curent.

→ Apăsați **SEEK** +/- în timp ce numele programului pâlpâie. Unitatea va începe să caute o altă frecvență cu aceleași date PI.

NO DISC

Discul nu este introdus în schimbătorul CD/MD.

→ Introduceți discuri în schimbător.

NO INFO

Informațiile textuale nu sunt scrise pe fișierul MP3/WMA.

NO MAG

Revista discului nu este introdusă în schimbătorul CD.

→ Introduceți revista în schimbător.

NO MUSIC

Discul nu conține un fișier muzical.

→ Introduceți un CD muzical în unitate sau într-un schimbător ce poate reda MP3.

NO NAME

Nu este scris nici un nume de disc/piesă în cadrul piesei respective.

NO TP

Unitatea va continua să caute posturi TP disponibile.

NOT READ

Informațiile de pe disc nu au fost citite de unitate.

→ Incărcați discul, apoi selectați-l pe listă.

NOTREADY

Capacul schimbătorului MD este deschis sau MD-urile nu sunt introduse corect.

→ Inchideți capacul sau introduceți MD-urile corect.

OFFSET

Poate exista o defecțiune internă.

→ Verificați conexiunea. Dacă indicația de eroare rămâne pe afișaj, consultați cel mai apropiat dealer Sony.

PUSH EJT

Discul nu poate fi scos.

→ Apăsați **▲** (pag.9)

READ

Unitatea citește toate informațiile despre piese și album de pe disc.

→ Așteptați până când citirea este finalizată și redarea începe automat. În funcție de structura discului, poate dura mai mult de 1 minut.

RESET

Unitatea Cd și schimbătorul CD/MD nu pot fi utilizate datorită unei probleme.

→ Apăsați butonul RESET (pag.6).

“LLLL” sau “7777”

În timpul derulării, ați ajuns la începutul sau sfârșitul discului și nu puteți merge mai departe.

“_”

Caracterul nu poate fi afișat de unitate.

*1 Numărul discului care cauzează eroarea apare pe afișaj

*2 Dacă apare o eroare în timpul redării unui CD sau MD, numărul discului CD sau MD nu apare pe afișaj.

Dacă aceste soluții nu ajută la îmbunătățirea situației, consultați cel mai apropiat dealer Sony.

Dacă aduceți unitatea la reparat datorită problemelor la redarea unui CD, aduceți și discul care a fost folosit în momentul când a început problema.