

# AV Center

## AV centrum

SK Montáž/Zapojenia

XAV-62BT  
XAV-622

© 2011 Sony Corporation Printed in Czech Republic (EU)

### Upozornenia

- Všetky uzemňovacie vodiče pripojte na spoločné uzemňovacie miesto.
- Toto zariadenie je určené pre prevádzku s jednosmerným napätím 12 V DC s uzemneným záporným pólom.
- Zariadenie nerozoberajte a neupravujte.
- Neumiestňujte na miesta, kde vystreľuje airbag.
- Dávajte pozor, aby ste nepričikli žiadne káble pod skrutku, alebo medzi akékoľvek pohyblivé časti (napríklad kofajničky sedadiel).
- Pred vykonaním zapojení vypnite zapalovanie, aby nedošlo ku skratu.
- K zariadeniu najskôr pripojte napájací kábel ③ a reproduktory, až potom pripojte prídavný konektor napájania príslušenstva v automobile.
- Všetky voľne nezapojené káble zaizolujte izolačnou lepiacou páskou.
- Počas montáže zariadenia netlačte na LCD displej.

### Poznámky k napájacímu káblu (žltý)

- Ak zariadenie zapájate spolu s inými stereo zariadeniami, musí byť napájací okruh v automobile dimenzovaný na vyššiu prúdovú záťaž, než je súčet hodnôt všetkých poistiek vo všetkých zapojených zariadeniach.
- Ak nie je v automobile žiadny dostatočne dimenzovaný okruh, pripojte zariadenie priamo na autobateriu.

### Zoznam častí 1

- Číslo priradené jednotlivým častiam zodpovedajú číslam uvádzaným v pokynoch pre montáž.
- Pri zakúpení je konzola ① nasadená na zariadení. Pred montážou zariadenia pomocou uvoľňovacích kľúčov ④ z neho zložte konzolu ①. Podrobnosti pozri v časti "Zloženie konzoly (6)" ďalej v texte.
- Uvoľňovacie kľúče ④ uschovajte pre budúce použitie, napr. pre demontáž zariadenia z automobilu.
- Len XAV-62BT: Pred používaním mikrofónu zložte časti pre mikrofón ⑦. Podrobnosti sú uvedené v časti "Inštalácia mikrofónu (len XAV-62BT) (5)" ďalej v texte.

### Upozornenie

S konzolou ① manipulujte opatrne, aby nedošlo k poraneniu vašich prstov.

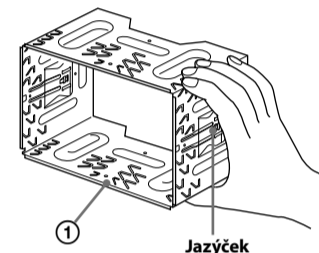

**Poznámka**  
Pred montážou zariadenia do konzoly vyhnite jazyčky po oboch stranách konzoly ① dovnútra cca 3,5 mm. Ak jazyčky nevyhnete, alebo ich vyhnete smerom von, zariadenie nenamontujete bezpečne a môže sa vysunúť.

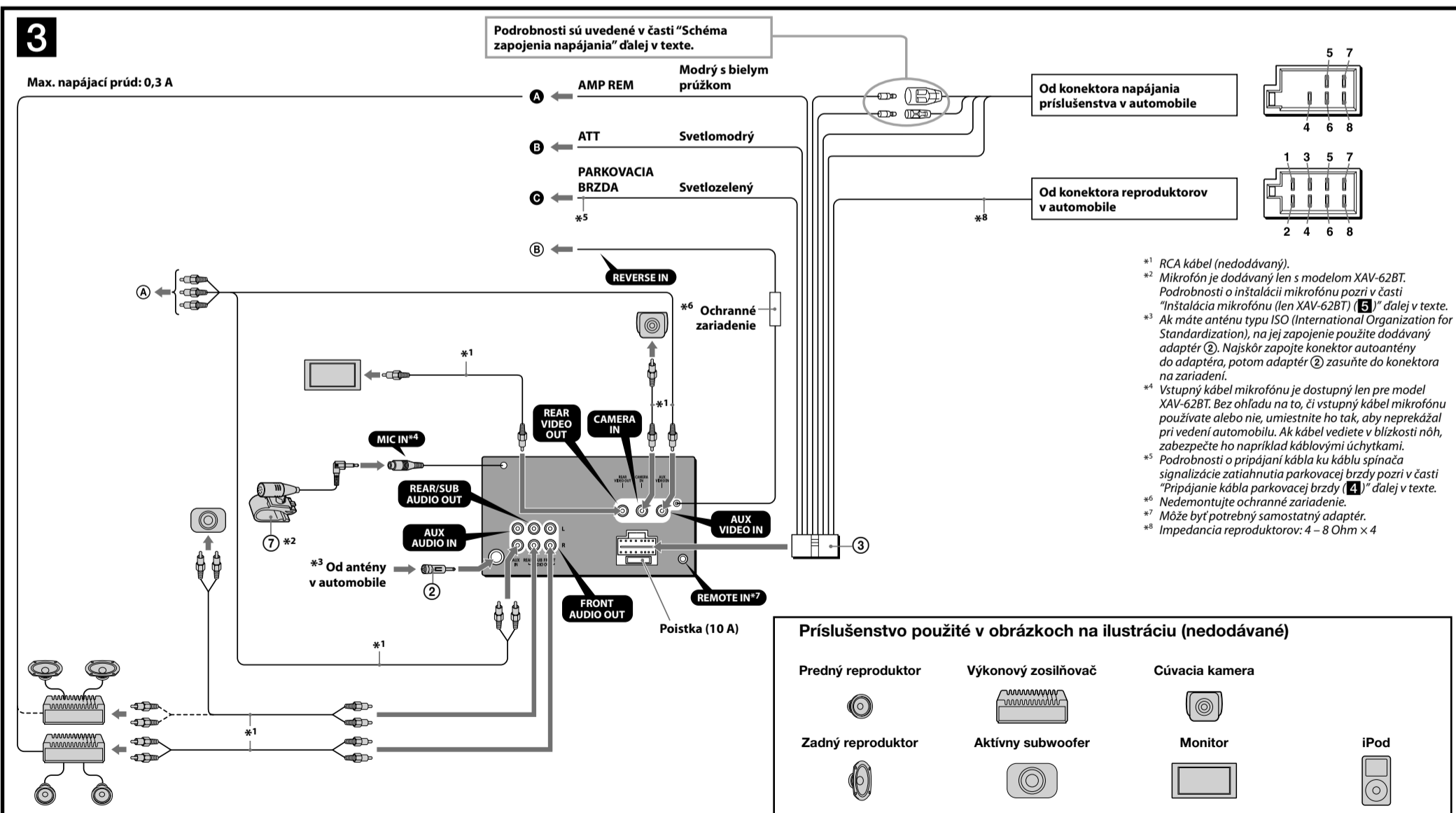
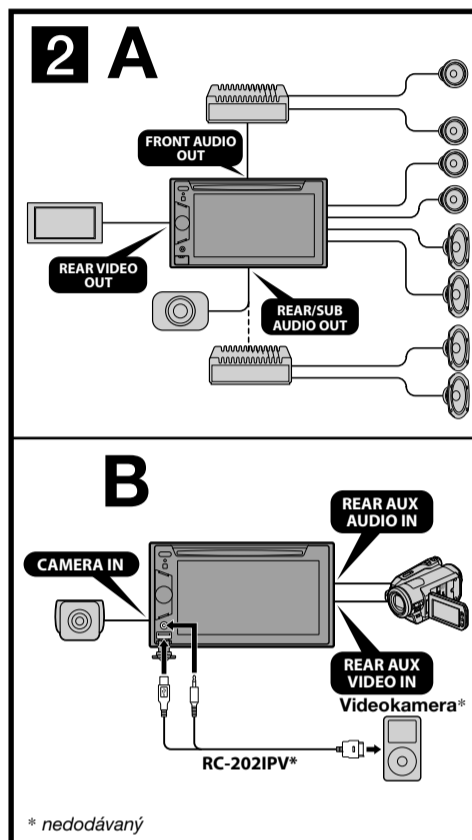
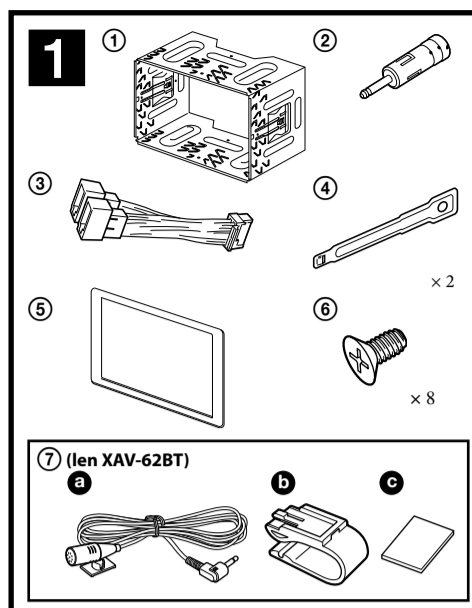

- \*1 RCA kábel (nedodávaný).
- \*2 Mikrofón je dodávaný len s modelom XAV-62BT. Podrobnosti o inštalácii mikrofónu pozri v časti "Inštalácia mikrofónu (len XAV-62BT) (5)" ďalej v texte.
- \*3 Ak máte anténu typu ISO (International Organization for Standardization), na jej zapojenie použite dodávaný adaptér ②. Najskôr zapojte konektor autoantény do adaptéra, potom adaptér ② zasunúť do konektora na zariadení.
- \*4 Vstupný kábel mikrofónu je dostupný len pre model XAV-62BT. Bez ohľadu na to, či vstupný kábel mikrofónu používate alebo nie, umiestnite ho tak, aby neprekážal pri vedení automobilu. Ak kábel vediete v blízkosti nôh, zabezpečte ho napríklad káblovými úchytkami.
- \*5 Podrobnosti o pripájaní kábla ku káblu spínača signalizácie zatiahnutia parkovacej brzdy pozri v časti "Pripájanie kábla parkovacej brzdy (4)" ďalej v texte.
- \*6 Nedemontujte ochranné zariadenie.
- \*7 Môže byť potrebný samostatný adaptér.
- \*8 Impedancia reproduktorov: 4 - 8 Ohm x 4



### Konektor napájania príslušenstva v automobile

4	Žltý	nepretržité napájanie	7	Červený	spínaný zdroj napájania
5	Modrý	napájanie ovládania antény	8	Čierny	uzemnenie
6	Oranžovo/Biely	spínané napájanie osvetlenia			

Pozície 1, 2 a 3 nemajú kolíky.

### Konektor reproduktorov v automobile

1	Fialový	+	Reproduktor, zadný, pravý	5	Biely	+	Reproduktor, predný, ľavý
2	Fialový	-	Reproduktor, zadný, pravý	6	Biely	-	Reproduktor, predný, ľavý
3	Sivý	+	Reproduktor, predný, pravý	7	Zelený	+	Reproduktor, zadný, ľavý
4	Sivý	-	Reproduktor, predný, pravý	8	Zelený	-	Reproduktor, zadný, ľavý

Pozície so zápornou polaritou 2, 4, 6 a 8 majú káble s prúžkom.

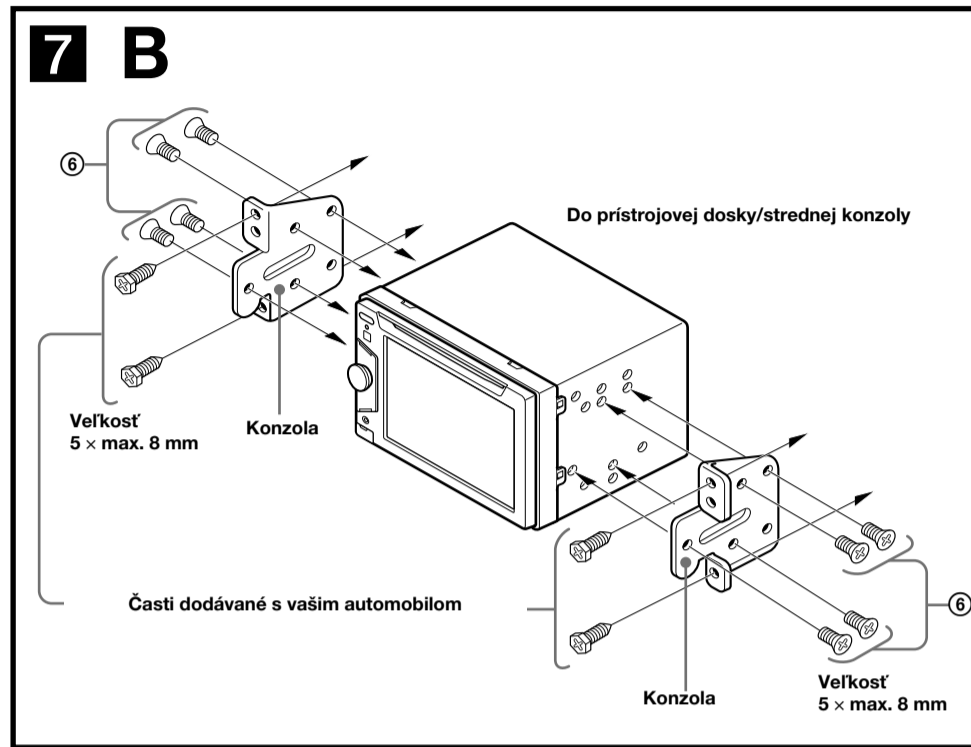
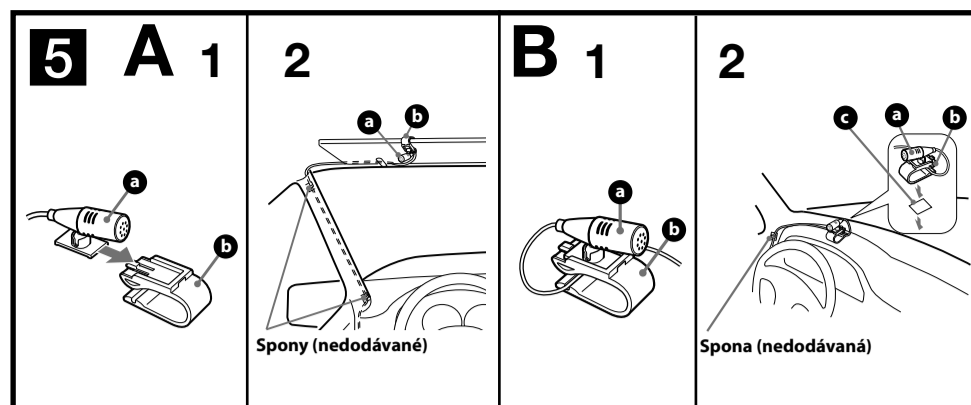
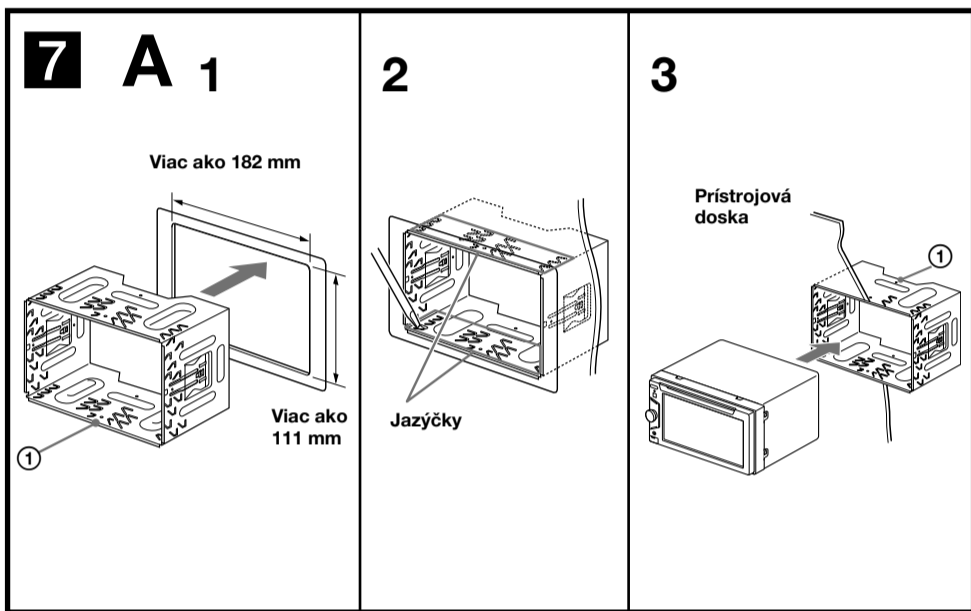
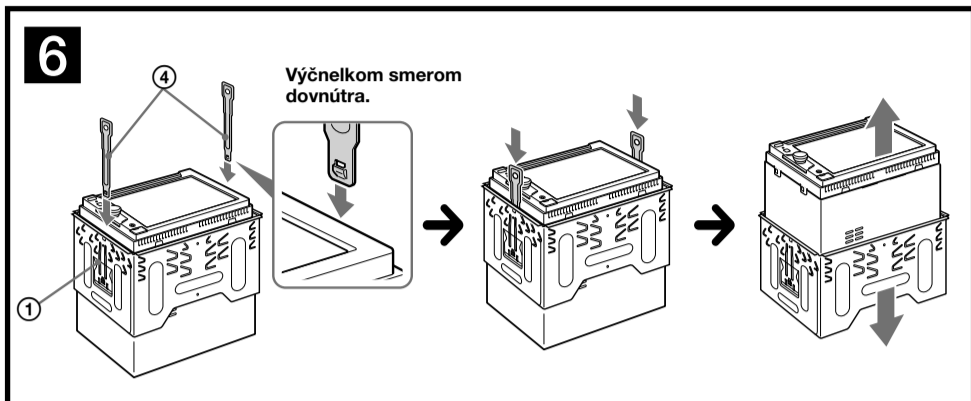
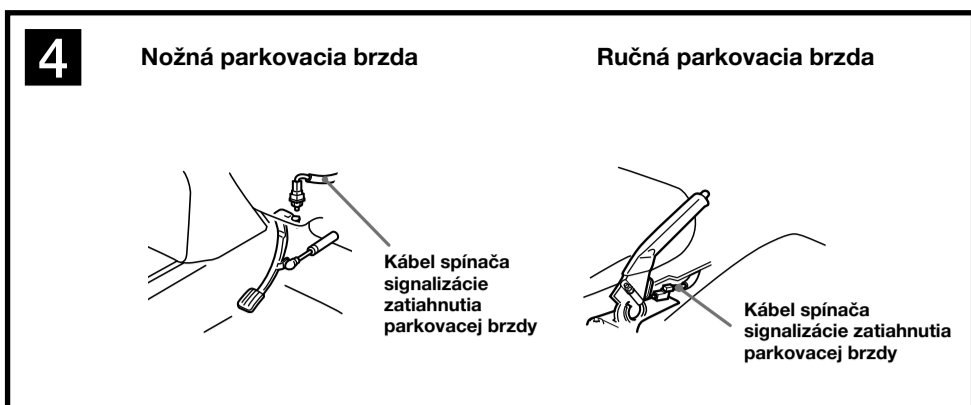

### Upozornenie pre prípad montáže v automobile bez pozície ACC

Nastavte funkciu automatického úplného vypnutia (Auto Off). Podrobnosti pozri v dodávanom návode na použitie. Zariadenie sa úplne a automaticky vypne ak v nastavenom časovom intervale nezvolíte žiadny zdroj signálu, čím sa predíde vybitiu autobaterie. Ak nenastavíte funkciu automatického úplného vypnutia (Auto Off), po každom vypnutí zapalovania zatlačte a podržte (SOURCE/OFF), kým sa nevyhne displej.

### Tlačidlo Reset

Po dokončení montáže a prepojení stlačte tlačidlo Reset pomocou guľkového pera atď.

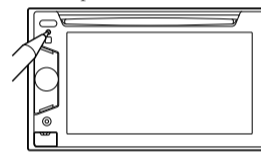

### Príklad zapojenia 2

- Poznámky (2-A)**
- Dbajte na to, aby ste uzemňovací kábel zapojili ešte pred pripojením zosilňovača.
  - Upozorňujúci zvukový signál zaznie len vtedy, ak používate vstavaný zosilňovač.
- Poznámka (2-B)**
- Viacero voliteľných zariadení nie je možné používať súčasne, aj keď sú pripojené do rôznych konektorov.

### Schéma zapojenia 3

- A Do konektora AMP REMOTE IN voliteľného výkonového zosilňovača**  
Zapojenie je určené iba pre zosilňovače. Zapojenie akýchkoľvek iných zariadení môže zariadenie poškodiť.
- B Ku káblu montážnej "Handsfree" sady pre mobilný telefón**
- C Ku káblu spínača signalizácie zatiahnutia parkovacej brzdy**
- A K príslušenstvu, ako napríklad prenosný prehrávač médií, herná konzola atď. (nedodávané)**  
**Rada**  
Na pripojenie voliteľných zariadení môžete použiť RCA kábel (nedodávaný).
- B Do konektora +12 V, ktorý napája zadné svetlo automobilu (len pri pripájaní cúvacej kamery)**

### Výstraha

Ak vlastníte elektrickú anténu bez spínacieho relé, jej pripojením k zariadeniu pomocou dodávaného prepájacieho audio kábla (3) môže dôjsť k poškodeniu antény.

- Poznámky k ovládam a napájacím káblom**
- Keď zapnete rádio alebo aktivujete funkciu AF (Alternative Frequency - Alternatívne frekvencie) alebo TA (Traffic Announcement - Dopravné hlásenia), kábel pre ovládanie elektrickej antény (modrý) dodáva jednosmerné napätie +12 V.
  - Ak je váš automobil vybavený vstavanou FM/MW/LW anténou v zadnom/bočnom okne, je nutné napájací kábel antény (modrý) alebo napájací kábel príslušenstva (červený) pripojiť k napájaciemu konektoru anténového zosilňovača. Podrobnejšie informácie vám poskytne predajca automobilu.
  - Toto zariadenie nedokáže ovládať elektrickú anténu bez spínacieho relé.

### Zapojenie pre uchovanie obsahu pamäte

Ak je zapojený žltý napájací kábel, pamäťový okruh bude napájaný nepretržite aj po vypnutí zapalovania.

### Poznámky k zapojeniu reproduktorov

- Pred pripojením reproduktorov zariadenie vypnite.
- Používajte reproduktory s impedanciou 4 až 8 Ohm a zodpovedajúcim výkonom. Inak môžete reproduktory poškodiť.
- Konektory reproduktorov neprípájajte na karosériu automobilu, ani vzájomne nepripájajte konektory pravých a ľavých reproduktorov.
- Nezapájajte uzemňovací kábel tohto zariadenia k zápornému (-) konektoru pre reproduktory v automobile.
- Nepokúšajte sa reproduktory zapojiť paralelne.
- Vždy pripájajte len pasívne reproduktory. Zapojenie aktívnych reproduktorov (so vstavaným zosilňovačom) do konektorov pre reproduktory môže poškodiť zariadenie.
- Aby ste predišli nesprávnemu fungovaniu, tak v prípade, že je kábel so záporným pólom (-) pripojený súčasne k pravému aj ľavému reproduktoru, nepoužívajte vstavané káble pre reproduktory vo vašom automobile.
- Neprepájajte káble reproduktorov medzi sebou.

### Poznámky k zapojeniu

- Ak sa na displeji zobrazí hlásenie "Output connection failure." (Chybné pripojenie výstupu.), skontrolujte či sú reproduktory a zosilňovač pripojené správne.
- Pri používaní monitora na zadných sedadlách, pripojte kábel spínača signalizácie zatiahnutia parkovacej brzdy k uzemňovaciemu miestu (uzemneniu).

### Bezpečnostné upozornenia

- Miesto montáže zvoľte tak, aby zariadenie neprekážalo vedeniu automobilu.
- Zariadenie nemontujte na miesta vystavené nadmernej prašnosti, nečistote, nadmerným otrasom alebo nadmernej teplote, ako napr. priamemu slnečnému žiareniu alebo pôsobeniu tepelných zdrojov.
- Zariadenie bezpečne namontujte len pomocou dodávaného montážneho príslušenstva.

### Nastavenie uhla montáže

Uhol montáže musí byť menší ako 45°.

### Pripájanie kábla parkovacej brzdy 4

Kábel parkovacej brzdy (svetlozelený) z napájacieho kábla (3) pripojte ku káblu spínača signalizácie zatiahnutia parkovacej brzdy. Umiestnenie kábla okruhu signalizácie ručnej brzdy sa odlišuje podľa typu automobilu. Viac podrobností vám poskytne predajca automobilu alebo predajca spoločnosti Sony.

### Inštalácia mikrofónu (len XAV-62BT) 5

Aby bolo možné hlasité (Handsfree) telefonovanie, je potrebné nainštalovať mikrofón (7).

### Upozornenia

- Mikrofón nevystavujte extrémne vysokým teplotám a vlhkosti.
- Je veľmi nebezpečné, ak dôjde k omotaniu kábla okolo hriadeľa volantu alebo okolo radiacej páky. Dbajte na to, aby žiadne časti zariadenia nebránili vedeniu automobilu.
- Ak je váš automobil vybavený air-bagmi alebo iným bezpečnostným zariadením, pred inštaláciou kontaktujte autorizovaného predajcu tohto zariadenia alebo predajcu vášho automobilu.

### 5-A Inštalácia na slnečnú clonu

- 1 Namontujte mikrofón (7) na sponu (6).**
- 2 Sponu (6) pripnite na slnečnú clonu.**
- 3 Pripnite sponu (nedodávanú) a nastavte dĺžku a umiestnenie kábla tak, aby neprekážal pri vedení vozidla.**

### 5-B Inštalácia na prístrojovú dosku

- 1 Namontujte mikrofón (7) na sponu (6) a potom vložte kábel do drážky na sponu (6).**
- 2 Sponu (6) pripnite na prístrojovú dosku pomocou obojstrannej lepiacej pásky (8).**
- 3 Pripnite sponu (nedodávanú) a nastavte dĺžku a umiestnenie kábla tak, aby neprekážal pri vedení vozidla.**

### Poznámky

- Pred pripojením obojstrannej lepiacej pásky (8) vyčistite pomocou suchej handričky povrch prístrojovej dosky.
  - Sklon mikrofónu nastavte do správnej polohy.
  - Mikrofón (7) je možné nainštalovať bez použitia spony (6).
- V takom prípade pripievte mikrofón na prístrojovú dosku pomocou obojstrannej lepiacej pásky (8). Pre prípad budúceho použitia si sponu (6) odložte.

### Zloženie konzoly 6

- Pred montážou zariadenia z neho zložte konzolu (1).
- 1 Obidva uvoľňovacie kľúče (4) zasuňte medzi konzolu (1) a zariadenie tak, aby zacvakli.**
  - 2 Posúvaním postupne zložte konzolu (1) zo zariadenia.**

### Montáž zariadenia 7

#### 7-A Montáž zariadenia pomocou dodávanej konzoly

- 1 Dodávanú konzolu (1) vložte do prístrojovej dosky.**
- 2 Pre pevné namontovanie vyhnite jazyčky smerom von.**
- 3 Zariadenie namontujte do dodávanej konzoly (1).**

#### 7-B Montáž zariadenia v automobiloch japonskej výroby

V niektorých automobiloch japonskej výroby môžete zariadenie namontovať bez dodávanej konzoly. Ak to nie je možné, obráťte sa na predajcu Sony.

Pri montáži zariadenia na konzoly predinštalovanej v automobile použite dodávané skrutky (6) a podľa značky vášho automobilu použite príslušné otvory na skrutky: T pri značke TOYOTA, M pri značke MITSUBISHI a N pri značke NISSAN.

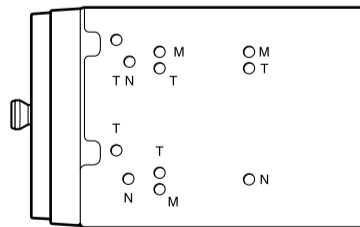

### Poznámky

- Aby ste predišli nesprávnej činnosti, používajte len dodávané skrutky (6).
- Na tlačidlá na zariadení netlačte príliš veľkou silou.
- Netlačte na LCD displej.
- Pred montážou skontrolujte, či sa na zariadení nič nenachádza.

### Schéma zapojenia napájania

Konektor napájania príslušenstva sa môže v závislosti od automobilu líšiť. Podľa schémy napájania konektora vo vašom automobile skontrolujte, či zapojenie zodpovedá konektoru na zariadení. Vyskytujú sa tri základné typy konektorov (obrázok nižšie). Je možné, že bude potrebné zameniť pozíciu červeného a žltého kábla konektora napájacieho kábla zariadenia (3). Po dôkladnom prekontrolovaní a prípadnom upravení napájacích káblov pripojte zariadenie k napájaniu. Ak máte akékoľvek otázky alebo problémy týkajúce sa zapojenia zariadenia, ktoré nie sú popísané v tomto návode, obráťte sa na predajcu vášho automobilu.

