

Többformátumú lemezlejátszó

Kezelési útmutató **HU****MEX-DV800**

Video CD

MP3
WMA

Üzembe helyezési és csatlakoztatási útmutató

Figyelmeztetés

- Ez a készülék csak 12 V-os, egyenáramú, negatív földelésű üzemeltetésre alkalmas.
- Vigyázzon, hogy a vezetékek ne szoruljanak be csavar alá, és ne akadjanak bele mozgó alkatrészekbe (pl. az ülés csúszósínjébe).
- A csatlakoztatás előtt, a rövidzárlat elkerülése érdekében, kapcsolja ki a jármű gyújtását.
- A külső tápfeszültség bekötése előtt csatlakoztassa a vezetékeket ③ a készülékhez és a hangszárgázokhoz.
- **Kösse az összes földvezetékét a közös föld pontra.**
- Biztonsági okokból a szabadon maradó vezetékeket szigetelje le szigetelészalaggal.
- Ne takarja el a készülék szellőzőnyílásait vagy hőleadó felületeit.

Megjegyzések a (sárga) tápvezetékéről

- Ha a készüléket más audioszöközettel együtt csatlakoztatja, a jármű felhasználó áramkörének biztosítéka nagyobb értékű legyen, mint a csatlakoztatott készülékek biztosítékainak összesített amperértéke.
- Ha nincs megfelelő amperértékű biztosítéka a járműnek, akkor a készüléket közvetlenül az akkumulátorhoz kösse.

Alkatrész lista 1

- A listában szereplő számozás megfelel az ábrán található számozásnak.
- A rögzítőkeret ① és a külső védőkeret ⑤ gyárilag lett összeszerelve a készülékkel. Beszerelés előtt a kioldókulcsok ④ segítségével távolítsa el a rögzítő-keretet ①. A részletekről olvassa el „A külső védőkeret és a rögzítőkeret eltávolítása” című részt ⑤).
- **A kioldókulcsokat ④ őrizze meg, mert azokra még szüksége lehet, pl. kiszereleskor.**

Figyelem!

Kezelje óvatosan a rögzítőkeretet ①, hogy elkerülje az esetleges ujjszérüléseket.

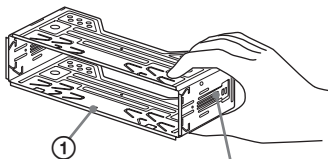

Reteselő fűlek

Megjegyzés

Beszerelés előtt győződjön meg róla, hogy a rögzítőkeret ① két oldalán található reteselő fűlek 2 mm-nyire befel hajoljanak. Amennyiben a reteselő fűlek az oldallap síkjában állnak vagy kifelé hajlanak, a készüléket nem lehet biztonságosan beszerelni, és elfordulhat, hogy kiesik a helyéből.

Csatlakoztatási példa 2

Megjegyzés (2-B)

- A földelővezetékét mindig csatlakoztassa a földelési ponthoz mielőtt az erősítőt csatlakoztatja.
- A hangjelzés csak akkor hallható, ha a készülék saját erősítőjét használja.

Csatlakoztatási ábra 3

A Kiegészítő erősítő AMP REMOTE IN aljzatához

Ez a csatlakozó csak erősítőkhöz használható. Más berendezések csatlakoztatása a készülék elromlását idézheti elő.

B A rögzítőkék kapcsolójához

Figyelmeztetés

Ha a jármű motoros antennája nem rendelkezik csatlakozódobozzal (relével), és azt csatlakoztatja a tápvezetékekkel ③, az antenna meghibásodhat.

Megjegyzések a vezérlő- és tápvezetékekről

- A motoros antenna vezérlővezetékében (kék) +12 V egyenáram folyik a rádió bekapcsolásakor, illetve ha bekapcsolja az AF (alternatív frekvenciák) vagy a TA (közlekedési hírek) funkciót.
- Ha az Ön járművében beépített FM, MW, LW antenna található a hátsó vagy első szelvédon, csatlakoztassa a motoros antenna vezérlővezetékét (kék) vagy a kapcsolt tápfeszültség vezetéket (piros) a meglévő antennaerősítő csatlakozóvezetőjéhez. A részletekről érdeklődjön a jármű kereskedőjénél.
- Ez a készülék nem használható olyan motoros antennával, mely nem rendelkezik csatlakozódobozzal (relével).

Memória energiaállás

Ha csatlakoztatja a sárga vezetékét, a memória a jármű gyújtáskapcsolójának kikapcsolt állapotában is kap áramot.

Megjegyzések a hangszárgáz csatlakoztatásáról

- A hangszárgáz csatlakoztatása előtt kapcsolja ki a készüléket.
- A meghibásodások elkerülése érdekében 4–8 Ω impedanciájú, és a terhelhetőségnek megfelelő hangszárgázokat csatlakoztasson.
- Ne kösse össze a hangszárgáz csatlakozóvezetőit a jármű fém karosszériájával vagy a jobboldali hangszárgáz csatlakozóvezetőit a baloldali hangszárgáz-csatlakozóvezetőjeivel.
- Ne kösse össze a készülék földelővezetékét a hangszárgáz negatív (-) pólusú csatlakozóvezetőjével.
- Ne próbálja párhuzamosan kötni a hangszárgázokat.
- Kizárólag passzív hangszárgázokat használjon. Ha aktív (saját erősítővel rendelkező) hangszárgázokat csatlakoztat a hangszárgáz-csatlakozóvezetőkre, a készülék meghibásodhat.
- A meghibásodások elkerülése érdekében ne használja a beépített vezetékeket, ha a jobb- és a baloldali hangszárgáz közös negatív (-) vezetékét használják.
- Ne kösse össze a készülék hangszárgázvezetékét.
- **Megjegyzés a csatlakoztatásról**
- Ha a hangszárgáz csatlakoztatása nem megfelelő, a kijelzőn a „FAILURE” (hiba) üzenet jelenik meg. Ebben az esetben ellenőrizze, hogy a hangszárgáz csatlakoztatása megfelelő-e.
- Amennyiben a képernyőt a hátsó üléseken akarja használni, csatlakoztassa a rögzítőkék csatlakozóvezetékét a földelési pontra.

Óvintézkedések

- Kellő figyelemmel válassza ki a beszerelés helyét, hogy a készülék ne okozzon zavart a szokásos vezetési műveletekben.
- Kerülje a készülék poros, szennyezett, erősen rezgő vagy magas hőmérsékletű, közvetlen napfénynek kitett, hőforrásokhoz közeli környezetbe való beszerelését.
- A biztonságos és megbízható beszerelés érdekében csakis a mellékelt szerelési tartozékokat használja.

A beszerelés szöge

A beszerelés szöge ne haladja meg a 45°-ot.

1

①

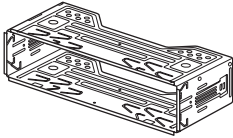

②

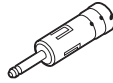

③

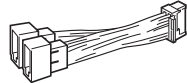

④

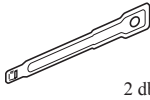

⑤

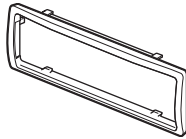

⑥



⑦



Az ábrákon szereplő (külön megvásárolható) részegységek



Első hangsugárzó

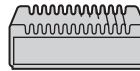

Erősítő



Hátsó hangsugárzó

A

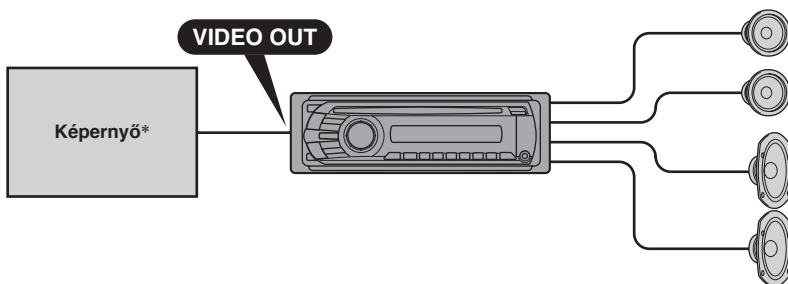

B

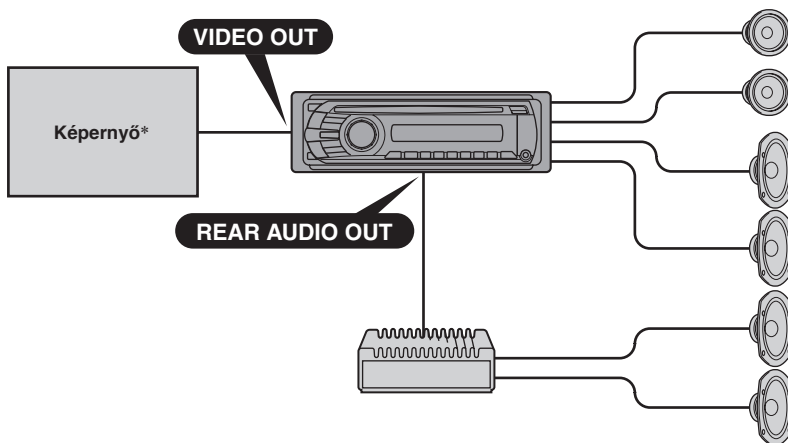

* Külön megvásárolható.

3

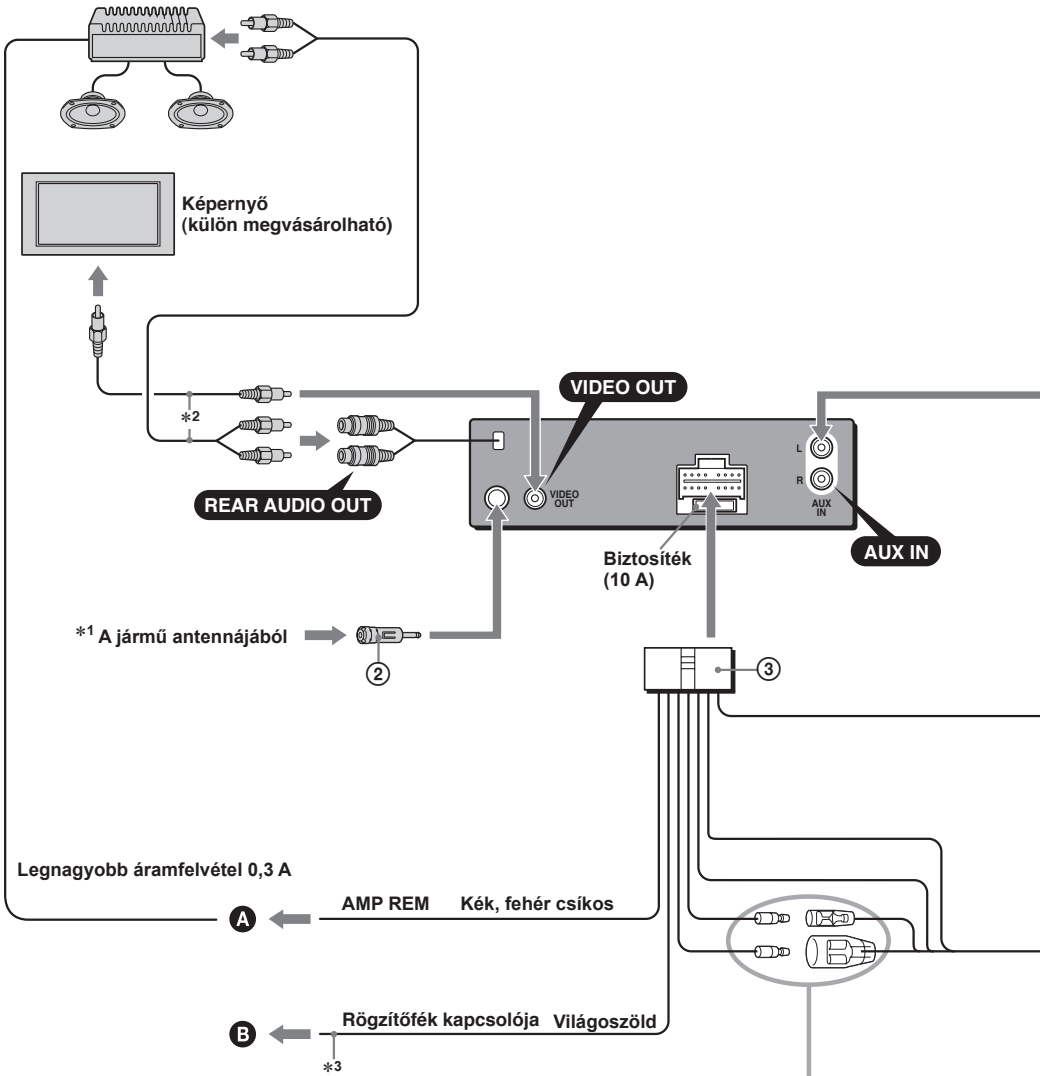

A részletekről olvassa el a későbbi oldalakon, a „Tápfeszültség csatlakoztatási ábra” című részt.

- *1 Ügyeljen az antenna helyes csatlakoztatására. Ha a jármű antennája megfelel az ISO (Nemzetközi Szabványosítási Szervezet) előírásainak, a csatlakoztatáshoz használja a mellékelt adaptert ②. Először a jármű antennáját csatlakoztassa az adapterhez, majd az adapter másik felét csatlakoztassa a fejegegység antenna aljzatához.
- *2 (Külön megvásárolható) RCA csatlakozóvezeték.
- *3 A rögzítőfék kapcsolójához való csatlakoztatással kapcsolatban lásd a „A rögzítőfék csatlakozóvezetékeinek csatlakoztatása (4)” részt a következő oldalon.
- *5 Külső készülék, pl. beépített navigációs berendezés, tv-vevőegység stb.

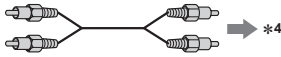

1	Lila	+	jobb hátsó hangszóró	5	Fehér	+	bal első hangszóró
2		-	jobb hátsó hangszóró	6		-	bal első hangszóró
3	Szürke	+	jobb első hangszóró	7	Zöld	+	bal hátsó hangszóró
4		-	jobb első hangszóró	8		-	bal hátsó hangszóró

A 2-es, 4-es, 6-os és 8-as negatív pólusú végződésekhez csíkos vezeték tartozik.

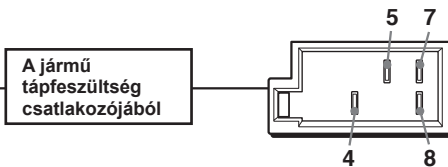
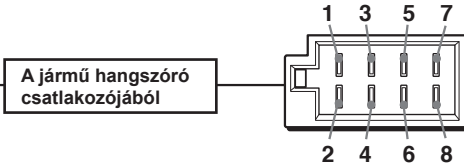

4	Sárga	állandó tápfeszültség
5	Kék	motoros antenna vezérlés
7	Piros	kapcsolt tápfeszültség
8	Fekete	testelés

Az 1-es, 2-es és 3-as állásban nincsenek érintkezők.

A rögzítőfék csatlakozóvezetékének csatlakoztatása **4**

Mindenképpen csatlakoztassa a rögzítőfék (világos zöld) csatlakozóvezetékét **③** a rögzítőfék kapcsolójához. A rögzítőfék csatlakozóvezetékének elhelyezkedése a jármű kialakításától függ. További részletek érdekében keresse fel a járműkereskedőt vagy a legközelebbi Sony márkaboltot.

A külső védőkeret és a rögzítőkeret eltávolítása **5**

Beszereles előtt vegye le a rögzítőkeretet **① és a külső védőkeretet **⑤** a készülékről.**

1 Vegye le a külső védőkeretet **⑤.**

Nyomja be a védőkeret **⑤** mindkét oldalát, majd húzza ki.

2 Vegye ki a rögzítőkeretet **①.**

① Tolja be a kioldókulcsokat **④** a készülék és a rögzítőkeret **①** közé kattanásig.

② Húzza lefelé a rögzítőkeretet **①**, majd húzza ki belőle a készüléket.

Beépítési példa **6**

Beszereles a műszerfalba

Megjegyzések

- Szükség esetén hajlítsa ki a körmököt, hogy szoros illeszkedést biztosítsanak **(6-2)**.
- Győződjön meg róla, hogy külső védőkeret **⑤** reteszelt főle megfelelően illeszkedik-e a készüléken található mélyedésekbe **(6-3)**.

Az előlap helyes levétele és visszahelyezése **7**

7-A Leválasztás

Az előlap levétele előtt kapcsolja ki a készüléket az **(OFF)** gombbal. Nyomja meg a **⬆️** gombot, majd az előlapot maga felé húzva válassza le.

7-B Visszahelyezés

Az előlap **Ⓐ**-val jelölt részét illessze a **Ⓑ**-vel jelölt részéhez, majd nyomja a helyére az előlap bal oldalát kattanásig (lásd az ábrát).

Figyelem: ha a jármű gyújtáskapcsolóján nincs ACC állás!

Állítson be időértéket az Auto Off funkcióban. A beállításról részletesebben a kezelési útmutatóban olvashat.

Kikapcsolás után a készülék önműködően és teljesen kikapcsol, amikor a beállított idő letelik. Ezzel az akkumulátor kimerülése megelőzhető.

Amennyiben nem állított be időértéket az Auto Off funkcióban, a jármű gyújtáskapcsolójával történő leállítása után tartsa nyomva az **(OFF)** gombot, amíg a kijelző ki nem kapcsol.

RESET gomb **8**

Amikor a beszerelés és a kapcsolatok kiépítése megtörtént, nyomja meg a RESET gombot egy golyóstoll hegyével vagy más hasonló tárggyal, miután az előlapot eltávolította.

4

Láb rögzítőkék

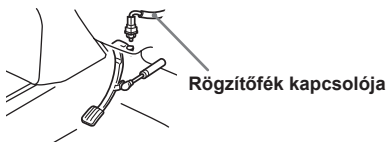

Kézi rögzítőkék



5

1

A kioldókulcsot megfelelően illeszse

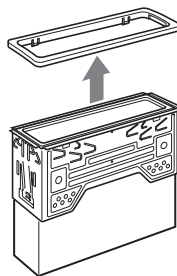
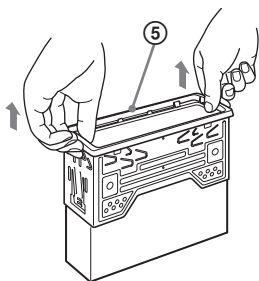

2

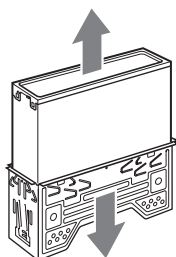
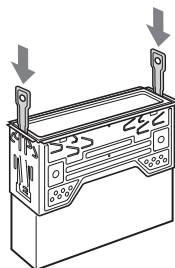
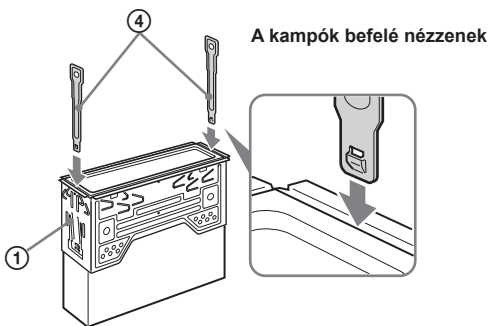

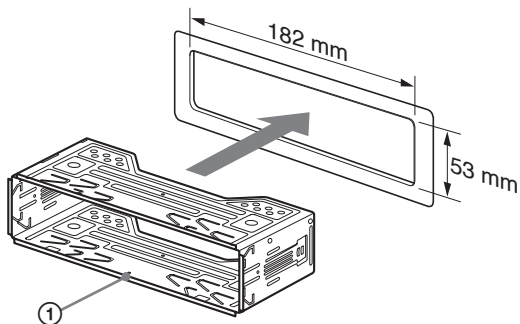
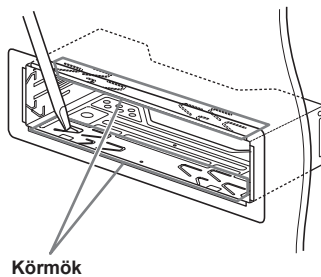
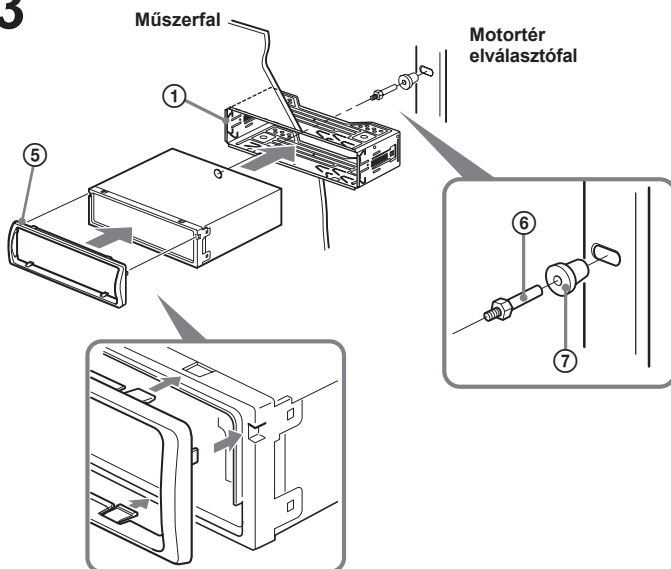
6**1****2****3**

7 A

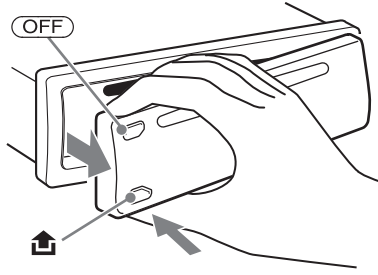

B

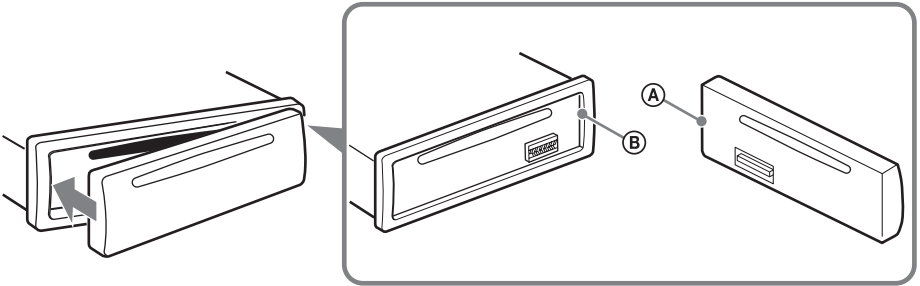

8

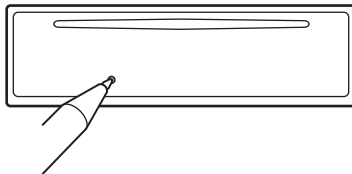

Tápfeszültség csatlakoztatási ábra

A tápfeszültség csatlakozás kialakítása járműenként eltérő lehet. Ellenőrizze járműve csatlakoztatási ábráját, hogy meggyőződhessen a helyes csatlakoztatásról. A három alaptípust az alábbi ábrák mutatják be. Előfordulhat, hogy a jármű piros és sárga tápvezetékét fel kell cserélnie.

A csatlakoztatások áttekintése és tápvezetékek azonosítása után csatlakoztassa a készüléket a tápfeszültséghez. Ha a bekötéssel kapcsolatban olyan kérdése vagy problémája adódna, melyre nem talál választ ebben az útmutatóban, vegye fel a kapcsolatot a jármű forgalmazójával.

Külső tápfeszültség csatlakozó

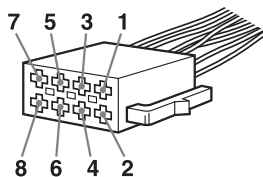

a

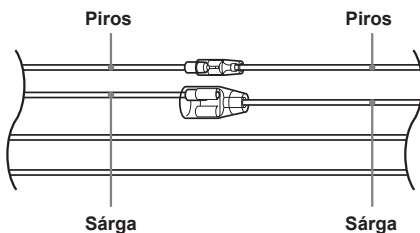

4	Sárga	folyamatos tápfeszültség	7	Piros	kapcsolt tápfeszültség
---	-------	--------------------------	---	-------	------------------------

b

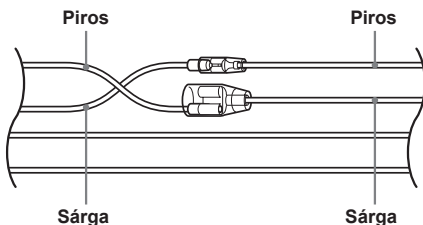

4	Sárga	kapcsolt tápfeszültség	7	Piros	folyamatos tápfeszültség
---	-------	------------------------	---	-------	--------------------------

c

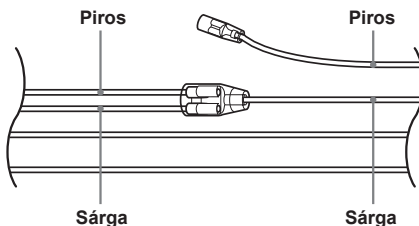

Kapcsolt tápfeszültség (ACC) állás nélküli gyújtáskapcsolóval rendelkező jármű

Figyelem!

A tűzveszély és áramütés elkerülése érdekében ne tegye ki a készüléket csapadék, nedvesség hatásának. Az áramütés elkerülése érdekében ne bontsa meg a burkolatot. A készülék javítását bizza szakemberre.

VIGYÁZAT!

Ha ezt a berendezést egy másik optikai készülékkel együtt használja, növekszik a szem veszélyeztetettsége. Mivel ez a CD-, DVD-lejátszó olyan lézersugárral működik, amely veszélyes lehet az emberi szemre, soha ne szerelje szét a készüléket.

A javítást bizza szakemberre.

CLASS 1
LASER PRODUCT

Ez a címke a burkolat hátoldalán található.

CAUTION : CLASS 1M VISIBLE/INVISIBLE LASER RADIATION WHEN OPEN AND INTERLOCKS DEFEATED. DO NOT VIEW DIRECTLY WITH OPTICAL INSTRUMENTS.

Ez a címke a meghajtó egység belső burkolatán található.

Megjegyzés az EU irányelveket alkalmazó országok vásárlói számára

Ezt a terméket a Sony Corporation (Japán, Tokió, 1-7-1 Konan, Minato-ku) gyártotta. A termékbiztonsággal és az EMC irányelvekkel kapcsolatban a Sony Deutschland GmbH (Németország, 70327 Stuttgart, Hedelfinger Strasse 61.) a jogosult képviselő. Kérjük, bármely szervizeléssel vagy garanciával kapcsolatos ügyben, a különálló szerviz- vagy garanciadokumentumokban megadott címekhez forduljon.



Feleslegessé vált elektromos és elektronikus készülékek hulladékként való eltávolítása (Használható az Európai Unió és egyéb európai országok szelektív hulladékgyűjtési rendszereiben)

Ez a szimbólum a készüléken vagy a csomagolásán azt jelzi, hogy a terméket ne kezelje háztartási hulladékként. Kérjük, hogy az elektromos és elektronikai hulladék gyűjtésére kijelölt gyűjtőhelyen adja le. A feleslegessé vált terméknek helyes kezelésével segít megelőzni a környezet és az emberi egészség károsodását, mely bekövetkezhetne, ha nem követi a hulladékkezelés helyes módját. Az anyagok újrahasznosítása segít a természeti erőforrások megőrzésében. A termék újrahasznosítása érdekében további információért forduljon a lakhelyén az illetékesekhez, a helyi hulladékgyűjtő szolgáltatóhoz vagy ahhoz az üzemhez, ahol a terméket megvásárolta.



Feleslegessé vált elemek hulladékként való eltávolítása (Használható az Európai Unió és egyéb európai országok szelektív hulladékgyűjtési rendszereiben)

Ez a szimbólum az elemeken vagy a csomagolásán azt jelzi, hogy a termékhez mellékeltelemet ne kezelje háztartási hulladékként. Az elemek hulladékként való elhelyezésének szakszerű módjáról történő gondoskodás segít megelőzni a környezet és az emberi egészség károsodását, mely bekövetkezhetne, ha nem követi a hulladékkezelés helyes módját. Az anyagok újrahasznosítása segít a természeti erőforrások megőrzésében. Olyan termékek esetén, ahol biztonsági, hatékonysági és adatkezelési okok miatt állandó tápfeszültség szükséges a beépített elemekből, az elemek eltávolításához szakember szükséges. Az elemek szakszerű hulladékkezelése érdekében a készülék hasznos élettartamának végén adja le azt a megfelelő hulladékgyűjtő vagy újrahasznosító telepen. Más típusú elemek esetében olvassa el az útmutató azon szakaszát, mely az elemek szakszerű eltávolítását részletezi. Az elemeket adja le a használt elem számára kijelölt hulladékgyűjtő helyen. A termék vagy az elemek újrahasznosítása érdekében további információért forduljon a lakhelyén az illetékesekhez, a helyi hulladékgyűjtő szolgáltatóhoz vagy ahhoz az üzemhez, ahol a terméket megvásárolta.

Figyelem: ha a jármű gyújtáskapcsolóján nincs ACC állás!

Ne felejtse el beállítani az önműködő áramtalanítási (Auto Off) funkciót (41. oldal). A készülék a kikapcsolás után, a beállított idő elteltével önműködően és teljesen kikapcsol, az akkumulátor lemerülésének megakadályozása érdekében.

Ha nem állította be az Auto Off funkciót, tartsa nyomva az (OFF) gombot mindaddig, míg a kijelzés el nem tűnik a kijelzőről.

A bemutató (DEMO) kijelző kikapcsolásának módjáról a 41. oldalon olvashat.

Biztonság

- A készülék használatára vonatkozóan ellenőrizze az Ön országában érvényes közlekedési jogszabályokat.
- Saját biztonsága érdekében a VIDEO OUT kimenet képe azonnal megszakad, ha kiengedi a kéziféket.

Balesetek megelőzése

A kép csak akkor jelenik meg, ha leállította a járművet és behúzza a kéziféket.

Ha videolejátszás közben a jármű elindul, a VIDEO OUT képe önműködően eltűnik, miután az alábbi figyelmeztetés megjelenik. A kép eltűnik a képernyőről, de a hang lejátszása nem szakad meg.

Video blocked for your safety.

Vezetés közben ne vezérelje a készülék funkcióit, és ne nézze a képernyőt.

Tartalomjegyzék

Tisztelt Vásárló!	6
Szerzői jogok	7
Lejátszható lemezek, és az útmutatóban használt szimbólumok	8
A kezelőszervek elhelyezkedése és funkciója	10
Készülék	10
RM-X168 típusú távvezérlő	12

Kezdeti lépések

A készülék és a külön megvásárolható képernyő beszerelése	14
A memória törlése	14
Az infravörös távvezérlő előkészítése	14
Az előlap leválasztása	15
Az előlap visszaillesztése	15

Alapműveletek

Videolemezek lejátszása	16
Audiólemezek lejátszása	18
Rádióhallgatás	20

Különleges műveletek — lemezek

DivX [®] , JPEG fájlok lejátszása	21
DivX [®] videofájl lejátszása	21
JPEG képfájl lejátszása	21
PBC funkciók használata — lejátszásvezérlés	22
A lejátszási mód menü használata	22
A lemez idő- és szöveges információinak ellenőrzése	24
A hangbeállítások módosítása	24
A műsor nyelvének, a hang formátumának kiválasztása	25
A hangformátum ellenőrzése	25
A hangkimenet jelszintjének beállítása — DVD jelszint	26
Képek nagyítása	26
A képminőség beállítása — Picture EQ	27
A képminőség egyéni beállítása	27
Lemezek zárolása — szülői letiltás	28
A szülői letiltás bekapcsolása	28

A terület és a film korlátozási szintjének beállítása	28
Ismételt és véletlen sorrendű lejátszás	29
Közvetlen keresés	30
Műsorszámok, képek, videofájlok listázása — Quick-BrowZer	31
Műsorszám, kép, videofájl kiválasztása ..	31
A fájl típus kiválasztása	31
Az audiólemez információi	32

Különleges műveletek — rádió

Rádióadók tárolása és kiválasztása	32
Önműködő tárolás — BTM funkció	32
Kézi tárolás	32
Tárolt rádióadók kiválasztása	33
RDS	33
Áttekintés	33
Az AF és a TA funkció használata	33
A műsortípus (PTY) kiválasztása	34
A pontos idő (CT) beállítása	34

Hangbeállítás

A különböző hangjellemzők beállítása	35
A hangszínszabályzó beállítása — EQ3 ..	35

Beállítások

Képbeállító menü	36
A képbeállító menü használata	36
A kijelzések vagy a műsor nyelvének beállítása	37
Képernyő beállítás	37
Egyéni beállítások	38
Hangbeállítások	39
Minden egyéni beállítás törlése	39
Rendszerbeállítások	40
A rendszerbeállító menü használata	40
Az óra beállítása	43

Külső készülék használata

Külső audiókészülék	43
---------------------------	----

További információk

Óvintézkedések	44
Megjegyzések a lemezekről	44
Az MP3, WMA, JPEG, DivX [®] fájlok lejátszási sorrendje	45
Néhány szó az MP3 fájlokról	45
Néhány szó a WMA fájlokról	46
Néhány szó a JPEG fájlokról	46
Néhány szó a DivX [®] videofájlokról	46
Karbantartás	46
A készülék kiszerelese	47
Minőségtanúsítás	48
Hibaelhárítás	49
Hibakijelzések, üzenetek	51
Fogalom magyarázat	52
Nyelvkódok, területi kódok listája	53
Tárgymutató	54

Az üzembe helyezés és a csatlakoztatás részleteit lásd az üzembe helyezési, csatlakoztatási útmutató részben.

Tisztelt Vásárló!

Köszönjük, hogy ezt a Sony többformátumú lemezlejátszót választotta. A készülék használata előtt figyelmesen olvassa el ezt a kezelési útmutatót, és őrizze meg, mert később is szüksége lehet rá.

Főbb jellemzők

A részletekért lapozzon a feltüntetett oldalra.

DVD-, VCD-, CD-lejátszás

→ 8. oldal

Kompatibilis számos lemezformátummal.

2000 MP3, 2000 WMA

Képes akár 2000 MP3, 2000 WMA formátumú műsorszám* lejátszására (lemezről).

Többlemezes lejátszásfolytatás

→ 38. oldal

Akár 5 különböző lemez esetén is képes megjegyezni a lejátszás leállításának helyét, és a később folytatni a DVD VIDEO, VCD formátumú lemez lejátszását, még akkor is, ha időközben kiveszi a lemezt.

EQ3

→ 35. oldal

Hétféle zenetípushoz választhat előre beállított hangzasképet, mely a 3 frekvenciasáv módosításával tovább finomítható.

Picture EQ

→ 27. oldal

A tárolt beállítások közül kiválaszthatja azt a képtónust, mely a jármű belsejének, a környezeti fényviszonyoknak leginkább megfelel.

FRONT-AUX

→ 43. oldal

Hordozható audioeszközt csatlakoztathat (analóg kapcsolat).

REAR-AUX

→ 43. oldal

A készülék hátoldalán lévő AUX AUDIO IN aljzathoz külső eszközöket, pl. hordozható audiókészüléket (analóg kapcsolat), rejtett navigációs eszközt, tv-vevőegységet stb. csatlakoztathat.

* A műsorszám hosszától és a mintavételezési frekvenciától függően.

Szerzői jogok

Ez a termék olyan másolásvédelmi technológiát alkalmaz, melyet egyesült államokbeli szabadalmak, illetve a Macrovision Corporation és más jogtulajdonosok szellemi tulajdonára vonatkozó jogok védenek. A másolásvédelmi technológia használatát engedélyezni kell a Macrovision Corporation vállalatnak, és csak otthoni, vagy korlátozott vetítésre érvényes, ha a Macrovision Corporation másképp nem rendelkezik. A visszafejtés és feltörés tilos!

 **DOLBY** A készülék gyártása a Dolby Laboratories engedélyével történt. A „Dolby” és a dupla D szimbólum a Dolby Laboratories hivatalos védjegye.



A Windows Media és a Windows logo a Microsoft Corporation védjegye vagy bejegyzett védjegye az

Egyesült Államokban és/vagy más országokban.

A „DVD VIDEO”, „DVD-R”, „DVD-RW”, „DVD+R” és „DVD+RW” védjegyek.











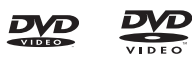

A „DivX” és a „DivX Certified” a DivX, Inc. bejegyzett védjegye.

EZT A TERMÉKET AZ MPEG-4 SZABADALOM PORTFOLIO ELŐÍRÁSAI ALAPJÁN SZEMÉLYES ÉS NEM ÜZLETI JELLEGŰ FELHASZNÁLÁSRA ENGEDÉLYEZTÜK OLYAN MPEG-4 VIDEOFELVÉTELEK DEKÓDOLÁSÁRA, MELYEKET A FELHASZNÁLÓ SZEMÉLYES VAGY NEM ÜZLETI CÉLLAL KÓDOLT, ÉS/ VAGY AMELYEK OLYAN, AZ MPEG LA ÁLTAL FELHATALMAZOTT VIDEOFORGALMAZÓTÓL SZÁRMAZNAK, MELY ÉRVÉNYES ENGEDÉLLEL RENDELKEZIK MPEG-4 VIDEOFELVÉTELEK ELŐÁLLÍTÁSÁHOZ. AZ ENGEDÉLY SEMMILYEN MÁS CÉLÚ FELHASZNÁLÁSRA NEM TERJED KI ÉS NEM ÉRTELMEZHETŐ EKÉPPEN. A REKLÁMOZÁSI, BELSŐ HASZNÁLATI ÉS KERESKEDELMELI CÉLÚ FELHASZNÁLÁSRA VONATKOZÓ BŐVEBB INFORMÁCIÓÉRT KÉRJÜK, FORDULJON AZ MPEG LA, LLC. VÁLLALATHOZ. LÁSD AZ ALÁBBI HONLAPON:
[HTTP://WWW.MPEGLA.COM](http://www.mpegla.com)

Lejátszható lemezek, és az útmutatóban használt szimbólumok

Ez a készülék többféle video- és audiolemez lejátszására képes. Az alábbi táblázat segítségével egyszerűen megállapíthatja, hogy egy adott lemeztípust támogat-e a készülék, illetve azt, hogy egy adott lemeztípus használata esetén milyen funkciókra nyílik lehetősége.

	A lemez szimbóluma az útmutatóban	Lemezformátum	Lemez logo
VIDEO		DVD VIDEO	
		DVD-R* ¹ DVD-R DL* ¹ (videó formátum, VR formátum)	
		DVD-RW* ¹ (videó formátum, VR formátum)	
		DVD+R* ¹ DVD+R DL* ¹	
		DVD+RW* ¹	
		VIDEO CD (1.0, 1.1, 2.0 verzió)	 Video CD
AUDIO		Audio CD	
		CD-ROM* ² CD-R* ²	
		CD-RW* ²	





*¹ Audiofájlok is tartalmazhat. A részleteket lásd a 9. oldalon.

*² Video- és képfájlok is tartalmazhat. A részleteket lásd a 9. oldalon.

Megjegyzés

A „DVD” kifejezést a DVD VIDEO, DVD+RW, DVD+R és a DVD-RW, DVD-R lemezek általános gyűjtőfogalomként is használhatjuk ebben az útmutatóban.

Az alábbi táblázatban összefoglaltuk az ezzel a készülékkel lejátszható tömörítési formátumokat, azok fájl típusait, illetve azokat a lemeztípusokat, melyeken az említett fájlok tárolhatók. A rendelkezésre álló funkciók választéka mindig az adott formátumtól függ, nem pedig a lemeztípustól. A lentebb látható szimbólumok mindig az adott formátum esetében használható funkciók leírása mellett jelennek meg.

A formátum szimbóluma ebben az útmutatóban	Fájl típus	Ilyen lemezen tárolhatja	
	MP3 audiofájl	DATA DVD-k DVD-ROM DVD-R DVD-R DL DVD-RW DVD+R DVD+R DL DVD+RW	DATA CD-k CD-ROM CD-R CD-RW
	WMA audiofájl		
	JPEG képfájl		
	DivX® videofájl		

Hasznos tudnivaló

A tömörítési formátumokról bővebben a 45. oldalon olvashat.

Nem támogatott lemezek

Ezzel a készülékkel nem lehet lejátszani az alábbi lemeztípusokat.

- 8 cm-es lemezek.
- 12 cm-es lemezek, melyeknek csak a belső 8 cm-es része az adathordozó (a többi átlátszó).
- Olyan CD-ROM lemezek, melyek nem MP3, WMA, JPEG, DivX fájlokot tartalmaznak.
- SA-CD.
- CD-G.
- Photo CD.
- VSD (Video Single Disc).
- Olyan DVD-ROM lemezek, melyek nem MP3, WMA, JPEG, DivX fájlokot tartalmaznak.
- DVD-RAM.
- DVD-Audio.
- Active-Audio (adat).
- SVCD (Super Video CD).
- CDV.
- Packet Write formátumú lemezek.
- DTS formátumú lemezek.

Megjegyzések

A felvételi körülményektől függően előfordulhat, hogy a kompatibilis lemezeket sem lehet lejátszani ezzel a készülékkel.

Régiókód

A régiókód feladata az, hogy védje a műsorokhoz kapcsolódó szerzői jogokat.

A régiókód a készülék alján található, és csak az azzal azonos régiókódú DVD-lemezek játszhatók le a készülékkel.

Az  jelzésű DVD-lemezek szintén lejátszhatók a készülékkel.

Ha bármilyen más DVD-lemezt próbál lejátszani, a „Playback prohibited by region code” üzenet jelenik meg a képernyőn. A DVD-lemeztől függően előfordulhat, hogy nincs megjelölve a régiókód, de a DVD-lemez lejátszását a fenti területi korlátozás tiltja.

Régiókód

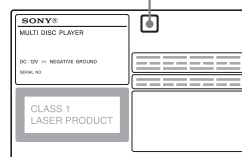

A kezelőszervek elhelyezkedése és funkciója

Készülék

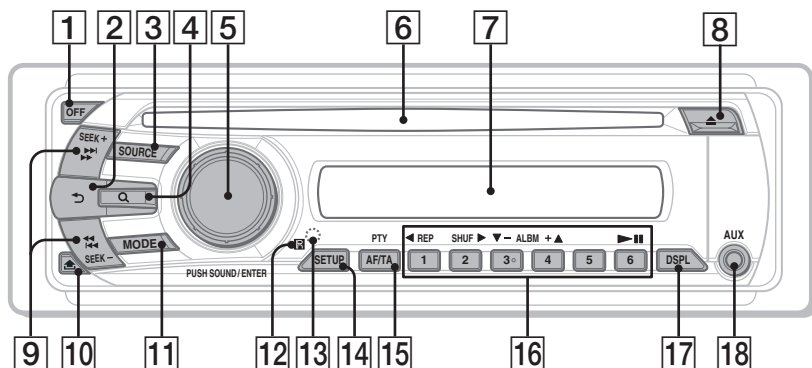

A részleteket a feltüntetett oldalakon olvashatja. Az ebben az útmutatóban szereplő utasítások rendszerint az infravörös távvezérlő kezelőszerveire vonatkoznak. Az adott művelethez azonban a készülék azonos vagy hasonló elnevezésű kezelőszervei is használhatók.

- 1 OFF gomb** 16., 18., 22. oldal
Kikapcsolás, jelforrás leállítás (nyomja meg); áramtalanítás (tartsa nyomva).
- 2 ↶ (vissza) gomb** 31. oldal
Visszatérés az előző kijelzéshez.
- 3 SOURCE gomb** 20., 32., 44. oldal
Bekapcsolás; műsorforrásválasztás (rádió, lemez, AUX).
- 4 Q (bongésző) gomb** 31. oldal
A gyorsbongésző bekapcsolása.*1
- 5 Hangerőszabályzó, SOUND, ENTER gomb** 31., 32., 35. oldal
A hangerő módosítása, beállítás kiválasztása (forgassa); belépés a hangmenübe, beállítás alkalmazása (nyomja meg).
- 6 Lemezbetöltő nyílás** 16., 18. oldal
A lemez behelyezésére szolgál.

7 Kijelző

- 8 ▲ (lemezkiadó) gomb** 16., 18. oldal
A lemez kivétele.

9 SEEK +/- gombok 17., 19., 20., 21. oldal Lemez:

Fejezet, műsorszám, jelenet, fájl átugrása (nyomja meg); gyorskeresés hátra, előre a lemezen (nyomja meg és rövid ideig tartsa nyomva); keresés hátra, előre a műsorszámon belül (tartsa nyomva).*2

Rádió:

Rádióállomások önműködő keresése (nyomja meg); kézi állomáskeresés (nyomja meg és tartsa nyomva).

10 🏠 (előlap leválasztó) gomb 15. oldal

11 MODE gomb 20., 32., 44. oldal

Hullámsáv választás a rádióon (FM/MW/LW); az AUX aljzathoz (előlapon) vagy az AUX IN aljzathoz (hátdoldalon) csatlakoztatott külső készülék kiválasztása.

12 Távvezérlés érzékelő

13 RESET gomb 14. oldal

- 14 SETUP gomb** 26., 32., 40., 43., 44. oldal
A rendszermenü bekapcsolása.

- 15 AF (alternatív frekvenciák)/
TA (közlekedési hírek)/
PTY (műsortípus) gomb 33., 34. oldal**
Az AF és TA bekapcsolása (megnyomás); a
műsortípus kiválasztása (nyomva tartás)
RDS használata esetén.

16 Számgombok

Lemez:

- ①: ◀ **REP** 16., 17., 29. oldal
②: **SHUF** ▶ 16., 17., 29. oldal
③/④: **ALBM** -/+ (▼/▲) 16., 17., 19.,
21. oldal

Album vagy mappa átugrása/a kurzor
mozgatása (nyomja meg); albumok
vagy mappák folyamatos léptetése
(tartsa nyomva).

- ⑥: ▶|| (lejátszás/szünet) 16., 17., 18.,
19., 21. oldal

A lejátszás elindítása vagy
szüneteltetése.

Rádió:

Tárolt rádióállomások behívása
(megnyomás); rádióállomások tárolása
(nyomva tartás).

- 17 DSPL (kijelzés) gomb 24., 33., 43. oldal**
A kijelzett elemek kiválasztása.

- 18 AUX bemenet 43. oldal**
Hordozható audioeszköz csatlakoztatása.

*1 CD, MP3, WMA, JPEG, DivX lejátszása esetén.

*2 A lemeztípustól függően a művelet eltérhet (17.,
19. oldal).

RM-X168 típusú távvezérlő

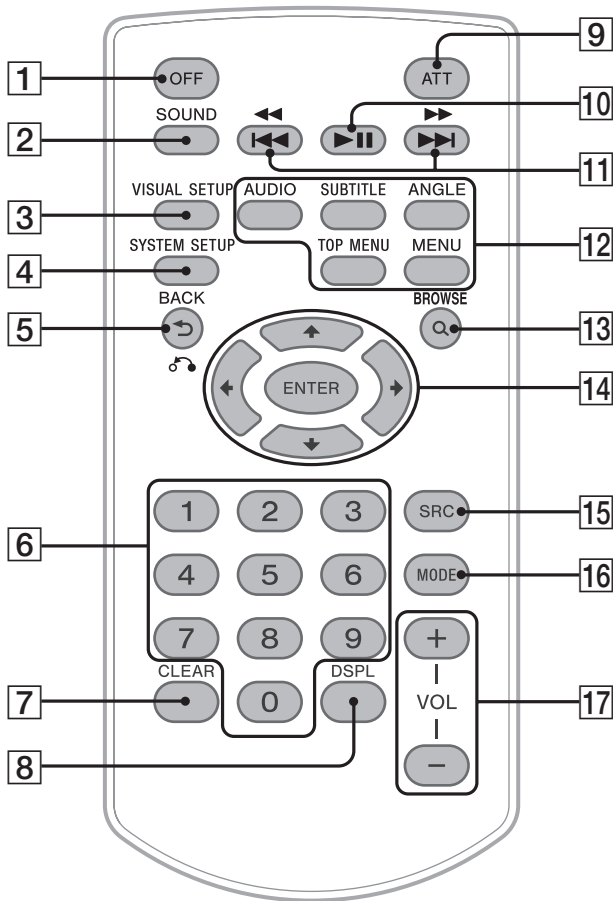

A részleteket a feltüntetett oldalakon olvashatja. Használat előtt távolítsa el a szigetelőlapot (14. oldal).

- 1 OFF gomb** 15., 18., 22. oldal
Kikapcsolás, műsorforrás leállítása (nyomja meg); teljes kikapcsolás (tartsa nyomva).
- 2 SOUND gomb** 35. oldal
A hangmenü bekapcsolása.
- 3 VISUAL SETUP gomb** 22., 25., 26., 27., 28., 30., 31., 36. oldal
A lejátszási mód, vizuális beállítások menüjének bekapcsolása.

- 4 SYSTEM SETUP gomb** 26., 32., 40., 43., 44. oldal
A rendszermenü bekapcsolása.
- 5 ↶ (vissza)/↷ gomb** 22., 23., 28., 29., 36. oldal
Visszatérés az előző kijelzésre; visszalépés az előző menübe VCD-lemezen.*1

- 6 Számgombok** 16., 17., 22., 23., 28., 29., 30., 31., 32. oldal
Lemez:
Tétel, fejezet, műsorszám kiválasztása.
Rádió:
Tárolt rádióállomások behívása (megnyomás); rádióállomások tárolása (nyomva tartás).
- 7 CLEAR gomb** 28., 31. oldal
A beírt szám törlése.
- 8 DSPL (kijelzés) gomb** 24., 33., 43. oldal
A kijelzések módosítása.
- 9 ATT (csillapítás) gomb**
A hang némítása (a némítás kikapcsolásához nyomja meg újból).
- 10 ►II (lejátszás/szünet) gomb** 16., 17., 18., 19., 21. oldal
A lejátszás elindítása vagy szüneteltetése.
- 11 I◀◀◀/▶▶▶I gombok** 17., 19., 20., 21. oldal
Lemez:
Fejezet, műsorszám, jelenet, fájl átugrása (nyomja meg); gyorskeresés hátra, előre a lemezen (nyomja meg és rövid ideig tartsa nyomva); keresés hátra, előre a műsorszámon belül (tartsa nyomva).*²
Rádió:
Rádióállomások önműködő keresése (nyomja meg); kézi állomáskeresés (nyomja meg és tartsa nyomva).
- 12 DVD-lejátszás beállítására szolgáló gombok**
(AUDIO): 17., 25. oldal
A nyelv és a formátum beállítása. (VCD-, CD-, MP3, WMA lemezeknél hangcsatorna választás.)
(SUBTITLE): 17. oldal
Szinkronfelirat nyelve.
(ANGLE): 17. oldal
Kameraállás választás.
(TOP MENU): 17. oldal
A DVD főmenüjének bekapcsolása.
(MENU): 17. oldal
A lemezenü bekapcsolása.
- 13 Q (böngésző) gomb** 31. oldal
A gyorsböngésző bekapcsolása.*³
- 14 ◀/↑/↓/▶ (kurzor)/ENTER gombok**
Kurzor mozgatása és beállítás alkalmazása.
- 15 SRC (műsorforrás) gomb** 20., 32., 44. oldal
Bekapcsolás; műsorforrásválasztás (rádió, lemez, AUX).
- 16 MODE gomb** 20., 32., 44. oldal
Hullámsáv választás a rádión (FM/MW/LW); az AUX aljzathoz (előlapon) vagy az AUX IN aljzathoz (háttoldalon) csatlakoztatott külső készülék kiválasztása.
- 17 VOL (hangerő) +/- gombok**
A hangerő beállítása.
*¹ A PBC lejátszásvezérlés használatával.
*² A lemeztípustól függően a művelet eltérhet (17., 19. oldal).
*³ CD, MP3, WMA, JPEG, DivX lejátszása esetén.
- Megjegyzés**
Ha a készülék ki van kapcsolva, és a kijelzőn nem látható semmi, a készüléket mindaddig nem tudja vezérelni az infravörös távvezérlővel, amíg meg nem nyomja a készülék (SOURCE) gombját, vagy be nem helyez egy lemezt.

Kezdeti lépések

A készülék és a külön megvásárolható képernyő beszerelése

Első lépésként szerelje be és csatlakoztassa a külön megvásárolható képernyőt.

Ez a készülék a kijelzőn és/vagy a külön megvásárolható külső képernyőn megjelenő kijelzések segítségével vezérelhető.

Ne feledje, hogy az ebben az útmutatóban szereplő utasítások mind a kijelzőn, mind a külön megvásárolható képernyőn megjelenő kijelzésekre vonatkoznak.

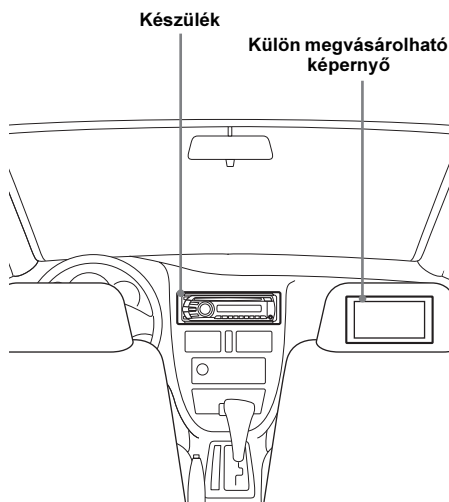

A részleteket lásd a beszerelési, csatlakoztatási útmutató részben.

Megjegyzés

A képernyőt olyan helyre szerelje, ahol az biztonságos, nem akadályozza a vezetést és nem takarja a kilitást.

A memória törlése

A készülék első üzembe helyezése előtt, a jármű akkumulátor cseréje után, vagy a csatlakoztatások megváltoztatását követően a memóriát törölni kell.

Vegye le az előlapot (15. oldal), és egy hegyes eszközzel (pl. golyóstollal) nyomja meg a RESET gombot (10. oldal).

Megjegyzés

A RESET gomb megnyomásakor az órabeállítás és a tárolt információk közül néhány törlődik.

Az infravörös távvezérlő előkészítése

A távvezérlő első használata előtt távolítsa el a szigetelőlapot.



Hasznos tudnivaló

Az elem cseréjéről bővebben a 46. oldalon olvashat.

Az előlap leválasztása

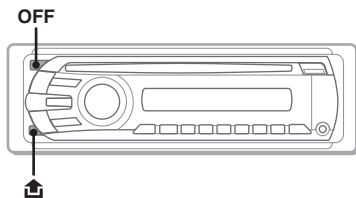

A készülék előlapja a lopás megelőzése érdekében leválasztható.

Figyelmeztető hangjelzés

A készülék figyelmeztető hangjelzést ad, ha a jármű gyújtáskapcsolójával leállította a motort (OFF állás), de nem távolította el az előlapot. A hangjelzés csak akkor hallható, ha a készülék saját erősítőjét használja.

1 Nyomja meg az **OFF** gombot.

A készülék kikapcsol.

2 Nyomja meg a részt, majd húzza maga felé az előlapot.

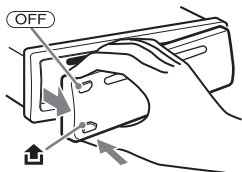

Megjegyzések

- Ne ejtse le és ne nyomja meg erősen az előlapot, illetve a kijelzőt.
- A leválasztott előlapot ne tegye ki magas hőmérsékletnek vagy páratartalomnak. Ne hagyja az előlapot a tűző napon parkoló járműben, a műszerfalon vagy a kalaptartón.

Az előlap visszaillesztése

Az ábra szerint illessze az előlap **(A)** részét a készülék **(B)** részéhez, majd óvatosan nyomja a helyére az előlap bal oldalát.

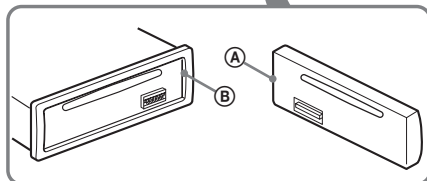
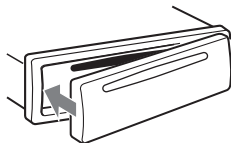

Megjegyzés

Ne tegyen semmit az előlap belső felületére.

Videolemezek lejátszása

A lemeztől függően egyes funkciók működése korlátozott vagy a megszokottól eltérő lehet. Olvassa el a lemezhez mellékelt útmutatót.

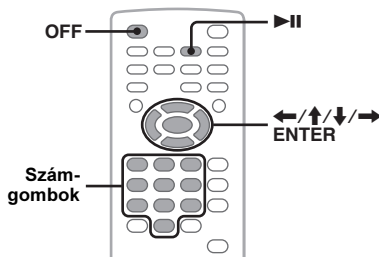
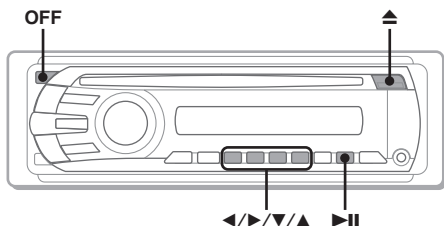

1 Kapcsolja be a képernyőt, majd válassza ki azt a bemenetet a képernyőn, mely ehhez a készülékhez tartozik.

2 Helyezzen be egy lemezt (feliratos oldallal felfelé).

A lejátszás önműködően megkezdődik. Ha a lejátszás nem kezdődik meg, nyomja meg a **▶▶** gombot.

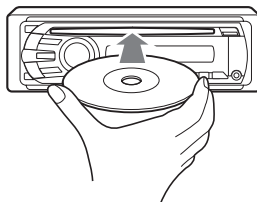

3 Ha a DVD-menü megjelenik, az **① (◀)**/**② (▶)**/**③ (▼)**/**④ (▲)** gombbal mozgassa a kurzort a kívánt opcióra, és nyomja meg a **⑥ (▶▶)** gombot.

Ha a távvezérlőt használja, a **◀/↑/↓/▶**/szám-gombokkal mozgassa a kurzort a kívánt opcióra, és nyomja meg az **ENTER** gombot.

A lejátszás leállítása

Nyomja meg az **OFF** gombot.

Megjegyzés

A készülék nem támogatja a DTS formátumú lemezeket. DTS formátum esetén a lejátszott hang nem hallható.

A lemez kivétele

Nyomja meg a **▲** gombot.

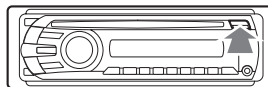

Néhány szó a DVD-menüről

A DVD-lemez több főműsort (zenei anyagot vagy filmet) is tartalmazhat, melyeket „tétéleknek” nevezünk. Ha a DVD több tételt tartalmaz, a DVD-főmenü segítségével kiválaszthatja a lejátszani kívánt tételt. A legtöbb DVD esetében kiválasztható a főműsor és a szinkronfelirat nyelve. Ehhez használja a DVD-menüt.

További lejátszási műveletek

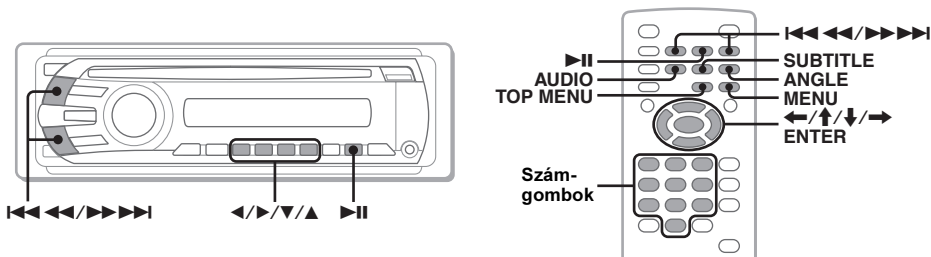

Művelet	Nyomja meg ezt a gombot
Szünet, lejátszás folytatása szünet után.	▶
Fejezet, műsorszám, jelenet, fájl átugrása.	◀◀◀/▶▶▶▶
Gyorskeresés hátra, előre a lemezen.	◀◀◀/▶▶▶▶ és tartsa nyomva röviden; ezután minden megnyomáskor a sebesség megváltozik: × 2 → × 12 → × 120 → × 2...
Gyorskeresés kikapcsolása.	▶
DVD-menü bekapcsolása.* ¹	Távvezérlőn: (TOP MENU) vagy (MENU)
Választás a DVD-menüben.* ¹	Készüléken: ① (◀)/② (▶)/③ (▼)/④ (▲) gombbal mozgassa a kurzort, majd nyomja meg a ⑥ (▶) gombot. Távvezérlőn: ◀/↑/↓/→/szám-gombokkal mozgassa a kurzort, majd nyomja meg az (ENTER) gombot.
A főműsor nyelvének, hangformátumának, hangcsatornájának kiválasztása (25. oldal).* ¹	Távvezérlőn: (AUDIO) gombot mindaddig, míg a kívánt hang meg nem jelenik.
Szinkronfelirat kikapcsolása, kiválasztása.* ¹	Távvezérlőn: (SUBTITLE) gombot mindaddig, míg a kívánt felirat meg nem jelenik.* ²
Kameraállás módosítása.* ¹	Távvezérlőn: (ANGLE) gombot mindaddig, míg a kívánt kameraállás száma meg nem jelenik.

*¹ Lehetnek olyan lemezek, melyeknél nem elérhető.

*² Ha négyjegyű kódot kell megadni, írja be a kívánt nyelvnek megfelelő kódszámot (53. oldal).

Audiolemezek lejátszása

A lemeztől függően egyes funkciók működése korlátozott vagy a megszokottól eltérő lehet. Olvassa el a lemezhez mellékelt útmutatót.

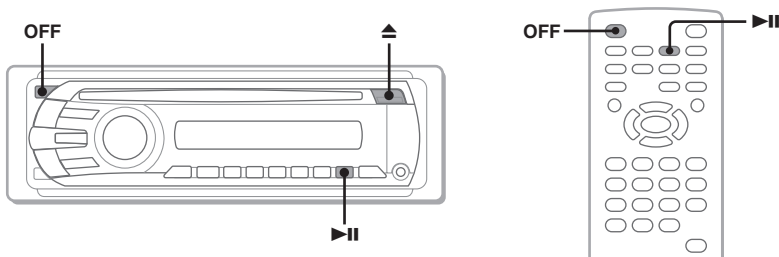

1 Helyezze be a lemezt (feliratos oldallal felfelé).

A lejátszás önműködően megkezdődik. Ha a lejátszás nem kezdődik meg, nyomja meg a ▶|| gombot.

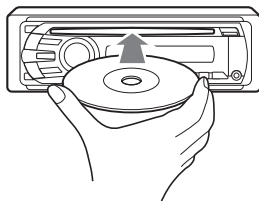

A lejátszás leállítása

Nyomja meg az (OFF) gombot.

Megjegyzés

A készülék nem támogatja a DTS formátumú lemezeket. DTS formátum esetén a lejátszott hang nem hallható.

A lemez kivétele

Nyomja meg a ▲ gombot.

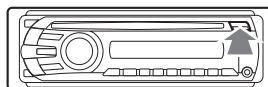

További lejátszási műveletek

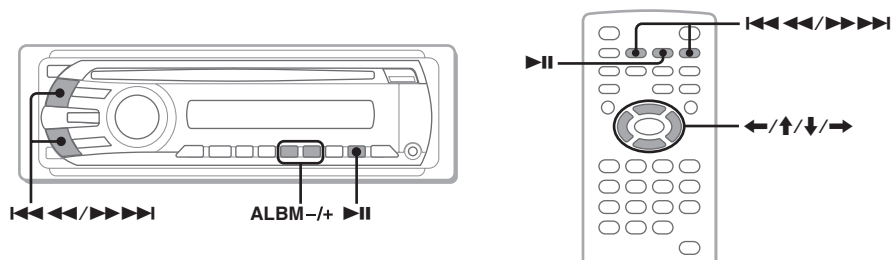

Művelet	Nyomja meg ezt a gombot
Szünet, lejátszás folytatása szünet után.	>
Műsorszám átugrása.	⏮ ⏪ (↔) / ⏩ ⏭ (↔)
Gyorskeresés hátra, előre a műsorszámon belül.	⏮ ⏪ / ⏩ ⏭ és tartsa nyomva.
Album átugrása.*	Készüléken: ③ (ALBM -), ④ (ALBM +) Távvezérlőn: ↑/↓
Albumok folyamatos átugrása.*	Készüléken: ③ (ALBM -), ④ (ALBM +) és tartsa nyomva. Távvezérlőn: ↑/↓ és tartsa nyomva.

* MP3, WMA fájlok lejátszásakor.

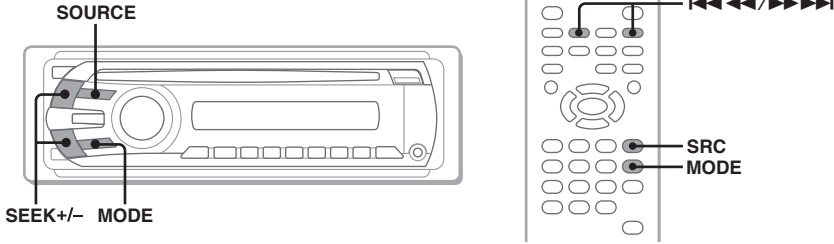

1 Nyomja meg a **(SOURCE)** gombot ismételten mindaddig, míg a „TUNER” kijelzés meg nem jelenik.

2 A **(MODE)** gombbal válassza ki a kívánt hullámsávot (FM1, FM2, FM3, MW vagy LW).

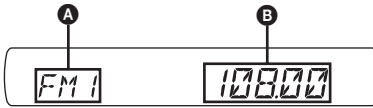

A Hullámsáv, üzemmód
B Frekvencia*

* RDS rendszerű állomás vételében a műsor név megjelenik. A részleteket lásd az „RDS” című részben a 33. oldalon.

3 Hangolja be a kívánt rádióadót.

Önműködő hangolás

Nyomja meg a **(SEEK)** +/- gombot.

Ha a készülék megtalál egy állomást, a hangolás leáll. Ismétlje a műveletet a keresett állomás megtalálásáig.

Kézi hangolás

Ha ismeri a behangolni kívánt állomás vételi frekvenciáját, tartsa nyomva a **(SEEK)** +/- gombot mindaddig, míg megközelíti a kívánt frekvenciát, majd a **(SEEK)** +/- gomb többszöri megnyomásával végezze el a finomhangolást.

Hasznos tudnivaló

A rádió további funkcióiról a „Különleges műveletek – rádió” című részben olvashat a 32. oldalon.

A távvezérlővel

A **(SOURCE)** gomb helyett az **(SRC)** gombot, a **(SEEK)** +/- gomb helyett a **←←←←/→→→→** gombot kell használni.

Különleges műveletek — lemezek

Ezt a fejezetet az alábbi szakaszokra bontva tárgyaljuk.

- **Képlejátszásra vonatkozó műveletek***
→ 21–29. oldal
- **Kép-* és hanglejátszásra vonatkozó közös műveletek**
→ 29–32. oldal
- **Hanglejátszásra vonatkozó műveletek**
→ 32. oldal

* A JPEG fájlokra vonatkozó műveleteket is beleértve.

DivX®, JPEG fájlok lejátszása

DivX JPEG

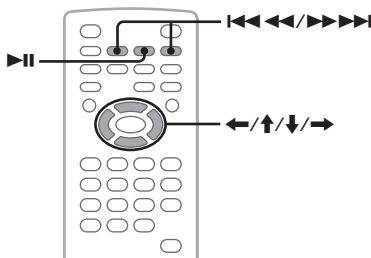
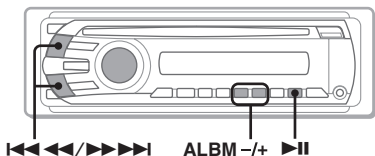

Megjegyzés

Ha a lemezen többféle fájltypus található, csak a kiválasztott fájltypust (audio, videó, kép) játssza le a készülék. Ha egy ilyen lemezről DivX videofájlt vagy JPEG képfájlt szeretne lejátszani, lejátszás közben nyomja meg a **Q** gombot, válassza ki a kívánt fájltypust (videó, kép), majd a kívánt fájl (31. oldal).

DivX® videofájl lejátszása

A DivX® egy videofájl tömörítési technológia, melyet a DivX, Inc. dolgozott ki. Ez a termék egy hivatalos, DivX® által jóváhagyott készülék, mely a DivX® videó minden típusát képes lejátszani (beleértve a DivX® 6 verziót is), a DivX® médiafájlok normál lejátszása mellett.

A DivX lejátszás hasonló módon vezérelhető, mint más videolemezek (16. oldal), kiegészítve néhány hanglejátszási funkcióval.

Művelet	Nyomja meg ezt a gombot
Album (mappa) átugrása	Készüléken: ③ (ALBM -), ④ (ALBM +)
Albumok (mappák) folyamatos átugrása	Készüléken: ③ (ALBM -), ④ (ALBM +) és tartsa nyomva.

Hasznos tudnivaló

A lejátszandó fájlt a gyorsbongészővel (Quick-Browzer) is kiválaszhatja (31. oldal).

JPEG képfájl lejátszása

Ezzel a készülékkel diavetítést készíthet JPEG képfájlokból. A vetítés önműködően elindul, amikor behelyezi a megfelelő lemezt, vagy megnyomja a **▶||** gombot. A lejátszás elindításának módját lásd a „Videolemezek lejátszása” című fejezet 1–4. lépéseiben, a 16. oldalon.

További lejátszási műveletek

Művelet	Nyomja meg ezt a gombot
Kép forgatása	Távvezérlőn: ←/→ (90°-os elfordítás)
Kép átugrása	⏪ ⏩
Album átugrása	Készüléken: ③ (ALBM -), ④ (ALBM +)
Albumok folyamatos átugrása	Készüléken: ③ (ALBM -), ④ (ALBM +) és tartsa nyomva.

Megjegyzések

- A nagyméretű képek elforgatása hosszabb időt vesz igénybe.
- A progresszív tömörítésű JPEG fájlok nem jeleníthetők meg.

Hasznos tudnivaló

A lejátszandó fájlt a gyorsbongészővel (Quick-Browzer) is kiválaszhatja (31. oldal).

PBC funkciók használata — lejátszásvezérlés

VCD

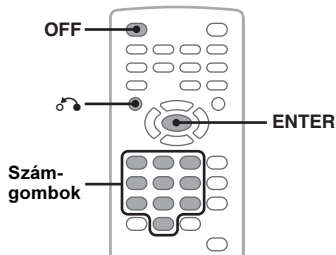

A PBC menü interaktív módon segít a vezérlésben, ha PBC kompatibilis VCD-lemezt játszik le.

1 Indítsa el a PBC rendszerű VCD-lemez lejátszását.

A PBC menü megjelenik.

2 A számgombokkal válassza ki a kívánt menüelemet, majd nyomja meg az ENTER gombot.

3 Az interaktív vezérléshez kövesse a menüben található utasításokat.

Ha szeretne visszalépni az előző kijelzésre, nyomja meg a gombot.

Lejátszás PBC funkció nélkül

1 Lejátszás közben nyomja meg az OFF gombot.

A lejátszás kikapcsol.

2 A számgombokkal válassza ki a kívánt menüelemet, majd nyomja meg az ENTER gombot.

A „Play without PBC” felirat jelenik meg, és a lejátszás megkezdődik. A PBC menü nem jelenik meg lejátszás közben.

Megjegyzések

- A menü elemei, és a műveletek a lemeztől függően eltérhetnek.
- PBC lejátszás közben a műsorszám sorszáma, a lejátszás ideje, stb. nem jelenik meg a lejátszási mód menüben (22. oldal).
- PBC funkciók nélküli lejátszás közben a lejátszásfolytatás nem használható.

Hasznos tudnivaló

A PBC lejátszás folytatásához állítsa meg a lejátszást az OFF gombbal, majd nyomja meg a gombot.

A lejátszási mód menü használata

DVD VCD JPEG DivX

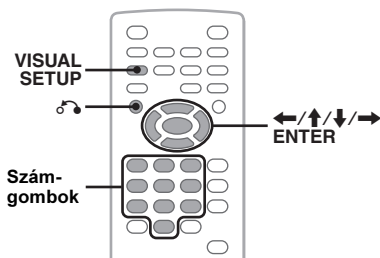

A készülék lejátszási mód menüjének segítségével vezérelheti a lejátszást, vagy módosíthatja a lejátszás különböző beállításait.

A lejátszási mód menü bekapcsolásához nyomja meg a VISUAL SETUP gombot lejátszás közben.

A menü kikapcsolásához nyomja meg újból a VISUAL SETUP gombot.

Megjegyzések

- Audiolemez lejátszása közben a VISUAL SETUP nem használható.
- JPEG lejátszás közben a VISUAL SETUP csak teljes képernyős megjelenítés esetén használható.

Hasznos tudnivaló

Ha a lejátszás megállítása után megnyomja a VISUAL SETUP gombot, a videobeállító menü megjelenik (a képernyőn), ahol beállíthatja a kijelzés nyelvét, a hang paramétereit stb. (36. oldal).

Példa: DVD-lemez lejátszása esetén

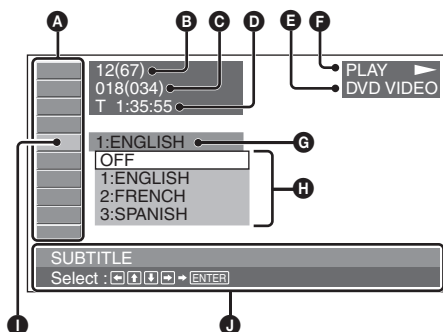

A A lejátszási mód menü elemei
A részleteket lásd „A lejátszási mód menü elemei” című fejezetben a 23. oldalon.

B DVD: tétel száma, összes tétel VCD: műsorszám száma, összes műsorszám*¹
JPEG: album száma, összes album
DivX: album (mappa) száma, összes album

- C** DVD: fejezet száma, összes fejezet
JPEG: kép száma, összes kép
DivX: fájl száma, összes fájl
- D** Lejátszásból eltelt idő*²
- E** Formátum
- F** Lejátszási állapot (PLAY ►, PAUSE || stb.)
- G** Pillanatnyi beállítás
- H** Opciók
- I** Kiválasztott elem
- J** Kiválasztott elem neve és/vagy a működtetést segítő információk

*¹ PBC-funkcióval ellátott VCD-lemez lejátszása közben (24. oldal) nem jelenik meg kijelzés.

*² JPEG lejátszás közben nem jelenik meg kijelzés.

A lejátszási mód menü elemei

A ←/↑/↓/→/szám-gombokkal válasszon menüpontot, majd nyomja meg az **(ENTER)** gombot.

Az előző kijelzéshez a ⏮ gombbal térhet vissza. A részleteket lásd a feltüntetett oldalakon.

TITLE, TRACK 30

A kívánt tétel, jelenet vagy műsorszám kiválasztása.

DVD

VCD

ALBUM 30

A kívánt album vagy mappa kiválasztása.

JPEG

DivX

CHAPTER 30

A kívánt fejezet kiválasztása.

DVD

IMAGE 30

A kívánt kép kiválasztása.

JPEG

FILE 30

A kívánt videofájl kiválasztása.

DivX

TIME 30

A lejátszásból eltelt idő ellenőrzése; időkód beírása.

DVD

VCD

DivX

AUDIO 17, 25

A műsor nyelvének, hangformátumának, hangcsatornájának módosítása; a program formátum ellenőrzése.

DVD

VCD

DivX

SUBTITLE 17

A szinkronfelirat ki- vagy bekapcsolása/a szinkronfelirat nyelvének beállítása.

DVD

ANGLE 17

A kameraállás módosítása.

DVD

*

CENTER ZOOM 26

A kép nagyítása.

DVD

VCD

DivX

REPEAT 30

Tétel, fejezet, műsorszám, album, kép, videofájl ismételt lejátszása.

DVD

VCD

JPEG

DivX

SHUFFLE 30

Fejezet, műsorszám, kép, videofájl véletlen sorrendű lejátszása.

DVD

*

VCD

JPEG

DivX

PICTURE EQ 27

A képminőség beállítása.

DVD

VCD

JPEG

DivX

* Kivéve a VR formátumú DVD-R, DVD-R DL, DVD-RW lemezeket.

Hasznos tudnivaló

Ha a „REPEAT” vagy „SHUFFLE” funkciót bekapcsolta, vagy az „ANGLE” funkció rendelkezésre áll, a jelölőnégyzet zöld színű (pl. →). Előfordulhat azonban, hogy akkor sem tudja kiválasztani az adott jelenet kameraállását, ha a jelölőnégyzet zöld.

A lemez idő- és szöveges információinak ellenőrzése

DVD

VCD

JPEG

DivX

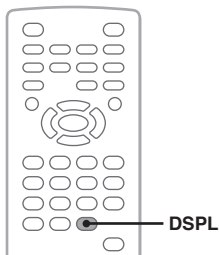

Az időinformációk ellenőrzése

Video- vagy képlejátszás közben ellenőrizheti a jelenlegi tétel, fejezet, műsorszám stb. eltelt és hátralévő játékidéjét.

1 Lejátszás közben nyomja meg a **DSPL** gombot.

Megjelennek a lejátszási információk.

Időinformáció



2 A **DSPL** gomb megfelelő számú megnyomásával válassza ki az időinformációt.

Az időinformáció a lemeztől, formátumtól függően eltérő lehet.

DVD-lejátszás

- T **:**:**
A tétel eltelt játékidéje.
- T-**:**:**
A tétel hátralévő játékidéje.
- C **:**:**
A fejezet eltelt játékidéje.
- C-**:**:**
A fejezet hátralévő játékidéje.

VCD-lejátszás

(Csak 1.0, 1.1 verzió lejátszása vagy 2.0 verzió PBC-funkciók nélküli lejátszása esetén.)

- T **:**:**
A műsorszám eltelt játékidéje.
- T-**:**:**
A műsorszám hátralévő játékidéje.
- D **:**:**
A lemez eltelt játékidéje.
- D-**:**:**
A lemez hátralévő játékidéje.

JPEG lejátszás

- Album száma, összes album
- Kép száma, összes kép

DivX lejátszás

- Album (mappa) száma, összes album
- Fájl száma, összes fájl
- T **:**:**
A fájl eltelt játékidéje.

A szöveges információk ellenőrzése

Ellenőrizheti a JPEG, DivX fájlok szöveges információit (album, kép neve stb.).

Album, kép, mappa, fájl száma

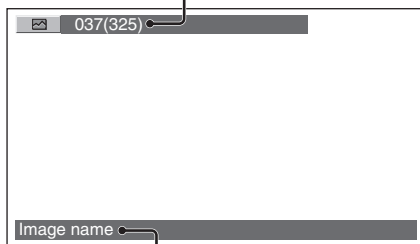

Szöveges információ*

* A „NO TEXT” felirat jelenik meg, ha nincs szöveges információ.

A szöveges információk a formátumtól függően eltérhetnek.

JPEG lejátszás

- Album neve (ha az album száma látható).
- Kép neve (ha a kép száma látható).

DivX lejátszás

- Album (mappa) neve (ha az album (mappa) száma látható).
- Fájl neve (ha a fájl száma látható).

A hangbeállítások módosítása

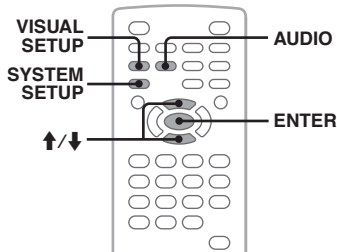

Megjegyzés

A készülék nem támogatja a DTS formátumú lemezeket. DTS formátum esetén a lejátszott hang nem hallható.

A műsor nyelvének, a hang formátumának kiválasztása **DVD** **DivX**

Ha a DVD-lemez többnyelvű felvétel tartalmaz, választhat a rendelkezésre álló nyelvek közül. Ha többféle hangformátumot (pl. Dolby Digital) tartalmazó DVD-, DivX-lemezt játszik le, kiválaszthatja a kívánt formátumot.

- 1 Lejátszás közben az **(AUDIO)** gomb megfelelő számú megnyomásával válassza ki a kívánt hangcsatornát, nyelvet, formátumot.

Nyelv, formátum*

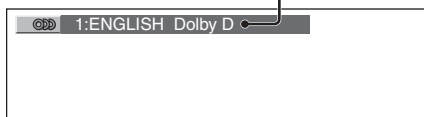

* DivX lejátszás esetén a hangformátum, csatorna jelzése (pl. „MP3”) megjelenik.

Kiválaszthatja a műsor nyelvét (a lemezen rendelkezésre álló nyelvek közül).

Ha 4 számjegyű kód jelenik meg, a nyelv kiválasztása a megfelelő kód beírásával történik (53. oldal).

Ha egy nyelv többször szerepel, a műsort az adott nyelven többféle hangformátummal vették fel a lemezre.

A hangcsatorna kiválasztása

VCD **C D** **MP3** **WMA**

VCD, CD, MP3, WMA lejátszás közben kiválaszthatja, hogy a jobb vagy a bal csatorna műsorát kívánja-e a két első hangsugárzón keresztül meghallgatni.

Az alábbi lehetőségek közül választhat.

STEREO (ST): normál sztereó hang (alapbeállítás)

1/L (L): bal csatorna (mono)

2/R (R): jobb csatorna (mono)

- 1 Lejátszás közben az **(AUDIO)** gomb megfelelő számú megnyomásával válassza ki a kívánt csatornát.

Példa: MP3-lejátszás közben

Hangcsatorna



Megjegyzés

Lehetnek olyan lemezek, melyeknél a hangbeállítások nem módosíthatók.

Hasznos tudnivaló

A videolemezek beállításait a lejátszási mód menü „AUDIO” menüpontjában is módosíthatja (22. oldal).

A hangformátum ellenőrzése

DVD

Ellenőrizheti a hangcsatornák számát és állását az éppen lejátszott DVD VIDEO lemezen.

- 1 Lejátszás közben nyomja meg a **(VISUAL SETUP)** gombot.

Megjelenik a lejátszási mód menü.

- 2 A **↑/↓** gombbal válassza ki az **(AUDIO)** opciót.

Megjelenik a hangformátum.

Jelenlegi hangformátum*

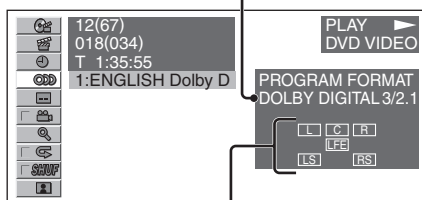

Jelenlegi hangcsatornák

* A pillanatnyi lemeztől függően a „PCM”, „DOLBY DIGITAL” stb. jelenhet meg.

A betűk a hangcsatornák kijelzésénél a következő hangkomponenseket (és azok állását) jelzik.

[L] : első (bal)

[R] : első (jobb)

[C] : középső

[LS] : hátsó (bal)

[RS] : hátsó (jobb)

[S] : hátsó (mono): a Dolby Surround

processzorral feldolgozott jel vagy a

Dolby Digital jel hátsó komponense

[LFE] : mélyhang hangcsatorna

A hangformátum neve és a csatornaszámok a következőknek megfelelően jelennek meg. Példa: 5.1-csatornás Dolby Digital.

Hátsó komponens × 2

DOLBY DIGITAL 3/2.1

Első komponens × 2 +
középső komponens × 1

Mélyhang
komponens × 1

A lejátszási mód menü kikapcsolásához nyomja meg a **(VISUAL SETUP)** gombot.

A hangkimenet jelszintjének beállítása — DVD jelszint DVD

Módosíthatja a Dolby Digital formátum kimeneti jelszintjét annak érdekében, hogy csökkentse a hangerőkülönbséget a lemez és műsorforrás között.

- 1 Lejátszás közben nyomja meg a SYSTEM SETUP gombot.**
A rendszermenü megjelenik a készülék kijelzőjén.
- 2 A \uparrow/\downarrow gombbal válassza ki a „DVD-LEVEL” menüpontot, és nyomja meg az ENTER gombot.**
- 3 A \downarrow gombbal válassza ki az „ADJUST ON” opciót, és nyomja meg az ENTER gombot.**
- 4 A \uparrow/\downarrow gombbal válassza ki a „DOLBY-ADJ” funkciót, és nyomja meg az ENTER gombot.**
- 5 A \uparrow/\downarrow gombbal állítsa be a kimeneti jelszintet.**
A kimeneti jelszint -10 és $+10$ közötti tartományban állítható be.

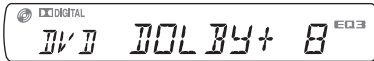

- 6 Nyomja meg az ENTER gombot.**
A beállítás megtörtént.

A rendszerbeállító menü kikapcsolásához nyomja meg a SYSTEM SETUP gombot.

A készülék kezelőszerveivel

A SYSTEM SETUP gomb helyett használja a SETUP gombot, a \uparrow/\downarrow gomb helyett forgassa a hangerőszabályzót, az ENTER gomb helyett nyomja meg a hangerőszabályzót.

Képek nagyítása

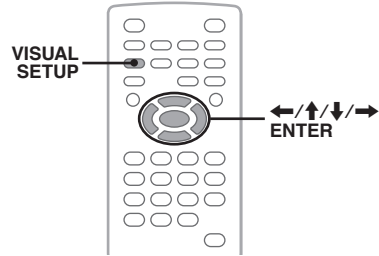
DVDVCDDivX

Nagyíthatja a lejátszott képeket.

- 1 Lejátszás közben nyomja meg a VISUAL SETUP gombot.**
Megjelenik a lejátszási mód menü.
- 2 A \uparrow/\downarrow gombbal válassza ki a SEARCH (CENTER ZOOM) opciót, és nyomja meg az ENTER gombot.**
Az érvényes beállítás megjelenik.

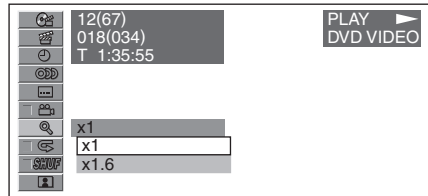

- 3 A \uparrow/\downarrow gombbal válassza ki a nagyítás mértékét ($\times 1$, $\times 1,6^*$), és nyomja meg az ENTER gombot.**
* A kép szemcsésétté válhat.
A kép nagyítva jelenik meg.

A lejátszási mód menü kikapcsolásához nyomja meg a VISUAL SETUP gombot.

A kép görgetéséhez használja a $\leftarrow/\uparrow/\downarrow/\rightarrow$ gombokat.

Az eredeti méret visszaállításához válassza ki a „ $\times 1$ ” beállítást a 3. lépésben.

Megjegyzések

- Lehetnek olyan lemezek, melyeknél a nagyítási funkció nem használható.
- A lejátszás folytatásakor a kép mérete újból az eredeti lesz.
- Ha visszakapcsol a lemezmenüre, főmenüre, a nagyítási funkció kikapcsol.

A képminőség beállítása — Picture EQ

DVD

VCD

JPEG

DivX

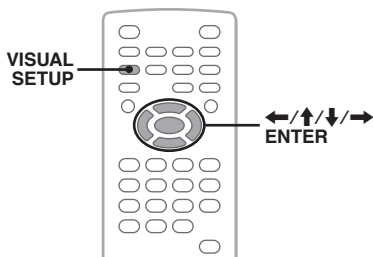

Kiválaszthatja a jármű belső megvilágításához illeszkedő képminőséget.

1 Lejátszás közben nyomja meg a **(VISUAL SETUP)** gombot.

A lejátszási mód menü megjelenik.

2 A **↑/↓** gombbal válassza ki a **(PICTURE EQ)** menüpontot, majd nyomja meg az **(ENTER)** gombot. Az érvényes beállítás megjelenik.

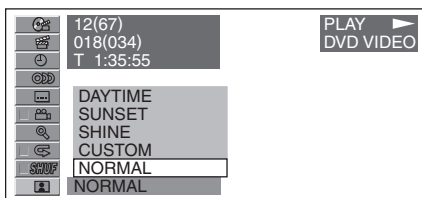

3 A **↑/↓** gombbal válassza ki a kívánt beállítást, majd nyomja meg az **(ENTER)** gombot.

A választási lehetőségek a képbeállító menü érvényes beállításaitól függően eltérhetnek (38. oldal). A képbeállító menüben a „CUSTOM SETUP” főmenü „PICTURE EQ” menüpontjának beállításától függően az alábbi lehetőségek választhatók.

AUTO: a rendszermenü fényerőszabályozási opciójának beállítása szerint, önműködően kapcsolja az éjszakai, nappali üzemmódot (41. oldal).

LIGHT OFF: a nappali üzemmód beállítási lehetőségeinek megjelenítése.

LIGHT ON: az éjszakai üzemmód beállítási lehetőségeinek megjelenítése.

A következő lehetőségek állnak rendelkezésre.

Az érvényes beállítástól függetlenül

NORMAL: normál képminőség.

CUSTOM: felhasználó által beállítható üzemmód (27. oldal).

Ha az érvényes beállítás „LIGHT OFF”/ „AUTO” („DIM OFF” beállítás esetén)

DAYTIME: világos környezetben.

SUNSET: szürkületi fényben.

SHINE: nagyon világos környezetben (pl. amikor a napfény tükröződik a képernyőn).

Ha az érvényes beállítás „LIGHT ON”/ „AUTO” („DIM ON” beállítás esetén)

NIGHT: elsötétíti a képernyőt, hogy ne zavarja Önt az éjszakai vezetésben.

MIDNIGHT: jobban elsötétíti a képernyőt, mint a „NIGHT” beállítás.

THEATER: világosítja a képernyőt; sötétben ezzel az opcióval növelheti a fényerőt.

A képminőség egyéni beállítása

A „CUSTOM” menü segítségével egyéni igényeinek megfelelően módosíthatja a képjellemzőket, és a beállítást tárolhatja a memóriában. Az egyéni beállítást „LIGHT OFF” és „LIGHT ON” üzemmódban egyaránt tárolhatja.

1 Lejátszás közben nyomja meg a **(VISUAL SETUP)** gombot.

Megjelenik a lejátszási mód menü.

2 A **↑/↓** gombbal válassza ki a **(PICTURE EQ)** menüpontot, és nyomja meg az **(ENTER)** gombot. Az érvényes beállítás megjelenik.

3 A **↑/↓** gombbal válassza ki a „CUSTOM” funkciót, és nyomja meg az **(ENTER)** gombot.

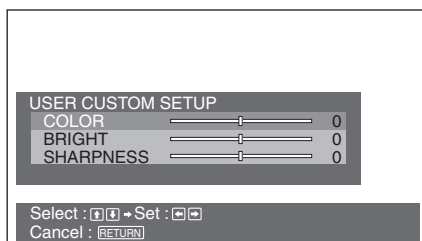

4 A **↑/↓** gombbal válassza ki a beállítandó képjellemzőt, majd a **←/→** gombbal végezze el a beállítást.

5 Nyomja meg az **(ENTER)** gombot.

A lejátszási mód menü kikapcsolásához nyomja meg a **(VISUAL SETUP)** gombot.

Lemezek zárolása — szülői letiltás

DVD *

* VR formátumú DVD-R, DVD-R DL, DVD-RW lemezek kivételével.

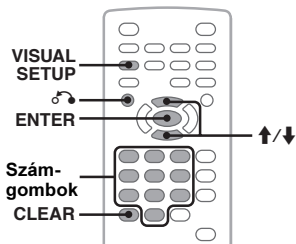

Letilthatja egy lemez lejátszását, vagy előre meghatározott szintű lejátszási korlátozást állíthat be (például a néző életkora alapján). Ha a szülői letiltással kompatibilis DVD-lemezt használ, a korlátozással ellátott jelenetek kizárásra kerülnek, vagy más jeleneteket játszik le helyettük a készülék.

A szülői letiltás bekapcsolása

1 Nyomja meg a **(VISUAL SETUP)** gombot a kikapcsolt készüléken.

A képbeállító menü megjelenik.

2 A **↑/↓** gombbal válassza ki a **(CUSTOM SETUP)** menüpontot, és nyomja meg az **(ENTER)** gombot.

Az egyéni beállítóménü megjelenik.

3 A **↑/↓** gombbal válassza ki a „PARENTAL CONTROL” funkciót, majd nyomja meg az **(ENTER)** gombot.

A beállítóképernyő megjelenik.

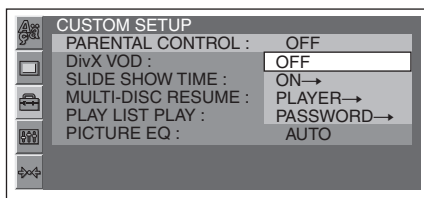

4 A **↑/↓** gombbal válassza az „ON →” beállítást, és nyomja meg az **(ENTER)** gombot.

A jelszóbeíró képernyő megjelenik.



5 A számgombokkal adja meg a jelszót, majd nyomja meg az **(ENTER)** gombot. A megerősítő képernyő jelenik meg.

6 A megerősítéshez adja meg ismét a jelszót a számgombokkal, majd nyomja meg az **(ENTER)** gombot.

A beállítás megtörtént.

Ha a beírt karaktert törölni szeretné, nyomja meg a **(CLEAR)** gombot.

Az előző kijelzésre a **↶** gombbal kapcsolhat vissza. A lejátszási mód menü kikapcsolásához nyomja meg a **(VISUAL SETUP)** gombot.

A szülői letiltás kikapcsolása

A fenti 4. lépésben válassza ki az „OFF →” beállítást, és írja be a jelszót.

Miután a szülői letiltást kikapcsolta, a „Parental control canceled” felirat jelenik meg.

A jelszó módosítása

A fenti 4. lépésben válassza ki a „PASSWORD →” opciót, és írja be az érvényes jelszót, majd az új jelszót, végül ismét az új jelszót (megerősítés).

A terület és a film korlátozási szintjének beállítása

A terület és a film korhatár-értékének függvényében beállíthatja a korlátozási szintet.

1 Nyomja meg a **(VISUAL SETUP)** gombot a kikapcsolt készüléken.

A képbeállító menü megjelenik.

2 A **↑/↓** gombbal válassza ki a **(CUSTOM SETUP)** menüpontot, és nyomja meg az **(ENTER)** gombot.

Az egyéni beállítóménü megjelenik.

3 A **↑/↓** gombbal válassza ki a „PARENTAL CONTROL” funkciót, majd nyomja meg az **(ENTER)** gombot.

A beállítóképernyő megjelenik.

4 A **↑/↓** gombbal válassza ki a „PLAYER →” opciót, és nyomja meg az **(ENTER)** gombot.

Ha korábban már bekapcsolta a szülői letiltás funkciót, megjelenik a jelszóbemelési képernyő.

A beállítás megváltoztatásához adja meg a jelszót, majd nyomja meg az **(ENTER)** gombot.

5 A **↑/↓** gombbal válassza ki a „STANDARD” beállítást, és nyomja meg az **(ENTER)** gombot.

A beállítóképernyő megjelenik.

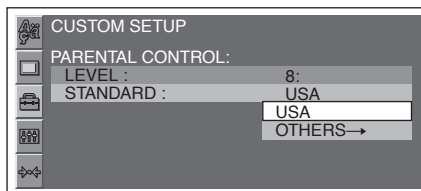

6 A **↑/↓** gombbal válassza ki a kívánt területet, melyre alkalmazni szeretné a korlátozást, majd nyomja meg az **(ENTER)** gombot.

A terület kiválasztása megtörtént.

Ha az „OTHERS →” opciót választja, írja be a „Területi kódok” listájából kiválasztott számot (53. oldal) a számgombokkal.

7 A **↑/↓** gombbal válassza ki a „LEVEL” opciót, és nyomja meg az **(ENTER)** gombot.

A beállítóképernyő megjelenik.

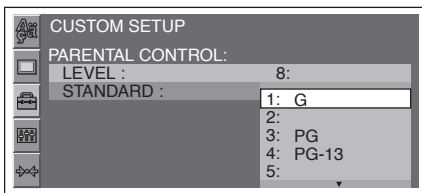

Minél kisebb a szám, annál szigorúbb a korlátozás.

8 A **↑/↓** gombbal válassza ki a kívánt korlátozási szintet, majd nyomja meg az **(ENTER)** gombot.

A beállítás megtörtént.

Az előző kijelzésre a **↶** gombbal kapcsolhat vissza. A lejátszási mód menü kikapcsolásához nyomja meg a **(VISUAL SETUP)** gombot.

Ismételt és véletlen sorrendű lejátszás

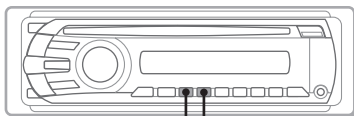

REP SHUF

1 Lejátszás közben nyomja meg ismétlenül az **① (REP)** vagy **② (SHUF)** gombot a készüléken mindaddig, míg a kívánt opció meg nem jelenik.

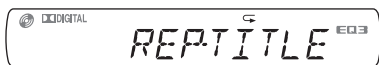

Az ismételt vagy véletlen sorrendű lejátszás megkezdődik.

A pillanatnyi lemez vagy formátum függvényében az alábbi ismétlési opciók közül választhat.

Lemez, formátum	Opciók
DVD	OFF (kikapcsolva) TITLE: jelenlegi tétel ismétlése. CHAPTER: jelenlegi fejezet ismétlése.
VCD *1 C D	OFF (kikapcsolva) TRACK: jelenlegi műsorszám ismétlése.
MP3 WMA	OFF (kikapcsolva) TRACK: jelenlegi műsorszám ismétlése. ALBUM: jelenlegi album ismétlése.
JPEG	OFF (kikapcsolva) IMAGE: jelenlegi kép ismétlése. ALBUM: jelenlegi album ismétlése.
DivX	OFF (kikapcsolva) FILE: jelenlegi videofájl ismétlése. ALBUM: jelenlegi album (mappa) ismétlése.

A pillanatnyi lemez vagy formátum függvényében az alábbi véletlen sorrendű lejátszási opciók közül választhat.

Lemez, formátum	Opciók
DVD *2	OFF (kikapcsolva) TITLE: a jelenlegi tétel fejezeteinek véletlen sorrendű lejátszása.
VCD *1 C D	OFF (kikapcsolva) DISC: a jelenlegi lemez műsorszámainak véletlen sorrendű lejátszása.
MP3 WMA JPEG DivX	OFF (kikapcsolva) ALBUM: a jelenlegi album (mappa) műsorszámainak, képeinek, videofájljainak lejátszása véletlen sorrendben.

*1 Csak 1.0, 1.1 VCD verzió lejátszása vagy 2.0 VCD verzió PBC-funkciók nélküli lejátszása esetén.

*2 A VR formátumú DVD-R, DVD-R DL, DVD-RW lemezek kivételével.

Az „OFF” beállítással normál lejátszásra kapcsolhat.

Megjegyzések

- Ha visszakapcsol a lemezmenüre vagy a főmenüre, az ismételt vagy véletlen sorrendű lejátszás kikapcsol.
- Az ismételt vagy véletlen sorrendű lejátszás a lemezmenün vagy a főmenün keresztül nem kapcsolható be.

Kiválasztás a lejátszási mód menüből

DVD VCD JPEG DivX

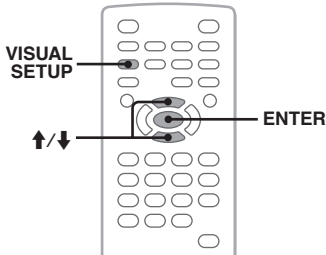

- 1 Lejátszás közben nyomja meg a **VISUAL SETUP** gombot.

Megjelenik a lejátszási mód menü.

- 2 Válassza ki a **◀** vagy **▶** funkciót a **↑/↓** gombbal, és nyomja meg az **ENTER** gombot.

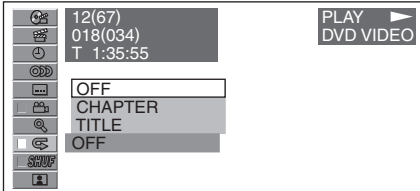

- 3 A **↑/↓** gombbal válassza ki a kívánt opciót, és nyomja meg az **ENTER** gombot.

Az ismételt vagy véletlen sorrendű lejátszás megkezdődik.

A lejátszási mód menü kikapcsolásához nyomja meg a **VISUAL SETUP** gombot.

Megjegyzés

A kiválasztott lejátszási mód kikapcsol, ha kiveszi a lemezt.

Közvetlen keresés

DVD VCD C D MP3 WMA
JPEG DivX

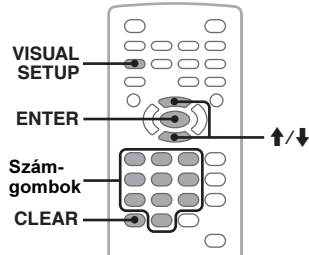

A tétel vagy fejezetet számának stb. beírásával gyorsan megkeresheti a kívánt műsorrészletet.

- 1 Lejátszás közben a számgombokkal adja meg a tétel, műsorszám, fejezet stb. sorszámát, és nyomja meg az **ENTER** gombot.

A lejátszás a kiválasztott állástól kezdődik.

Kiválasztás a lejátszási mód menüből

DVD VCD JPEG DivX

A pillanatnyi lemez vagy formátum függvényében az alábbi keresési opciók közül választhat.

Lemez, formátum	Opciók
DVD	<p>TITLE Lejátszás a kiválasztott tételtől.</p> <p>CHAPTER Lejátszás a kiválasztott fejezettől.</p> <p>TIME Lejátszás az időköddel megadott állástól kezdve.</p>
VCD *	<p>TRACK Lejátszás a kiválasztott műsorszámától.</p>
JPEG	<p>ALBUM Lejátszás a kiválasztott albumtól.</p> <p>IMAGE Lejátszás a kiválasztott képtől.</p>

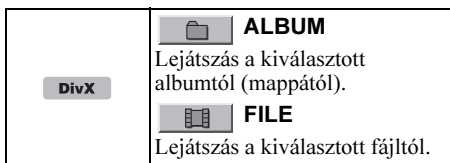

* Csak akkor választható, ha a PBC-funkciók használata nélkül VCD-lemezt játszik le.

1 Lejátszás közben nyomja meg a **VISUAL SETUP gombot.**

Megjelenik a lejátszási mód menü.

2 A **↑/↓ gombbal válassza ki a kívánt opciót, és nyomja meg az **ENTER** gombot.**

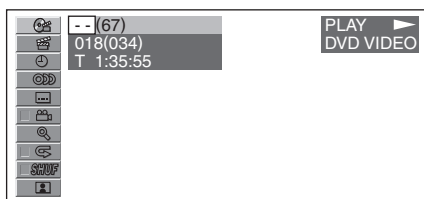

A zárójelben látható szám a kiválasztott keresési elem összes számát jelenti.

3 A számgombokkal írja be a keresett elem számát vagy az időkódot.

Például, ha a 2 óra 10 perc, 20 másodpercnél található jelenetet keresi, adja meg a „21020” értéket.

A beírt szám törléséhez nyomja meg a **CLEAR** gombot.

4 Nyomja meg az **ENTER gombot.**

A lejátszás megkezdődik a kiválasztott ponttól.

A lejátszási mód menü kikapcsolásához nyomja meg a **VISUAL SETUP** gombot.

Műsorszámok, képek, videofájlok listázása — Quick-BrowZer

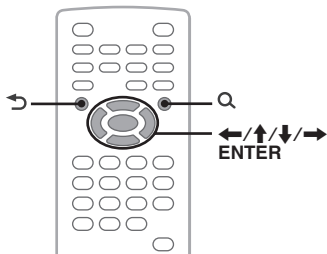

Műsorszám, kép, videofájl kiválasztása

C D MP3 WMA JPEG DivX

A képernyőn megjelenő listából kiválaszthatja a lejátszani kívánt műsorszámot, képet, videofájlt. Ez a funkció különösen akkor lehet hasznos, ha sok albumot, műsorszámot stb. tartalmazó MP3, WMA, JPEG, DivX lemezt játszik le.

1 Lejátszás közben nyomja meg a **Q gombot.**

Megjelenik a lemezen, albumban*, mappában* található műsorszámok, képek, videofájlok listája.

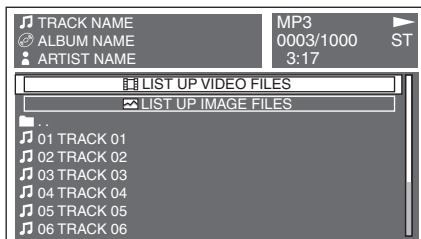

Az előző, következő képernyőoldalra a **←/→** gombbal kapcsolhat.

Egy szinttel feljebb a **↶** gombbal léphet.*

Keresse meg a kívánt mappát a **↑/↓** a gombbal, majd lépjen be abba az **ENTER** gombbal.*

* Csak MP3, WMA, JPEG, DivX lejátszás esetén.

2 A **↑/↓ gombbal válassza ki a kívánt műsorszámot, képet, videofájlt, majd nyomja meg az **ENTER** gombot.**

A kiválasztott műsorszám, kép, videofájl lejátszása megkezdődik.

A készülék kezelőszerveivel

A **↑/↓** gomb helyett forgassa a hangerőszabályzót, a **←/→** gomb helyett használja a **(SEEK) +/-** gombot, az **ENTER** gomb helyett nyomja meg a hangerőszabályzót.

A fájl típus kiválasztása

MP3 WMA JPEG DivX

Ha a lemezen többféle fájl típus is megtalálható, a készülék csak a kiválasztott fájl típus (audio, mozgókép, kép) fogja lejátszani. Az alapértelmezett érték szerinti elsőbbségi sorrend a következő: audiofájlok, videofájlok, képfájlok (ha a lemezen videofájlok és képfájlok találhatók, a készülék csak a videofájlokat játssza le). Beállíthatja, hogy a készülék mely fájl típus listázza, és a listából kiválaszthatja a lejátszani kívánt fájl.

1 Lejátszás közben nyomja meg a **Q gombot.**

2 A **↑/↓** gombbal válassza ki a listázandó fájlípust, majd nyomja meg az **(ENTER)** gombot.

Ha az MP3 és WMA fájlokat kívánja listázni, válassza a „LIST UP AUDIO FILES” opciót. Ha a DivX fájlokat kívánja listázni, válassza a „LIST UP VIDEO FILES” opciót. Ha a JPEG fájlokat kívánja listázni, válassza a „LIST UP IMAGE FILES” opciót.

3 A **↑/↓** gombbal válassza ki a fájlt, majd nyomja meg az **(ENTER)** gombot. A kiválasztott fájl lejátszása megkezdődik.

A készülék kezelőszerveivel

A **↑/↓** gomb helyett forgassa a hangerőszabályzót, az **(ENTER)** gomb helyett nyomja meg a hangerőszabályzót.

Az audiolemez információi

CD

MP3

WMA

Audiolemez lejátszása közben a képernyőn ellenőrizheti a lemezre vonatkozó információkat.

Példa: MP3-lejátszás közben

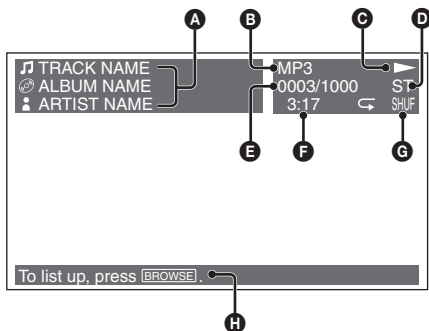

- A** Műsorszám neve vagy száma
Lemeznév, albumnév
Előadónév
- B** Formátum
- C** Lejátszási funkció (▶, || stb.)
- D** Hangcsatorna
CD, MP3, WMA lejátszás közben kiválaszthatja a kívánt hangcsatornát. A részleteket lásd „A hangformátum ellenőrzése” című fejezetben a 25. oldalon.
- E** Műsorszám száma, összes műsorszám
- F** Lejátszásból eltelt idő
- G** Pillanatnyi lejátszási mód
- H** Segítő információk

Hasznos tudnivaló

A lejátszani kívánt műsorszámot a gyorsbonggészővel (Quick-BrowZer) is kiválaszthatja (31. oldal).

Különleges műveletek — rádió

Rádióadók tárolása és kiválasztása

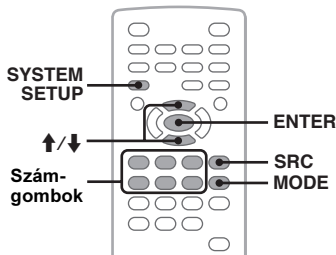

Figyelem!

Vezetés közben, a balesetek megelőzése érdekében használja a BTM hangolási üzemmódot.

Önműködő tárolás — BTM funkció

1 Az **(SRC)** gombbal válassza ki a „TUNER” kijelzést a készüléken.

Ha egy másik hullámsávra kíván kapcsolni, nyomja meg többször a **(MODE)** gombot. Az alábbi hullámsávok közül választhat: FM1, FM2, FM3, MW vagy LW.

2 Nyomja meg a **(SYSTEM SETUP)** gombot.

A rendszermenü megjelenik.

3 A **↑/↓** gombbal válassza ki a „BTM” funkciót, majd nyomja meg az **(ENTER)** gombot.

A készülék a frekvenciaérték sorrendjében tárolja az állomásokat a számgombokon (**①–⑥**). A tárolás befejezését egy hangjelzés jelzi.

A készülék kezelőszerveivel

A **(SRC)** gomb helyett használja a **(SOURCE)** gombot, a **(SYSTEM SETUP)** gomb helyett használja a **(SETUP)** gombot, a **↑/↓** gomb helyett forgassa a hangerőszabályzót, az **(ENTER)** gomb helyett nyomja meg a hangerőszabályzót.

Kézi tárolás

1 Amikor a tárolni kívánt állomás műsorát hallja, tartsa nyomva a számgombok (**①–⑥**) egyikét mindaddig, míg a „MEM” jelzés meg nem jelenik a készülék kijelzőjén.

A memóriahely száma megjelenik a kijelzőn.

Megjegyzés

Ha egy memóriahelyen tárol egy állomást, az adott gombon előzőleg tárolt állomás törlődik.

Hasznos tudnivaló

Ha RDS állomást tárol, az AF/TA funkció beállítása is tárolódik (33. oldal).

Tárolt rádióadók kiválasztása

- 1 Válassza ki a kívánt hullámsávot, majd nyomja meg a megfelelő memóriagombot (①–⑥)

RDS

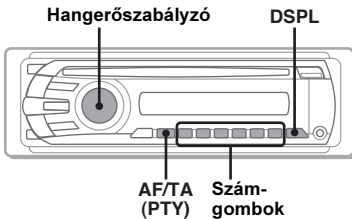

Áttekintés

A rádiós adatrendszer (RDS) szolgáltatással rendelkező FM-rádióállomások nem hallható digitális információt sugároznak a szokásos rádióműsor mellett.

Kijelzett elemek

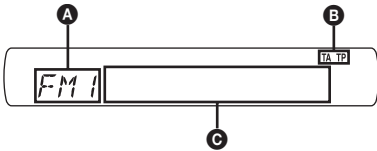

- A Hullámsáv, funkció
- B TA/TP*1
- C Frekvencia*2 (műsornév), memóriahely száma, óra, RDS-adatok

*1 Közlekedési hírek vétele közben a „TA” villog. Ha közlekedési híreket is sugárzó állomást hallgat, a „TP” világít.

2 RDS állomások vétele közben a „” szimbólum látható a frekvenciakijelzéstől balra.

A C kijelzések módosításához nyomja meg a DSPL gombot.

RDS szolgáltatások

Ez a készülék az alábbi önműködő RDS szolgáltatásokat használja:

AF (alternatív frekvenciák)

A rádió mindig a hallgatott állomásnak az adott területen legerősebb jelű frekvenciájára hangol. Hosszú utazások közben nem kell többször manuálisan újrahangolni az adott állomást, mert a készülék mindig a legerősebb jelet választja ki.

TA (közlekedési hírek)/TP (közlekedési híreket is sugárzó adók)

Az adott pillanatban elhangzó közlekedési hírekre, állomásokra kapcsolhat. Amikor a készülék átkapcsol a közlekedési hírekre, a jelenlegi műsorforrás műsora megszakad.

PTY (műsортípus)

A műsor típusát jelzi. Az állomások között műsортípus szerint is kereshet.

CT (pontos idő)

Az RDS információkkal együtt sugárzott CT adatok (idő) használata.

Megjegyzések

- Az országtól, területtől függően nem minden RDS funkció érhető el.
- Az RDS nem működik megfelelően, ha a jel gyenge, vagy a behangolt állomás nem sugároz RDS-jeleket.

Az AF és a TA funkció használata

Az AF/TA beállításai az alábbi sorrendben jelennek meg.

AF ON: az AF bekapcsolása, a TA kikapcsolása.

TA ON: a TA bekapcsolása, az AF kikapcsolása.

AF, TA ON: az AF és TA bekapcsolása.

AF, TA OFF: az AF és TA kikapcsolása.

- 1 Nyomja meg az AF/TA gombot mindaddig, míg a kívánt funkció meg nem jelenik.

RDS állomások tárolása AF és TA beállítással

Az RDS állomásokat az AF/TA beállítással együtt is tárolhatja. Ha a BTM funkciót használja, a készülék azonos AF/TA beállításokkal tárolja az RDS állomásokat. Kézi tárolás esetén mindegyik RDS és nem-RDS állomásra külön is beállíthatja az egyes funkciókat (AF/TA).

- 1 Válassza ki a kívánt AF/TA beállítást, majd tárolja az állomásokat a BTM funkcióval vagy kézi vezérléssel.

Rendkívüli közlemények vétele

Ha az AF vagy TA funkció be van kapcsolva, a készülék önműködően átkapcsol arra az állomásra, ahol rendkívüli közlemény beolvasása történik (a jelenlegi műsorforrás műsora megszakad).

Hasznos tudnivaló

Ha közlekedési információk közben beállítja a hangerőt, a készülék tárolja azt a memóriában, és legközelebb a közlekedési információ azonos hangerővel lesz hallható, függetlenül az éppen beállított hangerőtől.

Ha egy adott regionális műsort szeretne hallgatni — REG

Ha az AF funkció be van kapcsolva: a gyári beállítás szerint a készülék nem kapcsol át egy másik, jobban fogható regionális műsorra az adott körzetben.

Ha elhagyja az adott regionális műsor vételi körzetét, válassza ki a menüből a „REG-OFF” beállítást (42. oldal) FM rádióhallgatás közben.

Megjegyzés

Ez a funkció Nagy-Britanniában és néhány további országban nem használható.

A műsorszám (PTY) kiválasztása

1 FM-rádióadó hallgatása közben tartsa nyomva az (AF/TA) (PTY) gombot.



A műsorszám neve megjelenik a kijelzőn, ha az állomás sugároz PTY adatokat is.

2 A hangerőszabályzó forgatásával válassza ki a kívánt műsorszámot.

3 Nyomja meg a hangerőszabályzót.

A készülék megkezdi a kiválasztott típusú műsorszámot sugárzó állomás keresését.

Műsorszámok

NEWS (hírek), **AFFAIRS** (közvetések), **INFO** (információk), **SPORT** (sport), **EDUCATE** (oktatás), **DRAMA** (rádiójátékok), **CULTURE** (kultúra), **SCIENCE** (tudomány), **VARIED** (egyéb), **POP M** (népszerű zene), **ROCK M** (rockzene), **EASY M** (szórakoztató zene), **LIGHT M** (közkezdvelt klasszikus zene), **CLASSICS** (komolyzene), **OTHER M** (egyéb zenei műsor), **WEATHER** (időjárás), **FINANCE** (pénzügyi hírek), **CHILDREN** (gyermekműsor), **SOCIAL A** (társadalmi ügyek), **RELIGION** (vallás), **PHONE IN** (telefonos műsor), **TRAVEL** (utazás), **LEISURE** (szórakozás), **JAZZ** (dzsessz), **COUNTRY** (country zene), **NATION M** (nemzeti zene), **OLDIES** (régi slágerek), **FOLK M** (népzene), **DOCUMENT** (dokumentum műsor)

Megjegyzés

Ez a funkció nem működik azokban az országokban, régiókban, ahol a PTY információk nem állnak rendelkezésre.

A pontos idő (CT) beállítása

1 Válassza ki a „CT ON” beállítás a menüben (41. oldal).

Megjegyzések

- A CT funkció akkor sem biztos, hogy működik, ha éppen RDS állomást hallgat.
- Lehet némi eltérés a valós, és a CT funkció által beállított idő között.

A különböző hangjellemzők beállítása

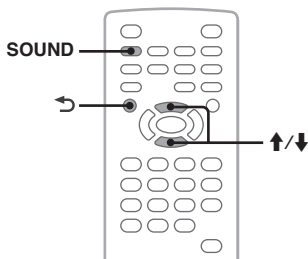

A hangjellemzőket egyéni igényeinek és ízlésének megfelelően módosíthatja. A hangbeállító menü egyes elemei az alábbi sorrendben jelennek meg.

EQ3: 7 különböző zenei stílusnak megfelelő eltartott hangzásbeállítási minta közül választhat. **LOW, MID, HI***: az EQ3 paraméter beállítása közben a kívánt frekvenciasáv kiválasztására szolgál.

BAL (hangerőegyensúly): a jobb és bal hangsugárzók közötti hangerőegyensúly beállítása.

FAD (első-hátsó hangerőegyensúly): az első és hátsó hangsugárzók közötti hangerőkülönbség beállítása.

* Ha az EQ3 funkciót bekapcsolta.

- 1 **Lejátszás vagy rádióvétel közben** a **(SOUND)** gomb ismételt megnyomásával válassza ki a kívánt hangjellemzőt a készülék kijelzőjén.

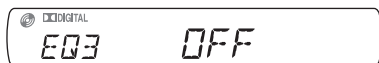

- 2 A **↑/↓** gombbal állítsa be a kívánt értéket vagy válassza ki a kívánt opciót.

- 3 **Nyomja meg a ↵ gombot.**

A kijelző visszakapcsol a normál lejátszásnak vagy rádióvételnek megfelelő üzemmódba, és a beállítás tárolódik.

A készülék kezelőszerveivel

A **(SOUND)** gomb helyett nyomja meg a hangerőszabályzót, a **↑/↓** gomb helyett forgassa a hangerőszabályzót.

A hangszínszabályzó beállítása — EQ3

Az EQ3 menüpont „CUSTOM” pontjában létrehozhatja az Önnek leginkább megfelelő hangzásképeket. Három frekvenciasáv jelszintjét módosíthatja: „LOW”, „MID” és „HI”.

- 1 **Lejátszás vagy rádióvétel közben nyomja meg a **(SOUND)** gombot mindaddig, míg az „EQ3” meg nem jelenik.**
- 2 A **↑/↓** gombbal válassza ki a „CUSTOM” opciót.
- 3 A **(SOUND)** gomb többszöri megnyomásával válasszon a „LOW”, „MID” vagy „HI” frekvenciasávok közül.
- 4 A **↑/↓** gombbal állítsa be a kiválasztott frekvenciasávot.
A jelszint 1 dB-es lépésekben állítható be a -10 dB-10 dB tartományban.

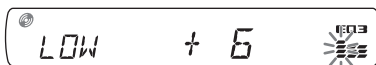

Ha a frekvenciasávokat szeretné visszaállítani az eredeti állapotba, tartsa nyomva a **(SOUND)** gombot.

- 5 **Nyomja meg a ↵ gombot.**

A kijelző visszakapcsol a normál lejátszásnak vagy rádióvételnek megfelelő üzemmódba, és a beállítás tárolódik.

Hasznos tudnivaló

Más jellegű hangzásképeket is beállíthat.

A készülék kezelőszerveivel

A **(SOUND)** gomb helyett nyomja meg a hangerőszabályzót, a **↑/↓** gomb helyett forgassa a hangerőszabályzót.



Beállítások

Az alábbi két főmenün keresztül változatos beállítási lehetőségek érhetőek el.

- **Képbeállító menü (36. oldal)**
A megjelenítéssel kapcsolatos menüpontok beállítása (a képernyőn).
- **Rendszerbeállító menü (40. oldal)**
A rendszer működésével kapcsolatos menüpontok beállítása (a készüléken).

Képbeállító menü

A képbeállító menü az alábbi menüpontokat tartalmazza.

-  **LANGUAGE SETUP** (37. oldal)
A menü, a szinkronfelirat stb. nyelvének beállítása.
-  **DISPLAY SETUP** (37. oldal)
A csatlakoztatott képernyő beállításainak módosítása.
-  **CUSTOM SETUP** (38. oldal)
A lemezlejátszás beállítása.
-  **AUDIO SETUP** (39. oldal)
A hang beállítása a lemeznek megfelelően.
-  **RESET** (39. oldal)
Minden egyéni beállítás törlése.

A képbeállító menü használata

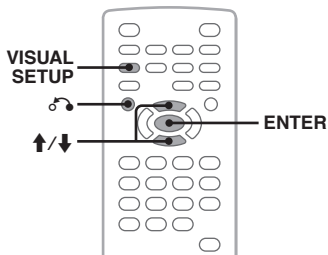

Az egyes menüpontok beállítási módját a következőkben ismertetjük.

Példa: ha a „4:3 PAN SCAN” képformátumot szeretné kiválasztani

1 Nyomja meg a **VISUAL SETUP** gombot a kikapcsolt készüléken.

A képbeállító menü megjelenik.

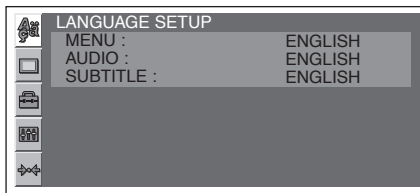

2 A **↑/↓** gombbal válassza ki a **DISPLAY SETUP** menüt, majd nyomja meg az **ENTER** gombot.

A képernyő beállítására szolgáló menü megjelenik.

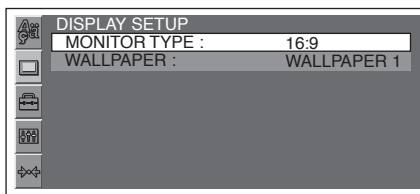

3 A **↑/↓** gombbal válassza ki a „MONITOR TYPE” menüpontot, majd nyomja meg az **ENTER** gombot.

A választható opciók megjelennek.

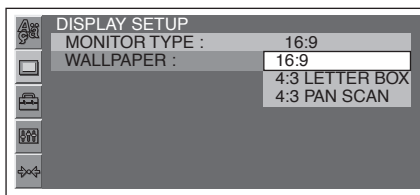



4 A **↑/↓** gombbal válassza ki a „4:3 PAN SCAN” opciót, majd nyomja meg az **ENTER** gombot.

A beállítás megtörtént.

Az előző kijelzésre a  gombbal kapcsolhat vissza. A képbeállító menü kikapcsolásához nyomja meg a **VISUAL SETUP** gombot.





A kijelzések vagy a műsor nyelvének beállítása DVD

Válassza ki a  (LANGUAGE SETUP) menüt, majd a  és ENTER gombbal válasszon az alábbi menüpontok és opciók közül. A művelet részletes leírását lásd „A képbeállító menü használata” című fejezetben a 36. oldalon.



Menüpont	Leírás
MENU	A lemezmenü nyelvének beállítása.
AUDIO	A műsor nyelvének beállítása.
SUBTITLE	Választás a lehetséges szinkronfelirat-nyelvek közül.



Képernyő beállítás

Válassza ki a  (DISPLAY SETUP) menüt, menüt, majd a  és ENTER gombbal válasszon az alábbi menüpontok és opciók közül. A művelet részletes leírását lásd „A képbeállító menü használata” című fejezetben a 36. oldalon.

Az alapbeállítást a „●” jelzi.

Menüpont	Opció	Leírás
MONITOR TYPE A csatlakoztatott képernyőnek megfelelő képformátum kiválasztása.	16:9 (●)	Szélesképernyős kép megjelenítése. Válassza ki ezt a beállítást, ha szélesképernyős vagy szélesképernyős üzemmóddal ellátott képernyőt csatlakoztatott.
		
	4:3 LETTER BOX	Szélesképernyős műsor lejátszásakor fekete csík jelenik meg a képernyő alsó és felső részén. Válassza ki ezt a beállítást, ha hagyományos 4:3 képarányú képernyőt csatlakoztatott.
		
	4:3 PAN SCAN	Szélesképernyős műsor lejátszásakor a műsor a teljes képernyőn látható, de a kép széleit levágja a készülék.
		
WALLPAPER	WALLPAPER 1 (●), 2, 3	A háttérkép kiválasztása.

Megjegyzés

A lejátszott lemeztől függően előfordulhat, hogy a készülék a „4:3 PAN SCAN” üzemmód helyett önműködően „4:3 LETTER BOX” üzemmódba kapcsol, és fordítva.



Egyéni beállítások

Válassza ki a (CUSTOM SETUP) menüt, majd a és **(ENTER)** gombbal válasszon az alábbi menüpontok és opciók közül. A művelet részletes leírását lásd „A képbeállító menü használata” című fejezetben a 36. oldalon.

A részleteket a feltüntetett oldalakon olvashatja. Az alapbeállítást a „●” jelzi.

Menüpont	Opció	Leírás
PARENTAL CONTROL (28. oldal) DVD *1 Bekapcsolhatja a lejátszáskorlátozást, így megakadályozza a nem kívánt lemezek vagy jelenetek lejátszását.	OFF → (●)	Kikapcsolja a szülői letiltás funkciót.
	ON →	Bekapcsolja a szülői letiltás funkciót.
	PLAYER →	Beállítja a korlátozási szabványt és szintet.
	PASSWORD →	Beállít egy új 4 számjegyű jelszót.
DivX VOD DivX E készülék regisztrációs számának megjelenítése. További információk az alábbi honlapon: http://www.divx.com/vod	Done	Az ablak bezárása.
SLIDE SHOW TIME JPEG	5 sec. (●), 10 sec., 20 sec., 40 sec., 60 sec.	A képvetítési időköz beállítása.
	FIXED	A diavetítés kikapcsolása.
MULTI-DISC RESUME DVD *2 VCD	ON (●)	A megszakítási pont helyzetének tárolása 5 különböző lemeznél. (A beállítások akkor sem törlődnek, ha az „OFF” opciót választja.)
	OFF	A megszakítási pontot nem tárolja a készülék a memóriában. A lejátszás csak a készülékben lévő lemeznél folytatódik a megszakítási ponttól.
PLAY LIST PLAY DVD (Csak a VR formátumú DVD-R, DVD-R DL, DVD-RW lemezeknél)	ORIGINAL (●)	Az eredeti felvételek lejátszása.
	PLAY LIST	Az összeállított lejátszási lista lejátszása.
PICTURE EQ (27. oldal) DVD VCD JPEG DivX	AUTO (●)	Az éjszakai, nappali opció önműködő kapcsolása a rendszerenü fényerőbeállításának függvényében (41. oldal).
	LIGHT OFF	A nappali üzemmód opcióinak megjelenítése.
	LIGHT ON	Az éjszakai üzemmód opcióinak megjelenítése.

*1 Kivéve a VR formátumú DVD-R, DVD-R DL, DVD-RW lemezeket.

*2 Csak DVD VIDEO lemezeknél.

Megjegyzés

Ha bekapcsolta a szülői letiltás funkciót, a folytatólagos lejátszás nem használható. Ilyen esetben a lejátszás a lemez elejéről újratekődik, amikor a lemezt a készülékbe helyezi.



Hangbeállítások

Válassza ki az (AUDIO SETUP) menüt, majd a és gombbal válasszon az alábbi menüpontok és opciók közül. A művelet részletes leírását lásd „A képbeállító menü használata” című fejezetben a 36. oldalon.

A részleteket a feltüntetett oldalakon olvashatja. Az alapbeállítást a „●” jelzi.

Menüpont	Opció	Leírás
AUDIO DRC *	STANDARD (●)	Normál beállítás.
Alacsony hangerőn is érthető marad a műsor. Csak akkor használható, ha az Audio DRC (Dynamic Range Control) szabványnak megfelelő DVD-lemezt játszik le.	WIDE RANGE	Olyan érzést kelt, mintha élő előadáson lenne.

* Kivéve a VR formátumú DVD-R, DVD-R DL, DVD-RW lemezeket.



Minden egyéni beállítás törlése

A képbeállító menü minden egyéni beállítását (kivéve a szülői letiltást) törölheti.

A és az gombbal válassza ki a (RESET), majd a „RESET ALL SETTINGS”, „YES” opciót.

A művelet részletes leírását lásd „A képbeállító menü használata” című fejezetben a 36. oldalon.

Megjegyzés

Törlés közben – amely több másodpercet is igénybe vehet – ne kapcsolja ki a készüléket.

Rendszerbeállítások

A rendszerbeállító menü az alábbi kategóriákat tartalmazza:

- **SET:** általános beállítások (41. oldal)
- **DSPL:** kijelzések beállítása (41. oldal)
- **R/M:** vételi mód beállításai (42. oldal)
- **SND:** hangbeállítások (42. oldal)

A rendszerbeállító menü használata

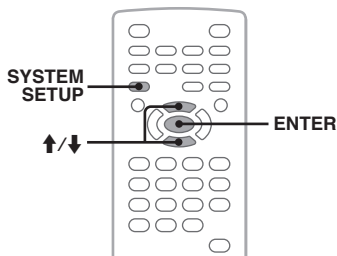

Az egyes menüpontok beállítási módját a következőkben ismertetjük.

Példa: a bemutató üzemmód beállítása.

1 Nyomja meg a **SYSTEM SETUP** gombot a kikapcsolt készüléken.

A rendszerbeállító menü megjelenik a készülék kijelzőjén.

2 A **↑/↓** gombbal válassza ki a „DEMO” menüpontot, majd nyomja meg az **ENTER** gombot.

A választási lehetőségek megjelennek.



3 A **↑/↓** gombbal válassza ki az „ON” vagy „OFF” beállítást, majd nyomja meg az **ENTER** gombot.

A beállítás megtörtént.

A rendszerbeállító menü kikapcsolásához nyomja meg a **SYSTEM SETUP** gombot.

A készülék kezelőszerveivel

A **SYSTEM SETUP** gomb helyett használja a **SETUP** gombot, a **↑/↓** gomb helyett forgassa a hangerőszabályzót, az **ENTER** gomb helyett nyomja meg a hangerőszabályzót.

A részleteket a feltüntetett oldalakon olvashatja. Az alapbeállítást a „●” jelzi.

SET (alapbeállítások)

Menüpont	Opció	Leírás	Üzem mód
CLOCK-ADJ (órabeállítás) (43. oldal)	–	–	
CT (pontos idő) (33., 34. oldal)	ON	A CT funkció bekapcsolása.	Bármely üzemmódban.
	OFF (●)	A CT funkció kikapcsolása.	
BEEP	ON (●)	Üzemi hangjelzések bekapcsolása.	
	OFF	Üzemi hangjelzések kikapcsolása.	
COLOR-SYS (színrendszer) A videó jelkimenet beállítása a csatlakoztatott képernyő típusának megfelelően.	PAL (●)	PAL színrendszer alkalmazása.	Kikapcsolt állapotban.
	NTSC	NTSC színrendszer alkalmazása.	
AUTO-OFF Kikapcsolt állapotban a készüléket a beállított idő letelte után önműködően áramtalanítja.	NO (●)	Az önműködő áramtalanítási funkció kikapcsolása.	Bármely üzemmódban.
	30S, 30M, 60M	Az időtartam kiválasztása.	

DSPL (kijelzések)

Menüpont	Opció	Leírás	Üzem mód
M.DSPL (mozgó kijelzés) A mozgó kijelzési mód bekapcsolása.	SA (●)	A mozgó mintázat és a frekvenciagörbe bekapcsolása.	Lejátszás, rádió-vétel közben.
	OFF	A mozgó kijelzési mód kikapcsolása.	
DEMO (bemutató)	ON (●)	A bemutató bekapcsolása.	Kikapcsolt állapotban.
	OFF	A bemutató kikapcsolása.	
DIMMER A kijelző fényerejének beállítása.	ON	A fényerő csökkentése.	Bármely üzemmódban.
	OFF (●)	Normál fényerő.	
AUTO-SCRL (Auto Scroll) Hosszú kijelzések önműködő görgetése.	ON (●)	Görgetés bekapcsolva.	Lejátszás közben.
	OFF	Görgetés kikapcsolva.	

folytatódik a következő oldalon →

R/M (vételi mód)

Menüpont	Opció	Leírás	Üzem mód
LOCAL (csökkentett érzékenységgű keresési mód)	ON	Csak a jól fogható rádióadók behangolása.	Rádió üzemmódban.
	OFF (●)	Normál vételi mód.	
MONO (mono vétel) Gyenge FM-vétel esetén a mono vételi mód javítja a hangminőséget.	ON	Sztereoó műsorok vétele monoban.	FM-vételi üzemmódban.
	OFF (●)	Sztereoó műsorok vétele sztereoóban.	
REGIONAL (34. oldal)	ON (●)	Regionális műsor követése.	
	OFF	Regionális vétel kikapcsolása a vételi körzet elhagyásakor.	
BTM (legjobb vétel szerinti tárolás) (32. oldal)	–	–	Rádió üzemmódban.

SND (hang)

Menüpont	Opció	Leírás	Üzem mód
LOUD (fiziológiai hangerő) Alacsony hangerőn is érhető marad a műsor.	OFF (●)	A mély- és magashangok normál megszólaltatása.	Lejátszás, rádió-vétel közben.
	ON	A mély- és magashangok fokozása.	
AUX-LEVEL (44. oldal)	(-8 ~ +18) ●: 0	A jelszint beállítása.	AUX aljzathoz csatlakoztatott műsorforrás lejátszása közben.
DVD-LEVEL (26. oldal)	ADJST-ON	A kimenő jelszint beállításának engedélyezése Dolby Digital műsorok esetén.	Lemezlejátszás közben.
	ADJST-OFF (●)	A kimenő jelszint beállításának letiltása.	
DOLBY-ADJ (Dolby jelszint beállítás) (26. oldal)*	(-10 ~ +10) ●: +8	A jelszint beállítása.	

* Csak akkor jelenik meg, és akkor választható ki, ha a „DVD-LEVEL” menüpontban az „ADJST-ON” beállítás érvényes.

Az óra beállítása

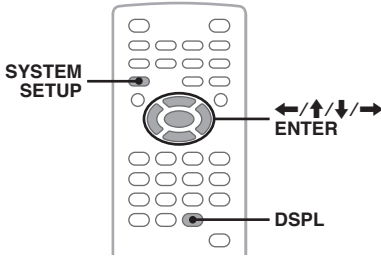

A pontos idő kijelzése 24 óra/nap rendszerben történik.

1 Nyomja meg a **SYSTEM SETUP** gombot.

A rendszermenü megjelenik a készülék kijelzőjén.

2 A **↑/↓** gombbal válassza ki a „**CLOCK ADJ**” menüpontot, majd nyomja meg az **ENTER** gombot.

Az órakijelzés villog.



3 A **↑/↓** gombbal állítsa be az órát és a percet.

A kurzor mozgatásához nyomja meg a **←/→** gombot.

4 Nyomja meg az **ENTER** gombot.

A beállítás megtörtént.

A rendszerbeállító menü kikapcsolásához nyomja meg a **SYSTEM SETUP** gombot.

Ha lejátszás közben az idő kijelzésre kíván kapcsolni, nyomja meg a **DSPL** gombot mindaddig, míg az órakijelzés meg nem jelenik.

A készülék kezelőszerveivel

A **SYSTEM SETUP** gomb helyett használja a **SETUP** gombot, a **↑/↓** gomb helyett forgassa a hangerőszabályzót, a **←/→** gomb helyett használja a **◀▶** gombot, az **ENTER** gomb helyett nyomja meg a hangerőszabályzót.

Külső készülék használata

Külső audiokészülék

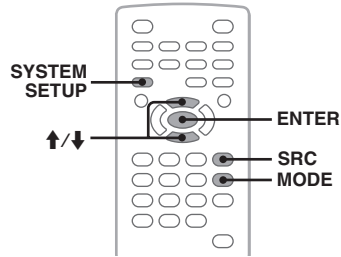

A készülékhez külső eszközöket csatlakoztathat, majd a műsort a jármű hangszóróin keresztül hallgathatja.

Egyszerre legfeljebb két eszközt csatlakoztathat, egyet az előlapi AUX bemenethez (sztereó minijack), egyet pedig a hátoldali AUX AUDIO IN csatlakozóhoz. A készülék és a külső eszköz hangerőkülönbsége kiegyenlíthető.

Külső eszköz csatlakoztatása

- 1 Kapcsolja ki a külső eszközt.
- 2 Csökkentse le a készülék hangerejét.
- 3 Csatlakoztassa az eszközt a készülékhez.

Az előlapon

Csatlakoztassa az AUX aljzathoz.

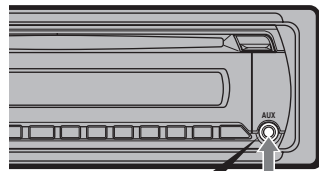

Csatlakozóvezeték*
(külön megvásárolható)

* Egyenes dugasszal ellátott vezetékot használjon.

A hátoldalon

Csatlakoztassa az AUX AUDIO IN csatlakozóhoz.

A külső eszköz kiválasztása

- 1 Nyomja meg az (SRC) gombot mindaddig, míg az „AUX” meg nem jelenik a készülék kijelzőjén.
- 2 A (MODE) gombbal válassza ki a „FRONT-IN” vagy „REAR-IN” bemenetet. Működtesse a külső eszközt a saját kezelőszerveivel.

A hangerőszint beállítása

A lejátszás megkezdése előtt állítsa be a csatlakoztatott eszköz hangerejét.

- 1 Csökkentse le a készülék hangerejét.
- 2 Nyomja meg az (SRC) gombot mindaddig, míg az „AUX” meg nem jelenik a készülék kijelzőjén.
Ha két külső eszközt csatlakoztatott, válassza ki a kívánt eszközt a (MODE) gombbal.
- 3 Indítsa el a lejátszást a külső eszközön, közepes hangerővel.
- 4 Állítsa be a szokásos hangerőszintet a készüléken.
- 5 Nyomja meg a (SYSTEM SETUP) gombot.
- 6 A ↑/↓ gombbal válassza ki az „AUX-LEVEL” menüpontot, majd nyomja meg az (ENTER) gombot.
- 7 A ↑/↓ gombbal állítsa be a bemeneti jelszintet.
A bemenő jelszint lépésenként, -8 és +18 között állítható be.
- 8 Nyomja meg az (ENTER) gombot.
A beállítás megtörtént.

A rendszerbeállító menü kikapcsolásához nyomja meg a (SYSTEM SETUP) gombot.

A készülék kezelőszerveivel

Az (SRC) gomb helyett használja a (SOURCE) gombot, a (SYSTEM SETUP) gomb helyett használja a (SETUP) gombot, a ↑/↓ gomb helyett forgassa a hangerőszabályzót, az (ENTER) gomb helyett nyomja meg a hangerőszabályzót.

További információk

Óvintézkedések

- Ha járműve a tűző napon parkolt, várja meg, amíg a készülék kellő mértékben lehűl.
- A motoros antenna önműködően kitolódik.

Páralecsapódás

Ha páralecsapódás fordul elő a készülék belsejében, vegye ki a lemezt és várjon kb. 1 órát, amíg a készülék kiszárad; ellenkező esetben üzemm zavart okozhat.

A kiváló hangminőség megőrzése

Ne öntsön folyadékot a készülékre vagy a lemezekre.

Megjegyzések a lemezekről

- Ne tegye ki a lemezeket közvetlen napsugárzásnak vagy hőnek (mint például fűtőtest), és ne hagyja napon parkoló járműben, mert a jármű belső terének hőmérséklete jelentősen megnöhet.
- Lejátszás előtt tisztítsa meg a lemezt egy tisztítókendővel, középről sugárirányban kifelé haladva. A tisztításhoz ne használjon benzint, higítót, vagy háztartási tisztítószeret.
- Ez a készülék olyan lemezek lejátszására alkalmas, melyek megfelelnek a Compact Disc-re (CD) vonatkozó szabvány előírásainak. A DualDiscs lemezek, és egyes másolásvédelemmel ellátott zenei lemezek nem felelnek meg a CD-szabványnak, ezért ezzel a készülékkel nem lehet lejátszani azokat.
- **NEM SZABAD lejátszani a készülékkel az alábbi lemezeket**
 - Lemez, melyen ragasztószalag, papír vagy ragasztómaradvány van. Az ilyen lemez üzemm zavart okozhat, illetve a lemez sérülhet.
 - Nem szabványos alakú lemezek (pl. kártya, sziv, csillag stb.). Ne próbáljon meg ilyen lemezt lejátszani, mert a készülék károsodhat.
 - 8 cm-es lemezek.



Megjegyzés a DVD- és VCD-lemezek lejátszásához

Bizonyos DVD- és VCD-lemezek esetében a szoftvergyártó néhány lejátszási műveletet rögzített a lemezen. Mivel ez a készülék a DVD- és VCD-lemezeket a gyártó eredeti, lemezen elhelyezett utasításai alapján játssza le, előfordulhat, hogy egyes funkciók nem állnak rendelkezésre. Lásd a DVD- vagy VCD-lemezekhez mellékelt utasítást.

Megjegyzések a DATA CD és DATA DVD lemezekhez

- A lemez állapotától, valamint attól függően, hogy milyen készülékkel készítették a felvételt, előfordulhat, hogy egyes DATA CD és DATA DVD lemezeket nem lehet lejátszani ezzel a készülékkel.
- Előfordulhat, hogy a lemez csak lezárás után játszható le (48. oldal).
- Ez a készülék az alábbi szabványokkal kompatibilis:
DATA CD lemezek:
 - ISO 9660 1-es, 2-es szint, Joliet/Romeo kiterjesztési formátum,
 - többmenetes struktúra.DATA DVD lemezek:
 - UDF Bridge formátum (kombinált UDF és ISO 9660),
 - többszektoros struktúra.
- Legnagyobb mennyiségek:
 - mappák (albumok): 256 (beleértve a gyökérmappát és az üres mappákat is).
 - fájlok (műsorszámok, képek, videók) és mappák egy lemezen: 2000 (ha a mappa- vagy fájlnevek sok karaktert tartalmaznak, ez a szám kevesebb is lehet 2000-nél).
 - a mappa, fájlnev megjeleníthető karaktereinek száma: 64 (Joliet/Romeo).

Megjegyzések a lemezek lezárásához

Az alábbi lemezek csak akkor játszhatók le ezzel a készülékkel, ha lezárja azokat.

- DVD-R, DVD-R DL (videó, VR formátum),
- DVD-RW videó formátum,
- DVD+R, DVD+R DL,
- CD-R,
- CD-RW.

Az alábbi lemezek lezárás nélkül is játszhatók.

- DVD+RW – önműködően lezár.
- DVD-RW VR formátum – lezárás nem szükséges.

A részleteket lásd a lemezhez mellékelt tájékoztatóban.

Megjegyzések a többmenetes, többszektoros DVD-lemezekhez

Ez a készülék az alább felsorolt feltételeknek megfelelően tudja lejátszani a többmenetes, többszektoros DVD-lemezeket. Ne feledje, hogy mind a pillanatnyi meneteknek, mind a lemezeknek lezárt állapotban kell lennie.

- Ha az első menetben CD-DA (Compact Disc Digital Audio) műsorszámok találhatók:
A készülék CD-DA lemezként ismeri fel a lemezt, és csak az első menet CD-DA formátumú műsorszámait játssza le, még akkor is, ha a többi menetben más formátumú (pl. MP3) műsorszámok is előfordulnak.
- Ha a CD-DA műsorszámok nem az első menetben találhatók:
A készülék DATA CD vagy DATA DVD lemezként ismeri fel a lemezt, és az összes CD-DA menetet kihagyja.

- Ha MP3, WMA, JPEG, DivX fájlok is találhatóak a lemezen:

Csak azokat a meneteket játssza le a készülék, melyek a kiválasztott fájltypust (audio, videó, kép)* tartalmazzák (a CD-DA vagy más adatfájl tartalmazó meneteket kihagyja a készülék).

* A fájltypus kiválasztásának módját a 31. oldalon olvashatja.

Az MP3, WMA, JPEG, DivX® fájlok lejátszási sorrendje

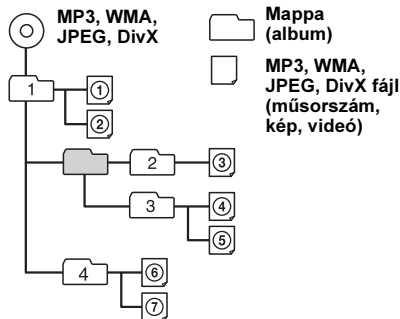

Néhány szó az MP3 fájlokról

- Az MP3 (MPEG 1 Audio Layer-3) egy szabványos technológia a hang tömörítésére. A tömörített audio CD-adatok mérete az eredetinek körülbelül 1/10-ed része lesz.
- Az ID3 mező 1.0, 1.1, 2.2, 2.3 és 2.4 verziója csak az MP3 fájlokra érvényes. Az ID mező 15/30 karakter (1.0 és 1.1) vagy 63/126 karakter (2.2, 2.3 és 2.4) hosszúságú lehet.
- MP3 fájl elnevezésekor mindig adja a fájlnevhez a „mp3” kiterjesztést.
- Ha egy VBR (változó bitsűrűségű) MP3 fájl játszik le, vagy gyorskeresést végez előre vagy hátra, az eltelt játékidő kijelzése pontatlan lehet.

Megjegyzés az MP3-ról

Ha nagy bitsűrűségű (pl. 384 kbps) MP3 fájl játszik le, a lejátszás szaggatottá válhat.

Néhány szó a WMA fájlokról

- A WMA (Windows Media Audio) egy szabványos technológia a hang tömörítésére. A tömörített audio CD-adatok mérete az eredetinek körülbelül 1/22-ed* része lesz.
- A WMA mező hossza 63 karakter.
- WMA fájl elnevezésekor mindig adja a fájlnevhez a „.wma” kiterjesztést.
- Ha egy VBR (változó bitsűrűségű) WMA fájlt játszik le, vagy gyorskeresést végez előre, hátra, az eltelt játékidő kijelzése pontatlan lehet.

* Csak 64 kbps bitsűrűség esetén.

Megjegyzés a WMA-ról

Az alábbi WMA fájlok lejátszása nem támogatott:

- veszteség nélküli tömörítéses,
- másolásvédelemmel ellátott.

Néhány szó a JPEG fájlokról

- A JPEG, mely a Joint Photographic Experts Group rövidítése, egy szabványosított formátum a fényképek tömörítésére. Az eljárás a fényképeket az eredeti méret mintegy 1/10–1/100 részére tömöríti.
- JPEG fájl elnevezésekor mindig adja a fájlnevhez a „.jpg” kiterjesztést.

Megjegyzés a JPEG-ről

Progresszív JPEG fájlok lejátszása nem támogatott.

Néhány szó a DivX® videofájlokról

A DivX®, mely a Digital Video Express rövidítése, egy digitális videofájl tömörítési technológia, melyet a DivX Inc. fejlesztett ki.

Karbantartás

A lítium elem cseréje a távvezérlőben

Átlagos használat mellett a lítium elem kb. 1 évig működteti a távvezérlőt. (A körülményektől függően előfordulhat, hogy csak rövidebb ideig.) Amikor az elem kezd kimerülni, a távvezérlő hatótávolsága csökken. Cserélje ki az elemet egy új, CR2025 típusú lítium gomelemre. A tűz- és robbanásveszély elkerülése érdekében csak a megadott típusú elemet használja.

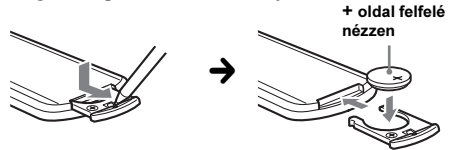

Megjegyzések a lítium elemmel kapcsolatban

- Tárolja olyan helyen az elemet, ahol a gyermekek nem férhetnek hozzá. Ha a gyermek lenyelné az elemet, azonnal forduljon orvoshoz.
- A megfelelő érintkezés érdekében törölje meg az elemet egy száraz ruhával.
- Ügyeljen rá, hogy az elemet helyes polaritással helyezze a készülékbe.
- Rövidzár elkerülése érdekében ne fogja meg az elemet fém csipesszel.

FIGYELEM!

Az elem a szakszerűtlen kezelés következtében felrobbanhat. Ne tölts fel, ne szerelje szét és ne dobja tűzbe.

A biztosíték cseréje

A biztosíték cseréjénél ügyeljen arra, hogy az eredeti biztosítékon feltüntetett amperértéknek megfelelőt használjon. Ha a biztosíték kiég, ellenőrizze a tápfeszültség csatlakozást, majd cserélje ki a biztosítékot. Ha a csere után ismét kiég a biztosíték, a hiba a készülékben van. Ilyenkor forduljon a legközelebbi Sony márkaszervizhez.

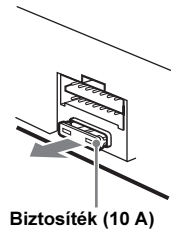

A csatlakozók tisztítása

A készülék működése rendellenessé válhat, ha az előlap és a készülék csatlakozói elszennyeződnek. Ennek elkerülése érdekében, vegye le az előlapot (15. oldal), és tisztítsa meg a készüléken és az előlapon található csatlakozókat vatta segítségével. A vattát ne nyomja túlzott erővel a csatlakozóvégek-re. Ellenkező esetben a csatlakozók megsérülhetnek.

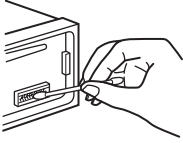

Készüléke

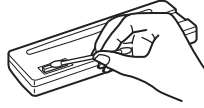

Előlap hátoldalán

Megjegyzések

- A biztonság érdekében a csatlakozók tisztítása előtt állítsa le a jármű motorját, és vegye ki az indítókulcsot.
- Ne érintse meg a csatlakozókat kézzel vagy fémeszközzel.

A készülék kiszerezése

1 A külső védőkeret eltávolítása.

- 1 Válassza le az előlapot (15. oldal).
- 2 Csípje össze kétoldalt a védőkeretet, majd válassza le.

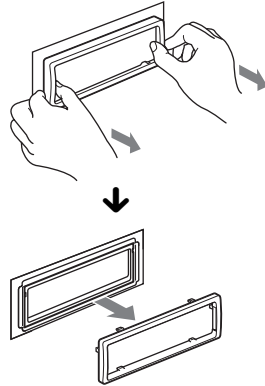

2 A készülék kivétele.

- 1 Tolja be egyszerre a két kioldókulcsot a készülék két oldalán, kattanásig.

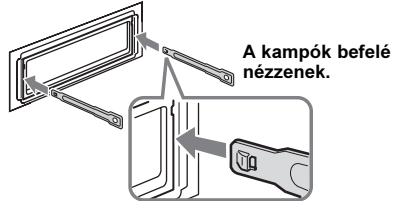

- 2 A kioldókulcsokkal húzza kifelé a készüléket.

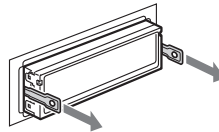

- 3 Csúsztassa ki a készüléket a műszerfalból.

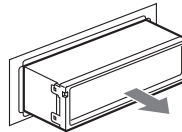

Minőség tanúsítás

A forgalomba hozó tanúsítja, hogy a MEX-DV800 típusú készülék a 2/1984. (III. 10.) számú BkM-IpM. együttes rendeletben előírtak szerint megfelel a következő műszaki jellemzőknek.

Rendszer

Lézer: félvezető lézer

Jelformátum: PAL/NTSC kapcsolható

DVD-, CD-lejátszó

Jel/zaj arány: 120 dB

Frekvenciamenet: 10–20 000 Hz

Nyávgóság: nem mérhető

Harmonikus torzítás: 0,01%

Vevőegység

FM

Vételi sáv: 87,5–108,0 MHz

Antennacsatlakozó:

külső antennacsatlakozó

Középfrekvencia: 10,7 MHz/450 kHz

Hasznos érzékenység: 9 dBf

Szelektivitás: 75 dB, 400 kHz-nél

Jel/zaj arány: 67 dB (sztereó), 69 dB (mono)

Harmonikus torzítás (1 kHz): 0,5% (sztereó), 0,3% (mono)

Áthallási csillapítás: 35 dB, 1 kHz-nél

Frekvenciamenet: 30–15 000 Hz

MW/LW

Vételi sáv:

MW: 531–1602 kHz

LW: 153–279 kHz

Antennacsatlakozó:

külső antennacsatlakozó

Középfrekvencia: 10,7 MHz/450 kHz

Érzékenység: MW: 30 μ V, LW: 40 μ V

Erősítő

Kimenet: hangsugárzó kimenetek (szigetelt csatlakozók)

Hangsugárzó impedancia: 4–8 Ω

Legnagyobb kimenő teljesítmény: 52 W \times 4 (4 Ω -on)

Általános jellemzők

Kimenetek:

Videokimenet

Hátoldali hangkimenetek

Motoros antenna vezérlőcsatlakozó

Végerősítő vezérlőcsatlakozó

Bemenetek:

AUX hangbemenet

Antennacsatlakozó

Kézifék vezérlőcsatlakozó

AUX bemenet (sztereó minijack)

Hangszabályozók:

Mély: \pm 10 dB, 60 Hz-nél

Közepes: \pm 10 dB, 1 kHz-nél

Magas: \pm 10 dB, 10 kHz-nél

Energiaellátási követelmények: 12 V, egyenáramú jármű akkumulátor (negatív test)

Méretek: kb. 178 \times 50 \times 179 mm (szé \times ma \times mé)

Béépítési méretek: kb. 182 \times 53 \times 163 mm (szé \times ma \times mé)

Tömeg: kb. 1,4 kg

Mellékelt tartozékok:

Távvezérlő: RM-X168

Szerelési és csatlakoztatási eszközök (1 készlet)

Előfordulhat, hogy a vásárlás helyén nem kapható az összes felsorolt tartozék. Kérjük, érdeklődjön a kereskedőnél.

Az egyesült államokbeli és az egyéb országokból származó szabadalmak felhasználása a Dolby Laboratories engedélyével történt.

Az MPEG Layer-3 hangtömörítési technológia és szabadalom felhasználása a Fraunhofer IIS és Thomson engedélyével történt.

A DivX, DivX Certified és az ehhez kapcsolódó logók a DivX Inc. védjegyei, és felhasználásuk a vállalat engedélyével történt.

E készülék bizonyos jellemzőit a Microsoft Corporation szellemi tulajdonjoga védi. A védett technológiák eltérő célú használata vagy terjesztése kizárólag a Microsoft vagy a Microsoft hivatalos képviselőinek engedélyével lehetséges.

A kivétel és a műszaki adatok előzetes bejelentés nélkül megváltozhatnak.



- A nyomtatott áramköri lapok egy részében nem használtunk halogénezett égésgátló anyagokat.
- A külső burkolatokban nem használtunk halogénezett égésgátló anyagokat.
- A doboz tömőanyaga papírból készült.

Hibaelhárítás

Az alábbi felsorolásban megtalálhatja a leggyakrabban előforduló hibák orvoslását. A következő lista áttanulmányozása előtt javasoljuk, hogy ellenőrizze a csatlakozási és a kezelési utasításokat.

A csatlakoztatott képernyő típusának függvényében előfordulhat, hogy a készülék néhány másodperces késéssel kapcsol ki a gyújtás kikapcsolása után. Ez nem hibajelenség.

Általános

A készülék nem kap tápfeszültséget.

- Ellenőrizze a csatlakozásokat vagy a biztosítékokat.
- Ha a készüléket kikapcsolja, és a kijelzőről eltűnik minden kijelzés, a távvezérlővel nem működtetheti a készüléket.
→ Kapcsolja be a készüléket.

A motoros antenna nem működik.

A motoros antenna nem rendelkezik kapcsolódobozzal (relével).

Nincs hangjelzés.

- A hangjelzést kikapcsolta (41. oldal).
- A készülékhez külön megvásárolható végerősítő csatlakoztatott, és nem a készülék saját erősítőjét használja.

A memóriában tárolt információk törlődtek.

- Megnyomta a RESET gombot.
→ Tárolja újból az információkat.
- A tápvezetéket vagy az akkumulátort leválasztotta az áramkörrel, vagy nem megfelelően csatlakoztatta.

A tárolt állomások és a pontos idő törlődtek.

A biztosíték kiégett.

Zaj hallható, ha az indítókulcsot elfordítja.

A vezetékek nem megfelelően vannak csatlakoztatva a jármű tápfeszültség csatlakozójának vezetékeivel.

A kijelzőről eltűnnek, egyáltalán nem jelennek meg a kijelzések.

- A „DIM-ON” beállítást választotta ki (41. oldal).
- A kijelzések eltűnnek, ha lenyomva tartja az **(OFF)** gombot.
→ A kijelzés bekapcsolásához tartsa ismét lenyomva az **(OFF)** gombot.
- A csatlakozók beszennyeződtek (49. oldal).

Az önműködő áramtalanítás nem működik.

A készülék be van kapcsolva. Az önműködő áramtalanítási funkció a készülék kikapcsolása után lép működésbe.

→ Kapcsolja ki a készüléket.

Kép

Nincs kép, képzaj jelenik meg.

- Nem megfelelően végeztél el egy csatlakoztatást.
- Ellenőrizze a külső készülék csatlakozását, és a külső készüléken válassza ki az ehhez a lejátszóhoz tartozó bemenetet.
- A lemez piszkos vagy sérült.
- A beszerelés nem megfelelő.
→ A készüléket legfeljebb 45°-os dőlésszöggel, a jármű biztos részén kell beszerelni.
- A képernyő az AUDIO/VIDEO OUT kimenethez csatlakozik, és a parkoló vezeték (világoszöld) nem a kézfék vezetékehez csatlakozik, vagy a kézfék nincs behúzva.
- A színrendszer beállítás nem megfelelő.
→ A csatlakoztatott monitor típusának függvényében válassza ki a megfelelő színrendszer beállítást (PAL vagy NTSC) (41. oldal).

A kép nem tölti ki képernyőt.

A képarány rögzített a DVD-lemezen.

Hang

Nincs hang/a hang kihagy/a hang recseg.

- Nem megfelelően végeztél el egy csatlakoztatást.
- Ellenőrizze a külső készülék csatlakozását, és a külső készüléken válassza ki az ehhez a lejátszóhoz tartozó bemenetet.
- A lemez piszkos vagy sérült.
- A beszerelés nem megfelelő.
→ A készüléket legfeljebb 45°-os dőlésszöggel, a jármű biztos részén kell beszerelni.
- Az MP3 fájl mintavételi frekvenciája nem 16, 22,05, 24, 32, 44,1 vagy 48 kHz.
- A WMA fájl mintavételi frekvenciája nem 32, 44,1 vagy 48 kHz.
- Az MP3 fájl bitsűrűsége nincs a 8–384 kbps tartományban.
- A WMA fájl bitsűrűsége nincs a 32–384 kbps tartományban.
- A készülék lejátszási szünet vagy gyorskeresés előre, hátra üzemmódban működik.
- Nem megfelelő a kimenetek beállítása.
- A DVD kimeneti jelszintje túl alacsony (26. oldal).
- A hangerő túl alacsony.
- Bekapcsolta az ATT funkciót.
- Az első, hátsó hangerőegyensúly szabályozó (FAD) helyzete nem 2 hangszórós rendszernek megfelelően van beállítva.
- Nem támogatott formátum (pl. DTS).
→ Ellenőrizze, hogy az adott formátumot támogatja-e ez a készülék (8. oldal).

A hang zajos.

Tartsa távol egymástól a vezetékeket.

folytatódik a következő oldalon →

Lemezműveletek

A lemezt nem lehet behelyezni.

- A készülékben már van egy lemez.
- A lemezt fejfelé lefelé vagy helytelenül helyezte be.

A lemezt nem lehet lejátszani.

- A lemez szennyezett vagy hibás.
- A lemez nem használható.
- A behelyezett DVD-lemez nem játszható le a régiókód eltérése miatt.
- A lemez nincs lezárva (45. oldal).
- A lemezformátum és a fájl verzió nem kompatibilis a készülékkel (8., 45. oldal).
- A **▲** gombbal vegye ki a lemezt.

Az MP3, WMA, JPEG, DivX fájlokat nem lehet lejátszani.

- A felvételt nem az ISO 9660 1-es, vagy 2-es szintű szabványoknak, a Joliet és Romeo formátumnak (DATA CD), vagy az UDF Bridge formátumnak (DATA DVD) megfelelően készítette el (45. oldal).
- A fájlkiterjesztés nem megfelelő (45. oldal).
- A fájlok nem MP3, WMA, JPEG, DivX formátumban vannak tárolva.
- Ha a lemezen többféle fájltypus található, a készülék csak a kiválasztott fájltypust (audio, videó, kép) játssza le.
→ Válassza ki a megfelelő fájltypust a listából (31. oldal).

Egyes MP3, WMA, JPEG, DivX fájlok lejátszása hosszabb idő után indul el, mint másoké.

- Az alábbi lemezek esetén a lejátszás elindítása hosszabb időt vehet igénybe:
- bonyolult albumstruktúrával rendelkező lemez,
 - többmenetes, többszektoros lemez,
 - lezáratlan lemez.

A készülék nem az elejétől játssza le a műsort.

- A lejátszásfolytatás vagy a többlemezes lejátszásfolytatás funkció bekapcsol (38. oldal).

Bizonyos funkciókat nem lehet végrehajtani.

- A lejátszott lemeztől függően előfordulhat, hogy bizonyos funkciókat (leállítás, keresés, ismételt lejátszás vagy véletlen sorrendű lejátszás) nem lehet végrehajtani. Lásd a lemezhez mellékelt útmutatót.

A műsor vagy a szinkronfelirat nyelve, illetve a kameraállás nem változtatható meg.

- Használja a DVD-menüt a távvezérlő közvetlen választógombja helyett (17. oldal).
- Nincsenek többnyelvű hangsávok vagy szinkronfeliratok, illetve különböző kameraállások a lejátszott DVD-lemezen.
- A lemez nem engedélyezi a választást.

A kijelzést nem görgeti a készülék.

- A nagyon sok karaktert tartalmazó lemezek esetében előfordulhat, hogy a görgetés nem működik.
- Az „AUTO SCRL” menüpont „OFF” beállítása van kiválasztva.
→ Válassza az „A.SCRL-ON” beállítást (41. oldal).

A funkciógombok nem működnek.

A készülék nem adja ki a lemezt.

- Nyomja meg a RESET gombot (14. oldal).

Elfelejtette a szülői letiltás jelszavát.

- A zárólás feloldásához írja be az „5776” számot a jelszóbeíró mezőbe (28. oldal).

Rádióvétel

Nincs vétel.

A vétel zajos.

- A csatlakoztatás nem megfelelő.
→ Csatlakoztassa a motoros antenna vezérlővezetéket (kék), vagy a kapcsolt tápfeszültség vezetéket (piros) a jármű antennaerősítőjéhez vezető tápvezetékhez (csak ha a jármű a hátsó vagy oldalsó ablakba épített FM, MW, LW antennával rendelkezik).
- Ellenőrizze az antenna csatlakoztatását a járműben.
- Ha a motoros antenna nem tolódik ki, ellenőrizze a motoros antenna vezérlővezeték csatlakoztatását.

A tárolt állomás nem hívható elő.

- Nem a pontos frekvenciát tárolta.
- Gyenge a vétel.

Az önműködő hangolás nem működik.

- A csökkentett vételi érzékenység üzemmódot nem megfelelően használja.
→ A hangolás túl gyakran leáll: válassza ki a „LOCAL-ON” beállítást (42. oldal).
- A hangolás nem áll meg a kívánt állomásnál: válassza ki a „MONO-ON” beállítást (42. oldal).
- Gyenge a vétel.
→ Használja a kézi hangolást.

FM vétel közben az „ST” jelző villog.

- A hangolást pontosan végezze el.
- Gyenge a vétel.
→ Válassza ki a „MONO-ON” beállítást (42. oldal).

Az FM sztereó adás csak monóban hallható.

- A készülék mono vételi üzemmódban működik.
→ Válassza ki a „MONO-OFF” beállítást (42. oldal).

RDS

A készülék néhány másodperc után keresési üzemmódba (SEEK) kapcsol.

- A kiválasztott állomás nem sugároz TP információkat, vagy a vétel gyenge.
→ Kapcsolja ki a TA funkciót (33. oldal).

A készülék nem kapcsolja be a közlekedési információkat.

- Kapcsolja be a TA funkciót (33. oldal).
- A kiválasztott TP állomás nem sugároz közlekedési információkat.
→ Hangoljon be egy másik állomást.

A PTY kijelzőn a „-----” kijelzés látható.

- A pillanatnyi állomás nem RDS állomás.
- A készülék nem érzékel RDS adatot.
- A rádióállomás nem azonosítja a műsортípust.

Hibakijelzések, üzenetek

A készüléken

ERROR

- A lemez szennyezett, vagy fordítva helyezte be.
→ Tisztítsa meg, vagy a helyes módon helyezze be a lemezt.
 - Üres lemezt helyezett be.
 - Valamilyen probléma miatt a lemez nem játszható le.
→ Helyezzen be egy másik lemezt.
 - A lemez nem kompatibilis a készülékkel.
→ Helyezzen be egy kompatibilis lemezt.
 - A **▲** gombbal vegye ki a lemezt.
-

FAILURE

A hangszórók, erősítők csatlakoztatása nem megfelelő.
→ A csatlakoztatás módját lásd a beszerelési, üzembe helyezési útmutató részben.

L. SEEK +/-

Önműködő hangolás közben a csökkentett vételi érzékenységű keresés be van kapcsolva.

NO AF

A pillanatnyi rádióállomásnak nincs alternatív frekvenciája.

→ Nyomja meg a **◀◀◀/▶▶▶▶▶** gombot, amíg az állomás neve villog. A készülék keresni kezd egy másik olyan állomást, mely azonos PI adatokkal (műsörtípussal) rendelkezik (megjelenik a „PI SEEK” üzenet).

NO INFO

Az MP3, WMA, JPEG, DivX fájl nem tartalmaz szöveges információkat.

NO NAME

A műsorszám nem tartalmaz lemez, album, mappa, műsorszám, kép, videó információkat.

NO TP

A készülék folyamatosan keresi a fogható TP állomásokat.

OFF SET

Belső üzemzavar léphetett fel.

→ Ellenőrizze a csatlakoztatásokat. Ha a hibaüzenet nem tűnik el a kijelzőről, forduljon a Sony szakszervizhez.

READ

A készülék a lemezen lévő fájl, album (mappa) információkat olvassa be.

→ Várjon, amíg a beolvasás befejeződik, és a lejátszás önműködően megkezdődik. A lemez adatszerkezetétől függően ez a művelet több mint egy percig is eltarthat.

„**LLLL**” vagy „**RRRR**”

Előre vagy hátra történő gyorskeresés közben elérte a lemez elejét vagy végét, és nem tud továbblépni.

„**—**”

A karakter nem jeleníthető meg ezzel a készülékkel.

A képernyőn

Playback prohibited by region code.

A DVD-lejátszása nem lehetséges az eltérő régiókód miatt.

Cannot play this disc.

- A lemez nem kompatibilis a készülékkel.
 - A lemez nincs lezárva.
-

No playable data.

A lemez nem tartalmaz lejátszható adatokat.

Please press RESET.

A készülék valamilyen hiba folytán nem vezérelhető.
→ Nyomja meg a RESET gombot (14. oldal).

Ha a fenti műveletek nem hoznak eredményt, forduljon a legközelebbi Sony szakszervizhez. Ha lemezejátszási hiba miatt szervizbe viszi a készüléket, vigye magával azt a lemezt is, melynek használata során a hiba fellépett.

Fogalom magyarázat

Album

DATA CD, DVD-lemez része, mely MP3, WMA formátumú zeneszámokat vagy JPEG képfájlokat tartalmaz.

DivX®

A DivX Inc. által megalkotott digitális videó technológia. A DivX technológiával kódolt videók viszonylag kis fájl méret mellett a legjobb minőségű formátumok közé tartoznak.

Dolby Digital

A Dolby Laboratories által kifejlesztett digitális hangtömörítési technológia. Ez a technológia az 5.1-csatornás térhangzás kódolásának felel meg. Ebben a rendszerben a sztereó hátsó csatorna, és egy elkülönített mélyhang csatorna fokozza a térhangzású hang élményét. A Dolby Digital ugyanazt a kiváló minőséget, elkülönített 5.1 hangcsatornával kialakított rendszert alkalmazza, amellyel a „Dolby Digital” digitális filmszínházakban találkozhat. A kiváló csatorna elkülönülési jellemző a műsor csatornánkénti rögzítésének, a csekély torzítás pedig a digitális feldolgozásának köszönhető.

DVD

A CD-lemezzel megegyező átmérőjű, de akár 8 órányi mozgófilmet is tartalmazó digitális lemez. Az egyrétegű, egyoldalas DVD-lemez információ tárterülete 4,7 GB (gigabájt), amely 7-szerese a CD-lemezének. A kétrétegű, egyoldalas DVD-lemez információ tárterülete 8,5 GB, az egyrétegű, kétoldalas DVD-lemez 9,4 GB, míg a kétrétegű, kétoldalas DVD-lemez 17 GB információt tartalmazhat.

A képtömörítés az MPEG 2 formátumon alapul, amely a digitális adattömörítési technológia egyik világszabványa. Ezzel a képtömörítési eljárással a képadatok az eredeti méretükhöz képest (általában) 1/40-ed részre lehet összesűríteni. A DVD egy másik technológiát is alkalmaz – a változó tömörítési arányú kódolási technológiát –, amely lehetővé teszi a kép állapotától függő adatkiosztást. A hangot többszatornás – pl. Dolby Digital – formátumban rögzítik, így a hatás még élhetőbb. Ezen kívül számos egyéb, korszerű funkció – pl. kameraállítás és nyelv kiválasztás, szülői felügyelet – gazdagítja a DVD-lemezek szolgáltatásainak körét.

DVD-RW

A DVD-RW egy olyan írható illetve újraírható lemez, mely a DVD VIDEO lemezzel megegyező méretű. A DVD-RW lemezekre két különböző módon készíthető felvétel: VR üzemmódban és videó üzemmódban. A videó üzemmód kompatibilis a DVD VIDEO formátummal, míg a VR (videó felvételi) üzemmód változatos programozási és szerkesztési funkciókat kínál.

DVD+RW

A DVD+RW (plusz RW) írható és újraírható lemez. A DVD+RW olyan felvételi formátumot használ, mely hasonló a DVD VIDEO formátumhoz.

Fájl

Adat (DATA) CD- vagy DVD-lemezre rögzített MP3, WMA zeneszám, JPEG kép, vagy DivX videó. (A „fájl” szó erre a rendszerre kizárólagosan alkalmazott kifejezés.) Egy fájl egy darab zeneszámot, képet vagy mozgóképet tartalmaz.

Fejezet

A DVD-lemezen lévő tételek egy rövidebb szakasza. Egy tétel több fejezetből áll.

Film alapú és videó alapú műsor

A DVD-lemezeket film és videó alapú szoftverként osztályozhatjuk. A film alapú DVD a mozifilmekkel megegyező (24 képkocka másodpercenként) képmennyiséget használ. A videó alapú DVD, például tv-játékok esetében 25 képkockát (vagy 60 félképet) használ másodpercenként.

Jelenet

A PBC (Playback Control) funkcióval ellátott VIDEO CD lemezeken a menüképernyők, a mozgóképek és az állóképek egységekre bontva jelennek meg, melyeket „jeleneteknek” nevezünk.

Műsorszám

A VIDEO CD, CD- vagy MP3, WMA-lemezek kép- vagy hanganyagának kisebb szakaszai. Egy album több műsorszámot tartalmazhat (csak MP3 vagy WMA esetében).

Tétel

A DVD-lemez leghosszabb összefüggő videó vagy audio programja: pl. egy film a videóműsört tartalmazó lemezerészen, vagy egy zenei album a hangfrekvenciás műsört tartalmazó lemezerészen.

VIDEO CD

Mozgóképeket tartalmazó Compact Disc (CD). A képadatok formátuma az MPEG 1, a digitális tömörítő technológiák egyik legelterjedtebb változata. A képadatokot körülbelül eredeti méretük 1/40-ed részére tömöríti. Egy 12 cm-es VIDEO CD lemez akár 74 perc mozgóképet is tartalmazhat. A VIDEO CD lemezek tömörített audio adatokat is tartalmazhatnak. Az emberi fül számára nem érzékelhető tartomány hangjait tömöríti, míg a hallható tartomány hangjait nem tömöríti. A VIDEO CD lemezek a hagyományos CD-lemezeknél hatszor több információt képesek tárolni.

A VIDEO CD lemezeknek 3 verziója létezik:

- 1.0 és 1.1 verzió: csak mozgóképek és hangok lejátszása.
- 2.0 verzió: nagyfelbontású állóképeket jeleníthet meg, és használhatja a PBC funkciókat.

Ez a készülék mindhárom fenti verzióval kompatibilis.

Nyelvkódok, területi kódok listája

Nyelvkódok listája

A nyelvek helyesírása megfelel az ISO 639:1988 (E/F) szabványnak.

Kód	Nyelv	Kód	Nyelv	Kód	Nyelv	Kód	Nyelv
1027	Afar	1183	Irish	1347	Maori	1507	Samoan
1028	Abkhazian	1186	Scots Gaelic	1349	Macedonian	1508	Shona
1032	Afrikaans	1194	Galician	1350	Malayalam	1509	Somali
1039	Amharic	1196	Guarani	1352	Mongolian	1511	Albanian
1044	Arabic	1203	Gujarati	1353	Moldavian	1512	Serbian
1045	Assamese	1209	Hausa	1356	Marathi	1513	Siswati
1051	Aymara	1217	Hindi	1357	Malay	1514	Sesotho
1052	Azerbajjani	1226	Croatian	1358	Maltese	1515	Sundanese
1053	Bashkir	1229	Hungarian	1363	Burmese	1516	Swedish
1057	Byelorussian	1233	Armenian	1365	Nauru	1517	Swahili
1059	Bulgarian	1235	Interlingua	1369	Nepali	1521	Tamil
1060	Bihari	1239	Interlingue	1376	Dutch	1525	Telugu
1061	Bislama	1245	Inupiak	1379	Norwegian	1527	Tajik
1066	Bengali;	1248	Indonesian	1393	Occitan	1528	Thai
	Bangla	1253	Icelandic	1403	(Afan) Oromo	1529	Tigrinya
1067	Tibetan	1254	Italian	1408	Oriya	1531	Turkmen
1070	Breton	1257	Hebrew	1417	Punjabi	1532	Tagalog
1079	Catalan	1261	Japanese	1428	Polish	1534	Setswana
1093	Corsican	1269	Yiddish	1435	Pashto;	1535	Tonga
1097	Czech	1283	Javanese		Pushto	1538	Turkish
1103	Welsh	1287	Georgian	1436	Portuguese	1539	Tsonga
1105	Danish	1297	Kazakh	1463	Quechua	1540	Tatar
1109	German	1298	Greenlandic	1481	Rhaeto-	1543	Twi
1130	Bhutani	1299	Cambodian		Romance	1557	Ukrainian
1142	Greek	1300	Kannada	1482	Kirundi	1564	Urdu
1144	English	1301	Korean	1483	Romanian	1572	Uzbek
1145	Esperanto	1305	Kashmiri	1489	Russian	1581	Vietnamese
1149	Spanish	1307	Kurdish	1491	Kinyarwanda	1587	Volapük
1150	Estonian	1311	Kirghiz	1495	Sanskrit	1613	Wolof
1151	Basque	1313	Latin	1498	Sindhi	1632	Xhosa
1157	Persian	1326	Lingala	1501	Sangho	1665	Yoruba
1165	Finnish	1327	Laothian	1502	Serbo-	1684	Chinese
1166	Fiji	1332	Lithuanian		Croatian	1697	Zulu
1171	Faroese	1334	Latvian;	1503	Singhalese		
1174	French		Lettish	1505	Slovak		
1181	Frisian	1345	Malagasy	1506	Slovenian	1703	Egyéb

Területi kódok listája

Kód	Terület	Kód	Terület	Kód	Terület	Kód	Terület
2044	Argentína	2174	Franciaország	2304	Korea	2427	Pakisztán
2047	Ausztrália	2424	Fülöp-szigetek	2363	Malajzia	2436	Portugália
2046	Ausztria	2376	Hollandia	2362	Mexikó	2149	Spanyolország
2057	Belgium	2248	India	2184	Nagy-Britannia	2086	Svájc
2070	Brazília	2238	Indonézia	2109	Németország	2499	Svédország
2090	Chile	2276	Japán	2379	Norvégia	2501	Szingapúr
2115	Dánia	2079	Kanada	2254	Olaszország	2528	Thaiföld
2165	Finnország	2092	Kína	2489	Oroszország	2390	Új-Zéland

Számok

16:9 37
2000 MP3 6
2000 WMA 6
4:3 LETTER BOX 37
4:3 PAN SCAN 37

A

Album (ALBUM) 30
Alternatív frekvenciák (AF) 33
Audio DRC (AUDIO DRC) 39

B

Beállítások
Rendszerbeállító menü 40
Képbeállító menü 36
Bemutató (DEMO) 41
Biztosíték 46

C

Csökkentett vételi érzékeny-
ségű keresés (LOCAL) 42

D

Dinamika szabályozás (DRC)
39
DivX VOD 38
DivX® 9, 21, 46
Dolby Digital 25, 26
Dolby jelszint beállítás
(DOLBY-ADJ) 42
DVD jelszint (DVD-LEVEL)
26, 42
DVD főmenü 17
DVD menü 17

E

Egyéni beállítások (CUSTOM
SETUP) 38
Előlapú AUX aljzat 43
Első-hátsó hangerőegyensúly
(FAD) 35
EQ3 35

F

Fájl (FILE) 31
Fejezet (CHAPTER) 30
Fényerő (DIMMER) 41
Fiziológiai hangerő (LOUD) 42
Formátumok 9

Gy

54 Gyorsbongészó 31

H

Hang (AUDIO)
csatorna 25
formátum 25
nyelv 25, 37
Hangbeállítás (AUDIO
SETUP) 39
Hangerő 10
Hangerőegyensúly (BAL) 35
Hangjelzés (BEEP) 41
Háttérkép (WALLPAPER) 37

I

Idő, szöveges információk
(TIME) 24, 30
Ismételt lejátszás (REP) 29

J

JPEG 9, 21, 46

K

Kameraállás (ANGLE) 17
Kép (IMAGE) 30
Kép EQ (PICTURE EQ) 27, 38
Képbeállító menü 36
Képernyő típusa (MONITOR
TYPE) 37
Képvetítési időköz (SLIDE
SHOW TIME) 38
Kijelzések beállítása
(DISPLAY SETUP) 37
Közlekedési hírek (TA) 33
Közlekedési híreket is
sugárzó adók (TP) 33
Közvetlen keresés 30
Külső készülék 43
Külső készülék jelszintje
(AUX-LEVEL) 42, 44

L

Lejátszás folytatás 17, 19
Lejátszási mód menü 22
Lejátszási lista lejátszása
(PLAY LIST PLAY) 38
Lejátszásvezérlés (PBC) 22
Lejátszható lemezek 8
Lemezek 8
Listázás 31
Lítium akkumulátor 46

M

Mappa (ALBUM) 31
Memóriatörlés (RESET) 14, 39
Menü nyelve (MENU) 37
Mono vételi mód (MONO) 42
Mozgó mintázat (M.DSPL) 41
MP3 9, 45
Műsor nyelve (AUDIO) 25, 37
Műsorformátum 25
Műsorszám (TRACK) 30
Műsортípus (PTY) 33, 34

N, Ny

Nagyítás (CENTER ZOOM)
26
NTSC 41
Nyelv beállítása
(LANGUAGE SETUP) 37
Nyelvi kódok 53

Ó, Ö

Órabeállítás (CLOCK-ADJ)
43
Önműködő áramtalanítás
(AUTO-OFF) 41
Önműködő görgetés (AUTO-
SCRL) 41
Önműködő tárolás (BTM) 32

P

PAL 41
Pontos idő (CT) 33, 34, 41

R

Rádiós adatrendszer (RDS)
33
Régió kód 9
Regionális vétel (REGIONAL)
34, 42
Rendszerbeállító menü 40

Sz

Szinkronfelirat nyelve
(SUBTITLE) 17, 37
Színszabvány (COLOR-SYS)
41
Szülői felügyelet (PARENTAL
CONTROL) 28, 38

T

Távvezérlő 12, 14, 46

Területkód 53

Tétel (TITLE) 30

Tónus

kép (PICTURE EQ) 27, 38

hang (EQ3) 35

Többlemezes lejátszás

folytatás (MULTI-DISC

RESUME) 6, 38

Többmenetes CD 45

Többszektoros DVD 45

V

Véletlen sorrendű lejátszás

(SHUF) 29

W

WMA 9, 46



Feleslegessé vált elektromos és elektronikus készülékek hulladékként való eltávolítása (Használható az Európai Unió és egyéb európai országok szelektív hulladékgyűjtési rendszereiben)

Ez a szimbólum a készüléken vagy a csomagolásán azt jelzi, hogy a terméket ne kezelje háztartási hulladékként. Kérjük, hogy az elektromos és elektronikai hulladék gyűjtésére kijelölt gyűjtőhelyen adja le. A feleslegessé vált termékének helyes kezelésével segít megelőzni a környezet és az emberi egészség károsodását, mely bekövetkezhetne, ha nem követi a hulladékkezelés helyes módját. Az anyagok újrahasznosítása segít a természeti erőforrások megőrzésében. A termék újrahasznosítása érdekében további információért forduljon a lakhelyén az illetékesekhez, a helyi hulladékgyűjtő szolgáltatóhoz vagy ahhoz az üzlethez, ahol a terméket megvásárolta.