

Bluetooth® audio systém

SK

Návod na použitie

Zrušenie predvážacieho režimu (DEMO) pozri na str. 7.

MEX-BT3700U



Bluetooth® audio systém

Tento stručný prehľad slúži na pripomenutie spôsobu používania funkcie Bluetooth, potom ako ste si už niekedy v minulosti prečítali dodávaný návod na použitie. Podrobnosti sú uvedené v dodávanom návode na použitie a v návode na použitie Bluetooth zariadenia. Lit in vel incip enisl dolore digna

(SK) Stručný prehľad pre Bluetooth funkcie



MEX-BT3700U



Prepojenie



ON (Zapnutý Bluetooth signál)

1	 × 3 sekundy → <input style="width: 200px; height: 20px; border: 1px solid black; border-radius: 10px;" type="text"/> 
----------	--



1	<p>Na mobilnom telefóne sa pripojte k tomuto zariadeniu.</p> <input style="width: 300px; height: 20px; border: 1px solid black; border-radius: 10px;" type="text"/> 
----------	---



1	<p>Prepojte toto zariadenie s audio zariadením z audio zariadenia.</p> <input style="width: 300px; height: 20px; border: 1px solid black; border-radius: 10px;" type="text"/> 
----------	---

Poznámka





Z tohto zariadenia sa môžete prepojiť s Bluetooth zariadením (pozri návod na použitie).

Ak sa z tohto zariadenia nemôžete prepojiť s Bluetooth zariadením, spustíte znova párovanie.

Párovanie

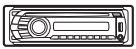
 Zariadenie je v prevádzke

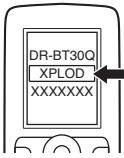
 Bluetooth zariadenie je v prevádzke







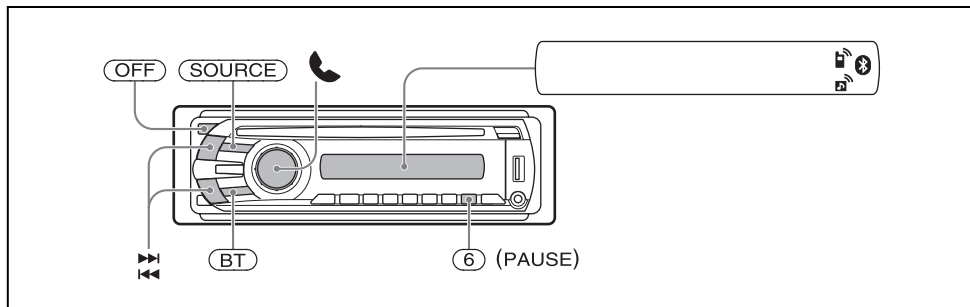

		
1	<p>BT × 5 sekúnd</p> <p>→ </p>	
2		Vyhľadávanie
3		 <p>Zvoľte "XPLOD"</p>
4		Heslo "0000"
5		Postupujte podľa zobrazovaných inštrukcií
6	<p>Párovanie úspešné</p> <p></p>	

Tlačidlá a ikony

Tlačidlá a ikony



Stav ikon

	 Svieti	Bluetooth signál aktívny
	 Bliká	Pohotovostný režim párovania
	Žiadny	Bluetooth signál vypnutý
	 Svieti	Úspešné pripojenie mobilného telefónu
	 Bliká	Zariadenie sa pripája k mobilnému telefónu
	Žiadny	Bez prepojenia
	 Svieti	Úspešné pripojenie audio zariadenia
	 Bliká	Zariadenie sa pripája k audio zariadeniu
	Žiadny	Bez prepojenia

Hlasitý hovor



Pre	Stlačte
Prijatie hovoru	
Ukončenie hovoru	alebo OFF
Odmietnutie hovoru	×2 sekundy
Pre opätovné vytočenie čísla	1 SOURCE → 2 ×3 sekundy
Presmerovanie hovoru	×2 sekundy

Zvukový tok



Pre	Stlačte
Počúvanie	1 SOURCE → 2 Na audio zariadení spustíte prehrávanie.
Prehrávanie/pozastavenie (AVRCP)*	6 (PAUSE)
Prepínanie skladieb (AVRCP)*	

*Ovládanie sa môže v závislosti od audio zariadenia líšiť.

3 kroky k BLUETOOTH funkciám

1 Párovanie



Najskôr vzájomne zaregistrujte (“spárujte”) Bluetooth zariadenie (mobilný telefón atď.) a toto zariadenie. Párovanie nie je potrebné vykonať, ak ste už zariadenie pripájali.

2 Prepojenie



Niekedy sa môže prepojenie zaviesť po spárovaní automaticky. Ak chcete zariadenie používať po vykonaní spárovania, vytvorte prepojenie.

3 Hlasitý hovor/Zvukový tok

Po prepojení je možné volať v režime hlasitého hovoru a počúvať hudbu.

Portál podpory zákazníkov

<http://support.sony-europe.com/>

Z bezpečnostných dôvodov nainštalujte toto zariadenie len na prístrojovú dosku v automobile. Podrobnosti o montáži a zapojeniach sú uvedené v dodávanom návode Montáž/Zapojenia.

CLASS 1
LASER PRODUCT

Štítok s označením klasifikácie zariadenia LASEROVÝ VÝROBOK 1. TRIEDY je umiestnený na spodnej časti šasi.



Týmto spoločnosť Sony Corp. vyhlasuje, že zariadenie MEX-BT3700U je v súlade so základnými požiadavkami a inými relevantnými ustanoveniami smernice 1999/5/EC. Podrobnosti pozri na web-stránke: <http://www.compliance.sony.de/>

Toto zariadenie sa nesmie používať v okruhu 20 km od stredy oblasti Ny-Alesund, Svalbard v Nórsku.

**Upozornenie pre spotrebiteľov:
Nasledovná informácia sa vzťahuje len na zariadenia predávané v krajinách s platnou legislatívou a smernicami EU**

Výrobcom tohto produktu je spoločnosť Sony Corporation, 1-7-1 Konan, Minato-ku, Tokyo, Japonsko. Autorizovaným predstaviteľom ohľadom záležitostí týkajúcich sa nariadení EMC a bezpečnosti produktu je spoločnosť Sony Deutschland GmbH, Hedelfinger Strasse 61, 70327 Stuttgart, Nemecko. Ohľadom akýchkoľvek servisných služieb alebo záručných záležitostí pozri adresy poskytnuté v samostatných dokumentoch týkajúcich sa servisu a záruky.



Likvidácia starých elektrických a elektronických zariadení (Platí v Európskej únii a ostatných európskych krajinách so zavedeným separovaným zberom)

Tento symbol na výrobku alebo obale znamená, že s výrobkom nemôže byť nakladané ako s domovým odpadom. Miesto toho je potrebné ho doručiť do vyhradeného zberného miesta na recykláciu elektrozariadení. Tým, že zaistíte správne zneškodnenie, pomôžete zabrániť potencionálnemu negatívne vplyvu na životné prostredie a ľudské zdravie, ktoré by v opačnom prípade hrozilo pri nesprávnom nakladaní s týmto výrobkom. Recyklácia materiálov pomáha uchovávať prírodné zdroje. Pre získanie ďalších podrobných informácií o recyklácii tohoto výrobku kontaktujte prosím váš miestny alebo obecný úrad, miestnu službu pre zber domového odpadu alebo predajňu, kde ste výrobok zakúpili.

Aplikovateľné príslušenstvo: Diaľkové ovládanie



Likvidácia starých akumulátorov a batérií (Platí v Európskej únii a ostatných európskych krajinách so zavedeným separovaným zberom)

Tento symbol na akumulátore/batérii alebo na jeho obale upozorňuje, že akumulátor/batériu nie je možné likvidovať v netriedenom komunálnom odpade. Tým, že zaistíte správnu likvidáciu akumulátorov/batérií, pomôžete zabrániť potencionálnemu negatívne vplyvu akumulátorov/batérií na životné prostredie a ľudské zdravie, ktoré by v opačnom prípade hrozilo pri nesprávnom nakladaní s akumulátormi/batériami. Recyklácia materiálov pomáha uchovávať prírodné zdroje. Ak zariadenia musia byť z bezpečnostných a prevádzkových dôvodov alebo kvôli zachovaniu dát neustále napájané zabudovaným akumulátorom/batériou, tento akumulátor/batériu smie vymieňať len kvalifikovaný servisný pracovník. Pre zabezpečenie správneho nakladania s akumulátorom/batériou odovzdajte zariadenie, ktorému uplynula doba životnosti do zberného strediska prevádzkujúceho recykláciu a likvidáciu odpadu z elektrických a elektronických zariadení. S ostatnými akumulátormi/batériami nakladajte v zmysle platných miestnych predpisov a noriem. Akumulátory a batérie odovzdajte na vyhradené zberné miesto pre recykláciu použitých akumulátorov a batérií. Pre získanie ďalších podrobných informácií o recyklácii tohto výrobku alebo akumulátorov/batérií kontaktujte prosím váš miestny alebo obecný úrad, miestnu službu pre zber domového odpadu alebo predajňu, kde ste výrobok zakúpili.

Poznámka k lítiovej batérii

Batériu nevystavujte nadmernému teplu, napríklad priamemu slnečnému žiareniu, ohňu atď.

Názov *Bluetooth* a logá sú vlastníctvom spoločnosti Bluetooth SIG, Inc. a spoločnosť Sony Corporation ich na akékoľvek účely používa na základe licencie. Ostatné obchodné značky a ochranné známky sú majetkom ich príslušných vlastníkov.

ZAPPIN je obchodná značka spoločnosti Sony Corporation.



Microsoft, Windows Media a logo Windows sú obchodné značky alebo ochranné známky spoločnosti Microsoft

Corporation v USA a/alebo ostatných krajinách.

iPod je obchodná značka spoločnosti Apple Inc. registrovaná v USA a iných krajinách.

iPhone je obchodná značka spoločnosti Apple Inc.

Technológia kódovania zvuku MPEG Layer-3 a patenty sú používané v licencií spoločnosti Fraunhofer IIS a Thomson.

Tento produkt je chránený danými duševnými vlastníckymi právami spoločnosti Microsoft Corporation. Používanie alebo šírenie takejto technológie nad rámec tohto produktu je bez licencie spoločnosti Microsoft alebo jeho autorizovaného zástupcu zakázané.

Vlastníci obsahov súborov Windows Media pre ochranu ich obsahu, bezpečné šírenie a používanie autorsky chránených diel využívajú v tomto zariadení technológiu správy oprávnení digitálnych súborov ("WM-DRM"). Zabraňuje sa tým neoprávnenému kopírovaniu týchto chránených obsahov.

Toto zariadenie používa na prehrávanie chráneného obsahu WM-DRM softvér ("WM-DRM Software"). Ak by bola bezpečnosť softvéru WM-DRM v zariadení narušená, tak vlastníci chráneného obsahu ("Secure Content Owners") môžu od spoločnosti Microsoft požadovať revokáciu príslušných práv softvéru WM-DRM na nadobudnutie nových licencií pre kopírovanie, zobrazovanie a/alebo prehrávanie chráneného obsahu. Revokácia nemení schopnosť softvéru WM-DRM naďalej prehrávať nechránené obsahy. Zoznam revokovaného softvéru WM-DRM je vždy poslaný do vášho zariadenia pri stiahnutí licencie pre chránený obsah z internetu alebo z PC. Spoločnosť Microsoft môže v záujme vlastníkov chránených obsahov spolu s licenciou poslať do zariadenia tiež revokačné zoznamy.

Upozornenie pre prípad montáže v automobile bez pozície ACC

Nastavte funkciu automatického úplného vypnutia (Auto Off) (str. 22).

Zariadenie sa úplne a automaticky vypne v nastavenom čase po normálnom vypnutí, čím sa predíde vybitiu autobatérie.

Ak nenastavíte funkciu automatického úplného vypnutia (Auto Off), vždy po vypnutí zapalovania zatlačte a pridržte **OFF** tak, aby sa vylo zobrazenie na displeji.

Začíname

Prehrávateľné disky	6
Poznámky k Bluetooth rozhraniu	6
Resetovanie zariadenia	6
Zrušenie režimu DEMO	7
Príprava diaľkového ovládania	7
Nastavenie hodín	7
Vybratie predného panela	7
Nasadenie predného panela.	7

Umiestnenie ovládacích prvkov a základné operácie

Zariadenie	8
Diaľkové ovládanie RM-X304	10
Vyhľadávanie skladby	11
Vyhľadávanie skladby podľa názvu	
— Quick-BrowZer	11
Vyhľadávanie skladby počúvaním pasáží skladieb — ZAPPIN™	12

Rádio

Uloženie staníc do pamäte a ich príjem	12
Automatické ukladanie staníc — BTM	12
Manuálne uloženie staníc	12
Príjem uložených staníc	12
Automatické ladenie	12
RDS	13
Popis	13
Nastavenie AF a TA	13
Výber PTY	14
Nastavenie CT.	14

CD prehrávač

Zobrazované položky	14
Opakované prehrávanie a prehrávanie v náhodnom poradí (Repeat a Shuffle Play)	14

USB zariadenia

Prehrávanie z USB zariadenia	15
Zobrazované položky	15
Opakované prehrávanie a prehrávanie v náhodnom poradí (Repeat a Shuffle Play)	15

iPod

Prehrávanie z prehrávača iPod	16
Zobrazované položky	16
Nastavenie režimu prehrávania	17
Opakované prehrávanie a prehrávanie v náhodnom poradí (Repeat a Shuffle Play)	17

Priame ovládanie prehrávača iPod	
— Ovládanie spouzdcom	17

Bluetooth (Hlasité telefonovanie a tok audio signálu)

Bluetooth operácie	18
Párovanie	18
Ikony Bluetooth	18
Prepojenie	19
Zapnutie výstupného Bluetooth signálu tohto zariadenia	19
Pripojenie mobilného telefónu	19
Pripojenie audio zariadenia	19
Hlasitý hovor	19
Príjem hovorov	19
Vytáčanie hovorov	20
Prenos hovoru	20
Aktivácia hlasového vytáčania	20
Zvukový tok	20
Počúvanie zvuku z audio zariadenia	20
Ovládanie audio zariadenia prostredníctvom tohto zariadenia	21
Zrušenie registrácie všetkých spárovaných zariadení	21

Ďalšie funkcie

Zmena nastavení zvuku	21
Nastavenie zvukových charakteristík	21
Nastavenie krivky ekvalizéra	
— EQ3	22
Úprava nastaviteľných položiek — SET	22
Používanie voliteľných zariadení	23
Doplňkové audio zariadenie	23
CD menič	23
Otočný ovládač RM-X4S	24
Externý mikrofón XA-MC10	24

Ďalšie informácie

Bezpečnostné upozornenia	25
Poznámky k diskom	25
Poradie prehrávania súborov	
MP3/WMA/AAC	25
Prehrávač iPod	25
Bluetooth funkcie	26
Údržba	26
Demontáž zariadenia	27
Technické údaje	28
Riešenie problémov	29
Chybové zobrazenia/Hlásenia	31

Portál podpory zákazníkov

Ak máte akékoľvek otázky alebo hľadáte najnovšie informácie o tomto zariadení, navštívte web-stránku:

<http://support.sony-europe.com/>



Na tomto portáli nájdete informácie o:

- Modeloch a výrobcach kompatibilných digitálnych audio prehrávačov
- Podporovaných MP3/WMA/AAC súboroch
- Modeloch a výrobcach kompatibilných mobilných telefónov a tiež často kladené otázky (FAQ) o Bluetooth funkciách

Začíname

Prehráateľné disky

Autorádio môže prehrávať CD-DA disky (aj s CD TEXT) a CD-R/CD-RW disky (MP3/WMA/AAC súbory (str. 25)).

Typ disku	Označenie disku
CD-DA	
MP3 WMA AAC	

Poznámky k Bluetooth rozhraniu

Upozornenie

SPOLČNOSŤ SONY NIE JE V ŽIADNOM PRÍPADE ZODPOVEDNÁ ZA PRIAME, NÁHODNÉ ALEBO NÁSLEDNÉ ŠKODY AKÉHOKOL'VEK CHARAKTERU, UJMY ALEBO ÚTRATY VYPLÝVAJÚCE Z AKÉHOKOL'VEK POŠKODENIA TOHTO ZARIADENIA ALEBO INÉHO ZARIADENIA SPÔSOBENÉ POUŽÍVANÍM TOHTO ZARIADENIA, JEHO HARDVÉRU A/ALEBO SOFTVÉRU.

Dôležité upozornenie!

Bezpečnosť a správne používanie

Zmeny alebo úpravy, ktoré nie sú výslovne povolené spoločnosťou Sony vedú k strate záruky. Pred používaním zariadenia sa informujte o platných miestnych predpisoch a normách upravujúcich prevádzku Bluetooth zariadení.

Vedenie vozidla

Informujte sa o platných miestnych predpisoch a normách upravujúcich používanie mobilných telefónov a hlasitých sád (Handsfree) počas vedenia motorových vozidiel.

Venujte vždy maximálnu pozornosť premávke a ak si to situácia vyžaduje, pred volaním alebo prijatím hovoru odstavte vozidlo mimo cesty.

Prepojenie s inými zariadeniami

Z dôvodu získania presných bezpečnostných informácií si pred pripojením k inému zariadeniu prečítajte návod na použitie pripájaného zariadenia.

Pôsobenie rádiových frekvencií

RF signály môžu ovplyvňovať nesprávne nainštalované alebo nevhodne tienené elektronické systémy v automobile, ako je napr. elektronické vstrekovanie, elektronický ABS systém, elektronické obmedzovače rýchlosti alebo airbagy. Inštaláciu alebo servis týchto zariadení realizujú výrobcovia/predajcovia automobilu. Nesprávna inštalácia alebo servisný zásah môže byť nebezpečný a môže viesť k strate záruky. Informácie, či mobilný telefón neovplyvní činnosť zariadení v automobile, vám poskytne výrobca vozidla. Pravidelne kontrolujte, či sú všetky bezdrôtové zariadenia vo vozidle namontované správne a či správne fungujú.

Tiesňové hovory

Toto Bluetooth Handsfree a elektronické zariadenie pripojené k Handsfree zariadeniu komunikujú prostredníctvom rádiových signálov, mobilných a pozemských sietí a tiež pomocou užívateľsky nastavených funkcií, pri ktorých nie je možné zaručiť trvalé prepojenie vo všetkých podmienkach. Preto sa obzvlášť v prípade potreby súrne komunikácie (napr. volanie zdravotnej pohotovosti) nespoliehajte výhradne na žiadne elektronické zariadenie.

Aby bolo možné volať a prijímať hovory, zariadenia musia byť zapnuté a v dosahu dostatočne silného signálu.

Tiesňové volania nemusia byť dostupné vo všetkých mobilných sieťach, alebo pri určitých používaných službách/funkciách.

Zistite si tieto informácie u miestnych prevádzkovateľov sietí.

Resetovanie zariadenia

Pred prvým použitím, alebo po výmene autobaterie, prípadne po zmene zapojení je nutné zariadenie resetovať.

Vyberte predný panel (str. 7) a pomocou špicatého predmetu, napr. guľkovým perom, stlačte tlačidlo RESET (str. 8).

Poznámka

Po stlačení tlačidla RESET sa vymaže nastavenie hodín, ako aj niektoré uložené informácie.

Zrušenie režimu DEMO

Môžete zrušiť predvádzací režim, ktorý sa aktivuje po vypnutí.

- 1 Zatláčajte a pridržiajte tlačidlo Select.**
Zobrazí sa nastavovacie zobrazenie.
- 2 Stláčajte Select, kým sa nezobrazí "DEMO".**
- 3 Otáčaním otočného ovládača zvolte "DEMO-OFF".**
- 4 Zatláčajte a pridržiajte tlačidlo Select.**
Nastavenie sa aplikuje a obnoví sa zobrazenie pre štandardný režim prehrávania/prijem rozhlasu.

Príprava diaľkového ovládania

Vyberte izolačný prvok.

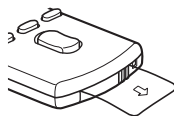

Rada

Spôsob výmeny batérie pozri str. 26.

Nastavenie hodín

Hodiny pracujú v 24-hodinovom cykle.

- 1 Zatláčajte a pridržiajte tlačidlo Select.**
Zobrazí sa nastavovacie zobrazenie.
- 2 Stláčajte Select, kým sa nezobrazí "CLOCK-ADJ".**
- 3 Stlačte **(SEEK) +**.**
Indikátor hodiny bliká.
- 4 Otáčaním otočného ovládača nastavte hodinu a minúty.**
Pozíciu meníte stláčaním **(SEEK) +/-**.
- 5 Po nastavení minúty stlačte tlačidlo Select.**
Nastavenie je dokončené a hodiny sú v prevádzke.

Hodiny zobrazíte stlačením **(DSPL)**. Ďalším stlačením **(DSPL)** obnovíte predchádzajúce zobrazenie.

Rada

Hodiny je možné nastaviť automaticky pomocou funkcie RDS (str. 14).

Vybratie predného panela

Z dôvodu ochrany pred krádežou je možné predný panel zariadenia vybrať.

Upozorňujúci zvukový signál

Ak nevyberiete predný panel a otočíte kľúč zapalovania do polohy OFF, na niekoľko sekúnd zaznie upozorňujúci zvukový signál (pípanie). Upozorňujúci zvukový signál zaznie len vtedy, ak používate vstavaný zosilňovač.

- 1 Stlačte **(OFF)**.**
Zariadenie sa vypne.
- 2 Stlačte  a potiahnite panel smerom k vám.**

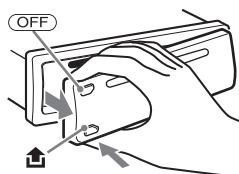

Poznámky

- Dávajte pozor, aby vám predný panel nespadol. Na predný panel a na displej nevyvíjajte nadmerný tlak.
- Predný panel nevystavujte pôsobeniu tepelných zdrojov, extrémnemu teplu alebo vlhkosti. Nenechávajte ho na palubnej doske alebo pod zadným sklom zaparkovaného vozidla.
- Neodklápaajte predný panel zariadenia počas prehrávania z USB zariadenia. Môžu sa poškodiť dáta v USB zariadení.

Nasadenie predného panela

Podľa obrázka nasadíte časť **(A)** predného panela na časť **(B)** na zariadení a zatlačte ľavú stranu panela tak, aby zapadla na svoje miesto.

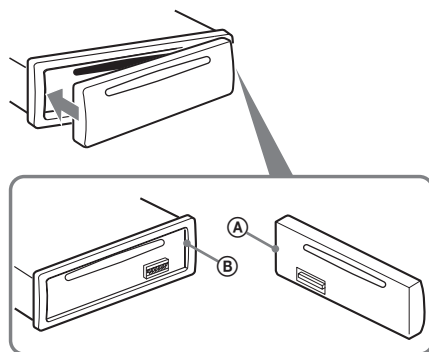

Poznámka

Na predný panel nič nekladte.

Umiestnenie ovládacích prvkov a základné operácie

Zariadenie

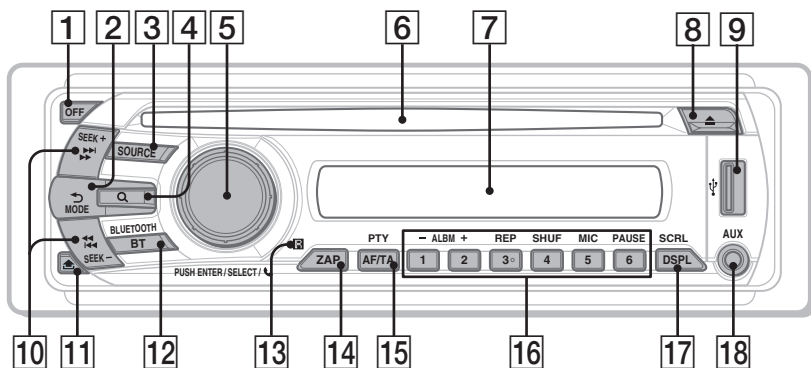

Predný panel vybratý

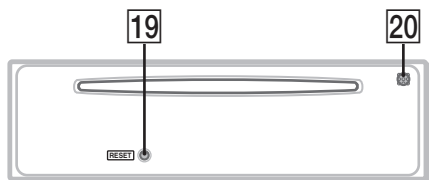

Táto časť obsahuje informácie o umiestnení ovládacích prvkov a základných operáciách. Podrobnosti pozri na príslušných stranách, ktorých čísla sú za popisujúcim textom. Tlačidlá na diaľkovom ovládaní zodpovedajúce tlačidlám na zariadení majú rovnaké funkcie ako tlačidlá na zariadení.

- 1 Tlačidlo OFF**
Vypnutie zariadenia. Vypnutie zdroja zvuku.
- 2 Tlačidlo ↶ (BACK)/MODE** str. 11, 12, 16, 17
Zatlačením: Obnovenie predchádzajúceho zobrazenia/výber rozhlasového pásma (FM/MW/LW)*!/výber režimu prehrávania prehrávača iPod.
Zatlačením a pridrжанím: Zapnutie/zrušenie režimu ovládania spolujazdcom.
- 3 Tlačidlo SOURCE**
Zapnutie zariadenia. Zmena zdroja signálu (Rádio/CD/USB/AUX/Bluetooth audio/Bluetooth telefón)*!.
- 4 Tlačidlo Q (BROWSE)** str. 11
Zapnutie režimu Quick-BrowZer.
- 5 Otočný ovládač/Tlačidlo Select/☎ (Handsfree)**
Nastavenie hlasitosti/výber kategórie vyhľadávania (otáčanie). Výber nastaviteľnej položky (zatlačenie a pridržanie). Príjem/ukončenie hovoru (stlačenie).
- 6 Otvor pre disk**
Vložte disk (popisom nahor) a prehrávanie sa spustí.
- 7 Displej**
- 8 Tlačidlo ▲ (vysunutie)**
Vysunutie disku.

- 9 USB konektor** str. 15
Pripojenie USB zariadenia.
- 10 Tlačidlá SEEK +/-
CD/USB:**
Prepínanie skladieb (stlačenie).
Súvislé prepínanie skladieb (tlačidlo stlačte, potom ho do 1 sekundy stlačte znova a pridržiňte ho zatlačené).
Zrýchlený posuv v skladbe vzad/vpred (zatlačenie a pridržižanie).
Rádio:
Automatické ladenie staníc (stlačenie).
Manuálne naladenie stanice (zatlačenie a pridržižanie).
Bluetooth audio zariadenie*2:
Prepínanie skladieb (stlačenie).
- 11 Tlačidlo  (uvoľnenie predného panela)** str. 7
- 12 Tlačidlo BT (BLUETOOTH)** str. 18
Zapnutie/vypnutie Bluetooth signálu, párovanie.
- 13 Senzor signálov diaľkového ovládania**
- 14 Tlačidlo ZAP** str. 12
Aktivovanie režimu ZAPPIN™.
- 15 Tlačidlo AF (Alternative Frequencies - Alternatívne frekvencie)/TA (Traffic Announcement - Dopravné správy)/PTY (Program Type - Typ programu)** str. 13, 14
Nastavenie funkcie AF a TA (stlačenie).
Výber typu programu PTY pri RDS staniách (zatlačenie a pridržižanie).
- 16 Číselné tlačidlá
CD/USB:**
1 / **2**: **ALBM +/-** (počas prehrávania MP3/WMA/AAC súboru)
Prepínanie albumov (stlačenie).
Súvislé prepínanie albumov (zatlačenie a pridržižanie).
3: **REP** str. 14, 15, 17
4: **SHUF** str. 14, 15, 17
6: **PAUSE**
Pozastavenie prehrávania.
Pre zrušenie stlačte tlačidlo znova.
Rádio:
Príjem uložených staníc (stlačenie).
Uloženie staníc (zatlačenie a pridržižanie).
Bluetooth audio zariadenie*2:
6: **PAUSE**
Pozastavenie prehrávania. Pre zrušenie stlačte tlačidlo znova.
Bluetooth telefón:
5: **MIC** str. 19
- 17 Tlačidlo DSPL (displej)/SCRL (rolovanie)** str. 13, 14, 15, 16, 17
Zmena zobrazených položiek (stlačenie).
Rolovanie zobrazených položiek (zatlačenie a pridržižanie).
- 18 Vstupný konektor AUX** str. 23
Pripojenie prenosného audio zariadenia.
- 19 Tlačidlo RESET** str. 6
- 20 Mikrofón** str. 19
Poznámka
Nezakrývajte mikrofón, funkcia hlasitého hovoru (Handsfree) nemusí fungovať správne.
- *1 Po pripojení CD meníča a stlačení (**SOURCE**) sa na displeji zobrazí "CD" a číslo jednotky. Keď stlačíte tlačidlo (**MODE**), môžete menič prepínať.
- *2 Ak je pripojené Bluetooth audio zariadenie (s podporou AVRCP Bluetooth technológie). V závislosti od zariadenia musia byť niektoré operácie dostupné.
- Poznámky**
- Ak vysúvate/vkladáte disk, USB zariadenie musí byť odpojené, aby nedošlo k poškodeniu disku.
 - Ak je zariadenie aj displej vypnutý, nie je možné diaľkovým ovládaním ovládať zariadenie, kým nestlačíte tlačidlo (**SOURCE**) na zariadení, alebo zariadenie nezapnete vloženíím disku.

Diaľkové ovládanie RM-X304

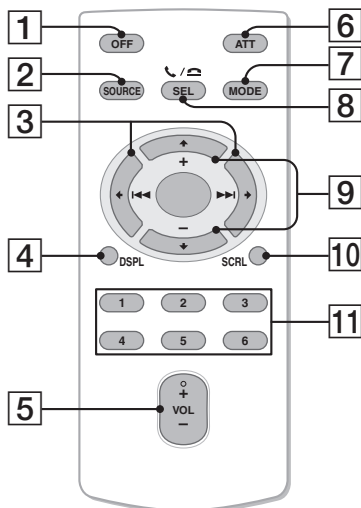

7 Tlačidlo MODE



Zatlačením: Výber rozhlasového pásma (FM/MW/LW)/výber režimu prehrávania pre prehrávač iPod.



Zatlačením a pridrzaním: Zapnutie/zrušenie režimu ovládania spolujazdcom.

8 Tlačidlo SEL (Select - výber) / (Handsfree)

Rovnako ako tlačidlo Select na zariadení.

9 Tlačidlá (+) / (-)

Ovládanie CD prehrávača/USB zariadenia rovnako ako  /  (ALBM -/+) na zariadení.

Nastavenia zariadenia, zvuku atď. môžete ovládať pomocou  .

10 Tlačidlo SCRL (rolovanie)

Rolovanie položky na displeji.

11 Číselné tlačidlá

Prijem uložených staníc (stlačenie).

Uloženie staníc (zatlačenie a pridržanie).

Niektoré z nasledovných tlačidiel na diaľkovom ovládaní majú iné funkcie, alebo sa odlišujú od tlačidiel na zariadení. Pred použitím odstráňte izolačný prvok (str. 7).

1 Tlačidlo OFF



Vypnutie zariadenia. Vypnutie zdroja zvuku.

2 Tlačidlo SOURCE

Zapnutie zariadenia. Zmena zdroja signálu (Rádio/CD/USB/Bluetooth audio/Bluetooth telefón).

3 Tlačidlá (◀◀) / (▶▶)

Ovládanie rádia/CD prehrávača/USB/Bluetooth audio zariadenia, rovnako ako  -/+ na zariadení.

Nastavenia zariadenia, zvuku atď. môžete ovládať pomocou  .

4 Tlačidlo DSPL (displej)

Zmena zobrazovaných položiek.

5 Tlačidlo VOL (hlasitosť) +/-

Nastavenie hlasitosti.

6 Tlačidlo ATT (stíšenie)

Stlmenie zvuku. Pre zrušenie stlačte tlačidlo znova.

Vyhľadávanie skladby

Vyhľadávanie skladby podľa názvu — Quick-BrowZer

Na CD disku alebo USB zariadení môžete jednoducho vyhľadávať konkrétnu skladbu podľa kategórie.

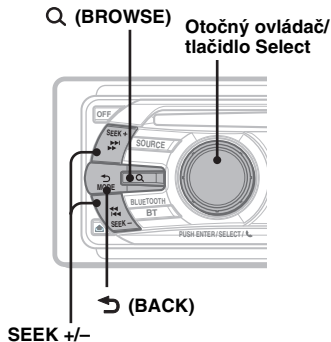

- 1 Stlačte Q (BROWSE).**
Zariadenie aktivuje režim Quick-BrowZer a zobrazí sa zoznam vyhľadávacích kategórií.
- 2 Otáčaním otočného ovládača zvolte želanú vyhľadávaciu kategóriu a stlačením ovládača výber potvrdte.**
- 3 Opakovaním kroku 2 zvolte želanú skladbu.**
Prehrávanie sa spustí.

Obnovenie predchádzajúceho zobrazenia
Stlačte ↶ (BACK).

Vypnutie režimu Quick-BrowZer.
Stlačte Q (BROWSE).

Poznámka

Ak zapnete režim Quick-BrowZer, zruší sa nastavenie režimov Repeat/Shuffle.

Vyhľadávanie pomocou preskakovania položiek — Režim Jump

Ak sa v kategórii nachádza veľa položiek, môže požadovanú položku vyhľadať rýchlejšie.

- 1 V režime Quick-BrowZer stlačte (SEEK) +.**
Zobrazí sa nasledovné zobrazenie.

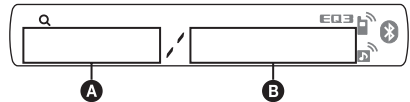

- A** Číslo aktuálnej položky
- B** Celkový počet položiek v aktuálnej úrovni

Potom sa zobrazí názov položky.

- 2** Otáčaním otočného ovládača zvolte želanú položku alebo položku nachádzajúcu sa v jej blízkosti.
Krok preskakovania zodpovedá 10% z celkového počtu položiek.
 - 3** Stlačte tlačidlo Select.
Vrátite sa do režimu Quick-BrowZer a zobrazí sa zvolená položka.
 - 4** Otáčaním otočného ovládača zvolte želanú položku a potom ho stlačte.
Ak je zvolená položka skladba, spustí sa prehrávanie.
- Zrušenie režimu Jump**
Stlačte ↶ (BACK) alebo (SEEK) -.

Vyhľadávanie skladby počúvaním pasáží skladieb — ZAPPIN™

Ak za sebou na CD disku alebo USB zariadení prehrávate krátke pasáže skladieb, môžete vyhľadať skladbu, ktorú chcete počúvať. Režim ZAPPIN je vhodný pre vyhľadávanie skladieb v režime náhodného prehrávania alebo v režime opakovaného náhodného prehrávania.

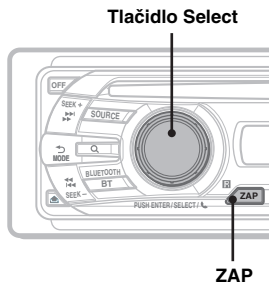

1 Počas prehrávania stlačte (ZAP).

Po zobrazení "ZAPPIN" na displeji sa prehrávanie spustí od pasáže nasledujúcej skladby.

Pasáž sa bude prehrávať podľa nastaveného času, potom sa ozve zvuk cvaknutia a spustí sa prehrávanie ďalšej pasáže.

Skladba

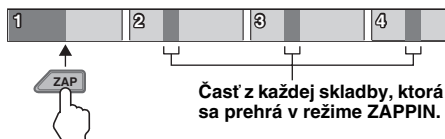

2 Keď vyhľadáte skladbu, ktorú chcete prehrať, stlačte tlačidlo Select alebo (ZAP).

Zvolená skladba sa prehrá od začiatku v štandardnom režime prehrávania.

Pre ďalšie vyhľadávanie skladby v režime ZAPPIN zopakujte kroky 1 a 2.

Rady

- Čas prehrávania je možné nastaviť na cca 6 / 9 / 30 sekúnd (str. 22). Nie je možné zvoliť prehrávanie pasáže skladby.
- Stlačte (SEEK) -/+ alebo (1)/(2) (ALBM -/+) v režime ZAPPIN pre preskočenie skladby alebo albumu.

Rádio

Uloženie staníc do pamäte a ich príjem

Upozornenie

Na ladenie staníc počas vedenia vozidla používajte funkciu Best Tuning Memory (BTM). Predídete tak novej dopravnej nehode.

Automatické ukladanie staníc — BTM

1 Stlačte tlačidlo (SOURCE), kým sa nezobrazí "TUNER".

Pre zmenu rozhlasového pásma stlačte (MODE). Zvoliť môžete pásmo FM1, FM2, FM3, MW alebo LW.

2 Zatlačte a pridržte tlačidlo Select.

Zobrazí sa nastavovacie zobrazenie.

3 Stlačte Select, kým sa nezobrazí "BTM".

4 Stlačte (SEEK) +.

Zariadenie ukladá stanice pod číselné tlačidlá predvolieb v poradí podľa ich frekvencie. Po uložení nastavenia zaznie pípnutie.

Manuálne uloženie staníc

1 Keď naladíte stanicu, ktorú chcete uložiť, zatlačte a pridržte číselné tlačidlo (1 až 6), kým sa nezobrazí "MEM".

Poznámka

Ak sa pod obsadené číselné tlačidlo pokúsíte uložiť inú stanicu, predtým uložená stanica sa vymaže a nahradí ju nová stanica.

Rada

Pri uložení RDS stanice sa uloží aj jej nastavenie AF/TA (str. 13).

Príjem uložených staníc

1 Zvoľte rozhlasové pásmo a stlačte číselné tlačidlo predvolby ((1) až (6)).

Automatické ladenie

1 Zvoľte pásmo, potom stlačte (SEEK) -/+, aby sa naladila stanica.

Vyhľadávanie sa zastaví, keď zariadenie naladí nejakú stanicu. Postup opakujte, až kým nenaladíte požadovanú stanicu.

Rada

Ak poznáte frekvenciu požadovanej stanice, zatlačte a pridržte tlačidlo (SEEK) +/- pre vyhľadanie približnej frekvencie a potom stláčaním tlačidla (SEEK) +/- požadovanú frekvenciu jemne doladíte (manuálne ladenie).

Popis

Radio Data System (RDS) je rozhlasová služba, ktorá umožňuje v rozhlasovom pásme FM vysielat spolu so signálom rozhlasovej stanice ešte ďalšie digitálne informácie.

Zobrazované položky

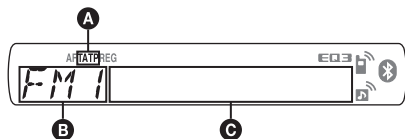

- A** TA/TP*1
- B** Rozhlasové pásmo, Zdroj zvuku
- C** Frekvencia*2 (Názov stanice), Číslo predvoľby, Hodiny, RDS údaje

*1 Počas dopravných správ blíka "TA". Ak je naladená stanica, ktorá vysielala dopravné správy, svieti "TP".

*2 Ak je naladená RDS stanica, naľavo od indikácie frekvencie je zobrazené "REG".

Pre zmenu zobrazených položiek **C** stlačte **(DSPL)**.

Služby RDS

Toto zariadenie automaticky poskytuje nasledovné RDS služby:

AF (Alternative Frequencies - Alternatívne frekvencie)

Automatické preladovanie tej istej stanice podľa intenzity jej signálu. Pomocou tejto funkcie môžete počúvať rovnakú stanicu počas dlhšej jazdy bez toho, aby ste ju museli manuálne preladovať.

TA (Traffic Announcement - Dopravné správy)/

TP (Traffic Program - Dopravné programy)

Poskytuje aktuálne dopravné informácie/programy. Pri vysielaní nejakej dopravnej informácie/programu sa preruší práve počúvaný zdroj zvuku.

PTY (Program Types - Typy programov)

Zobrazenie práve prijímaného typu programu.

Vyhľadávanie zvoleného typu programu.

CT (Clock Time - Presný čas)

Funkcia CT pomocou RDS vysielania automaticky nastaví hodiny.

Poznámky

- Možnosť využitia služieb RDS závisí od krajiny/oblastí, v ktorej sa nachádzate.
- Ak je signál stanice príliš slabý, alebo stanica nevysiela údaje RDS, funkcia RDS nebude pracovať správne.

Nastavenie AF a TA

1 Stláčaním **(AF/TA)** zvolíte požadované nastavenie.

Zvoľte	Pre
AF-ON	aktiváciu AF a deaktiváciu TA.
TA-ON	aktiváciu TA a deaktiváciu AF.
AF, TA-ON	aktiváciu AF aj TA.
AF, TA-OFF	deaktiváciu AF aj TA.

Uloženie RDS staníc s nastaveniami funkcií AF a TA

RDS stanice môžete uložiť do pamäte spolu s nastaveniami funkcií AF/TA. Ak použijete funkciu BTM, uložia sa len RDS stanice s rovnakým nastavením AF/TA.

Pri manuálnom ladení a ukladaní staníc do pamäte je možné uložiť RDS stanice aj stanice bez RDS služieb spolu s individuálnym nastavením funkcií AF/TA.

1 Nastavte funkcie AF/TA, potom uložte stanice do pamäte pomocou funkcie BTM alebo manuálne.

Príjem mimoriadnych hlásení

Ak je aktivovaná funkcia AF alebo TA, v prípade vysielania mimoriadnych hlásení dôjde počas počúvania zvoleného zdroja zvuku k automatickému preladeniu na takéto hlásenie.

Rada

Ak nastavíte úroveň hlasitosti počas vysielania dopravných správ, táto úroveň sa uloží do pamäte pre dané dopravné správy nezávisle od bežnej úrovne hlasitosti.

Počúvanie jedného regionálneho programu — REG

Keď je funkcia AF zapnutá: výrobné nastavenie zariadenia obmedzuje príjem na určitú oblasť, takže zariadenie nepreladí na inú regionálnu stanicu s kvalitnejším signálom.

Ak opustíte oblasť s možnosťou príjmu regionálneho programu, počas príjmu FM stanice nastavte "REG-OFF" (str. 22).

Poznámka

Táto funkcia nefunguje vo Veľkej Británii a niektorých iných krajinách.

pokračovanie na nasledujúcej strane →

Funkcia Local Link (len pre Veľkú Britániu)

Táto funkcia umožňuje vyhľadanie ďalších lokálnych staníc v oblasti, aj keď nie sú uložené v pamäti.

- 1 Počas prijímu v pásme FM stlačte číselné tlačidlo (1 až 6), pod ktorým je uložená miestna stanica.
- 2 Do 5 sekúnd stlačte číselné tlačidlo miestnej stanice znova.
Postup opakujte dovtedy, kým nenaladíte požadovanú stanicu.

Výber PTY

- 1 Zatláčajte a pridržte (AF/TA) (PTY) počas prijímu rádia v pásme FM.

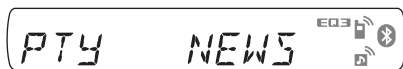

Ak stanica vysiela údaje PTY, na displeji sa zobrazí typ aktuálneho programu.

- 2 Stláčajte (AF/TA) (PTY), kým sa nezobrazí požadovaný typ programu.
- 3 Stlačte (SEEK) +/-.
Zariadenie začne vyhľadávať stanice vysielajúce zvolený typ programu.

Typy programov

NEWS (Správy), **AFFAIRS** (Aktuálne udalosti), **INFO** (Informácie), **SPORT** (Šport), **EDUCATE** (Vzdelávanie), **DRAMA** (Dramatická tvorba), **CULTURE** (Kultúra), **SCIENCE** (Veda), **VARIED** (Rôzne), **POP M** (Populárna hudba), **ROCK M** (Rocková hudba), **EASY M** (Nenáročná hudba), **LIGHT M** (Lahká klasika), **CLASSICS** (Vážna hudba), **OTHER M** (Iné druhy hudby), **WEATHER** (Počasie), **FINANCE** (Financie), **CHILDREN** (Vysielanie pre deti), **SOCIAL A** (Spoločenské udalosti), **RELIGION** (Náboženstvo), **PHONE IN** (Telefonáty poslucháčov), **TRAVEL** (Cestovanie), **LEISURE** (Voľný čas), **JAZZ** (Jazzová hudba), **COUNTRY** (Country hudba), **NATION M** (Národná hudba), **OLDIES** (Evergreeny), **FOLK M** (Ludová hudba), **DOCUMENT** (Dokumentárne programy)

Poznámka

Túto funkciu nie je možné použiť v niektorých krajinách/oblastiach, kde nie sú k dispozícii údaje PTY.

Nastavenie CT

- 1 V nastavovacom zobrazení zvolte "CT-ON" (str. 22).

Poznámky

- Funkcia CT nemusí pracovať, aj keď je naladená RDS stanica.

- 14 • Čas nastavený funkciou CT nemusí byť presný.

CD prehrávač

Zobrazované položky

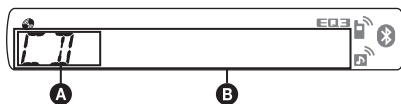

- A Zdroj zvuku
- B Názov skladby*1, Názov disku/interpreta*1, Názov interpreta*1, Číslo albumu*2, Názov albumu*1, Číslo skladby/Uplynutý čas prehrávania, Hodiny

*1 Zobrazí sa informácia CD TEXT, MP3/WMA/AAC.

*2 Číslo albumu sa zobrazí, len ak zmeníte album.

Pre zmenu zobrazených položiek B stlačte (DSPL).

Rada

Zobrazené položky sa budú v závislosti od typu disku, formátu záznamu a nastavení líšiť.

Opakované prehrávanie a prehrávanie v náhodnom poradí (Repeat a Shuffle Play)

- 1 Počas prehrávania stláčajte tlačidlo 3 (REP) alebo 4 (SHUF), až kým sa na displeji nezobrazí požadované nastavenie.

Zvoľte	Pre prehrávanie
TRACK	skladby opakovane.
ALBUM*	albumu opakovane.
SHUF ALBUM*	albumu v náhodnom poradí.
SHUF DISC	disku v náhodnom poradí.

* Keď sa prehráva MP3/WMA/AAC disk.

Pre obnovenie štandardného režimu prehrávania zvolte "OFF" alebo "SHUF OFF".

USB zariadenia

Podrobnosti o kompatibilitě konkrétneho USB zariadenia nájdete na portáli podpory zákazníkov.

Portál podpory zákazníkov

<http://support.sony-europe.com/>

- Používať môžete veľkokapacitné USB zariadenia MSC (Mass Storage Class) a MTP (Media Transfer Protocol) kompatibilné so štandardom USB.
- Podporované formáty sú MP3 (.mp3), WMA (.wma) a AAC (.m4a).
- Dáta v USB zariadení odporúčame zálohovať.

Poznámka

USB zariadenie pripojte až po naštartovaní. Ak je USB zariadenie pripojené pred naštartovaním, môže v závislosti od USB zariadenia dôjsť k poruche alebo jeho poškodeniu.

Prehrávanie z USB zariadenia

1 Pripojte USB zariadenie do USB konektora.

Na prepojenie použite USB kábel dodávaný s USB zariadením.

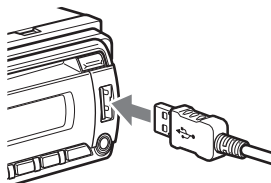

Prehrávanie sa spustí.

Ak je USB zariadenie už pripojené, stlačíte **(SOURCE)**, kým sa nezobrazí "USB", aby sa spustilo prehrávanie.

Stlačením **(OFF)** zastavíte prehrávanie.

Odpojenie USB zariadenia

1 Zastavte prehrávanie z USB zariadenia.

2 Odpojte USB zariadenie.

Ak odpojíte USB zariadenie počas prehrávania, môžu sa poškodiť dáta na USB zariadení.

Poznámky

- *Nepoužívajte príliš dlhé ani ťažké USB zariadenia, ktoré môžu z dôvodu otrasov spadnúť, alebo sa môžu odpojiť.*
- *Neodkláľajte predný panel zariadenia počas prehrávania z USB zariadenia. Môžu sa poškodiť dáta v USB zariadení.*
- *Zariadenie neprístupné USB zariadenie pripojené cez USB rozbočovač.*

Zobrazované položky

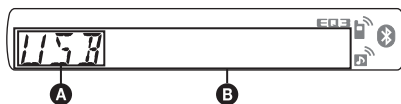

A Zdroj zvuku

B Názov skladby, Názov interpreta, Číslo albumu*, Názov albumu, Číslo skladby/ Uplynutý čas prehrávania, Hodiny

* Číslo albumu sa zobrazí, len ak zmeníte album.

Pre zmenu zobrazených položiek **B** stlačte **(DSPL)**.

Poznámky

- Zobrazené položky sa budú v závislosti od typu USB zariadenia, formátu záznamu a nastavení líšiť. Podrobnosti pozri na portáli podpory zákazníkov.
- Maximálny počet zobraziteľných dát je nasledovný.
 - Priechinky (Albumy): 128
 - Súbory (Skladby) v jednom priechinku: 500
- USB zariadenie nenechávajte v zaparkovanom vozidle. Môže dôjsť k jeho poruche.
- Spustenie prehrávania môže v závislosti od množstva uložených dát určitý čas trvať.
- DRM (Digital Rights Management - Správa autorských práv digitálnych súborov) súbory nemusia byť možné prehrávať.
- Pri prehrávaní súboru MP3/WMA/AAC s variabilným dátovým tokom VBR (Variable Bit Rate), alebo pri zrýchlenom posuve v skladbách vpred/vzad, sa uplynutý čas prehrávania nemusí zobrazovať presne.
- Prehrávanie nasledovných MP3/WMA/AAC súborov nie je podporované.
 - Súbory s bezstratovou kompresiou
 - Súbory chránené autorským právom

Opakované prehrávanie a prehrávanie v náhodnom poradí (Repeat a Shuffle Play)

1 Počas prehrávania stlačíte tlačidlo **(3) (REP)** alebo **(4) (SHUF)**, až kým sa na displeji nezobrazí požadované nastavenie.

Zvoľte	Pre prehrávanie
(3) TRACK	skladby opakovane.
(4) ALBUM	albumu opakovane.
SHUF ALBUM	albumu v náhodnom poradí.
SHUF DEVICE	zo zariadenia v náhodnom poradí.

Po 3 sekundách je nastavenie ukončené.

Pre obnovenie štandardného režimu prehrávania zvolte **(3) OFF** alebo **(4) SHUF OFF**.

iPod

Podrobnosti o kompatibilitě konkrétného prehrávača iPod pozri “Prehrávač iPod” na str. 25 alebo na portáli podpory zákazníkov. V tomto návode na použitie sa výraz “iPod” používa ako všeobecné označenie pre iPod funkcie v zariadeniach iPod a iPhone, ak to v texte alebo na obrázkoch nie je špecifikované inak.

Portál podpory zákazníkov

<http://support.sony-europe.com/>

Prehrávanie z prehrávača iPod

Pred pripojením prehrávača iPod znížte hlasitosť na autorádiu.

1 Prehrávač iPod pripojte do USB konektora pomocou dokovacieho konektora a USB kábla.

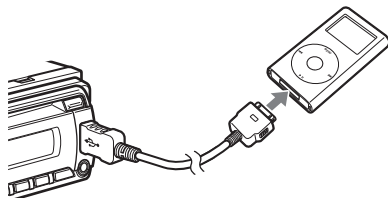

iPod sa automaticky zapne a na displeji prehrávača iPod sa zobrazí nasledovné zobrazenie.*



Rada

Na pripojenie dokovacieho konektora odporúčame používať USB kábel RC-100IP (nedodávaný).

Automaticky sa spustí prehrávanie skladieb z prehrávača iPod od naposledy prehrávaného miesta. Ak je prehrávač iPod už pripojený, stlačte (SOURCE), kým sa nezobrazí “USB”, aby sa spustilo prehrávanie. (Po rozpoznaní prehrávača iPod sa zobrazí “IPD”.)

* Toto zobrazenie sa nezobrazí, ak ste prehrávač iPod naposledy používali v režime ovládania spolojazdcom.

2 Stláčaním (MODE) zvolte režim prehrávania.

Režimy sa prepínajú nasledovne:

RESUMING → **ALBUM** → **TRACK** → **PODCAST*** → **GENRE** → **PLAYLIST** → **ARTIST**

3 Nastavte úroveň hlasitosti.

Stlačením (OFF) zastavíte prehrávanie.

Odpojenie prehrávača iPod

1 Zastavte prehrávanie z prehrávača iPod.

2 Odpojte prehrávač iPod.

Upozornenie pre iPhone

Keď prostredníctvom USB konektora pripojíte iPhone, hlasitosť telefónu sa ovláda v samotnom telefóne iPhone. Ak sa chcete vyvarovať náhlejšie zvýšenej hlasitosti po ukončení hovoru, počas telefonického hovoru nezvyšujte na zariadení hlasitosť.

Poznámky

- Neodklápanie predný panel zariadenia počas prehrávania z iPod prehrávača. Môže dôjsť k poškodeniu dát.
- Zariadenie nesprístupní iPod zariadenie pripojené cez USB rozbočovač.

Rady

- Keď je zapalovanie v polohe ACC a keď je toto autorádio zapnuté, bude sa nabíjať akumulátor prehrávača iPod.
- Ak počas prehrávania odpojte prehrávač iPod, na displeji zariadenia sa zobrazí “NO DEV”.

Režim obnovenia

Po pripojení prehrávača iPod k dokovaciemu konektoru sa autorádio prepne do režimu obnovenia a spustí sa prehrávanie v režime nastavenom v prehrávači iPod.

V režime obnovenia nie sú funkčné nasledovné tlačidlá.

- (3) (REP)
- (4) (SHUF)

Zobrazované položky

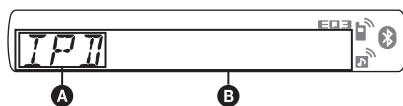

- A** Indikátor zdroja zvuku (iPod)
- B** Názov skladby, Názov interpreta, Názov albumu, Číslo skladby/Uplynutý čas prehrávania, Hodiny

Pre zmenu zobrazených položiek **B** stlačte (DSPL).

Rada

Po zmene albumu/podcastu/žánra/interpreta/Playlistu sa na krátko zobrazí číslo danej položky.

Poznámka

Niektoré znaky uložené v prehrávači iPod sa nemusia zobraziť správne.

Nastavenie režimu prehrávania

1 Počas prehrávania stlačte (MODE).

Režimy sa prepínajú nasledovne:

ALBUM → **TRACK** → **PODCAST*** →
GENRE → **PLAYLIST** → **ARTIST**

* V závislosti od prehrávača iPod sa nemusí zobrazit'.

Prepínanie albumov, podcastov, žánrov, Playlistov a interpretov

Pre	Stlačte
Prepínanie	①/② (ALBM -/+) [stlačte raz pre každé prepnutie]
Súvislé prepínanie	①/② (ALBM -/+) [držte zatlačené až do želaného miesta]

Opakované prehrávanie a prehrávanie v náhodnom poradí (Repeat a Shuffle Play)

1 Počas prehrávania stláčajte tlačidlo ③ (REP) alebo ④ (SHUF), až kým sa na displeji nezobrazí požadované nastavenie.

Zvoľte	Pre prehrávanie
↶ TRACK	skladby opakovane.
↶ ALBUM	albumu opakovane.
↶ PODCAST	podcastu opakovane.
↶ ARTIST	interpreta opakovane.
↶ PLAYLIST	Playlistu opakovane.
↶ GENRE	žánra opakovane.
SHUF ALBUM	albumu v náhodnom poradí.
SHUF PODCAST	podcastu v náhodnom poradí.
SHUF ARTIST	interpreta v náhodnom poradí.
SHUF PLAYLIST	Playlistu v náhodnom poradí.
SHUF GENRE	žánra v náhodnom poradí.
SHUF DEVICE	zo zariadenia v náhodnom poradí.

Po 3 sekundách je nastavenie ukončené.

Pre obnovenie štandardného režimu prehrávania zvoľte "↶ OFF" alebo "SHUF OFF".

Priame ovládanie prehrávača iPod — Ovládanie spolujazdcom

Prehrávač iPod pripojený k dokovacíemu konektoru môžete ovládať priamo.

1 Počas prehrávania stlačte a pridržte (MODE).

Zobrazí sa "MODE IPOD" a prehrávač môžete ovládať priamo.

Zmena zobrazovaných položiek

Stlačte (DSPL).

Zobrazované položky sa menia nasledovne: Názov skladby → Meno interpreta → Názov albumu → MODE IPOD → Hodiny

Vypnutie režimu ovládania spolujazdcom

Stlačte a pridržte (MODE).

Zobrazí sa "MODE AUDIO" a režim prehrávania sa prepne na "RESUMING".

Poznámky

- Hlasitosť je možné ovládať len pomocou autorádia.
- Ak tento režim zrušíte, nastavenie pre opakovanie sa vypne.

Bluetooth (Hlasité telefonovanie a tok audio signálu)

Bluetooth operácie

Aby bolo možné používať funkciu Bluetooth, je potrebný nasledovný postup.

1 Párovanie

Ak vzájomne prepájate Bluetooth zariadenia prvýkrát, je potrebná ich vzájomná registrácia. Nazýva sa to “párovanie”. Táto registrácia (párovanie) je potrebná len prvýkrát, pretože ďalšíkrát sa už toto zariadenie a ostatné zariadenia rozpoznajú automaticky. Spárovať môžete až 8 zariadení. (V závislosti od zariadenia bude možno potrebné zadať kód (heslo) pre každé pripojenie.)

2 Pripojenie

Ak chcete zariadenie používať po vykonaní spárovania, vytvorte pripojenie. Niekedy sa môže pripojenie zaviesť po spárovaní automaticky.

3 Hlasitý hovor/zvukový tok

Po pripojení je možné volať v režime hlasitého hovoru a počúvať hudbu.

Portál podpory zákazníkov

<http://support.sony-europe.com/>

Párovanie

Najskôr vzájomne zaregistrujte (“spárujte”) Bluetooth zariadenie (mobilný telefón atď.) a toto zariadenie. Spárovať môžete až 8 zariadení. Po vykonaní spárovania nie je už potrebné opätovné párovanie.

1 Bluetooth zariadenie umiestnite do vzdialenosti 1 m od tohto zariadenia.

2 Zatláčajte a pridržiajte (BT), kým nezačne blikať “” (cca 5 sekúnd).

Zariadenie sa prepne do pohotovostného režimu pre párovanie.

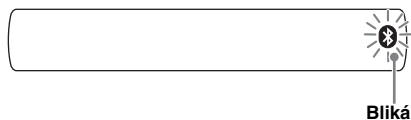

Bliká

3 Nastavte Bluetooth zariadenie do režimu vyhľadávania tohto zariadenia.

Na displeji pripájaného zariadenia sa zobrazí zoznam zistených zariadení. Na pripájanom zariadení sa zobrazí toto zariadenie ako “XPLOD”.



4 Ak je na displeji pripájaného zariadenia zobrazená výzva na zadanie kódu*, zadajte “0000”.

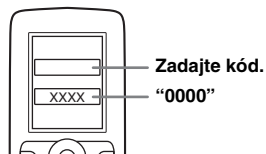

Toto a Bluetooth zariadenie si vzájomne vymenia a uložia informácie a po spárovaní je toto zariadenie pripravené na pripojenie s príslušným zariadením.



Bliká “” a po dokončení párovania bude indikácia svietiť nepretržite.

5 Nastavte Bluetooth zariadenie do režimu pripojenia s týmto zariadením.

Po zavedení pripojenia sa zobrazí “” alebo “”.

* Kód sa môže v závislosti od zariadenia zobrazovať pod názvom “Passkey”, “PIN code”, “PIN number” alebo “Password” atď.

Poznámka

Kým sa zavádza pripojenie, udržiava sa pohotovostný režim pre párovanie.

Ikony Bluetooth

V zariadení sa používajú nasledovné ikony.



	Svieti: Bluetooth signál aktívny Bliká: Pohotovostný režim párovania Nesvieti: Bluetooth signál vypnutý
	Svieti: Pripojenie úspešné Bliká: Prepájanie Nesvieti: Bez pripojenia
	Svieti: Pripojenie úspešné Bliká: Prepájanie Nesvieti: Bez pripojenia

Prepojenie

Ak bolo párovanie úspešné, postupujte od tohto postupu.

Zapnutie výstupného Bluetooth signálu tohto zariadenia

Ak chcete používať Bluetooth funkciu, zapnite výstupný Bluetooth signál tohto zariadenia.

- 1 **Zatlačte a pridržte** , kým **nezačne svietiť**  (cca 3 sekundy). Bluetooth signál sa zapne.







Pripojenie mobilného telefónu

- 1 **Bluetooth signál musí byť na tomto zariadení aj mobilnom telefóne zapnutý.**
- 2 **Na mobilnom telefóne sa pripojte k tomuto zariadeniu.** Po prepojení sa zobrazí .



Pripojenie k naposledy pripojenému mobilnému telefónu z tohto zariadenia

- 1 Bluetooth signál musí byť na tomto zariadení aj mobilnom telefóne zapnutý.
- 2 Stlačte , kým sa nezobrazí "BT PHONE".
- 3 Stlačte , (Handsfree). Počas prepájania bliká . Po prepojení bude  svietiť nepretržite.

Poznámka

Počas toku Bluetooth audio signálu (hudba) nie je možné prepojiť toto zariadenie s mobilným telefónom z tohto zariadenia. Prepojenie vykonajte z mobilného telefónu. Prehrávaný zvuk môže byť rušený šumom z prepájania.

Rada





Keď je Bluetooth signál aktívny: Keď zapnete zapalovanie, zariadenie automaticky rozpozná naposledy pripojený mobilný telefón. Automatické prepojenie však závisí tiež od technických vlastností telefónu. Ak sa zariadenie automaticky neprepojí, prepojenie vykonajte manuálne.

Pripojenie audio zariadenia

- 1 **Bluetooth signál musí byť na tomto zariadení aj audio zariadení zapnutý.**
- 2 **Prepojte toto zariadenie s audio zariadením z audio zariadenia.** Po prepojení sa zobrazí .



Pripojenie k naposledy pripojenému audio zariadeniu z tohto zariadenia

- 1 Bluetooth signál musí byť na tomto zariadení aj audio zariadení zapnutý.
- 2 Stlačte , kým sa nezobrazí "BT AUDIO".
- 3 Stlačte . Počas prepájania bliká . Po prepojení bude  svietiť nepretržite.

Hlasitý hovor



Toto zariadenie musí byť prepojené s mobilným telefónom.

Príjem hovorov

Pri prichádzajúcom hovore bude z reproduktorov v automobile zaznievať vyzváňanie.

- 1 **Keď zaznie zvonenie prichádzajúceho hovoru, stlačte**  **(Handsfree).** Hovor sa začne.

Ukončenie hovoru

Znova stlačte  (Handsfree) alebo .

Ak nechcete prichádzajúci hovor prijať, zatlačte a pridržte  (Handsfree) na 2 sekundy.

Nastavenie zosilnenia mikrofónu

Môžete prepínať medzi dvoma úrovňami citlivosti ("LOW" (Nízka) alebo "HI" (Vysoká)) a nastaviť vhodnú úroveň pre volajúceho počas hovoru.

- 1 Počas hovoru stlačte . Položky sa prepínajú nasledovne:

MIC-LOW ↔ MIC-HI

Poznámka

Mikrofón zariadenia je umiestnený na zadnej časti predného panela (str. 8). Mikrofón nezakryte napr. páskou a pod.

Vytáčanie hovorov

V prípade volania z tohto zariadenia je možné použiť funkciu opätovného volania (Redial).

1 Stláčajte **(SOURCE)**, kým sa nezobrazí “BT PHONE”.

2 Zatláčajte a pridržiajte **(Handsfree)** na cca 3 sekundy alebo viac.

Hovor sa začne.

Ukončenie hovoru

Znova stlačte **(Handsfree)** alebo **(OFF)**.

Pre hovor na iné číslo použite mobilný telefón a potom hovor preneste.

Podrobnosti o prenose hovoru pozri ďalej.

Prenos hovoru

Ak chcete aktivovať/deaktivovať príslušné zariadenie (toto zariadenie/mobilný telefón), vykonajte nasledovné.

1 Zatláčajte a pridržiajte **(Handsfree)**, alebo použite telefón.

Podrobnosti o ovládaní mobilného telefónu pozri v jeho návode na použitie.

Poznámka

V závislosti od mobilného telefónu sa môže pri pokuse preniesť hovor zrušiť Handsfree prepojenie.

Aktivácia hlasového vytáčania

Na vašom mobilnom telefóne pripojenom k zariadeniu môžete aktivovať hlasové vytáčanie vyslovením hlasového povelu uloženého v mobilnom telefóne a uskutočniť tak hovor.

1 Stláčajte **(SOURCE)**, kým sa nezobrazí “BT PHONE”.

2 Stlačte **(Handsfree)**.

Mobilný telefón sa prepne do režimu pre hlasové vytáčanie.

3 Vyslovte hlasový povel uložený v mobilnom telefóne.

Váš hlas bude rozpoznávaný a spustí sa vytáčanie.

Poznámky

- Toto zariadenie musí byť prepojené s mobilným telefónom.
- Hlasový povel musí byť už uložený v mobilnom telefóne.
- Pri aktivovaní hlasového vytáčania s mobilným telefónom pripojeným k zariadeniu nemusí v niektorých prípadoch táto funkcia pracovať.
- Šum, ako napríklad hluk motora, môže spôsobiť interferencie pri rozpoznávaní zvuku. Pre vylepšenie rozpoznávania uskutočňujte hlasové vytáčanie pri minimálnom šume.
- V závislosti od účinnosti funkcie rozpoznávania zvuku v mobilnom telefóne nemusí v niektorých situáciách hlasové vytáčanie fungovať. Podrobnosti pozri na portáli podpory zákazníkov (str. 29).

Rady

- Hlasový povel vyslovujte rovnako, ako ste ho zaznamenali.
- Hlasový povel zaznamenajte prostredníctvom zariadenia pri zvolenom zdroji zvuku “BT PHONE” tak, že budete sedieť na sedadle vo vozidle.

Zvukový tok

Počúvanie zvuku z audio zariadenia

Môžete počúvať zvuk z audio zariadenia cez toto zariadenie, ak audio zariadenie podporuje profil A2DP (Advanced Audio Distribution Profile) Bluetooth technológie.

1 Znížte hlasitosť na tomto zariadení.

2 Stláčajte **(SOURCE)**, kým sa nezobrazí “BT AUDIO”.

3 Na audio zariadení spustíte prehrávanie.

4 Nastavte hlasitosť na tomto zariadení.

Nastavenie úrovne hlasitosti

Úroveň hlasitosti je nastaviteľná na tomto zariadení aj na Bluetooth audio zariadení.

1 Spustíte prehrávanie na Bluetooth audio zariadení s primeranou úrovňou hlasitosti.

2 Nastavte zvyčajnú úroveň hlasitosti na autorádiu.

3 Stláčajte Select, kým sa nezobrazí “BTA” a otáčaním ovládača hlasitosti nastavte úroveň hlasitosti pre vstupný signál (–8 dB až +18 dB).

Ovládanie audio zariadenia prostredníctvom tohto zariadenia

Na tomto zariadení môžete vykonať nasledovné operácie, ak audio zariadenie podporuje profil AVRCP (Audio Video Remote Control Profile) Bluetooth technológie. (Ovládanie závisí od audio zariadenia.)

Pre	Stlačte
Prehrávanie	(⏸) (PAUSE)* na tomto zariadení.
Pozastavenie	(⏸) (PAUSE)* na tomto zariadení.
Prepínanie skladieb	SEEK -/+ (⏮/⏭) [jedenkrát pre každú skladbu]

* V závislosti od zariadenia môže byť potrebné dvojité stlačenie.

Iné než uvedené operácie je potrebné vykonávať na audio zariadení.



Poznámky

- Počas prehrávania na pripojenom audio zariadení sa informácie o čísle/čase skladby, stave prehrávania atď. nezobrazia na tomto zariadení.
- Aj keď prepnete zdroj signálu na tomto zariadení, prehrávanie na audio zariadení sa nezastaví.

Rada

Mobilný telefón s podporou profilu A2DP (Advanced Audio Distribution Profile) môžete pripojiť ako audio zariadenie a počúvať tak hudbu.

Zrušenie registrácie všetkých spárovaných zariadení

- 1 Stlačte (OFF).
Toto zariadenie sa vypne.
- 2 Ak svieti “”, zatlačte a pridržte (BT), kým “” nezmizne.
- 3 Zatlačte a pridržte tlačidlo Select.
- 4 Stlačajte Select, kým sa nezobrazí “BTM INIT”.
- 5 Stlačte (SEEK) +.
Spustí sa resetovanie.
Zrušenie všetkých registrácií trvá cca 3 sekundy. Kým blika “INITIAL”, nevyvíňajte zariadenie.

Ďalšie funkcie

Zmena nastavení zvuku

Nastavenie zvukových charakteristík

- 1 Stláčajte Select, kým sa nezobrazí požadovaná položka.
- 2 Otáčaním otočného ovládača nastavte zvolenú položku.
- 3 Stlačte  (BACK).
Nastavenie sa aplikuje a obnoví sa zobrazenie pre štandardný režim prehrávania/prijem rozhlasu.

Môžete nastaviť nasledovné položky (podrobnosti pozri na príslušných stranách):

EQ3

Výber krivky ekvalizéra zo 7 typov hudby.

LOW*¹, MID*¹, HI*¹ (str. 22)

BAL (Výváženie)

Nastavenie vyváženia zvuku medzi ľavými a pravými reproduktormi.

FAD (Vyváženie predné - zadné)

Nastavenie relatívnej úrovne medzi prednými a zadnými reproduktormi.

SUB (Hlasitosť subwoofera)

Nastavenie hlasitosti subwoofera. (“ATT” je najnižšie nastavenie.)

AUX*² (Úroveň vstupu AUX)

Nastavenie úrovne hlasitosti pre každé pripojené doplnkové zariadenie: “+18 dB” – “0 dB” – “-8 dB”.

Toto nastavenie eliminuje potrebu nastavenia úrovne hlasitosti medzi zdrojmi zvuku.

BTA*³ (BT-Úroveň audio signálu)

Nastavenie úrovne hlasitosti pre každé pripojené Bluetooth audio zariadenie. “+18 dB” – “0 dB” – “-8 dB”.

Toto nastavenie eliminuje potrebu nastavenia úrovne hlasitosti medzi zdrojmi zvuku (str. 20).

*1 Keď je aktívny ekvalizér EQ3.

*2 Keď je aktívny zdroj zvuku AUX.

*3 Keď je aktívny zdroj zvuku Bluetooth (str. 20).

Nastavenie krivky ekvalizéra

— EQ3

Voľba “CUSTOM” pri položke EQ3 umožní vykonať vlastné nastavenia ekvalizéra.

- 1 Zvoľte zdroj zvuku, potom stláčaním tlačidla Select zvoľte “EQ3”.
- 2 Otáčaním otočného ovládača zvoľte “CUSTOM”.
- 3 Stláčajte Select, kým sa nezobrazí “LOW”, “MID” alebo “HI”.
- 4 Otáčaním otočného ovládača nastavte zvolenú položku.

Hlasitosť je možné nastaviť v 1 dB krokoch v rozsahu od -10 dB do +10 dB.

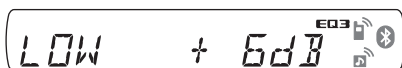

Opakovaním krokov 3 a 4 nastavte krivku ekvalizéra.

Výrobné nastavenie krivky ekvalizéra obnovíte zatlačením a pridržením tlačidla Select pred dokončením nastavenia.

5 Stlačte ↵ (BACK).

Nastavenie sa aplikuje a obnoví sa zobrazenie pre štandardný režim prehrávania/prijem rozhlasu.

Rada

Nastaviť môžete aj iné typy ekvalizéra.

Úprava nastavebných položiek

— SET

- 1 Zatláčajte a pridržte tlačidlo Select. Zobrazí sa nastavovacie zobrazenie.
- 2 Stláčajte Select, kým sa nezobrazí požadovaná položka.
- 3 Otáčaním otočného ovládača zvoľte požadované nastavenie (napr. “ON” alebo “OFF”).
- 4 Zatláčajte a pridržte tlačidlo Select. Nastavenie sa aplikuje a obnoví sa zobrazenie pre štandardný režim prehrávania/prijem rozhlasu.

Poznámka

Zobrazené položky sa budú v závislosti od zdroja zvuku a nastavenia líšiť.

Môžete nastaviť nasledovné položky (podrobnosti pozri na príslušných stranách):

CLOCK-ADJ (Nastavenie hodín) (str. 7)

CT (Hodiny) (str. 13, 14)

BEEP (Pípanie)

Aktivovanie zvukového signálu: “ON”, “OFF”.

AUX-A*1 (AUX Audio)

Aktivovanie zdroja zvuku AUX: “ON”, “OFF” (str. 23).

A.OFF

Automatické úplné vypnutie v nastavenom čase po vypnutí zariadenia: “NO”, “30S (sekundy)”, “30M (minúty)”, “60M (minúty)”.

MIC*1

– “EXT”: Automatické prepnutie na externý mikrofón, keď je pripojený.
– “INT”: Výber len vstavaného mikrofónu.

DEMO (Predvádzanie)

Aktivovanie predvádzacieho režimu: “ON”, “OFF”.

DIM (Stmieváč)

Zmena jasu displeja: “ON”, “OFF”.

A.SCRL*2 (Automatické rolovanie)

Automatické rolovanie dlhých položiek: “ON”, “OFF”.

LOCAL*3 (Režim miestneho vyhľadávania)

– “ON”: Ladenie len staníc s najsilnejším signálom.
– “OFF”: Normálne ladenie.

MONO*3 (Monofonický režim)

Nastavenie monofonického režimu prijmu pre skvalitnenie prijmu v pásme FM: “ON”, “OFF”.

REG*3 (Regionálny program) (str. 13)

Z.TIME*2 (Čas pre režim Zappin)

Voľba času prehrávania pre režim ZAPPIN.
– “Z.TIME-1 (cca 6 sekúnd)”, “Z.TIME-2 (cca 9 sekúnd)”, “Z.TIME-3 (cca 30 sekúnd)”.

LPF (Dolný priepust)

Nastavenie medznej frekvencie subwoofera: “OFF”, “80Hz”, “100Hz”, “120Hz”, “140Hz”, “160Hz”.

LPF NORM/REV (Dolný priepust štandardný/inverzný)

Nastavenie fázy LPF na: “NORM”, “REV”.

HPF (Horný priepust)

Nastavenie medznej frekvencie predných/zadných reproduktorov: “OFF”, “80Hz”, “100Hz”, “120Hz”, “140Hz”, “160Hz”.

LOUD (Zvýraznenie)

Zvýraznenie hĺbok a výšok pre skvalitnenie zvuku pri nízkej hlasitosti: “ON”, “OFF”.

BTM (str. 12)

DM+*2

Nastavenie funkcie DM+: “ON”, “OFF”.

BT INIT*1 (str. 21)

*1 Keď je zariadenie vypnuté.

*2 Keď je aktívny zdroj zvuku CD/USB.

*3 Pri prijíme v rozhlasovom pásme FM.

Používanie voliteľných zariadení

Doplnkové audio zariadenie

Po pripojení voliteľného prenosného audio zariadenia do vstupného konektora AUX (stereo minikonektor) na zariadení a jeho jednoduchom zvolení môžete reprodukovat jeho zvuk v automobile. Úroveň hlasitosti je nastaviteľná na tomto zariadení aj na prenosnom audio zariadení. Postupujte nasledovne:

Pripojenie prenosného audio zariadenia

- 1 Vypnite prenosné audio zariadenie.
- 2 Znížte hlasitosť na autorádiu.
- 3 Pripojte prenosné zariadenie k autorádiu.

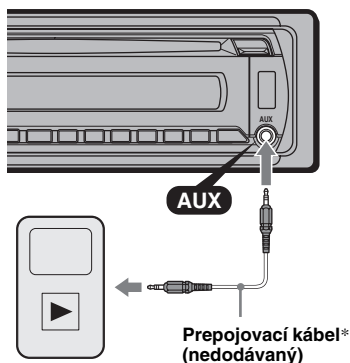

* Použite vhodné konektory.

Nastavenie úrovne hlasitosti

Pred prehrávaním nastavte vhodnú úroveň hlasitosti pre jednotlivé pripojené audio zariadenia.

- 1 Znížte hlasitosť na autorádiu.
- 2 Stláčajte tlačidlo (SOURCE), kým sa nezobrazí "AUX".
Zobrazí sa "AUX FRONT IN".
- 3 Spustíte prehrávanie na prenosnom audio zariadení s primeranou úrovňou hlasitosti.
- 4 Nastavte zvyčajnú úroveň hlasitosti na autorádiu.
- 5 Nastavte úroveň vstupného signálu (str. 21).

CD menič

Výber meniča

- 1 Stláčajte tlačidlo (SOURCE), kým sa nezobrazí "CD".
- 2 Stláčaním (MODE) zvolte požadovaný menič.

Číslo zariadenia Číslo disku

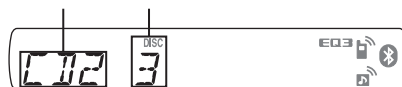

Prehrávanie sa spustí.

Prepínanie albumov a diskov

- 1 Počas prehrávania stlačte (1)/(2) (ALBM -/+).

Pre prepnutie Stlačte (1)/(2) (ALBM -/+)

albumu a uvoľnite (na chvíľu pridržte).

albumov do 2 sekúnd od prvého
súvislo uvoľnenia.

diskov opakovane.

diskov súvislo potom do 2 sekúnd zatlačte
znova a pridržte.

Opakované prehrávanie a prehrávanie v náhodnom poradí (Repeat a Shuffle Play)

- 1 Počas prehrávania stláčajte tlačidlo (3) (REP) alebo (4) (SHUF), až kým sa na displeji nezobrazí požadované nastavenie.

Zvoľte	Pre prehrávanie
↶ DISC	disku opakovane.
SHUF CHANGER	skladieb z meniča v náhodnom poradí.

Pre obnovenie štandardného režimu prehrávania zvolte "↶ OFF" alebo "SHUF OFF".

Otočný ovládač RM-X4S

Nalepenie nálepiek

V závislosti od polohy montáže nalepte na ovládač príslušné nálepky.

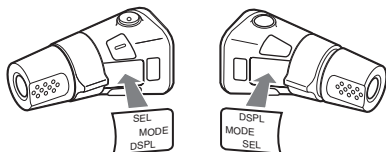

Umiestnenie ovládacích prvkov

Tlačidlá na otočnom ovládači zodpovedajúce tlačidlám na zariadení majú totožné funkcie.

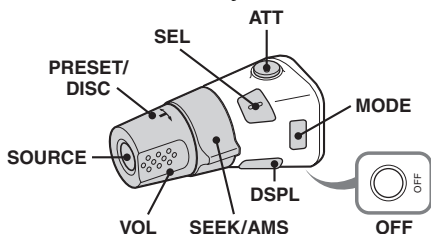

Nasledovné prvky na otočnom ovládači vyžadujú iné ovládanie, než sa používa na zariadení.

- **Tlačidlo ATT (stíšenie)**
Silmenie zvuku. Pre zrušenie stlačte tlačidlo znova.
- **Tlačidlo SEL (výber)**
Rovnako ako tlačidlo Select na zariadení.
- **Ovládač PRESET/DISC**
CD/USB: Rovnako ako tlačidlá ①/② (ALBM -/+) na zariadení (zatlačenie a otáčanie).
Rádio: Prijem uložených staníc (zatlačenie a otáčanie).
- **Ovládač VOL (hlasitosť)**
Rovnako ako otočný ovládač na zariadení (otáčanie).
- **Ovládač SEEK/AMS**
Rovnako ako tlačidlo (SEEK) +/- na zariadení (otáčanie alebo otočenie a pridržanie).
- **Tlačidlo DSPL (displej)**
Zmena zobrazovaných položiek.
- **Tlačidlo MODE**
Zatlačením: Výber rozhlasového pásma (FM/MW/LW)/výber režimu prehrávania pre prehrávač iPod.
Zatlačením a pridržaním: Zapnutie/zrušenie režimu ovládania spolujazdom.

Zmena nastavenia smeru ovládania

Smer ovládania je z výroby nastavený tak, ako je to na nižšie uvedenom obrázku.

Zvyšovanie

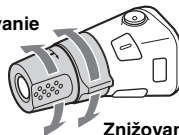

Znižovanie

Ak je potrebné namontovať otočný ovládač na pravú stranu volantu, môžete zmeniť nastavenie smeru ovládania.

- 1 Zatláčte ovládač VOL a súčasne zatláčte a pridržite tlačidlo (SEL).

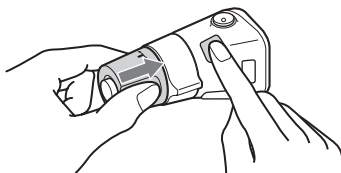

Externý mikrofón XA-MC10

Po pripojení voliteľného externého mikrofónu do vstupného konektora pre mikrofón môžete zvýšiť kvalitu zvuku pri telefonických hovoroch prostredníctvom tohto zariadenia.

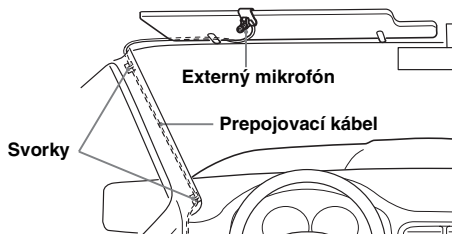

Rada

Môžete nastaviť prioritu mikrofónov (str. 22).

Poznámka

Ako externý mikrofón pripojte mikrofón XA-MC10. Ak pripojíte iné zariadenie, nemusí byť možné realizovať hovory, prípadne môže dôjsť k poruche.

Ďalšie informácie

Bezpečnostné upozornenia

- Ak bol váš automobil zaparkovaný v priamom slnečnom žiarení, pred používaním nechajte zariadenie najprv vychladnúť.
- Elektrická výsuvná anténa sa vysúva automaticky.

Kondenzácia vlhkosti

Ak sa vo vnútri zariadenia kondenzuje vlhkosť, vyberte z neho disk a ponechajte ho mimo prevádzky približne hodinu. V opačnom prípade nebude zariadenie pracovať správne.

Udržiavanie vysokej kvality reprodukcie

Dbajte na to, aby nedochádzalo k vylievaniu žiadnych kvapalín na zariadenie alebo na disky.

Poznámky k diskom

- Disky nevystavujte priamemu slnečnému žiareniu alebo zdrojom tepla, a ani ich nenechávajte vo vozidle zaparkovanom na priamom slnečnom žiarení.
 - Pred prehrávaním vyčistite disk čistiacou handričkou smerom od stredu k okrajom. Nepoužívajte rozpúšťadlá ako benzín, riedidlo alebo komerčne dostupné čistiace prostriedky.
 - Zariadenie je určené pre prehrávanie diskov kompatibilných so štandardom Compact Disc (CD). Disky formátu DualDisc a niektoré audio disky kódované technológiou pre ochranu autorských práv nevyhovujú štandardu Compact Disc (CD) a nie je ich v tomto zariadení možné prehrávať.
 - **Disky, ktoré NIE JE možné prehrávať**
 - Disky s nalepenými štítkami, nálepkami, alebo s nalepeným papierom. Inak môže dôjsť k poruche zariadenia alebo poškodeniu disku.
 - Disky zvláštnych tvarov (disky v tvare srdca, štvorcové alebo hviezdicové disky). Ak sa pokúsíte takýto disk prehrávať, môžete zariadenie poškodiť.
- 8 cm disky.



Poznámky k CD-R/CD-RW diskom

- Maximálny počet: (len CD-R/CD-RW disky)
 - Priečinky (Albumy): 150 (vrátane hlavného priečinku)
 - Súbor (skladby) a priečinky: 300 (ak názvy priečinkov/súborov pozostávajú z mnohých znakov, možný počet môže byť nižší než 300).
 - Zobraziteľné znaky v názve priečinka/súboru: 32 (Joliet)/64 (Romeo)

- Ak Multi Session disk začína sekciou (Session) CD-DA, bude rozpoznávaný ako CD-DA disk a ostatné sekcie sa neprehrajú.
- **Disky, ktoré NIE JE možné prehrávať**
 - Nekvalitne nahrané CD-R/CD-RW disky.
 - CD-R/CD-RW disky nahrané v nekompatibilnom zariadení.
 - Nesprávne uzatvorené CD-R/CD-RW disky.
 - CD-R/CD-RW disky nahrané v inom ako CD alebo MP3 formáte vyhovujúcom štandardu ISO9660 Level 1/Level 2, Joliet/Romeo alebo Multi Session.

Poradie prehrávania súborov MP3/WMA/AAC

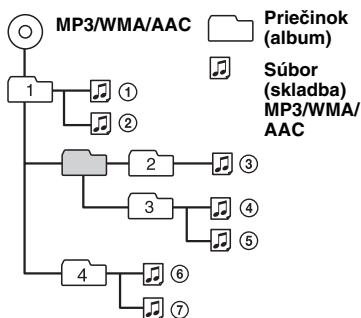

Prehrávač iPod

- Pripojiť je možné nasledovné modely prehrávačov iPod.
 - Pred používaním prehrávača iPod v ňom aktualizujte softvér.
 - iPod Touch
 - iPod Classic
 - iPod s video funkciou*
 - iPod nano (3. generácia)
 - iPod nano (2. generácia)
 - iPod nano (1. generácia)*
 - iPhone a iPhone 3G
- * Pri prehrávaní iPod nano (1. generácia) alebo iPod s video funkciou nie je dostupné ovládanie spouľadzcom.
- Výraz "Made for iPod" znamená, že elektronické príslušenstvo je určené na špecifické pripojenie prehrávača iPod a má certifikát výrobcu o súlade s výkonnými štandardmi spoločnosti Apple.
- Výraz "Works with iPhone" znamená, že elektronické príslušenstvo je určené na špecifické pripojenie telefónu iPhone a má certifikát výrobcu o súlade s výkonnými štandardmi spoločnosti Apple.
- Spoločnosť Apple nezodpovedá za fungovanie tohto zariadenia ani za jeho súlad s bezpečnostnými a usmerňujúcimi normami.

Bluetooth funkcie

Bluetooth technológia

- Bezdrôtová Bluetooth technológia je úzkopásmová bezdrôtová technológia, ktorá umožňuje bezdrôtovú dátovú komunikáciu medzi digitálnymi zariadeniami ako napr. mobilný telefón a náhlavná súprava. Bezdrôtová Bluetooth technológia funguje v dosahu cca 10 m. Pripojenie dvoch zariadení je vzájomné, niektoré zariadenia je však možné pripojiť k viacerým zariadeniam naraz.
- Na pripojenie nie je potrebný žiadny kábel, pretože Bluetooth technológia je bezdrôtová technológia, a ani nie je potrebné umiestniť zariadenia oproti sebe ako pri infračervenej technológii. Zariadenia môžete napríklad používať aj keď sú v batohu alebo vo vrecku.
- Bluetooth technológia je medzinárodný štandard podporovaný a využívaný miliónmi spoločnosťami po celom svete.

Bluetooth komunikácia

- Bezdrôtová Bluetooth technológia funguje v dosahu cca 10 m. Maximálny komunikačný dosah závisí od prekážok (osoby, kov, stena atď.) alebo elektromagnetického prostredia.
- Nasledovné podmienky môžu ovplyvniť citlivosť Bluetooth komunikácie.
 - Medzi týmito a Bluetooth zariadením sú osoby, kov alebo stena.
 - V blízkosti tohto zariadenia sa používa zariadenie pracujúce s frekvenciou 2,4 GHz (napr. bezdrôtové LAN zariadenie, bezdrôtový telefón alebo mikrovlnná rúra).
- Keďže Bluetooth a bezdrôtové LAN (IEEE802.11b/g) zariadenia využívajú rovnakú frekvenciu, môže sa vyskytnúť mikrovlnné rušenie s následkom narušenia rýchlosti komunikácie, šumu alebo nesprávneho pripojenia, ak toto zariadenie používate v blízkosti LAN zariadenia. V takomto prípade vykonajte nasledovné.
 - Používajte toto zariadenie minimálne 10 m od bezdrôtového LAN zariadenia.
 - Ak toto zariadenie používate v menšej blízkosti než 10 m od bezdrôtového LAN zariadenia, vypnite bezdrôtové LAN zariadenie.
 - Toto zariadenie umiestnite čo najbližšie k Bluetooth zariadeniu.
- Mikrovlny vyžarované Bluetooth zariadením môžu ovplyvňovať prevádzku elektronických zdravotníckych prístrojov. Na nasledovných miestach vypnite toto aj Bluetooth zariadenie, pretože môže vzniknúť riziko nebezpečenstva.
 - V blízkosti horľavých plynov, v nemocniciach, vlakoch, lietadlách alebo čerpacích staniaciach.
 - V blízkosti automatických dvier alebo požiarnych alarmov.
- Toto zariadenie podporuje bezpečnostné štandard, ktoré sú v súlade s Bluetooth štandardmi, aby sa zaistilo bezpečné pripojenie pri používaní bezdrôtovej technológie Bluetooth. V závislosti od nastavení však zabezpečenie nemusí postačovať. Pri komunikácii pomocou bezdrôtovej technológie Bluetooth buďte obozretní.

- Nezodpovedáme za únik informácií pri Bluetooth komunikácii.
- Pripojenie so všetkými Bluetooth zariadeniami nie je možné zaručiť.
 - Aby bol zabezpečený súlad s Bluetooth štandardmi špecifikovanými normou Bluetooth SIG a autentifikácia, je potrebné zariadenie disponujúce Bluetooth funkciou.
 - Aj keď pripojené zariadenie vyhovuje uvedeným Bluetooth štandardom, niektoré zariadenia sa v závislosti od funkcií alebo špecifikácií daného zariadenia nemusia dať pripojiť, alebo nemusia pracovať správne.
 - Počas hlasitého hovoru (Handsfree) sa v závislosti od zariadenia alebo prostredia komunikácie môže vyskytovať šum.
- V závislosti od pripojeného zariadenia môže začatie komunikácie určitý čas trvať.

Ostatné

- V závislosti od vlastností rádiových vln a miesta, kde sa zariadenie používa, nemusí využívanie Bluetooth zariadenia fungovať.
- Ak máte pri používaní Bluetooth zariadenia zvláštne pocity, ihneď ho prestaňte používať. Ak nejaký problém pretrváva, obráťte sa na najbližšieho predajcu Sony.

Ak máte akékoľvek otázky alebo problémy týkajúce sa zariadenia, ktoré nie sú v tomto návode popísané, obráťte sa na najbližšieho predajcu Sony.

Údržba

Výmena lítiovej batérie v diaľkovom ovládaní

Za normálnych podmienok by batéria mala vydržať približne 1 rok. (V závislosti od podmienok používania sa môže táto životnosť skrátiť.) Akonáhle má batéria malú kapacitu, dosah diaľkového ovládania sa skráti. Vymeňte starú batériu za novú lítiovú batériu typu CR2025. Použitím inej batérie môže vzniknúť riziko vznietenia alebo explózie.

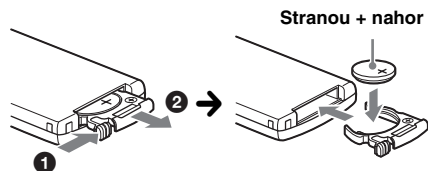

Poznámky k lítiovej batérii

- Batériu skladujte mimo dosahu detí. Ak by došlo k jej prehriatosti, ihneď vyhľadajte lekára.
- Batériu pred vložením utrite suchou handričkou. Zaisťte tak dobrý kontakt.
- Pri vkladaní batérie skontrolujte správnu polaritu.
- Batériu nedržte kovovou pinzetou. Mohlo by dôjsť ku skratu.

VÝSTRAHA

Pri nesprávnom zaobchádzaní môže batéria explodovať. Batériu nenabíjajte, nerozoberajte a nehádzte do ohňa.

Výmena poistky

Pri výmene poistky skontrolujte, či hodnota jej prúdovej záťaže zodpovedá odporúčanej hodnote. Ak dôjde k prepáleniu poistky, skontrolujte správnosť napájania a vymeňte ju za novú. Keď sa poistka prepáli znovu, môže ísť o poruchu vo vnútri zariadenia. V takomto prípade sa obráťte na najbližšieho predajcu Sony.

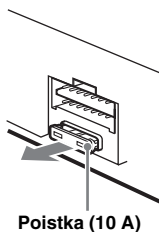

Poistka (10 A)

Čistenie konektorov

Zariadenie nemusí pracovať správne, ak dôjde k znečisteniu konektorov medzi predným panelom a zariadením. Aby ste takejto situácii predišli, vyberte predný panel (str. 7) a očistíte konektory čistiacou tyčinkou navlhčenou v liehu. Na konektory príliš netlačte. Mohlo by dôjsť k ich poškodeniu.

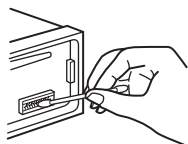

Zariadenie

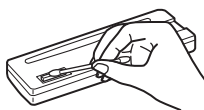

Zadná časť predného panela

Poznámky

- Z bezpečnostných dôvodov najskôr vypnite motor a vyťahnite kľúč zo zapalovania.
- Nikdy sa nedotýkajte kontaktov priamo prstami alebo kovovými predmetmi.

Demontáž zariadenia

1 Vyberte predný ochranný kryt.

- 1 Vyberte predný panel (str. 7).
- 2 Stlačte obidva okraje ochranného krytu a vyťahnite ho.

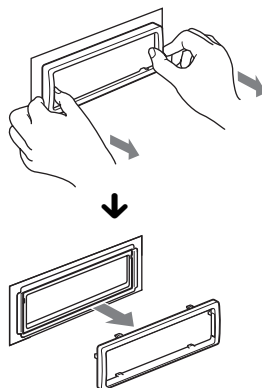

2 Vyberte zariadenie.

- 1 Obidva uvoľňovacie kľúče zasuňte súčasne tak, aby zacvakli.

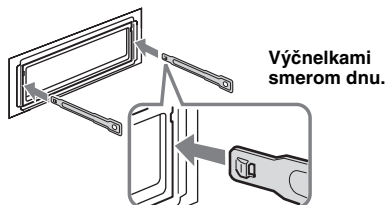

- 2 Ťahaním uvoľňovacích kľúčov povysuňte zariadenie.

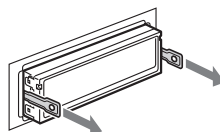

- 3 Vysuňte zariadenie z konzoly.

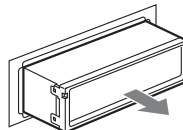

Technické údaje

CD prehrávač

Odstup signál - šum: 120 dB

Frekvenčný rozsah: 10 – 20 000 Hz

Skreslenie: Pod merateľnou hodnotou

Tuner (Rádio)

Pásmo FM

Ladiaci rozsah: 87,5 – 108,0 MHz

Anténový konektor:

Konektor pre externú anténu

Medzifrekvencia: 150 kHz

Čitlivosť: 10 dBf

Selektivita: 75 dB pri 400 kHz

Odstup signál - šum: 70 dB (mono)

Odstup kanálov: 40 dB pri 1 kHz

Frekvenčný rozsah: 20 – 15 000 Hz

Pásmo MW/LW

Ladiaci rozsah:

MW: 531 – 1 602 kHz

LW: 153 – 279 kHz

Anténový konektor:

Konektor pre externú anténu

Medzifrekvencia: 25 kHz

Čitlivosť: MW: 26 μ V, LW: 45 μ V

USB prehrávač

Rozhranie: USB (Plná rýchlosť)

Maximálna prúdová záťaž: 500 mA

Bezdrôtová komunikácia

Komunikačný systém:

Bluetooth štandard ver. 2.0

Výstup:

Bluetooth Standard Power Class 2 (Max. +4 dBm)

Maximálny komunikačný dosah:

Bez prekážok cca 10 m*1

Frekvenčné pásmo:

Pásmo 2,4 GHz (2,4000 – 2,4835 GHz)

Modulácia: FHSS

Kompatibilné Bluetooth profily*2:

A2DP (Advanced Audio Distribution Profile)

AVRCP (Audio Video Remote Control Profile)

HFP (Handsfree Profile) 1.5

HSP (Headset Profile)

*1 Skutočný dosah sa môže líšiť v závislosti od faktorov ako prekážky medzi zariadeniami, magnetické polia v okolí, mikrovlnné rúry, statická elektrina, citlivosť prijímu, vlastností antény, operačný systém, softvérová aplikácia atď.

*2 Profily Bluetooth štandardu určujú spôsob Bluetooth komunikácie medzi zariadeniami.

Výkonový zosilňovač

Výstup: Výstupy pre reproduktory (bezpečnostné konektory)

Impedancia reproduktorov: 4 – 8 Ohm

Maximálny výstupný výkon: 52 W \times 4 (pri 4 Ohm)

Všeobecne

Výstupy:

Výstupné audio konektory (predné/zadné)

Výstupný konektor pre subwoofer (mono)

Konektor pre napájanie elektrickej výsuvnej antény

Konektor pre výkonový zosilňovač

Vstupy:

Vstupný konektor pre otočný ovládač

Vstupný anténový konektor

Konektor pre pripojenie "Hands free" sady pre mobilný telefón (Telephone ATT)

Vstupný ovládací konektor BUS

Vstupný audio konektor BUS

Vstupný konektor AUX (stereo minikonektor)

Vstupný USB konektor

Korekcie zvuku:

Low - Nízke tóny: \pm 10 dB pri 60 Hz (XPLOD)

Mid - Stredné tóny: \pm 10 dB pri 1 kHz (XPLOD)

High - Vysoké tóny: \pm 10 dB pri 10 kHz (XPLOD)

Napájanie: 12 V (jednosmerné) z autobatérie (uzemnený záporný pól)

Rozmery: Cca 178 \times 50 \times 179 mm (š/v/h)

Montážne rozmery: Cca 182 \times 53 \times 162 mm (š/v/h)

Hmotnosť: Cca 1,2 kg

Dodávané príslušenstvo:

Diaľkové ovládanie: RM-X304

Časti pre montáž a zapojenie (1 sada)

Voliteľné príslušenstvo/zariadenia:

Otočný ovládač: RM-X4S

Zbernicový BUS kábel (dodávaný s káblom s RCA konektormi):

RC-61 (1 m), RC-62 (2 m)

CD menič (na 6 diskov): CDX-T69

Prepínač zdroja signálu: XA-C40

USB prepojovací kábel pre iPod: RC-100IP

Externý mikrofón: XA-MC10

Niektoré uvedené príslušenstvo nemusí byť u vášho predajcu dostupné. Podrobnejšie informácie vám poskytne predajca.

Právo na zmeny vyhradené.



- V niektorých plošných spojoch nie sú použité halogenidové samozhasínajúce prísady.
- Skrinky nie sú vyrobené s halogenidovými samozhasínajúcimi prísadami.
- Na výplň obalového materiálu sa používa papier.

Riešenie problémov

Nasledujúci prehľad pomôže nájsť príčinu problému, ktorý sa môže vyskytnúť pri používaní zariadenia.

Pred tým ako začnete vykonávať odporúčané úkony, skontrolujte správnosť prepojení a ovládania.

Ak problém nevyriešite, navštívte nasledujúci portál podpory zákazníkov.

Portál podpory zákazníkov

<http://support.sony-europe.com/>

Všeobecne

Zariadenie nie je napájané.

- Skontrolujte zapojenie alebo poistku.
- Keď je zariadenie aj displej vypnutý, nie je ho možné ovládať diaľkovým ovládaním.
→ Zapnite zariadenie.

Elektrická výsvlná anténa sa nevyvsunie.

Elektrická výsvlná anténa nie je vybavená spínacím relé.

Nepočuť zvuk.

- Je aktivovaná funkcia ATT alebo Telephone ATT (ak je ku káblu ATT pripojený kábel montážnej sady pre mobilný telefón).
- Vyváženie Fader ("FAD") nie je nastavené pre 2-reprodukčný systém.
- Bluetooth audio zariadenie je v režime pozastavenia.
→ Zrušte pozastavenie.

Nezaznieva zvukový signál (pipanie).

- Zvukový signál je vypnutý (str. 22).
- Je pripojený voliteľný zosilňovač, nepoužívate vstavaný zosilňovač.

Obsah pamäte sa vymazal.

- Bolo stlačené tlačidlo RESET.
→ Opäť uložte do pamäte všetky nastavenia.
- Odpojila sa napájacia šnúra alebo batéria alebo nie sú správne pripojené.

Uložené stanice a nastavenie hodín sú vymazané.

Poistka sa prepálila.

Pri prepínaní zapalovania počuť šum.

V konektore napájania príslušenstva v automobile nie sú správne prepojené káble.

Počas prehrávania alebo príjmu rozhlasu sa spustí predvádzací režim.

Ak sa cca 5 minút nevykoná žiadna operácia, keď je nastavené "DEMO-ON", spustí sa predvádzací režim.
→ Nastavte "DEMO-OFF" (str. 22).

Z displeja sa stratila/na displeji sa nezobrazila indikácia.

- Stmavnutie displeja je nastavené na "DIM-ON" (str. 22).
- Zobrazenie sa vypne po zatlačení a pridržianí tlačidla **OFF**.
→ Zatlačte a pridržte **OFF** na zariadení, kým sa displej nezapne.
- Konektory sú znečistené (str. 27).

Funkcia automatického úplného vypnutia (Auto Off) nefunguje.

Zariadenie je zapnuté. Funkcia automatického úplného vypnutia (Auto Off) funguje až po vypnutí zariadenia.

→ Vypnite zariadenie.

Prehrávanie CD disku

Nie je možné vložiť disk.

- Je už vložený iný CD disk.
- CD disk bol vložený naopak alebo nesprávnym spôsobom.

Disk sa neprehráva.

- Disk je chybný alebo znečistený.
- CD-R/CD-RW disky nie sú určené na audio použitie (str. 25).

Súbory MP3/WMA/AAC nie je možné prehrať.

Disk nie je kompatibilný s formátom a verziou MP3/WMA/AAC. Podrobnosti o prehrávacích diskoch a formátoch sa dozviete na portáli podpory zákazníkov.

Spustenie prehrávania súborov MP3/WMA/AAC trvá dlhšie než pri iných diskoch.

Pri nasledovných diskoch trvá spustenie prehrávania dlhší čas.

- Disk so zložitou štruktúrou priečinkov.
- Disky zaznamenané metódou Multi Session.
- Disky, na ktoré je možné dopĺňať údaje.

Položky na displeji nerolujú.

- Pri diskoch s množstvom znakov v názvoch nebudú tieto názvy rolovať.
- "A.SCRL" je nastavené na "OFF" (vypnutie).
→ Nastavte "A.SCRL-ON" (str. 22).
→ Zatlačte a pridržte **DSPL** (SCRL).

Zvuk preskakuje.

- Zariadenie nie je správne namontované.
→ Zariadenie nainštalujte pod uhlom menším než 45° na pevnú časť automobilu.
- Disk je chybný alebo znečistený.

Ovládacie prvky neprecupujú.

Disk sa nevyvsunie.

Stlačte tlačidlo RESET (str. 6).

Príjem rozhlasu

Stanice nie je možné naladiť.

Zvuk je rušený šumom.

Prepojenie nie je správne.

- Pripojte napájací kábel pre anténu (modrý) alebo kábel napájania príslušenstva (červený) k anténovému zosilňovaču (iba ak má váš automobil zabudovanú FM/MW/LW anténu v zadnom/bočnom okne).

→ Skontrolujte zapojenie elektrickej výsvlnvej antény.

→ Ak sa anténa automaticky nevyvsunie, skontrolujte zapojenie napájacieho kábla antény.

Nie je možné naladiť uložené stanice.

- Do pamäte uložte správne frekvencie.
- Vysielaný signál je príliš slabý.

pokračovanie na nasledujúcej strane →

Automatické ladenie nie je možné.

- Nastavenie režimu miestneho vyhľadavania (Local seek) nie je správne.
 - Ladenie sa zastavuje príliš často:
Nastavte "LOCAL-ON" (str. 22).
 - Ladenie sa nezastaví pri žiadnej stanici:
Nastavte "LOCAL-OFF" (str. 22).
- Vysielaný signál je príliš slabý.
 - Naladte stanicu manuálne.

Počas príjmu stanice v pásme FM bliká indikátor "ST".

- Frekvenciu jemne doladte.
- Vysielaný signál je príliš slabý.
 - Nastavte "MONO-ON" (str. 22).

Stereo vysielanie v pásme FM sa reprodukuje monofonicky.

Zariadenie je v režime monofonického príjmu.
→ Nastavte "MONO-OFF" (str. 22).

RDS

Po niekoľkých sekundách počúvania sa spustí funkcia SEEK.

Stanica nevysiela údaje TP, alebo má slabý signál.
→ Deaktivujte funkciu TA (str. 13).

Nie je možné prijímať dopravné hlásenia.

- Aktivujte funkciu TA (str. 13).
- Stanica práve nevysiela žiadne dopravné hlásenia, aj keď vysiela údaje TP.
 - Naladte inú stanicu.

Funkcia PTY zobrazila "-----".

- Naladená stanica nevysiela RDS údaje.
- Zariadenie neprijíma RDS údaje.
- Stanica nemá špecifikovaný typ programu.

Prehrávanie z USB zariadení

Položky nie je možné prehrávať cez USB rozbočovač.

Zariadenie nesprístupní USB zariadenie pripojené cez USB rozbočovač.

Nie je možné prehrávať položky.

USB zariadenie nefunguje.
→ Odpojte ho a znova ho zapojte.

Spustenie prehrávania z USB zariadenia trvá dlhší čas.

USB zariadenie obsahuje súbory so zložitou štruktúrou priečinkov.

Zaznie pípanie.

Počas prehrávania sa USB zariadenie odpojilo.
→ Pred odpojením USB zariadenia zastavte prehrávanie, aby sa chránili dáta.

Zvuk je prerušovaný.

Pri prehrávaní súboru s vysokým dátovým tokom (napr. viac než 320 kb/s) môže zvuk vypadávať.

Bluetooth funkcie

Pripájané zariadenie nenašlo toto zariadenie.

- Pred párovaním nastavte toto zariadenie do pohotovostného režimu pre párovanie.
- Počas pripájania Bluetooth zariadenia nie je možné toto zariadenie zistiť z iného zariadenia. Odpojte aktuálne zapojenie a vyhľadajte toto zariadenie z iného zariadenia.
- Pri párovaní musí byť výstupný Bluetooth signál zapnutý (str. 19).

Pripojenie nie je možné.

- K tomuto zariadeniu sa pripojte z Bluetooth zariadenia alebo obrátene. Pripojenie je ovládané len z jednej strany (z tohto zariadenia alebo z Bluetooth zariadenia), nie z oboch.
- Skontrolujte postupy párovania a prepojenia v návode na použitie iného zariadenia atď. a vykonajte postup znova.

Hlasitosť hovoru účastníka je nízka.

Nastavte úroveň hlasitosti.

Druhý účastník hovoru sa sťažuje na príliš nízku alebo vysokú hlasitosť.

Nastavte hlasitosť podľa postupu v kapitole Nastavenie zosilnenia mikrofónu (str. 19).

Pri konverzácii cez mobilný telefón sa vyskytuje ozvena pri spätnnej väzbe a šum.

- Znížte hlasitosť.
- Ak je okolitý šum hlasný, skúste ho redukovať.
Např.: Ak je otvorené okno a počut rušivú premávku atď., zatvorte okno. Ak počut hluk klimatizácie, stlmte ju.

Telefón nie je pripojený.

Keď sa prehráva Bluetooth audio signál, telefón sa nepripojí, ani keď stlačíte  (Handsfree).
→ Pripojte zariadenie z mobilného telefónu.

Kvalita zvuku z telefónu je nízka.

Kvalita zvuku telefónu závisí od podmienok príjmu mobilného telefónu.

→ Ak je príjem nekvalitný, premiestnite sa s vozidlom na miesto, kde je signál operátora kvalitnejší.

Hlasitosť pripojeného audio zariadenia je nízka (vysoká).

Úroveň hlasitosti závisí od audio zariadenia.

→ Nastavte hlasitosť na pripojenom audio zariadení alebo tomto zariadení.

Počas prehrávania z Bluetooth audio zariadenia vypadáva zvuk.

- Zmenšite vzdialenosť medzi týmto a Bluetooth audio zariadením.
- Ak je Bluetooth audio zariadenie uložené v puzdre, ktoré ruší signál, vyberte ho počas používania z puzdra.
- V blízkosti používate niekoľko Bluetooth alebo iných zariadení, ktoré vyžarujú rádiové vlny.
 - Vypnite iné zariadenia.
 - Zmenšite vzdialenosť od iných zariadení.
- Počas zavádzania prepojenia krátkodobo vypadáva zvuk. Nejde o poruchu.

Pripojené Bluetooth audio zariadenie sa nedá ovládať.

Skontrolujte, či pripojené Bluetooth audio zariadenie podporuje profil AVRCP.

Niektoré funkcie nefungujú.

Skontrolujte, či pripojené zariadenie podporuje dané funkcie.

Nečakane sa odpovie na hovor.

Telefón je nastavený na automatické odpovedanie na hovor.

Počas hlasitého (Handsfree) hovoru sa z reproduktorov v automobile nereprodukuje zvuk.

Ak sa zvuk reprodukuje z mobilného telefónu, nastavte telefón tak, aby sa zvuk reprodukoval z reproduktorov v automobile.

Pri resetovaní sa zobrazí "OFF BT".

Zatlačte a pridržierte (BT), kým sa "BT" nevyhne. Potom resetujte znova (str. 21).

Externý mikrofón nefunguje.

Nastavenie mikrofónu nie je správne.
→ Nastavte "EXT" (str. 22).

Chybové zobrazenia/Hlásenia

CHECKING

Zariadenie overuje prepojenie s USB zariadením.
→ Počkajte na dokončenie overenia prepojenia.

ERROR*1

- Disk je znečistený alebo nesprávne vložený.*2
→ Vyčistite disk, alebo vložte disk správne.
- Vložili ste prázdny disk.
- Disk sa z nejakého dôvodu neprehráva.
→ Vložte iný disk.
- USB zariadenie sa automaticky nesprístupnilo.
→ Odpojte ho a znova ho zapojte.
- Stlačte  a vyberte disk.

FAILURE

Reproduktory/zosilňovač nie sú správne pripojené.
→ Podľa popisu v návode Montáž/Zapojenia pre tento model skontrolujte správnosť prepojení.

HUB NO SUPRT

Zariadenie nepodporuje USB rozbočovač.

LOAD

CD menič sprístupňuje disk.
→ Počkajte, kým sa disk nesprístupní.

L. SEEK +/-

Režim miestneho vyhľadávania je počas automatického ladenia zapnutý.

NO AF

Zariadenie nenašlo žiadnu alternatívnu frekvenciu pre aktuálnu stanicu.

→ Kým názov stanice bliká, stlačte (SEEK) +/-.
Zariadenie začne vyhľadávať inú frekvenciu s tými istými údajmi PI (Program Identification) (zobrazí sa "PI SEEK").

NO DEV (Žiadne zariadenie)

Je zvolené (SOURCE), pričom nie je pripojené USB zariadenie. Počas prehrávania sa USB zariadenie alebo USB kábel odpojili.
→ Pripojte USB zariadenie a USB kábel.

NO DISC

V CD meniči nie je vložený disk.
→ Do CD meniča vložte disky.

NO MAG

V CD meniči nie je vložený zásobník diskov.
→ Do CD meniča vložte zásobník diskov.

NO MUSIC

Disk alebo USB zariadenie neobsahuje audio súbory.
→ Do tohto zariadenia alebo do MP3-kompatibilného CD meniča vložte audio CD disk.
→ Pripojte USB zariadenie obsahujúce audio súbor.

NO NAME

Skladba neobsahuje názov skladby/albumu/interpreta/disku.

NO TP

Zariadenie bude pokračovať vo vyhľadávaní staníc s údajmi TP.

OFFSET

Vyskytla sa vnútorná porucha.
→ Skontrolujte zapojenia. Ak chybové zobrazenie nezmizne, obráťte sa na predajcu alebo autorizovaný servis Sony.

OVERLOAD

USB zariadenie je preťažené.
→ Odpojte USB zariadenie a stláčaním (SOURCE) prepnete zdroj zvuku.
→ Indikuje, že USB zariadenie nie je v poriadku, alebo je pripojené nepodporované zariadenie.

READ

Zariadenie načítava všetky informácie o skladbách a albumoch na disku.
→ Počkajte, kým sa načítavanie nedokončí a kým sa automaticky nespustí prehrávanie. V závislosti od štruktúry disku môže spustenie prehrávania trvať aj viac než minútu.

RESET

CD zariadenie, CD menič alebo USB zariadenie nie je možné z dôvodu nejakého problému ovládať.
→ Stlačte tlačidlo RESET (str. 6).

USB NO SUPRT (USB nepodporované)

Pripojené USB zariadenie nie je podporované.
→ Podrobnosti o kompatibilitě konkrétneho USB zariadenia nájdete na portáli podpory zákazníkov.

"LLLL" alebo "rrrr"

Počas zrýchleného posuvu vpred/vzad ste dosiahli začiatok alebo koniec disku a nie je možný ďalší posuv.

"_"

Toto zariadenie nedokáže daný znak zobraziť.

*1 Ak sa chyba vyskytne počas prehrávania CD disku, na displeji sa nezobrazí číslo CD disku.

*2 Na displeji sa zobrazí číslo disku, ktorý spôsobí problém.

Ak tieto riešenia nepomôžu problém vyriešiť, obráťte sa na najbližšieho predajcu Sony. Ak za účelom opravy prinesiete zariadenie, ktoré má problémy s prehrávaním CD disku, prinesete tiež disk, pri ktorom ste problém spozorovali.

<http://www.sony.net/>

Sony Corporation Printed in Czech Republic (EU)

SK



**Likvidácia starých elektrických a elektronických zariadení
(Platí v Európskej únii a ostatných európskych krajinách
so zavedeným separovaným zberom)**

Tento symbol na výrobku alebo obale znamená, že s výrobkom nemôže byť nakladané ako s domovým odpadom. Miesto toho je potrebné ho doručiť do vyhradeného zberného miesta na recykláciu elektrozariadení. Tým, že zaistíte správne zneškodnenie, pomôžete zabrániť potencionálnemu negatívnemu vplyvu na životné prostredie a ľudské zdravie, ktoré by v opačnom prípade hrozilo pri nesprávnom nakladaní s týmto výrobkom. Recyklácia materiálov pomáha uchovávať prírodné zdroje. Pre získanie ďalších podrobných informácií o recyklácii tohoto výrobku kontaktujte prosím váš miestny alebo obecný úrad, miestnu službu pre zber domového odpadu alebo predajňu, kde ste výrobok zakúpili.