

AV sustav

Ugradnja/povezivanje XAV-72BT

©2011 Sony Corporation

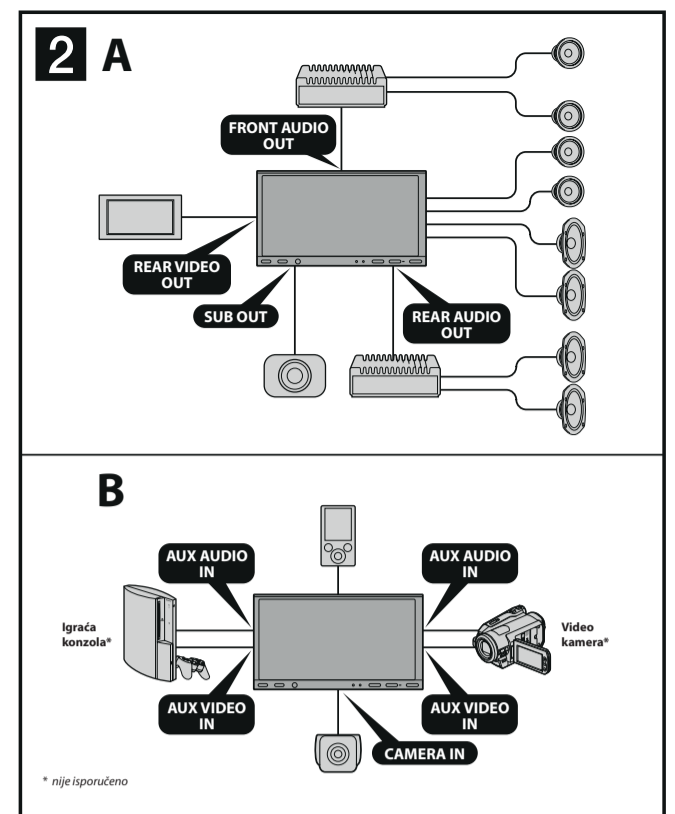
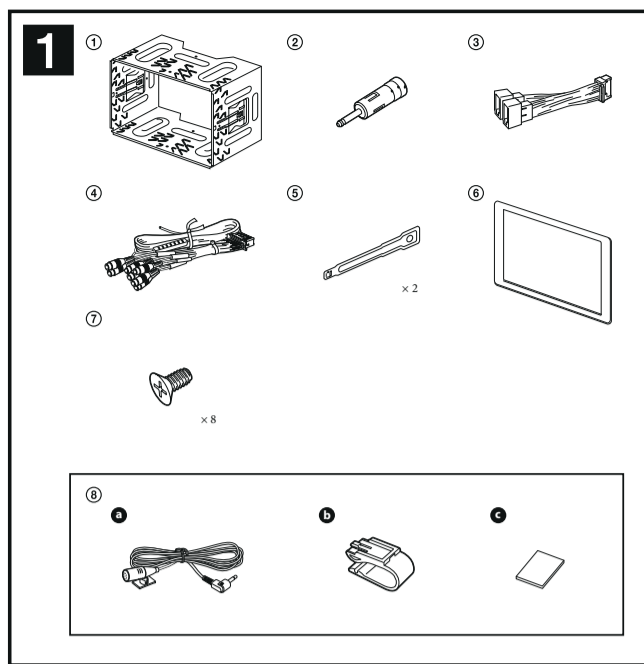

3

- *1 Za detalje o postavljanju mikrofona, pogledajte "Postavljanje mikrofona (5)".
- *2 Ako je vaša automobilska antena sukladna ISO (International Organization for Standardization) standardu, upotrijebite isporučeni adapter (2) kako biste je spojili. Prvo spojite automobilsku antenu na isporučeni adapter, zatim spojite adapter (2) na priključnicu za antenu na uređaju.
- *3 Bez obzira je li u uporabi ili ne, postavite ulazni kabel za mikروفon tako da se ne ometa tijekom vožnje. Učvrstite kabel štikaljkom, itd. ako su kabeli postavljeni blizu vaših stopala.
- *4 RCA pin kabel (nije isporučen)

- *5 Za detalje o spajanju na kabel prekidača parkirne kočnice, pogledajte "Spajanje kabela prekidača parkirne kočnice (4)".
- *6 Nemojte uklanjati zaštitni uređaj.
- *7 Možda će biti potreban dodatni adapter.
- *8 Skinite poklopac USB priključnice prije uporabe.
- *9 Impedancija zvučnika: 4 – 8 ohma x 4
- *10 Spojni USB kabel RC-202IPV (nije isporučen). Spojite izlazni video priključak na AUX1 VIDEO IN. Za detalje, pogledajte upute za uporabu RC-202IPV kabela.

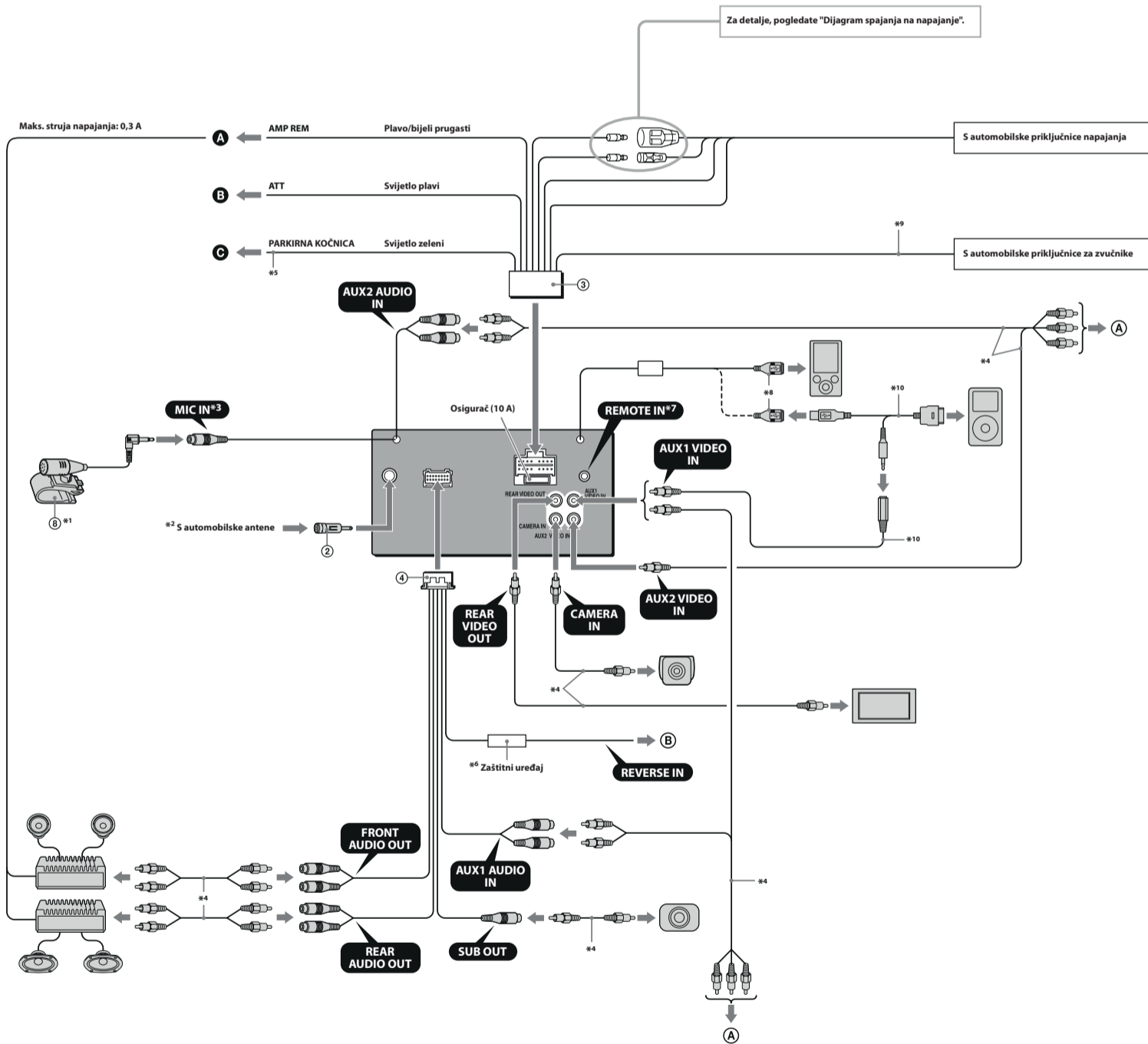

4	Žuto	Kontinuirano napajanje
5	Plavo	Kontrola antene
6	Narančasto/bijelo	Napajanja osvetljenja
7	Crveno	Napajanje s prekidačem
8	Crno	Uzemljenje

Položaji 1, 2 i 3 ne sadrže pinove.

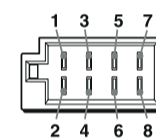
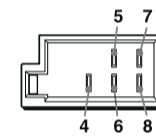

1	Ljubičasto	+	Zvučnik, stražnji, desni
2		-	Zvučnik, stražnji, desni
3		+	Zvučnik, prednji, desni
4	Sivo	-	Zvučnik, prednji, desni
5	Bijelo	+	Zvučnik, prednji, lijevi
6		-	Zvučnik, prednji, lijevi
7	Zeleno	+	Zvučnik, stražnji, lijevi
8		-	Zvučnik, stražnji, lijevi

Položaji s negativnim polaritetom 2, 4, 6 i 8 imaju prugaste kabele.

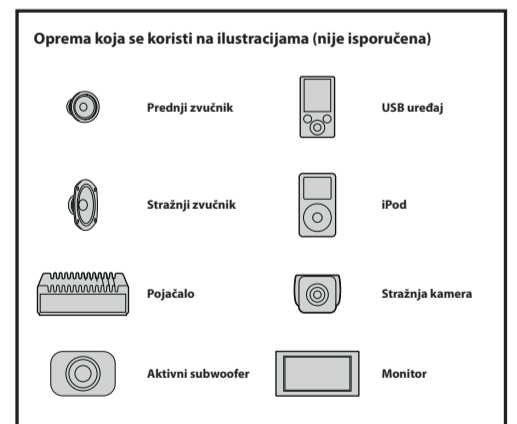

4

Vrsta nožne kočnice



Vrsta ručne kočnice



5 A 1

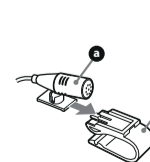

2

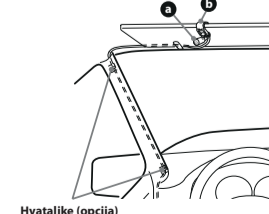

B 1

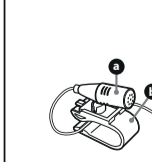

2

