

Multi Channel AV Receiver

Bruksanvisning

Läs snabbstartguiden som medföljde mottagaren först. Det gör det enklare att få överblick över mottagarens anslutnings- och användningsflöde.

VARNING!

Täck inte över ventilationsöppningarna på enheten med tidningar, dukar, gardiner och liknande, eftersom det kan förorsaka brand. Utsätt heller aldrig enheten för öppen eld (t.ex. levande ljus).

Placera inte enheten där det är ont om utrymme, t.ex. i en bokhylla eller i en inbyggnadslåda.

Skydda enheten mot stänk och väta och placera inte vätskefyllda föremål, t.ex. vaser, ovanpå enheten, så undviker du risk för brand och elektriska stötar.

Eftersom du använder nätkabeln för att koppla bort apparaten från elnätet, bör du se till att det vägguttag du använder är lätt att komma åt. Om du upptäcker att något med apparaten inte är som det ska måste du omedelbart dra ut kontakten ur vägguttaget.

Batterier och enheter med batterier får inte utsättas för hög värme, till exempel direkt solljus och eld.

Även om enheten är avstängd är den inte bortkopplad från elnätet så länge den är ansluten till ett eluttag.

Alltför hög ljudnivå i öronsnäckor eller hörlurar kan orsaka hörselskador.



Den här symbolen används för att uppmärksamma användaren på ytor där det finns risk att bränna sig om de vidrörs under normal användning.

Utrustningen har testats och överensstämmer med de begränsningar som finns i EMC-direktivet, gällande användning av en anslutningskabel kortare än 3 meter.

Information till kunder: Följande information gäller endast för utrustning som sålts i länder där EU-direktiv tillämpas.

Den här produkten har tillverkats av eller på uppdrag av Sony Corporation, 1-7-1 Konan Minato-ku Tokyo, 108-0075 Japan. Frågor gällande produktöverensstämmelser enligt EU:s lagar hänvisas till auktoriserad representant Sony Deutschland GmbH, Hedelfinger Strasse 61, 70327 Stuttgart, Tyskland. Adresser och kontaktinformation för service- och garantiärenden finns i den separata service- och garantidokumentationen.



Avfallshantering av uttjänt elektrisk och elektronisk utrustning (gäller i EU och andra europeiska länder med separata insamlingsssystem)



Denna symbol på produkten eller förpackningen anger att

produkten inte får hanteras som vanligt hushållsavfall. Den ska i stället lämnas in på en uppsamlingsplats för återvinning av el- och elektronikkomponenter. Genom att säkerställa att produkten kasseras på rätt sätt bidrar du till att förebygga eventuella negativa miljö- och hälsoeffekter som kan uppstå om produkten kasseras som vanligt avfall. Återvinning av material hjälper till att bevara naturens resurser. Om du vill veta mer om återvinning av produkten kontakta de lokala myndigheter eller sophämtningstjänst eller den affär där du köpte varan.



Avfallsinstruktion rörande förbrukade batterier (gäller inom EU samt i andra europeiska länder med separata insamlingsssystem)

Denna symbol på batteriet eller på förpackningen betyder att batteriet inte får hanteras som vanligt hushållsavfall. På vissa batterier kan denna symbol användas i kombination med en kemisk symbol. Den kemiska symbolen för kvicksilver (Hg) eller bly (Pb) läggs till om batteriet innehåller mer än 0,005 % kvicksilver eller 0,004 % bly. Genom att säkerställa att batterierna kasseras på rätt sätt bidrar du till att förebygga eventuella negativa miljö- och hälsoeffekter som kan uppstå om

batterier kasseras som vanligt avfall. Återvinning av material hjälper till att bevara naturens resurser. För produkter som av säkerhets-, prestanda- eller dataintegritetsskäl kräver permanent anslutning av ett inbyggt batteri, bör detta batteri endast bytas av behörig servicetekniker. Se till att batteriet hanteras på rätt sätt genom att lämna in produkten till en återvinningsstation för elektriska och elektroniska produkter när det är förbrukat. Information om övriga batterier finns i avsnittet om hur du tar ut batterierna ur produkten på säkert sätt. Lämna in batteriet på en återvinningsstation i behållaren för förbrukade batterier. Om du vill veta mer om återvinning av produkten eller batteriet kontaktar du lokala myndigheter eller sophämtningstjänst eller den affär där du köpte varan.

Om den här bruksanvisningen

- Instruktionerna i denna bruksanvisning gäller modellen STR-DA2800ES (mottagaren). Kontrollera modellnumret genom att titta i det nedre högra hörnet på frontpanelen.
- I den här bruksanvisningen får du till största delen instruktioner om hur du använder mottagaren tillsammans med den medföljande fjärrkontrollen. Du kan också använda kontrollknapparna eller kontrollvreden på mottagaren om de har samma eller liknande namn som de på fjärrkontrollen.

Angående upphovsrätt

Dolby* Digital, Pro Logic Surround och DTS** Digital Surround System används i denna mottagare.

* Tillverkad med licens från Dolby Laboratories. Dolby, Pro Logic, Surround EX och symbolen med dubbla D:n är varumärken som tillhör Dolby Laboratories.

** Tillverkad på licens under de amerikanska patenten: 5,956,674, 5,974,380, 5,978,762, 6,487,535, 6,226,616, 7,212,872, 7,003,467, 7,272,567, 7,668,723, 7,392,195, 7,333,929, 7,548,853 samt andra amerikanska och internationella godkända och ansökt patent. DTS-HD, symbolen och DTS-HD och symbolen tillsammans är registrerade varumärken och DTS-HD Master Audio är ett varumärke som tillhör DTS, Inc. Produkten inkluderar programvara. © DTS, Inc. Med ensamrätt.

HDMI

Mottagaren innehåller tekniken High-Definition Multimedia Interface (HDMI™).

Termerna HDMI och HDMI High-Definition Multimedia Interface och HDMI-logotypen är varumärken eller registrerade varumärken som tillhör HDMI Licensing LLC i USA och andra länder.

Teckensnittet (Shin Go R) som är installerat i mottagaren tillhandahålls av MORISAWA & COMPANY LTD. Namnen är varumärken som tillhör MORISAWA & COMPANY LTD. och upphovsrätten till teckensnittet tillhör också MORISAWA & COMPANY LTD.

iPhone, iPod, iPod classic, iPod nano och iPod touch är varumärken som tillhör Apple Inc. och är registrerade i USA och andra länder/regioner.

Alla andra varumärken och registrerade varumärken tillhör sina respektive ägare. I den här bruksanvisningen anges inte symbolerna ™ och ®.



Made for iPod och Made for iPhone innebär att ett elektroniskt tillbehör har utformats specifikt för anslutning till iPod respektive iPhone samt att produkten certifierats av utvecklaren för att uppfylla prestandakraven från Apple. Apple kan inte hållas ansvarigt för den här enhetens funktion eller uppfyllande av regulatoriska säkerhetsstandarder. Obs! Om detta tillbehör används tillsammans med iPod eller iPhone kan det påverka trådlösa prestanda.



DLNA™, DLNA-logotypen och DLNA CERTIFIED™ är varumärken, tjänstemärken eller certifieringsmärken som tillhör Digital Living Network Alliance.

Ljudkodningstekniken MPEG Layer-3 och patent licensieras från Fraunhofer IIS och Thomson.

BRAVIA Sync är ett varumärke som tillhör Sony Corporation.

x.v.Color och logotypen x.v.Color är varumärken som tillhör Sony Corporation.

PlayStation® är ett registrerat varumärke som tillhör Sony Computer Entertainment Inc.

AVCHD och logotypen AVCHD är varumärken som tillhör Panasonic Corporation och Sony Corporation.

Windows Media är antingen ett registrerat varumärke eller ett varumärke som tillhör Microsoft Corporation i USA och i andra länder/regioner. Den här produkten innehåller viss teknik som tillhör den immateriella egendomsrätten från Microsoft. All användning och distribution av den här tekniken

utanför denna produkt är förbjuden utan lämpliga licenser från Microsoft.

Innehållsägare använder Microsoft PlayReady™-tekniken för att skydda sin immateriella egendom, inklusive upphovsrättsskyddat innehåll. I den här enheten används PlayReady-teknik för att komma åt PlayReady-skyddat innehåll och/eller WMDRM-skyddat innehåll. Om enheten inte begränsar användningen av innehållet kan innehållsägarna kräva att Microsoft upphäver enhetens funktion för PlayReady-skyddat innehåll. Upphävningen bör inte påverka oskyddat innehåll eller innehåll som skyddas av annan teknik för innehållsätkomst. Innehållsägare kan kräva att du uppgraderar PlayReady för att komma åt deras innehåll. Om du inte uppgraderar kan du inte längre komma åt det innehåll som uppgraderingen krävs för.

WALKMAN och logotypen WALKMAN är registrerade varumärken som tillhör Sony Corporation.

Android är ett registrerat varumärke eller ett varumärke som tillhör Google Inc.

InstaPrevue™ är ett varumärke eller ett registrerat varumärke som tillhör Silicon Image, Inc. i USA och andra länder.

Den här produkten innehåller programvara som regleras av GNU General Public License (GPL) eller GNU Lesser General Public License (LGPL). Dessa fastställer att kunden har rätt att hämta, ändra och omdistribuera källkoden i nämnd programvara i enlighet med villkoren i GPL eller LGPL.

Mer information om GPL, LGPL och andra programvarulicenser finns i System Settings → Software License på Settings-menyn på mottagaren.

Källkoden för den programvara som används i den här produkten regleras av GPL och LGPL och finns tillgänglig på Internet. Den kan hämtas på följande plats:

Webbadress: <http://www.sony.net/Products/Linux>

Obs! Sony kan inte svara på frågor om innehållet i denna källkod.

Mottagarens huvudfunktioner

Kompatibel med ett stort antal anslutningar och format

Funktion	Beskrivning	Sida
7.2-kanalsljud	Mottagaren kan sända ljud till upp till 7.2 kanaler. Mottagaren har stöd för en bi-amp-anslutning för en fronthögtalare.	22, 24
Kompatibel med flera olika standarder	Mottagaren är kompatibel med flera olika ljudformat, t.ex. Dolby TrueHD, DTS-HD Master Audio, DSD, flerkanaliga linjära PCM-signaler och FLAC.	20
HDMI (8 in 2 ut + 1 zon ut)	Mottagaren har åtta HDMI-ingångar på bakpanelen. (HDMI IN 2 och IN 3 är för AUDIO-ingångar. De rekommenderas för bästa möjliga ljudkvalitet.) Du kan ansluta olika typer av utrustning med hjälp av en HDMI-anslutning. Mottagaren är kompatibel med flera olika HDMI-standarder, t.ex. Deep Color, x.v.Color och 4K* och 3D-överföring, ARC (Audio Return Channel) med flera. * HDMI IN 1- och IN 2-kontakterna har stöd för 4K-överföring.	26, 28, 30, 31, 35
	4K Mottagaren kan mata ut 4K-signaler genom HDMI-utgångarna.	34, 72 19, 34
	Fast View Du kan välja en HDMI-inmatningsmetod som är snabbare än det vanliga valet (Fast View). HDMI IN 1-, IN 2-, IN 3- och IN 4-kontakterna har stöd för Fast View-funktionen.	96
	Control for HDMI Du kan använda mottagaren tillsammans med annan utrustning med hjälp av funktionen Control for HDMI.	68, 96
Förhandsgranskning för HDMI	Du kan visa en förhandsgranskning bild-i-bild av en HDMI-ingång som är ansluten till mottagaren. Förhandsgranskningsfönstren visas endast för HDMI IN 1-/IN 2-/IN 3-/IN 4-ingångar. Du kan välja varje HDMI-ingång för förhandsgranskning med fjärrkontrollen. (Den här funktionen görs möjlig med Silicon Image InstaPrevue™-teknik.)	75
Nätverk	Mottagaren har fyra LAN-portar med switch-/navfunktioner. Mottagaren är kompatibel med videoströmning via Internet. Med mottagaren kan du spela upp innehåll från ett hemnätverk med hjälp av den DLNA-kompatibla funktionen för hemnätverk.	39 51 49
USB	iPod/iPhone-tillämplig USB-port Spela enkelt upp innehåll från iPod/iPhone via mottagaren med hjälp av en USB-anslutning. Spela enkelt upp innehåll från en USB-enhet/WALKMAN via mottagaren med hjälp av en USB-anslutning.	48 47

Funktion	Beskrivning	Sida
Flera zoner	Du kan även lyssna på musik och titta på video i andra rum än det där enheten finns. Innehållet behöver inte vara samma som det som spelas upp i rummet med enheten.	62
	Du kan mata ut HDMI-signaler från HDMI IN-kontakter till HDMI ZONE 2 OUT-kontakten.	19, 62, 65

Bättre bild- och ljudkvalitet

Funktion	Beskrivning	Sida
Uppkonvertering av bild	Mottagaren skalar upp eller skalar ned analoga videosignaler. Signalerna kan skalas upp till 4k via en HDMI-utgång. Mottagaren skalar upp eller skalar ned analoga videosignaler för zon 2.	19
Funktionen Digital Cinema Auto Calibration (D.C.A.C.)	Mottagaren är utrustad med funktionen Digital Cinema Auto Calibration (D.C.A.C.). Med den här funktionen kan du utföra automatisk kalibrering och inställningar av ljudparametrar för att skapa optimalt ljud.	85, 86
Ljutfält	Du kan välja mellan en mängd olika ljutfältslägen enligt högtalaranslutningarna eller insignalkällorna. Mottagaren har även följande ljudalternativ: – Tre lägen som återskapar ljudegenskaperna i berömda konsertsalar: Berlin Philharmonic Hall, Concertgebouw Amsterdam och Musikverein Vienna.	57, 59
Höjcenterhögtalarens ljud till lämplig nivå (Center Speaker Lift Up)	Genom att använda de övre fronthögtalarna kan du lyfta upp ljudet från centerhögtalaren till lämplig nivå på skärmen. Med den här funktionen (Center Speaker Lift Up) kan du lyssna på naturlig ljudåtergivning utan ansträngning.	87
Högkvalitativ återgivning av komprimerade ljudfiler	Du kan spela upp komprimerade ljudfiler med hög kvalitet med hjälp av D.L.L. (Digital Legato Linear)-funktionen.	89

Praktiska funktioner

Funktion	Beskrivning	Sida
Enkel och användarvänlig användning	Mottagaren har ett GUI (användargränssnitt). Du kan styra mottagaren intuitivt via en meny som visas på tv-skärmen.	44
	Mottagarens grundinställningar gör du enkelt med hjälp av Easy Setup.	41
	Mottagaren levereras med en fjärrkontroll som används för att styra ansluten utrustning samt funktionen för flera zoner.	15
	Du kan återkalla olika mottagarinställningar på samma gång genom att trycka på EASY AUTOMATION.	76
Flexibla funktioner	Med funktionen Sound Optimizer optimeras ljudutsignalen efter volymnivån.	60
	Med funktionen A/V Sync justeras tidsskillnaden mellan ljudet och bilden.	91
	Funktionen Pass Through används för att mata ut HDMI-signaler till tv:n även om mottagaren är i viloläge.	71

Övrigt

Funktion	Beskrivning	Sida
Miljöfunktion	Med funktionen Auto Standby växlar mottagaren till viloläge automatiskt om den inte används under en angiven tidsperiod eller om inga signaler matas in till mottagaren.	101
Fler användningsområden	Du kan styra mottagaren med din smartphone om appen ES Remote är installerad.* * Kompatibel med iPod touch/iPhone och Android-mobiler	76

Innehållsförteckning

Mottagarens huvudfunktioner	5
Beskrivning av delarna och deras placering	10

Komma igång

Läs följande information innan du ansluter någon utrustning	18
1: Installera högtalarna	22
2: Ansluta skärmen	26
3: Ansluta videoutrustning	28
4: Ansluta ljudutrustning	35
5: Ansluta till nätverket	39
6: Förbereda mottagaren och fjärrkontrollen	40
7: Konfigurera mottagaren med hjälp av Easy Setup	41
8: Konfigurera ansluten utrustning	43
9: Förbereda en dator att använda som server	44
Riktlinjer för teckenfönstret på skärmen	44

Spela upp bilder/ljud

Spela upp bilder/ljud från ansluten utrustning	46
USB-enhet/WALKMAN	47
iPod/iPhone	48
Hemnätverk (DLNA)	49
Internetvideo	51
FM/AM	52

Använda ljudeffekter

Välja ljudfält	56
Använda funktionen Sound Optimizer	60
Justera equalizern	61

Använda flerzonsfunktioner

Det här kan du göra med flerzonsfunktionen	62
Skapa en flerzonsanslutning	62
Ställa in högtalarna i zon 2	65
Ställa in HDMI-utgången i zon 2	65
Styra mottagaren från en annan zon (ZONE 2-funktioner)	66

Använda andra funktioner

Använda BRAVIA Sync-funktioner	68
Växla bildskärmar som matar ut HDMI-videosignaler	71
Mata ut HDMI-signalerna även när mottagaren är i viloläge (Pass Through)	71
Växla mellan digitalt och analogt ljud	72
Använda övriga video-/ljudingångar	73
Förhandsgranskning för HDMI	75
Styra mottagaren med hjälp av en smartphone	76
Spara olika mottagarinställningar och återställa samtliga inställningar på en gång (Easy Automation)	76
Använda insomningstimern	78
Spela in med hjälp av mottagaren	78
Växla kommandoläge för mottagaren och fjärrkontrollen	78
Använda en bi-amp-anslutning	80
Återställa alla inställningar till fabriksinställningarna	81

Justera inställningar

Använda inställningsmenyn	82
Easy Setup	85
Speaker Settings	85
Audio Settings	89
Video Settings	92
HDMI Settings	95
Input Settings	97
Network Settings	98
Internet Services Settings	99
Zone Settings	100
System Settings	101
Network Update	102
Styra utan att använda GUI	103

Använda fjärrkontrollen

Styra utrustningen med fjärrkontrollen	110
Stänga av all ansluten utrustning (SYSTEM STANDBY)	111
Programmera fjärrkontrollen	111
Rensa flerknappsfjärrkontrollens minne	115

Övrig information

Försiktighetsåtgärder	116
Felsökning	117
Specifikationer	128
Register	132

Beskrivning av delarna och deras placering

Frontpanel

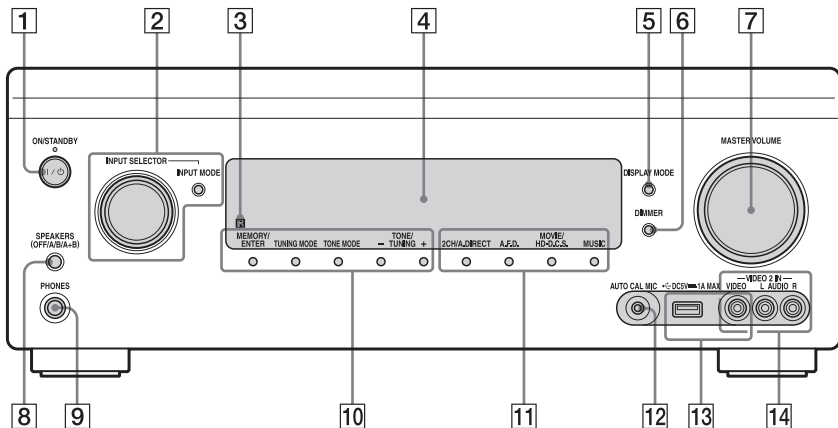

- 1** **I/ON/STANDBY**
Slår på eller stänger av mottagaren.
Lampan ovanför knappen lyser enligt följande.
Grön: Mottagaren är på.
Gult: Mottagaren är i viloläge och
– Control for HDMI (sidan 96) eller
Network Standby (sidan 98) är inställt på On.
– Pass Through (sidan 96) är inställt på On eller Auto.
– Mottagaren i zon 2 är på.
Lampan stängs av när mottagaren är i viloläge och ovanstående inställningar är inaktiverade.
- 2** **INPUT SELECTOR (sidan 46)**
INPUT MODE (sidan 72)
- 3** **Fjärrsensor**
Tar emot signaler från fjärrkontrollen.
- 4** **Teckenfönster (sidan 11)**
- 5** **DISPLAY MODE (sidan 109)**
- 6** **DIMMER**
Tryck på DIMMER flera gånger för att justera teckenfönstrets ljusstyrka.
- 7** **MASTER VOLUME (sidan 46)**
- 8** **SPEAKERS (OFF/A/B/A+B) (sidan 42)**
- 9** **PHONES-kontakt**
Ansluter hörlurar.
- 10** **MEMORY/ENTER, TUNING MODE, TONE MODE, TONE/TUNING +/-**
Tryck på TONE MODE flera gånger för att välja högtalare och omfång. Tryck på TONE/TUNING +/- för att justera högtalarens bas-/diskantnivå.
- 11** **2CH/A.DIRECT, A.F.D., MOVIE/HD-D.C.S., MUSIC (sidan 56, 57)**
- 12** **AUTO CAL MIC-kontakt (sidan 85)**
Anslut den medföljande optimeringsmikrofonen för Auto Calibration till den här kontakten.
- 13** **iPod/iPhone (←) (USB)-port och VIDEO IN-kontakt (sidan 33, 47, 48)**
- 14** **VIDEO 2 IN-kontakter (sidan 33)**

Indikatorer i teckenfönstret

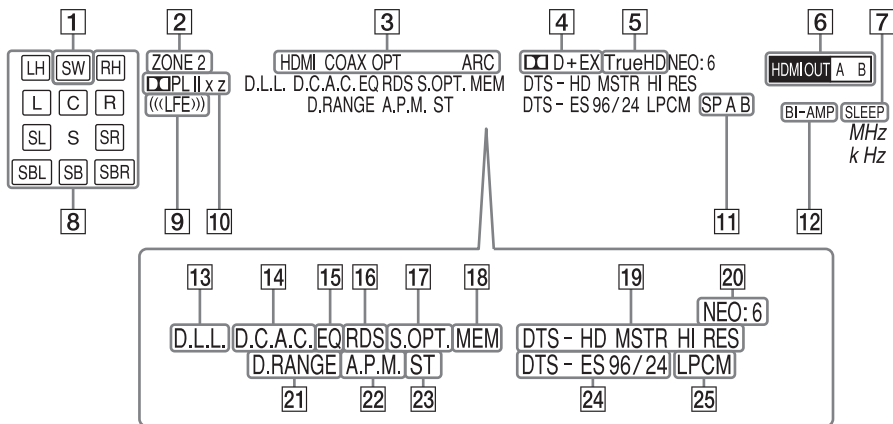

1 SW

Lyser när subwoofer är ansluten och ljudsignalen sänds ut från SUBWOOFER-kontakten.

2 ZONE 2 (sidan 62)

3 INPUT-indikator

Tänds för att indikera aktuell insignal.

HDMI

COAX

OPT

ARC (sidan 72)

4 Dolby Digital Surround-indikator

Motsvarande indikatorer lyser när mottagaren avkodar respektive signaler i Dolby Digital-format.

DD

Dolby Digital

DD+

Dolby Digital Plus

DD EX

Dolby Digital Surround EX

5 DDTrueHD

Lyser när mottagaren avkodar Dolby TrueHD.

6 HDMI OUT A/B (sidan 71)

7 SLEEP (sidan 78)

8 Indikator för uppspelningskanal

Visar vilken högtalare som valts som utmatningsljud. Visar hur mottagaren mixar ned eller mixar upp källjudet, baserat på högtalarinställningarna.

L

Främre vänster

R

Främre höger

C

Center

LH

Vänster övre

RH

Höger övre

SL

Vänster surround

SR

Höger surround

SBL

Bakre vänster surround

SBR

Bakre höger surround

SB

Bakre surround

Exempel:

Inspelningsformat: 5.1

Högtalarmönster: 3/0.1

Ljudfält: A.F.D. Auto

SW

L C R

9 LFE

Lyser när insignalerna som spelas upp innehåller en LFE-kanal (Low Frequency Effects).

10 Dolby Pro Logic-indikator

Motsvarande indikatorer lyser när mottagaren utför Dolby Pro Logic-behandling. Denna matrisbaserade surroundavkodningsteknik kan förbättra insignaler.

□□PL

Dolby Pro Logic

□□PLII

Dolby Pro Logic II

□□PLIIx

Dolby Pro Logic IIx

□□PLIIz

Dolby Pro Logic IIz

11 Indikator för högtalarsystem (sidan 42)

12 BI-AMP (sidan 80)

13 D.L.L. (sidan 89)

14 D.C.A.C. (sidan 85)

Lyser när mätresultaten för Auto Calibration-funktionen tillämpas.

15 EQ

Tänds när equalizern är aktiverad.

16 RDS (sidan 54)

RDS-mottagning (Radio Data Station)

17 S.OPT.

Tänds när funktionen Sound Optimizer är aktiverad (sidan 60).

18 MEM

Lyser när den förinställda minnesfunktionen är aktiverad.

19 DTS-HD-indikator

Lyser när mottagaren avkodar DTS-HD.

DTS-HD

Lyser kontinuerligt från någon av följande indikatorer.

MSTR

DTS-HD Master Audio

HI RES

DTS-HD High Resolution Audio

20 NEO:6

Lyser när DTS Neo:6 Cinema/Music-avkodning är aktiverad.

21 D.RANGE

Lyser när komprimering av dynamiskt omfång är aktiverad.

22 A.P.M. (sidan 86)

Lyser när A.P.M. (Automatic Phase Matching)-funktionen är aktiverad.

23 Inställningsindikator

Tänds när mottagaren ställer in en radiostation.

ST

Stereomottagning

24 DTS(-ES)-indikator

Lyser när insignalen är DTS eller DTS-ES.

DTS

Lyser när mottagaren avkodar DTS-signaler.

DTS-ES

Lyser med någon av följande indikatorer beroende på signalens avkodningsformat.

96/24

DTS 96/24 (96 kHz/24 bitars) avkodning

25 LPCM

Lyser när insignalen är PCM (Pulse Code Modulation).

Bakre panel

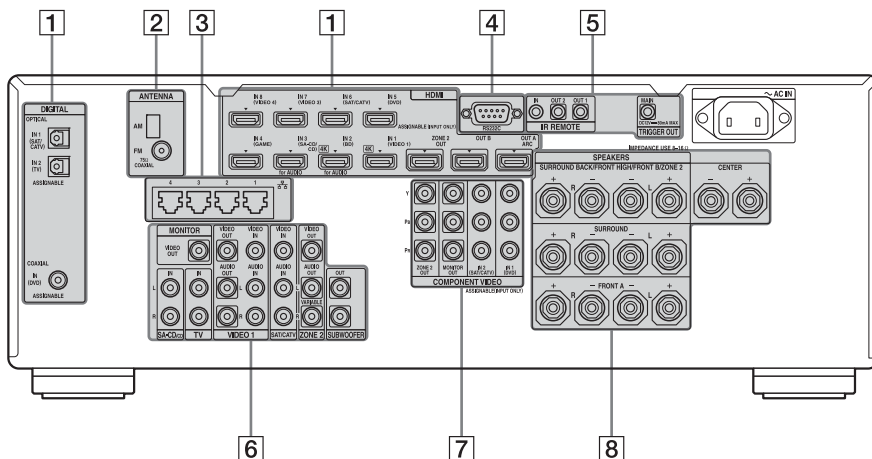

1 DIGITAL INPUT/OUTPUT-delen



OPTICAL IN-kontakter
(sidan 26, 30, 31)



COAXIAL IN-kontakter
(sidan 29, 36)



HDMI IN/OUT*-kontakter
(sidan 26, 28, 30, 31)

2 ANTENNA-delen



AM ANTENNA-kontakt
(sidan 38)



FM ANTENNA-kontakt
(sidan 38)

3 LAN-portar (switchar/nav) (sidan 39)



4 RS232C-port

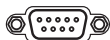

Används för underhåll och service.

5 Fjärrstyrningskontakter för utrustning från Sony och annan extern utrustning



IR REMOTE IN/OUT-kontakter
(sidan 62)

Anslut en IR-repeater (medföljer ej) till IN om du vill använda funktionen för flera zoner.

Anslut en IR-blastrer (medföljer ej) till OUT. Insignaler från IN matas ut från OUT.



TRIGGER OUT-kontakter
(sidan 100)

Anslut till aktivering/inaktivering av strömregleringsfunktionen för övrig 12V TRIGGER-kompatibel utrustning.

6 VIDEO/AUDIO INPUT/OUTPUT-delen
(sidan 26, 29, 30, 31, 32, 36)



AUDIO IN/OUT-kontakter



VIDEO IN/OUT*-kontakter



AUDIO OUT-kontakter

VIDEO OUT-kontakt

(sidan 62)



SUBWOOFER-kontakter

Anslut till extern subwoofer.

7 COMPONENT VIDEO INPUT/OUTPUT-delen
(sidan 26, 29, 31)



Y, P_B, P_R IN/OUT*-
kontakter

8 SPEAKERS-delen (sidan 24)

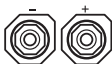

* Om du vill titta på den valda insignalsbilden
(sidan 26) måste du ansluta HDMI OUT- eller
MONITOR OUT-kontakten till en tv.

Fjärrkontroll (RM-AAP082)

Du kan använda den medföljande fjärrkontrollen för att styra mottagaren och annan utrustning.

Obs!

Utsätt inte fjärrkontrollen för direkt solljus eller stark belysning. Om du gör det kan det orsaka fel på fjärrkontrollen.

Tips!

När fjärrkontrollen upphör att fungera ska du byta ut samtliga batterier mot nya.

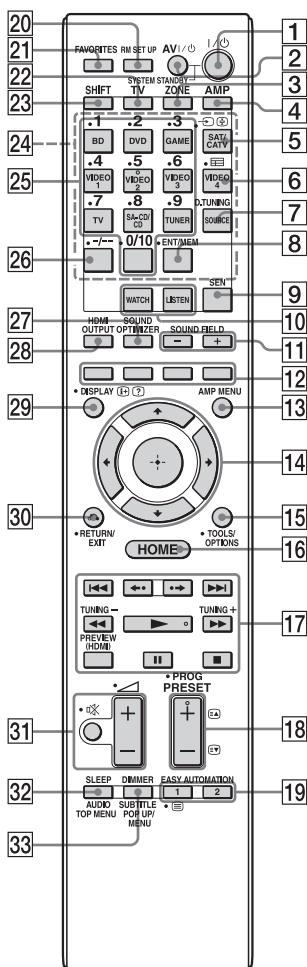

1 I/⏻ (på/viloläge)

Slår på eller stänger av mottagaren.

2 AV I/⏻ (på/viloläge)

Slår på eller stänger av den ljud-/videoutrustning som fjärrkontrollen är programmerad för att styra.

3 ZONE (sidan 62)

4 AMP

Aktiverar styrning av mottagaren för huvudzonen.

5 → (val av insignal)

Tryck på TV (22) och tryck sedan på → (val av insignal) för att välja insignal (tv eller video).

⇨ (stanna text)

I textläge: Håller kvar den aktuella sidan.

6 ≡ (guide)

Tryck på SHIFT (23) och tryck sedan på ≡ (guide) om du vill visa programguiden på skärmen.

7 D.TUNING (sidan 53)

Tryck på SHIFT (23) och tryck sedan på D.TUNING om du vill växla till direktinställningsläget.

8 ENT/MEM

Tryck på SHIFT (23) och tryck sedan på ENT/MEM för att ange värdet eller spåret med hjälp av sifferknapparna (25) eller tryck på ENT/MEM och sedan på sifferknapparna (25) för att välja en förinställd siffra att spara en station till när du använder kanalväljaren.

9 SEN

Öppnar startsidan för Sony Entertainment Network (SEN), en nätverkstjänst från Sony.

10 WATCH, LISTEN (sidan 46)

11 SOUND FIELD +/- (sidan 56, 57, 59)

12 Färgknappar

Har de funktioner som anges i guiden på tv-skärmen.

13 AMP MENU (sidan 103)



Tryck på /// för att välja menyalternativ. Tryck sedan på för att bekräfta valet.

15 TOOLS/OPTIONS (sidan 45, 52, 55)

Visar och väljer alternativ från menyn.

16 HOME (sidan 45)

Visar startmenyn på tv-skärmen.

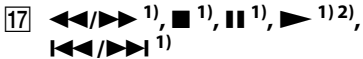

Tryck på knapparna för att styra dvd-spelaren, Blu-ray Disc-spelaren, cd-spelaren, MD-spelaren, bandspelaren, utrustning som är ansluten till den främre -porten (USB) eller till nätverket, en Internetvideoenhet eller liknande.

TUNING +/-

Tryck på SHIFT (**23**) och tryck sedan på TUNING +/- för att välja en station.

PREVIEW (HDMI) (sidan 75)

Tryck på PREVIEW (HDMI) för att öppna skärmar bild-i-bild och förhandsgranska indata från fyra HDMI IN-kontakter.



Tryck på / för att

- spela upp föregående scen igen eller snabbspola till aktuell scen.
- hoppa till föregående eller nästa album på din iPod/iPhone.

18 PRESET + 2)/-

Väljer förinställda stationer.

PROG + 2)/-

Tryck på TV (**22**) och tryck sedan på PROG +/- för att styra en tv, satellitmottagare eller liknande.



I textläge: Väljer nästa eller föregående sida.

19 EASY AUTOMATION 1, 2 (sidan 76)



Tryck på TV (**22**) och tryck sedan på (text) om du vill visa textinformation.

20 RM SET UP (sidan 78)

21 FAVORITES (sidan 51)

22 TV

Ändrar funktion för en fjärrkontrollsknapp till den som anges med gul text för att aktivera användning av tv:n.

23 SHIFT

Växlar funktion för en fjärrkontrollsknapp genom att aktivera funktionen som anges med rosa text.

24 Insignalsknappar

Tryck på någon av knapparna för att välja den utrustning som du vill använda. Mottagaren slås på när du trycker på någon av insignalsknapparna.

25 Sifferknappar

Tryck på SHIFT (**23**) och tryck därefter på sifferknapparna för att mata in siffror. Tryck på sifferknapparna för att välja kanalnummer på tv:n.

26 -/--

Tryck på SHIFT (**23**) och tryck sedan på -/-- för att

- välja spårnummer som är högre än 10 på cd-spelaren, dvd-spelaren, Blu-ray Disc-spelaren eller MD-spelaren.
- välja kanalnummer över 10 på tv:n, satellitmottagaren eller videobandspelaren.

27 SOUND OPTIMIZER (sidan 60)

28 HDMI OUTPUT (sidan 71)

29 DISPLAY

Visar kontrollpanelen på tv-skärmen när du spelar upp videoinnehåll via Internet eller hemnätverket.



Visar information, till exempel det aktuella kanalnumret och skärmläget. I textläge: Visar dold information (t.ex. svar på frågor).

30 RETURN/EXIT

Återgår till den föregående menyn eller avslutar menyn.

31 **(volym) +/- (sidan 46)**

(ljudavstängning) (sidan 46)

När du har tryckt på TV (**22**) kan du också justera volymen på tv:n och stänga av ljudet på tv:n tillfälligt.

32 SLEEP (sidan 78)

TOP MENU

Öppnar eller stänger huvudmenyn på BD-ROM- eller dvd-skivor.

AUDIO

Tryck på SHIFT (**23**) och tryck sedan på AUDIO för att välja ljudformat/spår.

33 DIMMER

Justerar ljusstyrkan i teckenfönstret.

POP UP/MENU

Öppnar eller stänger popup-menyn på BD-ROM-skivor och menyn på dvd-skivor.

SUBTITLE

Tryck på SHIFT (**23**) och tryck sedan på SUBTITLE för att välja undertextspår när det finns undertexter på flera språk på en BD-ROM-/dvd-video-skiva.

¹I tabellen på sidan 110 finns information om vilka knappar du kan använda för att styra olika typer av utrustning.

²Det finns en upphöjd punkt på de här knapparna (5/VIDEO 2, , PRESET +/, c). Använd den som vägledning vid användning.

Obs!

Ovanstående beskrivningar är endast exempel.

Läs följande information innan du ansluter någon utrustning

Koppla bort nätströmskabeln innan du ansluter några kablar.

Installera högtalare

Se 1: Installera högtalarna (sidan 22).

Ansluta skärmen

Se 2: Ansluta skärmen (sidan 26).

Ansluta videoutrustning

Bildkvaliteten beror på anslutningskontakten. Se illustrationen till höger. Välj anslutning beroende på kontakterna på utrustningen.

Mottagaren har en videoomvandlingsfunktion. Mer information finns i avsnittet Funktion för omvandling av videosignaler (sidan 19).

Se 3: Ansluta videoutrustning (sidan 28).

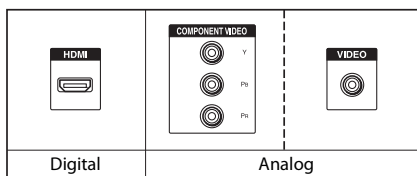

Ansluta ljudutrustning

Se 4: Ansluta ljudutrustning (sidan 35).

Förbereda mottagaren och fjärrkontrollen

Se 6: Förbereda mottagaren och fjärrkontrollen (sidan 40).

Konfigurera mottagaren

Se 7: Konfigurera mottagaren med hjälp av Easy Setup (sidan 41).

Ange ljudutmatningsinställningar för den anslutna utrustningen

Se 8: Konfigurera ansluten utrustning (sidan 43).

Mer information om hur du ansluter till flera zoner finns i avsnittet på sidan 62.

Mer information om hur du gör en bi-amp-anslutning finns i avsnittet på sidan 80.

Funktion för omvandling av videosignaler

Den här mottagaren har en funktion för omvandling av videosignaler.

- Kompositvideosignaler kan matas ut som HDMI-videosignaler och komponentvideosignaler.
- Komponentvideosignaler kan matas ut som HDMI-videosignaler och videosignaler.

Fabriksinställningen är att videosignaler som matas in från den anslutna utrustningen matas ut till HDMI OUT- eller MONITOR OUT-kontakterna så som visas i tabellen nedan.

Vi rekommenderar att du konfigurerar videoomvandlingsfunktionen så att den matchar upplösningen för den skärm som du använder.

Mer information om videoomvandlingsfunktionen finns i avsnittet Video Settings (sidan 92).

OUTPUT-kontakt INPUT-kontakt	HDMI OUT A/B (upp till 4K)	COMPONENT VIDEO MONITOR OUT (upp till 1080i)	MONITOR VIDEO OUT	VIDEO 1 OUT
HDMI IN	○	–	–	–
VIDEO IN	○*	○**	○**	○
COMPONENT VIDEO IN	○*	○**	○**	–

○ : Videosignaler matas ut.

– : Videosignaler matas inte ut.

* Om Auto har valts i Resolution aktiveras upp till 4K uppskalning.

Om du vill använda 4K-signaler måste en 4K-kompatibel skärm anslutas.

** Videosignaler kanske inte matas ut beroende på inställningen i Resolution (sidan 92).

Tänk på följande vid omvandling av videosignaler

Videosignalerna som upplösningen har omvandlats för kanske inte kan matas ut från COMPONENT VIDEO MONITOR OUT-kontakterna eller HDMI OUT-kontakterna samtidigt. Om du kopplar utrustning både till COMPONENT VIDEO MONITOR OUT-kontakterna och HDMI OUT-kontakterna prioriteras utmatningen från HDMI OUT-kontakterna.

Tänk på följande vid HDMI-videoutmatning för zon 2

Endast HDMI IN-ljudinsignaler kan endast matas ut via HDMI ZONE 2 OUT-kontakten.

Visa textning

Ange Resolution till Direct på menyn Video Settings när en signal med stöd för textning mottas.

Använd samma typ av kablar för in-/utsignaler.

Ansluta en inspelningsenhet

Anslut inspelningsenheten till VIDEO OUT-kontakterna på mottagaren vid inspelning. Anslut kablar för in- och utsignaler till samma typ av kontakt, eftersom VIDEO OUT-kontakter inte har någon uppkonverteringsfunktion. HDMI OUT- och MONITOR OUT-kontakterna kan inte användas för inspelning.

Digitala ljudformat som stöds av mottagaren

Vilka digitala ljudformat som denna mottagare kan avkoda beror på de digitala ljudingångarna för den anslutna utrustningen.

Mottagaren har stöd för följande ljudformat.

Anslutning mellan uppspelningsutrustningen och mottagaren

Ljudformat	Maximalt antal kanaler	COAXIAL/ OPTICAL	HDMI
Dolby Digital 	5.1 kanaler	○	○
Dolby Digital EX 	6.1 kanaler	○	○
Dolby Digital Plus* 	7.1 kanaler	–	○
Dolby TrueHD* 	7.1 kanaler	–	○
DTS 	5.1 kanaler	○	○
DTS-ES 	6.1 kanaler	○	○
DTS 96/24 	5.1 kanaler	○	○
DTS-HD High Resolution Audio* 	7.1 kanaler	–	○
DTS-HD Master Audio* 	7.1 kanaler	–	○
DSD* 	5.1 kanaler	–	○
Flerkanalig linjär PCM*	7.1 kanaler	–	○

* Ljudsignaler avges i ett annat format om uppspelningsutrustningen inte motsvarar formatet. Mer information finns i uppspelningsutrustningens bruksanvisning.

Nätverk/USB

Innehållstyp	Filformat	Filtillägg
Musik	WAV ⁶⁾	“.wav”
	WMA ^{1) 2) 5)}	“.wma”
	MP3	“.mp3”
	AAC ^{1) 2) 5)}	“.m4a”
	FLAC ⁶⁾	“.flac”
Video	MPEG-1 Video/PS ^{1) 2)} MPEG-2 Video/PS, TS ^{1) 3)}	“.mpg,” “.mpeg,” “.m2ts,” “.mts”
	MPEG-4 AVC ^{1) 2)}	“.mkv,” “.mp4,” “.m4v,” “.m2ts,” “.mts”
	WMV ^{9) 1) 2)}	“.wmv,” “.asf”
	AVCHD ²⁾	4)
	Xvid	“.avi”
Foto	JPEG	“.jpg,” “.jpeg,” “.mpo”
	PNG	“.png”
	GIF	“.gif”

- 1) Mottagaren kan inte spela upp kodade filer, t.ex. DRM.
- 2) Mottagaren kan inte spela upp filer med det här formatet på en DLNA-server.
- 3) Mottagaren kan endast spela upp SD-video på en DLNA-server.
- 4) Mottagaren spelar upp filer med AVCHD-format som har spelats in på en digital videokamera eller liknande.
- 5) Mottagaren kan inte spela upp krypterade filer, t.ex. i Lossless-format.
- 6) Kompatibel samplingsfrekvens/bitdjup: maximalt 192 kHz/24 bitar

Obs!

- Vissa filer kanske inte går att spela beroende på format, kodning, inspelningsförhållanden och DLNA-servers status.
- Vissa filer som redigerats på en dator kanske inte kan spelas upp.
- Mottagaren kan identifiera följande filer och mappar på USB-enheter:
 - upp till mapparna i det tredje trädet
 - upp till 500 filer i ett enskilt träd
- Mottagaren kan identifiera följande filer och mappar som finns sparade på DLNA-servern:
 - upp till mapparna i det 18:e trädet
 - upp till 999 filer i ett enskilt träd
- Angående de format som definieras i DLNA-riktlinjerna, krävs det att servern erbjuder det innehåll där formatinformationen definierad i DLNA-riktlinjerna har lagts till på rätt sätt.

1: Installera högtalarna

Med den här mottagaren kan du använda upp till ett 7.2-kanalssystem (sju högtalare och två subwoofrar).

Exempel på högtalarsystemkonfiguration

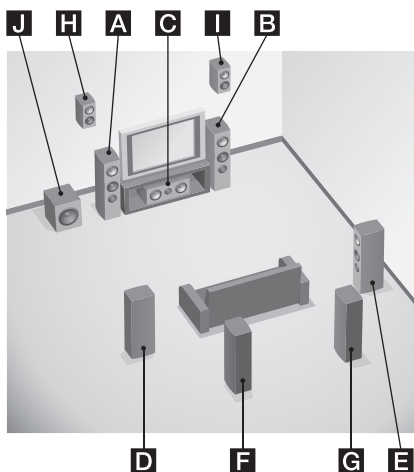

7.1-kanaligt högtalarsystem med bakre surroundhögtalare

Om du vill ha HiFi-återgivning av dvd- eller Blu-ray Disc-inspelningar i 6.1-kanals- eller 7.1-kanalsformat.

- A** Vänster fronthögtalare
- B** Höger fronthögtalare
- C** Centerhögtalare
- D** Vänster surroundhögtalare
- E** Höger surroundhögtalare
- F** Bakre vänster surroundhögtalare
- G** Bakre höger surroundhögtalare
- J** Subwoofer

7.1-kanaligt högtalarsystem med övre fronthögtalare

Om du vill ha vertikala ljudeffekter (till exempel Pro Logic IIz-läge).

- A** Vänster fronthögtalare
- B** Höger fronthögtalare
- C** Centerhögtalare
- D** Vänster surroundhögtalare
- E** Höger surroundhögtalare
- H** Vänster övre högtalare
- I** Höger övre högtalare
- J** Subwoofer

5.1-kanaligt högtalarsystem

För att fullt ut använda bioliktande, flerkanaligt surroundljud krävs fem högtalare (två fronthögtalare, en centerhögtalare och två surroundhögtalare) och en subwoofer (5.1-kanalsystem).

- A** Vänster fronthögtalare
- B** Höger fronthögtalare
- C** Centerhögtalare
- D** Vänster surroundhögtalare
- E** Höger surroundhögtalare
- J** Subwoofer

Rekommenderad högtalarplacering

7-kanligt högtalarsystem

- Vinkeln **A** som visas i illustrationen bör vara samma.

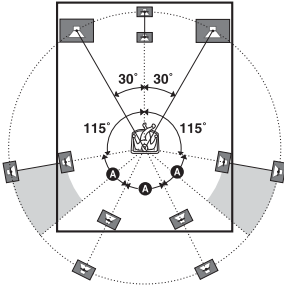

- Om du inte har möjlighet att placera högtalarna i optimal vinkel kan du fördela surroundhögtalarna och de bakre surroundhögtalarna på lämpligt sätt och placera dem så symmetriskt som möjligt.
- Installera de övre fronthögtalarna i samma vinkel som fronthögtalarna. Positionen bör vara på samma höjd eller ovanför en förlängd diagonal linje framför tv:n eller skärmen.

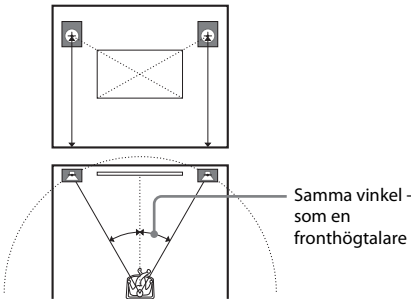

6-kanligt högtalarsystem

- Placera den bakre surroundhögtalaren bakom sittpositionen.

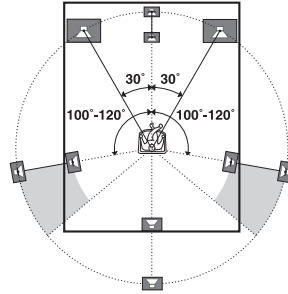

Tips!

Eftersom subwoofern inte avger starkt riktade signaler kan du placera den var du vill.

Ansluta högtalare

Koppla bort nätströmskabeln innan du ansluter några kablar.

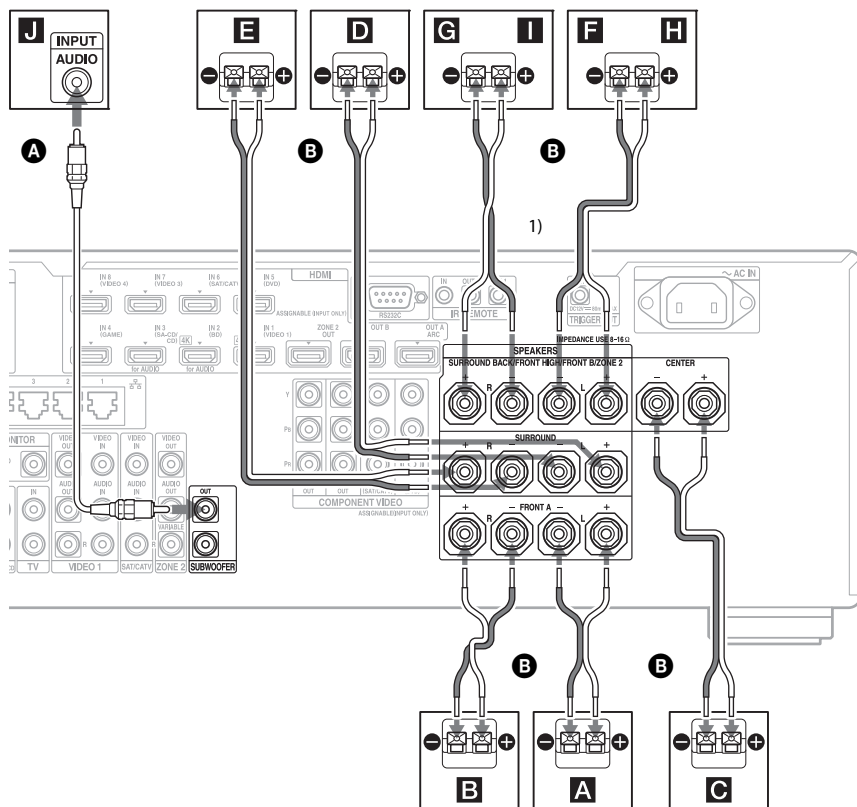

A Enkanalig ljudkabel (medföljer ej)

B Högtalarkablar (medföljer ej)

A Fronthögtalare A (L)

B Fronthögtalare A (R)

C Centerhögtalare

D Surroundhögtalare (L)

E Surroundhögtalare (R)

F Bakre surroundhögtalare (L)²⁾

G Bakre surroundhögtalare (R)²⁾

H Övre fronthögtalare (L)³⁾

I Övre fronthögtalare (R)³⁾

J Subwoofer⁴⁾

¹⁾ Utan bakre surroundhögtalare: Om du använder ett extra fronthögtalarsystem ska det anslutas till SURROUND BACK/FRONT HIGH/FRONT B/ZONE 2-anlutningarna. Du kan välja det fronthögtalarsystem som du använder med SPEAKERS på frontpanelen (sidan 10).

²⁾ Om du ansluter endast en bakre surroundhögtalare ska den anslutas till SURROUND BACK/FRONT HIGH/FRONT B/ZONE 2 L-anlutningarna.

³⁾ Om du använder övre fronthögtalare ska de anslutas till SURROUND BACK/FRONT HIGH/FRONT B/ZONE 2-anlutningarna.

- 4) Om du ansluter en subwoofer med automatisk vilolägesfunktion ska du stänga av funktionen när du tittar på film. Om subwoofers automatiska vilolägesfunktion är aktiverad växlar enheten till viloläge automatiskt beroende på signalsnivån till subwoofern och då kanske inget ljud avges. Du kan ansluta två subwoofrar till mottagaren. Samma signaler avges från vardera SUBWOOFER-kontakt.

ZONE 2-anslutning

Endast om du inte använder bakre surroundhögtalare och övre fronthögtalare kan du tilldela SURROUND BACK/FRONT HIGH/FRONT B/ZONE 2-anslutningarna L och R till högtalare i zon 2. Ange SURROUND BACK/FRONT HIGH/FRONT B/ZONE 2-anslutningarna till Zone2 Speakers för Speaker Connection på menyn Speaker Settings (sidan 86).

I avsnittet Använda flerzonsfunktioner (sidan 62) finns mer information om hur du ansluter och använder zon 2.

Anslutning för fronthögtalare B

När du inte använder bakre surroundhögtalare och övre fronthögtalare kan du tilldela SURROUND BACK/FRONT HIGH/FRONT B/ZONE 2-anslutningarna L och R till fronthögtalare B.

Ange SURROUND BACK/FRONT HIGH/FRONT B/ZONE 2-anslutningarna till Front B för Speaker Connection på menyn Speaker Settings (sidan 86).

Du kan välja fronthögtalarna med SPEAKERS (OFF/A/B/A+B) fram till mottagaren.

2: Ansluta skärmen

Du kan titta på den valda insignalsbilden när du ansluter HDMI OUT- eller MONITOR OUT-kontakten till en tv. Du kan styra den här mottagaren via ett GUI (användargränssnitt) på skärmen.

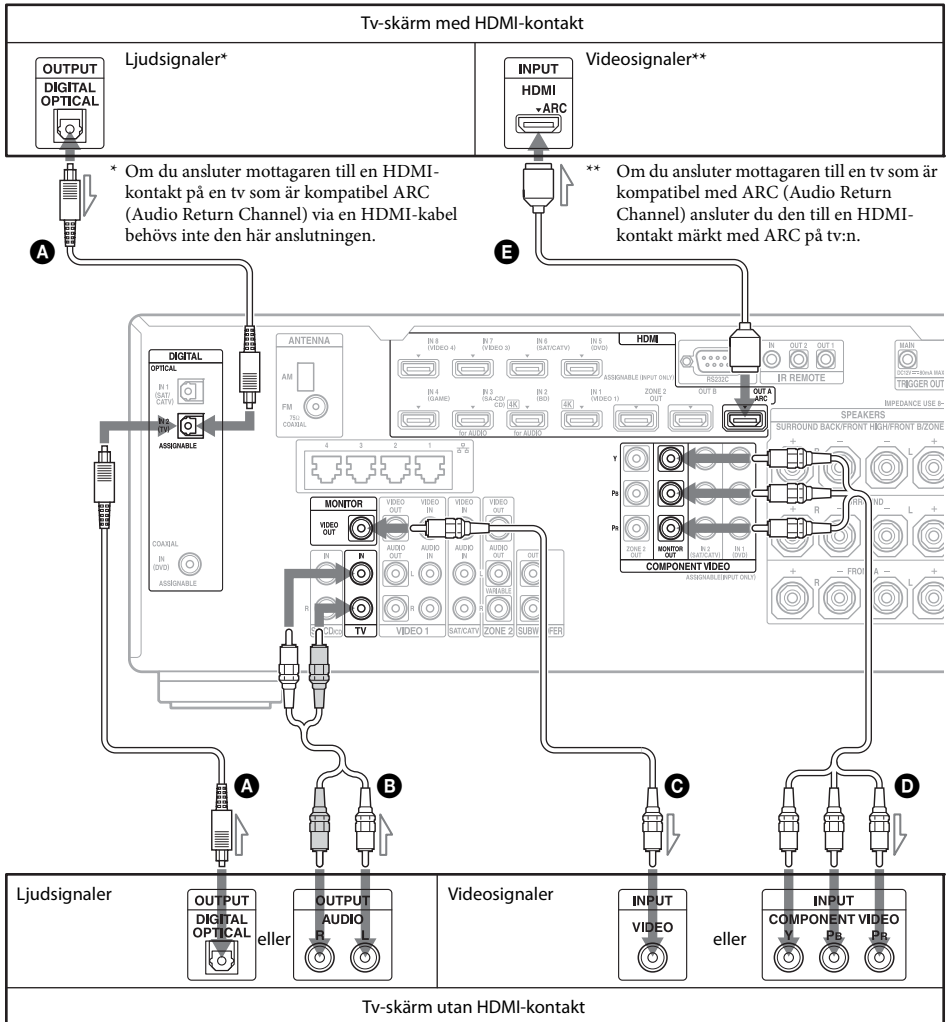

Du behöver inte ansluta alla kablar. Anslut kablarna beroende på vilka kontakter som finns på utrustningen.

- A** Optisk digitalkabel (medföljer ej)
- B** Ljudkabel (medföljer ej)
- C** Videokabel (medföljer ej)
- D** Komponentvideokabel (medföljer ej)

- E** HDMI-kabel (medföljer ej)
Vi rekommenderar att du använder en Sony HDMI-kabel.

Tv-typ	ARC (Audio Return Channel)	Kabel som krävs (sladd)	
		Video	Ljud
HDMI-utrustad	Kompatibel*	E	–
	Ej kompatibel	E	A eller B **
Ej HDMI-utrustad	–	D eller C	A eller B **

* Du kan endast mata ut tv-ljudet (flerkanaligt surroundljud) från mottagaren om du ansluter tv:n med en HDMI-kabel.

** Om du vill mata ut flerkanaligt surroundljud från mottagaren ska du använda **A** för ljudanslutningen.

Obs!

- Om du ansluter tv:n till mottagaren med en videokabel anger du Playback Resolution till 480i/576i (sidan 94).
- När du ansluter optiska digitala kablar för du kontakten rakt in tills den klickar på plats.
- Böj inte optiska digitalkablar och bunta inte ihop dem.

Tips!

Tv-ljudet matas ut via de högtalare som är anslutna till mottagaren om du kopplar tv:ns ljudutgång till TV IN-kontakten på mottagaren. I den här konfigurationen anger du tv:ns ljudutgång till Fixed om det går att växla mellan alternativen Fixed och Variable.

3: Ansluta videoutrustning

Anslutningar som krävs för att titta på innehåll som spelas in på en Blu-ray Disc- eller dvd-skiva.

Ansluta utrustning med HDMI-kontakter

Om utrustningen inte har någon HDMI-kontakt läser du informationen på sidan 29.

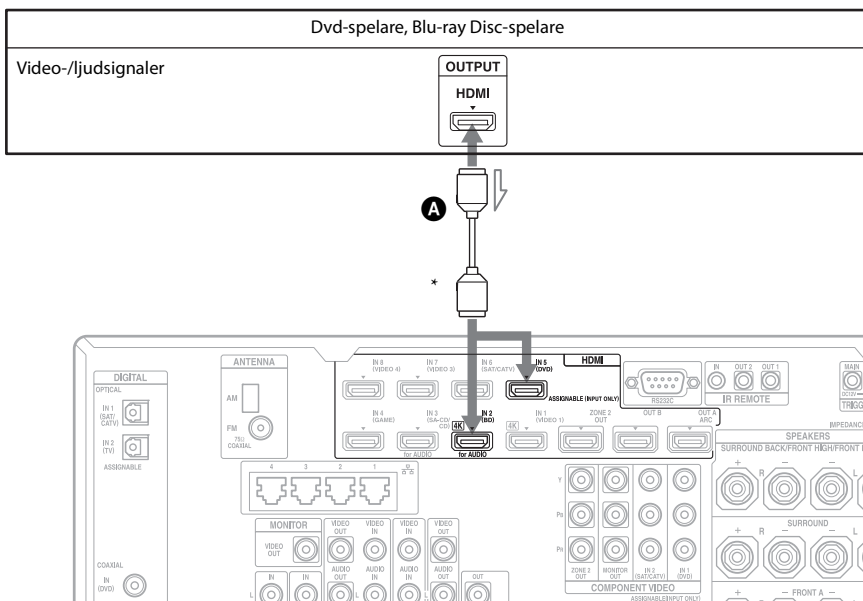

A HDMI-kabel (medföljer ej)
Vi rekommenderar att du använder en Sony HDMI-kabel.

* Du kan ansluta valfri utrustning med HDMI-utgångar till HDMI IN-kontakterna på mottagaren.

Ansluta utrustning med andra kontakter än HDMI-kontakter

Du behöver inte ansluta alla kablar. Anslut kablarna beroende på vilka kontakter som finns på utrustningen.

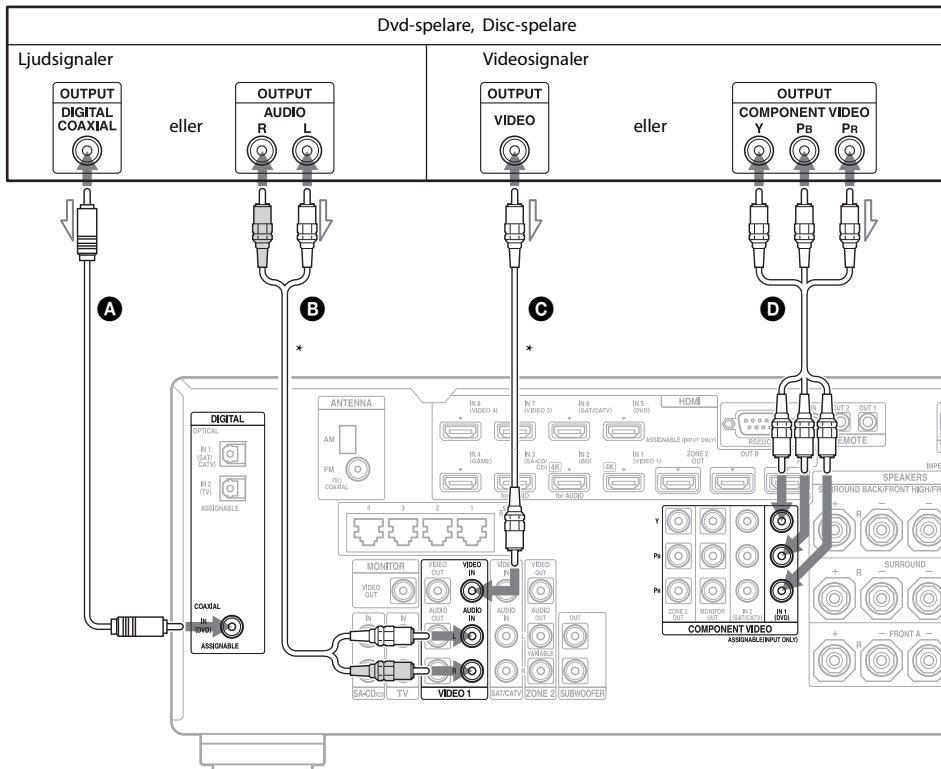

A Koaxial digitalkabel (medföljer ej)

B Ljudkabel (medföljer ej)

C Videokabel (medföljer ej)

D Komponentvideokabel (medföljer ej)

* Om du ansluter utrustning med en analog ljudkontakt och en analog videokontakt ska du ange Audio Input Assign och Video Input Assign på menyn Input Settings (sidan 73).

Anslutningar som krävs för att spela tv-spel

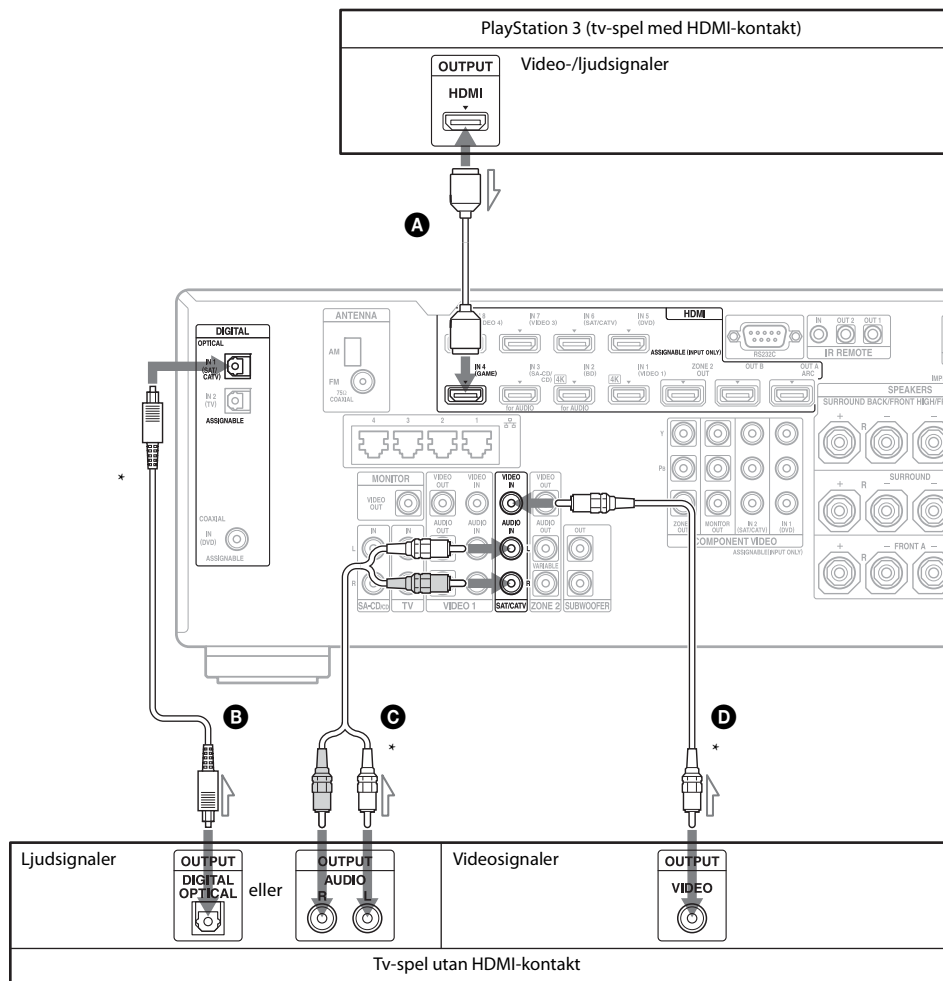

Du behöver inte ansluta alla kablar. Anslut kablarna beroende på vilka kontakter som finns på utrustningen.

- A** HDMI-kabel (medföljer ej)
- B** Optisk digitalkabel (medföljer ej)
- C** Ljudkabel (medföljer ej)
- D** Videokabel (medföljer ej)

* Om du ansluter utrustning med en optisk digital kontakt, analoga ljudkontakter eller kompositvideokontakt ska du ange Audio Input Assign och Video Input Assign på menyn Input Settings (sidan 73).

Typ av tv-spel	Kabel som krävs (sladd)	
	Video	Ljud
HDMI-utrustad*	A	–
Ej HDMI-utrustad	D	B eller C**

* Du kan endast mata ut tv-spelsljudet (flerkanaligt surroundljud) från mottagaren om du ansluter tv-spelet med en HDMI-kabel.

** Om du vill mata ut flerkanaligt surroundljud från mottagaren ska du använda **B** för ljudanslutningen.

Obs!

- När du ansluter optiska digitala kablar för du kontakten rakt in tills den klickar på plats.
- Böj inte optiska digitalkablar och bunta inte ihop dem.

Anslutningar som krävs för att titta på program via satellitsändningar eller via kabel-tv

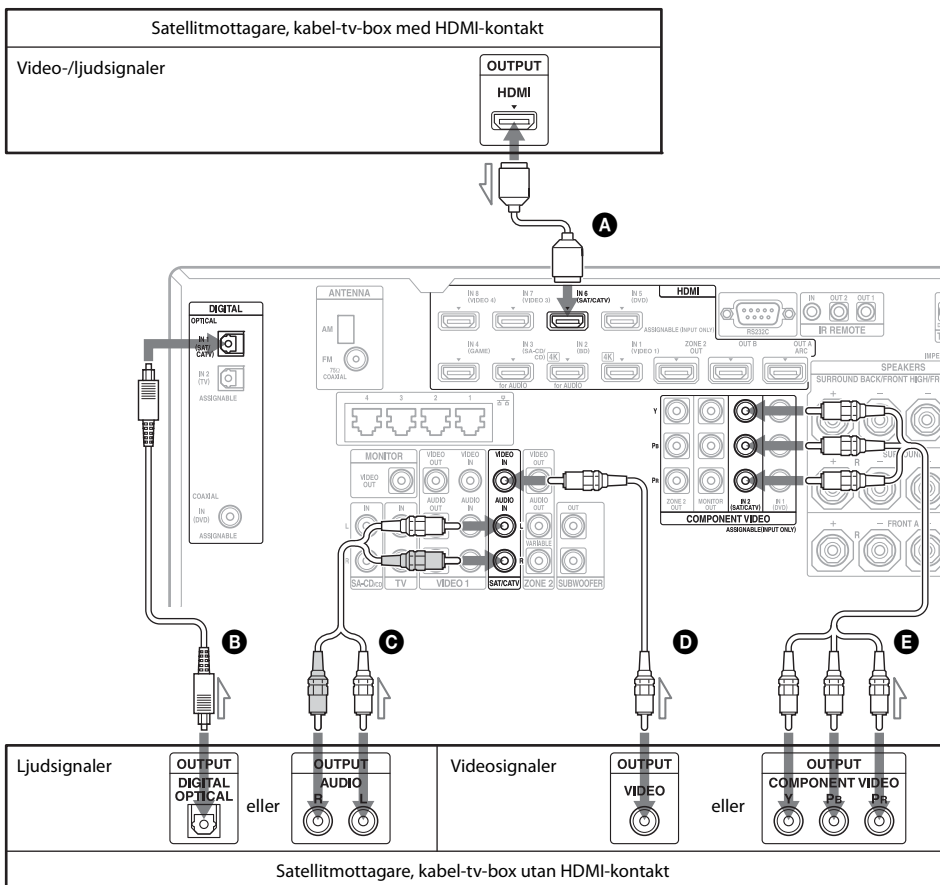

Du behöver inte ansluta alla kablar. Anslut kablarna beroende på vilka kontakter som finns på utrustningen.

- A** HDMI-kabel (medföljer ej)
- B** Optisk digitalkabel (medföljer ej)
- C** Ljudkabel (medföljer ej)
- D** Videokabel (medföljer ej)
- E** Komponentvideokabel (medföljer ej)

Typ av satellitmottagare/ kabel-tv-box	Kabel som krävs (sladd)	
	Video	Ljud
HDMI-utrustad*	A	-
Ej HDMI-utrustad	E eller D	B eller C **

* Du kan endast mata ut satellitmottagar-/kabel-tv-boxljudet (flerkanaligt surroundljud) från mottagaren om du ansluter satellitmottagaren/kabel-tv-boxen med en HDMI-kabel.

** Om du vill mata ut flerkanaligt surroundljud från mottagaren ska du använda **B** för ljudanslutningen.

Obs!

- När du ansluter optiska digitala kablar för du kontakten rakt in tills den klickar på plats.
- Böj inte optiska digitalkablar och bunta inte ihop dem.

Anslutningar som krävs för att titta på innehåll som spelats in på videoband

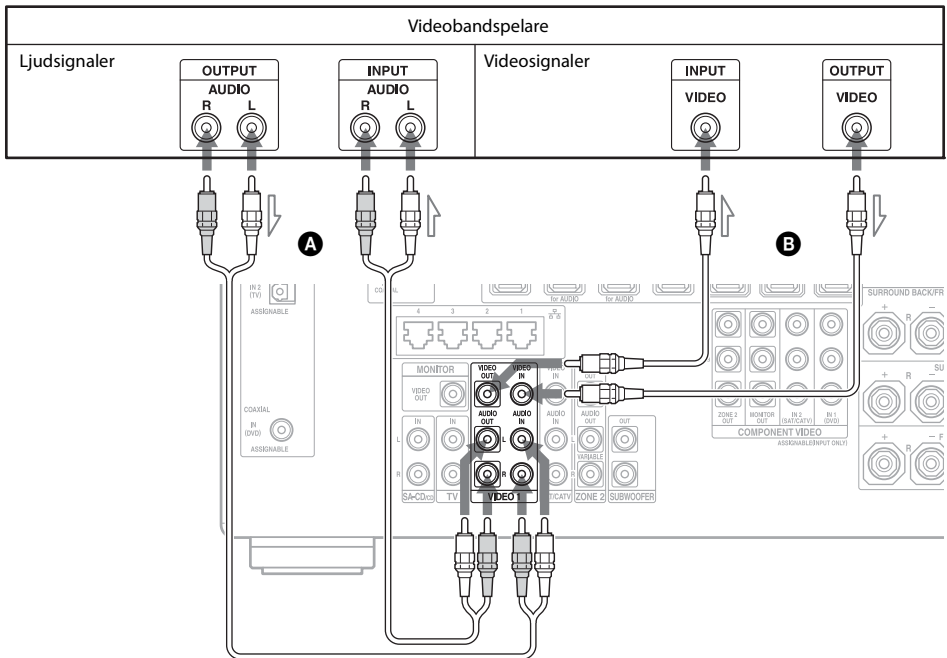

- A** Ljudkabel (medföljer ej)
- B** Videokabel (medföljer ej)

Anslutningar som krävs för att titta på innehåll som spelats in med en videokamera

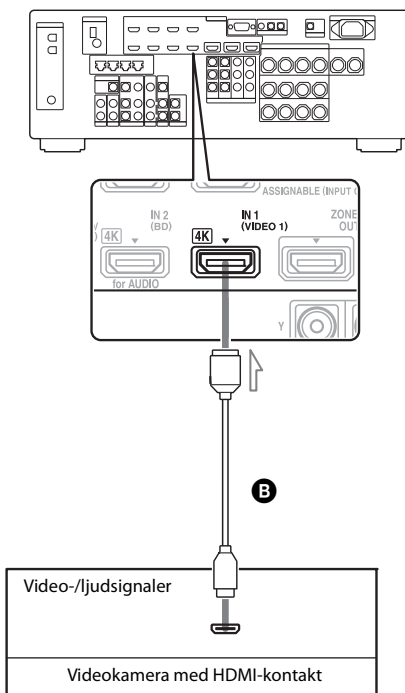
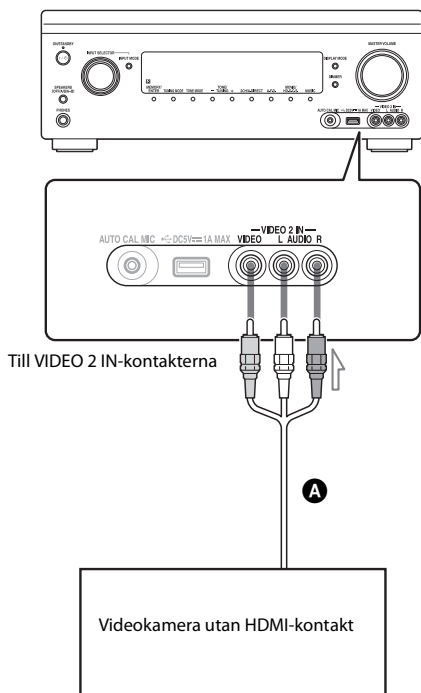

- A** Video-/ljudkabel (medföljer ej)
- B** HDMI-kabel (medföljer ej)

HDMI-funktioner

- Digitala ljudsignaler som överförs via HDMI kan avges från högtalarna. Denna signal stöder Dolby Digital, DTS, DSD och linjär PCM. Mer information finns i avsnittet Digitala ljudformat som stöds av mottagaren (sidan 20).
- Analog videosingaler som ansluts till VIDEO-kontakten eller COMPONENT VIDEO-kontakterna kan matas ut som HDMI-signaler. Inga ljudsignaler matas ut från HDMI OUT-kontakterna medan bilden omvandlas.
- Analog videosingaler kan dock inte matas ut via HDMI OUT-kontakterna i zon 2.
- Den här mottagaren har stöd för High Bitrate Audio- (DTS-HD Master Audio, Dolby TrueHD), Deep Color-, x.v.Color- och 3D- och 4K-överföringar.
- Mottagarens HDMI-kontakter har stöd för funktionen Kontroll för HDMI. HDMI OUT B-kontakten och HDMI ZONE 2 OUT-kontakterna har dock inte stöd för funktionen Control for HDMI.
- Om du vill använda 3D-bild ansluter du 3D-kompatibel tv och videoutrustning (Blu-ray Disc-spelare, Blu-ray Disc-inspelare, PlayStation 3 och liknande) till mottagaren via High Speed HDMI-kablar. Sedan tar du på dig 3D-glasögonen och spelar upp 3D-kompatibelt innehåll.
- Mottagaren är kompatibel med 4K-utsignaler genom HDMI-utgångarna. Analog videosingaler kan skalas upp till 4K. 4K-insignalerna via HDMI IN 1/IN 2 på baksidan av en 4K-kompatibel spelare matas ut som de är som 4K-signaler. Visa 4K-bilder genom att ansluta en 4K-kompatibel tv eller projektor till HDMI-utgångarna.
- Du kan visa HDMI IN 1-/IN 2-/IN 3-/IN 4-inmatning i förhandsgranskningsfönster bild-i-bild.

Tänk på det här vid kabelanslutning

- Använd en High Speed HDMI-kabel. Om du använder en Standard HDMI-kabel kanske 4K, 1080p-, Deep Color- och 3D-bilder inte visas på rätt sätt.
- Sony rekommenderar att du använder en HDMI-godkänd kabel eller HDMI-kabel från Sony.

Tänk på det här vid användning av en HDMI-DVI-omvandlingskabel

Vi rekommenderar inte användning av en HDMI-DVI-konverteringskabel. Om du ansluter en HDMI-DVI-konverteringskabel till en DVI-D-enhet kanske ljudet och/eller bilden inte matas ut. Anslut separata ljudkablar eller digitala anslutningskablar och ställ sedan in Video Input Assign och Audio Input Assign på menyn Input Settings om ljudet inte matas ut korrekt.

4: Ansluta ljudutrustning

Anslutningar som krävs för att lyssna på innehåll som spelats in på Super Audio CD- eller vanliga cd-skivor

Ansluta utrustning med HDMI-kontakter

Om utrustningen inte har någon HDMI-kontakt läser du informationen på sidan 36.

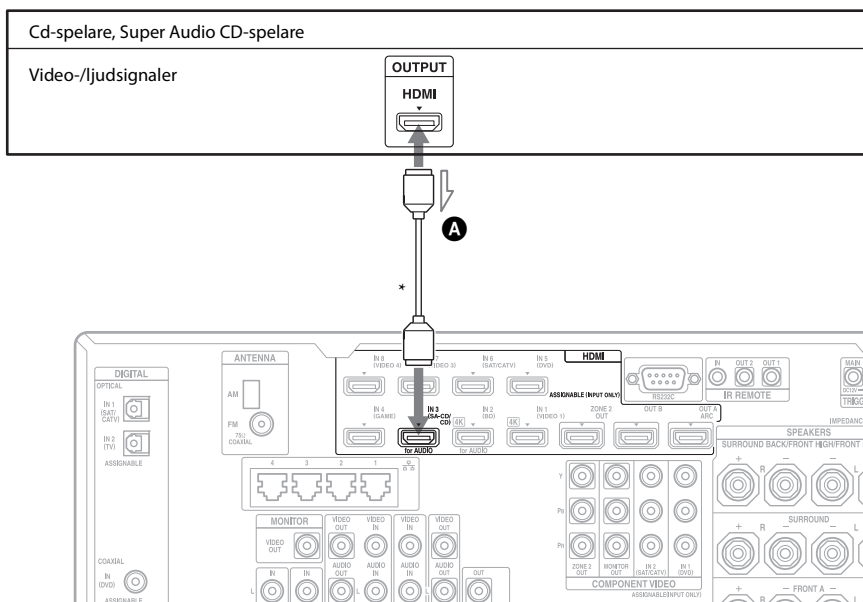

A HDMI-kabel (medföljer ej)

Vi rekommenderar att du använder en Sony HDMI-kabel.

* Du kan ansluta valfri utrustning med HDMI-utgångar till HDMI IN-kontakterna på mottagaren.

Ansluta utrustning med andra kontakter än HDMI-kontakter

Du behöver inte ansluta alla kablar. Anslut kablarna beroende på vilka kontakter som finns på utrustningen.

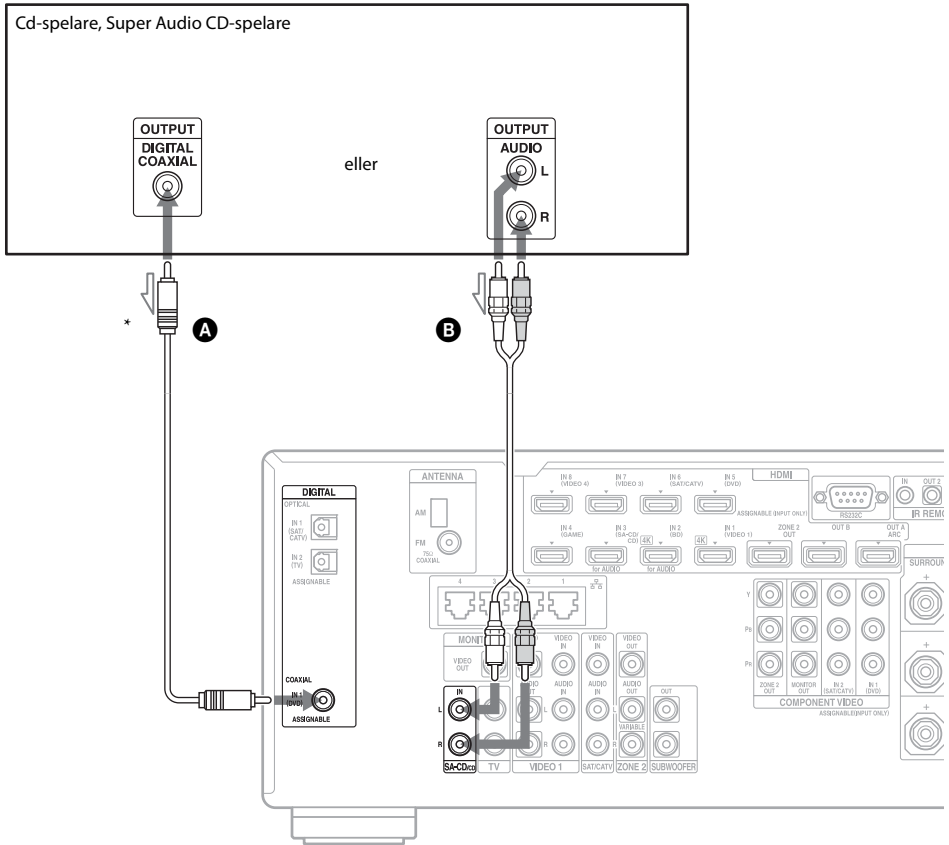

A Koaxial digitalkabel (medföljer ej)

B Ljudkabel (medföljer ej)

* Om du ansluter utrustning med en digital koaxialkontakt ska du ställa in Audio Input Assign på menyn Input Settings (sidan 73).

Tips!

Samtliga digitala ljudkontakter är kompatibla med samplingsfrekvenserna 32 kHz, 44,1 kHz, 48 kHz, 88,2 kHz och 96 kHz. COAXIAL IN-kontaktarna är också kompatibla med en samplingsfrekvens på 192 kHz.

Tänk på det här vid uppspelning av en Super Audio CD-skiva på en Super Audio CD-spelare

Inget ljud matas ut vid uppspelning av en Super Audio CD-skiva på en Super Audio CD-spelare om den endast är ansluten till COAXIAL-kontakten på den här mottagaren. När du spelar upp en Super Audio CD-skiva ska du ansluta spelaren till SA-CD/CD IN-kontakterna eller ansluta en spelare som kan mata ut DSD-signaler från HDMI-kontakten till mottagaren via en HDMI-kabel. Mer information finns i den bruksanvisning som medföljde Super Audio CD-spelaren.

Om du vill ansluta flera digitala enheter men det inte finns någon ledig ingång

Se Använda övriga video-/ljudingångar (sidan 73).

Anslutningar som krävs för att lyssna på radio

AM-ramantenn (medföljer)

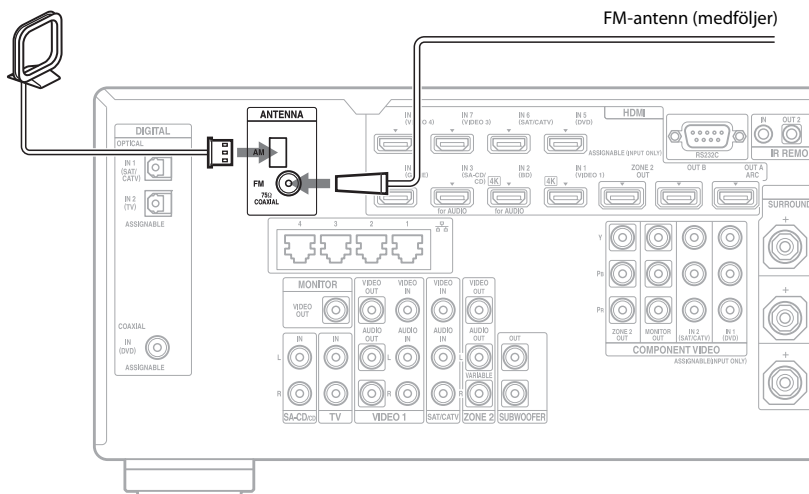

Obs!

- Brus kan undvikas genom att du placerar AM-ramantennen en bit ifrån mottagaren och annan utrustning.
- Kontrollera att FM-antennen är helt utdragen.
- När du har anslutit FM-antennen ska den vara så vågrät som möjligt.

5: Ansluta till nätverket

Om du har en Internetanslutning kan du ansluta mottagaren till Internet.

Konfigurationsexempel

Följande illustration är ett konfigurationsexempel i ett hemnätverk med mottagaren, en dator. Vi rekommenderar att du använder en trådbunden anslutning.

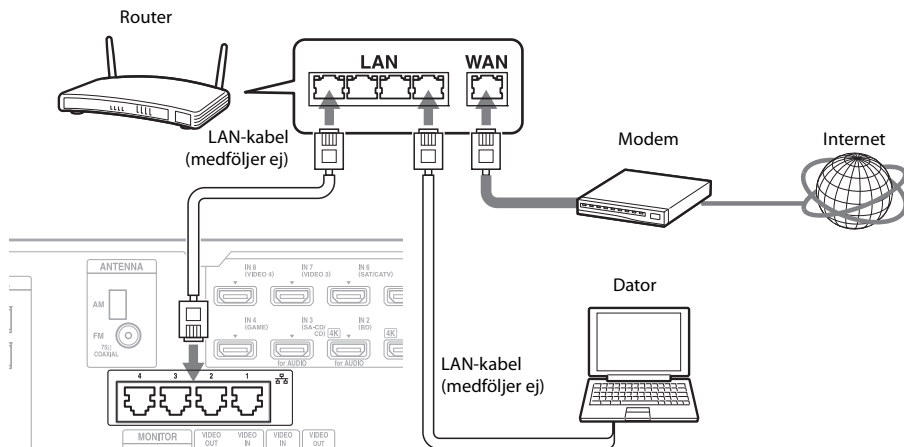

Obs!

Anslut en router till någon av portarna 1 till 4 på mottagaren via endast en LAN-kabel. Anslut inte samma router till mottagaren via fler än en LAN-kabel. Om du gör det kan det orsaka fel.

Systemkrav

Följande systemmiljö krävs för att använda mottagarens nätverksfunktion.

Bredbandsanslutning

En bredbandsanslutning till Internet krävs för att kunna titta på videoinnehåll från Internet och för att använda mottagarens programvaruuppdateringsfunktion.

Modem

Det här är den enhet som är ansluten till bredbandsanslutningen för att kommunicera med Internet. Vissa av de här enheterna är integrerade med routern.

Router

- Använd en router som är kompatibel med 100 Mbit/s för att kunna spela upp innehåll i hemnätverket.
- Vi rekommenderar att du använder en router som är utrustad med inbyggd DHCP-server (Dynamic Host Configuration Protocol). Med den här funktionen tilldelas IP-adresser automatiskt i LAN-nätverket.
- Mottagaren har inte stöd för en nätverksanslutning med överföringshastigheter på 1 Gbit/s eller mer.

LAN-kabel (CAT5)

- Vi rekommenderar att du använder den här kabeltypen för ett trådbundet LAN-nätverk. Vissa LAN-kablar av flat typ påverkas lätt av brus. Vi rekommenderar att du använder kablar av normal typ.
- Använd en avskärmad LAN-kabel om mottagaren används i en miljö där det finns strömförsörjningsbrus från elektriska produkter eller i en nätverksmiljö med störande ljud.

6: Förbereda mottagaren och fjärrkontrollen

Ansluta nätströmskabeln

Anslut enhetens nätströmskabel ordentligt till mottagarens AC IN-terminal och anslut sedan nätströmskabeln till ett vägguttag.

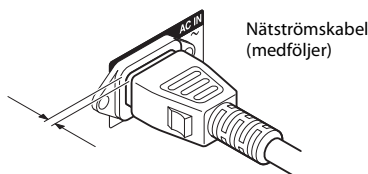
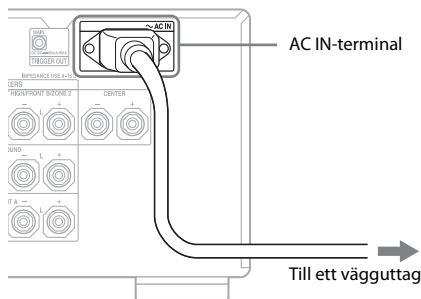

Även när du har satt i nätströmskabeln ordentligt finns det ett litet mellanrum mellan kontakten och den bakre panelen. Det är meningen att kabelanslutningen ska vara sådan. Det är inte ett tecken på att något är fel.

Slå på mottagaren

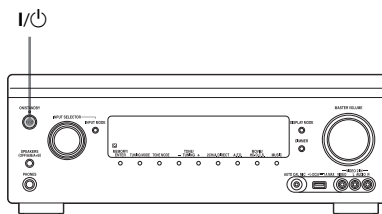

Tryck på I/O för att slå på mottagaren.

Du kan också slå på mottagaren via I/O på fjärrkontrollen.

När du vill stänga av mottagaren trycker du på I/O igen. STANDBY blinkar i teckenfönstret. Dra inte ut nätströmskabeln medan STANDBY blinkar. Om du gör det kan det orsaka fel.

Spara energi i viloläge

Ställ in Control for HDMI (sidan 96), Pass Through (sidan 96), Network Standby (sidan 98) och RS232C Control (sidan 102) på Off eller Auto (endast för Pass Through) och stäng av strömmen för zon 2. Om Control for HDMI (sidan 96), Pass Through (sidan 96) eller Network Standby (sidan 98) anges till On eller om strömmen till zon 2 slås på lyser lampan ovanför I/O gult.

Obs!

Ovansidan av mottagaren kan bli varm medan mottagaren är i viloläge. Detta är normalt och beror på att det passerar ström genom mottagarens interna kretsar. Det är inte ett tecken på att något är fel.

Sätta batterier i fjärrkontrollen

Sätt i två R6-batterier (storlek AA) i RM-AAP082-fjärrkontrollen. Kontrollera att polerna är vända åt rätt håll när du sätter i batterierna.

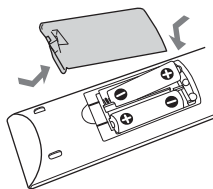

RM-AAP082

Obs!

- Förvara inte fjärrkontrollen på en mycket varm eller fuktig plats.
- Använd inte ett nytt batteri tillsammans med ett gammalt.
- Blanda inte manganbatterier med andra typer av batterier.
- Om du inte tänker använda fjärrkontrollen under en längre tid ska du ta ut batterierna för att undvika att de skadas p.g.a. batteriläckage och korrosion.

7: Konfigurera mottagaren med hjälp av Easy Setup

Du kan enkelt konfigurera mottagarens grundinställningar genom att följa instruktionerna på tv-skärmen. Ändra signalen för tv:n till den signal som mottagaren är ansluten till. Första gången du slår på mottagaren visas slutanvändaravtalet (EULA) på tv-skärmen. När du har godkänt slutanvändaravtalet (EULA) kommer du till skärmen Easy Setup. Konfigurera sedan mottagaren enligt instruktionerna på skärmen Easy Setup. Följande funktioner kan konfigureras med Easy Setup.

- Network Settings
- Input Settings
- Speaker Settings

Tips!

En bock visas till höger om de funktionsalternativ som har ställts in.

Tänk på följande för Speaker Settings (Auto Calibration)

För in optimeringsmikrofonens kontakt hela vägen i AUTO CAL MIC-kontakten.

Bekräfta konfigurationen av aktiv subwoofer

- Slå på subwoofern och skruva upp volymen innan subwoofern aktiveras om en subwoofer är ansluten. Vrid LEVEL-vredet till en punkt precis före mitten.
- Ställ in värdet för delningsfrekvens på maximum om du ansluter en subwoofer med funktion för delningsfrekvens.

- Stäng av den automatiska vilolägesfunktionen om du ansluter en subwoofer med en sådan funktion.

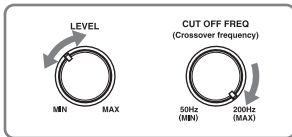

Obs!

- Värdet för inställningsavstånd kan skilja sig från den faktiska positionen beroende på egenskaperna hos den subwoofer du använder.
- Om du utför Speaker Settings (Auto Calibration) med hjälp av Easy Setup skrivs mätresultaten över och sparas på den valda positionen (Pos.1 är vald som standard).

Tips!

- Beroende på subwoofers position kan mätresultaten för polaritet variera. Du kan dock utan problem fortsätta använda mottagaren med det värdet.
- Beroende på högtalarna kan Out Phase visas även om det inte är några problem med högtalaranslutningen. Detta orsakas av högtalarspecifikationerna och det är inga problem att fortsätta använda högtalarna.

Om du ansluter två subwoofrar till mottagaren

Om du beroende på miljön har svårt att få bra mätresultat för funktionen Auto Calibration eller om du vill finjustera inställningarna kan du konfigurera subwoofrarna manuellt. Mer information finns i Speaker Setup på menyn Speaker Settings (sidan 87).

Tänk på följande när du ställer in högtalarimpedans

- Om du är osäker på högtalarnas impedans bör du läsa bruksanvisningen som medföljde högtalarna. (Ofta visas informationen på högtalarnas baksida.)

- Om du ansluter fronthögtalarna till både FRONT A- och SURROUND BACK/ FRONT HIGH/FRONT B/ZONE 2-anslutningarna ska du ansluta högtalarna med en nominell impedans på 8 ohm eller mer.

Välja fronthögtalare

Du kan välja vilka fronthögtalare som du vill använda.

SPEAKERS (OFF/A/B/A+B)

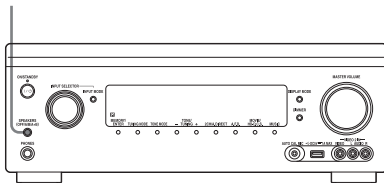

Tryck på SPEAKERS (OFF/A/B/A+B) upprepade gånger för att välja det fronthögtalarsystem som du vill använda. Du kan se vilka terminaler som är valda (A eller B) genom att kontrollera indikatorerna i teckenfönstret.

Indikatorer Valda högtalare

SP A	Högtalarna är anslutna till FRONT A-terminalerna.
SP B	Högtalarna är anslutna till SURROUND BACK/FRONT HIGH/FRONT B/ZONE 2-terminalerna.
SP AB	Högtalarna är anslutna till både FRONT A- och SURROUND BACK/FRONT HIGH/FRONT B/ZONE 2-terminalerna (parallellkopplade).
SPEAKERS OFF visas i teckenfönstret. Inga ljudsignaler matas ut från högtalaranslutningarna.	

Obs!

För att välja fronthögtalare B ska du ställa in tilldelning till SURROUND BACK/FRONT HIGH/FRONT B/ZONE 2-anslutningarna genom att välja Speaker Connection på menyn Speaker Settings.

Avbryta mätprocessen

Mätprocessen avbryts om du utför någon av följande åtgärder.

- Stänger av strömmen
- Ändrar volymen
- Växlar insignal
- Ändrar inställningen för SPEAKERS (OFF/A/B/A+B)
- Ansluter hörlurar

Inga andra åtgärder än de ovanstående är tillåtna under mätprocessen.

Konfigurera mottagaren manuellt

Se Justera inställningar (sidan 82).

8: Konfigurera ansluten utrustning

Om du vill mata ut flerkanaligt digitalt ljud kontrollerar du inställningen för digital ljudutmatning på den anslutna utrustningen. Om du har en Sony Blu-ray Disc-spelare ska du kontrollera att Audio (HDMI), DSD Output Mode, Dolby Digital/DTS och Dolby Digital är angivna till DTS, Auto, On respektive Bitstream, Dolby Digital och DTS (från och med 1 augusti 2012). För PlayStation 3 ansluter du mottagaren med en HDMI-kabel och väljer Audio Output Settings i Sound Settings och väljer HDMI och Automatic (med systemprogramvaruversion 4.21). Mer information finns i bruksanvisningen till den anslutna utrustningen.

9: Förbereda en dator att använda som server

En server är en enhet som levererar innehåll (musik, bilder och video) till en DLNA-enhet i ett hemnätverk.

Du kan spela upp innehåll som är lagrat på en dator i ett hemnätverk med den här mottagaren via detta nätverk om du har installerat programvara* med DLNA-kompatibel serverfunktion.

* Om du använder en Windows 7-baserad dator använder du Windows Media® Player 12 som finns integrerat i Windows 7.

Om du använder en Windows 8-baserad dator kanske det nya UI-systemet inte kan identifiera mottagaren. Om detta inträffar växlar du inställningen till Desktop UI.

Riktlinjer för teckenfönstret på skärmen

Du kan visa mottagarens meny på tv-skärmen och välja önskad funktion via tv-skärmen genom att trycka på $\uparrow/\downarrow/\leftarrow/\rightarrow$ och \oplus på fjärrkontrollen.

När du börjar använda mottagaren måste du trycka på AMP på fjärrkontrollen först. Annars kanske åtgärderna som följer inte riktas till mottagaren.

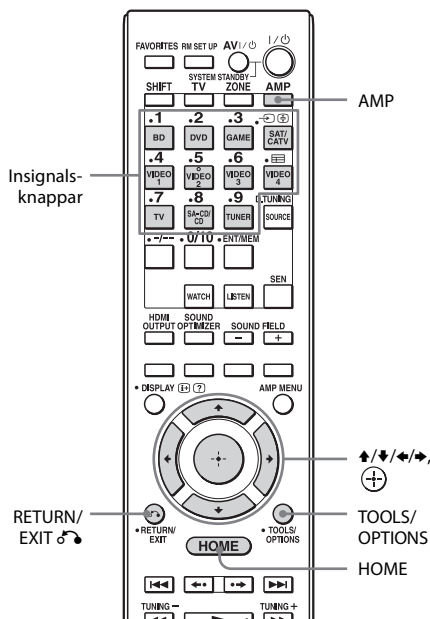

Använda menyn

- 1 **Ändra insignalen för tv:n till den insignal som mottagaren är ansluten till.**
- 2 **Tryck på AMP.**
- 3 **Tryck på HOME.**
Startmenyn visas på tv-skärmen.

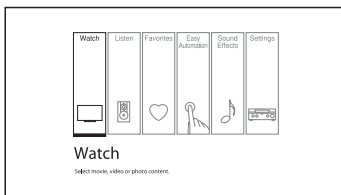

- 4 **Tryck på \leftarrow/\rightarrow upprepade gånger för att välja önskad meny och tryck sedan på \oplus för att starta menyläget.**

Listan med menyalternativ visas på tv-skärmen.

Exempel: När du väljer Watch.



Tips!

När OPTIONS visas på skärmens nedre högra del kan du visa funktionslistan genom att trycka på TOOLS/OPTIONS och välja en närliggande funktion.

Återgå till föregående skärm

Tryck på RETURN/EXIT \rightarrow .

Avsluta menyn

Tryck på HOME så att startmenyn visas och tryck sedan på HOME igen.

Översikt över startmenyn

Meny	Beskrivning
Watch	Används för att välja den video- eller fotokälla som ska matas in till mottagaren eller det video- eller fotoinnehåll som ska överföras via USB-kontakt eller ett hemnätverk (sidan 46).
Listen	Används för att välja den musikkälla som ska matas in till mottagaren eller det musikinnehåll som ska överföras via Internet eller ett hemnätverk (sidan 46). Du kan också lyssna på FM/AM-radio i den inbyggda mottagaren.
Favorites	Visar det Internetinnehåll som har lagts till i Favorites List. Du kan spara upp till 18 favoriter för Internetinnehåll (sidan 51).
Easy Automation	Gör att du kan spara olika inställningar på mottagaren samt återställa alla inställningar på en gång (sidan 76).
Sound Effects	Ger dig möjlighet att använda ljudfunktioner som utvecklats med olika tekniker eller funktioner från Sony (sidan 56).
Settings	Gör att du kan justera mottagarens inställningar (sidan 82).

Spela upp bilder/ljud

Spela upp bilder/ljud från ansluten utrustning

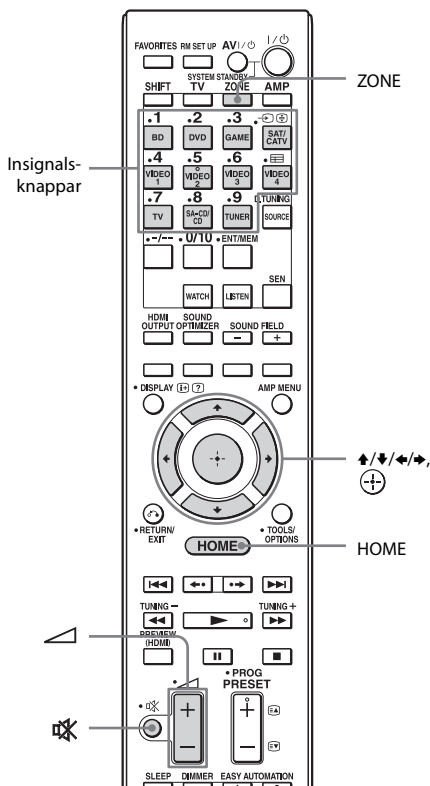

1 Välj Watch eller Listen på startmenyn och tryck sedan på \oplus .

Listan med menyalternativ visas på tv-skärmen.

2 Välj önskad utrustning och tryck sedan på \oplus .

3 Slå på utrustningen och starta uppspelningen.

4 Justera volymen genom att trycka på \triangle +/-.

Välja insignal .

Du kan vrida INPUT SELECTOR-vredet på mottagaren eller trycka på insignalsknapparna på fjärrkontrollen för att välja önskad utrustning.

Om du vill välja insignal för zon 2 trycker du först på ZONE på fjärrkontrollen för att välja zon 2. (ZONE 2 [insignalsnamn]) visas i teckenfönstret.)

Tips!

Volymen går att justera på olika sätt med hjälp av MASTER VOLUME-vredet på mottagaren och knappen \triangle +/- på fjärrkontrollen.

- Höja eller sänka volymen snabbt
 - Vrid snabbt på MASTER VOLUME-vredet.
 - Tryck och håll ned knappen \triangle +/-.
- Om du vill finjustera
 - Vrid sakta på MASTER VOLUME-vredet.
 - Tryck på knappen \triangle +/- och släpp upp den omedelbart.

Aktivera ljudavstängningsfunktionen

Tryck på \otimes på fjärrkontrollen. Om du vill avbryta trycker du på \otimes på fjärrkontrollen igen. Du kan också trycka på \triangle + för att höja volymen. Ljudavstängningsfunktionen avbryts också om du stänger av mottagaren medan den är aktiv.

Undvik skador på högtalarna

Glöm inte att skruva ned volymen innan du stänger av mottagaren.

USB-enhet/WALKMAN

Du kan spela upp video-, musik- och filer på den anslutna USB-enheten. Spelbara filtyper beskrivs i Nätverk/USB (sidan 21).

1 Anslut USB-enheten till mottagarens (USB-) port.

Läs bruksanvisningen till USB-enheten innan du ansluter.

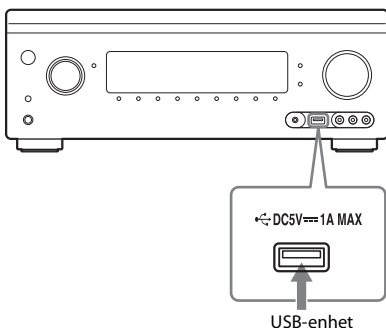

2 Välj Watch eller Listen på startmenyn och tryck sedan på .

3 Välj My Video, My Music, eller My Photo och tryck sedan på .

Obs!

Om bilden inte visas ska du ändra inställningen för Playback Resolution (sidan 94).

4 Välj USB device (front) och tryck sedan på .

Mapparna och video-, musik- och filerna visas i en lista på tv-skärmen.

5 Tryck på /// och för att välja den fil som du vill spela upp.

Bilden eller ljudet från USB-enheten spelas upp via mottagaren.

Obs!

- Avlägsna inte USB-enheten medan den används. Undvik att data och USB-enheten skadas genom att stänga av mottagaren när du avlägsnar USB-enheten.
- Om du ansluter en WALKMAN till mottagaren kan du styra din WALKMAN med hjälp av mottagarens fjärrkontroll på samma sätt som när du ansluter andra USB-enheter till mottagaren. Du kan inte använda kontrollerna på WALKMAN.
- Vissa USB-enheter kanske inte fungerar med den här mottagaren.
- Mottagaren kan identifiera MSC-enheter (Mass Storage Class) (t.ex. flashminne eller HDD) (endast främre USB-kontakten).

iPod/iPhone

Du kan lyssna på musik och se på video och bilder och ladda batteriet för en iPod/iPhone via mottagaren.

Information om vilka modeller av iPod/iPhone som är kompatibla med den här funktionen finns i sidan 48.

Obs!

Det går inte att använda hörlurar under uppspelningen.

1 Anslut en iPod/iPhone till mottagarens -port (USB).

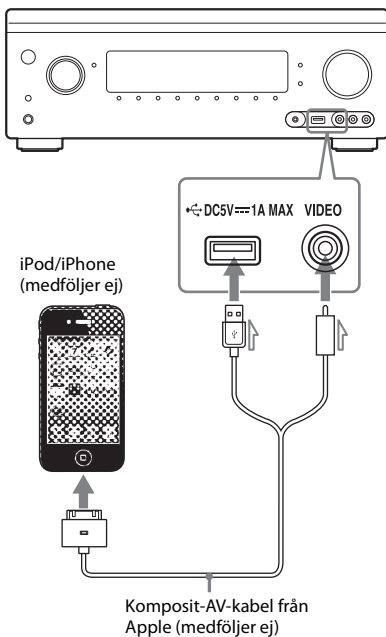

2 Välj Watch eller Listen på startmenyn och tryck sedan på .

3 Välj My Video, My Music eller My Photo och tryck sedan på .

Obs!

Om bilden inte visas ska du ändra inställningen för Playback Resolution (sidan 94).

4 Välj iPod (front) och tryck sedan på .

Video- och musikfilerna visas i en lista på tv-skärmen.

Om du väljer iPod (front) för My Photo ska du välja en fotofil med kontrollerna på din iPod/iPhone (du behöver då inte utföra steg 5).

5 Tryck på , , och och för att välja den fil som du vill spela upp.

Bilden eller ljudet från iPod/iPhone spelas upp via mottagaren.

Du kan styra iPod/iPhone med hjälp av knapparna på fjärrkontrollen.

Information om hur du använder en iPod/iPhone finns även i bruksanvisningen till iPod/iPhone.

Avsedd för iPod/iPhone-modeller

Kompatibla iPod/iPhone-modeller är följande. Uppdatera din iPod/iPhone med den senaste programvaran innan du använder den tillsammans med mottagaren.







Kompatibla modeller är följande:

- iPod touch
 - iPod touch (fjärde generationen)/iPod touch (tredje generationen)/iPod touch (andra generationen)
- iPod nano
 - iPod nano (sjätte generationen)/iPod nano (femte generationen) (videokamera)/iPod nano (fjärde generationen) (video)/iPod nano (tredje generationen) (video)
- iPod
 - iPod classic
- iPhone
 - iPhone 4S/iPhone 4/iPhone 3GS/iPhone 3G







Styra en iPod/iPhone med hjälp av fjärrkontrollen

Du kan styra iPod/iPhone med hjälp av knapparna på fjärrkontrollen. I följande tabell visas ett exempel på vilka knappar som kan användas. (Användningen kan skilja sig beroende på vilken modell av iPod/iPhone du använder.)

För My Video/My Music

Tryck på	Funktion
	Startar uppspelning.
	Pausar uppspelning.
	Stoppas uppspelning.
 eller 	Snabbspolar bakåt eller framåt.
 eller 	Hoppar till föregående/nästa fil eller kapitel.

För My Photo

Tryck på	Funktion
 , 	Startar eller pausar uppspelning.
	Pausar uppspelning.
 eller 	Snabbspolar bakåt eller framåt.
 eller 	Går till föregående/nästa fil.

Obs!

- Du kan inte överföra låtar till en iPod/iPhone från den här mottagaren.
- Sony är inte ansvarigt om data som spelats in på en iPod/iPhone förloras eller skadas när en iPod/iPhone anslutits till denna mottagare.
- Den här produkten är avsedd att fungera med iPod/iPhone och har certifierats för att uppfylla prestandakraven från Apple.
- Koppla inte loss din iPod/iPhone när den används. Undvik att data eller din iPod/iPhone skadas genom att stänga av mottagaren när du ansluter eller kopplar loss iPod/iPhone.
- Om du ansluter en iPod som inte är kompatibel med videoutmatningsfunktionen och väljer iPod (front) i My Video eller My Photo visas ett varningsmeddelande på tv-skärmen.

Tips!

- Din iPod/iPhone laddas när den är ansluten till mottagaren och mottagaren är på.
- Mottagaren kan identifiera upp till 3 000 filer (inklusive mappar).

Hemnätverk (DLNA)

Du kan spela upp video/-, musik- eller fotofiler på andra DLNA-certifierade enheter genom att ansluta dem till ditt hemnätverk.

Den här mottagaren kan användas som spelare och renderare.

- Server: Lagrar och skickar filer.
- Spelare: Tar emot och spelar upp filer från servern.
- Renderare: Tar emot och spelar upp filer från servern och kan styras av en annan enhet (styrenhet).
- Styrenhet: Styr renderarkomponenten.

Förberedelser för användning av DLNA-funktionen

- Anslut mottagaren till hemnätverket (sidan 39).
- Förbered övrig DLNA-certifierad utrustning. Mer information finns i bruksanvisningen till utrustningen.

1 Välj Watch eller Listen på startmenyn och tryck sedan på .





2 Välj My Video, My Music eller My Photo och tryck sedan på .

Obs!

Om bilden inte visas ska du ändra inställningen för Playback Resolution (sidan 94).

3 Välj DLNA-serverikonen och tryck sedan på .

Mapparna och video-, musik- och fotofilerna visas i en lista på tv-skärmen.

4 Tryck på /// och  för att välja den fil som du vill spela upp.

Bilden eller ljudet från din DLNA-server spelas upp via mottagaren.

Så här spelar du upp fjärrfiler genom att styra mottagaren (renderaren) via en DLNA-styrenhet

Du kan styra mottagaren med en DLNA-certifierad styrenhet, till exempel Windows Media[®] Player 12, när du spelar upp filer som är lagrade på en DLNA-server.

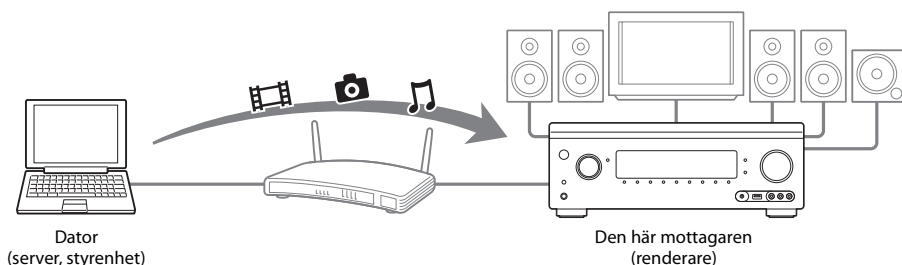

Styra mottagaren med hjälp av en DLNA-styrenhet.

Information om användning finns i bruksanvisningen till DLNA-styrenheten.

Obs!

Använd inte mottagaren med den medföljande fjärrkontrollen samtidigt som du använder en DLNA-styrenhet.

Tips!

Mottagaren är kompatibel med funktionen Spela till i Windows Media[®] Player 12 som medföljer Windows 7.

Internetvideo

Du kan spela upp många olika typer av Internetinnehåll via mottagaren.

1 Anslut mottagaren till ett nätverk (sidan 39).

2 Välj Watch eller Listen på startmenyn och tryck sedan på .

3 Välj Internet Video eller Internet Music och tryck sedan på .

Skärmen med Internetinnehåll visas.

Obs!

Om bilden inte visas ska du ändra inställningen för Playback Resolution (sidan 94).

4 Välj en ikon för en leverantör av Internetinnehåll och tryck sedan på .

Om listan med Internetinnehåll inte har hämtats visas i stället en ikon för att innehållet inte hämtats eller en ikon för nytt innehåll.

Obs!





Internetinnehåll kan avbrytas eller ändras utan föregående meddelande.

Använda kontrollpanelen

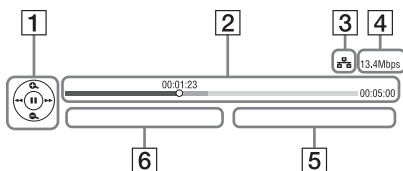
Kontrollpanelen visas när videofilen börjar spelas upp. De alternativ som visas kan skilja sig åt beroende på Internetinnehåll.

För att visa igen trycker du på DISPLAY.



- 1 Kontrollera
Tryck på /// eller  för uppspelningsfunktioner.

- 2 Statusfält för uppspelning
Statusfält, markör som indikerar aktuell position, uppspelningstid, videofilens varaktighet.
- 3 Nätverksstatusindikator
- 4 Nätverkets överföringshastighet
- 5 Namnet på nästa videofil
- 6 Namnet på vald videofil

Registrera ditt favoritinnehåll

Du kan registrera ditt favoritinnehåll på Internet i Favorites List.

1 Öppna skärmen Internet content.

2 Välj en ikon för den leverantör av Internetinnehåll som du vill registrera i Favorites List och tryck sedan på TOOLS/OPTIONS.

3 Välj Add to Favorites och tryck sedan på .

Så här tar du bort innehåll från Favorites List

- 1 Tryck på FAVORITES.
Favorites List visas.
- 2 Välj en ikon för den leverantör av Internetinnehåll som du vill ta bort från Favorites List och tryck sedan på TOOLS/OPTIONS.
- 3 Välj Remove from Favorites och tryck sedan på .

Tillgängliga alternativ

Alternativ	Information
Favorites List	Visar Favorites List.
Add to Favorites	Lägger till Internetinnehåll i Favorites List.
Remove from Favorites	Tar bort Internetinnehåll från Favorites List.
IP Content Noise Reduction	Justerar bildkvaliteten för Internetvideoinnehåll.

FM/AM

Du kan lyssna på FM- och AM-sändningar med den inbyggda tunern. Glöm inte att ansluta FM- och AM-antennerna till mottagaren innan du använder tunern (sidan 38).

- 1 Välj Listen på startmenyn och tryck sedan på \odot .**
- 2 Välj FM/AM och tryck sedan på \odot .**

FM/AM-skärmen

Du kan välja och använda varje skärmalternativ genom att trycka på \uparrow / \downarrow / \leftarrow / \rightarrow eller \odot .

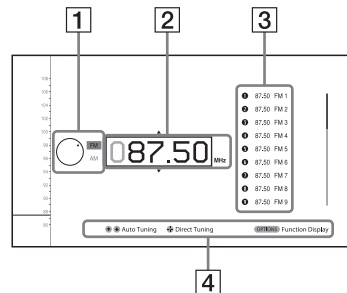

- 1** Växla band (sidan 53)
- 2** Frekvensindikation (sidan 53)
- 3** Lista med förinställda stationer (sidan 54)
- 4** Namn på förinställda stationer (sidan 54)

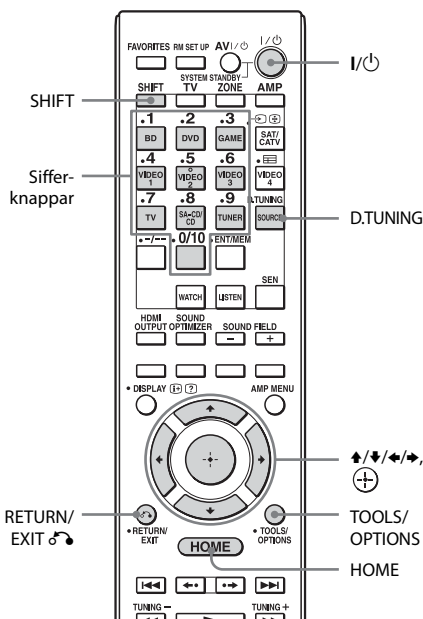

2 Tryck på \uparrow/\downarrow .

Med \uparrow söker du efter stationer från lägre till högre frekvenser och med \downarrow söker du från högre till lägre frekvenser. Mottagaren avbryter sökningen när en station tas emot.

Vid dålig FM-stereomottagning

1 Ställ in stationen som du vill lyssna på med hjälp av Auto Tuning, Direct Tuning eller välj den förinställda station som du vill lyssna på (sidan 54).

2 Tryck på TOOLS/OPTIONS. Alternativmenyn visas.

Obs!

Du kan ställa in FM Mode på alternativmenyn när frekvensindikering är valt eller om det behövs i någon annan situation.

3 Välj FM Mode och tryck sedan på \oplus .

4 Välj Monaural och tryck sedan på \oplus .

Växla mellan FM- och AM-radio

- 1 Välj Listen på startmenyn och tryck sedan på \oplus .
- 2 Välj FM/AM och tryck sedan på \oplus .
Skärmen FM/AM visas.
- 3 Välj bandomkopplaren.
- 4 Tryck på \uparrow/\downarrow och välj FM eller AM. Tryck sedan på \oplus .

Ställa in en station automatiskt (Auto Tuning)

- 1 Välj frekvensindikeringen på FM/AM-skärmen.

Ställa in en station direkt (Direct Tuning)

Ange frekvensen för en station direkt med hjälp av sifferknapparna eller fjärrkontrollen.

- 1 Tryck på SHIFT och tryck sedan på D.TUNING på skärmen FM/AM.
- 2 Tryck på sifferknapparna för att ange frekvensen och tryck sedan på \oplus .

Exempel 1: FM 102,50 MHz

Välj 1 \rightarrow 0 \rightarrow 2 \rightarrow 5 \rightarrow 0

Exempel 2: AM 1350 kHz

Välj 1 \rightarrow 3 \rightarrow 5 \rightarrow 0

Tips!

- Justera AM-ramantennens riktning för att få bästa möjliga mottagning när du ställer in en AM-station.
- Nedan visas inställningsskalan för direktinställning.
 - FM-band 50 kHz
 - AM-band 9 kHz

Om du inte kan ställa in en station

--- MHz eller --- kHz visas och skärmen återgår sedan till den aktuella frekvensen.
Kontrollera att du har angett rätt frekvens.
Upprepa i annat fall steg 2. Om du fortfarande inte kan ställa in en station kanske den önskade frekvensen inte används i ditt område.

Programmera FM/ AM-radiostationer

Du kan programmera upp till 30 FM- och 30 AM-stationer och lagra dem som dina förinställda favoritstationer.

1 Ställ in stationen som du vill programmera med hjälp av Auto Tuning (sidan 53) eller Direct Tuning (sidan 53).

Om FM-stereomottagningen är dålig kan du växla FM-mottagningsläge (sidan 53).

2 Tryck på TOOLS/OPTIONS.

Alternativmenyn visas.

Obs!

Du kan ställa in Preset Memory på alternativmenyn när frekvensindikering är valt eller om det behövs i någon annan situation.

3 Välj Preset Memory och tryck sedan på (+).

4 Välj en förinställd siffra och tryck sedan på (+).

Stationen lagras som den valda förinställningssiffran.

5 Upprepa steg 1 till 4 för att programmera fler stationer.

Du kan lagra stationer med följande förvalssiffror:

- FM-bandet: FM1 till FM30
- AM-bandet: AM1 till AM30

Ställa in förinställda stationer

1 Välj Listen på startmenyn och tryck sedan på (+).

2 Välj FM/AM och tryck sedan på (+).

3 Välj det förinställda numret från listan och tryck sedan på (+).

Förinställningarna kan väljas från 1 till 30.

Namnge förinställda stationer (Name Input)

1 Välj den förinställningssiffra som du vill namnge.

2 Tryck på TOOLS/OPTIONS. Alternativmenyn visas.

3 Välj Name Input och tryck sedan på (+). Skärmtangentbordet visas.

4 Tryck på ↑/↓/←/→ och (+) för att välja ett tecken i taget och ange namnet.

5 Välj Enter och tryck sedan på (+). Namnet du angav registreras.

Avbryta namninmatningen

Tryck på RETURN/EXIT ↵ eller HOME.

Ta emot RDS-sändningar

Radio Data System (RDS) är en sändningstjänst som gör det möjligt för radiostationer att sända tilläggsinformation vid sidan av den vanliga programsignalen. Den här mottagaren har praktiska RDS-funktioner, t.ex. visning av stationens namn. RDS finns endast för FM-stationer.*

* Det är inte alla FM-stationer som erbjuder RDS-tjänster och alla har heller inte samma typ av tjänster. Om du inte är bekant med RDS-systemet kan du fråga de lokala radiostationerna efter mer information om vilka RDS-tjänster som finns i ditt område.

Välj en station från FM-bandet.

När du ställer in en station som har RDS-tjänster visas stationens namn* på tv-skärmen och i teckenfönstret.

* Om ingen RDS-sändning tas emot, visas inte stationsnamnet i teckenfönstret.

Obs!

En del bokstäver som går att visa i teckenfönstret visas inte på rätt sätt på tv-skärmen.



Tips!

När namnet på en station visas kan du kontrollera frekvensen genom att trycka på DISPLAY MODE på mottagaren upprepade gånger.

Tillgängliga alternativ

Alternativ	Information
FM Mode	Växlar FM-mottagningsläget till stereo eller mono.
Preset Memory	Lagrar en radiostation för en specifik förinställningssiffra.
Name Input	Namnger en förinställd station.

Välja ljudfält

- 1 Välj Sound Effects på startmenyn och tryck sedan på .
- 2 Välj Sound Field och tryck sedan på .
- 3 Välj önskat ljudfält.

Spela upp med 2-kanaligt ljud

Du kan växla till 2-kanalsljud oavsett inspelningsformat för den programvara som du använder, den anslutna uppspelningsutrustningen eller mottagarens inställningar för ljudfält.

2CH-läge	Effekt
2ch Stereo	Mottagaren avger endast ljudet från de vänstra och högra fronthögtalarna. Det kommer inget ljud från subwoofern. 2-kanaliga stereokällor av standardtyp förbigår fullständigt ljudfältbehandlingen och flerkanaliga surroundformat mixas ned till 2 kanaler.
2ch Analog Direct	Du kan växla ljudet från den valda ingången till en 2-kanalig analog insignal. Med denna funktion kan du använda analoga högkvalitetskällor. När du använder denna funktion kan endast volymen och nivån för fronthögtalarna justeras.

Lyssna på musik via hörlurar anslutna till mottagaren

Ljudfält	Effekt
Headphone (2ch)	Detta läge väljs automatiskt om du använder hörlurar och något annat läge än 2ch Analog Direct är valt. 2-kanaliga stereokällor av standardtyp förbigår fullständigt ljudfältbehandlingen och flerkanaliga surroundformat mixas ned till 2 kanaler.
Headphone (Direct)	Avger analoga signaler utan behandling av ton, ljudfält och liknande. Det här läget väljs automatiskt om alternativet 2ch Analog Direct har valts.

Spela upp med flerkanalsljud

Med A.F.D. (Auto Format Direct) kan du lyssna på HiFi-ljud och välja avkodningsläge för att lyssna på 2-kanaligt stereo- eller monoljud som flerkanalsljud.

A.F.D.-läge	Effekt
A.F.D. Auto	Förinställer ljudet som det spelats in/kodats, utan några tillagda surroundeffekter.
Multi Stereo	Avger 2-kanaliga vänster-/höger- eller monosignaler från alla högtalare.

Tips!

Vi rekommenderar A.F.D. Auto.

Använda surroundeffekt för filmer

Du kan enkelt få alla de fördelar som surroundljud ger genom att välja något av mottagarens förprogrammerade ljudfält. Ljudfälten skapar ett kraftfullt ljud med stor närvarokänsla, som ljudet i en biosalong, trots att du lyssnar i vanlig hemmiljö.

Ljudfält	Effekt
HD-D.C.S.	HD Digital Cinema Sound (HD-D.C.S.) är Sonys nya innovativa hembioteknik som använder sig av de senaste tekniska lösningarna för behandling av akustiska och digitala signaler. Den bygger på exakta svarsrätdata från en masteringstudio. Med HD-D.C.S. kan du titta på film i Blu-ray- och dvd-format hemma med högsta ljudkvalitet – och dessutom med perfekt ljudmiljö, precis som filmens ljudtekniker tänkte sig vid ljudmasteringen. Du kan välja effekttyp för HD-D.C.S. Mer information finns i Om effekttyper för HD-D.C.S. (sidan 58).
PLII Movie	Använder avkodning för Dolby Pro Logic II Movie-läge. Denna inställning passar bra för filmer som kodats i Dolby Surround. Dessutom kan detta läge återge 5.1-kanalsljud när du tittar på dubbade eller äldre filmer.
PLIIx Movie	Använder avkodning för Dolby Pro Logic IIx Movie-läge. Detta inställning expanderar Dolby Pro Logic II Movie eller Dolby Digital 5.1 till separata 7.1-filmkanaler.
PLIIz Height	Använder avkodning för Dolby Pro Logic IIz-läge. Denna inställning expanderar ett källljud till upp till 7.1 kanaler och tillämpar en vertikal komponent på dem som skapar en dimension av närvaro och djup. PLIIz Height är samma ljudfält som beskrivs på sidan 59. Du kan justera förstärkningsnivån för PLIIz Height. Mer information finns i Om förstärkningsnivåer för PLIIz Height (sidan 60).
Neo:6 Cinema	Använder avkodning för DTS Neo:6 Cinema-läge. Ett ljud som har spelats in i 2-kanalsformat förbättras till upp till 7 kanaler.

Om effekttyper för HD-D.C.S.

Det finns tre olika typer av HD-D.C.S.:

Dynamic, Theater och Studio. Varje typ har olika ljudmixningsnivåer av reflektion och eko och varje typ har optimerats för att passa lyssnarens unika rum och växlande humör.

■ Dynamic

Inställningen Dynamic passar bra för miljöer med resonans men utan känslan av rymd (där ljudabsorptionen är otillräcklig). Med inställningen förstärks ljudets reflektion så att ljudkänslan liknar ljudet i en stor, klassisk biosalong. Därmed förstärks den känsla av rymd som finns i ljudstudior och skapar en unik akustikupplevelse.

■ Theater

Standardinställning. Inställningen Theater passar bra i de flesta vardagsrum. Med inställningen förstärks ljudets resonans precis som i en biosalong (filmstudio för ljudpålägg). Detta är den perfekta inställningen när du tittar på innehåll som spelats in på Blu-ray Disc och är ute efter en äkta biokänsla.

■ Studio

Inställningen Studio passar bra i ett vardagsrum med rätt ljudutrustning. Med den här inställningen återskapas den ljudresonans som förekommer när en bioljudkälla remixas för en Blu-ray Disc för att få ljudnivåer som passar i hemmiljö. Ljudets reflektion och resonans minimeras. Dialog och surroundeffekter återges däremot fantastiskt verklighetstroget.

Använda surroundeffekt för musik

Du kan dra fördel av surroundljud genom att välja något av mottagarens förprogrammerade ljudfält. Ljudfälten skapar ett kraftfullt ljud med stor närvarokänsla, som ljudet i en konsertsal, trots att du lyssnar i vanlig hemmiljö.

Ljudfält	Effekt
Berlin Philharmonic Hall	Återskapar ljudegenskaperna i Berlin Philharmonic Hall. Fungerar dessutom automatiskt tillsammans med mottagning av Internettjänsten The Berliner Philharmoniker's Digital Concert Hall.
Concertgebouw Amsterdam	Återger ljudegenskaperna som skapas genom reflektion i en konsertsal med en stor ljudscen i Amsterdam i Nederländerna.
Musikverein Vienna	Återger ljudegenskaperna i en konsertsal i Wien i Österrike som kännetecknas av ett resonant ljud med unikt eko.
Jazz Club	Återger akustiken på en jazzklubb.
Live Concert	Återger akustiken i en livekonsertlokal med 300 platser.
Stadium	Återger känslan på en stor friluftssarena.
Sports	Återger känslan i sportsändningar.
Portable Audio	Återger en klar och förbättrad ljudbild från din bärbara ljudenhet. Detta läge passar utmärkt för MP3 och annan komprimerad musik.
PLII Music	Använder avkodning för Dolby Pro Logic II Music-läge. Denna inställning passar utmärkt för vanliga stereokällor, som cd-skivor.
PLIIx Music	Använder avkodning för Dolby Pro Logic IIx Music-läge. Denna inställning passar utmärkt för vanliga stereokällor, som cd-skivor.
PLIIz Height	Använder avkodning för Dolby Pro Logic IIz-läge. Denna inställning expanderar ett källjud till upp till 7.1 kanaler och tillämpar en vertikal komponent på dem som skapar en dimension av närvaro och djup. PLIIz Height är samma ljudfält som beskrivs på sidan 57. Du kan justera förstärkningsnivån för PLIIz Height. Mer information finns i Om förstärkningsnivåer för PLIIz Height (sidan 60).
Neo:6 Music	Använder avkodning för DTS Neo:6 Music-läge. Ett ljud som har spelats in i 2-kanalsformat förbättras till upp till 7 kanaler.

Om förstärkningsnivåer för PLIIz Height

Det går att justera förstärkningsnivån för de övre frontkanalerna för Pro Logic IIz-läget (vanligt läge för film och musik).

■ Low

Ingen förstärkning används.

■ Mid

+3 dB används (fabriksinställning).

■ High

+5 dB används.

Tänk på följande angående ljudfälten

- Internettjänsten Berlin Philharmonic Hall kanske inte är tillgänglig beroende på land eller region.
- Det går inte att välja 2ch Analog Direct när du spelar upp innehåll via USB-enheter, hemnätverk eller Internetvideo.
- Multi Stereo fungerar inte när flerkanaliga ljudsignaler tas emot.
- Det kan hända att ljudfälten för film och musik inte fungerar beroende på insignalen eller högtalarmönstret som du har valt eller ljudformatet.
- Det kan hända att mottagaren spelar upp signaler vid en lägre samplingsfrekvens än den aktuella samplingsfrekvensen för insignalerna beroende på ljudformatet.
- PLIIx Movie/Music och PLIIz Height kanske inte visas beroende på vilket högtalarmönster du väljer.
- Det kan hända att en del högtalare eller subwoofern inte matar ut något ljud beroende på ljudfältsinställningen.
- Om det förekommer brus kan brusret vara olika beroende på vilket ljudfält du väljer.

Använda funktionen Sound Optimizer

Funktionen Sound Optimizer ger en känsla av närvaro och intensitet i ljudet när du spelar upp högvolymsljud, oavsett mottagarens volymnivå.

Du får klart och dynamiskt ljud även vid låga volymnivåer sent på kvällen.

Den perfekta effekten för att passa din miljö skapas med hjälp av funktionen Auto Calibration.

1 Välj Settings på startmenyn och tryck sedan på .

2 Välj Audio Settings och tryck sedan på .

3 Välj Sound Optimizer och tryck sedan på .

4 Välj Normal eller Low och tryck sedan på .

Funktionen Sound Optimizer är aktiverad. Justera för referensnivån i en film genom att välja Normal. Justera för en cd-skiva eller annan programvara vars genomsnittliga ljudnivå bearbetas högt genom att välja Low. Du kan även ställa in funktionen Sound Optimizer till Normal eller Low och Off med hjälp av SOUND OPTIMIZER på fjärrkontrollen.

Obs!

- Den här funktionen fungerar inte i följande fall.
 - När 2ch Analog Direct används.
 - När hörlurar används.
- Det kan hända att mottagaren spelar upp signaler vid en lägre samplingsfrekvens än den aktuella samplingsfrekvensen för insignalerna beroende på ljudformatet.

Tips!

Genom att använda equalizerfunktionen och justera alla högtalare samtidigt kan du göra finjusteringar med Sound Optimizer.

Justera equalizern

Du kan använda följande parametrar för att justera ljudets tonkvalitet (bas-/diskantnivå) för front-, surround-, bakre surround- och övre fronthögtalare.

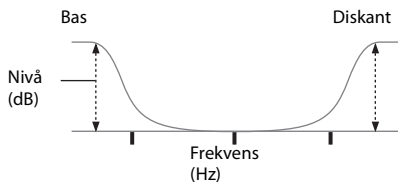

- 1** Välj **Settings** på startmenyn och tryck sedan på \oplus .
- 2** Välj **Audio Settings** och tryck sedan på \oplus .
- 3** Välj **Equalizer** och tryck sedan på \oplus .
- 4** Välj **Front, Center, SUR/SB** eller **Front High** och tryck sedan på \oplus .
- 5** Välj **Bas** eller **Treble**.
- 6** Justera värdet för förstärkning och tryck sedan på \oplus .

Obs!

- Den här funktionen fungerar inte i följande fall.
 - När 2ch Analog Direct används.
- Frekvenserna för Bas och Treble är fasta.
- Beroende på ljudformatet kan det hända att mottagaren spelar upp signaler vid en lägre samplingsfrekvens än den ursprungliga samplingsfrekvensen för insignalerna.

Justera alla högtalarna samtidigt (All EQ Adjustment)

Du kan justera ljudets tonkvalitet (bas-/diskantnivå) för alla högtalarna samtidigt.

- 1** Välj **Settings** på startmenyn och tryck sedan på \oplus .
- 2** Välj **Audio Settings** och tryck sedan på \oplus .
- 3** Välj **Equalizer** och tryck sedan på \oplus .
- 4** Välj **All** och tryck sedan på \oplus .
- 5** Välj **Bas** eller **Treble** och tryck sedan på \oplus .
- 6** Justera värdet för förstärkning och tryck sedan på \oplus .

Obs!

Beroende på equalizerinställningen för varje kanal kan de faktiska nivåerna som anges med All EQ Adjustment vara lägre eller högre än de angivna värdena.

Använda flerzonsfunktioner

Det här kan du göra med flerzonsfunktionen

Du kan använda en annan bild- och ljudenhet som anslutits till mottagaren i en annan zon än huvudzonen. Till exempel kan du titta på dvd i huvudzonen samtidigt som du lyssnar på en cd-skiva i zon 2.

Om du använder en IR-repeater (medföljer ej) kan du styra både en enhet i huvudzonen och Sony-mottagaren i zon 2 från zon 2 med fjärrkontrollen.

Använd en IR-repeater om du installerar mottagaren på en plats dit signalerna från fjärrkontrollen inte når.

Skapa en flerzonsanslutning

Signaler från utrustning som är ansluten till analoga ingångar matas ut via ZONE 2 VIDEO/AUDIO OUT- eller ZONE 2 OUT-komponentkontakterna. ZONE 2 VIDEO/AUDIO OUT- och ZONE 2 OUT-komponentkontakterna kan inte mata ut signaler från HDMI IN-kontakter. Använd HDMI ZONE 2 OUT-kontakterna om du vill mata ut HDMI-signaler.

Anslutningar för zon 2

- 1 Ljudet matas ut från högtalarna i zon 2 via mottagarens SURROUND BACK/FRONT HIGH/FRONT B/ZONE 2-anslutningar.

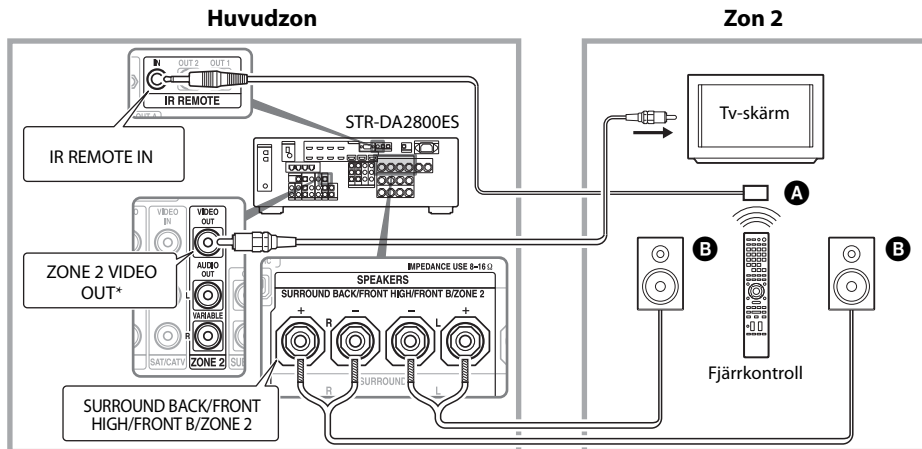

② Ljudet matas ut från högtalarna i zon 2 med hjälp av mottagaren och en annan förstärkare.

Du måste ställa in högtalarna i zon 2 (sidan 65).

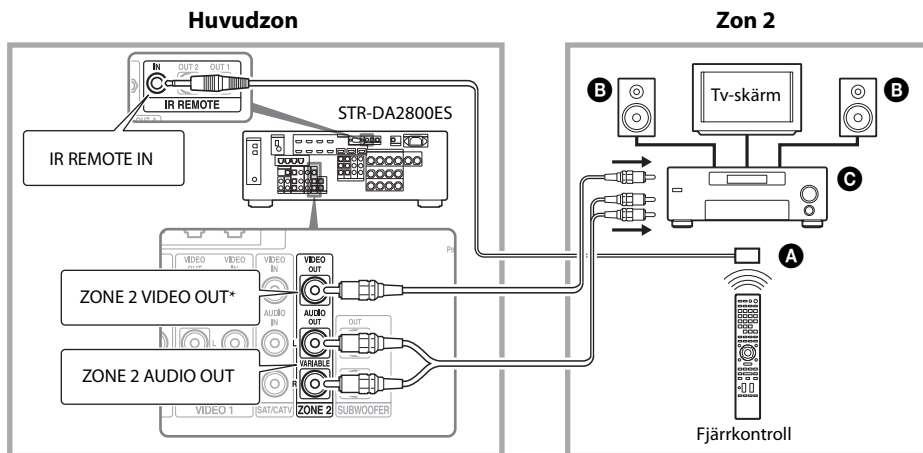

A IR-repeater (medföljer ej)

B Högtalare

C Annan förstärkare/mottagare

* Du kan även ansluta till ZONE 2 COMPONENT VIDEO OUT-kontakten.

③ Zon 2-anslutning med hjälp av HDMI

Matar ut HDMI-insignaler för video/ljud i zon 2 genom att använda HDMI ZONE 2 OUT-kontakten på mottagaren.

Du kanske måste ställa in HDMI-utgången i zon 2 (sidan 65).

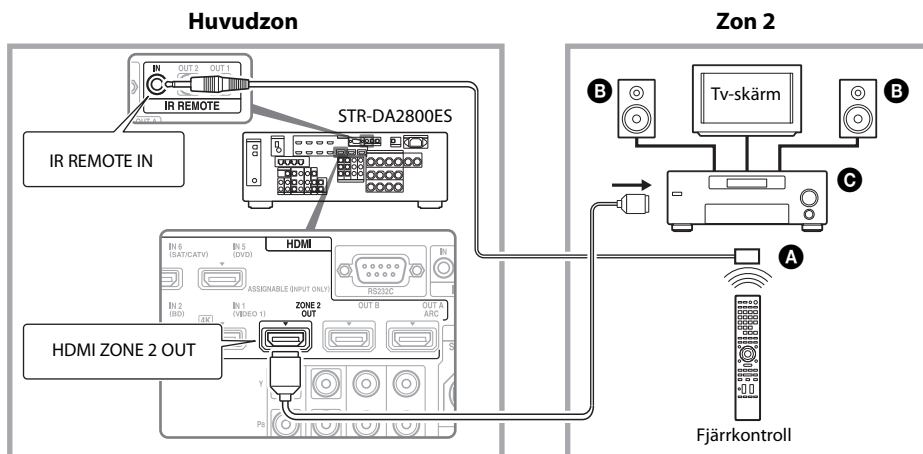

A IR-repeater (medföljer ej)

B Högtalare

C Annan förstärkare/mottagare

Obs!

Du kan ansluta HDMI ZONE 2 OUT-kontakten direkt till en tv i zon 2 (utan förstärkare eller mottagare).

Du rekommenderas dock att ansluta en tv via en förstärkare eller mottagare för att få bättre ljud- och videofunktioner och därmed minska risken för effekter i huvudzonen. Om du väljer samma HDMI-ingång för både huvudzonen och zon 2 begränsas ljud- och videofunktionerna i huvudzonen efter funktionerna i zon 2.

Ställa in högtalarna i zon 2

När högtalarna i zon 2 är anslutna till mottagarens SURROUND BACK/FRONT HIGH/FRONT B/ZONE 2-anslutningar (sidan 62) ska du justera inställningarna så att det ljud som väljs i zon 2 matas ut från de högtalare som är anslutna till SURROUND BACK/FRONT HIGH/FRONT B/ZONE 2-anslutningarna.

Mer information finns i Speaker Connection på menyn Speaker Settings (sidan 86).

Ange volymreglage för zon 2

Du kan ange om volymreglagen för ZONE 2 AUDIO OUT-kontakterna ska vara justerbara eller fasta.

- 1 Välj Settings på startmenyn och tryck sedan på (+).**
- 2 Välj Zone Settings och tryck sedan på (+).**
- 3 Välj Zone Setup och tryck sedan på (+).**
- 4 Välj Line Out för Zone2 och tryck sedan på (+).**
- 5 Välj önskad parameter och tryck sedan på (+).**

Parameter	Beskrivning
Variable	Volymkontrollen är fabriksinställd på -40 dB. När du väljer den här parametern går volymen för ZONE 2 AUDIO OUT och SURROUND BACK/FRONT HIGH/FRONT B/ZONE 2-anslutningarna att ändra tillsammans. Detta rekommenderas om du använder en förstärkare.

Parameter	Beskrivning
Fixed	Volymkontrollen är fast angiven till ±0 dB. Detta rekommenderas om du använder en enhet med justerbart volymreglage.

Ställa in HDMI-utgången i zon 2

Om utrustning som en tv eller A/V-förstärkare är ansluten till HDMI ZONE 2 OUT-kontakten kan du mata ut HDMI-signalerna från utrustningen i zon 2.

Mer information finns i avsnitt ③ Zon 2-anslutning med hjälp av HDMI (sidan 63).

Ställa in HDMI-utgången i zon 2

Du kan mata ut signaler från HDMI IN-kontakterna till utrustning i zon 2 via HDMI ZONE 2 OUT-kontakterna enligt följande:

- 1 Välj Settings på startmenyn och tryck sedan på (+).**
- 2 Välj HDMI Settings och tryck sedan på (+).**
- 3 Välj Zone2 Out och tryck sedan på (+).**
- 4 Välj On och tryck sedan på (+).**

Obs!

- Om funktionen Zone2 Out har aktiverats är följande funktioner inaktiverade:
 - Control for HDMI (BRAVIA Sync)
 - Fast View (inklusive Preview for HDMI: On)

Ställa in prioritet för huvudzonen och zon 2

Om funktionen Zone2 Out är aktiverad och du väljer samma HDMI-ingång för både huvudzonen och zon 2 kan det förekomma störningar i ljud- och videosignalerna i huvudzonen. Undvik eventuella störningar genom att prioritera huvudzonen i valet av HDMI-ingång.

- 1 Välj Settings på startmenyn och tryck sedan på \oplus .**
- 2 Välj HDMI Settings och tryck sedan på \oplus .**
- 3 Välj Priority och tryck sedan på \oplus .**
- 4 Välj Main Only och tryck sedan på \oplus .**

Styra mottagaren från en annan zon

(ZONE 2-funktioner)

Du kan styra mottagaren från zon 2. Procedurerna i det här avsnittet beskriver åtgärderna när en IR-repeater, som är användbar för flerzonsfunktioner, är ansluten. Om ingen IR-repeater är ansluten använder du mottagaren i huvudzonen.

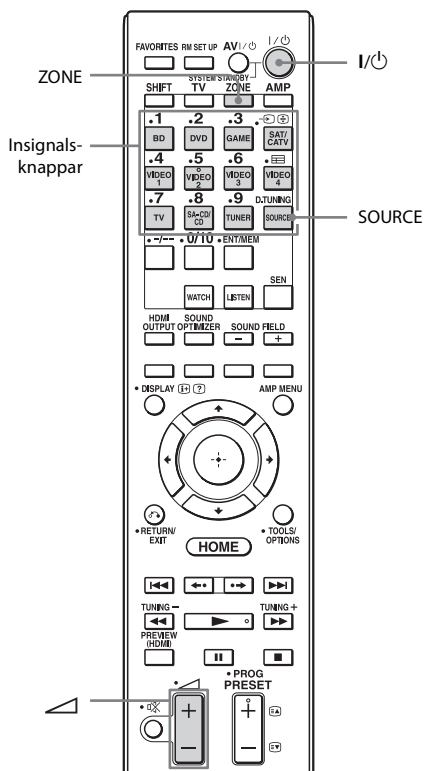

- 1 Slå på förstärkaren i zon 2.**

Om anslutningarna är gjorda enligt illustration Anslutningar för zon 2-① (sidan 62) kan du hoppa över det här steget.
- 2 Tryck på ZONE.**

Fjärrkontrollen växlar till zon 2.

3 Tryck på I/⏻.

Zonfunktionen aktiveras.

4 Tryck på någon av insignalsknapparna på fjärrkontrollen för att välja vilken källsignal du vill mata ut.

5 Justera till önskad volym.

- Om anslutningarna är gjorda enligt illustrationen Anslutningar för zon 2-① (sidan 62) ska du justera volymen med hjälp av +/- på fjärrkontrollen.
- Om anslutningarna är gjorda enligt illustrationen Anslutningar för zon 2-② (sidan 63) ska du justera volymen med hjälp av mottagaren i zon 2. Om du anger Line Out för Zone2 till Variable kan du även justera volymen i zon 2 med hjälp av  +/- på fjärrkontrollen (sidan 65).

¹⁾För zon 2 matas HDMI-signaler, komponentvideosignaler och analoga video- och ljudsignaler ut. När du väljer SOURCE matas signalerna för den aktuella ingången i huvudzonen ut.

²⁾TV kan endast väljas i huvudzonen.

³⁾FM eller AM kan väljas från huvudzonen och zon 2. Om du har valt olika program i olika zoner prioriteras det senast gjorda valet.

⁴⁾Endast om SOURCE har valts i zon 2 kan du lyssna på innehåll som visas i huvudzonen eller zon 2.

Avsluta styrning av zon 2

Tryck på ZONE och tryck därefter på I/⏻.

Tillgängliga åtgärder för zon 2

INPUT	ZONE 2 ¹⁾
SOURCE	<input type="radio"/>
BD	<input type="radio"/>
DVD	<input type="radio"/>
GAME	<input type="radio"/>
SAT/CATV	<input type="radio"/>
VIDEO 1	<input type="radio"/>
VIDEO 2	<input type="radio"/>
VIDEO 3	<input type="radio"/>
VIDEO 4	<input type="radio"/>
TV ²⁾	
SA-CD/CD	<input type="radio"/>
FM ³⁾	<input type="radio"/>
AM ³⁾	<input type="radio"/>
My Music ⁴⁾	<input type="radio"/>
My Video ⁴⁾	<input type="radio"/>
My Photo ⁴⁾	<input type="radio"/>
Internetinnehåll ⁴⁾	<input type="radio"/>

Använda andra funktioner

Använda BRAVIA Sync-funktioner

Vad är BRAVIA Sync?

BRAVIA Sync är namnet på en funktion som finns i Sony-produkter som möjliggör att kompatibel utrustning ansluten via HDMI-kablar kan styra varandra med hjälp av BRAVIA-fjärrkontrollen.

Styrningen av respektive enheter möjliggörs via funktionen Control for HDMI som utnyttjar tekniken HDMI CEC (Consumer Electronics Control) som standardiserats för HDMI (High-Definition Multimedia Interface).

Genom att koppla samman enheter från Sony som är kompatibla med BRAVIA Sync via en HDMI-kabel (medföljer ej), förenklas användningen enligt följande:

- Systemavstängning (sidan 69)
- Uppspelning med en knapptryckning (sidan 69)
- Systemets ljudkontroll (sidan 69)
- ARC (Audio Return Channel) (sidan 70)
- Scene Select (sidan 70)
- Home Theater Control (sidan 70)
- Remote Easy Control (sidan 70)

Funktionen Control for HDMI fungerar inte i följande fall:

- När du ansluter mottagaren till en enhet som inte är kompatibel med Sonys funktion Control for HDMI.
- När du ansluter mottagaren och utrustningen på något annat sätt än via en HDMI-anslutning.
- Funktionen Control for HDMI fungerar inte på en enhet som är ansluten till mottagarens HDMI OUT B-kontakt.
- Om du ställer in Zone2 Out på HDMI Settings-menyn på On kan du inte använda funktionen Control for HDMI.

Vi rekommenderar att du ansluter mottagaren till produkter med stöd för BRAVIA Sync.

Obs!

- Följande funktioner kan användas för utrustning från andra leverantörer än Sony. Dock kan inte kompatibiliteten garanteras med all utrustning från andra leverantörer än Sony.
 - Systemavstängning
 - Uppspelning med en knapptryckning
 - Systemets ljudkontroll
- Följande funktioner ägs av Sony. De kan inte användas för utrustning från andra leverantörer än Sony.
 - Scene Select
 - Home Theater Control
- För utrustning som inte är kompatibel med BRAVIA Sync kan de här funktionerna inte aktiveras.

Förbereda för BRAVIA Sync

När du vill använda BRAVIA Sync aktiverar du funktionen Control for HDMI för både mottagaren och ansluten utrustning. Aktivera funktionen Control for HDMI för både mottagaren och ansluten utrustning.

1 Välj Settings på startmenyn och tryck sedan på .

2 Välj HDMI Settings och tryck sedan på .

3 Välj Control for HDMI och tryck sedan på .

4 Välj On och tryck sedan på .

Mottagarens funktion Control for HDMI aktiveras.

5 Slå på funktionen Control for HDMI för den anslutna utrustningen.

Mer information om hur du ska konfigurera ansluten utrustning finns i respektive enhets bruksanvisning.

6 Upprepa steg 5 för att ställa in funktionen Control for HDMI och för att visa bilden för samtlig uppspelningsutrustning som du vill använda.

Obs!

Om du kopplar loss HDMI-kabeln eller ändrar anslutningen ska du utföra stegen ovan. Du behöver dock inte utföra stegen ovan om du använder en HDMI IN 1-, IN 2- eller IN 3-kontakt.

Systemavstängning

Om du stänger av tv:n med hjälp av strömknappen på tv:ns fjärrkontroll stängs mottagaren och ansluten utrustning av automatiskt.

Du kan också använda fjärrkontrollen för att stänga av tv:n.

Tryck på TV och tryck därefter på I/⏻.

Tv:n, mottagaren och ansluten utrustning stängs av.

Obs!

- Aktivera tv:ns strömförreglingsfunktion innan du använder funktionen Systemavstängning. Mer information finns i tv:ns bruksanvisning.
- Beroende på status för den utrustning som är ansluten kanske det inte går att stänga av utrustningen. Mer information finns i respektive bruksanvisning till de anslutna enheterna.
- Om du använder funktionen Systemavstängning med en tv från någon annan leverantör än Sony programmerar du fjärrkontrollen enligt anvisningarna från tv:ns tillverkare.

Uppspelning med en knapptryckning

När du spelar upp innehåll på utrustning som är ansluten till mottagaren via HDMI-anslutning slås även mottagaren på automatiskt och växlar till lämplig HDMI-insignal.

Om du anger Pass Through till On eller Auto kan ljud och bild matas ut endast från tv:n när mottagaren är i viloläge.

Starta uppspelningen på utrustningen.

Så här använder du videokamerans funktion för uppspelning med en knapptryckning

- 1 Aktivera funktionen Control for HDMI på både mottagaren och videokameran.
- 2 Anslut videokameran till någon av HDMI IN 1-, IN 2- och IN 3-kontakterna (sidan 33).
Om du använder en videokamera från Sony slås tv:n på samtidigt som mottagaren och sedan startar uppspelningen på videokameran automatiskt. Om du använder en videokamera från någon annan leverantör än Sony sker uppspelningen från videokameran kontinuerligt.

Obs!

- Början av innehållet kanske inte visas beroende på tv:n.
- Anslut utrustningen, till exempel en videokamera från Sony med funktion för uppspelning med en knapptryckning genom att göra en HDMI-anslutning via HDMI IN 1-, IN 2- och IN 3-kontakt. Om du använder andra HDMI IN-kontakter kan det hända att mottagaren inte växlar till rätt insignal. Välj i så fall manuellt den ingång som videokameran är ansluten till.

Systemets ljudkontroll

Spela upp tv-ljudet från högtalarna som anslutna till mottagaren med en enkel åtgärd. Du kan också justera volymen eller stänga av mottagarens ljud med hjälp av tv-fjärrkontrollen. Så här kan du använda systemets ljudkontroll.

- Tv-ljudet matas ut via de högtalare som är anslutna till mottagaren när du slår på mottagaren samtidigt som ljudet matas ut från tv:ns högtalare. Om du stänger av mottagaren matas ljudet ut från tv:ns högtalare igen.

- Om du justerar tv:ns volym justeras mottagarens volym automatisk samtidigt via funktionen Systemets ljudkontroll. Du kan också styra funktionen från tv-meny. Mer information finns i tv:ns bruksanvisning.

Obs!

Om Control for HDMI är inställt på On anpassas inställningarna för Audio Out på meny HDMI Settings automatiskt efter inställningarna för systemets ljudkontroll.

ARC (Audio Return Channel)

Om tv:n är kompatibel med funktionen ARC (Audio Return Channel) och du ansluter med HDMI-kabel skickas även en digital ljudsignal från tv:n till mottagaren. Du behöver inte göra en separat ljudanslutning för att lyssna på tv-ljudet från mottagaren.

Mer information finns i avsnittet Växla mellan digitalt och analogt ljud (sidan 72).

Scene Select

Optimal bildkvalitet och ljudfält väljs automatiskt beroende på vilken scen som valts på tv:n.

Mer information om hur detta fungerar finns i tv:ns bruksanvisning.

Obs!

Ljudfältet kanske inte växlar beroende på tv:n.

Motsvarighetstabell

Sceninställning på tv:n	Ljudfält
Cinema	HD-D.C.S.
Sports	SPORTS
Music	Live Concert
Animation	A.F.D. Auto
Photo	A.F.D. Auto
Game	A.F.D. Auto
Graphics	A.F.D. Auto

Home Theater Control

Om en tv som är kompatibel med funktionen Home Theater Control ansluts till mottagaren visas en ikon för Internetbaserade program på den anslutna tv:n.

Du kan växla mottagarens insignal eller växla ljudfält med hjälp av tv-fjärrkontrollen.

Du kan också justera ljudnivån för centerhögtalaren eller subwoofern samt justera inställningarna för Sound Optimizer (sidan 60), Dual Mono (sidan 90) och A/V Sync (sidan 91).

Tv:n måste ha tillgång till en bredbandsanslutning om du vill använda funktionen hemmabiostyrning.

Remote Easy Control

Du kan styra mottagarens meny med hjälp av tv:ns fjärrkontroll.

Välj den mottagare (AV AMP) som identifierats av tv:n.

Obs!

- Mottagaren identifieras som (Tuner (AV AMP)) av tv:n.
- Tv:n måste vara kompatibel med länkmenyn.
- Beroende på vilken typ av tv du har kan det hända att vissa funktioner inte är tillgängliga.

Växla bildskärmar som matar ut HDMI-videosignaler

Om två bildskärmar är anslutna till HDMI OUT A- och HDMI OUT B-kontaktarna kan du växla utmatningen för bildskärmarna med hjälp av HDMI OUTPUT-knappen på fjärrkontrollen.

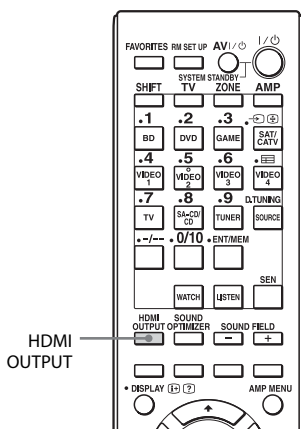

- 1 Slå på mottagaren och de två bildskärmarna.
- 2 Tryck på HDMI OUTPUT.

Varje gång du trycker på knappen växlas utmatningen som följer:

HDMI A → HDMI B → OFF → HDMI A...

Du kan också använda HDMI OUT-knappen på mottagaren.

Mata ut HDMI-signaler även när mottagaren är i viloläge (Pass Through)

Det går att mata ut video- och ljudsignaler från HDMI IN-kontakten till den tv som är ansluten till HDMI OUT A-kontakten även när mottagaren är i viloläge.

Om du använder den här funktionen när Control for HDMI är inställt på On växlar mottagarens signal beroende på åtgärden på den anslutna utrustningen även om mottagaren är i viloläge.

När du vill aktivera den här funktionen gör du följande inställningar för Pass Through.

- 1 Välj Settings på startmenyn och tryck sedan på \odot .
- 2 Välj HDMI Settings och tryck sedan på \odot .
- 3 Välj Pass Through och tryck sedan på \odot .
- 4 Välj önskad parameter och tryck sedan på \odot .

Parameter	Beskrivning
Auto	Om tv:n är på medan mottagaren är i viloläge matar mottagaren ut HDMI-signaler från mottagarens HDMI OUT A-kontakt. Sony rekommenderar denna inställning om du använder en tv som är kompatibel med BRAVIA Sync. Denna inställning sparar ström i viloläge jämfört med inställningen On.
On	När mottagaren är i viloläge matar den ut HDMI-signaler från mottagarens HDMI OUT A-kontakt.

Parameter	Beskrivning
Off	Mottagaren matar inte ut HDMI-signaler när den är i viloläge. Slå på mottagaren för att lyssna på den anslutna utrustningens källa på tv:n. Denna inställning sparar ström i viloläge jämfört med inställningen On.

Obs!

- Inställningen Auto är aktiv endast om Control for HDMI har ställts in på On. Om "Control for HDMI" har ställts in på Off utför mottagaren samma funktioner i Auto som i On.
- I viloläget där andra funktioner som Network Standby fungerar minskar inte strömförbrukningen även om Pass Through har ställts in på Auto.

Växla mellan digitalt och analogt ljud

Om du ansluter utrustning till både digitala och analoga ljudingångar på mottagaren, kan du låsa insignalsläget för ljud till endera av dem eller växla från den ena till den andra, beroende på typen av material som du vill titta på.

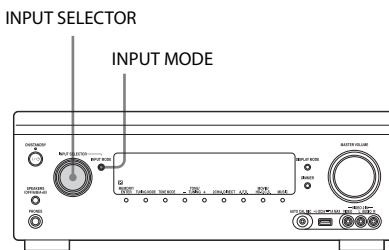

1 Välj insignalskälla med hjälp av INPUT SELECTOR på mottagaren.

2 Tryck på INPUT MODE på mottagaren.

Det valda insignalsläget för ljud visas i teckenfönstret.

• AUTO

Prioriterar digitala ljudsignaler när det finns både digitala och analoga anslutningar.

Om det inte finns några digitala ljudsignaler väljs analoga ljudsignaler.

Om tv är valt som insignal prioriteras signalerna ARC (Audio Return Channel).

Om tv:n inte är kompatibel med ARC (Audio Return Channel) prioriteras digitala, optiska ljudsignaler.

Om Control for HDMI-funktionen inte har aktiverats för både mottagaren och tv:n fungerar inte funktionen ARC (Audio Return Channel).

• OPT

Visas endast när insignalen tilldelas en optisk kontakt och gör att den optiska ingången väljs automatiskt.

- COAX

Visas endast när insignalen tilldelas en koaxialkontakt och gör att koaxialingången väljs automatiskt.

- ANALOG

Specificerar analoga ljudinsignaler till AUDIO IN-kontakterna (L/R).

Obs!

- Beroende på insignalen visas ----- i teckenfönstret och det går inte att välja andra lägen.
- När 2ch Analog Direct används anges ljudingången till Analog. Det går inte att välja något annat läge.

Använda övriga video-/ljudingångar

Det går att tilldela video- och/eller ljudsignaler till andra ingångar.

Du kan till exempel ansluta OPTICAL OUT-kontakten på dvd-spelaren till OPTICAL IN 1-kontakten på den här mottagaren om du bara vill att digitala, optiska ljudsignaler ska matas in från dvd-spelaren.

Anslut dvd-spelarens komponentvideokontakt till någon av kontakterna COMPONENT VIDEO IN 1 eller COMPONENT VIDEO IN 2 på mottagaren om du vill ange videosignalerna från dvd-spelaren som insignal.

- 1 Välj Settings på startmenyn och tryck sedan på (+).**
- 2 Välj Input Settings och tryck sedan på (+).**
- 3 Välj Video Input Assign eller Audio Input Assign och tryck sedan på (+).**
- 4 Välj vilka ljud- och/eller videosignaler som du vill tilldela till vardera ingång.**

Obs!

- Om du tilldelar en insignal till någon av HDMI IN 1- till IN 8-kontakterna i Video Input Assign eller Audio Input Assign tilldelas samma HDMI-ingång till både video- och ljudinsignalen. Om du vill tilldela en HDMI IN-kontakt som antingen video- eller ljudinsignal ska du först tilldela en insignal till någon av kontakterna HDMI IN 1 till IN 8 i Video Input Assign eller Audio Input Assign. Ange därefter tilldelningen av en HDMI IN-kontakt till None i antingen Video Input Assign eller Audio Input Assign för den av signalerna som du inte vill tilldela en HDMI IN-kontakt.
- När du använder mottagaren utan att använda GUI kan du ändra tilldelningen för en HDMI IN-kontakt med hjälp av H.V. ASSIGN eller H.A. ASSIGN i INPUT (sidan 107).
- Om du ändrar tilldelningen för en HDMI IN-kontakt när funktionen Control for HDMI används växlar du insignalen för mottagaren till den insignal som HDMI-utrustningen är ansluten till. Annars kan det hända att funktionen Control for HDMI inte fungerar som den ska.
- Om du anger tilldelningen av en HDMI IN-kontakt till None i både Video Input Assign och Audio Input Assign går det inte att välja ingångssignaler via HDMI-ingången. Då fungerar funktionen Control for HDMI endast för annan utrustning än mottagaren. Det är inte ett tecken på att något är fel.

Namn på insignal		BD	DVD	GAME	SAT/CATV	VIDEO 1	VIDEO 2	VIDEO 3	VIDEO 4	SA-CD/CD
Tilldelningsbara videoringångar	COMPONENT IN 1 (DVD)	○	○*	○	○	○	○	○	○	○
	COMPONENT IN 2 (SAT/CATV)	○	○	○	○*	○	○	○	○	○
	HDMI IN 1 (VIDEO 1)	○	○	○	○	○*	○	○	○	○
	HDMI IN 2 (BD)	○*	○	○	○	○	○	○	○	○
	HDMI IN 3 (SA-CD/CD)	○	○	○	○	○	○	○	○	○*
	HDMI IN 4 (GAME)	○	○	○*	○	○	○	○	○	○
	HDMI IN 5 (DVD)	○	○*	○	○	○	○	○	○	○
	HDMI IN 6 (SAT/CATV)	○	○	○	○*	○	○	○	○	○
	HDMI IN 7 (VIDEO 3)	○	○	○	○	○	○	○*	○	○
HDMI IN 8 (VIDEO 4)	○	○	○	○	○	○	○	○*	○	
Tilldelningsbara ljud- ingångar	OPTICAL IN 1 (SAT/CATV)	○	○	○	○*	○	○	○	○	○
	OPTICAL IN 2 (TV)	○	○	○	○	○	○	○	○	○
	COAXIAL (DVD)	○	○*	○	○	○	○	○	○	○
	HDMI IN 1 (VIDEO 1)	○	○	○	○	○*	○	○	○	○
	HDMI IN 2 (BD)	○*	○	○	○	○	○	○	○	○
	HDMI IN 3 (SA-CD/CD)	○	○	○	○	○	○	○	○	○
	HDMI IN 4 (GAME)	○	○	○*	○	○	○	○	○	○
	HDMI IN 5 (DVD)	○	○*	○	○	○	○	○	○	○
	HDMI IN 6 (SAT/CATV)	○	○	○	○*	○	○	○	○	○
HDMI IN 7 (VIDEO 3)	○	○	○	○	○	○	○*	○	○	
HDMI IN 8 (VIDEO 4)	○	○	○	○	○	○	○	○*	○	

* fabriksinställning

Obs!

- När du tilldelar digitala ljudingångar kan inställningen INPUT MODE ändras automatiskt.
- Om du tilldelar en videosingnal till komponent eller kompositingången samt en ljudinsignal till HDMI-ingången matas komponent- eller kompositvideosingnalerna inte ut från HDMI OUT-kontakterna. Komponent- eller kompositvideosingnalerna matas ut från COMPONENT VIDEO MONITOR OUT-kontakterna eller MONITOR VIDEO OUT-kontakten.

- Det går att tilldela olika HDMI-kontakter till separata video- och ljudingångar för en insignal.
- Du kan tilldela flera insignaler till samma HDMI IN-kontakt. När du använder funktionen för uppspelning med en knapptryckning på den utrustning som är ansluten till HDMI IN-kontakten får den insignal som senast har tilldelats företräde.

Förhandsgranskning för HDMI

Du kan visa en förhandsgranskning bild-i-bild av HDMI-ingångar som är anslutna till mottagaren. Upp till fyra förhandsgranskningsfönster visas för HDMI IN 1-/IN 2-/IN 3-/IN 4-ingångar. Du kan välja varje HDMI-ingång för förhandsgranskning med fjärrkontrollen.

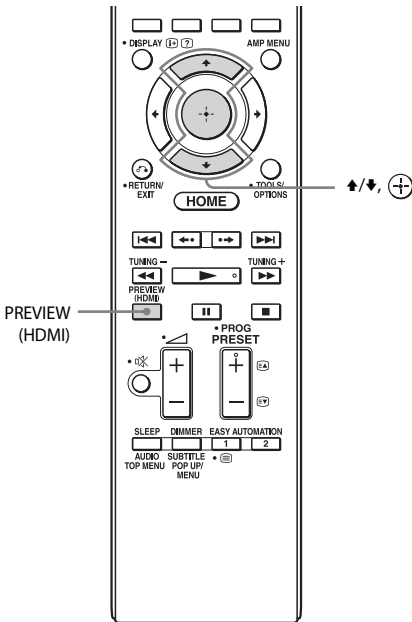

Tips!

- Funktionen fungerar inte under följande villkor:
 - En HDMI-enhet är inte ansluten.
 - En viss HDMI-enhet är ansluten och avstängd.
 - Ett HDMI-videofORMAT som det inte finns stöd för har matats in (t.ex. VGA, 480i, 576i, 4K, särskilda typer av 3D-signaler eller signaler från en videokamera eller liknande).
 - Den aktuella ingången är inte en HDMI-ingång.
 - När GUI-menyen visas
 - När Zone2 Out är inställt på Off
 - När Fast View är inställt på Off
- En förhandsgranskning bild-i-bild av en HDMI-ingång visas som en svart skärm i följande situation:
 - En HDMI-signal som det inte finns stöd för har matats in (t.ex. 4K, särskilda typer av 3D-signaler och liknande)
- Den här funktionen baseras på Silicon Image InstaPrevue™-teknik.

1 Tryck på PREVIEW (HDMI).

Upp till fyra bild-i-bild-fönster visas. Vart och ett av dem visar insignalbilder från HDMI IN-kontakterna.

2 Om du vill växla bilderna i ett PIP-fönster till bilderna på huvudskärmen trycker du på \uparrow/\downarrow för att välja önskat PIP-fönster. Tryck sedan på \oplus .

HDMI-ingången för det valda PIP-fönstret visas i huvudfönstret.

Styra mottagaren med hjälp av en smartphone

Du kan styra mottagaren med din smartphone om den har appen ES Remote. Appen ES Remote kan hämtas kostnadsfritt från App Store (för iPod touch/iPhone) och från Google Play (för Android-mobil).

Spara olika mottagarinställningar och återställa samtliga inställningar på en gång

(Easy Automation)

Förutom inställningarna för mottagarfunktioner kan du även spara olika inställningar som du har gjort för spelaren och skärmen. Du kan registrera inställningarna för funktionen uppspelning med en knapptryckning och sedan enkelt återkalla den miljö som skapades med inställningen.

Om du t.ex. sparar inställningarna i scenen 1: Movie nedan kan du växla alla mottagarens inställningar samtidigt genom en enkel knapptryckning i stället för att behöva ändra inställningarna för Input, Calibration Type, Sound Field och HDMI Out var och en för sig.

Inställning	Värden för 1: Movie
Input	BD
Calibration Type	No Change
Sound Field	HD-D.C.S.
HDMI Out	HDMI OUT B
Party Mode	ON

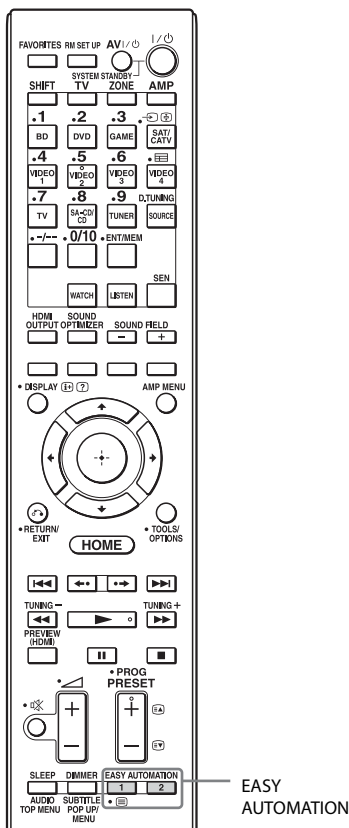



Du kan spara inställningar och standardvärden för vart och ett av följande alternativ.

Inställning	Standardvärde			
	1: Movie	2: Music	3: Party	4: Night
Input	BD	SA-CD/CD No Change	No Change	No Change
Tuner Preset	-	-	-	-
Player Operation	Play	Play	Play	-
Interval	30s	10s	10s	-
Sound Field	HD-D.C.S.	Berlin Philharmonic Hall	Multi Stereo	No Change
Sleep	No Change	No Change	Off	30 min.

Inställning	Standardvärde			
	1: Movie	2: Music	3: Party	4: Night
Volume	No Change	No Change	-10 dB	-30 dB
HDMI Out	No Change	No Change	No Change	No Change
Party Mode	No Change	No Change	On	No Change
Calibration Type	No Change	No Change	No Change	No Change
Sound Optimizer	No Change	No Change	Off	Normal
Equalizer (All)	No Change	No Change	No Change	No Change
Equalizer (Front)	No Change	No Change	No Change	No Change
Equalizer (Center)	No Change	No Change	No Change	No Change
Equalizer (SUR/SB)	No Change	No Change	No Change	No Change
Equalizer (Front High)	No Change	No Change	No Change	No Change
Main Zone 12V Trigger	No Change	No Change	No Change	No Change

Återställa de inställningar som sparats för en scen

- 1 Välj Easy Automation på startmenyn och tryck sedan på .**
- 2 Välj önskad scen och tryck sedan på .**

Spara inställningar för en scen

- 1 Välj Easy Automation på startmenyn och tryck sedan på .**
- 2 Välj den scen som du vill spara inställningar för. Du kan välja mellan 1: Movie, 2: Music, 3: Party och 4: Night. Tryck sedan på TOOLS/OPTIONS.**

3 Välj önskad meny och tryck sedan på .

Meny	Beskrivning
Edit a saved Scene	Används för att anpassa och spara inställningar som passar dina önskemål.
Import Current Settings	Läser in mottagarens aktuella inställningar och sparar dem till en scen. Input och Volume anges till No Change.

Obs!

- Inställningar som sparas som No Change ändras inte från de aktuella inställningarna även när du återställer en scen. Välj Edit a saved Scene och avmarkera kryssrutan för önskad inställning på redigeringskärmerna så att den anges till No Change.
- När du återställer till en scen ignoreras de inställningar som inte kan användas.
- När Main Zone 12V Trigger är antingen ON eller OFF och inte No Change, ändras 12V Trigger för Zone Setup till Ctrl automatiskt.

Tips!

Du kan enkelt återställa de inställningar som du har sparat för 1: Movie eller 2: Music genom att trycka på EASY AUTOMATION 1 eller EASY AUTOMATION 2 på fjärrkontrollen. Du kan också skriva över 1: Movie eller 2: Music med de aktuella inställningarna genom att hålla ned EASY AUTOMATION 1 eller EASY AUTOMATION 2 i tre sekunder på samma sätt som du gör när du väljer Import Current Settings från menyn.

Använda insomningstimern

Du kan ställa in mottagaren så att den stängs av automatiskt vid en viss tid.

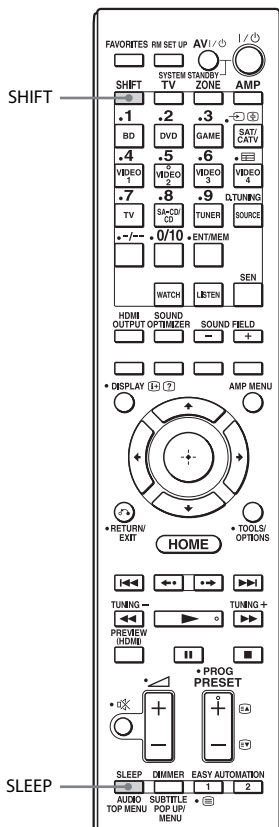

Tryck på **SHIFT** och tryck därefter på **SLEEP**.

Varje gång du trycker på **SLEEP** ändras visningen cykliskt enligt följande:

0:30:00 → 1:00:00 → 1:30:00 → 2:00:00 → OFF

När insomningstimern används tänds indikatorn **SLEEP** i mottagarens teckenfönster. Tryck på **SLEEP** om du vill kontrollera återstående tid innan mottagaren stängs av. Den återstående tiden visas i teckenfönstret.

Om du trycker på **SLEEP** igen ändras inställningen för insomningstimern till **OFF**.

Spela in med hjälp av mottagaren

Du kan spela in från en video-/ljudenhet med hjälp av mottagaren. Mer information finns i bruksanvisningen som medföljde inspelningsutrustningen.

- 1 Välj Watch eller Listen på startmenyn och tryck sedan på \odot .**
- 2 Välj önskad uppspelningsutrustning och tryck sedan på \odot .**
- 3 Förbered utrustningen för uppspelning.**

Du kan exempelvis sätta in videobandet som du vill kopiera i videobandspelaren.
- 4 Förbered inspelningsutrustningen.**

Sätt in ett tomt videoband eller liknande i den inspelningsutrustning (VIDEO) som ska användas för inspelning.
- 5 Starta inspelningen på inspelningsutrustningen och starta därefter uppspelningen på inspelningsutrustningen.**

Växla kommandoläge för mottagaren och fjärrkontrollen

Du kan växla kommandoläge (COMMAND MODE AV1 eller COMMAND MODE AV2) för mottagaren och fjärrkontrollen. Växla kommandoläge från fabriksstandard till lämplig inställning om någon utrustning från

en annan leverantör än Sony oavsiktligt går att styra med samma fjärrkontroll när du använder mottagaren med den fjärrkontroll som medföljde mottagaren.

Kommandolägena för både mottagaren och fjärrkontrollen är de fabriksinställda (COMMAND MODE AV2).

Däremot ska kommandoläget för mottagaren och fjärrkontrollen vara samma. Om kommandolägesinställningarna är olika för mottagaren och fjärrkontrollen går det inte att styra mottagaren med fjärrkontrollen.

Växla kommandoläge för mottagaren

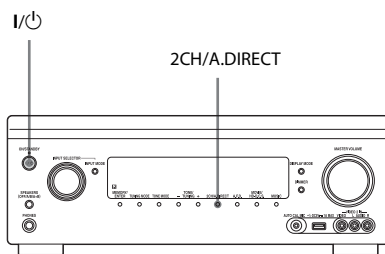

- 1 Tryck på I/Power för att stänga av mottagaren.**
- 2 Håll ned 2CH/A.DIRECT och tryck på I/Power för att slå på mottagaren.**
När kommandoläget är AV2 visas C. MODE AV2 i teckenfönstret.
När kommandoläget är AV1 visas C. MODE AV1 i teckenfönstret.

Växla kommandoläge för fjärrkontrollen

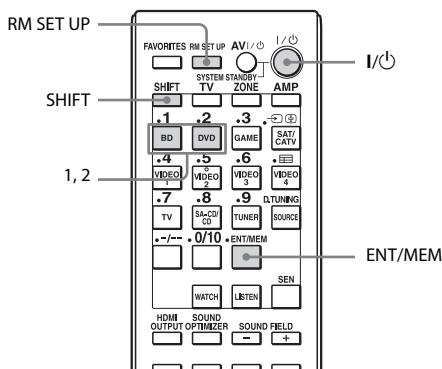

- 1 Tryck på I/Power samtidigt som du trycker på RM SET UP.**
Knappen SHIFT tänds och knappen RM SET UP blinkar.
- 2 Tryck på önskad sifferknapp, 1 eller 2, medan RM SET UP-knappen blinkar.**
Om du trycker på 1 anges kommandoläget till COMMAND MODE AV1. Om du trycker på 2 anges kommandoläget till COMMAND MODE AV2.
Knappen RM SET UP tänds.
- 3 Tryck på ENT/MEM.**
Knappen RM SET UP blinkar två gånger medan kommandolägesinställningen slutförs.

Använda en bi-amp-anslutning

Om du inte använder bakre surroundhögtalare och övre fronthögtalare kan du använda SURROUND BACK/FRONT HIGH/FRONT B/ZONE 2-anslutningarna för fronthögtalare med hjälp av en bi-amp-anslutning.

Ansluta högtalare

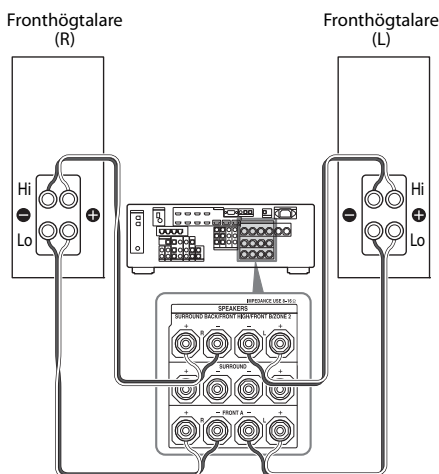

Anslut kontakterna på Lo-sidan (eller Hi-sidan) av fronthögtalarna till FRONT A-anslutningarna och anslut kontakterna på Hi-sidan (eller Lo-sidan) av fronthögtalarna till SURROUND BACK/FRONT HIGH/FRONT B/ZONE 2-anslutningarna. Kontrollera att metallbyglarna för Hi/Lo som är fästa på högtalarna har tagits bort. Annars kanske inte mottagaren fungerar som den ska.

Konfigurera högtalare

Mer information finns i Speaker Connection på menyn Speaker Settings (sidan 86).

Obs!

- Gör inställningarna för bi-amp innan du använder funktionen Auto Calibration.
- Om du gör inställningarna för bi-amp blir inställningarna av högtalarnivå, balans och equalizer för de bakre surroundhögtalarna och övre fronthögtalarna ogiltiga och i stället används inställningarna för fronthögtalarna.
- Om högtalarmönstret är konfigurerat så att det finns bakre surroundhögtalare och övre fronthögtalare går det inte att använda SURROUND BACK/FRONT HIGH/FRONT B/ZONE 2-anslutningarna för en bi-amp-anslutning.
- När du använder mottagaren utan att använda GUI ska du ange SB ASSIGN till BI-AMP i SPEAKER (sidan 106).

Återställa alla inställningar till fabriksinställningarna

Du kan rensa alla memorerade inställningar och återställa mottagaren till fabriksinställningarna genom att göra på följande sätt. Den här proceduren kan även användas för att initiera mottagaren innan du använder den första gången.

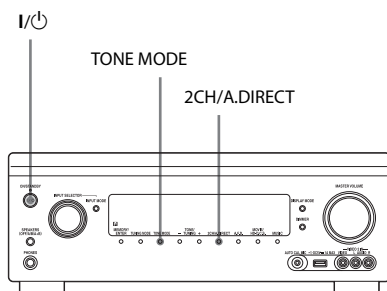

- 1 Tryck på I/⏻ för att stänga av mottagaren.**
- 2 Håll ned TONE MODE och 2CH/A.DIRECT och tryck på I/⏻ för att slå på mottagaren.**
- 3 Släpp upp TONE MODE och 2CH/A.DIRECT efter några sekunder.**

CLEARING... visas i teckenfönstret en stund och sedan ändras det till CLEARED!.

Alla inställningar som du har ändrat eller justerat återställs till standardinställningarna.

Obs!

Det tar cirka fem minuter för minnet att rensas helt. Stäng inte av mottagaren förrän CLEARED! visas i teckenfönstret.

Justera inställningar

Använda inställningsmenyn

Du kan justera olika inställningar för högtalare, surroundeffekter, användning av flera zoner och liknande via inställningsmenyn.

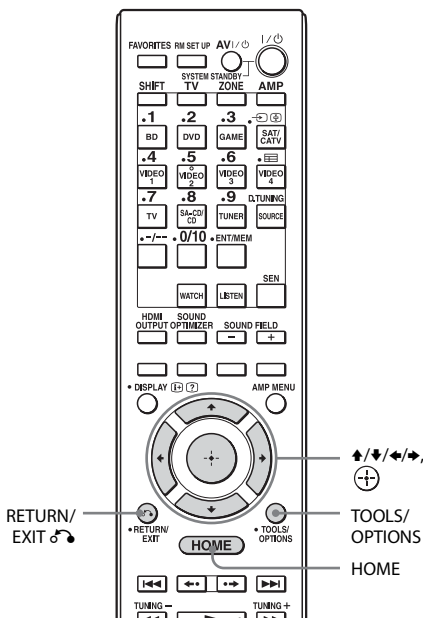

1 Välj Settings på startmenyn och tryck sedan på \ominus för att starta menyläget.

Inställningsmenylistan visas på tv-skärmen.

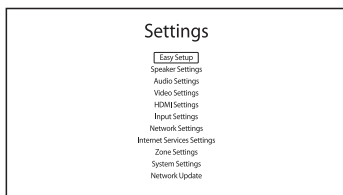

2 Välj önskat menyalternativ och tryck sedan på \oplus för att få åtkomst till alternativet.

Exempel: När du väljer Audio Settings.

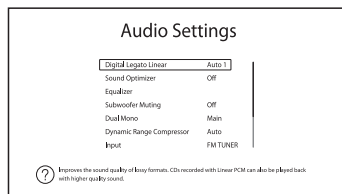

3 Välj önskad parameter och tryck sedan på \oplus för att bekräfta.

Återgå till föregående skärm

Tryck på RETURN/EXIT \ominus .

Avsluta meny

Tryck på HOME så att startmenyn visas och tryck sedan på HOME igen.

Lista över inställningsmenyer

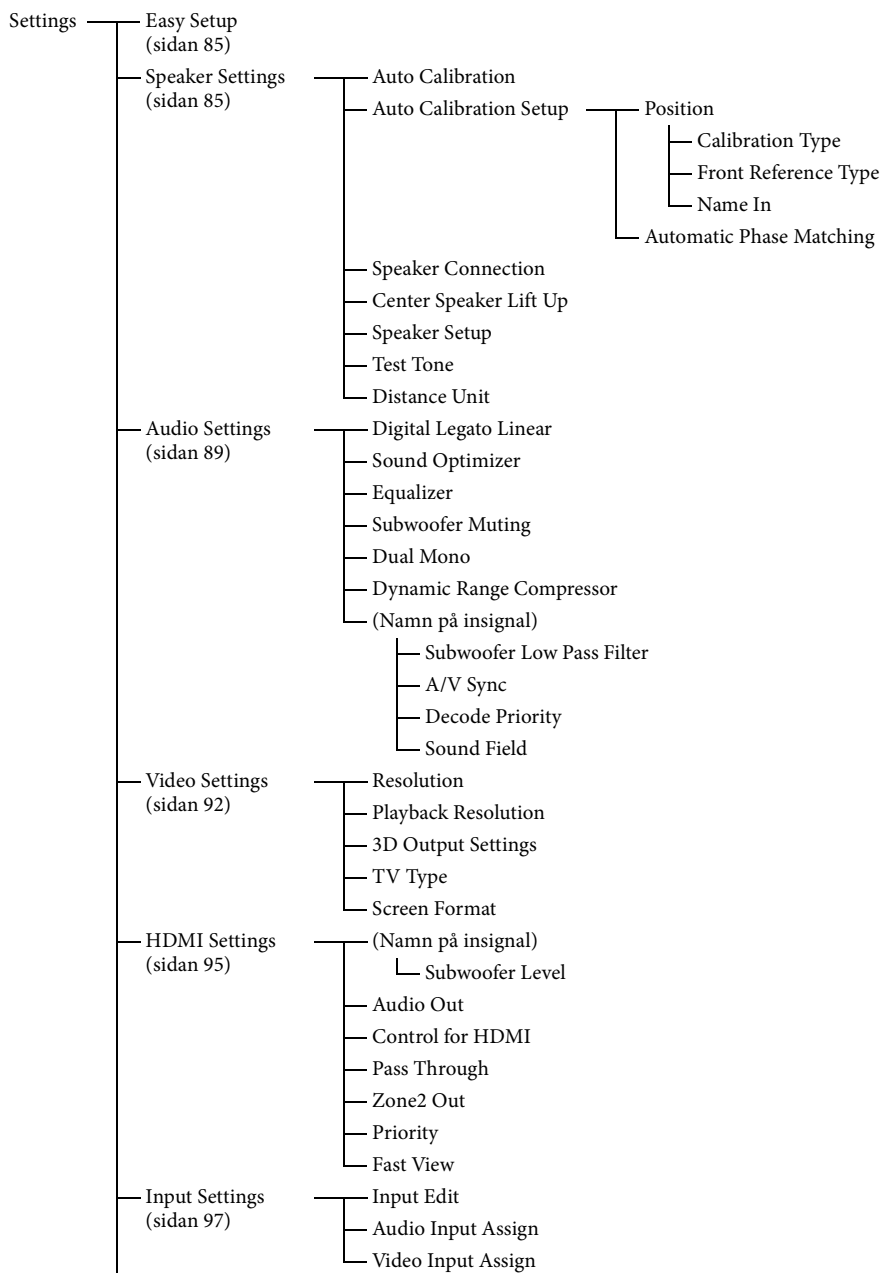

Justera inställningar

Network Settings (sidan 98)	Internet Settings
	Connection Server Settings
	Renderer Options
	Renderer Access Control
	External Control
	Network Standby
Internet Services Settings (sidan 99)	Parental Control Password
	Parental Control Area Code
	Internet Video Parental Control
	Internet Video Unrated
Zone Settings (sidan 100)	Zone Control
	Zone Setup
System Settings (sidan 101)	Language
	Auto Standby
	Settings Lock
	RS232C Control
	Software Update Notification
	Initialize Personal Information
	System Information
	EULA
	Software License
Network Update (sidan 102)	

Easy Setup

Gör om Easy Setup för att göra grundinställningarna. Följ anvisningarna på skärmen (sidan 41).

Speaker Settings

Det går att konfigurera visningsmiljön (med det högtalarsystem du använder) antingen automatiskt eller manuellt.

Auto Calibration

Utför funktionen D.C.A.C. (Digital Cinema Auto Calibration). Den här funktionen använder du för att utföra automatisk kalibrering. Det går till exempel att kontrollera anslutningarna mellan de olika högtalarna och mottagaren, justera högtalarnivå samt automatiskt mäta avståndet till vardera högtalare från din sittposition.

Calibration Matching

När Auto Calibration utförs fungerar den här funktionen automatiskt och matchar avståndet och nivån för höger och vänster högtalare. Du kan ställa in den här funktionen endast efter det att DCAC-mätprocessen har slutförts och resultaten av DCAC-mätningen har sparats. Inställningen är aktiv tills du ändrar den.

Obs!

Tidigare mätresultat skrivs över och de aktuella resultaten sparas för den position som är vald för tillfället.

Läs Tänk på följande för Speaker Settings (Auto Calibration) i 7: Konfigurera mottagaren med hjälp av Easy Setup (sidan 41).

Auto Calibration Setup

Du kan registrera tre mönster för Position beroende på sittpositioner, lyssnarmiljö och mätförhållanden.

Du kan också välja en kalibreringstyp för att kompensera för varje högtalare.

Position



Du kan registrera flera olika uppsättningar med inställningar för lyssnarmiljö eller återställa till en viss uppsättning.

Välj den Position för vilken du vill registrera mätresultaten på skärmen Auto Calibration Setup.

- Pos.1
- Pos.2
- Pos.3

Ställa in kompensationsstyp för högtalare







Du kan välja vilken kompensationsstyp som ska användas för högtalarna i varje Position.

- 1 Välj den Position som du vill ange kompensationsstyp för högtalare för och tryck sedan på .
- 2 Välj önskad Calibration Type och tryck sedan på .
 - Full Flat
Gör frekvensmätningen från varje högtalare platt.
 - Engineer
Ställer in frekvensen så att den matchar standarden för ett Sony-lyssnarrum.
 - Front Reference
Justerar egenskaperna för alla högtalare så att de matchar egenskaperna för fronthögtalarna.
 - Off
Inaktiverar EQ för Auto Calibration.

Obs!

Det går inte att ange Calibration Type för en Position som inte har registrerade mätresultat.

Namnge en Position

- 1 Välj den Position som du vill namnge och tryck sedan på .
- 2 Välj Name In och tryck sedan på .
Skärmtangentbordet visas.
- 3 Tryck på /// och  för att välja ett tecken i taget.

Automatic Phase Matching

Används för att ställa in funktionen A.P.M. (Automatic Phase Matching) i funktionen D.C.A.C. (Digital Cinema Auto Calibration) (sidan 85).

Kalibrerar faseegenskaperna för högtalarna och säkerställer ett välorganiserat surroundområde.

■ Off

Aktiverar inte A.P.M.-funktionen.

■ Auto

Växlar automatiskt mellan att aktivera eller inaktivera funktionen A.P.M..

Obs!

- Den här funktionen fungerar inte i följande fall.
 - När 2ch Analog Direct används.
 - När hörlurar är anslutna.
 - När Auto Calibration inte har utförts.
- Det kan hända att mottagaren spelar upp signaler vid en lägre samplingsfrekvens än den aktuella samplingsfrekvensen för insignalerna beroende på ljudformatet.

Speaker Connection

Används för att justera högtalarna manuellt. Du kan även justera högtalarnivåerna efter det att Easy Setup har utförts. Speaker Settings gäller endast för aktuell Position.

Det går att göra följande inställningar med hjälp av den här guiden.

Speaker Pattern

Du kan välja högtalarmönstret för det högtalarsystem du använder.

Surround Back Assign

Gör att du kan ställa in SURROUND BACK/ FRONT HIGH/FRONT B/ZONE 2-terminaler för en bi-amp- eller zon 2-anslutning.

■ Zone2 Speakers

■ Bi-Amplifier

■ Front B

■ No Assign

Obs!

Om högtalarmönstret är konfigurerat så att det finns bakre surroundhögtalare eller övre fronthögtalare går det inte att använda SURROUND BACK/ FRONT HIGH/FRONT B/ZONE 2 -anslutningarna för en bi-amp-anslutning eller en zon 2-anslutning.

Center Speaker Lift Up

Genom att använda de övre fronthögtalarna kan du lyfta upp ljudet från mitthögtalaren till lämplig nivå på skärmen. På så sätt kan du lyssna på naturlig återgivning utan ansträngning.

■ 1~10

■ Off

Obs!

- Den här funktionen fungerar inte i följande fall.
 - När hörlurar är anslutna.
 - När det inte finns någon centerhögtalare.
 - När det inte finns några övre fronthögtalare.
 - När ljudfältet för 2CH-läge används.
 - När ljudfältet för musik används.
 - När ljudfältet för Multi Stereo används.

Speaker Setup

Används för att justera varje högtalare manuellt på skärmen Manual Setup. Du kan även justera högtalarnivåerna efter att Auto Calibration har utförts.

Välj Level/Distance/Size och tryck sedan på .

Justera högtalarnivå

Du kan justera nivån för varje högtalare (center, surround vänster/höger, vänster/höger bakre surround, vänster/höger övre front, subwoofer).

- 1 Välj den högtalare vars nivå du vill justera och tryck sedan på .

- 2 Välj Level och tryck sedan på .

Nivån går att justera från -20 dB till +10 dB i steg om 0,5 dB.

Du kan också justera vänster frontnivå från FL-10,0 dB till FL+10,0 dB i steg om 0,5 dB. Du kan även justera den högra frontnivån från FR-10,0 dB till FR+10,0 dB i steg om 0,5 dB.

Justera avståndet mellan sittpositionen och varje högtalare

Du kan justera avståndet till varje högtalare från sittpositionen (vänster/höger front, center, vänster/höger surround, vänster/höger bakre surround, vänster/höger övre front, subwoofer).

- 1 Välj den högtalare vars avstånd du vill justera och tryck sedan på .

- 2 Välj önskat värde för Distance och tryck sedan på .

Avståndet går att justera från 1,0 meter till 10,0 meter (3 fot 3 tum till 32 fot 9 tum) i steg om 1 cm (1 tum).

Justera storlek för varje högtalare

Du kan justera storleken för varje högtalare (vänster/höger front, center, vänster/höger surround, vänster/höger bakre surround, vänster/höger övre front).

- 1 Välj den högtalare vars storlek du vill justera och tryck sedan på .

- 2 Välj önskat värde för Size och tryck sedan på .

- Large

Om du har anslutit stora högtalare som effektivt återger basfrekvenser ska du välja Large. Vanligtvis bör du välja Large.

- Small

Om ljudet är förvrängt eller om du upplever en brist på surroundeffekter när du använder flerkana ls surroundljud väljer du Small för att aktivera basomdirigeringskretsen och mata ut basfrekvenser för varje kanal från subwoofern eller andra högtalare med inställningen Large.

Obs!

- Om hörlurar är anslutna kan inte Size och Distance ställas in.
- De bakre surroundhögtalarna får samma inställning som surroundhögtalarna.
- Om fronthögtalarna ställs in på Small ställs centerhögtalaren, surroundhögtalarna, de bakre surroundhögtalarna och fronthögtalarna också automatiskt in på Small.
- Om du inte använder subwoofern ställs fronthögtalarna automatiskt in på Large.

Justera delningsfrekvensen för varje högtalare

Används för att ställa in basdelningsfrekvensen för de högtalare som har ställts in på Small på menyn Size. Den uppmätta delningsfrekvensen för högtalare ställs in för varje högtalare efter Auto Calibration.

- 1 Välj Crossover Frequency och tryck sedan på .
- 2 Välj den högtalare som du vill justera delningsfrekvensen för på skärmen.
- 3 Ange delningsfrekvensen för den valda högtalaren.

Obs!



- Den här funktionen fungerar inte när hörlurar är anslutna.
- De bakre surroundhögtalarna får samma inställning som surroundhögtalarna.

Test Tone

Du kan välja testtonstyp på skärmen Test Tone.



Mata ut en testton från varje högtalare

Du kan mata ut en testton från högtalarna i tur och ordning.

- 1 Välj Test Tone och tryck sedan på . Skärmen Test Tone visas.
- 2 Justera parametern och tryck sedan på .
 - Off
 - Auto
Testtonen matas ut från varje högtalare i tur och ordning.
 - L, C, R, SR, SL, SB*, SBL, SBR, LH, RH, SW
* SB visas endast när endast en bakre surroundhögtalare är ansluten.
Du kan välja vilka högtalare som ska mata ut testtonen.
- 3 Justera Level och tryck sedan på .

Mata ut en testton från högtalare bredvid varandra

Du kan mata ut en testton från högtalare som står bredvid varandra så att du kan justera balansen mellan högtalarna.

- 1 Välj Phase Noise och tryck sedan på . Skärmen Phase Noise visas.
- 2 Justera parametern och tryck sedan på .
 - Off
 - FL/FR, FL/CNT, CNT/FR, FR/SR, SR/SBR, SR/SB*, SBR/SBL, SR/SL, SB/SL*, SBL/SL, SL/FL, LH/RH, FL/SR, SL/FR, FL/RH, LH/FR
* SR/SB och SB/SL visas endast när endast en bakre surroundhögtalare är ansluten.

Används för att mata ut en testton i tur och ordning från högtalare som står bredvid varandra.

En del alternativ kanske inte visas beroende på inställningarna för högtalarmönstret.

3 Justera Level och tryck sedan på .

Mata ut källjud från högtalare bredvid varandra

Du kan mata ut källjud från högtalare som står bredvid varandra så att du kan justera balansen mellan högtalarna.

1 Välj Phase Audio och tryck sedan på .

Skärmen Phase Audio visas.

2 Justera parametern och tryck sedan på .

- Off
 - FL/FR, FL/CNT, CNT/FR, FR/SR, SR/SBR, SR/SB*, SBR/SBL, SR/SL, SB/SL*, SBL/SL, SL/FL, LH/RH, FL/SR, SL/FR, FL/RH, LH/FR
- * SR/SB och SB/SL visas endast när endast en bakre surroundhögtalare är ansluten.

Används för att mata ut främre tvåkanaligt källjud (i stället för en testton) i tur och ordning från högtalare som står bredvid varandra.

En del alternativ kanske inte visas beroende på inställningarna för högtalarmönstret.

3 Justera Level och tryck sedan på .

Distance Unit

Låter dig välja måttenhet för att ställa in avstånd.

■ meter

Avståndet visas i meter.

■ feet

Avståndet visas i fot.

Audio Settings

Du kan justera ljudet så det passar din personliga smak.

Digital Legato Linear (D.L.L.)

Funktionen D.L.L. består av teknik från Sony som gör att digitala ljudsignaler av låg kvalitet och analoga ljudsignaler kan spelas upp som högkvalitativt ljud.

■ Off

■ Auto 1

Den här funktionen är avsedd för komprimerade ljudformat med bristande signaler samt analoga ljudsignaler.

■ Auto 2

Den här funktionen är avsedd för linjära PCM-signaler, komprimerade ljudformat med bristande signaler samt analoga ljudsignaler.

Obs!

- Det kan hända att funktionen inte fungerar beroende på innehållet via en USB-enhet eller ett hemnätverk.
- Funktionen fungerar när A.F.D. Auto är valt. Funktionen fungerar dock inte i följande fall.
 - När linjära PCM-signaler med en samplingsfrekvens annan än 44.1 kHz tas emot.
 - När Dolby Digital Plus-, Dolby Digital EX-, Dolby TrueHD-, DTS 96/24-, DTS-ES Matrix 6.1-, DTS-HD Master Audio- eller DTS-HD High Resolution Audio-signaler tas emot.

Sound Optimizer

Används för att ställa in funktionen Sound Optimizer (sidan 60).

■ Off

■ Low

■ Normal

Equalizer

Används för att justera bas- och diskantnivån för varje högtalare (sidan 61).

Subwoofer Muting

Används för att förhindra att signaler matas ut via SUBWOOFER-kontakterna.

■ Off

SUBWOOFER-kontakterna matar ut signaler.

■ On

SUBWOOFER-kontakterna matar inte ut signaler.

Obs!

- Den här funktionen fungerar inte i följande fall.
 - När hörlurar är anslutna.
 - När 2ch Analog Direct är valt.
 - När 2ch Stereo är valt.
 - När ett högtalarmönster utan subwoofer är valt.

Dual Mono

Används för att välja vilket språk du föredrar att lyssna på under digitala sändningar (om det finns flera). Denna funktion fungerar endast för Dolby Digital-källor.

■ Main/Sub

Ljudet för huvudspråket matas ut genom den vänstra fronthögtalaren och ljudet för underspråket matas ut genom den högra fronthögtalaren samtidigt.

■ Main

Ljudet för huvudspråket matas ut.

■ Sub

Ljudet för underspråket matas ut.

Dynamic Range Compressor

Med den här funktionen komprimeras ljudspårets dynamiska omfång. Det kan vara praktiskt om du tittar på film med låg volym sent på kvällen. Komprimering av dynamiskt omfång kan endast göras med Dolby Digital- och Dolby TrueHD-källor.

■ Off

Det dynamiska omfånget komprimeras inte.

■ Auto

Det dynamiska omfånget komprimeras automatiskt om det finns en märkning i ljudkällan som rekommenderar Dynamic Range Compressor.

■ On

Det dynamiska omfånget komprimeras enligt inspelningssteknikerns inställningar.

Subwoofer Low Pass Filter

Används för att aktivera eller inaktivera subwoofers lågpasfilter. Du kan ställa in funktionen för varje insignal som kopplats till en ljudingång oberoende av övriga ingångar. Aktivera funktionen om du ansluter en subwoofer som saknar funktion för delningsfrekvens.

■ Off

Aktiverar inte lågpasfiltret.

■ On

Aktiverar alltid lågpasfiltret med en brytfrekvens på 120 Hz.

Obs!

- Den här funktionen fungerar inte i följande fall.
 - När 2ch Analog Direct används.

A/V Sync (synkroniserar ljud- och videoutmatning)

Används för att fördröja utmatningen av ljudet för att minska tidsskillnaden mellan ljudet och bilden.

Den här funktionen är praktisk om du använder en stor LCD- eller plasmaskärm eller en projektor.

Du kan ställa in funktionen för varje ingång oberoende av övriga ingångar.

■ HDMI Auto

Tidsskillnaden mellan ljudutmatningen och bildvisningen på en skärm som anslutits via HDMI justeras automatiskt baserat på tv-informationen. Den här funktionen är endast tillgänglig om skärmen har stöd för funktionen A/V Sync.

■ 0–300 ms

Fördröjningen kan justeras från 0 ms till 300 ms i steg om 10 ms.

Obs!

Beroende på ljudformatet kan det hända att mottagaren spelar upp signaler vid en lägre samplingsfrekvens än den aktuella samplingsfrekvensen för insignalerna.

Decode Priority (avkodningsprioritet för digital ljudinmatning)

Används för att ange inmatningsläge för digitala insignaler till DIGITAL IN- eller HDMI IN-kontakterna.

Du kan ställa in funktionen för varje ingång oberoende av övriga ingångar.

■ PCM

Om signaler från DIGITAL IN-kontakten är vald, ges PCM-signaler prioritet (för att förhindra avbrott när uppspelningen startar).

När andra signaler matas in, kanske det inte finns något ljud, beroende på formatet.

Om detta inträffar ställer du in alternativet på Auto.

När signaler från HDMI IN-kontakten väljs matas endast PCM-signaler ut från den anslutna spelaren. När signaler med andra format tas emot ställer du in detta alternativ till Auto.

■ Auto

Växlar automatiskt inmatningsläget mellan Dolby Digital, DTS och PCM.

Obs!

- Den här funktionen fungerar inte i följande fall.
 - När analogt inmatningsläge är valt.
 - När 2ch Analog Direct används.
- Även när Decode Priority anges till PCM kan det hända att början av ljudet inte matas ut beroende på signaler på den cd-skiva som spelas upp.

Sound Field

Används för att välja en ljudeffekt att tillämpa på insignaler. Mer information finns i avsnittet Använda ljudeffekter (sidan 56).

Du kan ställa in funktionen för varje ingång oberoende av övriga ingångar.

Video Settings

Du kan justera inställningar för video.

Resolution (omvandling av videosignaler)

Gör att du kan omvandla upplösningen för analoga videosignaler och mata ut de omvandlade signalerna.

■ Direct

Används för att mata ut analoga videosignaler direkt.

■ 480p/576p

■ 720p

■ Auto

■ 1080i

■ 480i/576i

■ 1080p

När en HDMI-skärm är ansluten med HDMI OUT ON

Menyalternativet Resolution	Utsignal från		HDMI OUT- kontakter	MONITOR COMPONENT VIDEO OUT- kontakter	MONITOR VIDEO OUT-kontakt
	Insignal från				
Direct, Auto	HDMI IN-kontakter		●	-	-
	COMPONENT VIDEO IN-kontakter		○ ^{a)}	●	-
	VIDEO IN-kontakter		○ ^{a)}	-	●
480i/576i, 480p/576p, 720p, 1080i, 1080p	HDMI IN-kontakter		●	-	-
	COMPONENT VIDEO IN-kontakter		○ ^{b)}	●	-
	VIDEO IN-kontakter		○ ^{b)}	-	●

När en HDMI-skärm inte är ansluten med HDMI OUT OFF

Menyalternativet Resolution	Utsignal från		HDMI OUT- kontakter	MONITOR COMPONENT VIDEO OUT- kontakter	MONITOR VIDEO OUT-kontakt
	Insignal från				
Direct	HDMI IN-kontakter		-	-	-
	COMPONENT VIDEO IN-kontakter		-	●	-
	VIDEO IN-kontakter		-	-	●

Menyalternativet Resolution	Utsignal från	HDMI OUT- kontakter	MONITOR COMPONENT VIDEO OUT- kontakter	MONITOR VIDEO OUT-kontakt
	Insignal från			
Auto	HDMI IN-kontakter	-	-	-
	COMPONENT VIDEO IN-kontakter	-	480i/576i	○
	VIDEO IN-kontakter	-	480i/576i	●
480i/576i, 480p/576p	HDMI IN-kontakter	-	-	-
	COMPONENT VIDEO IN-kontakter	-	○ ^{b)}	○
	VIDEO IN-kontakter	-	○ ^{b)}	●
720p, 1080i	HDMI IN-kontakter	-	-	-
	COMPONENT VIDEO IN-kontakter	-	○ ^{c)}	-
	VIDEO IN-kontakter	-	○ ^{c)}	●
1080p	HDMI IN-kontakter	-	-	-
	COMPONENT VIDEO IN-kontakter	-	●	-
	VIDEO IN-kontakter	-	-	●

- : Videosignalerna matas ut utan videokonvertering eller bearbetning.
- : Videosignaler matas ut. (Värdena för upplösningen visas när videosignalerna matas ut med angiven upplösning.)
- ^{a)}: Videosignalerna konverteras automatiskt till en optimal upplösning som den anslutna skärmen har stöd för, och sedan matas de ut.
- ^{b)}: Videosignalerna matas ut med den upplösning som anges på menyn Resolution.
- ^{c)}: Videosignalerna matas ut med den upplösning som anges på menyn Resolution. Videosignaler som skyddas av Macrovision matas ut med upplösningen 480p/576p.
- : Videosignaler matas inte ut.

Obs!

- Om du väljer en upplösning som den anslutna tv:n inte stöder på menyn Resolution kan bilderna från tv:n inte matas ut på korrekt sätt.
- Omvandlade bildsignaler via HDMI har inte stöd för x.v.Color, Deep Color och 3D.

Playback Resolution

Den här funktionen är avsedd för innehåll via en USB-enhet, ett hemnätverk eller Internet-video.

■ 480i/576i

■ 1080i

■ 480p/576p

■ 1080p

■ 720p

Videoupplösning för utmatning Meny-alternativet Playback Resolution	HDMI OUT-kontakter	MONITOR COMPONENT VIDEO OUT-kontakter	MONITOR VIDEO OUT-kontakt	ZONE 2 COMPONENT VIDEO OUT-kontakter	ZONE 2 VIDEO OUT-kontakt
480i/576i	480i/576i	480i/576i*	480i/576i*	480i/576i*	480i/576i*
480p/576p	480p/576p	480p/576p*	480i/576i*	480p/576p*	480i/576i*
720p (fabriksinställning)	720p	720p*	–	720p*	–
1080i	1080i	1080i*	–	1080i*	–
1080p	1080p	1080i*	–	1080i*	–

* Om du spelar upp innehåll som är skyddat av Macrovision kan det hända att mottagaren matar ut bilden med låg upplösning eller att ett varningsmeddelande visas om att videosignalerna inte går att mata ut.

Obs!

- Om varningsmeddelandet Video cannot be output from this jack. visas ska du vidta följande åtgärder.

- ① Välj BD som insignal för huvudzonen.
- ② Ange Playback Resolution till 480i/576i eller 480p/576p.

- Om ingen bild visas när du spelar upp innehåll via en USB-enhet, ett hemnätverk eller Internetvideo från menyn Watch/Listen vidtar du följande åtgärder.

- ① Välj BD som insignal för huvudzonen.
- ② Ställ in en lägre upplösning för Playback Resolution.

3D Output Settings

Den här funktionen är avsedd för innehåll via en USB-enhet, ett hemnätverk eller Internetvideo.

■ Auto

Välj detta för att visa 3D-kompatibelt innehåll i 3D.

■ Off

Välj detta för att visa allt innehåll i 2D.

TV Type

Den här funktionen är avsedd för innehåll via en USB-enhet, ett hemnätverk eller Internetvideo.

■ 16:9

Välj det här alternativet vid anslutning till en bredbilds-tv eller en tv med bredbildsfunktion.

■ 4:3

Välj det här alternativet vid anslutning till en tv med 4:3-format utan bredbildsfunktion.

Screen Format

Den här funktionen är avsedd för innehåll via en USB-enhet, ett hemnätverk eller Internetvideo.

■ Original

Välj det här vid anslutning till en tv med bredbildsfunktion. Visar en 4:3-skärmbild i 16:9-bildformat även på en bredbilds-tv.

■ Fixed Aspect Ratio

Ändrar bildstorleken så att den passar skärmstorleken med det ursprungliga bildformatet.

HDMI Settings

Används för att justera nödvändiga inställningar för utrustning som är ansluten till HDMI-kontakter.

Subwoofer Level

Används för att ställa in nivån för subwoofer till 0 dB eller +10 dB när PCM-signaler matas in via en HDMI-anslutning. Du kan ställa in nivån för varje insignal som kopplats till en HDMI-ingång oberoende av övriga ingångar.

■ 0 dB

■ Auto

Anger automatiskt nivån till 0 dB eller +10 dB beroende på ljudströmmen.

■ +10 dB

Audio Out

Används för att ställa in HDMI-ljudsignaler som matas ut från uppspelningsutrustning som är ansluten till mottagaren via HDMI-anslutning.

■ TV+AMP

Ljudet matas ut från tv:ns högtalare och högtalarna som är anslutna till mottagaren.

Obs!

- Ljudkvaliteten från uppspelningsutrustningen beror på tv:ns ljudkvalitet, till exempel antal kanaler samt samplingsfrekvensen och liknande. Om tv:n har stereohögtalare matas ljudet från mottagaren också ut i stereo, precis som för tv:n, även om du spelar upp en flerkanalskälla.
- Om du ansluter mottagaren till en videoenhet (projektor eller liknande) kan det hända att ljudet inte matas ut från mottagaren. Om detta inträffar väljer du AMP.
- Om du inte väljer en HDMI-ingång som ljudingång i Audio Input Assign på menyn Input Settings matas inget ljud ut från tv:n.

■ AMP

HDMI-ljudsignaler från uppspelningsutrustning avges endast till högtalare som är anslutna till mottagaren. Flerkanalsljud kan spelas upp som det är.

Obs!

När Control for HDMI är On kan det hända att Audio Out ändras automatiskt.

Control for HDMI

Används för att aktivera eller inaktivera den funktion som styr utrustning som är ansluten till HDMI-kontakten via en HDMI-kabel.

■ Off

■ On

Obs!

Den här funktionen är bara aktiverad när Zone2 Out är inställt på Off.

Pass Through

Används för att mata ut HDMI-signaler till tv:n även om mottagaren är i viloläge. Mer information finns i avsnittet Mata ut HDMI-signaler även när mottagaren är i viloläge (Pass Through) (sidan 71).

■ Off

■ On

■ Auto

Zone2 Out

Gör att du kan aktivera och inaktivera HDMI ZONE 2 OUT-kontakterna.

■ Off

■ On

Priority

Gör att du kan ange prioritet när du väljer samma ingång för både huvudzonen och zon 2.

■ Main & Zone 2

Du kan lyssna på samma insignal i huvudzonen och zon 2. Det kan dock förekomma vissa störningar i ljud- och videosignalerna i huvudzonen och zon 2.

■ Main Only

Du kan lyssna på ljud och titta på video med hög kvalitet i huvudzonen. Det finns ingen utsignal i zon 2.

Obs!

Den här funktionen är bara aktiverad när Zone2 Out är inställt på On.

Fast View (snabb HDMI-växling)

Låter dig ställa in funktionen för Fast View. HDMI IN 1, IN 2, IN 3 och IN 4 har stöd för Fast View-funktionen.

■ Auto

Du kan välja en HDMI-ingång som är snabbare än det vanliga valet.

■ Off

Den här funktionen och Preview for HDMI-funktionen är inte tillgängliga.

Obs!

Den här funktionen är bara aktiverad när Zone2 Out är inställt på Off.

Input Settings

Används för att justera anslutningsinställningarna för mottagaren och övrig utrustning.

Input Edit

Används för att ställa in följande alternativ för varje insignal.

■ Watch/Listen

Anger om insignalen ska visas på menyn Watch eller menyn Listen.

- Watch: Visar en insignal på menyn Watch.
- Listen: Visar en insignal på menyn Listen.
- Watch/Listen: Visar en insignal både på menyn Watch och på menyn Listen.
- Hidden: Visar varken insignalen på menyn Watch eller på menyn Listen. När du väljer insignal kan du hoppa över signaler som är angivna till Hidden.

■ Icon

Anger vilken ikon som visas på menyn Watch/Listen.

■ Name

Anger vilket namn som visas på menyn Watch/Listen.

Obs!

Det går inte att välja en insignal som är angiven till Hidden, eller HIDDEN i INPUT SKIP ? i INPUT (sidan 107) utan att använda GUI även om du använder INPUT SELECTOR på mottagaren.

Audio Input Assign

Används för att ange vilka ljudingångar som är tilldelade för varje insignal.

Mer information finns i avsnittet Använda övriga video-/ljudingångar (sidan 73).

■ HDMI

HDMI IN 1/2/3/4/5/6/7/8, None

■ Digital

OPT IN 1/2, COAX IN, None

■ Analog

Fabriksinställning

Video Input Assign

Används för att ange vilka videoingångar som är tilldelade för varje insignal.

Mer information finns i avsnittet Använda övriga video-/ljudingångar (sidan 73).

■ HDMI

HDMI IN 1/2/3/4/5/6/7/8, None

■ Component

COMPONENT IN 1/2, None

■ Analog

Fabriksinställning

Network Settings

Används för att justera inställningarna för nätverket.

Internet Settings

Används för att kontrollera eller ändra inställningarna för nätverket. Du kan ändra inställningarna för följande alternativ antingen manuellt eller automatiskt.

- IP Address
- DNS
- Proxy Server

Anslut mottagaren till nätverket i förväg. Mer information finns i avsnittet 5: Ansluta till nätverket (sidan 39).

LAN Port Activation

Används för att ange om varje LAN-port på den bakre panelen ska aktiveras. Kontrollera vilka portar du vill aktivera bland de fyra LAN-portarna på den bakre panelen. Mottagaren använder de aktiverade portarna för att komma åt nätverket. Genom att inaktivera portar som inte används kan du spara ström. Portarna som inte är anslutna till en router eller ett nav är nedtonade.

Connection Server Settings

Används för att ange om den anslutna DLNA-servern ska visas eller inte.

Renderer Options

■ Renderer Name

Visar namnet på mottagarens renderare.

■ Auto Access Permission

Anger om automatisk åtkomst från en nyligen identifierad DLNA-styrenhet ska tillåtas eller inte.

Renderer Access Control

Används för att ange om kommandon från DLNA-styrenheter ska accepteras eller inte.

External Control

Används för att aktivera eller inaktivera den funktion som styr mottagaren från ES Remote i hemnätverket.

■ Off

■ On

Network Standby

Används för att aktivera eller inaktivera den funktion som aktiverar switchar/nav på mottagarens baksida samt tillåter en nätverksstyrenhet, ES Remote och liknande att styra mottagaren även när den är i viloläge. I nätverksviloläge minskar starttiden för GUI och nätverksfunktionen efter det att mottagaren slagits på.

■ Off

Läget Network Standby inaktiveras och mottagaren går in i normalt viloläge när den är i viloläge.

■ On

Läget Network Standby aktiveras och mottagaren går in i Network Standby-läge när den är i viloläge.

Internet Services Settings

Parental Control Password

Används för att ställa in eller ändra lösenordet för barnspärrfunktionen. Med ett lösenord kan du ange begränsningar för uppspelning av Internetvideo.

Parental Control Area Code

Uppspelningen av vissa Internetvideofiler kan begränsas efter geografiskt område. Avsnitt kan läsas eller bytas ut mot andra avsnitt.

Konfigurera funktionen enligt anvisningarna på skärmen.

Kod	Område	Kod	Område
2044	Argentina	2363	Malaysia
2057	Belgien	2376	Nederländerna
2090	Chile	2390	Nya Zeeland
2093	Colombia	2379	Norge
2115	Danmark	2427	Pakistan
2424	Filippinerna	2428	Polen
2165	Finland	2436	Portugal
2200	Grekland	2489	Ryssland
2219	Hongkong	2501	Singapore
2248	Indien	2149	Spanien
2238	Indonesien	2499	Sverige
2239	Irland	2086	Schweiz
2254	Italien	2543	Taiwan
2304	Korea	2528	Thailand
2333	Luxemburg	2046	Österrike

Internet Video Parental Control

Uppspelningen av vissa Internetvideofiler kan begränsas efter användarens ålder. Avsnitt kan läsas eller bytas ut mot andra avsnitt. Konfigurera funktionen enligt anvisningarna på skärmen.

Internet Video Unrated

Används för att ställa in om det ska vara tillåtet att spela upp oklassade Internetvideofiler eller inte.

■ Allow

Tillåter uppspelning av oklassade Internetvideofiler.

■ Block

Blockerar uppspelning av oklassade Internetvideofiler.

Zone Settings

Används för att justera inställningarna för huvudzonen, zon 2.

Zone Control

Slå på eller stänga av strömmen till zon 2

Används för att slå på eller stänga av strömmen till zon 2.

- 1 Välj den zon som du vill slå på eller stänga av strömmen för och tryck sedan på (+/-).
- 2 Välj On eller Off och tryck sedan på (+/-).
 - On
 - Off

Välja utmatningskälla för varje zon

Används för att välja vilken källa som ska matas ut i zonen. Ljud- och videosignaler kan matas ut till zon 2.

- 1 Välj vilken zon du vill mata ut video-/ ljudsignaler till och tryck sedan på (+/-).
- 2 Välj Input och tryck sedan på (+/-).
- 3 Välj insignal och tryck sedan på (+/-).

Justera volymen för zon 2

Om SURROUND BACK/FRONT HIGH/FRONT B/ZONE 2-anslutningarna används med en zon 2-anslutning kan du även justera volymen för zon 2.

Om du anger Line Out till Variable kan du även justera volymen med hjälp av Zone Control.

Information om hur du justerar volymen för zon 2 i zon 2 med hjälp av fjärrkontrollen finns i Styra mottagaren från en annan zon (ZONE 2-funktioner) (sidan 66).

- 1 Välj den zon som du vill justera volymen för och tryck sedan på (+/-).

- 2 Välj Volume och tryck sedan på (+/-).

- 3 Justera volymen och tryck sedan på (+/-).

Zone Setup

Förinställa volymen för huvudzonen/zon 2

Används för att förinställa volymen när strömmen slås på för varje zon.

- 1 Välj den zon som du vill förinställa volymen för och tryck sedan på (+/-).
- 2 Välj Preset Volume och tryck sedan på (+/-).
- 3 Justera volymen och tryck sedan på (+/-). Medan du justerar matas ljudet ut med den volymnivå som du justerar till, oavsett vilket värde MASTER VOLUME har. Om du väljer Off aktiveras varje zon med samma nivå som den som var aktiv när strömmen senast slogs av.

Obs!

- I följande fall går det inte att förinställa volymen.
 - När SURROUND BACK/FRONT HIGH/FRONT B/ZONE 2-anslutningarna används för de bakre surroundhögtalarna eller de övre fronthögtalarna eller när de används med en bi-amp-anslutning.
 - När Line Out är inställt på Fixed.

Line Out

Du kan ange om volymreglagen för ZONE 2 AUDIO OUT-kontakterna till Variable eller Fixed. Mer information finns i Ange volymreglage för zon 2 (sidan 65)

■ Fixed

■ Variable

12V Trigger

Används för att välja olika alternativ för användning av 12 V-triggerfunktionen.

■ Off

Används för att stänga av utmatningen av 12 V-triggersignaler även när mottagaren är på.

■ Ctrl

Används för att aktivera eller inaktivera utmatningen av 12 V-triggersignaler manuellt med hjälp av styrkommandon från en extern styrenhet.

■ Zone

Används för att aktivera eller inaktivera utmatningen av 12 V-triggersignaler beroende på om den valda zonen är av eller på.

■ Input (endast för Main)

Används för att aktivera utmatning av 12 V-triggersignaler när den förvalda insignalen väljs. När du väljer Input visas inställningsskärmen där triggersignaler för varje insignal kan aktiveras eller inaktiveras. Tryck på $\blacktriangle/\blacktriangledown$ för att välja insignal och tryck sedan på \oplus för att markera kryssrutan.

■ HDMI A (endast för Main)

Används för att aktivera och inaktivera utmatningen av 12 V-triggersignaler baserat på utmatningsinställningen för HDMI OUT A-kontakten.

■ HDMI B (endast för Main)

Används för att aktivera och inaktivera utmatningen av 12 V-triggersignaler baserat på utmatningsinställningen för HDMI OUT B-kontakten.

■ Main (endast för Zone2)

Används för att länka funktionen för triggersignalen i zon 2 till TRIGGER OUT MAIN-kontakten.

System Settings

Du kan anpassa mottagarens inställningar.

Language

Används för att välja språk för meddelanden på skärmen.

■ English

■ Español

■ Français

■ Deutsch

Auto Standby

Används för att aktivera eller inaktivera den funktion som växlar huvudzonen till viloläge automatiskt om mottagaren inte används under en angiven tidsperiod eller om inga signaler matas in till mottagaren.

■ Off

Växlar inte till viloläge.

■ On

Växlar till viloläge efter cirka 30 minuter.

Obs!

- Den här funktionen fungerar inte i följande fall.
 - När du spelar upp via en USB-enhet, en iPod/iPhone, ett hemnätverk eller Internetvideo.
 - När mottagaren är i viloläge.

Settings Lock

Används för att låsa mottagarens inställningar.

■ On

Den här funktionen går endast att aktivera via inställningsmenyn. Om du vill inaktivera funktionen vidtar du följande åtgärder.

SPEAKERS (OFF/A/B/A+B)

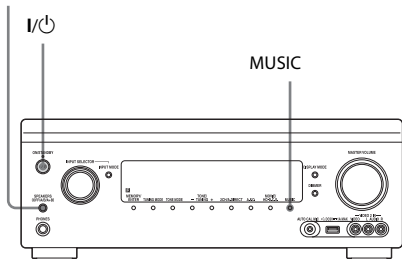

- 1 Tryck på I/⏻ för att stänga av mottagaren.**
- 2 Håll ned MUSIC och SPEAKERS (OFF/A/B/A+B) och tryck på I/⏻ för att slå på mottagaren.**

RS232C Control

Används för att aktivera eller inaktivera styrläget för underhåll och service.

- Off
- On

Software Update Notification

Används för att ange om du vill få information om nyare programvaruversioner via tv-skärmen eller inte.

- On
- Off

Uppdatera mottagaren

I avsnittet Network Update (sidan 102) finns information om hur du uppdaterar mottagarens programvara.

Obs!

- Ny programvaruinformation visas inte i följande fall.
 - Den senaste versionen används redan.
 - Mottagaren kan inte hämta data via ett nätverk.

Initialize Personal Information

Används för att ta bort personlig information med anknäring till Internetvideo, till exempel listan med Internetinnehåll, Favorites List och liknande.

System Information

Visar mottagarens programvaruversion.

EULA

Visar EULA-skärmen på tv:n.

Software License

Visar information om programvarulicens på tv:n.

Network Update

Används för att uppdatera och förbättra mottagarens funktioner.

Information om uppdateringsfunktionerna finns på följande webbplats:
<http://support.sony-europe.com>

GUI och visningsfönstret för mottagaren stängs av och lampan ovanför knappen I/⏻ ON/STANDBY blinkar grönt under uppdateringen.

När uppdateringen är klar startar mottagaren om automatiskt.

Det kan dröja cirka 50 minuter innan uppdateringen är klar. Det kan variera hur lång tid uppdateringen tar beroende på hastigheten på din Internetanslutning.

Obs!

Stäng inte av mottagaren och koppla inte loss nätverkskabeln medan programvaruuppdatering pågår. Om du gör det kan det orsaka fel.

Styra utan att använda GUI

Du kan styra mottagaren via mottagarens teckenfönster även när tv:n inte är ansluten till mottagaren.

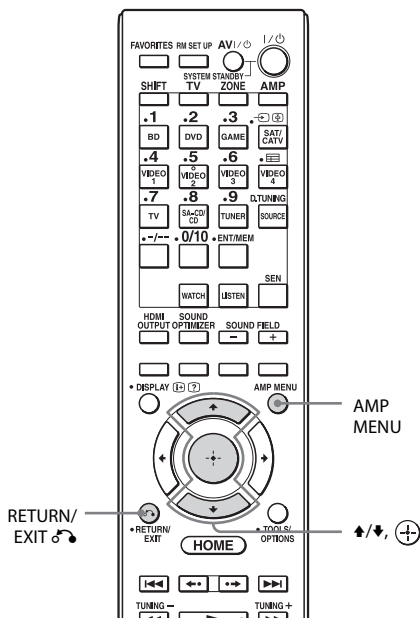

- Tryck på ↑/↓ upprepade gånger för att välja menyalternativ och tryck sedan på ⊕.

Parametern visas.



- Tryck på ↑/↓ upprepade gånger för att välja önskad parameter och tryck sedan på ⊕.

Parametern anges och hakparenteserna försvinner från teckenfönstret.



Återgå till föregående steg

Tryck på RETURN/EXIT ↶.

Använda menyn i teckenfönstret

- Slå på mottagaren.

- Tryck på AMP MENU.

Menyn visas i mottagarens teckenfönster.

Exempel: När du väljer SPEAKER.



- Tryck på ↑/↓ upprepade gånger för att välja meny och tryck sedan på ⊕.

Menylista (i teckenfönstret)

Följande alternativ finns tillgängliga på varje meny.

■ ■ ... i tabellen står för vald parameter för varje alternativ.

Meny	Alternativ	Parameter
<AUTO CAL> (Auto Calibration)	A.CAL START (Starta automatisk kalibrering)	
	FH USE: ■?	Y, N
	5 4 3 2 1	
	TONE	
	T.S.P.	
	WOOFER	
	COMPLETE	RETRY, SAVE EXIT, WRN CHECK, PHASE INFO., DIST. INFO., LEVEL INFO., EXIT
	C.MATCH? ■ ■ ■	Yes, No
	W- ■ ■ ■ :4 ■ (Varningskod)	FL, FR, CNT, SL, SR, SBR, SBL, SW, LH, RH : 0, 1, 2, 3, 4
	NO WARN (Ingen varning)	
	■ ■ ■ : ■ ■ ■ (Fasinformation)	FL, FR, CNT, SL, SR, SBR, SBL, SW, LH, RH : OUT, IN
	■ ■ ■ : ■ ■ ■ ■ ■ ■ ■ ■ (Avståndsinformation)	FL, FR, CNT, SL, SR, SBR, SBL, SW, LH, RH
	■ ■ ■ : ■ ■ ■ ■ dB (Nivåinformation)	FL, FR, CNT, SL, SR, SBR, SBL, SW LH, RH
	E- ■ ■ :3 ■ (Felkod)	F, SR, SB : 0, 1, 2, 3, 4
	RETRY? ■ ■ ■	YES, NO
	CANCEL	
	CAL TYPE (Kalibreringstyp)	FULL FLAT, ENGINEER, FRONT REF, OFF
	A.P.M.	A.P.M. AUTO, A.P.M. OFF
	POSITION	POS.1, POS.2, POS.3
	NAME IN (Namnge insignal)	Mer information om den här funktionen finns i Namnge en Position (sidan 86).

Meny	Alternativ	Parameter
<LEVEL> (Nivå- inställningar)	TEST TONE	OFF, FL till RH (AUTO), FL till RH (FIX)
	P. NOISE (Fasbrus)	OFF, FL/FR, FL/CNT, CNT/FR, FR/SR, SR/ SBR, SR/SB, SBR/SBL, SR/SL, SB/SL, SBL/SL, SL/FL, LH/RH, FL/SR, SL/ FR, FL/RH, LH/FR
	P. AUDIO (Fasljud)	OFF, FL/FR, FL/CNT, CNT/FR, FR/SR, SR/ SBR, SR/SB, SBR/SBL, SR/SL, SB/SL, SBL/SL, SL/FL, LH/RH, FL/SR, SL/ FR, FL/RH, LH/FR
	FL LEVEL (Nivå för vänster fronthögtalare)	FL-10,0 dB till FL+10,0 dB (i steg om 0,5 dB)
	FR LEVEL (Nivå för höger fronthögtalare)	FR-10,0 dB till FR+10,0 dB (i steg om 0,5 dB)
	CNT LEVEL (Nivå för centerhögtalare)	CNT-20,0 dB till CNT+10,0 dB (i steg om 0,5 dB)
	SL LEVEL (Nivå för vänster surroundhögtalare)	SL-20,0 dB till SL+10,0 dB (i steg om 0,5 dB)
	SR LEVEL (Nivå för höger surroundhögtalare)	SR-20,0 dB till SR+10,0 dB (i steg om 0,5 dB)
	SB LEVEL (Nivå för bakre surroundhögtalare)	SB-20,0 dB till SB+10,0 dB (i steg om 0,5 dB)
	SBL LEVEL (Nivå för bakre vänster surroundhögtalare)	SBL-20,0 dB till SBL+10,0 dB (i steg om 0,5 dB)
	SBR LEVEL (Nivå för bakre, höger surroundhögtalare)	SBR-20,0 dB till SBR+10,0 dB (i steg om 0,5 dB)
	LH LEVEL (Nivå för övre, vänster högtalare)	LH-20,0 dB till LH+10,0 dB (i steg om 0,5 dB)
	RH LEVEL (Nivå för övre, höger högtalare)	RH-20,0 dB till RH+10,0 dB (i steg om 0,5 dB)
SW LEVEL (Nivå för subwoofer)	SW-20,0 dB till SW+10,0 dB (i steg om 0,5 dB)	

Meny	Alternativ	Parameter
<SPEAKER> (Högtalar- inställningar)	SP PATTERN (Högtalarmönster)	5/2,1 till 2/0 (20 mönster)
	CNT LIFT (Lyft upp centerhögtalare)	OFF, 1 till 10
	FRT SIZE (Storlek för fronthögtalare)	LARGE, SMALL
	CNT SIZE (Storlek för centerhögtalare)	LARGE, SMALL
	SUR SIZE (Storlek för surroundhögtalare)	LARGE, SMALL
	FH SIZE (Storlek för övre fronthögtalare)	LARGE, SMALL
	SB ASSIGN (Tilldelning för bakre surroundhögtalare)	OFF, BI-AMP, ZONE2, SPK B
	FL DIST. (Avstånd för vänster fronthögtalare)	FL 3' 3" till FL 32' 9" (i steg om 1 tum) FL 1,0 till FL 10,0 (m) (i steg om 1 cm)
	FR DIST. (Avstånd för höger fronthögtalare)	FR 3' 3" till FR 32' 9" (i steg om 1 tum) FR 1,0 till FR 10,0 (m) (i steg om 1 cm)
	CNT DIST. (Avstånd för centerhögtalare)	CNT 3' 3" till CNT 32' 9" (i steg om 1 tum) CNT 1,0 till CNT 10,0 (m) (i steg om 1 cm)
	SL DIST. (Avstånd för vänster surroundhögtalare)	SL 3' 3" till SL 32' 9" (i steg om 1 tum) SL 1,0 till SL 10,0 (m) (i steg om 1 cm)
	SR DIST. (Avstånd för höger surroundhögtalare)	SR 3' 3" till SR 32' 9" (i steg om 1 tum) SR 1,0 till SR 10,0 (m) (i steg om 1 cm)
	SB DIST. (Avstånd för bakre surroundhögtalare)	SB 3' 3" till SB 32' 9" (i steg om 1 tum) SB 1,0 till SB 10,0 (m) (i steg om 1 cm)
	SBL DIST. (Avstånd för bakre, vänster surroundhögtalare)	SBL 3' 3" till SBL 32' 9" (i steg om 1 tum) SBL 1,0 till SBL 10,0 (m) (i steg om 1 cm)
	SBR DIST. (Avstånd för bakre, höger surroundhögtalare)	SBR 3' 3" till SBR 32' 9" (i steg om 1 tum) SBR 1,0 till SBR 10,0 (m) (i steg om 1 cm)
	LH DIST. (Avstånd för vänster, övre fronthögtalare)	LH 3' 3" till LH 32' 9" (i steg om 1 tum) LH 1,0 till LH 10,0 (m) (i steg om 1 cm)
	RH DIST. (Avstånd för höger, övre fronthögtalare)	RH 3' 3" till RH 32' 9" (i steg om 1 tum) RH 1,0 till RH 10,0 (m) (i steg om 1 cm)
	SW DIST. (Avstånd för subwoofer)	SW 3' 3" till SW 32' 9" (i steg om 1 tum) SW 1,0 till SW 10,0 (m) (i steg om 1 cm)
	DIST. UNIT (Enhet för avstånd)	METER, FEET
	FRT CROSS (Delningsfrekvens för fronthögtalare)	CROSS 40 Hz till CROSS 200 Hz (i steg om 10 Hz)
	CNT CROSS (Delningsfrekvens för centerhögtalare)	CROSS 40 Hz till CROSS 200 Hz (i steg om 10 Hz)
SUR CROSS (Delningsfrekvens för surroundhögtalare)	CROSS 40 Hz till CROSS 200 Hz (i steg om 10 Hz)	

Meny	Alternativ	Parameter
<SPEAKER> (Högtalar- inställningar)	FH CROSS (Delningsfrekvens för övre fronthögtalare)	CROSS 40 Hz till CROSS 200 Hz (i steg om 10 Hz)
<INPUT> (Indata- inställningar)	NAME IN (Namnge ingångar)	Mer information om den här funktionen finns i Input Edit på menyn Input Settings (sidan 97).
	INPUT SKIP (Utelägna ingång)	SHOWN, HIDDEN
	H.A. ASSIGN (Tilldelning för HDMI-ljud)	Mer information om den här funktionen finns i Använda övriga video-/ljudingångar (sidan 73).
	H.V. ASSIGN (Tilldelning för HDMI-video)	Mer information om den här funktionen finns i Använda övriga video-/ljudingångar (sidan 73).
	A. ASSIGN (Tilldelning för digital ljudinmatning)	Mer information om den här funktionen finns i Använda övriga video-/ljudingångar (sidan 73).
	V. ASSIGN (Tilldelning för komponentvideo)	Mer information om den här funktionen finns i Använda övriga video-/ljudingångar (sidan 73).
<SURROUND> (Surround- inställningar)	HD-D.C.S. TYP (HD-D.C.S.-effekttyp)	DYNAMIC, THEATER, STUDIO
	H. GAIN (Styrning av förstärkning för PLIIz Height)	HIGH, MID, LOW
<EQ> (EQ- inställningar)	ALL BASS (Basnivå för alla högtalare)	ALL B. -10,0 dB till ALL B. +10,0 dB (i steg om 0,5 dB)
	ALL TREBLE (Diskantnivå för alla högtalare)	ALL T. -10,0 dB till ALL T. +10,0 dB (i steg om 0,5 dB)
	FRT BASS (Basnivå för fronthögtalare)	FRT B. -10 dB till FRT B. +10 dB (i steg om 0,5 dB)
	FRT TREBLE (Diskantnivå för fronthögtalare)	FRT T. -10 dB till FRT T. +10 dB (i steg om 0,5 dB)
	CNT BASS (Basnivå för centerhögtalare)	CNT B. -10 dB till CNT B. +10 dB (i steg om 0,5 dB)
	CNT TREBLE (Diskantnivå för centerhögtalare)	CNT T. -10 dB till CNT T. +10 dB (i steg om 0,5 dB)
	SUR BASS (Basnivå för surroundhögtalare)	SUR B. -10 dB till SUR B. +10 dB (i steg om 0,5 dB)
	SUR TREBLE (Diskantnivå för surroundhögtalare)	SUR T. -10 dB till SUR T. +10 dB (i steg om 0,5 dB)
	FH BASS (Basnivå för övre fronthögtalare)	FH B. -10 dB till FH B. +10 dB (i steg om 0,5 dB)
	FH TREBLE (Diskantnivå för övre fronthögtalare)	FH T. -10 dB till FH T. +10 dB (i steg om 0,5 dB)

Meny	Alternativ	Parameter
<ZONE> (Inställningar för flera zoner)	PVOL MAIN (Förinställa volym (huvudsaklig))	OFF, -∞, -92,0 dB till +23,0 dB (i steg om 0,5 dB)
	PVOL ZONE2 (Förinställa volym (zon 2))	OFF, -∞, -92 dB till +23 dB (i steg om 1 dB)
	Z2 LINEOUT (Nivåtyp för linjeutgång i zon 2)	FIXED, VARIABLE
	12V TRIG. (12 V-trigger)	OFF, CTRL, ZONE, INPUT, HDMIA, HDMIB
<TUNER> (Tuner- inställningar)	FM MODE	STEREO, MONO
	NAME IN (Namnge förinställda stationer)	Mer information om den här funktionen finns i Namnge förinställda stationer (Name Input) (sidan 54).
<AUDIO> (Ljud- inställningar)	D.LL.	D.L.L. AUTO2, D.L.L. AUTO1, D.L.L. OFF
	OPTIMIZER (Ljudoptimering)	NORMAL, LOW, OFF
	SW L.P.F. (Subwoofernivå L.P.F. för HDMI)	L.P.F. ON, L.P.F. OFF
	SW MUTING (Ljudavstängning för subwoofer)	ON, OFF
	A/V SYNC (Synkroniserar ljud med videoutmatning)	HDMI AUTO, 0 ms till 300 ms (i steg om 10 ms)
	DUAL MONO (Val av språk för digital sändning)	MAIN/SUB, MAIN, SUB
	DEC. PRIO (Avkodningsprioritet för digital ljudinmatning)	DEC. AUTO, DEC. PCM
	D. RANGE (Komprimering av dynamiskt omfång)	COMP. ON, COMP. AUTO, COMP. OFF
<VIDEO> (Video- inställningar)	RESOLUTION	DIRECT, AUTO, 480/576i, 480/576p, 720p, 1080i, 1080p
<HDMI> (HDMI- inställningar)	CTRL: HDMI (Kontroll för HDMI)	CTRL ON, CTRL OFF
	PASS THRU (Genomkoppling)	ON, AUTO, OFF
	ZONE2 OUT	ON, OFF
	PRIORITY	MAIN&ZONE2, MAIN ONLY
	AUDIO OUT	AMP, TV+AMP
	SW LEVEL (Subwoofernivå för HDMI)	SW AUTO, SW +10 dB, SW 0 dB
	FAST VIEW	AUTO, OFF

Meny	Alternativ	Parameter
<SYSTEM> (System- inställningar)	RS232C (RS232C-styrläge)	RS232C ON, RS232C OFF
	NET STBY (Viloläge för nätverk)	STBY ON, STBY OFF
	AUTO STBY (Automatiskt viloläge)	STBY ON, STBY OFF
	VER ■■■■ (Version)	

Ändra teckenfönstret

I teckenfönstret visas diverse information om mottagarens status, till exempel ljudfält.

- 1 Välj den insignal du vill kontrollera informationen för.
- 2 Tryck på DISPLAY MODE på mottagaren upprepade gånger.
Varje gång du trycker på DISPLAY MODE ändras visningen på följande sätt.
Vald insignal → Ljudfältstyp →
Volymnivå → Strömningsinformation* →
Angivet namn på insignal ...
* Strömningsinformation kanske inte visas.

När du lyssnar på FM/AM-radio
Stationsnamn → Frekvens → Ljudfältstyp
→ Volymnivå ...

Indexnamn visas endast om du har tilldelat ett indexnamn till insignalen eller den förinställda stationen. Indexnamn visas inte om endast blanksteg har angivits.

När RDS-sändningar tas emot
PS (Program Service-namn)¹⁾,
Förinställningsnamn, band eller
förinställningsnummer → Frekvens, band
och förinställningsnummer → PTY
(Program Type)-indikation²⁾ → RT (Radio
Text)-indikation³⁾ → CT (Clock Time) →
Ljudfältstyp ...

¹⁾Den här informationen visas även för FM-stationer utan RDS.

²⁾Typ av program som sänds

³⁾Textmeddelanden som skickas av RDS-stationen.

Använda fjärrkontrollen

Styra utrustningen med fjärrkontrollen

Du kan styra den utrustning från Sony eller andra leverantörer än Sony som du använder med hjälp av mottagarens medföljande fjärrkontroll.

Fjärrkontrollen är fabriksinställd för att styra Sony-utrustning.

Om du justerar inställningarna efter den utrustning du vill använda kan du också styra utrustning från andra leverantörer än Sony eller sådan utrustning från Sony som inte går att styra med fjärrkontrollens fabriksinställningar (sidan 111).

Använda utrustning som är ansluten till mottagaren

- 1 Tryck på den insignalsknapp som motsvarar den anslutna utrustning som du vill styra.
- 2 Tryck på knapparna för att använda de olika funktionerna i tabellen nedan.

Obs!

Du kanske inte kan styra samtliga funktioner för den utrustning du använder.

Tabell över de knappar som används för att styra utrustningen

Utrustnings- kategori	TV	VCR	Dvd-spelare, kombinerad dvd-/video- bandspelare	Blu-ray Disc- spelare	Hårddisk- inspelare	PSX	Video-cd- spelare, LD-spelare	Digital CATV- terminal	DSS	Band- spelare A/B	DAT- band- spelare	Cd-spelare, MD- spelare
Knapp												
AV I/⌂	●	●	●	●	●	●	●	●	●		●	●
Sifferknapp	●	●	●	●	●	●	●	●	●	●	●	●
(guide)	●		● ^{c)}	●	●	●		●				
-/--	●	●	●	●	●	●	●	●	●	●		●
ENT/MEM	●	●	●	●	●	●	● ^{a)}	●	●	●	●	●
Färgknappar	●		● ^{c)}	●	●							
TOOLS/OPTIONS	●		●	●	●	●		●	●			
DISPLAY	●	●	●	●	●	●	●	●	●			●
RETURN/EXIT	●		●	●	●	●	●	●	●			
HOME	●	●	●	●	●	●		●	●			
	●	●	●	●	●	●	●	●		● ^{b)}	●	●
	●		●	●	●	●		●				
/TUNING -, /TUNING +	●	●	●	●	●	●	●	●		●	●	●
, ,	●	●	●	●	●	●	●	●		●	●	●
, +/-	●											
PRESET +/-, PROG +/-	●	●	●	●	●		● ^{a)}	●	●			
TOP MENU, POP UP/MENU			●	●		●						
AUDIO	●	●	●	●	●	●			●			
SUBTITLE	●		●	●	●	●						

- a) Gäller endast LD-spelare
- b) Gäller endast bandspelare B
- c) Gäller endast dvd

Stänga av all ansluten utrustning (SYSTEM STANDBY)

Även när den här mottagaren är i viloläge förblir zon 2 på. Om du vill stänga av all utrustning från Sony inklusive ansluten utrustning i samtliga zoner trycker du på I/⏻ och AV I/⏻ på fjärrkontrollen samtidigt.

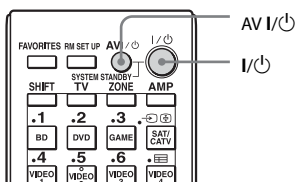

Programmera fjärrkontrollen

Du kan anpassa fjärrkontrollen så att den passar den utrustning du har anslutit till mottagaren. Du kan till och med programmera fjärrkontrollen för att styra utrustning från andra tillverkare än Sony och sådan utrustning från Sony som fjärrkontrollen inte kan styra med fabriksinställningarna.

I proceduren nedan ges ett exempel med en videobandspelare från en annan leverantör än Sony som är ansluten till mottagarens VIDEO 1 IN-kontakter.

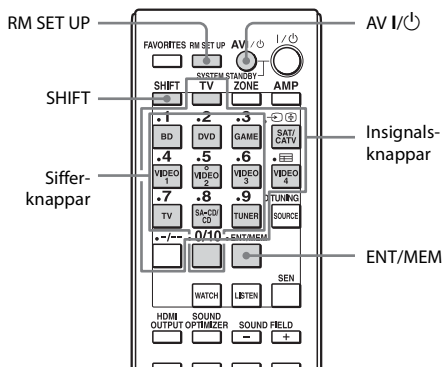

- 1 Tryck på AV I/⏻ samtidigt som du trycker på RM SET UP.**

Knappen RM SET UP blinkar.

2 Tryck på den insignalsknapp (inklusive TV-knappen) som motsvarar den anslutna utrustning som du vill styra medan RM SET UP-knappen blinkar.

Om du till exempel vill styra en videobandspelare som är ansluten till VIDEO 1 IN-kontakten trycker du på VIDEO 1.

RM SET UP och SHIFT tänds och insignalsknappen blinkar.

Om du trycker på knappen för en enhet som det inte går att programmera fjärrkontrollen för, till exempel TUNER eller SOURCE, fortsätter RM SET UP-knappen att blinka.

3 Tryck på sifferknapparna för att ange sifferkoden.

Insignalsknapparna tänds.

Om det finns fler än en kod ska du först testa den första av de koder som motsvarar utrustningen.

Obs!

För TV-knappen går det endast att använda sifferkoder mellan 500 och 599.

4 Tryck på ENT/MEM.

När sifferkoden har verifierats blinkar RM SET UP-knappen två gånger och fjärrkontrollen lämnar automatiskt programmeringsläget. Insignalsknappen stängs också av.

Avbryta programmeringen

Tryck på RM SET UP under vilket steg som helst.

Sifferkoderna motsvarar utrustningens typ och tillverkare

Använd sifferkoderna i tabellen nedan för att programmera utrustning från andra tillverkare än Sony samt utrustning från Sony som fjärrkontrollen inte kan styra med fabriksinställningarna. Eftersom fjärrkontrollsignalen som utrustningen tar emot varierar beroende på modell och år kan mer än en sifferkod tilldelas till en enhet. Om den första koden du provar inte fungerar för fjärrkontrollen kan du prova att använda någon av de andra koderna.

Obs!

- Sifferkoderna är baserade på den senaste informationen som är tillgänglig för varje märke. Dock kan det hända att din utrustning inte svarar på vissa av koderna eller alla koderna.
- Alla insignalsknapparna på denna fjärrkontroll kanske inte går att använda när den används med en viss utrustning.

Styra en cd-spelare

Tillverkare	Kod(er)
SONY	101, 102, 103
DENON	104, 123
JVC	105, 106, 107
KENWOOD	108, 109, 110
MAGNAVOX	111, 116
MARANTZ	116
ONKYO	112, 113, 114
PANASONIC	115
PHILIPS	116
PIONEER	117
TECHNICS	115, 118, 119
YAMAHA	120, 121, 122

Styra en DAT-bandspelare

Tillverkare	Kod(er)
SONY	203
PIONEER	219

Styra en bandspelare

Tillverkare	Kod(er)
SONY	201, 202
DENON	204, 205

Tillverkare	Kod(er)
KENWOOD	206, 207, 208, 209
NAKAMICHI	210
PANASONIC	216
PHILIPS	211, 212
PIONEER	213, 214
TECHNICS	215, 216
YAMAHA	217, 218

Styra en MD-spelare

Tillverkare	Kod(er)
SONY	301
DENON	302
JVC	303
KENWOOD	304

Styra en hårddisksinspelare

Tillverkare	Kod(er)
SONY	307, 308, 309

Styra en Blu-ray Disc-spelare

Tillverkare	Kod(er)
SONY	310, 311, 312
LG	337
PANASONIC	335
SAMSUNG	336

Styra en PSX

Tillverkare	Kod(er)
SONY	313, 314, 315

Styra en dvd-spelare

Tillverkare	Kod(er)
SONY	401, 402, 403
BROKSONIC	424
DENON	405
HITACHI	416
JVC	415, 423
MITSUBISHI	419
ORITRON	417
PANASONIC	406, 408, 425
PHILIPS	407
PIONEER	409, 410
RCA	414
SAMSUNG	416, 422
TOSHIBA	404, 421

Tillverkare	Kod(er)
ZENITH	418, 420

Styra en kombinerad dvd-/videobandspelare (brännare)

Tillverkare	Kod(er)
SONY	411

Styra en kombinerad hårddisksinspelare/dvd-spelare (brännare)

Tillverkare	Kod(er)
SONY	401, 402, 403

Styra en tv

Tillverkare	Kod(er)
SONY	501
AIWA	501, 536, 539
AKAI	503
AOC	503
CENTURION	566
CORONADO	517
CURTIS-MATHES	503, 551, 566, 567
DAYTRON	517, 566
DAEWOO	504, 505, 506, 507, 515, 544
FISHER	508, 545
FUNAI	548
FUJITSU	528
GOLDSTAR/LG	503, 512, 515, 517, 534, 544, 556, 568, 576
GRUNDIG	511, 533, 534
HITACHI	503, 513, 514, 515, 517, 519, 544, 557, 571
ITT/NOKIA	521, 522
J.C.PENNY	503, 510, 566
JVC	516, 552
KMC	517
MAGNAVOX	503, 515, 517, 518, 544, 566
MARANTZ	527
MITSUBISHI/MGA	503, 519, 527, 544, 566, 568
NEC	503, 517, 520, 540, 544, 554, 566
NORDMENDE	530, 558
NOKIA	521, 522, 573, 575
PANASONIC	509, 524, 553, 559, 572
PHILIPS	515, 518, 557, 570, 571

Tillverkare	Kod(er)
PHILCO	503, 504, 514, 517, 518
PIONEER	509, 525, 526, 540, 551, 555
PORTLAND	503
QUASAR	509, 535
RADIO SHACK	503, 510, 527, 565, 567
RCA/PROSCAN	503, 510, 523, 529, 544
SAMSUNG	503, 515, 517, 531, 532, 534, 544, 556, 557, 562, 563, 566, 569
SAMPO	566
SABA	530, 537, 547, 549, 558
SANYO	508, 545, 546, 560, 567
SCOTT	503, 566
SEARS	503, 508, 510, 517, 518, 551
SHARP	517, 535, 550, 561, 565
SYLVANIA	503, 518, 566
THOMSON	530, 537, 547, 549
TOSHIBA	535, 539, 540, 541, 551
TELEFUNKEN	530, 537, 538, 547, 549, 558
TEKNIKA	517, 518, 567
WARDS	503, 517, 566
YORK	566
ZENITH	542, 543, 567
GE	503, 509, 510, 544
LOEWE	515, 534, 556

Styra en LD-spelare

Tillverkare	Kod(er)
SONY	601, 602, 603
PIONEER	606

Styra en video-cd-spelare

Tillverkare	Kod(er)
SONY	605

Styra en videobandspelare

Tillverkare	Kod(er)
SONY	701, 702, 703, 704, 705, 706
AIWA*	710, 750, 757, 758
BLAUPUNKT	740
EMERSON	750
FISHER	717, 720
GENERAL ELECTRIC (GE)	722, 730
GOLDSTAR/LG	723, 753

Tillverkare	Kod(er)
HITACHI	722, 725, 729, 741
ITT/NOKIA	717
JVC	726, 727, 728, 736
MAGNAVOX	730, 731, 738
MITSUBISHI/MGA	732, 733, 734, 735
NEC	736
PANASONIC	729, 730, 737, 738, 739, 740
PHILIPS	729, 730, 731
PIONEER	729
RCA/PROSCAN	722, 729, 730, 731, 741, 747
SAMSUNG	742, 743, 744, 745
SANYO	717, 720, 746
SHARP	748, 749
TELEFUNKEN	751, 752
TOSHIBA	747, 756

* Om en videobandspelare från AIWA inte fungerar när du anger koden för AIWA, kan du ange koden för Sony i stället.

Styra en satellitmottagare (box)

Tillverkare	Kod(er)
SONY	801, 802, 803, 804, 824, 825, 865
AMSTRAD	845, 846
BskyB	862
GENERAL ELECTRIC (GE)	866
GRUNDIG	859, 860
HUMAX	846, 847
THOMSON	857, 861, 864, 876
PACE	848, 849, 850, 852, 862, 863, 864
PANASONIC	818, 855
PHILIPS	856, 857, 858, 859, 860, 864, 874
NOKIA	851, 853, 854, 864
RCA/PROSCAN	866, 871
HITACHI/BITA	868
HUGHES	867
JVC/Echostar/Dish Network	873
MITSUBISHI	872
SAMSUNG	875
TOSHIBA	869, 870

Styra en kabel-tv-box

Tillverkare	Kod(er)
SONY	821, 822, 823
HAMLIN/REGAL	836, 837, 838, 839, 840
JERROLD/G.I./MOTOROLA	806, 807, 808, 809, 810, 811, 812, 813, 814, 819
JERROLD	830, 831
OAK	841, 842, 843
PANASONIC	816, 826, 832, 833, 834, 835
PHILIPS	830, 831
PIONEER	828, 829
RCA	805
SCIENTIFIC ATLANTA	815, 816, 817
TOCOM/PHILIPS	830, 831
ZENITH	826, 827

Rensa flerfunktionsfjärrkontrollens minne

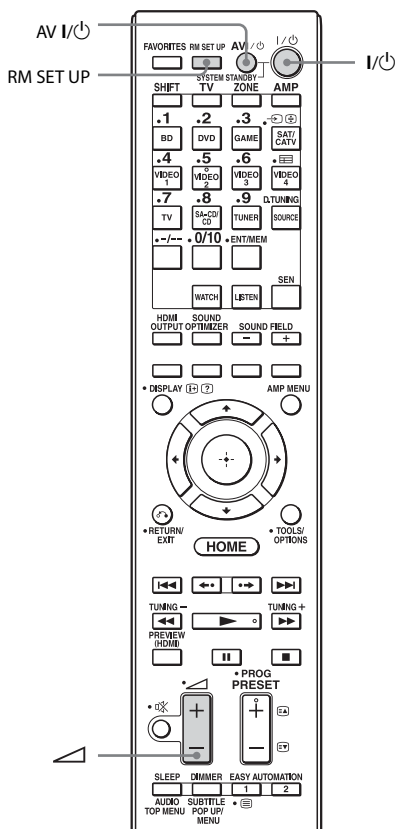

- 1 Håll ned I/⏻ och tryck på -. Tryck sedan på AV I/⏻. Alla knappar ska tryckas ned på samma gång.**

Knappen RM SET UP blinkar tre gånger.

- 2 Släpp alla knappar.**

Allt innehåll i fjärrkontrollens minne (till exempel alla programmerade data) tas bort.

Försiktighetsåtgärder

Angående säkerhet

Om det skulle råka komma in något föremål eller vätska i mottagaren så dra genast ut kontakten ur vägguttaget och låt behörig personal kontrollera mottagaren innan du använder den igen.

Angående strömförsörjning

- Kontrollera att mottagarens driftspänning överensstämmer med den lokala nätspänningen innan du kopplar in mottagaren.
Driftspänningen finns angiven på namnplattan på baksidan av mottagaren.
- Koppla loss mottagaren från vägguttaget om du inte ska använda den under en längre tid. Håll i själva kontakten, aldrig i kabeln när du ska koppla bort nätströmskabeln.
- Ett av bladen på kontakten är bredare än de andra av säkerhetsskäl och kan endast sättas in i vägguttaget på ett sätt. Om du inte kan föra in kontakten hela vägen in i uttaget bör du kontakta återförsäljaren.
- Nätströmskabeln får endast bytas ut hos en kvalificerad återförsäljare.

Angående värmebildning

Mottagaren alstrar värme under drift och detta är helt normalt. Om du använder mottagaren hela tiden med hög volym, höjs mottagarens temperatur märkbart ovanpå, på sidan och på undersidan*. Vidrör inte mottagarens hölje så undviker du att bränna dig.

* Ovansidan av höljet kan bli mycket varmt.

Angående placering

- Placera mottagaren på en plats med lämplig ventilering för att minimera värmealstring och för att förlänga mottagarens livslängd.

- Placera inte mottagaren nära värmekällor eller på platser som utsätts för direkt solljus, mycket damm eller mekaniska stötar.
- Placera ingenting ovanpå lådan som kan blockera ventilationshålen och orsaka driftsfel.

Angående rengöring

Rengör höljet, panelen och kontrollerna med en mjuk torr trasa. Använd inte skursvamp, skurpulver eller lösningsmedel som sprit eller bensin.

Om du har frågor om eller problem med mottagaren kontaktar du närmaste Sony-återförsäljare.

Felsökning

Om du upplever några av följande problem när du använder mottagaren kan du använda denna felsökningsguide som hjälpmedel för att lösa problemet. Om du inte kan lösa problemet kontaktar du närmaste Sony-återförsäljare.

Allmänt

Mottagaren stängs av automatiskt.

- Auto Standby är inställt på On (sidan 101).
- Insomningstimerfunktionen är aktiv (sidan 78).
- PROTECTOR är aktiv (sidan 126).

Mottagaren slås på automatiskt.

- Control for HDMI är inställt på On eller Pass Through är inställt på Off. I detta fall kan mottagaren slås på genom att du använder annan utrustning som är ansluten till den.

Varken bild eller ljud matas ut eller bild och ljud är felaktiga.

- Mottagaren är placerad nära annan utrustning, till exempel tv, videobandspelare eller bandspelare. Om mottagaren används tillsammans med en tv, videobandspelare eller bandspelare och har placerats för nära denna utrustning kan det förekomma brus och försämrad bildkvalitet. Detta är extra vanligt om en inomhusantenn används. Vi rekommenderar därför att du använder en utomhusantenn.

Ovansidan av mottagaren är varm.

- Detta är normalt för den här mottagaren. Det är inte ett tecken på att något är fel. Om Control for HDMI eller Network Standby är inställt på On eller om Pass Through är inställt på On eller Auto eller om strömmen för zon 2 slås på, kan mottagaren bli mycket varm även om den är i viloläge. Detta är normalt och beror på att det passerar ström genom mottagarens interna kretsar.

Video

Det visas ingen bild alls eller bilden är dålig på tv-skärmen eller bildskärmen, oavsett bildtyp.

- Välj lämplig insignal på mottagaren (sidan 46).
- Ställ in tv:n på rätt insignalsläge.
- Flytta tv:n bort från ljudutrustningen.
- Kontrollera att rätt ingång är inställd på komponentvideoringången (sidan 73).
- Insignalen ska vara samma som ingången när du uppkonverterar en insignal med den här mottagaren (sidan 19).
- Kontrollera att kablarna är korrekta och ordentligt anslutna till utrustningen.
- Beroende på din uppspelningsutrustning kan det hända att du behöver konfigurera utrustningen. Mer information finns i användarinstruktionerna som medföljde utrustningen.

Bilden visas senare än det tillhörande ljudet.

- Beroende på vilken utrustning som är ansluten till HDMI-kontakten och beroende på uppspelningskällan kan det inträffa att bilden visas senare än det tillhörande ljudet. Ändra i så fall inställningen av A/V Sync på meny Audio Settings (sidan 91).

Det går inte att spela in.

- Kontrollera att utrustningen är rätt ansluten (sidan 28).
- Välj kallutrustning (sidan 46).
- Kontrollera anslutningen av inspelningsenheten beroende på vilka videosignaler du vill spela in. Analog insignaler (kompositvideo) kan endast matas ut från de analoga utgångarna.
- Videosignaler via HDMI IN-kontakterna går inte att spela in.
- Vissa källor är upphovsrättsskyddade för att förhindra inspelning. Om detta är fallet kanske du inte kan spela in från sådana källor.

- Ange Auto Standby till Off (sidan 101). När endast kompositvideosignaler spelas in kan det hända att mottagarens automatiska vilolägesfunktion startar och avbryter inspelningen.

En del typer av bilder visas inte eller visas felaktigt.

Komponentvideoutmatning

- Upplösningen för utsignaler från COMPONENT VIDEO OUT-kontakter kanske inte stöds av tv:n. I så fall väljer du lämplig upplösning på mottagaren (sidan 92).
- COMPONENT VIDEO MONITOR OUT-kontakter har begränsningar för upplösningen vid omvandling av videosignaler som skyddas av copyrightteknik. Upplösningen för signaler som matas ut till COMPONENT VIDEO MONITOR OUT-kontakter omvandlas upp till 480p/576p.

HDMI-utmatning:

- Utmatningen av mottagarens HDMI-videosignaler kan ställas in på OFF. I så fall väljer du HDMI A eller HDMI B med hjälp av HDMI OUTPUT-knappen (sidan 71).
- Om Zone2 Out är inställd på Off matas inga signaler ut från HDMI ZONE 2.
- GUI och uppkonverterade videosignaler matas inte ut från HDMI ZONE 2 OUT-kontakten.
- Ljud- och videosignalerna för HDMI IN-kontakterna matas inte ut från HDMI ZONE 2 OUT-kontakten om samma ingång har valts för både huvudzonen och zon 2 och GUI-menyn visas på tv:n i huvudzonen.
- Om funktionen Zone2 Out är aktiverad och du väljer samma HDMI-ingång för både huvudzonen och zon 2 kan det förekomma störningar i ljud- och videosignalerna i huvudzonen och zon 2. Undvik eventuella störningar i huvudzonen genom att prioritera huvudzonen i valet av HDMI-ingång (sidan 66).

- Se till att använda en anslutningskabel för HDMI-kontakten som motsvarar en High Speed HDMI-kabel när du vill visa bilder eller lyssna på ljud, i synnerhet för 1080p-, Deep Color- eller 3D- eller 4K-överföringar.

4K-bild

- Beroende på din tv eller videoutrustning kanske det inte går att visa 4K-bilder. Kontrollera videofunktionerna och -inställningarna för tv:n eller videoenheten. Se även till att ansluta videoutrustningen till en ledig 4K HDMI IN-kontakt på mottagaren.

3D-bild

- Beroende på din tv- eller videoutrustning kanske det inte går att visa 3D-bilder. Kontrollera vilka 3D-bildformat som stöds av mottagaren (sidan 130).

Videobandspelare

- Om du använder en videobandspelare utan bildförbättringskrets, till exempel TBC, kan bilderna förvrängas.

Om du väljer My Video, My Music, My Photo, Internet Video, Internet Music, Network eller Sony Entertainment Network på Watch/Listen-menyn matas ingen bild ut.

- Välj BD eller DVD med hjälp av INPUT SELECTOR på mottagaren en gång och ställ sedan in Playback Resolution på 480i/576i eller 480p/576p på Video Settings-menyn via GUI (sidan 94). Välj därefter innehållet igen.

Funktionen Pass Through fungerar inte.

- När HDMI B eller Off är valt. Välj HDMI A eller med hjälp av HDMI OUTPUT-knappen.
- När Control for HDMI är inställt på On och Pass Through är inställt på Auto sparar mottagaren ström i viloläge enligt tv:ns status. Control for HDMI måste vara inställt på tv:n för att energisparläget ska fungera. Om det inte fungerar ställer du in Pass Through på mottagaren till On.

Inget ljud eller endast mycket lågt ljud hörs, oavsett vilken utrustning som valts.

- Kontrollera att alla högtalare och all utrustning är ansluten på rätt sätt.
- Kontrollera att både mottagaren och utrustningen är påslagna.
- Kontrollera att MASTER VOLUME inte är inställt på $-\infty$ dB. Försök att ställa in den på ungefär -40 dB.
- Kontrollera att SPEAKERS (OFF/A/B/A+B) inte är inställt på OFF (sidan 42).
- Tryck på  på fjärrkontrollen för att inaktivera ljudavstängningsfunktionen.
- Prova med att trycka på insignalsskappen på fjärrkontrollen eller INPUT SELECTOR på mottagaren för att välja önskad utrustning.
- Kontrollera att hörlurarna inte är anslutna.
- Om du vill lyssna på ljudet från tv-högtalarna anger du Audio Out till TV+AMP på menyn HDMI Settings. Om det anges till AMP matas ljudet inte ut från tv-högtalarna. Om du matar ut flerkanaligt ljud från receptorn ska det anges till AMP.
- Om funktionen Zone2 Out är aktiverad och du väljer samma HDMI-ingång för både huvudzonen och zon 2 kan det förekomma störningar i ljud- och videosignalerna i huvudzonen och zon 2. Undvik eventuella störningar i huvudzonen genom att prioritera huvudzonen i valet av HDMI-ingång (sidan 66).
- Det kan uppstå avbrott i ljudet när samplingsfrekvensen, kanalnumret eller ljudformatet för ljudutsignaler från uppspelningsutrustningen växlas.
- Ange EQ-inställningen för iPod/iPhone till Off eller Flat.

Det brummar eller brusar kraftigt.

- Kontrollera att alla högtalare och all utrustning är ansluten på rätt sätt.
- Kontrollera att anslutningskablarna inte ligger i närheten av en transformator eller

motor samt att det är minst tre meter till närmaste tv eller lysrör.

- Flytta tv:n bort från ljudutrustningen.
- Kontakterna och uttagen har blivit smutsiga. Torka av dem med en duk som fuktats lätt med sprit.

Det hörs inget ljud från vissa högtalare.

Främre

- Koppla in ett par hörlurar i PHONES-kontakten och kontrollera om ljudet hörs på rätt sätt i hörlurarna. Om endast en kanal matas ut i hörlurarna kontrollerar du att alla kablar och kontakter sitter på rätt sätt i uttagen både på mottagaren och på utrustningen. Om båda kanalerna hörs i hörlurarna kontrollerar du anslutningen till den fronthögtalare som inte matar ut ljud.
- Kontrollera att du har anslutit till både L- och R-kontakterna på monoenheten eftersom analoga enheter kräver anslutning till både L- och R-kontakten. Använd en mono-stereokabel (medföljer ej). Dock avges inget ljud från centerhögtalaren om ett ljudfält (till exempel Pro Logic) har valts.

Centerhögtalare, surroundhögtalare, bakre surroundhögtalare, övre fronthögtalare, fronthögtalare B

- Kontrollera att högtalarinställningarna är lämpliga med hjälp av Auto Calibration eller Speaker Connection på menyn Speaker Settings. Kontrollera därefter att ljudet matas ut på rätt sätt från varje högtalare med hjälp av Test Tone på menyn Speaker Settings.
- Välj ljudfältet HD-D.C.S. (sidan 57).
- Justera högtalarens volym (sidan 87).
- Se till att centerhögtalarna/surroundhögtalarna/övre fronthögtalarna är inställda på antingen Small eller Large.
- För att använda fronthögtalarna B, anslut fronthögtalarna B till SURROUND BACK/FRONT HIGH/FRONT B/ZONE 2-anslutningarna och välj Front B på menyn Speaker Connection.

Bakre surround

- En del skivor saknar Dolby Digital Surround EX-information.

Subwoofer

- Kontrollera att subwoofern är korrekt och ordentligt ansluten.
- Kontrollera att du har slagit på subwoofern.

Det hörs inget ljud från en viss enhet.

- Kontrollera att den berörda enheten är rätt ansluten till ljudingångarna för den enheten.
- Kontrollera att kontakterna på anslutningskablarna är helt isatta i uttagen både på mottagaren och på enheten.
- Ställ in INPUT MODE på AUTO (sidan 72).

HDMI-insignal

- Om 2ch Analog Direct används matas ljudet inte ut. Använd ett annat ljudfält (sidan 56).
- Kontrollera HDMI-anslutningen (sidan 28, 30, 31, 33).
- Kontrollera att du använder en HDMI-kabel med HDMI-logotypen som är auktoriserad av HDMI Licensing LLC.
- Beroende på din uppspelningsutrustning kan det hända att du behöver konfigurera utrustningen. Mer information finns i användarinstruktionerna som medföljde utrustningen.
- Se till att använda en anslutningskabel för HDMI-kontakten som motsvarar High Speed HDMI-kabeln när du visar bild eller lyssnar på ljud under en 1080p-, Deep Color- eller 3D- eller 4K-överföring.
- Ljudet kanske inte matas ut från mottagaren när GUI visas på tv-skärmen. Tryck på HOME för att stänga av GUI.
- Ljudsignaler (till exempel format, samplingsfrekvens, bitlängd) som överförs från en HDMI-kontakt kan undertryckas av den anslutna utrustningen. Kontrollera inställningen för den anslutna utrustningen om bilden är dålig eller ljudet inte hörs från en enhet som är ansluten via HDMI-kabel.
- Om den anslutna utrustningen inte är kompatibel med copyrightsnyddsteknik (HDCP) kan bilden och/eller ljudet från HDMI OUT-kontakten förvrängas eller utebli. Kontrollera specifikationerna för den anslutna utrustningen om detta inträffar.
- Ställ in spelarens bildupplösning på mer än 720p/1080i för att spela upp ljud med hög bithastighet (DTS-HD Master Audio, Dolby TrueHD).
- Vissa inställningar kan behöva göras för spelarens bildupplösning innan man kan använda DSD och flerkanalig, linjär PCM. Mer information finns i spelarens bruksanvisning.
- Kontrollera att tv:n är kompatibel med funktionen System Audio Control.
- Om TV:n inte har funktionen System Audio Control ställer du in Audio Out på menyn HDMI Settings till
 - TV+AMP om du vill lyssna på ljudet från tv-högtalaren och mottagaren.
 - AMP om du vill lyssna på ljudet från mottagaren. Om du ansluter mottagaren till en videoenhet (projektor eller liknande) kan det hända att ljudet inte matas ut från mottagaren. Om detta inträffar väljer du AMP.
- Ljudet från den enhet som är ansluten till mottagaren hörs inte när en tv är vald som insignal för mottagaren.
 - Ändra mottagarens insignal till HDMI om du vill titta på ett program på en enhet som är ansluten till mottagaren.
 - Ändra tv-kanal om du vill titta på en tv-sändning.
 - Välj rätt utrustning eller insignal när du vill titta på ett program från utrustning som är ansluten till tv:n.

- Du kan inte styra utrustning som är ansluten till mottagaren med tv-fjärrkontrollen när du använder funktionen Control for HDMI.
 - Beroende på den anslutna utrustningen och tv:n kan du behöva konfigurera HDMI-inställningen för utrustningen och tv:n. Läs i respektive bruksanvisningar till utrustningen och tv:n.
 - Ändra mottagarens insignal till den HDMI-insignal som är ansluten till utrustningen.

Koaxial/optisk insignal

- Om 2ch Analog Direct används matas ljudet inte ut. Använd ett annat ljudfält (sidan 56).
- Kontrollera INPUT MODE (sidan 72).
- Kontrollera att den valda insignalkontakten för (digitalt) ljud inte är tilldelad till andra ingångar i Audio Input Assign på menyn Input Settings (sidan 73).

2-kanalig analog insignal

- Kontrollera att den valda insignalkontakten för (analogt) ljud inte är tilldelad till andra ingångar i Audio Input Assign på menyn Input Settings (sidan 73).

Det är dålig balans mellan höger och vänster kanal eller ljudet är spegelvänt.

- Kontrollera att alla högtalare och all utrustning är ansluten på rätt sätt.
- Justera balansparametrarna med hjälp av Speaker Setup på menyn Speaker Settings.
- Justera högtalarnivåerna.

Dolby Digital- eller DTS-flerkanalsljud återges inte.

- Kontrollera att den DVD-skiva eller liknande som du spelar upp har spelats in i Dolby Digital- eller DTS-format.
- Om du ansluter DVD-spelare och liknande till de digitala kontakterna på den här mottagaren måste du kontrollera att inställningen för digital ljudutmatning från den anslutna utrustningen är On.

- Om du vill använda High Bitrate Audio (DTS-HD Master Audio, Dolby TrueHD), DSD eller flerkanalig, linjär PCM krävs en HDMI-anslutning.

Flerkanalsljud kan inte matas ut.

- När Control for HDMI är On kan det hända att Audio Out automatiskt anges till AMP. Ange i så fall Audio Out till AMP.

Det går inte att få någon surroundeffekt.

- Kontrollera att ljudfältfunktionen är på (tryck på MOVIE/HD-D.C.S. eller MUSIC).
- PLII (Movie/Music), PLIIx (Movie/Music), PLIIZ Height och Neo:6 (Cinema/Music) fungerar inte när högtalarmönstret är inställt på 2/0 eller 2/0.1.

Det går inte att spela in.

- Kontrollera att utrustningen är rätt ansluten (sidan 35).
- Välj kallutrustning (sidan 46).
- Ljudinsignaler via HDMI IN-kontakterna går inte att spela in.
- Kontrollera anslutningen av inspelningsenheten beroende på vilka ljudsignaler du vill spela in. Analoga insignaler kan endast matas ut från de analoga utgångarna.

Ingen testton avges ifrån högtalarna.

- Högtalarkablarna kanske inte är ordentligt anslutna. Kontrollera att de är ordentligt anslutna så att de inte lossnar om du drar försiktigt i dem.
- Högtalarkablarna kan vara kortslutna.

En testton avges från en annan högtalare än den som visas på skärmen.

- Högtalarkonfigurationen är felinställd. Kontrollera att högtalaranslutningarna och konfigurationen matchar.

Tuner

FM-mottagningen är dålig.

- Använd en 75-ohms koaxialkabel (medföljer ej) för att ansluta mottagaren till en FM-utomhusantenn enligt nedan.

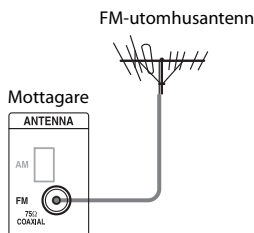

Det går inte att ställa in radiostationer.

- Kontrollera att antennerna är ordentligt anslutna. Rikta in antennerna och anslut en extern antenn vid behov.
- Stationens signal är för svag vid automatisk stationsinställning. Använd direktinställning.
- Det finns inga förinställda stationer eller de förinställda stationerna har raderats (när inställning av förinställda stationer används). Förinställ stationer (sidan 54).
- Tryck på DISPLAY MODE på mottagaren så att frekvensen visas i teckenfönstret.

RDS fungerar inte.

- Kontrollera att du har ställt in en FM RDS-station.
- Välj en starkare FM-station.
- Den station du ställer in sänder inte någon RDS-signal eller signalstyrkan är för svag.

Önskad RDS-information visas inte.

- Kontakta radiostationen och hör efter om de faktiskt erbjuder den tjänsten. Om de gör det kan det hända att den tjänsten tillfälligt är ur funktion.

USB-enhet

USB-enheten kan inte identifieras.

- Stäng av mottagaren och koppla loss USB-enheten. Slå sedan på mottagaren och anslut USB-enheten igen.
- Anslut en USB-enhet som stöds.
- USB-enheten fungerar inte som den ska. Mer information om hur du åtgärdar problemet finns i användarinstruktionerna som levererades med USB-enheten.

Innehållet på USB-enheten kan inte visas.

- Mapphierarkin har fler än fyra nivåer. Mottagaren kan endast visa innehåll från upp till fyra nivåer (inklusive ROOT-nivån). Mapper som placeras i en mapp på fjärde nivån visas inte.

Inget ljud matas ut.

- Stäng av mottagaren och koppla loss USB-enheten. Slå sedan på mottagaren och anslut USB-enheten igen.
- Anslut en USB-enhet som stöds.
- Starta uppspelningen genom att trycka på ►.
- Om 2ch Analog Direct används matas ljudet inte ut. Använd ett annat ljudfält (sidan 56).
- Själva musikinformationen innehåller brus eller ljudet är förvrängt.
- Beroende på filformatet kan det ibland finnas filer som inte går att spela upp. Mer information finns i avsnittet Nätverk/USB (sidan 21).
- USB-enheter som formaterats med andra filsystem än FAT12/16/32, VFAT eller NTFS stöds ej.*
- Om du använder en partitionerad USB-enhet kan du endast spela upp ljudfiler på den första partitionen.
- Uppspelning är möjlig från upp till fyra nivåer (inklusive ROOT-nivån).
- Antalet filer i en mapp är större än 500 (inklusive mapper).

- Krypterade eller lösenordsskyddade filer går inte att spela upp.
- Om du spelar upp musikfiler som är lagrade på en WALKMAN med mottagaren flyttar du filerna till din WALKMAN från datorn genom att dra och släppa och därefter spara dem på din WALKMAN i ett format som stöds av mottagaren (till exempel MP3).

* Mottagaren har stöd för FAT12/16/32, VFAT och NTFS men vissa USB-enheter stöder inte alla dessa filsystem.

Mer information finns i bruksanvisningen till din USB-enhet. Du kan också kontakta tillverkaren.

Det går inte att ansluta USB-enheten i -porten (USB).

- USB-enheten ansluts upp och ned. Anslut USB-enheten åt rätt håll och försök igen.

Fel på visningen i teckenfönstret.

- Data som lagras på USB-enheten kan ha skadats.
- Följande teckenkoder kan visas av mottagaren:
 - Versaler (A till Z)
 - Gemener (a till z)
 - Siffror (0 till 9)
 - Symboler (' < > * + , - . / @ [\] _ ')
 Andra tecken kanske inte kan visas korrekt.

Det tar lång tid innan uppspelningen startar.

- I följande fall kan inläsningsprocessen ta lång tid.
 - Det finns många mappar och filer på USB-enheten.
 - Filstrukturen är mycket komplex.
 - Minneskapaciteten är mycket stor.
 - Internminnet är fragmenterat.
 Vi rekommenderar att du följer följande riktlinjer.
 - Totalt antal filer per mapp: 500 eller färre

iPod/iPhone

Det går inte att ladda iPod/iPhone/.

- Kontrollera att mottagaren är på.
- Kontrollera att din iPod/iPhone är ordentligt ansluten.

Det går inte att styra iPod/iPhone.

- Kontrollera att du har tagit bort skyddshöljet från din iPod/iPhone.
- Beroende på vilken typ av innehåll du vill spela upp från din iPod/iPhone kan det ta tid innan uppspelningen startar.
- Stäng av mottagaren och koppla loss din iPod/iPhone. Slå sedan på mottagaren och anslut iPod/iPhone-enheten igen.
- Du använder en iPod/iPhone som inte stöds. I avsnittet Avsedd för iPod/iPhone-modeller (sidan 48) finns information om vilka enhetstyper som stöds.

Ringsignalsvolymen för iPhone ändras inte.

- Justera ringsignalsvolymen med knapparna på din iPhone.

Nätverk

Det går inte att ansluta till nätverket.

- Kontrollera nätverksanslutningen (sidan 39) och menyn Network Settings (sidan 98).
- Kontrollera om den port som du vill använda för att ansluta systemet till ett nätverk är aktiverad.

Servern hittas inte.

- Sök efter servern med hjälp av Connection Server Settings på menyn Network Settings (sidan 98).
- Kontrollera följande:
 - Är routern på?
 - Om någon annan enhet är inkopplad mellan mottagaren och routern kontrollerar du även att den enheten är på.

- Är alla kablar rätt och ordentligt anslutna?
- Matchar inställningarna routerns inställningar (DHCP eller fast IP-adress)?
- Om du använder en dator kontrollerar du följande:
 - Inställningarna för den inbyggda brandväggen i datorns operativsystem.
 - Brandväggsinställningarna i din säkerhetsprogramvara. Läs i hjälpen till din säkerhetsprogramvara om du behöver hjälp med hur du kontrollerar brandväggsinställningarna.
- Registrera mottagaren för servern. Mer information finns i de användarinstruktioner som levererades med servern.
- Vänta en stund och prova sedan att ansluta till servern igen.

Det går inte att hitta eller spela upp innehåll från servern.

- På mottagarskärmar My Music, My Photo och My Video visas endast sådant innehåll som går att spela upp med mottagaren av det serverinnehåll som följer DLNA-riktlinjerna.
- Det kan finnas innehåll som inte visas eller spelas upp även om det finns definierat i DLNA-riktlinjerna.

Det går inte att komma åt mottagaren via kontrollenheterna ES Remote eller DLNA.

- Kontrollera att den kontrollenhet som du vill använda är inställd på Allow i Renderer Access Control (sidan 98).
- Om du anger Auto Access Permission till On i Renderer Options (sidan 98) finns vilken kontrollenhet som helst som hittas automatiskt tillgänglig.
- Finns nätverkskontrollenheten med på listan med Renderer Options och är angiven till Allow?
Om kryssrutan är avmarkerad markerar du kryssrutan för Auto Access Permission

och återgår till startmenyn. Styr sedan mottagaren via nätverkskontrollenheten en gång. Vid behov kan du därefter avmarkera kryssrutan för Auto Access Permission igen.

- Om nätverkets kontrollenhet är en kontrollenhet för datorprogramvara kan det hända att programvaran filtreras av ett antivirusprogram eller en brandvägg. Tillåt UPnP-kommunikation mellan programmet och mottagaren. Mer information finns i användarinstruktionerna för antivirusprogrammet, brandväggen eller programvaran för nätverkskontrollenheten.

Internetvideo

Bilden eller ljudet är dåligt eller vissa program visas med färre detaljer, speciellt vid snabba rörelser eller i mörka omgivningar.

- Bild- eller ljudkvaliteten kan vara dålig beroende på Internetleverantör.
- Bild- och ljudkvaliteten kan förbättras genom att anslutningshastigheten ändras. Sony rekommenderar en anslutningshastighet på minst 2,5 Mbit/s för standardupplöst video och 10 Mbit/s för högupplöst video.
- Alla filmer innehåller inte ljud.

Bilden är liten.

- Tryck på **▲** för att zooma in.

Det går inte att spela upp innehåll.

- En del Internetinnehåll måste registreras via en dator innan det kan spelas upp.

BRAVIA Sync (Control for HDMI)

Control for HDMI kan inte ställas in på On.

- Ställ in Zone2 Out i HDMI Settings på Off.

Funktionen Control for HDMI fungerar inte.

- Kontrollera HDMI-anslutningen (sidan 26, 28, 30, 31).
- Kontrollera att Control for HDMI är inställt på On på menyn HDMI Settings.
- Om Zone2 Out är inställt på On fungerar inte funktionen Control for HDMI.
- Kontrollera att den anslutna utrustningen är kompatibel med funktionen Control for HDMI.
- Kontrollera inställningarna för Control for HDMI på den anslutna utrustningen. Mer information finns i bruksanvisningen till den anslutna utrustningen.
- Om du ändrar HDMI-anslutningen, ansluter/kopplar loss nätströmskabeln eller om det blir strömavbrott upprepar du procedurerna i avsnittet Förbereda för BRAVIA Sync (sidan 68).
- När du väljer HDMI OUT B eller OFF fungerar inte funktionen Control for HDMI som den ska.
- Om du väljer HDMI OUT A efter det att du har valt HDMI OUT B eller OFF kanske funktionen Control for HDMI inte fungerar som den ska en stund. Det beror på att den utrustning som är ansluten till HDMI OUT A-kontakten måste identifiera mottagaren som har funktionen Control for HDMI på nytt. Om funktionen Control for HDMI inte fungerar som den ska under en längre tid går du igenom stegen som beskrivs i Förbereda för BRAVIA Sync (sidan 68).
- Utrustningstyper och antalet enheter som kan styras med funktionen BRAVIA Sync begränsas av HDMI CEC-standarden enligt följande.

- Inspelningsutrustning (Blu-ray Disc-inspelare, dvd-inspelare och liknande): upp till tre andra enheter
- Uppspelningsutrustning (Blu-ray Disc-spelare, dvd-spelare och liknande): upp till tre andra enheter
- Radiorelaterad utrustning: upp till fyra enheter (mottagaren använder en av dem för GUI-funktioner.)
- Ljudsystem (AV-mottagare): upp till en enhet

När du försöker använda funktionen uppspelning med en knapptryckning växlas inte signalen som den ska.

- Kontrollera att Zone2 Out inte är inställt på Off.
- Kontrollera tilldelningen för HDMI-signalen (sidan 73). När du tilldelar flera signaler till samma HDMI-ingång får den ingång som du senast tilldelade företräde när du använder funktionen uppspelning med en knapptryckning på den utrustning som är ansluten till HDMI-ingången.

ARC (Audio Return Channel) fungerar inte.

- Kontrollera att Control for HDMI är inställt på On på menyn HDMI Settings.
- Kontrollera att INPUT MODE för TV är inställt på AUTO (sidan 72).

Fjärrkontroll

Fjärrkontrollen fungerar inte.

- Rikta fjärrkontrollen mot fjärrkontrollsensorn på mottagaren (sidan 10).
- Avlägsna eventuella hinder mellan fjärrkontrollen och mottagaren.
- Byt ut alla batterier i fjärrkontrollen mot nya om de är svaga.

- När du börjar använda mottagaren måste du trycka på AMP på fjärrkontrollen först. Annars kanske åtgärderna som följer inte riktas till mottagaren. Välj sedan de enheter som du vill använda genom att trycka på en av ingångsknapparna.
- Kontrollera att kommandolägesinställningarna är samma för mottagaren och fjärrkontrollen. Om kommandolägesinställningarna är olika för mottagaren och fjärrkontrollen går det inte att styra mottagaren med fjärrkontrollen (sidan 78).
- Kontrollera att rätt insignal är vald på fjärrkontrollen.

Om problemet är något annat än de som beskrivs ovan och det inte försvinner när du väntar en stund, gör något av följande.

- Tryck på I/⏻ på fjärrkontrollen för att stänga av mottagaren och slå sedan på den igen.
- Håll ned I/⏻ på mottagaren tills lampan ovanför knappen blinkar grönt för att starta om mottagaren.

Felmeddelanden

Kontrollera mottagarens status med hjälp av meddelandet. Försök att åtgärda problemet med hjälp av följande. Om problemet kvarstår kontaktar du närmaste Sony-återförsäljare.

PROTECTOR

Mottagaren är övertäckt eller ventilationshålen är blockerade. Mottagaren stängs automatiskt av efter ett par sekunder. Avlägsna det som täcker mottagarens ovansida och slå på den igen.

FAN STOPPED

Kontrollera att ventilationshålet på mottagarens ovansida inte är blockerat.

Meddelandet "A new software version is available. Please go to the "Setup" section of the menu and select "Network Update" to perform the update." visas på tv-skärmen.

I avsnittet Network Update (sidan 102) finns information om hur du uppdaterar mottagaren till en nyare programvaruversion.

Video cannot be output from this jack.

- Om du använder mottagaren i huvudzonen ansluter du mottagaren till en tv via en HDMI-kabel.
- Om du ansluter mottagaren till en tv via en videokabel anger du Playback Resolution till 480i/576i (sidan 94).
- Om du ansluter mottagaren till en tv via en komponentvideokabel anger du Playback Resolution till en parameter som passar för din tv (sidan 94).

Meddelandelista efter Auto Calibration

Teckenfönster	Beskrivning
Code 30	När hörlurar är anslutna. Ta bort hörlurarna och utför den automatiska kalibreringen igen.
Code 31	SPEAKERS (OFF/A/B/A+B) är inställt på OFF. Ändra till en annan högtalarinställning och utför den automatiska kalibreringen igen.
Code 32	Inga högtalare hittades. Kontrollera att optimeringsmikrofonens kontakt är ordentligt ansluten till AUTO CAL MIC-kontakten och utför sedan Auto Calibration igen.
Code 33	<ul style="list-style-type: none">• Ingen av fronthögtalarna är anslutna eller endast en fronthögtalare är ansluten.• Optimeringsmikrofonen är inte ansluten. Kontrollera att optimeringsmikrofonens kontakt är ordentligt ansluten till AUTO CAL MIC-kontakten och utför sedan Auto Calibration igen.• Den vänstra eller högra surroundhögtalaren är inte ansluten.• Bakre surroundhögtalare eller främre, övre högtalare är anslutna även om surroundhögtalarna inte är avsedda att vara anslutna. Anslut surroundhögtalarna till SURROUND-anslutningarna.• De bakre surroundhögtalarna är endast anslutna till SURROUND BACK/FRONT HIGH/FRONT B/ZONE 2 R-anslutningarna. Om du ansluter endast en bakre surroundhögtalare ska den anslutas till SURROUND BACK/FRONT HIGH/FRONT B/ZONE 2 L-anslutningarna.• Endast en övre fronthögtalare är ansluten. Anslut den övre fronthögtalaren till var och en av SURROUND BACK/FRONT HIGH/FRONT B/ZONE 2-anslutningarna.• Övre fronthögtalare är anslutna även om surroundhögtalarna inte är anslutna. Anslut surroundhögtalarna till SURROUND-anslutningarna.
Warning 40	Mätprocessen har slutförts men höga bakgrundsljud upptäcktes. Resultaten kanske kan bli bättre om du försöker igen när det är tystare.
Warning 41	Insignalen från mikrofonen är för hög.
Warning 42	<ul style="list-style-type: none">• Avståndet mellan högtalarna och mikrofonen kan vara för kort. Flytta dem längre ifrån varandra och utför mätningen igen.• När du använder mottagaren som försteg kan något av meddelandena visas beroende på vilken förstärkare du ansluter. Det kommer dock inte att vara något problem om du fortsätter använda mottagaren utan ändringar.
Warning 43	Avståndet och positionen för subwoofern hittades inte. Det kan också hända att högtalarpositionens vinkel inte hittades. Detta kan bero på bakgrundsljud. Försök att utföra mätningarna i en tyst miljö.
NO WARNING	Det finns ingen varningsinformation.

Rensa minnet

Hänvisningar

Om du vill rensa	Se
Alla inställningar som har lagrats i minnet	sidan 81
Flerfunktionsfjärrkontrollens minne	sidan 115

Starta om mottagaren

Om knapparna på mottagaren eller fjärrkontrollen inte fungerar på grund av ett mottagarfel ska du starta om mottagaren.

Håll ned **I/⏻** i 10 sekunder.

När lampan ovanför **I/⏻** blinkar grönt startas mottagaren om.

Om supportinformation

På följande webbplats finns den senaste informationen om mottagaren.
<http://support.sony-europe.com>

Specifikationer

Förstärkardelen

POWER OUTPUT^{1) 2)}

Märkeffekt för utsignal i stereoläge
(8 ohm 20 Hz–20 kHz,
THD 0,09 %):
100 W + 100 W

Referenseffekt för utsignal
(8 ohm 1 kHz, THD 0,7 %)
FRONT:
110 W + 110 W
CENTER: 110 W
SURROUND:
110 W + 110 W
SURROUND BACK:
110 W + 110 W

- 1) Uppmätt under följande villkor:
Strömförsörjning: 230 V AC, 50/60 Hz
- 2) Beroende på ljudfältinställningarna och källan kanske ingen ljudutmatning sker.

Frekvensomfång³⁾

SA-CD/CD, TV,	10 Hz–100 kHz
VIDEO 1/2, SAT/CATV	± 3 dB

Inmatning (analog)

SA-CD/CD, TV,	Känslighet: 150 mV
VIDEO 1/2, SAT/CATV	Impedans: 50 kohm
	Signalbrusförhållande ³⁾ : 105 dB (A, 20 kHz LPF)
	500 mV

³⁾ När 2ch Analog Direct används.

Inmatning (digital)

IN 1 (DVD) (koaxial)	Impedans: 75 ohm Signalbrusförhållande: 96 dB (A, 20 kHz LPF)
IN 1 (SAT/CATV), IN 2 (TV) (optisk)	Signalbrusförhållande: 96 dB (A, 20 kHz LPF)

Utmatning

VIDEO 1, ZONE 2, (AUDIO OUT)	Spänning: 150 mV Impedans: 1 kohm
SUBWOOFER	Spänning: 2 V Impedans: 1 kohm

FM-radiodelen

Inställningsområde 87,5 MHz–108,0 MHz

Antenn FM-antenn

Antennanslutningar

75 ohm, obalanserad

AM-radiodelen

Inställningsskala, steg om

9 kHz

Inställningsområde 531 kHz–1 602 kHz

Antenn Ramantenn

Videodelen

In-/utsignaler

Video: 1 Vp-p, 75 ohm

COMPONENT VIDEO:

Y: 1 Vp-p, 75 ohm

P_B: 0,7 Vp-p, 75 ohmP_R: 0,7 Vp-p, 75 ohm

80 MHz HD-

genomkoppling

HDMI Video

Insignal/utsignal (HDMI-repeater)

Format	2D	3D		
		Frame packing	Sida-vid-sida (halva)	Överst-underst (Översida-och-undersida)
4 096 × 2 160p vid 23,98/24 Hz	○	-	-	-
3 840 × 2 160p vid 29,97/30 Hz	○	-	-	-
3 840 × 2 160p vid 25 Hz	○	-	-	-
3 840 × 2 160p vid 23,98/24 Hz	○	-	-	-
1 920 × 1 080p vid 59,94/60 Hz	○	-	○	○
1 920 × 1 080 p vid 50 Hz	○	-	○	○
1 920 × 1 080p vid 29,97/30 Hz	○	○	○	○
1 920 × 1 080p vid 25 Hz	○	○	○	○
1 920 × 1 080p vid 23,98/24 Hz	○	○	○	○
1 920 × 1 080i vid 59,94/60 Hz	○	○	○	○
1 920 × 1 080i vid 50 Hz	○	○	○	○
1 280 × 720p vid 59,94/60 Hz	○	○	○	○
1 280 × 720p vid 50 Hz	○	○	○	○
1 280 × 720p vid 29,97/30 Hz	○	○	○	○
1 280 × 720p vid 23,98/24 Hz	○	○	○	○
720 × 480p vid 59,94/60 Hz	○	-	-	-
720 × 576p vid 50 Hz	○	-	-	-
640 × 480p vid 59,94/60 Hz	○	-	-	-

Allmänt

Strömförsörjning	230 V AC, 50/60 Hz
Strömförbrukning	290 W
Energiförbrukning (i viloläge)	0,5 W (När Control for HDMI (sidan 96), Pass Through (sidan 96), Network Standby (sidan 98) och RS232C Control (sidan 102) är inställda på Off och strömmen till zon 2 är avstängd.)
Mått	430 mm × 162 mm × 383 mm (bredd/höjd/djup) inklusive utskjutande delar och kontroller
Vikt (cirka)	12,7 kg

Medföljande tillbehör

- Bruksanvisning (denna handbok)
- Snabbstartguide (1)
- Optimeringsmikrofon ECM-AC2 (1)
- FM-antenn (1)
- AM-ramantenn (1)
- Nätströmskabel (1)
- Fjärrkontroll (1)
- R6-batterier (storlek AA) (2)

Utförande och specifikationer kan ändras utan föregående meddelande.

Register

Numeriskt

- 12V Trigger 100
- 2 kanaler 56
- 2ch Analog Direct 56
- 2ch Stereo (läge) 56
- 3D Output Settings 95
- 5.1 kanaler 22
- 7.1 kanaler 22

A

- A.F.D. (läge) 57
- A/V Sync 91
- AM 52
- Anslutningar
 - antenn 38
 - högtalare 24
 - ljudutrustning 35
 - nätverk 39
 - skärm 26
 - videoutrustning 28
- Antenn 38
- Användargränssnitt (GUI) 26, 44
- ARC (Audio Return Channel) 70, 72
- Audio Input Assign 73, 97
- Audio Out 95
- Audio Settings 89
- Auto Calibration 85
- Auto Calibration Setup 85
- Auto Standby 101
- Auto Tuning 53
- Automatic Phase Matching 86

B

- Bas 61
- Berlin Philharmonic Hall 59
- Bi-amp-anslutning 80
- Blu-ray Disc™-spelare 28

C

- Calibration Type 86
- Cd-spelare 35
- Center Speaker Lift Up 87
- Concertgebouw Amsterdam 59
- Connection Server Settings 98
- Control for HDMI 96
- Crossover Frequency 88

D

- D.C.A.C. (Digital Cinema Auto Calibration) 85
- Decode Priority 91
- Digital Legato Linear (D.L.L.) 89
- Direct Tuning 53
- Distance Unit 89
- DLNA 49
- Dual Mono 90
- Dvd-spelare 28
- Dynamic Range Compressor 90

E

- Easy Automation 76
- Easy Setup 41, 85
- Effect Type 58
- Equalizer 61, 90
- ES Remote 76
- External Control 98

F

- Fast View 96
- Favorites 45
- Film 57
- Fjärrkontroll 15–17, 41, 110–115
- Flera zoner 62
- FM 52
- FM Mode 53
- Förinställa stationer 54

H

HD-D.C.S. 57
 HD-D.C.S. (Effekttyp) 58
 HDMI Settings 95
 Home Theater Control 70

I

Initialize Personal Information 102
 Input Edit 97
 INPUT MODE 72
 Input Settings 97
 Insomningstimer 78
 Inspelning 78
 Inställning 53, 54
 Internet Services Settings 99
 Internet Settings 98
 Internet Video Parental Control 99
 Internet Video Unrated 99
 Internetinnehåll 51
 Internetvideo 51
 IP Content Noise Reduction 52
 iPod/iPhone 48

J

Jazz Club 59

K

Kabel-tv-box 31

L

Language 101
 Large 87
 LFE (Low Frequency Effect) 12
 Line Out 65, 100
 Listen 46
 Live Concert 59
 Ljudavstängning 46

M

MASTER VOLUME 10, 46
 Meddelanden
 Automatisk kalibrering 127
 Fel 126
 Meny 45, 82
 Menyn Setting 82
 Musik 59
 Musikverein Vienna 59

N

Name In 86
 Name Input 54
 Neo:6 (Cinema) 57
 Neo:6 (Music) 59
 Network Settings 98
 Network Standby 98
 Network Update 102
 Nätströmskabel 40

O

One-Touch Play 69

P

Parental Control Area Code 99
 Parental Control Password 99
 Pass Through 71, 96
 Phase Audio 89
 Phase Noise 88
 PHONES 10
 Playback Resolution 94
 PlayStation 3 30
 PLII (Movie) 57
 PLII (Music) 59
 PLIIx (Movie) 57
 PLIIx (Music) 59
 PLIIz Height 57, 59, 60
 Portable Audio 59
 Position 86
 Priority 96
 PROTECTOR 126

R

Renderer Access Control 98
Renderer Options 98
Rensa
 fjärrkontroll 115
 mottagare 81
Resolution 92
RS232C Control 102

S

Sacd-spelare 35
Satellitmottagare 31
Scene Select 70
Screen Format 95
Server
 förbereda 44
Settings 82
Settings Lock 101
Small 88
Software License 102
Software Update Notification 102
Sound Effects 56
Sound Field 56, 91
Sound Optimizer 60, 89
Speaker Connection 86
Speaker pattern 86
Speaker Settings 85
Speaker Setup 87
SPEAKERS (OFF/A/B/A+B) 10, 42
Sports 59
Stadium 59
Subwoofer Level 95
Subwoofer Low Pass Filter 90
Subwoofer Muting 90
Surround Back Assign 86
System Information 102
System Settings 101
SYSTEM STANDBY 111
Systemavstängning 69
Systemets ljudkontroll 69

T

Teckenfönster 11, 104
Test Tone 88
TONE MODE 10, 81
Treble 61
TV Type 95

U

Uppkonvertering 19
USB 47

V

VIDEO 2 IN-kontakter 33
Video Input Assign 73, 97
Video Settings 92
Videobandspelare 32
Videokamera 33

W

WALKMAN 47
Watch 46

Z

Zone Control 100
Zone Settings 100
Zone Setup 100
Zone2 Out 96

Å

Återställa
 fjärrkontroll 115
 mottagare 81

Ä

Ändra teckenfönstret 109

<http://www.sony.net/>

©2013 Sony Corporation



* 4 4 2 9 1 1 3 3 1 * (3)