

Velkommen!

Tillykke med dit køb af Sony trådløst stereo-hovedtelefonssystem MDR-RF4000K. Læs denne vejledning grundigt, inden du tager enheden i brug, og gem vejledningen til fremtidig brug.

- Nogle af funktionerne er:
 - Trådløst stereo-hovedtelefonssystem til musik og film
 - 2,4 GHz digital transmission med høj lyd kvalitet
 - Imponerende lydgenivelse med højkvalitetets lukkede hovedtelefoner udstyret med 40 mm driver-enhed
 - 2-vejs transmittor for nem indstilling
 - Nem batteriopladesystem
 - Løvegets hovedtelefoner, behagelige at have på - også i lang tid
 - Automatisk tuning i realtid på hovedtelefonerne giver den bedste signalmodtagelse
 - Modtageområde på op til 30 meter*
 - 7 timers afspilning med det medfølgende genopladelige nikkel-metalhydridbatteri
 - Nem tilslutning til tv-/DVD-/lydstyr med det medfølgende lyd kabel
 - Automatisk tænd/sluk-funktion på hovedtelefonerne forlanger batteriets levetid
 - Frit justerbar hovedbøjle giver præcis og behagelig pasform
 - Lydstryke-kontrolfunktion på hovedtelefonerne
 - Transmissionsafstanden varierer afhængigt af brugsforholdene.

► Forberedelse

Kontrollere komponenter og tilbehør

Kontroller, at alle komponenterne medfølger, inden du klargør systemet. Sender TMR-RF4000 (1)

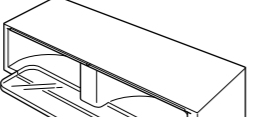

Trådløse stereo-hovedtelefoner MDR-RF4000 (1)



Lysnetadapter (1)

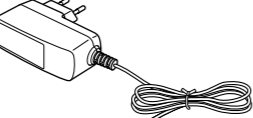

Genopladeligt nikkel-metalhydridbatteri BP-HP550-11 (1)

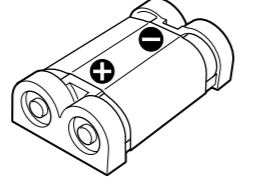

Tilslutningskabel (stereo-ministk ↔ hen-stik × 2), 1 m (1)



Unimatch-stikadapter (stereo-ministk ↔ stereo-phone-stik) (1)



Holder (1)

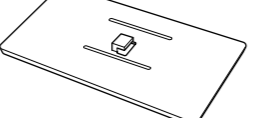

Dans

Bortskaffelse af udtjente batterier (gældende i EU og andre europæiske lande med separate indsamlingssystemer).

Dette symbol på batteriet eller på emballagen angiver, at det batteri, der leveres med produktet, ikke må behandles som husholdningsaffald.

På nogle batterier anvendes dette symbol i kombination med et kemisk symbol. De kemiske symboler for kviksølv (Hg) eller bly (Pb) tilføjes, hvis batteriet indeholder mere end 0,005 % kviksølv eller 0,004 % bly.

Ved at sikre at disse batterier bortskaffes korrekt, hindres eventuelle negative følger for miljø og mennesker, som ellers kunne forårsages af forkert affaldbehandling for batteriet. Genbrug af materialerne bidrager til bevaring af naturens ressourcer.

For produkter, der af hensyn til sikkerhed, ydelse eller dataintegritet kræver en permanent tilslutning med et indbygget batteri, må dette batteri kun udskiftes af en kvalificeret reparatur.

For at sikre, at batteriet bliver behandlet korrekt, skal du ved afslutningen af produktets levetid indlevere det til et indsamlingssted for genbrug af elektrisk og elektronisk udstyr.

For alle andre batterier henvises til afsnittet om, hvordan batteriet fjernes sikkert fra produktet. Indlever batteriet til et indsamlingssted for genbrug af udtjente batterier.

For nærmere oplysninger om genbrug af dette produkt eller batteri kan du henvende dig til dine lokale myndigheder, husholdningsaffaldsservice eller den butik, hvor du købte produktet.

For nærmere oplysninger om genbrug af dette produkt kan du henvende dig til dine lokale myndigheder, husholdningsaffaldsservice eller den butik, hvor du købte produktet.

For nærmere oplysninger om genbrug af dette produkt kan du henvende dig til dine lokale myndigheder, husholdningsaffaldsservice eller den butik, hvor du købte produktet.

Dette symbol på produktet eller på dens emballage angiver, at produktet ikke må behandles som husholdningsaffald. Det skal i stedet indleveres til et indsamlingssted for genbrug af elektrisk og elektronisk udstyr. Ved at sikre, at dette produkt bortskaffes korrekt, hindres eventuelle negative følger for miljø og mennesker, som ellers kunne forårsages af forkert affaldbehandling for produktet.

Genbrug af materialer bidrager til bevaring af naturens ressourcer. For nærmere oplysninger om genbrug af dette produkt kan du henvende dig til dine lokale myndigheder, husholdningsaffaldsservice eller den butik, hvor du købte produktet.

Brug af dette radioudstyr er ikke tilladt i det geografiske område, som ligger inden for en radius på 20 km fra centrum af Ny-Alesund, Svalbard, Norge.

Brug af RLAN-netværk er underlagt:

- Med hensyn til privat brug, ved lovkret 1.8.2003, nr. 259 (det italienske "Regelsæt for elektronisk kommunikation"). Særlig artikel 104 angiver, hvornår forudgående opnåelse af en generel tilladelse er påkrævet, og art. 105 angiver, hvornår fri brug er tilladt.
- Med hensyn til forsendning til offentligheden af RLAN-adgang til telekommunikation og tjenester, ved ministerier bekendtgørelse af 28.5.2003, ændret, og art. 25 (generel tilladelse for netværker og tjenester til elektronisk kommunikation) i det italienske Regelsæt for elektronisk kommunikation.

Indsætte det medfølgende genopladelige nikkel-metalhydridbatteri

Det medfølgende genopladelige nikkel-metalhydridbatteri er ikke opladet, før du bruger det første gang. Sørg for at oplade det inden brug.

Placer hovedtelefonerne på senderen for at oplade dem.

1 Tryk på PUSH-knappen på venstre hus for at åbne låget til batteriummet.

Låget til batteriummet løsnes.

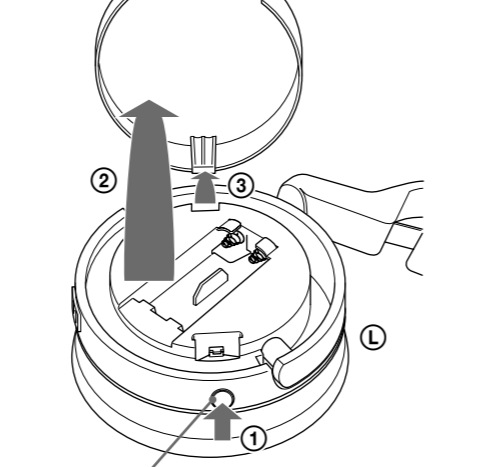

2 Indsæt det medfølgende genopladelige nikkel-metalhydridbatteri i batteriummet, så ⊕ polen på batteriet passer til ⊗ mærket i rummet.

Forsøg ikke at oplade nogen anden batteritype med denne enhed.

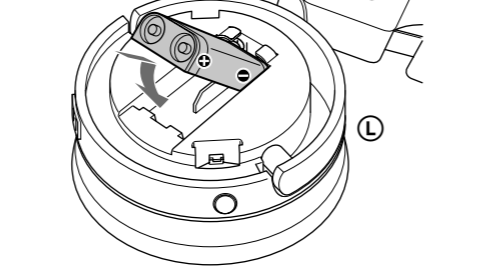

Bemærk

- Batteriummet har en tap på ⊕ siden, der holder det genopladelige batteri på plads. Indsæt ⊕ polen først, når du indsætter det genopladelige batteri.

3 Luk låget til batteriummet.

- Indsæt tappens i hullet øverst til venstre.
- Luk låget, så det klikker på plads.

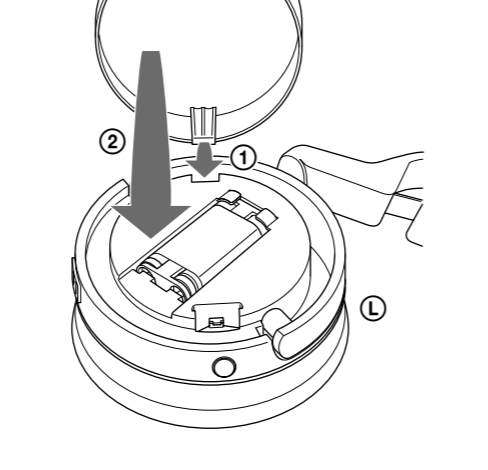

Opladning

1 Tilslut den medfølgende lysnetadapter til senderen.

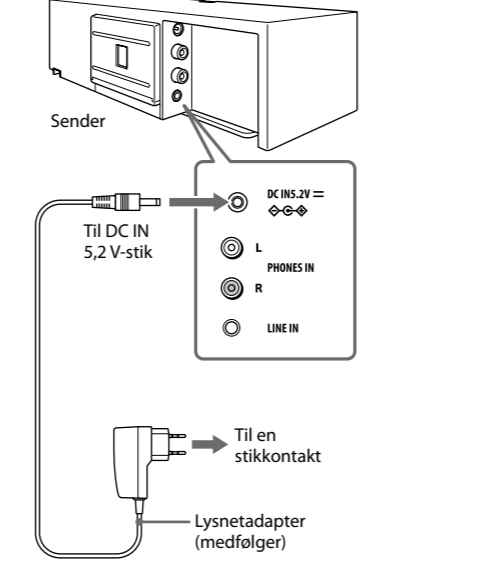

- Sørg for at bruge den medfølgende lysnetadapter. Hvis der bruges lysnetadapters med en anden stikpolaritet eller andre egenskaber, kan det forårsage funktionsfejl.
- Indikatoren lyser ikke, hvis hovedtelefonernes kontaktpunkt ikke berører senders kontaktpunkt. Fjern i så fald hovedtelefonerne, og indsæt dem i senderen igen, så indikatoren lyser.
- Kontroller, at det medfølgende genopladelige nikkel-metalhydridbatteri er indsat i batteriummet.
- Du kan ikke oplade et andet genopladeligt batteri eller tørbatteri end det medfølgende batteri.

Sørg for altid at bruge den medfølgende lysnetadapter. Selv lysnetadapters, der har den samme spænding og stikpolaritet kan beskadige dette produkt på grund af strømkapaciteten eller andre faktorer.

Tilslut lysnetadaptersen til en let tilgængelig stikkontakt. Hvis du bemærker noget unormalt ved lysnetadaptersen, skal den straks afbrydes fra stikkontakten.

2 Anbring holderen mod senderen.

Du kan placere senderen vandret eller lodret ved hjælp af holderen.

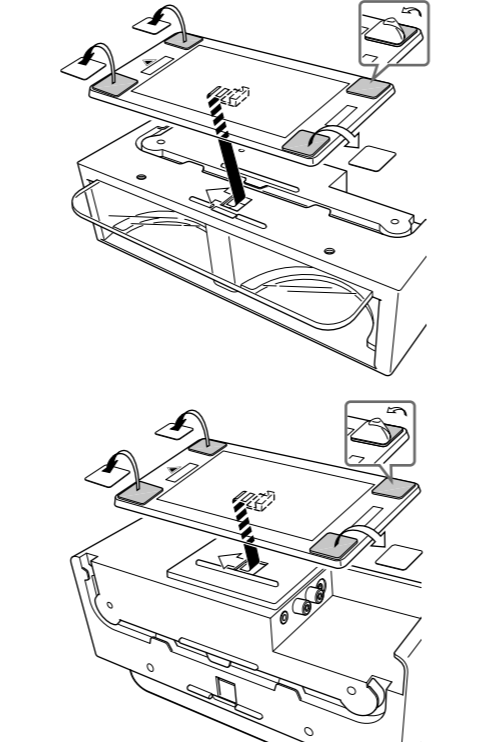

Bemærkninger om senderen med holder og monteringsunderlag

- Holderen må ikke placeres på et underlag, der er dækket med tekstil, har struktur eller er beskæditlevet.
- Fjern beskyttelsesfilmen (gennemsigtig) på de selvklæbende ark på holderen (de fire hjørner). Holderen kan ikke monteres, hvis der sidder beskyttelsesfilm på de selvklæbende ark.
- Når du sætter senderen på, skal du trykke den let ned for at stabilisere holderen.

Hvis de selvklæbende arks klæbestyrke bliver svag

Brug en let fugtet, blød klud til at fjerne støv. En blød klud med mildt rengøringsmiddel kan bruges til at fjerne fingeraftryk eller fedt. De selvklæbende arks klæbestyrke bliver gendannet, så de kan bruges igen.

Sådan ændres monteringsstedet

Flyt holderen langsomt med fingrene på holderens kant. De selvklæbende ark løsnes ikke ved en hurtig bevægelse.

3 Drej venstre og højre hovedtelefon, så de er flade.

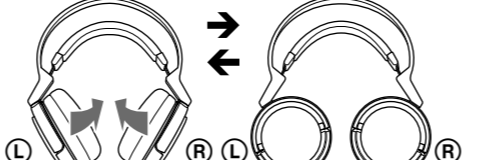

4 Indsæt hovedtelefonerne i senderen, så hovedtelefonernes kontaktpunkt berører senders kontaktpunkt, og kontroller, at CHG-indikatoren lyser.

Det tager ca. 16 timer at oplade batteriet helt (CHG-indikatoren går ud, når opladning er gennemført). Når hovedtelefonerne sættes på senderen, skal du sørge for at indsætte venstre og højre huse helt. Når senderens kontaktpunkt berører hovedtelefonernes kontaktpunkt, lyser CHG-indikatoren rødt.

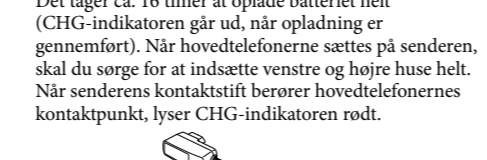

Hvis CHG-indikatoren ikke er tændt

- Sørg for at lukke låget til batteriummet. Batterioplade-funktionen er ikke aktiveret, når låget ikke er helt lukket.
- Kontroller, at venstre og højre hovedtelefon er indsat korrekt i senderen.
- Indikatoren lyser ikke, hvis hovedtelefonernes kontaktpunkt ikke berører senders kontaktpunkt. Fjern i så fald hovedtelefonerne, og indsæt dem i senderen igen, så indikatoren lyser.
- Kontroller, at det medfølgende genopladelige nikkel-metalhydridbatteri er indsat i batteriummet.
- Du kan ikke oplade et andet genopladeligt batteri eller tørbatteri end det medfølgende batteri.

Sådan genoplades batteriet til hovedtelefonerne efter brug

CHG-indikatoren lyser, og derefter starter opladning. Du den indlæggede timer registrerer, når opladning er gennemført, er det ikke nødvendigt at tage hovedtelefonerne af senderen efter endt opladning.

- Bemærkninger**
 - Senderen slukkes automatisk, mens batteriet oplades.
 - Dette system er af sikkerhedshensyn udformet til kun at oplade det medfølgende genopladelige batteri af type BP-HP550-11. Bemærk, at andre typer genopladelige batterier ikke kan oplades med dette system.
 - Du kan ikke oplade et andet genopladeligt batteri eller tørbatteri end det medfølgende batteri.
 - Forsøg ikke at bruge det medfølgende BP-HP550-11 genopladelige batteri til andre komponenter. Det er kun beregnet til brug med dette system.
 - Op lad ved en temperatur i omgivelserne på mellem 0 °C og 40 °C. Ellers oplades batteriet muligvis ikke helt.
 - Når ikke ved senders kontaktpunkt. Hvis en kontaktpist bliver beskadiget, er der ikke altid muligt at oplade.
 - Opladning kan ikke altid gennemføres, hvis senderens kontaktpistif og hovedtelefonens kontaktpunkt er støvede. Tør dem af med en vatpind el. lign.

Opladning og brugstid

Omtrentlig opladningstid	Omtrentlig brugstid ¹⁾
16 timer ²⁾	7 timer ³⁾

¹⁾ ved 1 kHz, 1 mW + 1 mW udgangseffekt
²⁾ timer krævet til fuld opladning af et tomt batteri
³⁾ Tiden kan variere, afhængigt af temperaturen eller brugsforholdene.

Kontrollere den resterende batteristrom

Træk den selvjusterende hovedbøjle op, og kontroller strømindikatoren på højre hus. Batteriet er stadig funktionsdygtigt, når indikatoren lyser rødt.

Oplad det genopladelige batteri eller indsæt nye tomt batterier. Hvis strømindikatorset dæmpes, blinker, eller hvis lyden bliver forvrænget eller der kommer støt på lyden.

Bemærk
Det genopladelige nikkel-metalhydridbatteri bør udsættes for et nyt, når det kun holder halvdelen af den forventede tid efter fuld opladning. Det genopladelige batteri af type BP-HP550-11 fås ikke i almindelig handel. Du kan bestille batteriet fra den forretning, hvor du købte dette system, eller hos den nærmeste Sony-forhandler.

Bruge hovedtelefonerne med alkalinebatterier (sælges separat)

Alkalinebatterier (størrelse AAA) (fås i almindelig handel) kan også bruges til at strømforsyne hovedtelefonerne. Indsæt batterierne på samme måde som beskrevet i "Indsætte det medfølgende genopladelige nikkel-metalhydridbatteri".

Når der er indsat torbatterier, er batterioplade-funktionen ikke aktiveret.

Batterilevetid	Omtrentligt antal timer ¹⁾
Sony alkalinebatterier LR03/AM-4(N) 10 timer ²⁾	

- ¹⁾ ved 1 kHz, 1 mW + 1 mW udgangseffekt
²⁾ Tiden kan variere, afhængigt af temperaturen eller brugsforholdene.

Bemærkninger om batterier

- Et tomt batteri må ikke oplades.
- Bør ikke t berørt sammen med mønter eller andre metalgenstande. Batteriet kan udvikle varme, hvis dets positive og negative poler ved et uheld kortsluttes.
- Hvis du ikke skal bruge enheden i længere tid, skal batterierne tages ud for at undgå beskadigelse fra utæthed og tørring.

Tilslutning

Klargøring af senderen

1 Tilslut senderen til en lyd/video-komponent.

Vælg en af tilslutningerne nedenfor, afhængigt af stiktyper:

Ⓢ Sådan tilsluttes til et hovedtelefonstik

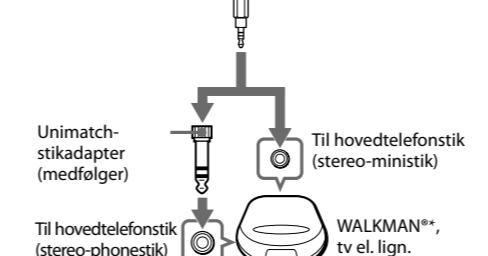
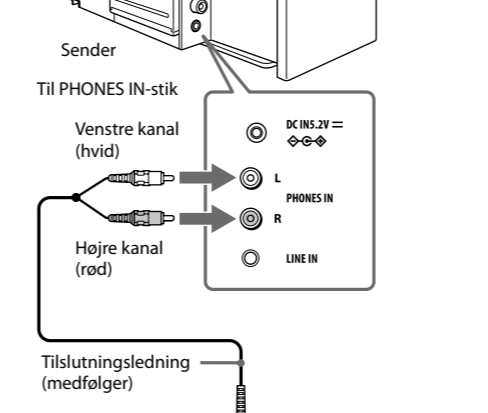

Hvis CHG-indikatoren ikke er tændt

- Sørg for at lukke låget til batteriummet. Batterioplade-funktionen er ikke aktiveret, når låget ikke er helt lukket.
- Kontroller, at venstre og højre hovedtelefon er indsat korrekt i senderen.
- Indikatoren lyser ikke, hvis hovedtelefonernes kontaktpunkt ikke berører senders kontaktpunkt. Fjern i så fald hovedtelefonerne, og indsæt dem i senderen igen, så indikatoren lyser.
- Kontroller, at det medfølgende genopladelige nikkel-metalhydridbatteri er indsat i batteriummet.
- Du kan ikke oplade et andet genopladeligt batteri eller tørbatteri end det medfølgende batteri.

Ⓢ Sådan tilsluttes til LINE OUT- eller REC OUT-stik

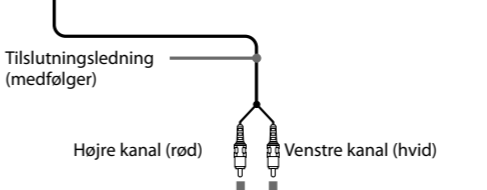
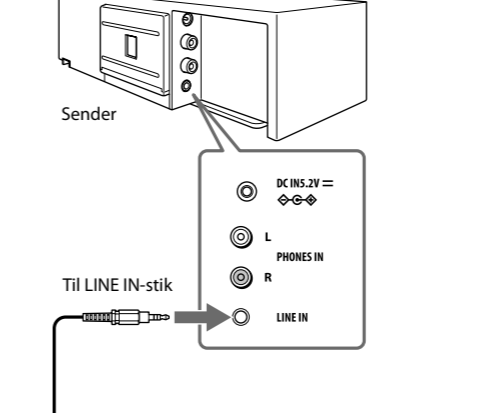

Stereoanlæg, videobåndoptager el. lign.

¹⁾ "WALKMAN" og "WALKMAN"-logoet er registrerede varemærker tilhørende Sony Corporation.

► Betjening

Lytte til et program

Inden du lytter

For at mindske risikoen for høreskade skal du først skruet ned for lydstryken.

1 Tænd lyd/video-komponenten, der er tilsluttet til senderen.

Hvis senderen er tilsluttet til hovedtelefonstikket, skal du indstille lydstryke-kontrolknappen på lydvidio-komponenten på højst som muligt, men ikke så højt, at lydsignalet bliver forvrænget.

2 Tag hovedtelefonerne af senderen.

Senders strømindikator lyser grønt.

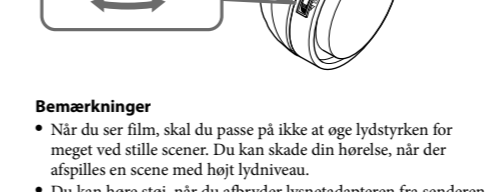
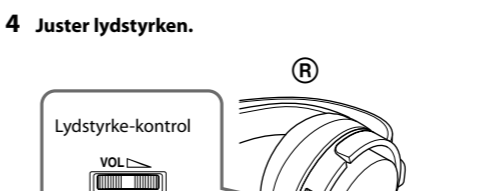
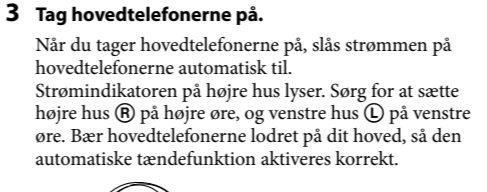
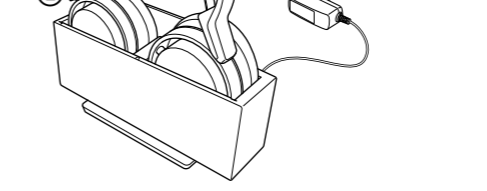
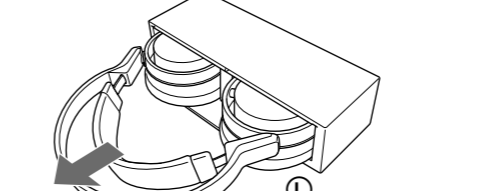

Bemærkninger

- Når du ser film, skal du passe på ikke at øge lydstryken for meget ved stille scener. Du kan skade din hørelse, når der afspilles en scene med høj lydniveau.
- Du kan høre støt, når du afbryder lysnetadaptersen fra senderen, indem du tager hovedtelefonerne af.

RF-transmissionsområde

Det omtrentlige RF-transmissionsområde fra senderen er op til 30 m. Senderen registrerer den optimale frekvens automatisk, når hovedtelefonerne fjernes fra senderen. Lyden kan blive afbrudt, hvis hovedtelefonerne er uden for RF-transmissionsområdet eller modtagerforholdene forværres. I så fald skal du gå tættere på senderen.

Bemærkninger

- Da dette system transmitterer signaler ved 2,4 GHz kan lyden blive afbrudt, hvis der opstår interferens. Det er en naturlig egenskab ved radiofrekvenssignaler. Det er ikke en funktionsfejl.
- Eventuel støj, du kan høre gennem hovedtelefonerne, kan variere afhængigt af senderens position og rumforholdene. Det anbefales at placere senderen på det sted, der giver den mest tydelige lyd.
- Lyden kan blive afbrudt, hvis senderen bruges med andre trådløse apparater, der anvender 2,4 GHz-frekvens, eller en mikrobølgeovn.

Hvis der ikke modtages et lydsignal i 10 minutter

Transmission af radiofrekvenssignaler fra senderen stopper automatisk, når der ikke modtages et lydsignal i 10 minutter. Når senderen stopper, blinker sendersens strømindikator grønt i 30 sekunder og slukkes derefter. Radiofrekvenssignalerne transmitteres automatisk, når der modtages et lydsignal igen. Transmission af radiofrekvenssignalerne kan stoppe, når der modtages en meget lav lyd i ca. 10 minutter. Hvis det sker, skal du hæve lydstryken på den tilsluttede lyd/video-komponent og sænke lydstryken på den hovedtelefoner. Hvis der kommer signaltojt fra en komponent, som er tilsluttet til PHONES IN-stikkene, stopper transmission af radiofrekvenssignaler automatisk.

Hovedtelefonerne slukkes automatisk, når de tages af — Automatisk tænd/sluk-funktion

Track ikke den selvjusterende hovedbøjle op, når hovedtelefonerne ikke bruges, da dette forbruger batteristrom.

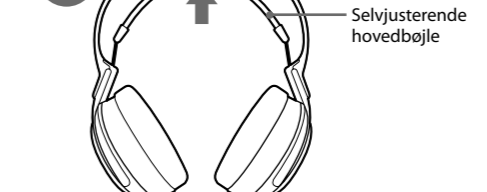

► Udskifning af puderne

Puderne kan udskiftes. Hvis puderne bliver beskadiget eller slide, skal de udskiftes om muligt nedenfor. Puderne fås ikke i almindelig handel. Puder til udskiftning kan bestilles hos den forretning, hvor du købte systemet, eller hos den nærmeste Sony-forhandler.

1 Tag den gamle pude af ved at trække den af.



2 Sæt den nye pude på omkring huset.



► Yderligere oplysninger

Fejlsøgning

Brug følgende kontrolliste, hvis du får problemer med hovedtelefonsystemet. Henvend dig til nærmeste Sony-forhandler, hvis et problem ikke kan løses.

Ingen lyd

- Kontroller tilslutningen mellem senderen og lyd/video-komponenten.
- Kontroller, om den optiske digitale udgang på den tilsluttede lyd/video-komponent er indstillet på "ON", når digital indgang vælges.
- Tænd lyd/video-komponenten, der er tilsluttet til senderen, og start afspilning.
- Hvis du tilslutter senderen til en lyd/video-komponent via hovedtelefonstikket, skal du have lydstrykeniveauet på den tilsluttede lyd/video-komponent.
- Sørg for at have hovedtelefonerne korrekt på.
- Hæv lydstryken på hovedtelefonerne.
- Hovedtelefonens strømindikator går ud.
- Op lad det genopladelige batteri, hvis det er svagt, eller udskift alkalinebatterier med nye. Hvis strømindikatoren stadig er slægt fra efter opladning af batterierne, skal hovedtelefonerne bringes til en Sony-forhandler.

Forvrænget eller afbrudt lyd (nogle gange med støj)

- Oplad det genopladelige batteri, hvis det er svagt, eller udskift alkalinebatterier med nye. Hvis strømindikatoren stadig er slægt fra efter opladning af batteriet, skal hovedtelefonerne bringes til en Sony-forhandler.
- Kontroller, om der er nogen trådløse apparater, der anvender 2,4 GHz-frekvens, eller en mikrobølgeovn i nærheden.
- Skift sendersens placering.
- Hvis du tilslutter senderen til en lyd/video-komponent via hovedtelefonstikket, skal du sænke lydstrykeniveauet på den tilsluttede lyd/video-komponent.

Lav lyd

- Hvis du tilslutter senderen til en lyd/video-komponent via hovedtelefonstikket, skal du have lydstrykeniveauet på den tilsluttede lyd/video-komponent.
- Hæv lydstryken på hovedtelefonerne.

Høj baggrundsstøj

- Kontroller, om der er nogen trådløse apparater, der anvender 2,4 GHz-frekvens, eller en mikrobølgeovn i nærheden.
- Hvis du tilslutter senderen til en lyd/video-komponent via hovedtelefonstikket, skal du have lydstrykeniveauet på den tilsluttede lyd/video-komponent.
- Oplad det genopladelige batteri, hvis det er svagt, eller udskift alkalinebatterier med nye. Hvis strømindikatoren stadig er slægt fra efter opladning af batterierne, skal hovedtelefonerne bringes til en Sony-forhandler.

Lysten afbrydes.

- Senderen holder op med at sende, hvis der ikke modtages noget signal i 10 minutter.
- Hvis du tilslutter senderen til en lyd/video-komponent via hovedtelefonstikket, skal du have lydstrykeniveauet på den tilsluttede lyd/video-komponent.

Batteri et kan ikke oplades.

- Kontroller, om CHG-indikatoren tændes. Hvis ikke, skal hovedtelefonerne sættes korrekt på senderen, så CHG-indikatoren tændes.
- Der er indsat tørbatterier.
 - Indsæt det medfølgende genopladelige nikkel-metalhydridbatteri.
- Der er indsat andre genopladelige batterier end de medfølgende.
 - Indsæt det medfølgende genopladelige nikkel-metalhydridbatteri.
- Senderens kontaktpistif og hovedtelefonens kontaktpunkt er støvede.
 - Tør dem af med en vatpind el. lign.

Der høres et getaget bip.

- Hovedtelefonerne kan ikke modtage signalet fra senderen.
 - Beveg dig inden for RF-transmissionsområdet.
 - Kontroller tilslutningen af senderen, lysnetadaptersen og stikkontakten.
 - Kontroller, om der er nogen trådløse apparater, der anvender 2,4 GHz-frekvens, eller en mikrobølgeovn omkring senderen og hovedtelefonerne.
 - Skift sendersens placering.
- Der er ikke modtaget noget lydsignal i ca. 10 minutter, og der sendes ikke radiofrekvenssignaler.
 - Senderen skal modtage et lydsignal.

Enheden fungerer ikke korrekt.

- Nuilst systemet.
 - Tryk en lille nål el. lign. ind i hullet på senderen, indtil du mærker et klik. Strømindikatoren øverst begynder at blinke grønt.

Suomi

VAROITUS

Älä altista laitteita sateelle tai kosteudelle tulipaloo- sekä sähköiskuvaruun vähentämiseksi.

Tulipalovaaran ja sähköiskuriskin pienentämiseksi älä altista laitetta roskeille tai läikkyville nesteille, äläkä aseta nesteillä täytettyjä esineitä, kuten kukkamaljakoja, laitteen päälle.

Älä altista paristoa (paristosarja tai asennetut paristot) pitkäkestä aikaa liialliselle kuumuudelle, kuten auringonpaiste, tuli tai vastaavat.

Älä avaa laitteen koteloa sähköiskujen välttämiseksi, älä huolto- ja korjaustyöt valtuutetun henkilökunnan tehtäväksi.

Älä sijoita laitetta suljettuun tilaan, kuten kirjahyllyyn tai suljettuun kaappiin.

Koska verkkolaatteen pääpistoketta käytetään verkkolaatteen irrottamiseen sähköverkosta, kyte verkkolaite helposti käsiksi päästävään pistorasiaan. Mikäli laite toimii epäluotettavasti, irrota se välittömästi pistorasiasta.

Korvakulukoille liian kovaa toistettu musiikki saattaa aiheuttaa kuulovikoja.

CE

Sony Corp. ilmoittaa täten, että tämä laite vastaa direktiivin 1999/5/EY olemissa vaatimuksia ja muita asiaankuuluvia määräyksiä.

Lue lisätietoja osoitteesta: http://www.compliance.sony.de/

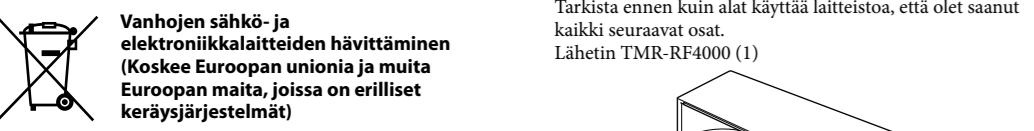

Vanhonjen sähkö- ja elektroniikalaitteiden hävittäminen (Koskee Euroopan unionia ja muita Euroopan maita, joissa on erilliset keräysjärjestelmät)

Tämä tuotteessa tai sen pakkauksessa esiintyvä symboli ilmoittaa, etteä tätä tuotetta saa käsitellä talousjätteen tapaan. Se tulee sen sijaan jättää sopivaan sähkö- ja elektroniikalaitteiden keräyspaikkaan. Varmistamalla, että tämä tuote hävitetään oikein, autat estämään sen luonnonle ja ihmisten terveydelle mahdollisesti aiheuttamat haittavaikutukset, mikä muussa tapauksessa voisivat olla tuloksena tämän tuotteen väärästä hävittämisestä. Materiaalien kiertättäminen auttaa säästämään luonnonvaroja. Yksityskohtaisempia tietoja tämän tuotteen kiertämisestä saat oman paikkakuntasi hallintoviranomaisilta, talousajäteei keräyksestä vastaavalta yritykseltä sekä liikkeestä, josta tämä tuote on ostettu.



Vanhonjen paristojen hävittäminen (Koskee Euroopan unionia ja muita Euroopan maita, joissa on erilliset keräysjärjestelmät)

Tämä akussa, paristossa tai sen pakkauksessa esiintyvä symboli ilmoittaa, etteä tätä tuotteen mukana toimitettua akku/paristoa saa käsitellä talousjätteen tapaan.

Joissakin akussa tai paristoissa tätä symbolia käytetään yhdessä kemiallisen symbolin kanssa. Elohopean (Hg) tai lyijyn kemiallinen symboli (Pb) lisäätään, jos akussa on enemmän kuin 0,0005 g elohopeaa tai enemmän kuin 0,004 g lyijyä.

Varmistamalla, että nämä akut hävitetään oikein, autat estämään sen luonnonle ja ihmisten terveydelle mahdollisesti aiheuttamat haittavaikutukset, mikä muussa tapauksessa voisivat olla tuloksena tämän akun väärästä hävittämisestä. Materiaalien kiertättäminen auttaa säästämään luonnon voimavaroja.

Silloin kun käytetään tuotteita, jotka turva- tai tietoturvasyiden takia vaativat jatkuvan yhteyden sisäänrakennettuun paristoon, tämä paristo tulee vaihdattaa ainoastaan valtuutetulla henkilökunnalla. Akun oikean käsittelyn varmistamiseksi jätä tuote sen käyttöajan loppuuta sopivaan elektroniikka- ja sähkötuotteiden kierrätyslaitokseen.

Kaikkien muiden paristojen käytöstä on lisäohjeita kappaleessa, jossa kuvataan akun irrottamisen tuotteesta turvallisesti. Jätä paristo sopivaan loppuun käytettyjen paristojen keräilypisteeseen.

Yksityskohtaisempia tietoja tämän tuotteen tai akun kierrättämisestä saat oman paikkakuntasi hallintoviranomaisilta, talousajätei keräyksestä vastaavalta yritykseltä sekä liikkeestä, josta tämä tuote on ostettu.

Huomautus asiakaille: seuraavat tiedot koskeva ainoastaan laitteita, jotka on myyryt EU-direktiivejä soveltavissa maissa.

Tämän laitteen on valmistanut Sony Corporation, 1-7-1 Komai, Minato-ku, Tokyo, 108-0075 Japan.

EMC:n vahvistusta edustaja ja tuoteturvallisuudesta vastaava yritys on Sony Deutschland GmbH, Hedelfinger Strasse 61, 70327 Stuttgart, Germany. Ota kaikkissa huolto- ja takuita koskevissa asioissa yhteyttä erillisissä huolto- ja takuaasiakirjoissa mainittuihin osoitteisiin.

Tämän radiolaitteen käyttö ei ole sallittua sillä maantieteellisellä alueella, joka sijaitsee 20 km säteellä Norjan Huippuorten Ny-Alesundin keskusta.

RLAN-verkon käytöstä on säädetty:

- yksityisessä käytössä lainsäädöksellä 1.8.2003, nro 259 ("Sähköisen kommunikation säännöstö). Erityisesti artikla 104 ilmoittaa, milloin vaaditaan yleisen valtuutuksen saaminen ennen käyttöä, ja artikla 105 ilmoittaa, milloin vapaa käyttö on sallittu.
- RLANin käytön sallimisesta suurelle yleisölle, mitä tulee telekommunikatioverkoihin ja -palveluihin, sähköisen kommunikation säännöstöön liittyvällä ministeriön säädöksellä 28.5.2003 ja siihen kuuluvilla lisäyksillä, ja artiklalla 25 ('leinen valtuutus elektroniisille kommunikatioverkoille ja -palveluille).

Tervetuloa!

Ohjeet langattoman kuulokejärjestelmän Sony MDR-RF400K ostosta. Lue ennen laitteen käyttämistä tämä käsikirja huolella ja aseta se varmaan talteen mahdollista tulevaa käyttöä varten.

Muutamia ominaisuuksia:

- Langaton stereokuulokejärjestelmä käytettäväksi musiikin kuuntelussa ja elokuvien katselussa
- 2,4 GHz:n digitaalinen äänensirto korkeataeisolla äänellä
- Vaikutusta äänentoisto 40 mm:n käyttöalueella varusteilla korkealaatuisilla, suljettuuntyyppisillä kuulokkeilla
- 2-tielinen mukavua toimittoa varten
- Helppo akkujenlatausjärjestelmä
- Helppokäyttöiset kuulokkeet pitkäaikaista mukavaa kuunteluelämystä varten
- Kuulokkeissa käytetään reaaliaikaista automaattista viritystä signaalin parasta mahdollista vastaantootta varten.
- Aina 30 metrin vastaanottoalue*
- 7 tunnin toistoaika ladattavilla Ni-MH-paristoilla
- Helppo yhteyden luominen tv-, DVD- tai audiolaitteistoon toimitetulla audiojohdolla
- Automaattinen On/Of-virrankytkentä/katkaisu toiminto akun säästämiseksi
- Vapasta säädettävä panta kulokkeiden sovitamiseksi tarkasti ja mukavasti päähän.
- Äänenvoimakkuudensäädin itse kuulokkeissa
- Sirtomatka vaihtelee käyttöolosuhteista riippuen.

Käytön valmistelu

Toimitettujen laitteiden ja lisätarvikkeiden tarkistaminen

Tarkista ennen kuin alat käyttää laitteisto, että olet saanut kaikki seuraavat osat.

Lähetin TMR-RF4000 (1)

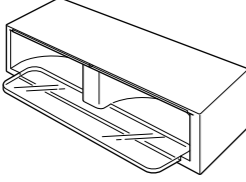

Langattomat stereokuulokkeet MDR-RF4000 (1)



Verkkolaite (1)

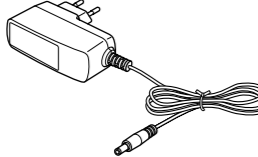

Ladattava nikkelimetallihydriidiakku BP-HPF50-11 (1)

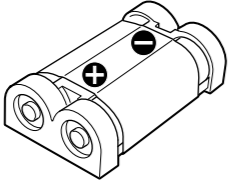

Liitäntäjohto (stereominiplugi ↔ RCA-liitin×2), 1 m (1)

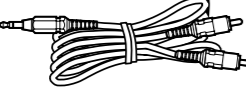

Pistokesovitin (stereominijakkii ↔ stereoaudiopistoke) (1)



Jalusta (1)

Laitteen mukana toimitettujen nikkelimetallihydriidiakkujen asettaminen paikalleen

Toimitettua, ladattavaa nikkelimetallihydriidiakkuja ei ole ladattu tehtaalla toimittaessa. Lataa se ennen käyttöä. Lataa kuulokkeet lataamalla ne lähettimen päälle.

- Avaa paristotilan kansi painamalla vasemman kuulokekotelon PUSH-painiketta.**

Paristotilan kansi irtoa.

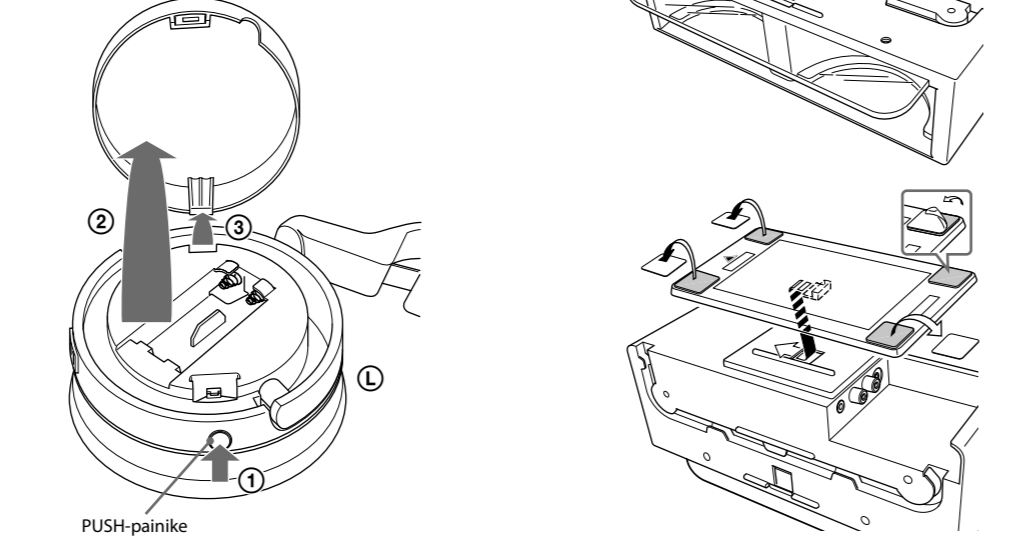

- Aseta laitteen mukana toimitettu nikkelimetallihydriidiakku paristotilaan niin, että akun napat** **↔** **vastaavat paristotilan merkintää** **⊕**.

Älä yritä ladata mitään muuta paristoa tätä laitteella.

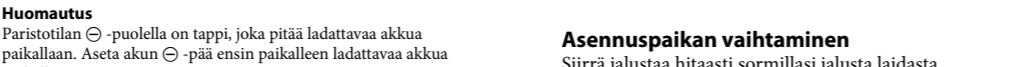
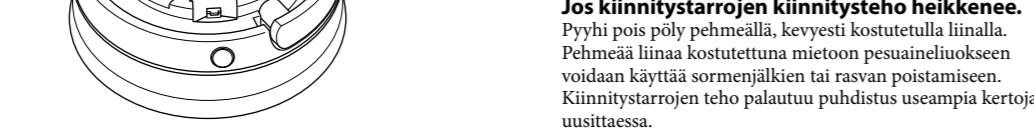

Huomautus

Paristotilan ⊖ -puolella on tappi, joka pitää ladattavaa akkuja paikallaan. Aseta akun ⊕-pää ensin paikalleen ladattavaa akku paikalleen asettaessasi.

- Sulje paristotilan kansi.**

- Aseta tappi vasemman yläkulman aukkoon.
- Napsauta kansi paikalleen.

2. Asenna jalusta lähettimeen.

Kuulokkeiden akun lataamisen käytön jälkeen aseta kuulokkeet lähettimen käyttöön jälkeen.

CHG-ilmaisimeen syttyvä valo, ja lataus käynnistyy.

Koska sisäänrakennettu ajastin toimistaa, milloin lataus on valmis, ei kuulokkeita tarvitse ottaa pois lähettimestä sen jälkeen kun lataus on suoritettu loppuun.

Huomauksia

- Lähetin kytkettyyn pois päältä automaattisesti akun latauksen aikana.
- Tämä laite on suunniteltu turvallisuussyistä lataamaan vain toimitettua ladattavaa akkuja, tyyppi BP-HPF50-11. Pida mielessä, ettei muuntyyppisiä ladattavia akkuja voi ladata tällä laitteella.
- Et pysty lataamaan mitään muuta ladattavaa akku tai kuivaparistoa kuin laitteen mukana toimitettua akkuja BP-HPF50-11 muissa laitteissa. Se on tarkoitettu käytettäväksi vain tässä laitteessa.
- Älä käytä toimittuna ladattavaa akkuja BP-HPF50-11 muissa laitteissa. Sa on tarkoitettu käytettäväksi vain tässä laitteessa.
- Suorita lataus latauspakan lämpötilan ollessa 0–40 °C. Muussa tapauksessa akku ei lataudu väkisin täyteen.
- Älä kosketa lähettimen liitäntänaasta. Jos liitäntänaasta tulee likaiseksi, lataaminen ei välttämättä onnistu.
- Lataaminen ei välttämättä tule loppuunsovitetutaksi, jos lähettimen liitäntänasta ja kuulokkeiden liitäntäpiste ovat pölypeissa. Pyyhi ne puhtaaksi puuvillatulpuilla, tms.

Lataus- ja käyttöaika

Arvioitu latausaika	Arvioitu käyttöaika*
16 tuntia*	7 tuntia**

- * 1 kHz:n taajuudella, 1 mW + 1 mW:n teho
- ** vaadittu tuntimäärä tyhjän akun lataamiseksi täyteen
- * Ilmoitettu aika saattaa vaihdella, riippuen käytöpaikan lämpötilasta tai muista olosuhteista.

Akun/paristojen jäljellä olevan varauksen tarkistaminen

Vedä ylös itsesäätävä nauha ja tarkista POWER-ilmaisim oikeasta kuulokekotelosta. Akkua voi vielä jäljellä ilmoittamisen palossa punaisena.

Lataa ladattava akku tai asenna uudet kuivaparistot, jos POWER-ilmaisimen valo himmenee, vilkkuu tai ääni muuttuu säiroseksi tai kohinaiseksi.

Huomautus
Ladattava nikkelimetallihydriidiakku tulee vaihtaa uuteen, kun se kestää vain puolet odotetusta ajasta sen jälkeen kun se on ladattu täyteen. Ladattava akku, tyyppi BP-HPF50-11, ei ole myrkyissä tavallisien kuluttajakäyttöön. Voit tilata tämän akun kaupasta, josta otit tämä laitteen, tai lähimmältä Sonyn jälleenmyyjältä.

Kuulokkeiden käyttäminen alkaparistoilla (eivät sisälly toimitukseen)

Kuluttajakäyttöön myytäviä (AAA-koon) alkaparistoja voidaan myös käyttää kuulokkeiden virtalähteenä. Aseta nämä paristot paikalleen kappaleessa "Laitteen mukana toimitettujen nikkelimetallihydriidakkujen asettaminen paikalleen" kappaleella tavalla. Jos kuivaparistot on asettuut paikalleen, lataustoiminto ei aktivoitu.

Akun käyttöäkä

Akku	Arvioitu tuntimäärä**
(Sonyin alkaparistoilla LR03/AM-4(N))	10 tuntia**

- * Ilmoitettu aika saattaa vaihdella, riippuen käyttöpaikan lämpötilasta tai muista olosuhteista.

Paristoja koskevia huomautuksia

- Älä lataa kuivaparistoa.
- Älä säilytä kuivaparistoja samassa paikassa kolikoiden tai muiden metalliesineiden kanssa. Paristo voi tuottaa lämpyä, jos sen plus- ja miinuspääät joutuvat vahingossa osuksiin.
- Jos tiedät, ettet tule käyttämään laitetta pitkään aikaan, ota pois paristot siitä niiden vuotamisesta johtuvan syöppömysen estämiseksi.

Liitäntä

Lähettimen valmistelu

- Kytke lähetin AV-laitteeseen.**

- Välitse jokin seuraavista kytkentänoivoista liitäntän tyypistä riippuen:
 - ⊕ Kuulokeliitäntään kytkeminen

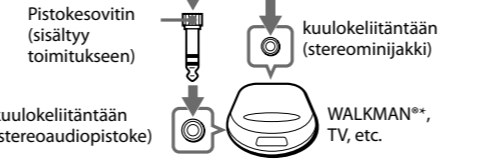
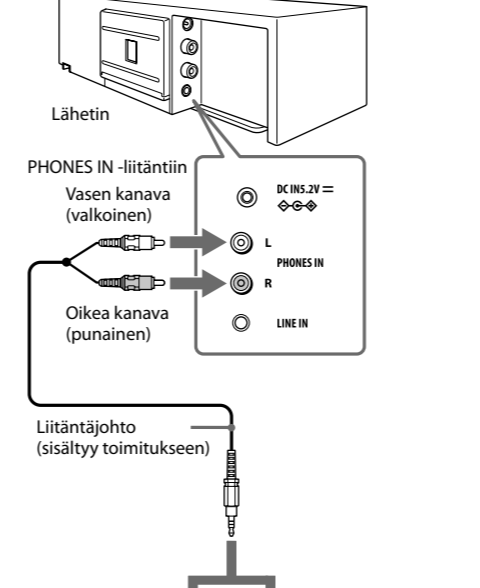

Pistokesovitin (sisällyty toimitukseen)

kuulokeliitäntään (stereominijakkii)

"WALKMAN"-logo

⊕ LINE OUT- tai REC OUT -liitäntään kytkeminen

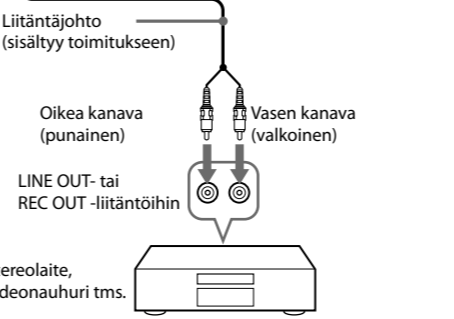
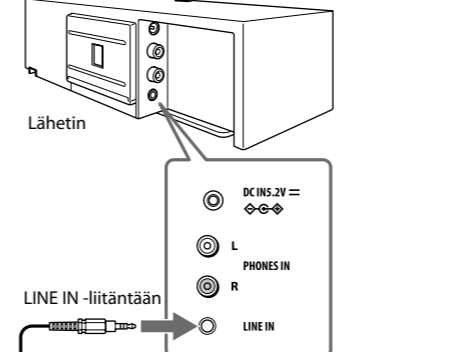

* "WALKMAN" ja "WALKMAN"-logo ovat Sony Corporationin rekisteröityjä tavaramerkkejä.

Käyttö

Ohjelman kuunteleminen

Ennen kuuntelun aloittamista

Kuulovauriokisun vähentämiseksi laske äänenvoimakkuutta.

- Kytke päälle lähettimen kytketty AV-laite.**

Jos lähetin on kytketty kuulokeliitäntään, aseta audiolaitteen äänenvoimakkuuden säädin mahdollisimman suurelle voimakkuudelle, älä kuitenkaan niin suurelle että audiosignaali säröytyy.

- Ota kuulokkeet pois lähettimestä.**

Lähettimen POWER-virtalmaisimen syytty vihreä valo.

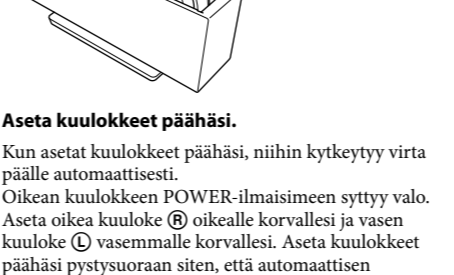
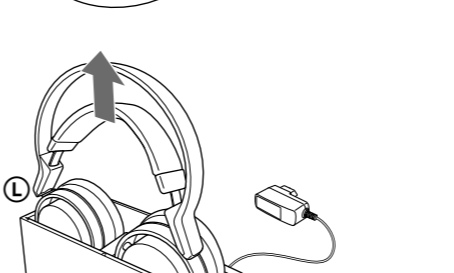
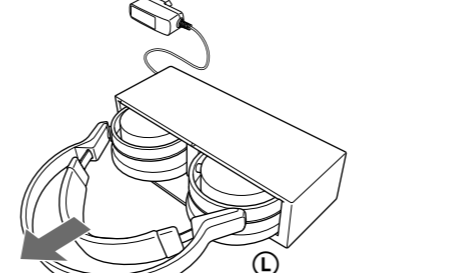

- Säädä äänenvoimakkuus.**

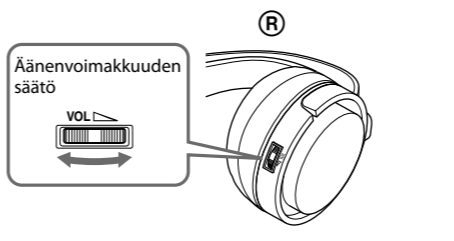

Huomautuksia

- Elokuvia katsolessasi varm nostamasta äänenvoimakkuutta liian korkeaksi hiljaisesta kohaltuksesta. Korvasi saattavat vahingoittaa, jos seuraava kohtaus on huomattavasti äänekkäämpi.
- Kuulokkeista saattaa kuulua jonkin verran häiriöääniä silloin kun verkkolaite irrotetaan lähettimestä ennen kuin kuulokkeet on otettu päältä.

RF-signaalin kantama

RF-signaalin arvioitu kantama lähettimestä on aina 30 m. Lähetin tunnistaa automaattisesti parhaaman tahojeden, kun kuulokkeet otetaan pois lähettimestä. Äänen saattaa tulla katkosia, jos kuulokkeet joutuvat RF-signaalin kantaman ulkopuolelle tai jos vastaanotto-olosuhtet huonontuvat. Siirry siinä tapauksessa lähemmäksi lähettäin.

Huomautuksia

- Koska tämä järjestelmä lähettää signaaleja 2,4 GHz taajuudella, äänen saatta tulla häiritöiden esiintyessä katkosia. Tämä johtuu radioaaltujen ominaisuuksista, eikä laitteessa ole tällöin mitään vikaa.
- Kuulokkeisiin on asettuut kuivaparistot.
 - Aseta laitteen mukana toimitettu nikkelimetallihydriidiakku sijaintipaikasta ja huonon kuuntelulosuhteista riippuen. Lähettäi suositellaan asetettavaksi paikkaan, joka tuottaa puhtaimman äänen.
 - Äänen saattaa tulla katkosia, jos lähettäin käytetään yhdessä toisen langattoman, 2,4 GHz:n taajuutta käyttävän laitteen kanssa, tai esimerkiksi mikrouunin läheisyydessä.

Ellei audiosignaalia toisteta 10 minuuttii

RF-signaalin sirto ei lähetettyä keskeyty automaattisesti, ellei audiosignaalia ole lähetetty noin 10 minuuttiiin. Kun lähettimen toiminta keskeytyy, sen POWER-ilmaisim vilkkuu vihreänä noin 30 sekuntia, mikä jälkeen se sammuu. RF-signaali lähetetään automaattisesti uudelleen, kun audiosignaalin toisto käynnistyy. RF-signaalin lähetyts saattaa keskeytyä silloin kun äärimmäisen hiljaisista äänistä on toistettu noin 10 minuuttii ajan. Jos näin käy, nosta kytketty AV-laitteen äänenvoimakkuutta ja laske kuulokkeiden äänenvoimakkuutta. Jos PHONES IN -liitäntäin kytkety laite toistaa signaalihoinaa, RF-signaalin lähetyts ei välttämättä keskeydy.

Kuulokkeet kytkettyvät automaattisesti pois päältä, kun otat ne pois korviltasi

Automaattinen virrankatkaisu/kytkemistoiminto
Älä vedä itsesäätävää pantaa ylöspäin kun kuulokkeet eivät ole käytössä, sillä tällöin akusta kuluu virtaa.

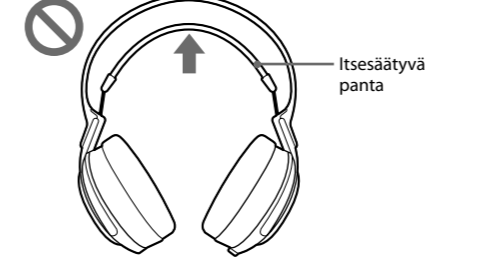

↑ Itsesäätävä panta

Korvatyynyjen vaihto

Korvatyynyt voi vaihtaa. Jos korvatyyny likaantuvat tai kuluvat huomattavassa määrin, vaihda ne alla olevan kuvan mukaisesti. Näitä korvatyynyjä ei myydä liikkeissä. Voit tilata niitä kaupasta, josta ostit tämä laitteen, tai lähimmältä Sonyn jälleenmyyjältä.

- Irrota vanha korvatynny vetämällä se irti kuulokekotelosta.**

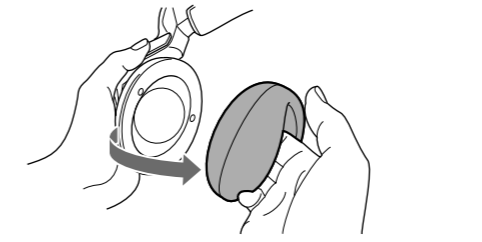

- Aseta uusi korvatynny paikalleen kuulokekotelon ympärille.**

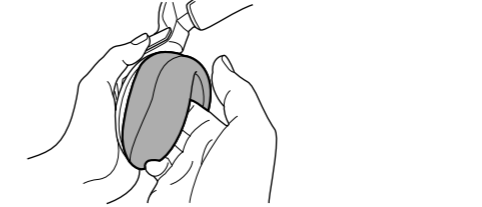

Lisätietoja

Vianetsintä

Jos tämän kuulokejärjestelmän käytössä syntyy vaikeuksia, tarkista vian syyn seuraavan tarkistusluettelon avulla. Mikäli jotakin vikaa ei saa korvatuksi, ota yhteyttä lähimpään Sonyn jälleenmyyjään.

Ei ääntä

- Tarkista lähettimen ja AV-laitteen väliset liitäntät.
- Tarkista, että lähettimen kytketty AV-laitteen optiiksei digitaaliseksi kuulohäsaetukseksi on asettuut "ON" digitaalista tuloa valittaessa.
- Kytke päälle lähettimen kytketty AV-laite ja käynnistä toisto.
- Nosta kuulokkeiden äänenvoimakkuutta.
- Kuulokkeiden POWER-ilmaisim sammuu.
 - Lataa ladattava akku, jos siinä on vain vähän virtaa, tai vaihda alkaparistot uusiin. Jos POWER-ilmaisimeen ei syty valoa senään jälkeen kun akku on ladattu, vie kuulokkeet jonkin Sonyn jälleenmyyjän tarkistettavaksi.
 - Lataa ladattava akku, jos siinä on vain vähän virtaa, tai vaihda alkaparistot uusiin. Jos POWER-ilmaisimeen ei syty valoa senään jälkeen kun akku on ladattu, vie kuulokkeet jonkin Sonyn jälleenmyyjän tarkistettavaksi.
- Ilmoitettu aika saattaa vaihdella, riippuen käyttöpaikan lämpötilasta tai muista olosuhteista.

Säröytynyt tai katkomainen ääni (toisinaan myös kohinaa)

- Lataa ladattava akku, jos siinä on vain vähän virtaa, tai vaihda alkaparistot uusiin. Jos POWER-ilmaisimeen ei syty valoa senään jälkeen kun akku on ladattu, vie kuulokkeet jonkin Sonyn jälleenmyyjän tarkistettavaksi.
- Tarkista, onko lähettyvällä käytössä jokin toinen 2,4 GHz:n taajuutta käyttävä langaton laite tai esimerkiksi mikrouuni.
- Vaihda lähettimen sijaintia.
- Jos olet kytkennyt lähettimen AV-laitteeseen kuulokeliitäntään kautta, laske lähettimen kytketty AV-laitteen äänenvoimakkuutta.

Hiljainen ääni

Jos olet kytkennyt lähettimen AV-laitteeseen kuulokeliitäntään kautta, laske lähettimen kytketty AV-laitteen äänenvoimakkuutta.

Voimakas taustakohina

Tarkista, onko lähettyvällä käytössä jokin toinen 2,4 GHz:n taajuutta käyttävä langaton laite tai esimerkiksi mikrouuni. Jos olet kytkennyt lähettimen AV-laitteeseen kuulokeliitäntään kautta, laske lähettimen kytketty AV-laitteen äänenvoimakkuutta.

Lataa ladattava akku, jos siinä on vain vähän virtaa, tai vaihda alkaparistot uusiin. Jos POWER-ilmaisimeen ei syty valoa senään jälkeen kun akku on ladattu, vie kuulokkeet jonkin Sonyn jälleenmyyjän tarkistettavaksi.

Äänen tulle katkosia.

Lähetin keskeyttää signaalin lähättämisen, mikäli mitään signaalia ei ole toistettu 10 minuuttiiin.

- Jos olet kytkennyt lähettimen AV-laitteeseen kuulokeliitäntään kautta, laske lähettimen kytketty AV-laitteen äänenvoimakkuutta.

Akkua ei voi ladata.

- Varmista, että CHG-ilmaisim on syyntynny päälle. Ellei näin ole, aseta kuulokkeet kannoille lähettimen siten, että CHG-ilmaisimeen syttyä valo.
- Kuulokkeisiin on asettuut kuivaparistot.
 - Aseta laitteen mukana toimitettu nikkelimetallihydriidiakku paikalleen.
- Kuulokkeisiin on asettuut muut kuin lähettimen mukana toimitettut ladattavat akut.
- Lähettimen liitäntänasta ja kuulokkeiden liitäntäpiste ovat pölypeissä.
 - Pyyhi ne puhtaaksi puuvillatulpuilla, tms.

Laitteesta kuuluu keskeytymätön piippausääni.

- Kuulokkeihin tule signaalia lähettimestä.
- Siirrä kuulokkeita RF-signaalin kantaman sisälle.
 - Tarkista lähettimen, verkkolaitteen ja pistorasian väliset liitäntät.
 - Tarkista, onko lähettimen ja kuulokkeiden lähettyvillä käytössä jokin toinen 2,4 GHz:n taajuutta käyttävä langaton laite tai esimerkiksi mikrouuni.
 - Vaihda lähettimen sijaintia.
- Audiosignaalia ei toisteta noin 10 minuuttiiin eikä RF-signaaleja lähetetä.
 - Syötä audiosignaalia lähettimeen.
- Palauta laite alkuasetuksiin.

* Tynnä pientä tappi tms. lähettimen aukkoon, kunnes kuulut napsautuksen.

Sen jälkeen POWER-ilmaisim alkaa vilkkua vihreänä.

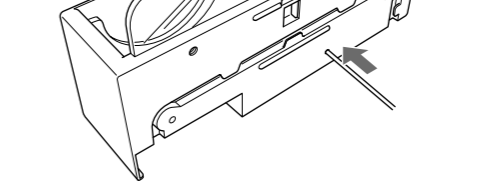

Kun POWER-ilmaisim on alkanut vilkkua, vedä kuulokkeiden itsesäätävä panta ylös ja pidä siitä kiinni kuulokkeiden päällyktemieksiksi ja paina sen jälkeen pienellä tappilla tms. oikeassa kuulokkeessa olevaan reikiään, kunnes kuulut napsautuksen.

Lähettimen POWER-ilmaisimen vilkka keskeytyy ja ilmaisimessa alkaa palamaan ilman vilkkunta vihreä valo.

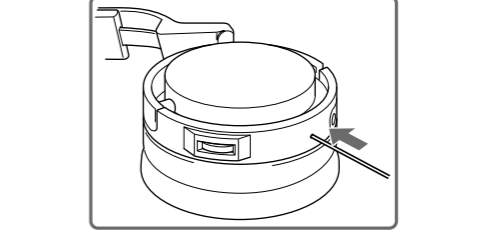
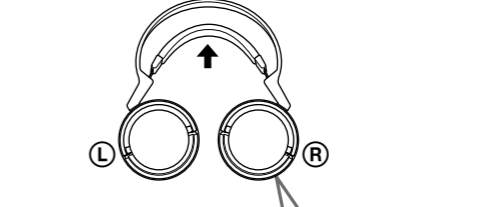

Yleisiä käyttöohjeita

Turvallisuudesta

Älä pudota, kolhi tai muullaakaan tavalla altista kuulokkeita minkäänlaisille koville iskuille. Kuulokkeet saattavat vioittua tästä.

Älä pura tai yritä avata mitään laitteiston osia.

Virtalähteistä ja sijoittamisesta

Ellelletä akkuja kuulokkeita pitkään aikaan, irrota niiden verkkolaite pistorasiasta. Verkkolaitteen virtapistoketta irrottaessasi vedä se irti itse verkkolaitteesta kiinni pitäen. Älä vedä itse johdoista.