

# Micro HI-FI Component System

Инструкции за експлоатация



CMT-CX5BIP

http://www.sony.net/



## ПРЕДУПРЕЖДЕНИЕ

За да намалите опасността от пожар, не покривайте вентилационния отвор на устройството с вестници, покривки, завеси и др. Не поставяйте върху устройството източници на открит пламък, като например запалени свещи.

За да намалите опасността от пожар или електрически удар, не допускате върху устройството да попадат капки или пръски и не поставяйте върху него съдове, пълни с течности, например вази.

Не монтирайте устройството в затворено пространство, като например библиотека или вграден шкаф.

Тъй като за изключването на уреда от електрическата мрежа се използва щепсел, включете го в леснодостъпен електрически контакт. Ако забележите нещо необичайно във функционирането на устройството, изключете незабавно щепсела от контакта.

Не излагайте батериите или устройството с поставени батерии на прекалено висока температура, като например сънце, огън или подобни.

Устройството не е изключено от захранването, докато е включено в електрическия контакт, дори ако самото то е изключено.

Табелката се намира на долната външна страна на основното устройство.

## ПРЕДУПРЕЖДЕНИЕ

За да се предотврати нараняване, това устройство трябва да бъде здраво закрепено за стената в съответствие с инструкциите за монтаж.

## ВНИМАНИЕ

Използването на оптични инструменти с този продукт ще увеличи опасността за очите.



Това устройство е класифицирано като ЛАЗЕРЕН продукт от КЛАС 1. Тази маркировка се намира на долната външна страна на основното устройство.

## Бележка за клиентите: Следващата информация е приложена само за оборудване, продавано в държави, прилагачи директивите на ЕС.

Производител на този продукт е Sony Corporation, 1-7-1 Konan Minato-ku Tokyo, 108-0075 Япония. Упълномощен представител за ЕС и за безопасност на продуктите е Sony Deutschland GmbH, Hedelfinger Strasse 61, 70327 Stuttgart, Германия. За въпроси, свързани с обслужването и гаранцията, прегледайте адресите, посочени в отделните документи за сервизно обслужване и гаранция.

## Извървяне на старо електрическо и електронно оборудване (приложимо за държавите от Европейския съюз и други държави в Европа със системи за разделно събиране на отпадъците)

Този символ върху продукта или опаковката му указва, че той не трябва да се извървя заедно с битовите отпадъци. Вместо това продуктът трябва да бъде предаден в подходящ пункт за рециклиране на електрическо и електронно оборудване. Като осигурите правилното извървяне на този продукт, ще помогнете за предотвратяването на евентуалните негативни последици за околната среда и човешкото здраве, които иначе биха могли да възникнат при неподходящо третиране след извървянето му. Рециклирането на материалите ще спомогне за запазването на природните ресурси. За по-подробна информация относно рециклирането на този продукт, моля, обърнете се към местната

администрация, към службата за събиране на битови отпадъци или към магазина, от който сте закупили продукта. Приложима принадлежност: Дистанционно управление

## Извървяне на използвани батерии (приложимо за държавите от Европейския съюз и други държави в Европа със системи за разделно събиране на отпадъците)

Този символ върху батерията или опаковката указва, че предоставената с този продукт батерия не трябва да се извървя заедно с битовите отпадъци. При определени батерии той може да се използва заедно с химичен символ. Химичните символи за живак (Hg) или олово (Pb) са добавени, ако батерията съдържа повече от 0,0005% живак или 0,004% олово.

Като осигурите правилното извървяне на тези батерии, ще помогнете за предотвратяването на евентуалните негативни последици за околната среда и човешкото здраве, които иначе биха могли да възникнат при неподходящо третиране след извървянето ѝ. Рециклирането на материалите ще спомогне за запазването на природните ресурси. При продукти, които поради съображения за безопасност, производителност или цялостност на данните изискват постоянна връзка с вградена батерия, тя трябва да бъде заменена само от квалифициран сервизен персонал. За да гарантират правилното третиране на батерията, предайте продукта в края на експлоатацияния му цикъл в подходящ пункт за рециклиране на електрическо и електронно оборудване.

За всички други батерии, моля, прегледайте раздела за безопасното изваждане на батерията от продукта. Предайте батерията в подходящ пункт за рециклиране на използвани батерии.

За по-подробна информация относно рециклирането на този продукт или батерията, моля, обърнете се към местната администрация, към службата за събиране на битови отпадъци или към магазина, от който сте закупили продукта.

## Забележка за DualDisc дискове

DualDisc е двустранен диск, в който са комбинирани DVD запис върху едната страна и цифров аудиозапис върху другата. Тъй като обаче страната с аудиоматериала не отговаря на стандарта за компактдискове (CD), възпроизвеждането на този продукт не е гарантирано.

## Музикални дискове, кодирани с технологията за защита на авторските права

Този продукт е предназначен за възпроизвеждане на дискове, отговарящи на стандарта за компактдискове (CD). Непоследък някои звукозаписни компании предлагат на пазара разнообразни музикални дискове, кодирани с технологията за защита на авторските права. Моля, имайте предвид, че някои от тези дискове не отговарят на стандарта за компактдискове и е възможно да не могат да бъдат възпроизведени на този продукт.

## Бележка за лицензите и търговските марки

• iPhone, iPod, iPod classic, iPod nano и iPod touch са търговски марки на Apple Inc., регистрирани в САЩ и други държави.

## Местоположение на елементите за управление

### Устройство (отгоре)

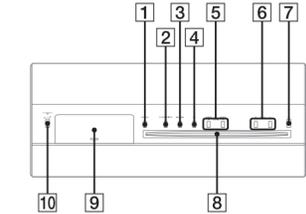

### Устройство (отпред)

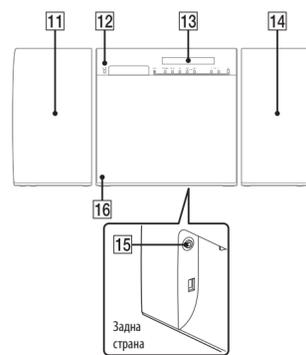

### Дистанционно управление

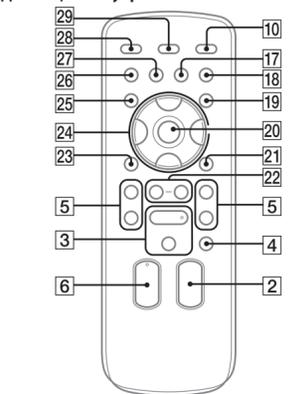

В това ръководство е обяснено извървянето на операциите главно чрез използване на дистанционното управление, но те могат да бъдат осъществени и чрез бутоните на устройството със същите или подобни имена.

### За използване на дистанционното управление

Плъзгнете и извадете капака на отделението за батерии. Поставете вътре две батерии R6 (размер AA) (не са включени в комплекта), като първо поставите страната, обозначена с , и спазвате поляритета, показан по-долу.

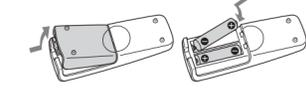

### Забележки относно използването на дистанционното управление

- При нормално използване батериите ще издържат около шест месеца.
- Не използвайте едновременно стари и нови батерии, нито такива от различен тип.
- Ако вземамърете да не използвате дистанционното управление за дълъг период от време, извадете батериите, за да избегнете евентуална повреда поради протичане или окисляване.

## Първи стъпки

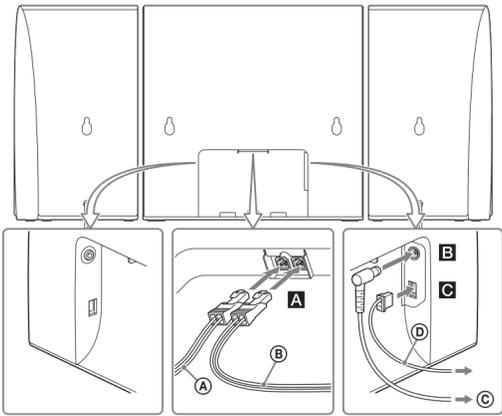

А Кабел за високоговорителя (десен) Б Кабел за високоговорителя (ляв) В Към променливотоковия адаптер Г Проводникова DAB/FM антена (разгънете я хоризонтално.)

### За използване на iPod/iPhone

Натиснете панела и вкарайте адаптер за скачване в поставката преди употреба. Когато използвате модел на iPod, използвайте адаптера за скачване, предоставен с iPod устройството. Когато използвате модел на iPhone, използвайте адаптера за скачване, включен в комплекта на системата. За подробности относно адаптерите за скачване прегледайте инструкциите, предоставени с тях.

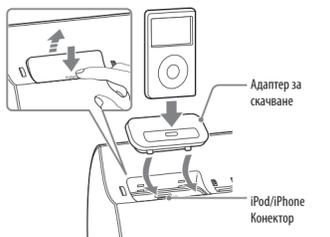

Когато не използвате iPod/iPhone, дръжте панела затворен. За да извадите адаптера за скачване, повдигнете го с нокът или с плосък предмет, като използвате гнездото му.

## Монтиране

### Прикрепване на стойката към системата

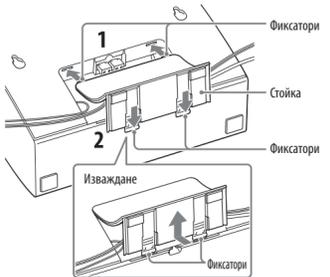

- 1 Вкарайте фиксаторите на стойката в жлебовите на устройството.
- 2 Като натискате долната част на стойката, вкарайте фиксаторите ѝ в жлебовете.

### За сваляне на стойката от системата

Като натискате долната част на стойката, издърпайте нагоре фиксаторите ѝ от устройството.

### Окачване на системата на стена

Можете да монтирате системата на стена. Преди монтирането отстранете стойката от устройството.

#### Забележки

- Уверете се, че захранващият кабел е изключен от електрическия контакт, преди да монтирате системата.
- Използвайте винтове, които са подходящи за материала и здравината на стената. Свържете се с магазин за крепежни елементи или професионален техник относно монтажа, материала на стените или винтовете.
- Недостатъчната здравина на стената или използването на неподходящи винтове може да доведе до падане и повреждане на системата или до физическо нараняване.

### 1 Прикрепете включените в комплекта подложки към задната част на високоговорителите и устройството.

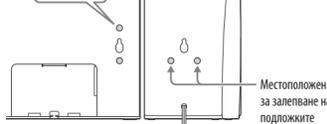

### 2 Пригответе четри винта (не са включени в комплекта), които са подходящи за отворите на гърба на устройството и високоговорителите. Вижте илюстрациите по-долу.

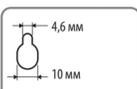

Отвори на гърба на устройството и високоговорителите

### А Високоговорители

Свържете кабелите на високоговорителя към жакетите SPEAKERS на устройството.

### Б Захранване

- 1 Свържете захранващия кабел към променливотоковия адаптер.
- 2 Свържете променливотоковия адаптер към устройството, след което включете захранващия кабел към електрически контакт.

Демонстрацията се показва на дисплея. Когато натиснете , системата се включва и демонстрацията се прекратява автоматично. Когато изключите системата, демонстрацията се показва отново на дисплея.

Когато настроите часовника, системата се превключва в режим на пестене на енергия и демонстрацията се отменя.

### За настройване на часовника

- 1 Натиснете , за да включите системата.
- 2 Натиснете TIMER MENU , за да изберете режима на настройка на часовника. Ако „PLAY SET?“ мига, натиснете / няколкократно, за да изберете „CLOCK SET?“, след което натиснете (въвеждане) .
- 3 Натиснете / няколкократно, за да зададете часа, след което натиснете (въвеждане) .
- 4 Използвайте същата процедура, за да зададете минутите.

#### Забележка

Настройките на часовника ще се нулират, ако изключите захранващия кабел или бъде прекъснато захранването.

### За показване на часовника, когато системата е изключена

Натиснете DISPLAY . Часовникът се показва в продължение на около 8 секунди.

### 3 Затегнете винтовете към стената. Достъпните в търговската мрежа винтове трябва да се показват с 3 до 4 мм.

Монтирайте системата към вертикална и равна укрепена част от стената.

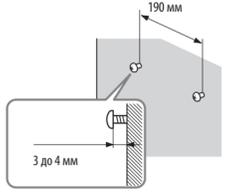

#### Съвети

- При монтиране на високоговорителите и устройството близо един до други затегнете винтовете към стената в съответствие с маркировките на долната страна, както е показано в това ръководство.
- Разстоянието между винта на устройството и високоговорител трябва да е най-малко 90 мм.
- Не окачвайте и не поставяйте нищо върху системата, окачена на стена.
- В зависимост от материалите на стената топлината от системата или прах може да доведат до обелване или обесцветяване на тапета.
- Можете да унете кабела на високоговорителя около издвоените навън елементи в задната част на устройството, както е показано.

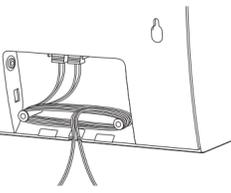

### С DAB/FM антена

Намерете място и ориентация, които осигуряват добро приемане, и след това настройте антената. Дръжте антените далече от кабелите на високоговорителите и от захранващия кабел, за да избегнете прихващането на шум.

### Приемане на DAB/DAB+ радиостанция

Когато включите системата за първи път след закупуването ѝ, автоматичното сканиране за DAB станции се стартира автоматично и създава списък на наличните услуги. По време на тази процедура се показва „■■■■■“. Не натискайте никакви бутони на устройството или на дистанционното управление по време на автоматичното сканиране за DAB станции. В противен случай сканирането ще бъде преустановено и е възможно списъкът на услугите да не бъде създаден правилно. За да стартирате ръчно автоматичното сканиране за DAB станции, изпълнете процедурата „Ръчно стартиране на автоматичното сканиране за DAB станции“ в „Слушане на радио“. Ако сте се преместили на друг регион, чрез нея ще запишете отново съдържанието на предаванията.

## Операции

### Възпроизвеждане на компактдиск/MP3 диск

- 1 Изберете функцията за компактдиск. Натиснете FUNCTION +/- няколкократно.
- 2 Поставете диск. Поставете диск в процепа с надписаната страна напред.

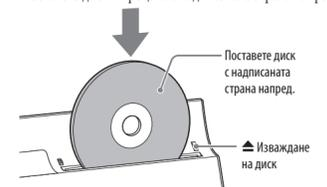

- 3 Стартирайте възпроизвеждането. Натиснете (възпроизвеждане) .

#### Забележки

- Когато включите системата, дискът не влиза докрай в процепа, докато на дисплея не се покаже „No Disc“. Не се опитвайте да натиснете диска, докато не се покаже това съобщение.
- Не поставяйте диск с нестандартна форма (напр. сърце, квадрат, звезда). Дискът може да попадне в системата и да причини непоправима повреда.
- Когато натиснете (изваждане) на устройството и след това искате да поставите отново диска, излезте от процепа, не трябва просто да го натиснете навътре. Извадете диска от процепа и го поставете обратно.
- Не изключвайте системата, докато в процепа има поставен наполовина диск. Така дискът може да падне.
- Не използвайте диск с леща, печати или лепеници върху него, тъй като това може да причини неизправност.
- Когато изваждате диск, хващайте го за ръба. Не докосвайте повърхността му.
- Не натискайте диска в процепа, когато системата е изключена. Това може да причини неизправност в системата.
- Не поставяйте диск от 8 см с адаптер. Това може да причини неизправност в системата.

### Други операции

За	Натиснете
Поставяне на възпроизвеждането на пауза	(пауза)  . За да възобновите възпроизвеждането, натиснете бутона отново.
Спиране на възпроизвеждането	(стоп)  .
Избиране на папка от MP3 диск	(избиране на папка) +/-   няколкократно.
Избиране на запис или файл	(превъртане назад) /  (превъртане напред)  /  .
Намиране на точка в запис или файл	Задържете натиснат  (превъртане назад) /  (превъртане напред)  /  (бързо превъртане напред)  /  по време на възпроизвеждане и освободете бутона в желаната точка.
Избиране на повторно възпроизвеждане	Натиснете REPEAT   няколкократно, докато се възпроизвеждане покаже „REP“ или „REP“.
Изваждане на диск	на устройството  .

Натиснете REPEAT няколкократно, докато се възпроизвеждане покаже „REP“ или „REP“.

Изваждане на диск на устройството .

### За промяна на режима на възпроизвеждане

Натиснете PLAY MODE няколкократно, докато плейърът спре. Можете да изберете режим на нормално възпроизвеждане ( за всички MP3 файлове в папката в диска), разбъркано възпроизвеждане („SHUF“ или SHUF“ за разбъркване на папки) или възпроизвеждане на програма („PGM“).

• При възпроизвеждане на CD-DA (аудиодиск) режимът (SHUF) изпълнява същата операция като нормалното (SHUF) възпроизвеждане.

### Забележка относно повторното възпроизвеждане „REP“

„REP“ указва, че се повтаря единичен запис или файл, докато не спрете възпроизвеждането.

### Забележки относно режима на разбъркано възпроизвеждане

- Когато режимът на разбъркано възпроизвеждане е зададен на „SHUF“, системата възпроизвежда разбъркано всички записи или файлове на диска. Когато режимът на разбъркано възпроизвеждане е зададен на SHUF“, системата възпроизвежда разбъркано всички записи или файлове в избраната папка.
- Когато изключвате системата, избраният режим на разбъркано възпроизвеждане („SHUF“ или SHUF“) се изчиства и устройството се връща към нормален режим на възпроизвеждане ().
- Забележки относно възпроизвеждането на MP3 дискове
- Не запазвайте други типове записи или файлове или ненужни папки върху диск с MP3 файлове.
- Папките, в които няма MP3 файлове, се пропускаат.
- MP3 файловете се възпроизвеждат по реда на записването им върху диска.
- Системата може да възпроизвежда само MP3 файлове с разширение „.mp3“.
- Дори ако името на файла е с разширение „.mp3“, но истинският формат е различен, при възпроизвеждането може да се получи силен шум, който да повреди високоговорителите и да доведе до неизправно функциониране на системата.
- Максималният брой на:
  - напите е 255 (включително основната папка);
  - MP3 файловете е 511;
  - MP3 файловете и папките, които могат да се съдържат в един диск, е 512;
  - нивата на папките (дървовидната структура на файловете) е 8.
- Не може да се гарантира съвместимост с всички софтуери за кодиране/запис на MP3, записващи устройства и носители. Несъвместимите MP3 дискове може да причинят шум или прекъснат звук или да не се възпроизвеждат изобщо.

### Забележки относно възпроизвеждането на мултисесийни дискове

- Ако първата сесия на диска е CD-DA, останалите не могат да бъдат разпознати независимо от формата им. Може да бъдат възпроизведени само CD-DA записите в първата сесия.
- Ако първата сесия е във формат CD-ROM и следващите са записани в същия формат, системата ще продължи да възпроизвежда съответно MP3 файловете от тези няколко сесии, докато достигне до друга сесия, записана в различен формат.



