

SONY®

Clic ↘

Manual Handycam DCR-SX30E/SX31E/SX40E/SX41E/SX50E/ SX60E



Cuprins

Tehnici de înregistrare utile

Index

HANDYCAM®

Utilizarea manualului Manual Handycam

În acest manual Manual Handycam veți găsi informații detaliate despre utilizarea camerei video. Citiți manualul Manual Handycam împreună cu Ghid de acționare (un manual separat). Informații despre utilizarea camerei video conectată la un computer pot fi găsite în Ghid de acționare și în PMB Guide, care se află în secțiunea Help pentru software-ul „PMB (Picture Motion Browser)” furnizat.

Căutarea rapidă a informațiilor

Faceți clic pe un element de pe partea dreaptă a fiecărei pagini și veți fi trimis la pagina respectivă.

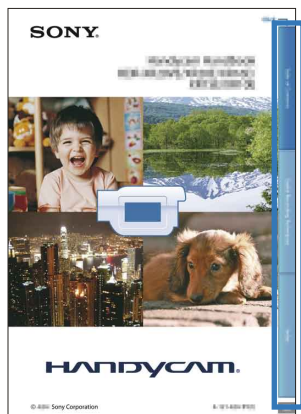

← Faceți clic aici.

- Puteți căuta un element după cuvântul cheie utilizând Adobe Reader. Consultați secțiunea Help pentru Adobe Reader pentru sugestii referitoare la utilizarea Adobe Reader.
- Puteți tipări manualul Manual Handycam.

Despre acest Manual Handycam

- Imaginile utilizate ca exemplu în acest manual Manual Handycam în scopul ilustrării sunt realizate cu o cameră foto digitală, de aceea pot fi diferite de imaginile și indicatorii de ecran care apar pe camera dvs. video.
- În acest manual Manual Handycam, memoria internă a camerei video și suporturile „Memory Stick PRO Duo” sunt denumite „suporturi de înregistrare”.
- „Memory Stick PRO Duo” și „Memory Stick PRO-HG Duo” sunt denumite „Memory Stick PRO Duo” în acest manual.
- Designul și specificațiile camerei video și ale accesoriilor pot fi modificate fără preaviz.

Cuprins

Utilizarea manualului Manual Handycam	2
Căutarea rapidă a informațiilor	2
Tehnicile de înregistrare utile	6
Componentele și butoanele	7
Indicatorii de ecran	8
„HOME” și „OPTION” - Cum beneficiați de două tipuri de meniuri	10
Utilizarea HOME MENU	10
Utilizarea OPTION MENU	10
Listele de meniuri	11
Lista HOME MENU	11
Lista OPTION MENU	12
Citiți aceste instrucțiuni înainte de a acționa camera video	13

Pregătirea

Pasul 1: Încărcarea acumulatorului	15
Pasul 2: Pornirea camerei și setarea datei și a orei	17
Schimbarea setării limbii	18

Înregistrarea/Redarea

Cinci sfaturi pentru o înregistrare de succes	19
Înregistrarea și redarea cu ușurință a filmelor și fotografiilor (funcționarea EASY Easy Handycam)	20
Înregistrarea filmelor	20
Fotografierea	22
Redarea filmelor	23
Vizualizarea fotografiilor	25
Înregistrarea	26
Înregistrarea filmelor	26
Fotografierea	28
Funcțiile utile pentru înregistrarea filmelor și a fotografiilor	30
Zoomul	30
Ajustarea expunerii pentru subiecții poziționați contra luminii	30
Înregistrarea în modul oglindă	31
Comutarea afișajului ecranului	31
Redarea cu camera video	32
Redarea filmelor	32
Vizualizarea fotografiilor	33
Funcțiile utile pentru redarea filmelor și a fotografiilor	35
Căutarea scenei dorite cu mare precizie (Indexul rolei de film)	35

Căutarea scenei dorite în funcție de față (Index pentru fețe)	35
Căutarea după dată a imaginilor dorite (Index după dată)	36
Utilizarea măririi la redare cu fotografii	37
Redarea unei serii de fotografii (succesiune de imagini)	38
Redarea imaginilor pe un televizor	39

Montajul

Ștergerea filmelor și a fotografiilor	41
Capturarea unei fotografii dintr-un film	43
Duplicarea/copierea filmelor și a fotografiilor din memoria internă pe „Memory Stick PRO Duo”	44
Duplicarea filmelor	44
Copierea fotografiilor	45
Protejarea filmelor și a fotografiilor înregistrate (Protejare)	46
Divizarea unui film	47
Utilizarea Listei de redare a filmelor	48
Crearea Listei de redare	48
Redarea Listei de redare	48
Crearea unui disc cu ajutorul unui inscripator DVD, aparat de înregistrare	50
Crearea unui disc cu ajutorul inscripatorului DVD dedicat, DVDirect Express	50
Crearea unui disc cu ajutorul unui inscripator DVD, altul decât DVDirect Express	52
Crearea unui disc cu ajutorul unui inscripator, etc.	53
Verificarea informațiilor despre acumulator	55

Utilizarea suporturilor de înregistrare

Schimbarea suportului de înregistrare	56
Selectarea suportului de înregistrare pentru filme	56
Selectarea suportului de înregistrare pentru fotografii	56
Introducerea suportului „Memory Stick PRO Duo”	56
Verificarea informațiilor despre suport	58
Ștergerea tuturor filmelor și fotografiilor (Formatare)	59
Evitarea recuperării datelor din memoria internă	60

Personalizarea camerei video

REGLAJE FILM (Elemente pentru înregistrarea filmelor)	61
REGLAJE FOTO. (Elemente pentru înregistrarea fotografiilor)	65
REGL.VIZ.IMAG. (Elemente pentru personalizarea afișajului)	67
REGL.SUNET/AFIȘ. (Elemente pentru ajustarea sunetului și a ecranului)	68
REGLAJE IEȘIRE (Elemente de reglaj în cazul conectării la un televizor)	70
CEAS/  LIMBĂ (Elemente pentru setarea orei și a limbii)	71
REGLAJ GENERAL (Alte elemente de reglare)	72

Funcțiile setate în  OPTION MENU	74
---	----

Ghid de depanare

 Ghid de depanare	81
Afișajul de auto-diagnosticare/Indicatorii de avertizare	85

Informații suplimentare

Durata de înregistrare a filmelor/numărul de fotografii ce pot fi înregistrate	88
Durata estimată de înregistrare și redare cu fiecare acumulator	88
Durata estimată pentru înregistrarea filmelor	88
Numărul estimat de fotografii ce pot fi înregistrate	89
Utilizarea camerei video în străinătate	90
Structura fișierelor/directoarelor din memoria internă și de pe „Memory Stick PRO Duo”	92
Întreținerea și măsurile de precauție	94
Despre „Memory Stick”	94
Despre acumulatorul „InfoLITHIUM”	95
Despre manevrarea camerei video	96
Index	100

Tehnicile de înregistrare utile

Verificarea poziției la golf



- ▶ SPORT 77

Obținerea unei înregistrări bune pe o pârtie de schi sau pe o plajă



- ▶ Retroiluminare..... 30
- ▶ PLAJĂ 77
- ▶ ZĂPADĂ..... 77

Flori în prim-plan

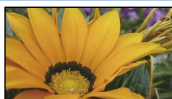

- ▶ PORTRET 77
- ▶ FOCALIZARE..... 76
- ▶ MACRO PRIM PLAN 75

Un copil pe scenă sub un reflector



- ▶ REFLECTOR..... 77

Focalizare pe un câine în partea stângă a ecranului

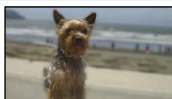

- ▶ FOCALIZARE 76
- ▶ FOCALIZ.PCT..... 75
- ▶ EXP/FOCALIZ.PCT 74

Artificii în toată splendoarea



- ▶ ARTIFICII 77
- ▶ FOCALIZARE 76

Componentele și butoanele

Numerele din () reprezintă paginile de referință.

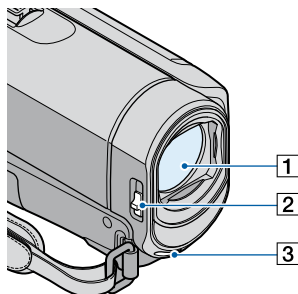

- 1 Obiectiv (obiectiv Carl Zeiss) (14)
- 2 Comutator pentru LENS COVER (20, 22, 26, 28)
- 3 Microfon încorporat

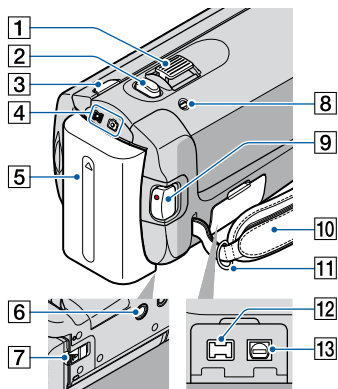

- 1 Cursor de zoom (30, 37)
- 2 Buton PHOTO (23, 28)
- 3 Buton MODE (22, 28)
- 4 Leduri (Film)/ (Foto) (17)
- 5 Acumulator (15)

6 Mufă tripod

Atașați un tripod (se vinde separat) la mufa pentru tripod cu ajutorul unui șurub pentru tripod (se vinde separat: lungimea șurubului trebuie să fie mai mică de 5,5 mm).

7 Pârghie de decuplare BATT (acumulator) (16)

8 Led CHG (încărcare) (15)

9 Buton START/STOP (21, 27)

10 Curea de prindere (20, 26)

11 Bridă pentru curea de umăr

12 Mufă DC IN (15)

13 Conector telecomandă A/V (39, 53)

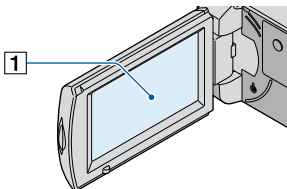

1 Ecran LCD/Ecran tactil (10, 31)

Dacă rotiți panoul LCD cu 180 de grade, îl puteți închide cu ecranul LCD în exterior. Acest lucru este folositor în timpul operațiilor de redare.

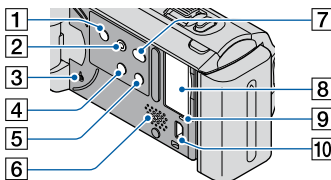



1 Buton POWER (17)

2 Buton EASY (21)

3 Buton RESET





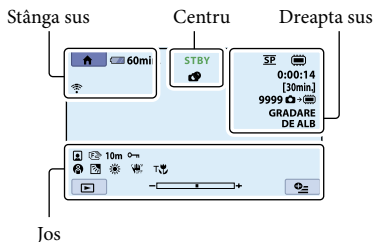

Apăsați pe RESET pentru a inițializa toate setările, inclusiv setarea orei.

- 4 Buton  (Retroiluminare) (30, 85)
- 5 Buton DISP (afișaj) (31)
- 6 Difuzor
- 7 Buton  (DISC BURN) (consultați Ghid de acționare)
- 8 Slot pentru „Memory Stick Duo” (57)
- 9 Led de acces (Memorie internă, „Memory Stick PRO Duo”) (57)
Când acest led este aprins sau clipește, camera video citește sau scrie date.
- 10 Mufă  (USB)* (52)
* DCR-SX30E/SX31E/SX50E: Numai ieșire



Indicatorii de ecran







Stânga sus







Indicator	Semnificație
	Buton HOME (10)
	Înregistrare temporizată (80)
	MIC.ZOOM ÎNCORP (80)
	NIV.REF.MICR. scăzut (80)
	IMAG.PANORAMiC. (61)
	Autonomie rămasă
	Buton de revenire (10)

Centru













Indicator	Semnificație
[STBY]/ [ÎNREG.]	Stare de înregistrare (21, 27)
 	Dimensiune fotografie (65)







Indicator	Semnificație
	Setare succesiune de imagini (38)
  	Avertisment (85)
	Mod de redare (24, 33)

Dreapta sus

Indicator	Semnificație
HQ SP LP	Mod de înregistrare (HQ/SP/LP) (61)
 	Suport de înregistrare/redare/montaj (56)
0:00:00	Cronometru (oră: minut: secundă) (21,26)
[00min]	Durată estimată de înregistrare rămasă (20, 26)
GRADARE DE ALB GRADARE DE NEGRU	GRADARE (79)
9999  	Număr aproximativ de fotografii ce pot fi înregistrate și suportul de înregistrare (23, 28)
9999  	
101 	Director de redare (34)
100/112	Filmul sau fotografia curentă/Numărul total al filmelor sau al fotografiilor înregistrate (23, 24, 32, 33)

Jos

Indicator	Semnificație
	Index pentru fețe (35)
	Focalizare manuală (76)
  	SELECȚIE SCENĂ (77)
  	Echilibru de alb (78)
	SteadyShot oprit (62)
	EXP/FOCALIZ.PCT (74)/EXPUNERE (76)/EXP.PUNCTUALĂ (74)
	MACRO PRIM PLAN (75)
	Retroiluminare (30)
	Buton OPTION (10)

Indicator	Semnificație
	Buton VIZIONARE IMAGINI (23, 32)
	Buton pentru succesiunea de imagini (38)
 101-0001	Nume fișier de date (25, 33)
 101-0005	
	Imagine protejată (46)
	Buton VISUAL INDEX (24, 33)

- Indicatorii și poziția acestora sunt relative și pot diferi de ceea ce vedeți în realitate.

„HOME” și „OPTION” - Cum beneficiați de două tipuri de meniuri

Utilizarea HOME MENU

Când atingeți butonul **HOME** (HOME), apare HOME MENU. Puteți modifica setările camerei dvs. video etc.

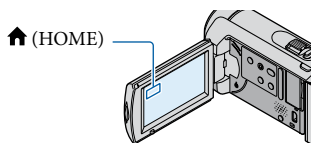

- 1 Atingeți categoria dorită → elementul din meniu care urmează să fie schimbat.

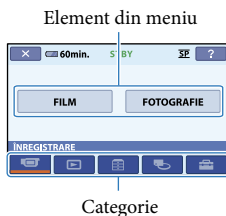

- 2 Urmați instrucțiunile de pe ecran.

- 3 După terminarea setării, atingeți **OK**.

- Dacă elementul nu este pe ecran, atingeți **▲/▼**.
- Pentru a reveni la ecranul anterior, atingeți **◀**.
- Pentru a ascunde ecranul HOME MENU, atingeți **✕**.
- Nu puteți selecta elementele sau setările marcate cu gri.

Utilizarea funcției HELP

Pentru a vedea descrierile din HOME MENU, atingeți **?** (HELP) de pe ecranul HOME MENU. (Partea de jos a butonului **?** devine portocalie.) Atingeți apoi elementul care vă interesează.

Utilizarea OPTION MENU

OPTION MENU apare exact ca fereastra pop-up ce este afișată când apăsați pe butonul din dreapta al unui mouse. Apar elementele din meniu ce pot fi modificate.

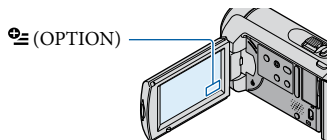

- 1 Atingeți opțiunea dorită → elementul pentru a schimba setarea.

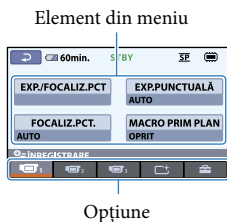

- 2 După terminarea setării, atingeți **OK**.

Note

- Dacă elementul dorit nu este pe ecran, atingeți o altă opțiune. (S-ar putea să nu fie nicio opțiune.)
- Nu puteți utiliza OPTION MENU în timpul operării Easy Handycam.
- Opțiunile și elementele ce apar pe ecran depind de starea de înregistrare/redare a camerei video din acel moment.

Listele de meniuri

Lista HOME MENU

Categoria (ÎNREGISTRARE)

FILM*	pag. 26
FOTOGRAFIE*	pag. 28

Categoria (VIZIONARE IMAGINI)

VISUAL INDEX*	pag. 33
ROLĂ DE FILM*	pag. 35
FEȚE*	pag. 35
LISTĂ DE REDARE	pag. 48

Categoria (ALTELE)

ȘTERGERE*	
ȘTERGERE	pag. 41
ȘTERGERE	pag. 41
CAPTURĂ IMAGINE	pag. 43
COPIERE FILME	
COPIERE selectate	pag. 44
COPIERE după dată	pag. 44
COPIAZĂ TOT	pag. 44
COPIERE FOTO.	
COPIERE selectate	pag. 45
COPIERE (dată)	pag. 45
EDITARE	
ȘTERGERE	pag. 41
ȘTERGERE	pag. 41
PROTEJARE	pag. 46
PROTEJARE	pag. 46
DIVIZARE	pag. 47
EDIT LISTĂ REDARE	
ADĂUGARE	pag. 48
ADAUG (DATĂ)	pag. 48
ELIMINARE	pag. 49
SE ELIMINĂ TOT	pag. 49
MUTARE	pag. 49
CONECTARE USB	
CONECT.USB	pag. 52
CONECT.USB	pag. 52
SCRIERE DISC	Ghid de acționare
INFO.ACUMUL.	pag. 55

Categoria (GESTIUNE MEDII DE STOCARE)

ALEG.MEDIU FILME*	pag. 56
ALEG.MEDIU FOTO*	pag. 56
INFO.MEDIU	pag. 58
FORMAT.MEDIU*	pag. 59
REP.FIȘ.BD.IMAG.	pag. 84

Categoria (REGLAJE)

REGLAJE FILM	
MOD ÎNREG.	pag. 61
IMAG.PANORAMIC.	pag. 61
ZOOM DIGITAL	pag. 62
STEADYSHOT	pag. 62
OBT.LENT AUTO.	pag. 62
CHENAR GHIDARE	pag. 63
CAP.RĂMASĂ	pag. 63
STABILIRE FEȚE*	pag. 64
REGLAJE FOTO.	
DIMENS.IMAG.*	pag. 65
NUMĂR FIȘIER	pag. 65
OBT.LENT AUTO.	pag. 65
CHENAR GHIDARE	pag. 66
REGL.VIZ.IMAG.	
COD DE DATE	pag. 67
REGL.SUNET/AFIȘ.	
VOLUM*	pag. 24, 33
Semnal sonor*	pag. 68
LUMIN.LCD	pag. 68
NIVEL ILUM.LCD	pag. 68
CULOARE LCD	pag. 69
REGLAJE IEȘIRE	
TIP TV	pag. 70
IEȘIRE AFIȘARE	pag. 70
CEAS/ LIMBĂ	
POTRIVIRE CEAS*	pag. 17
STABILIRE ZONĂ	pag. 71
ORA DE VARĂ	pag. 71
STABILIRE LIMBĂ*	pag. 71
REGLAJ GENERAL	
MOD DEMO	pag. 72
CALIBRARE	pag. 98
OPRIRE AUTO.	pag. 72
PORNIT DE LCD	pag. 73

- [REGL.SUNET/AFIȘ.] este schimbat în [REGLAJE SUNET] în timpul operării Easy Handycam.
- * Puteți seta acest element în timpul operării Easy Handycam.

Lista OPTION MENU

Următoarele elemente sunt disponibile numai în OPTION MENU.

Opțiunea

EXP/FOCALIZ.PCT	pag. 74
EXP.PUNCTUALĂ	pag. 74
FOCALIZ.PCT.	pag. 75
MACRO PRIM PLAN	pag. 75
EXPUNERE	pag. 76
FOCALIZARE	pag. 76
SELECȚIE SCENĂ	pag. 77
ECHILIBRU DE ALB	pag. 78

Opțiunea

GRADARE	pag. 79
---------	---------

Opțiunea

MIC.ZOOM ÎNCORP	pag. 80
NIV.REF.MICR.	pag. 80
TEMPORIZATOR	pag. 80

Opțiunea depinde de situație/nicio opțiune

SUCCESIUNE FOTO.	pag. 38
REGL.SUCC.FOTO.	pag. 38

Citiți aceste instrucțiuni înainte de a acționa camera video

Elemente furnizate

Cifrele din () reprezintă numărul de articole incluse.

- Adaptor de rețea (1)
- Cablu de alimentare (1)
- Cablu de conectare A/V (1) **A**
- Cablu USB (1) **B**
- Acumulator reîncărcabil NP-FH30 (1)
- CD-ROM „Handycam Application Software” (1)
 - „PMB” (software, inclusiv „PMB Guide”)
 - „Manual Handycam” (PDF)
- „Ghid de acționare” (1)

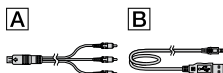

- Consultați pagina 56 pentru a afla ce „Memory Stick” puteți utiliza împreună cu această cameră video.

Utilizarea camerei video

- Nu țineți camera video de următoarele componente și nici de capacele mufelor.

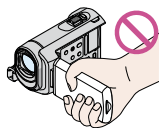

Ecran LCD

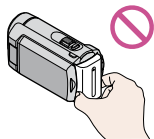

Acumulator



- Camera video nu este rezistentă la praf, la stropi sau la apă. Consultați „Despre manevrarea camerei video” (pag. 96).

- Nu efectuați niciuna dintre următoarele operații când ledurile  (Film) /  (Foto) (pag. 17) sau ledurile de acces (pag. 57) sunt aprinse constant sau intermitent. În caz contrar, suportul de înregistrare poate fi deteriorat, imaginile înregistrate se pot pierde sau pot apărea alte defecțiuni.

- Scoaterea suportului „Memory Stick PRO Duo” din camera video
 - Scoaterea acumulatorului sau a adaptorului de rețea din camera video
 - Aplicarea de șocuri mecanice sau vibrații camerei video
- Când conectați camera la un alt dispozitiv cu ajutorul unui cablu, aveți grijă să introduceți corect conectorul. Dacă forțați conectorul în mufă, veți deteriora mufa și pot apărea disfuncționalități ale camerei video.
 - Deconectați adaptorul de rețea de la camera video, ținând cu mâna atât camera, cât și adaptorul de curent continuu.

Elementele de meniu, panoul LCD și obiectivul

- Elementele de meniu marcate cu gri nu sunt disponibile în condițiile înregistrării sau ale redării curente.
- Ecranul LCD este produs cu ajutorul unei tehnologii extrem de precise, astfel încât peste 99,99% dintre pixeli sunt operaționali pentru uzul efectiv. Cu toate acestea, niște puncte negre și/sau luminoase (albe, roșii, albastre sau verzi) pot apărea constant pe ecranul LCD. Aceste puncte apar în mod normal în procesul de fabricație și nu afectează în niciun fel înregistrarea.

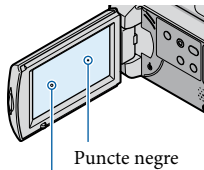

- Expunerea îndelungată la soare a ecranului LCD sau a obiectivului poate provoca disfuncționalități.
- Nu îndreptați camera video spre soare. În caz contrar, aceasta ar putea funcționa incorect.

Înregistrați imaginile ale soarelui numai în condiții de luminozitate scăzută, cum ar fi în amurg.

Despre schimbarea setării limbii

- Afășajele de pe ecran în diverse limbi sunt utilizate pentru ilustrarea procedurilor de funcționare. Schimbați limba afășată înainte de utilizarea camerei, dacă este necesar (pag. 18).

Înregistrarea

- Înainte de a începe înregistrarea, verificați funcția de înregistrare pentru a vă asigura că imaginile și sunetele sunt corect înregistrate.
- Nu se acordă despăgubiri pentru conținutul înregistrărilor, chiar dacă înregistrarea sau redarea nu este posibilă în cazul unei disfuncționalități a camerei, a suportului de stocare etc.
- Sistemele TV color variază în funcție de țară/regiune. Pentru a vedea înregistrările pe televizor, aveți nevoie de un televizor în sistem PAL.
- Programele de televiziune, filmele, casetele video și alte materiale pot fi protejate de dreptul de autor. Înregistrarea neautorizată a unor astfel de materiale poate să contravină legilor dreptului de autor.

Salvați toate datele de imagine înregistrate

- Pentru a evita pierderea datelor de imagine, salvați periodic imaginile înregistrate pe un suport extern. Se recomandă salvarea datelor de imagine pe un disc, cum ar fi un DVD-R, cu ajutorul computerului (a se vedea Ghid de acționare). Puteți salva datele de imagine și cu un inscriptor DVD, aparat video sau cu un recorder DVD/HDD (pag. 50).



Note privind acumulatorul/adaptorul de rețea

- Aveți grijă să scoateți acumulatorul sau adaptorul de rețea după oprirea camerei video.

Când camera video este conectată la un computer

- Nu încercați să formatați suportul camerei cu ajutorul computerului. În caz contrar, camera ar putea să nu funcționeze corect.

Note despre aruncare/transfer de proprietate

- Chiar dacă efectuați [SE ȘTERGE TOT], [SE ȘTERGE TOT] sau [FORMAT.MEDIU], unele date ar putea să nu fie șterse integral din memoria internă. Dacă dați camera video altcuiva, se recomandă să efectuați operația [GOLIRE] (pag. 60) pentru a evita recuperarea datelor dvs. De asemenea, dacă doriți să aruncați camera, se recomandă să distrugeți carcasa acesteia.

Dacă nu puteți înregistra/reda imagini, efectuați operația [FORMAT.MEDIU]

- Dacă înregistrați/ștergeți imagini pe o perioadă lungă de timp, se poate produce o fragmentare a datelor pe suportul de înregistrare. Imaginile nu pot fi salvate sau înregistrate. În acest caz, salvați mai întâi imaginile pe un suport extern de stocare (pag. 50, consultați și Ghid de acționare), apoi efectuați operația [FORMAT.MEDIU] (pag. 59).

Obiectivul Carl Zeiss

Camera dvs. video este dotată cu un obiectiv Carl Zeiss, conceput de Carl Zeiss în Germania, în colaborare cu Sony Corporation, producând imagini de o înaltă calitate. Sistemul de măsurare adoptat pentru camere video este MTF și oferă calitatea tipică a obiectivelor Carl Zeiss. MTF= Modulation Transfer Function. Valoarea numerică reprezintă cantitatea de lumină provenind de la subiect ce intră în obiectiv.

Pasul 1: Încărcarea acumulatorului

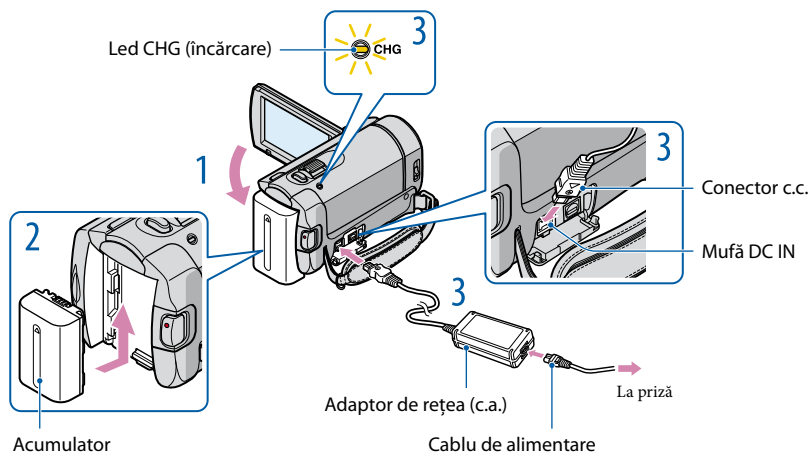

Puteți încărca acumulatorul „InfoLITHIUM” (seria H) după ce l-ați fixat la camera video.

- Nu puteți instala la camera video un alt acumulator „InfoLITHIUM” în afara celui din seria H.

- 1** Opriți camera video închizând ecranul LCD.
- 2** Fixați acumulatorul culisându-l în direcția săgeții până ce auziți un clic.
- 3** Cuplați adaptorul de rețea și cablul de alimentare la camera video și la priză.
 - Aveți grijă ca indicația ▲ de pe conectorul c.c. să fie în jos.

Ledul CHG (încărcare) se aprinde și începe încărcarea. Ledul CHG (încărcare) se stinge când acumulatorul este complet încărcat.
- 4** Atunci când bateria este încărcată, deconectați adaptorul de rețea de la mufa DC IN a camerei video.

- Consultați pagina 88 pentru a afla durata de înregistrare și de redare.
- Atunci când camera video este pornită, puteți vedea cantitatea aproximativă de energie rămasă a acumulatorului prin intermediul indicatorului de energie rămasă din partea din stânga sus a ecranului LCD.

Durata de încărcare

Durata aproximativă (min.) necesară când încărcați complet un acumulator complet descărcat.

Acumulator	Durata de încărcare
NP-FH30 (furnizat)	115
NP-FH50	135
NP-FH70	170
NP-FH100	390

- Atunci când acumulatorul este încărcat la 25 °C (se recomandă 10 °C până la 30 °C)

Pentru a scoate acumulatorul

Închideți ecranul LCD. Culisați clapeta de deblocare BATT (acumulator) ① și scoateți acumulatorul ②.

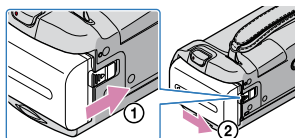

Pentru a utiliza o priză ca sursă de alimentare



Efectuați aceleași conexiuni ca și la „Pasul 1: Încărcarea acumulatorului”. Chiar dacă acumulatorul este atașat, acesta nu se descarcă.

Încărcarea acumulatorului în străinătate

Puteți încărca acumulatorul în orice țară/regiune utilizând adaptorul de rețea furnizat împreună cu camera video la o tensiune între 100 V - 240 V, 50 Hz/60 Hz.

- Nu utilizați un transformator electronic.

Note despre acumulator

- Atunci când scoateți acumulatorul sau deconectați adaptorul de rețea, închideți ecranul LCD și asigurați-vă că ledul  (Film)/  (Foto) (pag. 17) este stins.
- Ledul CHG (încărcare) clipește în timpul acțiunii de încărcare în următoarele condiții:
 - Acumulatorul nu este corect atașat.
 - Acumulatorul este deteriorat.
- În setarea implicită, camera video se oprește automat dacă nu este utilizată timp de aproximativ 5 minute, pentru a economisi energia acumulatorului ([OPRIRE AUTO.] pag. 72).

Note despre adaptorul de rețea

- Folosiți cea mai apropiată priză atunci când utilizați adaptorul de rețea. Decuplați imediat adaptorul de rețea de la priză dacă apare vreo disfuncționalitate în timpul utilizării camerei video.
- Când folosiți adaptorul de rețea, nu îl plasați într-un spațiu îngust, cum ar fi între un perete și un obiect de mobilier.
- Nu scurtcircuitați conectorul c.c. al adaptorului de rețea sau borna acumulatorului cu obiecte metalice. Acest lucru poate cauza disfuncționalități.

Pasul 2: Pornirea camerei și setarea datei și a orei

1

Deschideți ecranul LCD al camerei video.

Camera video este pornită.

- Pentru a porni camera video atunci când ecranul LCD este deschis, apăsați pe POWER.

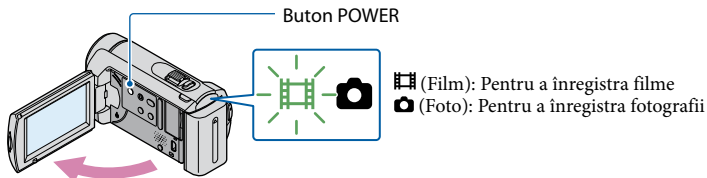

2

Selectați zona geografică dorită cu ajutorul ▲/▼, apoi atingeți [URMĂTORUL].



- Pentru a seta data și ora din nou, atingeți **HOME** → **REGLAJE** → [CEAS/LIMBĂ] → [POTRIVIRE CEAS]. Dacă un element nu este pe ecran, atingeți ▲/▼ până ce acesta apare.

3

Setați [ORA DE VARĂ], data și ora, apoi atingeți [OK].

Ceasul pornește.

- Dacă setați [ORA DE VARĂ] la [PORNIT], ceasul este dat cu 1 oră înainte.

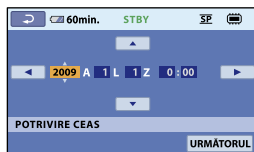

- Data și ora nu apar în timpul înregistrării, dar sunt înregistrate automat pe suportul de înregistrare și pot fi afișate în timpul redării. Pentru a afișa data și ora, atingeți **HOME** → **REGLAJE** → [REGL. VIZ.IMAG.] → [COD DE DATE] → [DATA/ORĂ] → [OK] → [X].
- Puteți opri semnalele sonore atingând **HOME** → **REGLAJE** → [REGL.SUNET/AFIȘ.] → [Semnal sonor] → [OPRIT] → [OK] → [X].
- Dacă butonul atins nu acționează în mod corespunzător, calibrați ecranul tactil (pag. 98).

Pentru a opri alimentarea



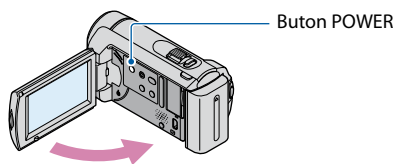



Închideți ecranul LCD. Ledul  (Film) clipește timp de câteva secunde, iar alimentarea este oprită.



- Puteți opri camera video și prin apăsarea pe POWER.
- Atunci când [PORNIT DE LCD] (pag. 73) este setat la [OPRIT], opriți camera video apăsând pe POWER.

Schimbarea setării limbii

Puteți schimba afișajele de pe ecran pentru a vizualiza mesajele într-o anumită limbă.

Atingeți  (HOME) →  (REGLAJE) → [CEAS/ LIMBĂ] → [ STABILIRE LIMBĂ]
→ limba dorită →  →  → .



Cinci sfaturi pentru o înregistrare de succes



★ Stabilizarea camerei video

Când țineți camera video, stați în poziție dreaptă și țineți brațele aproape de corp.

Deși funcția SteadyShot este eficientă împotriva mișcărilor camerei, este esențial să nu mișcați camera.

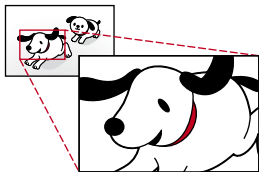

★ Zoom lin

Măriți și micșorați încet și cu mișcări line. Și utilizați operațiunile de zoom în mod cumpătat. Operațiunile excesive de zoom creează filme care îl pot obosi pe spectator la vizionare.

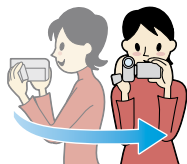

★ Evocarea senzației de spațialitate

Utilizați tehnica de rotire panoramică. Stabilizați-vă, mișcați camera video pe orizontală, în timp ce vă răsuciți încet corpul. Rămâneți nemișcat pentru puțin timp la sfârșitul panoramării pentru ca scena să pară stabilă.



★ Punerea în evidență a filmelor cu relatări

Gândiți-vă la sunetul care va fi înregistrat împreună cu filmele dvs. Relatați despre subiect sau vorbiți cu subiectul în timpul filmării.

Căutați un volum echilibrat al vocilor, întrucât persoana care înregistrează este mai aproape de microfon decât persoana înregistrată.



★ Utilizarea accesoriilor

Utilizați în mod eficient accesoriile camerei video.

De exemplu, cu ajutorul unui trepied, puteți face înregistrări lente sau puteți înregistra subiecții în condiții de iluminare slabă, precum scene cu artificii sau vederi nocturne. Dacă aveți cu dvs. un acumulator de schimb, puteți continua înregistrarea fără să vă îngrijorați că acesta se va descărca.

Înregistrarea și redarea cu ușurință a filmelor și fotografiilor (funcționarea **EASY** Easy Handycam)

Este suficient să apăsați pe EASY. Puteți înregistra și reda filme și fotografii cu ușurință (funcționarea Easy Handycam).

În timpul funcționării Easy Handycam, puteți seta opțiuni de bază, cum ar fi schimbarea dimensiunii imaginii sau ștergerea imaginilor, din cadrul elementelor de setare și modificare. Alte elemente sunt setate automat.

- Când funcția Easy Handycam este pornită, aproape toate setările din meniu sunt resetate automat la setările implicite. (Unele elemente de meniu păstrează setările făcute înainte de trecerea în modul Easy Handycam.)

Înregistrarea filmelor

În setarea implicită, filmele sunt înregistrate în memoria internă (pag. 56).

- 1** Fixați cureaua de prindere.

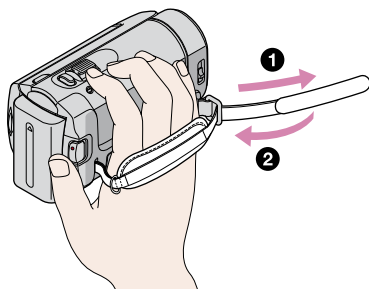

- 2** Deschideți capacul obiectivului.

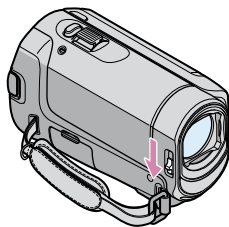

3 Deschideți ecranul LCD al camerei video.

Camera video este pornită.

- Pentru a porni camera video atunci când ecranul LCD este deja deschis, apăsați pe POWER (pag. 17).

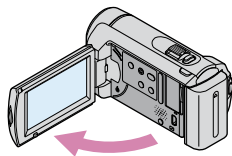

4 Apăsați pe EASY.

EASY apare pe ecranul LCD.

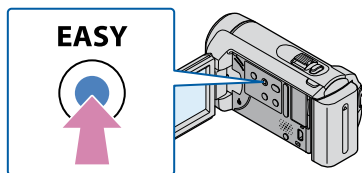

5 Apăsați pe START/STOP pentru a începe înregistrarea.

Buton START/STOP

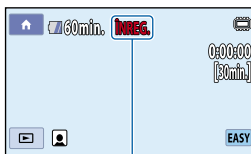
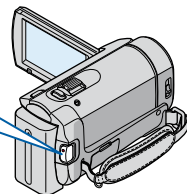
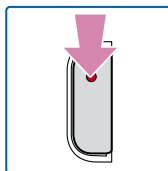

[STBY] → [ÎNREG.]

Pentru a opri înregistrarea, apăsați pe START/STOP din nou.

Sugestii

- [MOD ÎNREG.] este fixat la [SP] (pag. 61).

1 Deschideți capacul obiectivului.

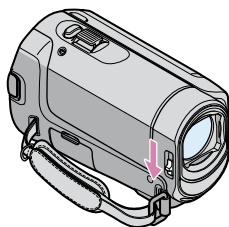

2 Deschideți ecranul LCD al camerei video.

Camera video este pornită.

- Pentru a porni camera video atunci când ecranul LCD este deja deschis, apăsați pe POWER (pag. 17).

3 Apăsați pe EASY.

EASY apare pe ecranul LCD.

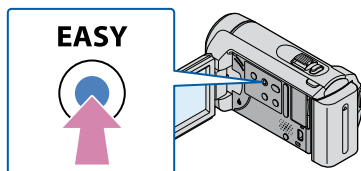

4 Apăsați pe MODE pentru a aprinde ledul (Foto).

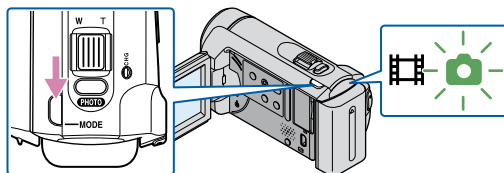

- Formatul de imagine al ecranului devine 4:3.

- 5 Apăsați ușor pe PHOTO pentru a ajusta focalizarea, apoi apăsați complet.

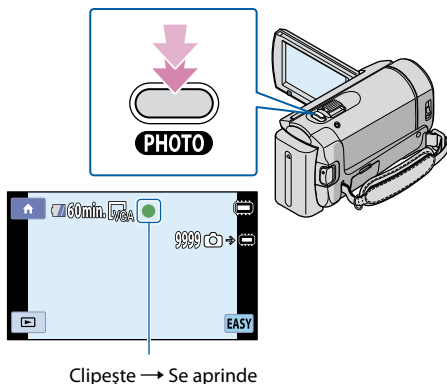

Când ■■■■■■ dispăre, fotografia este înregistrată în memoria internă.

Redarea filmelor

- 1 Deschideți ecranul LCD al camerei video.

Camera video este pornită.

- Pentru a porni camera video atunci când ecranul LCD este deja deschis, apăsați pe POWER (pag. 17).

- 2 Atingeți  (VIZIONARE IMAGINI).

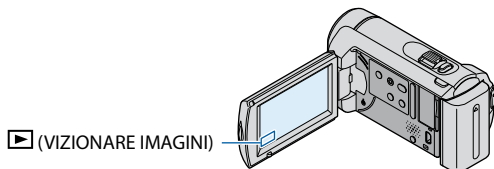

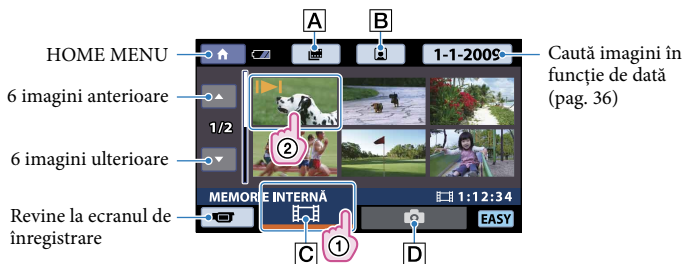

Ecranul VISUAL INDEX apare după câteva secunde.

3 Atingeți opțiunea (Film) (1) → un film dorit (2).



A  : Afișează ecranul Indexul roluri de film (pag. 35).

B  : Afișează ecranul Index pentru fețe (pag. 35).

C  : Afișează filme.





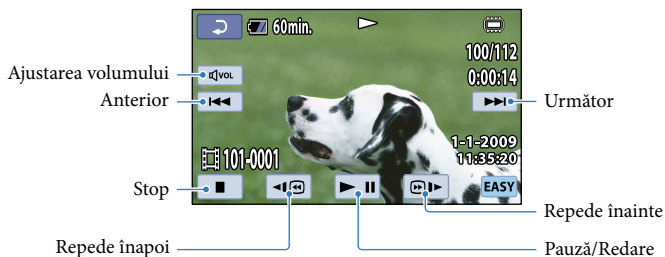

D  : Afișează fotografiile.

- ▶▶ apare împreună cu filmul sau fotografia cel mai recent redată sau înregistrată. Dacă atingeți filmul sau fotografia cu ▶▶, puteți continua redarea dintr-un moment anterior. ▶▶ apare pe fotografia înregistrată pe „Memory Stick PRO Duo”.)

Camera video începe redarea filmului selectat.



Sugestii

- Când redarea filmelor selectate ajunge la ultimul film, se revine la ecranul VISUAL INDEX.
- Puteți micșora viteza de redare atingând  /  în timpul pauzei.
- Puteți ajusta volumul atingând  → ajustați cu  /  →  în timpul redării.
- Setarea [COD DE DATE] este fixată la [DATA/ORĂ] (pag. 67).
- Pentru a schimba suportul de înregistrare, selectați suportul de înregistrare din [ALEG.MEDIU FILME] (pag. 56).

Din ecranul VISUAL INDEX, atingeți opțiunea  (Foto) (1) → o fotografie dorită (2).



Camera video începe redarea fotografiei selectate.

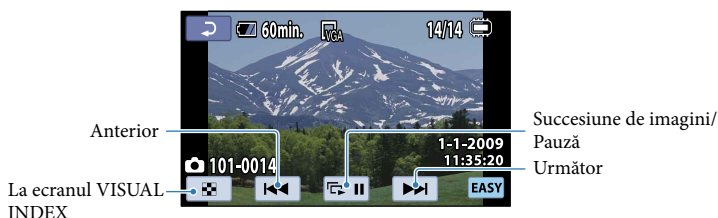

Sugestii

- Setarea [COD DE DATE] este fixată la [DATA/ORĂ] (pag. 67).
- Pentru a schimba suportul de înregistrare, selectați suportul de înregistrare din [ALEG.MEDIU FOTO] (pag. 56).

Pentru a anula funcționarea în modul Easy Handycam

După ce terminați înregistrarea sau închideți ecranul de setare a meniului, apăsați din nou pe EASY. **EASY** dispare de pe ecranul LCD.

Setările meniului în timpul funcționării în modul Easy Handycam

Atingeți  (HOME) pentru a afișa elementele de meniu disponibile pentru modificarea setărilor. Consultați „Listele de meniuri” (pag. 11) pentru elementele de meniu disponibile.

Note

- Nu puteți utiliza  OPTION MENU.
- Anulați modul Easy Handycam dacă doriți să adăugați efecte unor imagini sau să schimbați setările.

Comenzi nevalide în timpul funcționării în modul Easy Handycam

Nu puteți utiliza unele butoane/funcții în timpul modului Easy Handycam, deoarece acestea sunt setate automat. Dacă setați o operație nevalidă, poate apărea mesajul [Nu este disponibil în timpul funcționării modului Easy Handycam.].

Înregistrarea

Înregistrarea filmelor

În setarea implicită, filmele sunt înregistrate în memoria internă (pag. 56).

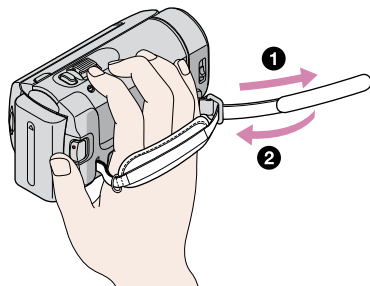

1 Fixați cureaua de prindere.

2 Deschideți capacul obiectivului.

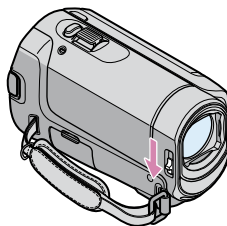

3 Deschideți ecranul LCD al camerei video.

Camera video este pornită.

- Pentru a porni camera video atunci când ecranul LCD este deja deschis, apăsați pe POWER (pag. 17).

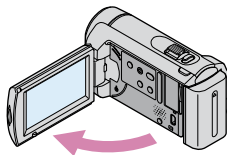

4 Apăsați pe START/STOP pentru a începe înregistrarea.

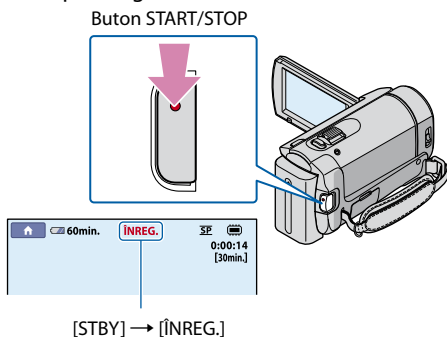

Pentru a opri înregistrarea, apăsați pe START/STOP din nou.

- Consultați pagina 88 pentru durata de înregistrare a filmelor.
- Când dimensiunea unui fișier de film depășește 2 GB, este creat automat următorul fișier.
- Puteți schimba suportul de înregistrare și modul de înregistrare (pag. 56, 61).
- [STEADYSHOT] este setată la [PORNT] în setarea implicită.
- După pornirea camerei video, va dura câteva secunde până când veți putea începe înregistrarea. Nu puteți utiliza camera video în acest timp.
- Dacă închideți ecranul LCD în timpul înregistrării filmelor, camera video va opri înregistrarea.
- Dacă ledul de acces este aprins sau clipește după terminarea înregistrării, înseamnă că datele sunt în curs de scriere pe suportul de înregistrare. Nu aplicați șocuri sau vibrații camerei video și nu scoateți acumulatorul sau adaptorul de rețea.
- Puteți verifica durata de înregistrare și capacitatea rămasă etc., atingând (HOME) → (GESTIUNE MEDII DE STOCARE) → [INFO.MEDIU] (pag. 58).
- Pentru a ajusta poziția ecranului LCD, deschideți mai întâi ecranul LCD la 90 de grade față de camera video ①, apoi ajustați unghiul ②. Dacă rotiți ecranul LCD la 180 de grade spre obiectiv ②, puteți înregistra filme/fotografii în modul oglindă.

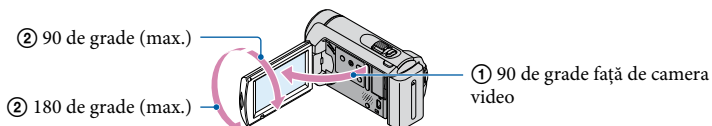

Sugestii

- Când este detectată o figură în timpul înregistrării unui film, clipește și chipul detectat este stocat în index. La redare, puteți căuta o scenă dorită după imaginea unui chip ([Index pentru fețe], pag. 35).
- Puteți captura fotografii din filmele înregistrate (pag. 43).
- Puteți alterna modul de filmare și fotografiere atingând (HOME) → (ÎNREGISTRARE) → [FILM].

Cod de date în timpul înregistrării

Data înregistrării, ora și condițiile de înregistrare sunt salvate automat pe suportul de înregistrare. Nu sunt afișate în timpul înregistrării. Cu toate acestea, le puteți verifica sub opțiunea [COD DE DATE] în timpul redării (pag. 67).

În setarea implicită, fotografiile sunt înregistrate în memoria internă (pag. 56).

1 Deschideți capacul obiectivului.

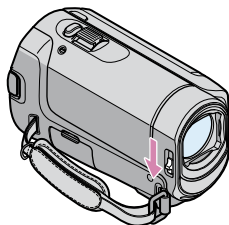

2 Deschideți ecranul LCD al camerei video.

Camera video este pornită.

- Pentru a porni camera video atunci când ecranul LCD este deja deschis, apăsați pe POWER (pag. 17).

3 Apăsați pe MODE pentru a aprinde ledul (Foto).

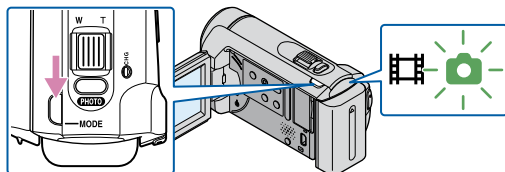



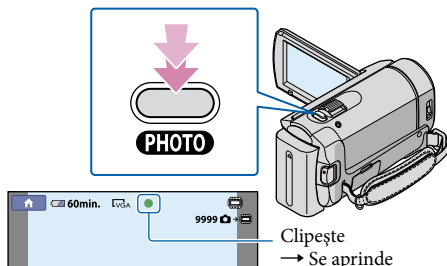

- Formatul de imagine al ecranului devine 4:3.

4 Apăsați ușor pe PHOTO pentru a ajusta focalizarea, apoi apăsați complet.



Când  dispăre, fotografia este înregistrată.

- Consultați pagina 89 pentru numărul de fotografii ce pot fi înregistrate.
- Pentru a modifica dimensiunea imaginii, atingeți  (HOME) →  (REGLAJE) → [REGLAJE FOTO.] → [ DIMENS.IMAG.] → o setare dorită → [OK] →  → [X] (pag. 65).
- Nu puteți înregistra fotografia atâta timp cât  este afișat.

Funcțiile utile pentru înregistrarea filmelor și a fotografiilor

Zoomul

Puteți mări imaginile de până la 60 de ori dimensiunea originală folosind cursorul de zoom.

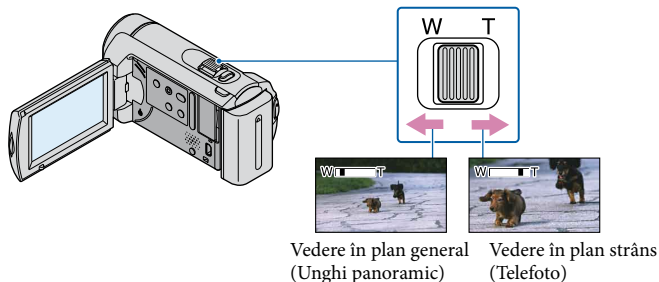

Deplasați ușor cursorul de zoom pentru o focalizare lentă. Deplasați-l mai mult pentru o focalizare mai rapidă.

Note

- SteadyShot s-ar putea să nu reducă estomparea imaginilor după cum se dorește, atunci când cursorul de zoom este fixat la T (Telefoto).
- Țineți degetul pe cursorul de zoom. Dacă luați degetul de pe cursor, s-ar putea înregistra și sunetul emis la activarea procedurii de zoom.
- Distanța minimă posibilă între camera video și subiect în timpul unei focalizări clare este de aproximativ 1 cm pentru unghiul panoramic și de aproximativ 150 cm pentru telefoto.

Sugestii

- Puteți seta [ZOOM DIGITAL] (pag. 62) dacă doriți să măriți la un nivel mai mare.

Ajustarea expunerii pentru subiecții poziționați contra luminii

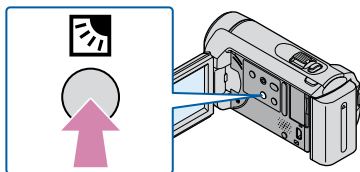

Pentru a ajusta expunerea pentru subiecții poziționați contra luminii, apăsați pe (retroiluminare) pentru a afișa . Pentru a anula funcția de retroiluminare, apăsați pe (retroiluminare) din nou.

Înregistrarea în modul oglindă

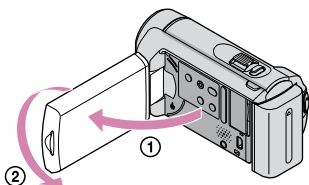

Deschideți panoul LCD la 90 de grade față de camera video ①, apoi rotiți-l cu 180 de grade spre obiectiv ②.

Sugestii

- Pe ecranul LCD va apărea o imagine în oglindă a subiectului, dar aceasta va fi înregistrată normal.

Comutarea afișajului ecranului

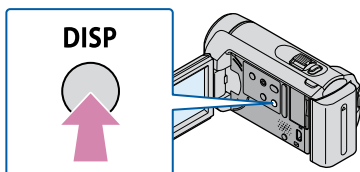

Informațiile (energia rămasă a acumulatorului etc.) dispar și apar de fiecare dată când apăsați pe DISP.

Redarea cu camera video

În setarea implicită, pot fi redat filmele și fotografiile înregistrate în memoria internă (pag. 56).

Redarea filmelor

1 Deschideți ecranul LCD al camerei video.

Camera video este pornită.

- Pentru a porni camera video atunci când ecranul LCD este deja deschis, apăsați pe POWER (pag. 17).

2 Atingeți (VIZIONARE IMAGINI).

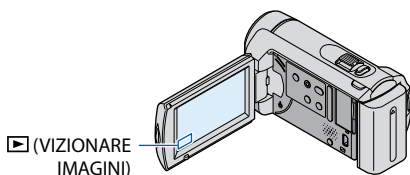

Ecranul VISUAL INDEX apare după câteva secunde.

3 Atingeți opțiunea (Film) (1) → un film dorit (2).

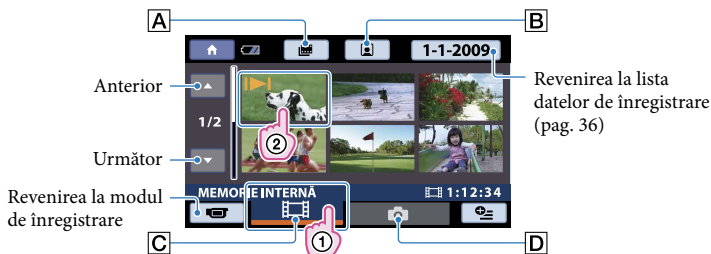



A : Afișează ecranul Indexul rolei de film (pag. 35).

B : Afișează ecranul Index pentru fețe (pag. 35).

C : Afișează filme.

D : Afișează fotografii.

-  apare împreună cu filmul sau fotografia cel mai recent redată sau înregistrată. Dacă atingeți filmul sau fotografia cu , puteți continua redarea dintr-un moment anterior.  apare pe fotografia înregistrată pe „Memory Stick PRO Duo”.)

Camera video începe redarea filmului selectat.

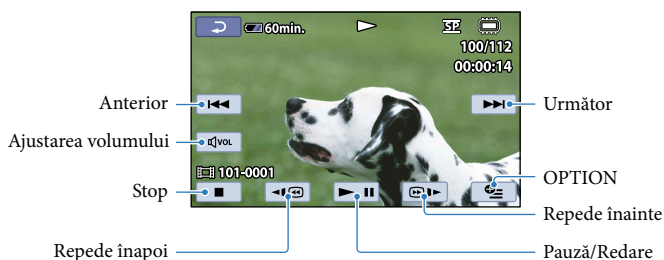

Sugestii

- Când redarea filmelor selectate ajunge la ultimul film, se revine la ecranul VISUAL INDEX.
- Atingeți **[◀|Ⓜ|▶]** în timpul pauzei pentru a reda filmele încet.
- Dacă atingeți în mod repetat **[◀|Ⓜ|▶]** în timpul redării, filmele sunt redade de 5 ori mai repede → de 10 ori → de 30 de ori → de 60 de ori.
- Data înregistrării, ora și condițiile de capturare sunt înregistrate automat în timpul înregistrării. Aceste informații nu sunt afișate în timpul înregistrării, dar le puteți afișa în timpul redării atingând **[HOME]** → **[REGLAJE]** → **[REGL.VIZ.IMAG.]** → **[COD DE DATE]** → o setare dorită → **[OK]** → **[↵]** → **[X]**.

Pentru a ajusta volumul sonor al filmelor

În timpul redării filmelor, atingeți **[volum]** → ajustați cu **[◀-]/[+▶]** → **[↵]**.

- Puteți ajusta volumul sunetului din OPTION MENU.

Vizualizarea fotografiilor

Atingeți opțiunea **[Foto]** (1) → o fotografie dorită (2) de pe ecranul VISUAL INDEX.



Camera video afișează fotografia selectată.

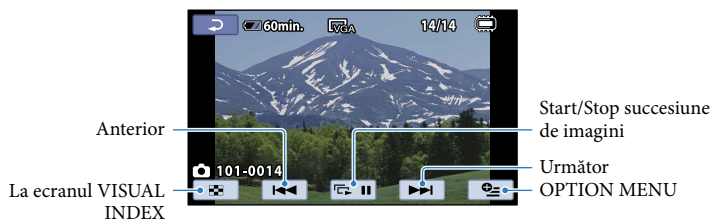

Sugestii

- Când vizualizați fotografiile înregistrate pe „Memory Stick PRO Duo”, simbolul **101** (fișier de redare) apare pe ecran.

Funcțiile utile pentru redarea filmelor și a fotografiilor

Căutarea scenei dorite cu mare precizie (Indexul rolei de film)

Filmele pot fi divizate la momente de timp stabilite, iar prima scenă a fiecărei divizări este afișată pe ecranul INDEX. Puteți începe redarea unui film de la imaginea în miniatură selectată.

Selectați mai întâi suportul de înregistrare ce conține filmul pe care doriți să îl redați (pag. 56).

1 Atingeți (VIZIONARE IMAGINI).

Apare ecranul VISUAL INDEX.

2 Atingeți (Indexul rolei de film).

Revenire la ecranul VISUAL INDEX.

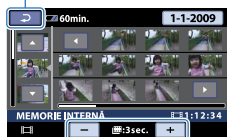

Stabilește intervalul la care să fie create imagini în miniatură ale scenelor dintr-un film.

3 Atingeți / pentru a selecta filmul dorit.

4 Atingeți / pentru a căuta scena dorită, apoi atingeți scena pe care doriți să o redați.

Redarea începe de la scena selectată.

Căutarea scenei dorite în funcție de față (Index pentru fețe)

Imaginile fețelor detectate în timpul înregistrării filmului sunt afișate pe ecranul INDEX. Puteți începe redarea filmului de la imaginea feței selectate.

Selectați mai întâi suportul de înregistrare ce conține filmul pe care doriți să îl redați (pag. 56).

1 Atingeți (VIZIONARE IMAGINI).



Apare ecranul VISUAL INDEX.

2 Atingeți  (Index pentru fețe).

Revenire la ecranul VISUAL INDEX.



3 Atingeți / pentru a selecta filmul dorit.

4 Atingeți / pentru a căuta imaginea cu fața dorită, apoi atingeți imaginea cu fața dorită pentru a vedea scena.

Redarea pornește de la începutul scenei cu imaginea feței selectate.

 Note

- Este posibil ca anumite fețe să nu fie detectate, în funcție de condițiile de înregistrare.
Exemplu: persoane ce poartă ochelari sau pălării sau care nu se uită spre cameră.

Căutarea după dată a imaginilor dorite (Index după dată)

Puteți căuta imaginile dorite după dată în mod eficient.



Selectați mai întâi suportul de înregistrare ce conține imaginea pe care doriți să o redați (pag. 56).

 Note

- Nu puteți utiliza funcția Index după dată pentru fotografiile de pe „Memory Stick PRO Duo”.

1 Atingeți  (VIZIONARE IMAGINI).

Apare ecranul VISUAL INDEX.

2 Pentru a căuta filme, atingeți opțiunea  (Film). Pentru a căuta fotografii, atingeți opțiunea  (Foto).

3 Atingeți data de pe ecran.

Datele de înregistrare a imaginilor sunt afișate pe ecran.

Revenire la ecranul VISUAL INDEX.



4 Atingeți ▲/▼ pentru a selecta data imaginii dorite, apoi atingeți [OK].

Imaginile corespunzătoare datei selectate sunt afișate pe ecranul VISUAL INDEX.

Sugestii

- Pe ecranul [Indexul rolei de film]/[Index pentru fețe], puteți utiliza funcția Index după dată urmând pașii 3 și 4.

Utilizarea măririi la redare cu fotografiile

Puteți mări fotografiile de la 1,1 până la 5 ori față de dimensiunea originală. Nivelul de mărire poate fi ajustat cu ajutorul cursorului de zoom.

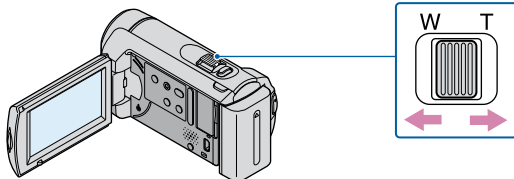

1 Redați fotografia pe care doriți să o măriți.

2 Măriți fotografia cu ajutorul T (Telefoto).

Pe ecran apare un chenar.

3 Atingeți punctul din chenar pe care doriți să îl afișați în centrul acestuia.

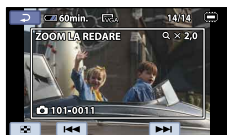

4 Ajustați nivelul de mărire cu ajutorul W (Unghi panoramic)/T (Telefoto).

Pentru anulare, atingeți .

Redarea unei serii de fotografii (succesiune de imagini)

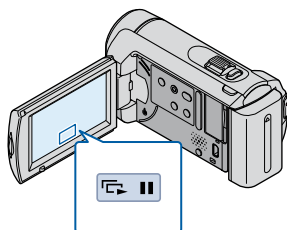

Atingeți simbolul  de pe ecranul de redare a fotografiilor.

Imaginile încep să se succedă de la fotografia selectată.

Pentru a opri succesiunea de imagini

Atingeți .





Pentru a reporni succesiunea de imagini

Atingeți din nou .

Note

- Nu puteți utiliza mărirea la redare în timpul succesiunii de imagini.

Sugestii

- De asemenea, puteți reda succesiunea de imagini atingând  (OPTION) → opțiunea  → [SUCCESIUNE FOTO.] din ecranul VISUAL INDEX.
- Puteți seta redarea continuă a succesiunii de imagini selectând  (OPTION) → opțiunea  → [REGL.SUCC.FOTO.] în timpul redării fotografiilor. Setarea implicită este [PORNIT] (redare continuă).

Redarea imaginilor pe un televizor

Conectați camera video la mufa de intrare a unui televizor sau a unui aparat video cu ajutorul cablului de conectare A/V **1** sau a unui cablu de conectare A/V cu S VIDEO **2**. Conectați camera video la priză utilizând adaptorul de rețea furnizat pentru această operațiune (pag. 16). Consultați și manualele de utilizare furnizate împreună cu dispozitivele ce urmează a fi conectate.

1 Cablu de conectare A/V (furnizat)

Conectarea la un alt dispozitiv prin intermediul mufei A/V cu ajutorul unui cablu de conectare A/V.

2 Cablu de conectare A/V cu S VIDEO (se vinde separat)

Când se face o conexiune la un alt dispozitiv prin intermediul mufei S VIDEO, utilizând un cablu de conectare A/V cu un cablu S VIDEO (se vinde separat), se pot obține imagini cu o calitate mai bună decât în cazul utilizării numai a unui cablu A/V. Cuplați conectorii alb și roșu (audio stânga/dreapta) și conectorul S VIDEO (canal S VIDEO) al cablului de conectare A/V cu un cablu S VIDEO (se vinde separat). Nu este necesară cuplarea conectorului galben. Prin cuplarea numai a conectorului S VIDEO nu se va transmite semnalul audio.

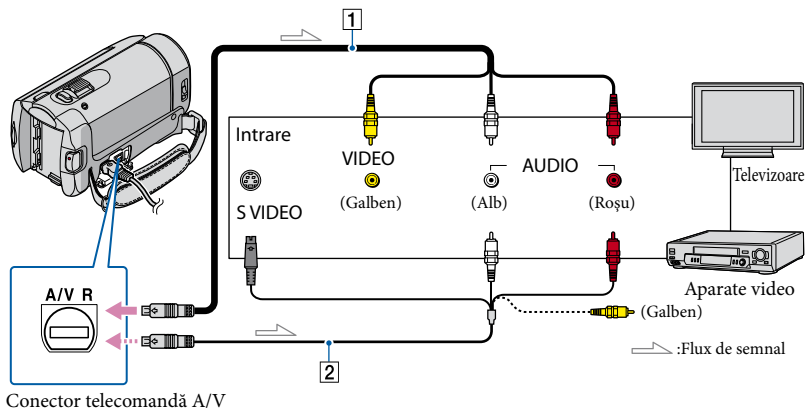

1 Reglați selectorul de intrare al televizorului la intrarea la care va fi conectată camera video.

Pentru detalii, consultați manualele de utilizare furnizate împreună cu televizorul.

2 Conectați camera video la un televizor cu ajutorul cablului de conectare A/V (**1**, furnizat) sau al unui cablu de conectare A/V cu S VIDEO (**2**, se vinde separat).





Conectați camera video la mufa de intrare a televizorului.

3 Redați filmele și fotografiile de pe camera video (pag. 32).

Pentru a regla formatul imaginii în conformitate cu televizorul conectat (16:9/4:3)

Atingeți  (HOME) →  (REGLAJE) → [REGLAJE IEȘIRE] → [TIP TV] → [16:9] sau [4:3] →  →  → .

Sugestii

- Pentru a verifica informații (contor, etc.) pe ecranul monitorului, atingeți  (HOME) →  (REGLAJE) → [REGLAJE IEȘIRE] → [IEȘIRE AFIȘARE] → [IEȘIRE V./ECRAN] (setare implicită) →  →  → .

Când conectați camera video la televizor printr-un aparat video

Conectați camera video la intrarea LINE IN de pe aparatul video cu ajutorul cablului de conectare A/V. Reglați selectorul de intrare al aparatului video pe LINE (VIDEO 1, VIDEO 2, etc.).

Când televizorul dvs. este mono (când televizorul are numai o mufă audio de intrare)

Cuplați conectorul galben al cablului de conectare A/V în mufa video de intrare și conectorul alb (canalul din stânga) sau roșu (canalul din dreapta) în mufa audio de intrare a televizorului sau aparatului video.

Dacă televizorul/aparatul video are un adaptor cu 21 de pini (EUROCONNECTOR)

Folosiți un adaptor cu 21 de pini (se vinde separat) pentru a vizualiza imaginile redade.

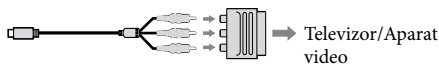

Note

- Atunci când setați [TIP TV] la [4:3], calitatea imaginii se poate deteriora. De asemenea, atunci când formatul imaginii înregistrate trece de la 16:9 (panoramic) la 4:3, este posibil ca imaginea să tremure.
- Pe anumite televizoare 4:3, este posibil ca fotografiile înregistrate în formatul de imagine 4:3 să nu fie afișate pe ecran complet. Acesta nu este un defect.



- Atunci când redați o imagine înregistrată în format 16:9 (panoramic) pe un televizor 4:3 incompatibil cu semnalul 16:9 (panoramic), setați [TIP TV] la [4:3].

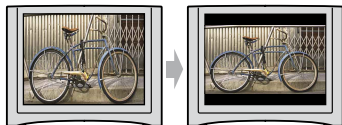

Ștergerea filmelor și a fotografiilor

Puteți elibera spațiul de pe suportul de înregistrare ștergând unele filme și fotografii.

Selectați suportul de înregistrare ce conține filmele și fotografiile pe care doriți să le ștergeți înainte de a începe operațiunea (pag. 56).

Note

- Nu mai puteți recupera imaginile după ce le-ați șters.
- Nu scoateți acumulatorul sau adaptorul de rețea din camera video în timpul ștergerii imaginilor. Ați putea deteriora suportul de înregistrare.
- Nu scoateți „Memory Stick PRO Duo” în timp ce ștergeți imagini de pe „Memory Stick PRO Duo”.
- Nu puteți șterge filmele și fotografiile protejate. Deprotejați filmele și fotografiile pentru a le șterge, înainte de a încerca să le ștergeți (pag. 46).
- Dacă filmul șters este inclus în Lista de redare, (pag. 48), acesta va fi șters și din Lista de redare.
- Salvați filmele și fotografiile importante anticipat (pag. 46).

Sugestii

- Puteți selecta până la 100 de imagini o dată.
- Puteți șterge o imagine de pe ecranul de redare din **OPTION MENU**.
- Pentru a șterge toate imaginile de pe suportul de înregistrare și pentru a recupera tot spațiul de înregistrare, formatați suportul (pag. 59).
- Imaginile cu dimensiuni reduse care vă permit să vizualizați mai multe imagini în același timp pe un ecran index sunt numite „imagini în miniatură”.

- 1 Atingeți **HOME** → **ALTELE** → **[ȘTERGERE]**.

- 2 Pentru a șterge filmele, atingeți **[FILM ȘTERGERE]** → **[FILM ȘTERGERE]**.

- Pentru a șterge fotografiile, atingeți **[FOTO ȘTERGERE]** → **[FOTO ȘTERGERE]**.

- 3 Atingeți și afișați semnul ✓ pe filmele și fotografiile pe care doriți să le ștergeți.



Sugestii

- Apăsati și țineți apăsată imaginea de pe ecranul LCD pentru a o confirma. Atingeți **[X]** pentru a reveni la ecranul anterior.

- 4 Atingeți **[OK]** → **[DA]** → **[OK]** → **[X]**.

Pentru a șterge toate filmele/ fotografiile simultan

La pasul 2, atingeți **[FILM ȘTERGERE]** → **[FILM ȘTERGERE TOT]** → **[DA]** → **[DA]** → **[OK]** → **[X]**.

- Pentru a șterge toate fotografiile simultan, atingeți **[FOTO ȘTERGERE]** → **[FOTO ȘTERGERE TOT]** → **[DA]** → **[DA]** → **[OK]** → **[X]**.

Pentru a șterge simultan toate filmele/ fotografiile înregistrate în aceeași zi

- Puteți șterge fotografii selectând datele de înregistrare numai dacă acestea au fost înregistrate în memoria internă.

- ① La pasul 2, atingeți [**ȘTERGERE**] → [**ȘTERG.(dată)**].
- Pentru a șterge simultan toate fotografiile din aceeași zi, atingeți [**ȘTERGERE**] → [**ȘTERG.(dată)**].



- ② Atingeți **▲**/**▼** pentru a selecta data de înregistrare a filmelor/fotografiilor dorite, apoi atingeți **OK**.
 Filmele/fotografiile înregistrate la data selectată sunt afișate pe ecran.



💡 Sugestii

- Atingeți imaginea de pe ecranul LCD pentru a o confirma. Atingeți **↩** pentru a reveni la ecranul anterior.
- ③ Atingeți **OK** → [DA] → **OK** → **X**.



Capturarea unei fotografii dintr-un film

Puteți salva un cadru selectat dintr-un film ca fotografie.

Selecționați mai întâi suportul de înregistrare ce conține filmul și suportul pe care doriți să salvați fotografiile (pag. 56).

1 Atingeți  (HOME) →  (ALTELE) → [CAPTURĂ IMAGINE].
Apare ecranul [CAPTURĂ IMAGINE].

2 Atingeți filmul din care doriți să capturați imaginea.
Filmul selectat începe să ruleze.

3 Atingeți  în punctul în care doriți să capturați imaginea.
Filmul se întrerupe. Apăsăți pe  pentru a comuta între redare și pauză.

Ajustați punctul de capturare cu mai multă precizie după ce l-ați selectat cu .





Revenire la începutul filmului selectat.

4 Atingeți .

Fotografia capturată este salvată pe suportul de înregistrare selectat din [ALEG.MEDIU FOTO] (pag. 56). După ce ați terminat capturarea, ecranul revine în pauză.

- Pentru a continua, atingeți , apoi repetați pașii de la pasul 3.

- Pentru a captura o fotografie dintr-un alt film, atingeți , apoi repetați pașii de la pasul 2.

5 Atingeți  → .

Note

- Dimensiunea imaginii este stabilită în funcție de formatul de imagine al filmului:
 - [0,2M] în formatul de imagine 16:9
 - [VGA(0,3M)] în formatul de imagine 4:3
- Suportul de înregistrare unde doriți să salvați fotografiile trebuie să aibă suficient spațiu.
- Data și ora înregistrării fotografiilor capturate coincid cu data și ora înregistrării filmelor.
- Dacă filmul de unde ați preluat fotografia nu are un cod de date, data și ora înregistrării fotografiei vor fi reprezentate de data și ora preluării din film.
- Nu puteți capta o fotografie dintr-un film înregistrat pe „Memory Stick PRO Duo” (DCR-SX30E/SX31E/SX50E).

Duplicarea/ copierea filmelor și a fotografiilor din memoria internă pe „Memory Stick PRO Duo”

Duplicarea filmelor

Puteți duplica filmele înregistrate pe memoria internă a camerei video pe „Memory Stick PRO Duo”.

Introduceți un „Memory Stick PRO Duo” în camera video înainte de utilizare.

⚡ Note

- Atunci când înregistrați un film pe „Memory Stick PRO Duo” pentru prima dată, creați fișierul de bază de date de imagini atingând **HOME** → **GESTIUNE MEDII DE STOCARE** → [REP.FIȘ.BD.IMAG.] → [MEMORY STICK].
- Conectați camera video la priză cu ajutorul adaptorului de rețea furnizat pentru a preveni descărcarea acumulatorului în timpul duplicării.

💡 Sugestii

- Filmul original nu va fi șters după duplicare.
- Toate imaginile incluse în Lista de redare vor fi duplicate.
- Imaginile înregistrate cu această cameră video și stocate pe suportul de înregistrare sunt numite „originale”.

- 1 Atingeți **HOME** → **ALTELE** → [COPIERE FILME].

Apare ecranul [COPIERE FILME].

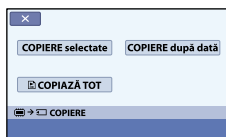

- 2 Atingeți tipul de duplicare.

[COPIERE selectate]: Pentru a selecta filme și a le duplica

[COPIERE după dată]: Pentru a duplica toate filmele dintr-o anumită dată

[ COPIAZĂ TOT]: Pentru a duplica Lista de redare

Când selectați Lista de redare ca sursă pentru duplicare, urmați instrucțiunile de pe ecran pentru a o duplica.

- 3 Selectați filmul pe care doriți să îl duplicați.

[COPIERE selectate]: Atingeți filmul pe care doriți să îl duplicați și marcați-l cu **✓**. Puteți selecta mai multe filme.



Capacitatea rămasă pe „Memory Stick PRO Duo”

💡 Sugestii

- Apăsăți și țineți apăsată imaginea de pe ecranul LCD pentru a o confirma. Atingeți  pentru a reveni la ecranul anterior.

[COPIERE după dată]: Selectați data înregistrării filmului care urmează a fi duplicat, apoi atingeți **OK**. Nu puteți selecta mai multe date.

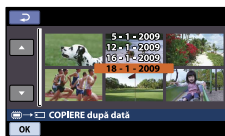

4 Atingeți **OK** → [DA] → **OK** → **X**.

Sugestii

- Pentru a verifica fișele duplicate după încheierea operației, selectați [MEMORY STICK] din [ALEG.MEDIU FILME] și redați-le (pag. 56).

Copierea fotografiilor

Puteți copia fotografiile de pe memoria internă a camerei video pe „Memory Stick PRO Duo”.

Introduceți un „Memory Stick PRO Duo” în camera video înainte de utilizare.

Note

- Conectați camera video la priză cu ajutorul adaptorului de rețea furnizat pentru a preveni descărcarea acumulatorului în timpul copierii.

1 Atingeți  (HOME) →  (ALTELE) → [COPIERE FOTO].

Apare ecranul [COPIERE FOTO].



2 Atingeți tipul de copiere.

[COPIERE selectate]: Pentru a copia fotografiile selectate

[COPIERE (dată)]: Pentru a copia toate fotografiile dintr-o anumită dată

3 Selectați fotografia pe care doriți să o copiați.

[COPIERE selectate]: Atingeți fotografia pe care doriți să o copiați și marcați-o cu . Puteți selecta mai multe fotografii.



Sugestii

- Apăsăți și țineți apăsată imaginea de pe ecran pentru a o confirma. Atingeți  pentru a reveni la ecranul anterior.

[COPIERE (dată)]: Selectați data înregistrării fotografiei care urmează a fi copiată, apoi atingeți **OK**. Nu puteți selecta mai multe date.



4 Atingeți **OK** → [DA] → **OK** → **X**.

Sugestii

- Pentru a verifica fotografiile copiate după încheierea operației, selectați [MEMORY STICK] din [ALEG.MEDIU FOTO] și redați-le (pag. 56).



Protejarea filmelor și a fotografiilor înregistrate (Protejare)



Protejați filmele și fotografiile pentru a evita ștergerea acestora din greșeală. Selectați suportul de înregistrare ce conține filmele și fotografiile pe care doriți să le protejați înainte de a începe operațiunea (pag. 56).

Sugestii

- Puteți proteja filmele și fotografiile din ecranul de redare din  OPTION MENU.

1 Atingeți  (HOME) →  (ALTELE) → [EDITARE].

2 Pentru a proteja filmele, atingeți [ PROTEJARE] → [ PROTEJARE].

- Pentru a proteja fotografiile, atingeți [ PROTEJARE] → [ PROTEJARE].

3 Atingeți filmele și fotografiile pe care doriți să le protejați.



 este afișat pe imaginile selectate.



Sugestii



- Apăsăți și țineți apăsată imaginea de pe ecranul LCD pentru a o confirma. Atingeți  pentru a reveni la ecranul anterior.
- Puteți selecta până la 100 de imagini o dată.



4 Atingeți [OK] → [DA] → [OK] → [X].

Pentru a deproteja filmele și fotografiile Atingeți filmul sau fotografia marcată cu  în pasul 3.  dispare.



Pentru a proteja simultan toate filmele și fotografiile înregistrate în aceeași zi

- Puteți proteja fotografiile înregistrate în memoria internă selectând data de înregistrare.

① La pasul 2, atingeți [ PROTEJARE] → [ PROTEJ.(dată)].

- Pentru a proteja simultan toate fotografiile din aceeași zi, atingeți [ PROTEJARE] → [ PROTEJ.(dată)].



② Atingeți  /  pentru a selecta data de înregistrare a filmelor/fotografiilor dorite, apoi atingeți [OK].

Sugestii

- Atingeți imaginea de pe ecranul LCD pentru a o confirma. Atingeți  pentru a reveni la ecranul anterior.



③ Atingeți [OK] → [PORNIT] → [OK] → [X].

Pentru a deproteja simultan toate filmele și fotografiile înregistrate în aceeași zi

La pasul ② de mai sus, selectați data de înregistrare a filmelor/fotografiilor dorite, apoi atingeți [OK] → [OPRIT] → [OK] → [X].

Divizarea unui film

Selecțai suportul de înregistrare ce conține filmul pe care doriți să-l divizați (pag. 56).

1 Atingeți  (HOME) →  (ALTELE) → [EDITARE] →  [DIVIZARE].

2 Atingeți filmul pe care doriți să îl divizați.

Filmul selectat începe să ruleze.

3 Atingeți  în locul unde doriți să divizați filmul în scene.

Filmul se întrerupe. Apăsați pe  pentru a comuta între redare și pauză.

Ajustează punctul de divizare cu mai multă precizie după ce l-ați selectat cu .



Revenire la începutul filmului selectat.

4 Atingeți [OK] → [DA] → [OK] → [X].

Note

- Nu mai puteți restabili filmele după ce le-ați divizat.
- Nu scoateți acumulatorul sau adaptorul de rețea din camera video în timpul divizării filmului. Ați putea deteriora suportul de înregistrare. De asemenea, nu scoateți suportul „Memory Stick PRO Duo” în timp ce divizați filmele de pe „Memory Stick PRO Duo”.

- Poate apărea o mică diferență între punctul unde ați atins  și punctul efectiv de divizare, deoarece camera video selectează punctul de divizare la intervale de o jumătate de secundă.
- Dacă divizați filmul original, filmul adăugat la Lista de redare va fi și el divizat.

Sugestii

- Puteți diviza un film de pe ecranul de redare din  OPTION MENU.

Utilizarea Listei de redare a filmelor

Lista de redare este o listă ce prezintă imagini în miniatură ale filmelor selectate. Filmele originale nu vor fi modificate chiar dacă realizați montaje sau ștergeți filmele adăugate în Lista de redare.

Selectați mai întâi suportul de înregistrare pe care doriți să creați, să vizualizați sau să efectuați un montaj al unui Liste de redare (pag. 56).

Crearea Listei de redare

1 Atingeți  (HOME) → 
(ALTELE) → [EDIT LISTĂ REDARE].

2 Atingeți [ ADĂUGARE].

3 Atingeți filmul pe care doriți să îl adăugați la Lista de redare.



Filmul selectat este marcat cu ✓.

Sugestii

- Apăsăți și țineți apăsată imaginea de pe ecranul LCD pentru a o confirma. Atingeți  pentru a reveni la ecranul anterior.



4 Atingeți [OK] → [DA] → [OK] → [X].

Pentru a adăuga simultan toate filmele înregistrate în aceeași zi

① La pasul 2, atingeți [ ADAUG (DATĂ)].

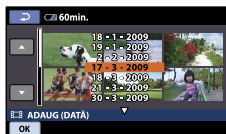
Datele de înregistrare a filmelor sunt afișate pe ecran.



② Atingeți  /  pentru a selecta data de înregistrare a filmului dorit, apoi atingeți [OK].

Filmele înregistrate la data selectată sunt afișate pe ecran.

Sugestii

- Atingeți imaginea de pe ecranul LCD pentru a o confirma. Atingeți  pentru a reveni la ecranul anterior.

③ Atingeți [OK] → [DA] → [OK] → [X].

Note



- Nu scoateți acumulatorul sau adaptorul de rețea din camera video în timpul adăugării filmelor la Lista de redare. Ați putea deteriora suportul de înregistrare. De asemenea, nu scoateți „Memory Stick PRO Duo” în timp ce efectuați montaje ale filmelor de pe „Memory Stick PRO Duo”.
- Nu puteți adăuga fotografiile la Lista de redare.

Sugestii

- Puteți adăuga maximum 99 de filme la Lista de redare.
- Puteți adăuga un film pe ecranul de redare sau pe ecranul INDEX atingând  (OPTION).
- Puteți copia Lista de redare ca atare pe un disc, utilizând software-ul furnizat.

Redarea Listei de redare

Selectați mai întâi suportul de înregistrare pe care doriți să vizualizați Lista de redare (pag. 56).

- 1 Atingeți  (HOME) →  (VIZIONARE IMAGINI) → [LISTĂ DE REDARE].





Apar filmele adăugate la Lista de redare.



- 2 Atingeți filmul pe care doriți să îl redați.

Filmele din Lista de redare sunt redade de la cel selectat până la ultimul, după care se revine la ecranul Listei de redare.

Pentru a șterge filmele nedorite din Lista de redare

- 1 Atingeți  (HOME) →  (ALTELE) → [EDIT LISTĂ REDARE].
- 2 Atingeți  [ELIMINARE].
Pentru a șterge toate filmele din Lista de redare, atingeți  [SE ELIMINĂ TOT] → [DA] → [DA] → [OK].
- 3 Selectați filmul pe care doriți să îl ștergeți din listă.



Filmul selectat este marcat cu ✓.

Sugestii



- Apăsăți și țineți apăsată imaginea de pe ecranul LCD pentru a o confirma. Atingeți  pentru a reveni la ecranul anterior.

- 4 Atingeți [OK] → [DA] → [OK] → [X].

Sugestii

- Chiar dacă ștergeți un film din Lista de redare, filmul original nu va fi șters.

Pentru a schimba ordinea din Lista de redare



- 1 Atingeți  (HOME) →  (ALTELE) → [EDIT LISTĂ REDARE].
- 2 Atingeți  [MUTARE].
- 3 Selectați filmul pe care doriți să îl deplasați.



Filmul selectat este marcat cu ✓.

Sugestii

- Atingeți imaginea de pe ecranul LCD pentru a o confirma. Atingeți  pentru a reveni la ecranul anterior.

- 4 Atingeți [OK].
- 5 Selectați destinația cu  / .

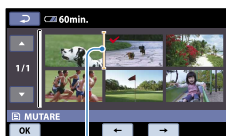

Bară de destinație

- 6 Atingeți [OK] → [DA] → [OK] → [X].

Sugestii

- Când selectați mai multe filme, acestea sunt deplasate conform ordinii din Lista de redare.

Crearea unui disc cu ajutorul unui inscriptor DVD, aparat de înregistrare

Crearea unui disc cu ajutorul inscriptorului DVD dedicat, DVDirect Express

Din ecranul camerei video, puteți salva filmele pe un disc utilizând inscriptorul DVD dedicat, DVDirect Express (se vinde separat). De asemenea, puteți reda imaginile de pe un disc creat.

Consultați și manualul de utilizare furnizat împreună cu inscriptorul DVD.

- DVDirect Express este numit „inscriptor DVD” în această secțiune.
- Pot fi utilizate numai discuri nefolosite de următoarele tipuri:
 - DVD-R de 12 cm
 - DVD+R de 12 cm
- Dispozitivul nu acceptă discurile cu strat dublu.
- Este posibil ca inscriptorul Sony DVD să nu fie disponibil în anumite țări/regiuni.

- 1 Porniți camera video și conectați un inscriptor DVD la mufa Ψ (USB) a camerei video cu ajutorul cablului USB al inscriptorului DVD.

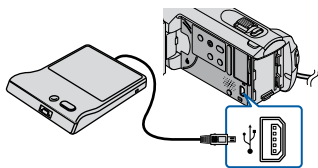

Ecranul [UNITATE EXTERNĂ] apare pe ecranul camerei video.

Note

- Utilizați adaptorul de rețea furnizat ca sursă de alimentare (pag. 16). Atunci când este utilizată alimentarea prin acumulator, este posibil ca inscriptorul DVD să nu funcționeze.

- 2 Introduceți un disc nefolosit în inscriptorul DVD, apoi închideți compartimentul pentru disc.

Ecranul [SCRIERE DISC] apare pe ecranul camerei video.

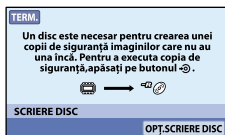

- 3 Apăsați pe butonul \odot (DISC BURN) de pe inscriptorul DVD.

Filmele înregistrate în memoria internă care nu au fost salvate pe niciun disc vor fi înregistrate pe disc.

După crearea unui disc, se deschide compartimentul pentru disc al inscriptorului DVD și puteți scoate discul.

- De asemenea, puteți acționa cu ajutorul \odot (DISC BURN) de pe camera video.

- 4 Repetați pașii 2 și 3 când dimensiunea totală a memoriei pentru filmele care urmează să fie inscripționate o depășește pe cea a discului.

- 5 După finalizarea operației, atingeți [OK] → [TERM.] de pe ecranul camerei video.

- Atingeți [SCOATERE DISC] și scoateți discul introdus.

6 Închideți compartimentul pentru disc al inceptorului DVD și deconectați cablul USB.

Pentru a crea un disc cu imaginile selectate

Pentru a duplica o imagine dorită pe disc sau pentru a crea mai multe discuri de același tip, efectuați această operațiune.

- 1 Atingeți [OPT.SCRIERE DISC] la pasul 3 de mai sus.



- 2 Selectați suportul de înregistrare care conține filmele pe care doriți să le salvați.

Vor apărea imagini în miniatură ale filmelor pe ecranul camerei video.

- 3 Atingeți filmul pe care doriți să îl inscripționați pe disc.

Va apărea ✓.



Capacitatea rămasă pe disc

⚙️ Sugestii

- Apăsati și țineți apăsată imaginea de pe ecranul LCD pentru a o confirma. Atingeți [↩] pentru a reveni la ecranul anterior.
- Atingând data, puteți căuta mai multe filme în funcție de dată.

- 4 Atingeți [OK] → [DA] de pe ecranul camerei video.

După crearea discului, se va deschide compartimentul pentru disc al inceptorului DVD.

- 5 Scoateți discul din inceptorul DVD și închideți compartimentul pentru disc.

- Pentru a crea un alt disc cu același conținut, introduceți un nou disc și atingeți [CREAȚI ÎNCĂ UN DISC IDENTIC].

- 6 După terminarea operației, atingeți [IEȘIRE] → [TERM.] de pe ecranul camerei video.

- 7 Închideți compartimentul pentru disc al inceptorului DVD și deconectați cablul de la camera video USB.

Pentru a reda un disc pe inceptorul DVD

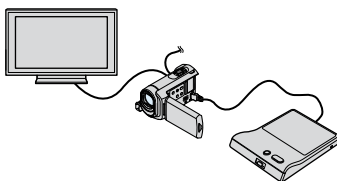

- 1 Porniți camera video și conectați un inceptor DVD la mufa Ψ (USB) a camerei video cu ajutorul cablului USB al inceptorului DVD.

Va apărea ecranul [UNITATE EXTERNĂ].

💡 Sugestii

- Puteți reda filme pe ecranul televizorului conectând camera video la un televizor (pag. 39).
- 2 Introduceți un disc creat în inceptorul DVD.
Filmele de pe disc apar sub forma VISUAL INDEX pe ecranul camerei video.

- ③ Apăsați pe butonul Redare de pe inceptorul DVD.
Se redă filmul pe ecranul camerei video.
- De asemenea, puteți acționa în funcție de ecranul camerei video (pag. 32).

- ④ Atingeți [TERM.] → [SCOATERE DISC] pe ecranul camerei video și scoateți discul după finalizarea operațiunii.

- ⑤ Atingeți butonul [OK] și deconectați cablul USB.

⚡ Note

- Asigurați-vă că porniți camera video. Inceptorul DVD este alimentat de camera video.
- Puteți utiliza [OPT.SCRIERE DISC] pentru a crea mai multe discuri din același tip.
- Nu efectuați niciuna dintre următoarele acțiuni atunci când creați un disc.
 - Opriti camera video
 - Deconectați cablul USB sau adaptorul de c.a.
 - Supuneți camera video la șocuri mecanice sau la vibrații
 - Scoateți „Memory Stick PRO Duo” din camera video
- Nu puteți adăuga filme pe un disc creat.
- Redați discul creat pentru a vă asigura că duplicarea s-a efectuat corespunzător înainte de a șterge filmele de pe camera video.
- Dacă apare pe ecran [Eșuată.] sau [SCRIERE DISC eșuată.], introduceți un alt disc în inceptorul DVD și atingeți [DISC BURN] din nou.

💡 Sugestii

- Dacă dimensiunea totală a memoriei pentru filmele care urmează să fie înscrisurate în funcție de acționarea DISC BURN depășește memoria discului, crearea discului se oprește atunci când este atinsă limita. Este posibil ca ultimul film de pe disc să fie întrerupt.
- Durata de creare a discului pentru a duplica filmele la limita discului este cuprinsă între 20 și 60 de minute. Este posibil să dureze mai mult timp în funcție de modul de înregistrare sau de numărul de scene.

- Puteți reda discurile create pe un aparat DVD de redare general. Dacă, dintr-un anumit motiv, redarea nu este posibilă, conectați camera video la inceptorul DVD, apoi redați.
- Simbolul disc apare pe ecranul camerei video.

Crearea unui disc cu ajutorul unui inceptor DVD, altul decât DVDirect Express

Puteți salva filme pe un disc prin conectarea camerei video la dispozitive de creare a discurilor, cum ar fi un inceptor Sony DVD, altul decât DVDirect Express, cu cablul USB. Consultați și manualele de utilizare furnizate împreună cu dispozitivele ce urmează a fi conectate.

Metoda utilizată pentru a crea discuri conectând camera video la un inceptor Sony DVD cu ajutorul cablului USB este descrisă aici.

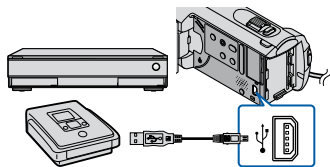

- Conectați camera video la priză utilizând adaptorul de rețea furnizat pentru această operațiune (pag. 16).
- Este posibil ca inceptorul Sony DVD să nu fie disponibil în anumite țări/regiuni.

- 1** Porniți camera video și conectați un inceptor DVD etc. la mufa USB a camerei video cu ajutorul cablului USB (furnizat).



Ecranul [SELECTARE USB] apare pe ecranul camerei video.

- Dacă nu apare ecranul [SELECTARE USB], atingeți [HOME] → [ALTELE] → [CONECTARE USB].

2 Pe ecranul camerei video, atingeți [ CONECT.USB] când filmele sunt înregistrate în memoria internă sau [ CONECT.USB] când filmele sunt înregistrate pe „Memory Stick PRO Duo”.

3 Înregistrați filmele pe dispozitivul conectat.

- Pentru detalii, consultați manualele de utilizare furnizate cu dispozitivul ce urmează a fi conectat.

4 După terminarea operației, atingeți [TERM.] → [DA] de pe ecranul camerei video.

5 Deconectați cablul USB.

Crearea unui disc cu ajutorul unui inscriptor, etc.

Puteți duplica imaginile redate cu o cameră video pe un disc sau pe o casetă video, conectând camera video la un aparat de înregistrare a discurilor, la un inscriptor Sony DVD altul decât DVDirect Express, etc., cu ajutorul cablului de conectare A/V. Conectați dispozitivul ca la pasul **1** sau **2**. Consultați și manualele de utilizare furnizate împreună cu dispozitivele ce urmează a fi conectate. Selectați mai întâi suportul de înregistrare ce conține filmele pe care doriți să le duplicați (pag. 56).

- Este posibil ca inscriptorul Sony DVD să nu fie disponibil în anumite țări/regiuni.

Note

- Conectați camera video la priză utilizând adaptorul de rețea furnizat pentru această operațiune (pag. 16).

1 Cablu de conectare A/V (furnizat)
Conectați cablul de conectare A/V la mufa de intrare a unui alt dispozitiv.

2 Cablu de conectare A/V cu S VIDEO (se vinde separat)

Când se face o conexiune la un alt dispozitiv prin intermediul mufei S VIDEO, utilizând un cablu de conectare A/V cu un cablu S VIDEO (se vinde separat), se pot obține imagini cu o calitate mai bună decât în cazul utilizării numai a unui cablu A/V. Cuplați conectorii alb și roșu (audio stânga/dreapta) și conectorul S VIDEO (canal S VIDEO) al cablului de conectare A/V cu un cablu S VIDEO. Dacă veți cupla numai conectorul S VIDEO, nu veți avea sonor. Nu este necesară cuplarea conectorului galben (video).

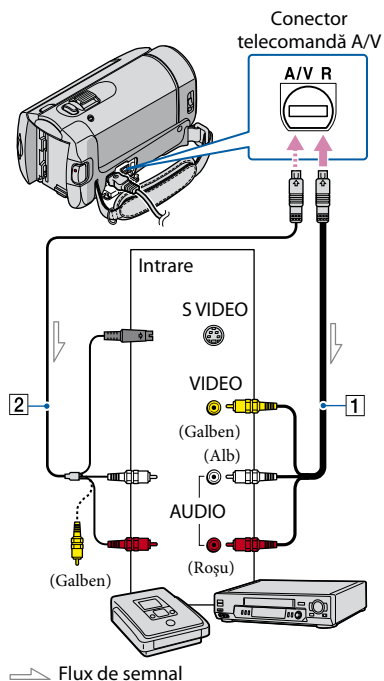

1 Introduceți suportul de înregistrare în dispozitivul de înregistrare.

- Dacă dispozitivul dvs. de înregistrare are un selector de intrare, reglați-l pe modul de intrare.

















2 Conectați camera video la dispozitivul de înregistrare (un aparat de înregistrare a discurilor, etc.) cu ajutorul cablului de conectare A/V [1] (furnizat) sau cu un cablu de conectare A/V cu S VIDEO [2] (se vinde separat).

- Conectați camera video la mufele de intrare ale dispozitivului de înregistrare.







3 Porniți redarea cu camera video și înregistrați-o pe dispozitivul de înregistrare.

- Consultați manualele de instrucțiuni furnizate cu dispozitivul de înregistrare pentru mai multe detalii.

4 Când ați terminat duplicarea, opriți mai întâi dispozitivul de înregistrare, apoi camera video.



- Pentru a înregistra data/ora sau datele pentru setările camerei video, atingeți  (HOME) →  (REGLAJE) → [REGL.VIZ.IMAG.] → [COD DE DATE] → o setare dorită →  →  →  →  (HOME) →  (REGLAJE) → [REGLAJE IEȘIRE] → [IEȘIRE AFIȘARE] → [IEȘIRE V./ECRAN] →  →  →  → .
- Atunci când dimensiunea ecranelor dispozitivelor de afișare (televizor, etc.) este 4:3, atingeți  (HOME) →  (REGLAJE) → [REGLAJE IEȘIRE] → [TIP TV] → [4:3] →  →  →  → .
- Când conectați un dispozitiv mono, cuplați conectorul galben al cablului de conectare A/V în mufa video de intrare și conectorul alb (canalul din stânga) sau roșu (canalul din dreapta) în mufa audio de intrare a dispozitivului.

Note

- Deoarece duplicarea se face printr-un transfer de date analogice, calitatea imaginii se poate deteriora.
- Pentru a ascunde indicatorii de ecran (cum ar fi contorul, etc.) de pe ecranul dispozitivului cu monitor conectat, atingeți  (HOME) →  (REGLAJE) → [REGLAJE IEȘIRE] → [IEȘIRE AFIȘARE] → [ECRAN LCD] (setarea implicită) →  →  →  → .

Verificarea informațiilor despre acumulator

Puteți verifica valoarea estimată a capacității acumulatorului.

Atingeți  (HOME) →  (ALTELE)
→ [INFO.ACUMUL.].

Este afișată capacitatea rămasă a acumulatorului.

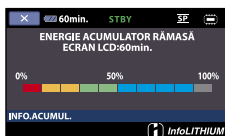

Pentru a închide ecranul cu informații despre acumulator

Atingeți .

Schimbarea suportului de înregistrare

Puteți selecta memoria internă sau „Memory Stick PRO Duo” ca suport de înregistrare, redare sau montaj pentru camera video. Selectați suportul pe care vreți să-l folosiți pentru filme sau fotografii separat. În setarea implicită, atât filmele, cât și fotografiile sunt înregistrate în memoria internă.

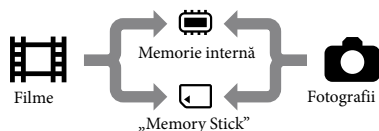

- Puteți efectua înregistrări, redări și montaje pe suportul selectat.
- Consultați pagina 88 pentru durata de înregistrare a filmelor.
- Consultați pagina 89 pentru numărul de fotografii ce pot fi înregistrate.

Selectarea suportului de înregistrare pentru filme

- 1 Atingeți (HOME) → (GESTIUNE MEDII DE STOCARE) → [ALEG.MEDIU FILME].

Apare ecranul [ALEG.MEDIU FILME].

- 2 Atingeți suportul dorit.

- 3 Atingeți [DA] → .

A fost schimbat suportul de înregistrare.

Selectarea suportului de înregistrare pentru fotografii

- 1 Atingeți (HOME) → (GESTIUNE MEDII DE STOCARE) → [ALEG.MEDIU FOTO].

Apare ecranul [ALEG.MEDIU FOTO].

- 2 Atingeți suportul de înregistrare dorit.

- 3 Atingeți [DA] → .

A fost schimbat suportul de înregistrare.

Pentru a verifica setările suportului de înregistrare

Aprindeți ledul (Film), pentru a verifica suportul de înregistrare folosit pentru filme sau ledul (Foto) pentru fotografii. Simbolul suportului este afișat în colțul din dreapta sus al ecranului.



: Memorie internă

: „Memory Stick PRO Duo”

Introducerea suportului „Memory Stick PRO Duo”

- Setezi suportul de înregistrare pe [MEMORY STICK] pentru a înregistra filme și/sau fotografii pe „Memory Stick PRO Duo” (pag. 56).

Tipuri de „Memory Stick” ce pot fi utilizate cu camera video

- Pentru înregistrarea filmelor, se recomandă să utilizați un suport „Memory Stick PRO Duo” de 512 MB sau mai mult cu indicația:

– **MEMORY STICK PRO DUO** („Memory Stick PRO Duo”)*

– **MEMORY STICK PRO-HG DUO** („Memory Stick PRO-HG Duo”)

* Fie că au indicația Mark2, fie că nu o au, oricare dintre ele poate fi utilizat.

- Consultați pagina 89 pentru durata de înregistrare a suportului „Memory Stick PRO Duo”.

„Memory Stick PRO Duo”/„Memory Stick PRO-HG Duo”
(Această dimensiune poate fi utilizată împreună cu camera video.)



„Memory Stick”

(Nu poate fi utilizat împreună cu camera video.)



- Nu puteți utiliza alte tipuri de carduri de memorie în afara celor menționate mai sus.
- Suportul „Memory Stick PRO Duo” poate fi utilizat numai împreună cu echipamente compatibile cu „Memory Stick PRO”.
- Nu lipiți etichete sau alte obiecte adezive pe „Memory Stick PRO Duo” sau pe adaptorul „Memory Stick Duo”.
- Introduceți „Memory Stick PRO Duo” în adaptorul „Memory Stick Duo” atunci când utilizați „Memory Stick PRO Duo” împreună cu echipamente compatibile cu „Memory Stick”.

1 Deschideți capacul pentru suportul „Memory Stick Duo” și introduceți „Memory Stick PRO Duo” în slotul pentru „Memory Stick Duo” până când auziți un clic.

- Verificați direcția suportului „Memory Stick PRO Duo”. Dacă introduceți forțat „Memory Stick PRO Duo” în direcția greșită, este posibil ca „Memory Stick PRO Duo”, slotul pentru „Memory Stick Duo” sau datele de imagine să fie deteriorate.

- Închideți capacul pentru „Memory Stick Duo” după ce ați introdus „Memory Stick PRO Duo”.

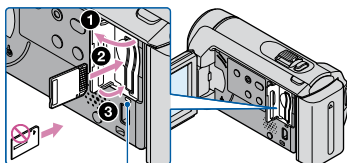

Led de acces

Apare ecranul [Creați un nou Fișier de bază de date de imagini.] dacă introduceți un suport nou „Memory Stick PRO Duo” când ledul  (Film) este aprins.

2 Atingeți [DA].

- Pentru a înregistra numai fotografii pe „Memory Stick PRO Duo”, atingeți [NU].

Note

- Dacă [Crearea unui nou Fișier de bază de date de imagini a eșuat. Este posibil să nu fie suficient spațiu liber.] se afișează la pasul 2, formatați „Memory Stick PRO Duo” (pag. 59).

Pentru a scoate suportul „Memory Stick PRO Duo”

Deschideți capacul pentru „Memory Stick Duo” și împingeți ușor „Memory Stick PRO Duo” înăuntru o dată.



- Nu deschideți capacul pentru „Memory Stick Duo” în timpul înregistrării.
- Când introduceți sau scoateți „Memory Stick PRO Duo”, aveți grijă ca „Memory Stick PRO Duo” să nu sară și să cadă pe jos.

Verificarea informațiilor despre suport

Puteți verifica timpul de înregistrare rămas pentru fiecare mod de înregistrare al suportului de înregistrare selectat cu [ALEG.MEDIU FILME] (pag. 56), precum și spațiul liber și folosit aproximativ de pe suportul de înregistrare.

⚡ Note

- În timpul utilizării Easy Handycam, nu puteți verifica informațiile de pe suport. Anulați utilizarea Easy Handycam.

Atingeți  (HOME) → 
(GESTIUNE MEDII DE STOCARE) →
[INFO.MEDIU].

Este afișat timpul de înregistrare rămas pentru fiecare mod de înregistrare.

💡 Sugestii

- Puteți verifica spațiul liber rămas pentru înregistrare, etc. atingând  din partea dreaptă jos a ecranului.

Pentru a stinge afișajul

Atingeți .

⚡ Note

- Calcularea spațiului de pe suportul de înregistrare este 1 MB = 1.048.576 B (octeți). Frațiunile mai mici de 1 MB nu sunt luate în considerare când este afișat spațiul de pe suport. Dimensiunea totală afișată a spațiului de memorie internă va fi puțin mai mică decât dimensiunea indicată mai jos, deși este afișat atât spațiul de memorie internă liber, cât și cel utilizat.
 - DCR-SX30E/SX40E: 4.000 MB
 - DCR-SX31E/SX41E: 8.000 MB
 - DCR-SX50E/SX60E: 16.000 MB
- Deoarece există o zonă pentru fișierul de gestiune, spațiul folosit nu este afișat ca 0 MB, chiar dacă efectuați procedura [FORMAT.MEDIU] (pag. 59).

💡 Sugestii



- Sunt afișate numai informațiile suportului selectat cu [ALEG.MEDIU FILME] (pag. 56). Schimbați setarea suportului dacă este necesar.

Ștergerea tuturor filmelor și fotografiilor (Formatare)

Formatarea presupune ștergerea tuturor filmelor și fotografiilor pentru a recupera spațiu liber pentru înregistrare.

Note

- Conectați camera video la priză utilizând adaptorul de rețea furnizat pentru această operațiune (pag. 16).
- Pentru a evita pierderea unor imagini importante, ar trebui să le salvați (pag. 50, consultați și Ghid de acționare) înainte de a formata suportul de înregistrare.
- Filmele și fotografiile protejate vor fi, de asemenea, șterse.

1 Atingeți  (HOME) → 
(GESTIUNE MEDII DE STOCARE)
→ [FORMAT.MEDIU].



2 Atingeți suportul de înregistrare pe care doriți să îl formatați ([MEMORIE INTERNĂ] sau [MEMORY STICK]).

3 Atingeți [DA] → [DA] → .





Note

- În timp ce este afișat mesajul [Se execută...] nu închideți ecranul LCD, nu utilizați butoanele camerei video, nu deconectați adaptorul de rețea și nu scoateți „Memory Stick PRO Duo” din camera video (Ledul de acces este aprins sau clipește în timpul formătărilor suportului.).

Evitarea recuperării datelor din memoria internă



[ GOLIRE] vă permite să scrieți date neinteligibile pe memoria internă a camerei video. În acest fel, va fi mai greu ca datele originale să fie recuperate. Dacă aruncați sau dați camera video altcuiva, se recomandă să efectuați procedura [ GOLIRE].

Note

- Dacă efectuați procedura [ GOLIRE], toate imaginile vor fi șterse. Pentru a evita pierderea unor imagini importante, ar trebui să le salvați (pag. 50, consultați și Ghid de acționare) înainte de a efectua [ GOLIRE].
- Nu puteți efectua procedura [ GOLIRE] dacă nu conectați adaptorul de rețea la priză.
- Deconectați toate cablurile cu excepția adaptorului de rețea. Nu deconectați adaptorul de rețea în timpul procedurii.
- În timpul procedurii [ GOLIRE], nu aplicați vibrații sau șocuri camerei video.

1 Conectați adaptorul de rețea la mufa DC IN a camerei video și la priză.

2 Deschideți ecranul LCD pentru a porni camera video.

3 Atingeți  (HOME) → 
(GESTIUNE MEDII DE STOCARE)
→ [FORMAT.MEDIU] →
[MEMORIE INTERNĂ].

Apare ecranul [ FORMATARE].

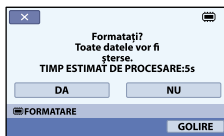

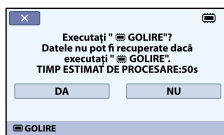

4 Atingeți [ GOLIRE].

Apare ecranul [ GOLIRE].



5 Atingeți [DA] → [DA] → [OK].

Note

- Durata reală pentru efectuarea procedurii [ GOLIRE] este după cum urmează:
 - DCR-SX30E/SX40E: aproximativ 1 minut
 - DCR-SX31E/SX41E: aproximativ 1 minut
 - DCR-SX50E/SX60E: aproximativ 2 minute
- Dacă întrerupeți procedura [ GOLIRE] în timp ce apare mesajul [Se execută...], asigurați-vă de finalizarea operației prin efectuarea [FORMAT.MEDIU] sau [ GOLIRE] la următoarea utilizare a camerei video.

REGLAJE FILM (Elemente pentru înregistrarea filmelor)

Setările implicite sunt marcate cu ►.

MOD ÎNREG. (Mod de înregistrare)

Etape

► (HOME) →  (REGLAJE) → [REGLAJE FILM] → [MOD ÎNREG.] → o setare dorită →  →  → 

Puteți selecta un mod de înregistrare pentru a înregistra filmele pe 3 nivele.

►	HQ (<u>HQ</u>)	Mod de înregistrare la calitate înaltă (9M (HQ)).
►	SP (<u>SP</u>)	Mod de înregistrare la calitate standard (6M (SP)).
	LP (<u>LP</u>)	Mărește timpul de înregistrare (Long Play) (3M (LP)).

⚡ Note

- Dacă înregistrați în modul LP, calitatea filmelor poate să nu fie foarte bună, iar scenele cu mișcări rapide pot prezenta zgomote la redare.





💡 Sugestii

- Consultați pagina 88 pentru durata de înregistrare estimată disponibilă pentru fiecare mod de înregistrare.
- Puteți selecta [MOD ÎNREG.] pentru fiecare suport de înregistrare separat.
- Cifrele din tabel, precum 9M, indică rata de biți medie. M înseamnă Mbps.

IMAG.PANORAMiC.

Puteți selecta formatul orizontal sau vertical, în funcție de televizorul conectat. Consultați și manualele de utilizare furnizate împreună cu televizorul.

Etape

► (HOME) →  (REGLAJE) → [REGLAJE FILM] → [IMAG.PANORAMiC.] → o setare dorită →  →  → 

►	PANORAMIC 16:9	Înregistrează filme pe ecran complet pentru un televizor cu ecran de 16:9 (panoramic).
	4:3 (<u>4:3</u>)	Înregistrează filme pe ecran complet pentru un televizor cu ecran de 4:3.

⚡ Note

Setați [TIP TV] corect, în funcție de televizorul conectat pentru redare (pag. 70).

ZOOM DIGITAL

Puteți selecta nivelul maxim de mărire de până la $60\times$ în cazul în care doriți să măriți la un nivel mai mare decât urmând nivelul de zoom optic, în timpul înregistrării. Calitatea imaginii scade când utilizați mărirea digitală.

Etape

🏠 (HOME) → 📷 (REGLAJE) → [REGLAJE FILM] → [ZOOM DIGITAL] → o setare dorită
→ [OK] → [🔍] → [X]

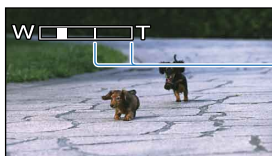

Partea dreaptă a barei prezintă factorul de mărire digitală. Zona de mărire apare atunci când selectați nivelul de mărire.

▶ OPRIT	O mărire de până la $60\times$ este realizată optic.
$120\times$	O mărire de până la $60\times$ este realizată optic, după care mărirea până la $120\times$ este realizată digital.
$2000\times$	O mărire de până la $60\times$ este realizată optic, după care mărirea până la $2000\times$ este realizată digital.

📷 STEADYSHOT

Puteți compensa mișcarea camerei.

Setați [📷 STEADYSHOT] la [OPRIT] (🚫) atunci când utilizați un trepied (se vinde separat), pentru ca imaginea să devină naturală.

Etape

🏠 (HOME) → 📷 (REGLAJE) → [REGLAJE FILM] → [📷 STEADYSHOT] → o setare dorită
→ [OK] → [🔍] → [X]

▶ PORNIT	Se utilizează funcția SteadyShot.
OPRIT (🚫)	Nu se utilizează funcția SteadyShot.

OBT.LENT AUTO. (Obturator lent automat)

Când înregistrați în locuri întunecate, viteza obturatorului este redusă automat la 1/25 secunde.

Etape

🏠 (HOME) → 📷 (REGLAJE) → [REGLAJE FILM] → [OBT.LENT AUTO.] → o setare dorită
→ [OK] → [🔍] → [X]

▶ PORNIT	Se utilizează funcția Obturator lent automat.
OPRIT	Nu se utilizează funcția Obturator lent automat.

CHENAR GHIDARE

Puteți afișa chenarul pentru a verifica dacă subiectul este orizontal sau vertical.
Chenarul nu este înregistrat. Apăsați pe DISP pentru a face să dispară chenarul.

Etape

🏠 (HOME) → 📺 (REGLAJE) → [REGLAJE FILM] → [CHENAR GHIDARE] → o setare dorită → OK → ⏪ → X

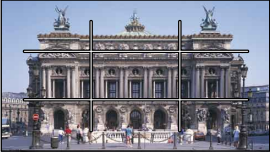
▶ OPRIT	Nu afișează chenarul.	
PORNIT	Afișează chenarul.	

💡 Sugestii

- Dacă poziționați subiectul în punctul de intersecție a liniilor din chenar veți obține o compoziție echilibrată.

📺 CAP.RĂMASĂ

Etape

🏠 (HOME) → 📺 (REGLAJE) → [REGLAJE FILM] → [📺 CAP.RĂMASĂ] → o setare dorită → OK → ⏪ → X







▶ PORNIT	Afișează mereu indicatorul spațiului de înregistrare rămas pe suport.
AUTO	Afișează durata de înregistrare rămasă pentru filme, timp de 8 secunde, în situațiile descrise mai jos. <ul style="list-style-type: none">– Când camera video recunoaște capacitatea rămasă a suportului de înregistrare în timp ce ledul 📺 (Film) se aprinde– Când apăsați pe DISP pentru a comuta indicatorul de pe oprit pe pornit în timp ce ledul 📺 (Film) se aprinde– Când selectați modul de înregistrare a filmului din HOME MENU



⚡ Note

- Când durata de înregistrare rămasă pentru filme este sub 5 minute, indicatorul rămâne pe ecran.

STABILIRE FEȚE

Etape

 (HOME) →  (REGLAJE) → [REGLAJE FILM] → [ STABILIRE FEȚE] → o setare dorită →  →  → 

▶	PORNIT	Camera video detectează fețele automat și afișează ecranul Index pentru fețe (pag. 35). Simboluri cu portrete și semnificațiile lor  : Acest simbol apare când setarea este [PORNIT].  : Acest simbol clipește când camera video detectează o față. Simbolul nu mai clipește când fața este înregistrată în Index pentru fețe.  : Acest simbol apare când fețele nu pot fi înregistrate în Index pentru fețe.
	OPRIT	Nu se afișează ecranul Index pentru fețe.

Note

- Numărul de fețe detectate într-un film este limitat.



REGLAJE FOTO. (Elemente pentru înregistrarea fotografiilor)





Setările implicite sunt marcate cu ►.

DIMENS.IMAG.

Puteți selecta dimensiunea fotografiei ce urmează să fie realizată.

Etape

🏠 (HOME) → 📷 (REGLAJE) → [REGLAJE FOTO.] → [ DIMENS.IMAG.] → o setare dorită →  →  → 

► VGA(0,3M) 	Înregistrează fotografiile clar (640 × 480).
 0,2M 	Permite înregistrarea unui număr maxim de fotografii (640 × 360). Dimensiunea imaginii este setată la [ 0,2M] în mod automat în formatul de imagine 16:9 (panoramic).



Note

- Consultați pagina 89 pentru numărul de fotografii ce pot fi înregistrate.

NUMĂR FIȘIER (Număr fișier)

Puteți selecta modalitatea în care să atribuiți numere de fișiere fotografiilor.

Etape



🏠 (HOME) → 📷 (REGLAJE) → [REGLAJE FOTO.] → [NUMĂR FIȘIER] → o setare dorită →  →  → 

► SERIE	Atribue succesiv numere de fișiere fotografiilor. – Numărul de fișier crește de fiecare dată când înregistrați o fotografie. – Chiar dacă suportul „Memory Stick PRO Duo” este înlocuit cu un altul, numărul de fișier este atribuit succesiv.
RESETARE	Atribue succesiv numere fișierelor, continuând de la numărul cel mai mare de fișier existent pe suportul de înregistrare actual. – Atunci când suportul „Memory Stick PRO Duo” este înlocuit cu un altul, numărul de fișier este atribuit pentru fiecare „Memory Stick PRO Duo”.

OBT.LENT AUTO. (Obturator lent automat)

Când înregistrați în locuri întunecate, viteza obturatorului este redusă automat la 1/25 secunde.

Etape

🏠 (HOME) → 📷 (REGLAJE) → [REGLAJE FOTO.] → [OBT.LENT AUTO.] → o setare dorită →  →  → 

► PORNIT	Se utilizează funcția Obturator lent automat.
OPRIT	Nu se utilizează funcția Obturator lent automat.

CHENAR GHIDARE

Puteți afișa chenarul pentru a verifica dacă subiectul este orizontal sau vertical.
Chenarul nu este înregistrat. Apăsați pe DISP pentru a face să dispară chenarul.

Etape

🏠 (HOME) → 📁 (REGLAJE) → [REGLAJE FOTO.] → [CHENAR GHIDARE] → o setare dorită → [OK] → [🗑️] → [X]

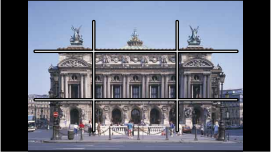
▶	OPRIT	Nu afișează chenarul.	
	PORNIT	Afișează chenarul.	

💡 Sugestii

- Dacă poziționați subiectul în punctul de intersecție a liniilor din chenar veți obține o compoziție echilibrată.

REGL.VIZ.IMAG. (Elemente pentru personalizarea afișajului)

Setările implicite sunt marcate cu ►.

COD DE DATE

În timpul redării, camera video afișează informațiile (codurile de date) înregistrate automat în timpul înregistrării.

Etape

► (HOME) → ► (REGLAJE) → [REGL.VIZ.IMAG.] → [COD DE DATE] → o setare dorită
→ [OK] → [◀] → [X]

► OPRIT	Codul de date nu este afișat.
DATA/ORĂ	Afișează data și ora înregistrării.
DATE CAMERĂ	Afișează parametrii camerei.

DATA/ORĂ



1 Dată

2 Oră

DATE CAMERĂ

Film

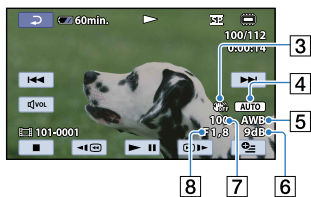

3 SteadyShot oprit

4 Luminozitate

5 Echilibru de alb

6 Amplificare

7 Viteză obturator

8 Deschidere diafragmă

9 Expunere

Fotografie

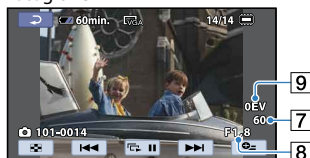

⚙️ Sugestii

- Codul de date este afișat pe ecranul televizorului dacă veți conecta camera video la televizor.
- În funcție de starea suportului de înregistrare, apar barele [--:--:--].

REGL.SUNET/AFIȘ. (Elemente pentru ajustarea sunetului și a ecranului)

Setările implicite sunt marcate cu ►.

VOLUM

Puteți ajusta volumul sunetului la redare.

Etape

🏠 (HOME) → 🗄️ (REGLAJE) → [REGL.SUNET/AFIȘ.] → [VOLUM] → ◀️ (mai încet) / ▶️ (mai tare) → OK → ⏪ → ❌

Semnal sonor

Etape

🏠 (HOME) → 🗄️ (REGLAJE) → [REGL.SUNET/AFIȘ.] → [Semnal sonor] → o setare dorită → OK → ⏪ → ❌

► PORNIT	Se aude o melodie atunci când porniți/opriți înregistrarea sau acționați ecranul tactil.
OPRIT	Anulează melodia.

LUMIN.LCD

Puteți ajusta luminozitatea ecranului LCD.

Etape

🏠 (HOME) → 🗄️ (REGLAJE) → [REGL.SUNET/AFIȘ.] → [LUMIN.LCD] → ◀️ (mai întunecat) / ▶️ (mai luminos) → OK → ⏪ → ❌

💡 Sugestii

- Această ajustare nu afectează în niciun fel imaginile înregistrate.

NIVEL ILUM.LCD (nivel retroiluminare LCD)

Puteți ajusta luminozitatea retroiluminării ecranului LCD.

Etape

🏠 (HOME) → 🗄️ (REGLAJE) → [REGL.SUNET/AFIȘ.] → [NIVEL ILUM.LCD] → o setare dorită → OK → ⏪ → ❌

► NORMAL	Luminozitate standard.
LUMINOS	Mărește luminozitatea ecranului LCD.

Note

- Când conectați camera video la priză cu ajutorul adaptorului de rețea furnizat, opțiunea [LUMINOS] este setată automat.
- Când selectați opțiunea [LUMINOS], durata acumulatorului este ușor redusă în timpul înregistrării.
- Dacă deschideți panoul LCD la 180 de grade, cu ecranul spre exterior și îl lipiți de corpul camerei video, setarea trece automat pe [NORMAL].







Sugestii

- Această ajustare nu afectează în niciun fel imaginile înregistrate.

CULOARE LCD

Puteți ajusta culorile ecranului LCD.

Etape

 (HOME) →  (REGLAJE) → [REGL.SUNET/AFIȘ.] → [CULOARE LCD] →  (intensitate mică)/ (intensitate mare) →  →  → 

Sugestii

- Această ajustare nu afectează în niciun fel imaginile înregistrate.

REGLAJE IEȘIRE (Elemente de reglaj în cazul conectării la un televizor)

Setările implicite sunt marcate cu ►.

TIP TV

Consultați pagina 40.

IEȘIRE AFIȘARE (Ieșire afișaj)

Puteți seta unde să fie transferate imaginile de pe ecran.

Etape

🏠 (HOME) → 📺 (REGLAJE) → [REGLAJE IEȘIRE] → [IEȘIRE AFIȘARE] → o setare dorită
→ [OK] → [↔] → [X]

►	ECRAN LCD	Afișează codul temporal pe ecranul LCD.
	IEȘIRE V./ECRAN	Afișează codul temporal pe ecranul LCD și pe ecranul televizorului.

CEAS/ LIMBĂ (Elemente pentru setarea orei și a limbii)

Setările implicite sunt marcate cu ►.







POTRIVIRE CEAS

Consultați pagina 17.

STABILIRE ZONĂ

Puteți modifica diferența de fus orar fără a opri ceasul. Setati zona locală atunci când utilizați camera video în zone cu diferențe de fus orar. Consultați tabelul cu diferențele de fus orar de la pagina 91.





Etape

🏠 (HOME) →  (REGLAJE) → [CEAS/ LIMBĂ] → [STABILIRE ZONĂ] → setați zona locală utilizând / →  →  → 

ORA DE VARĂ

Puteți modifica această setare fără a opri ceasul. Setati la [PORNIT] pentru a da ceasul înainte cu 1 oră.

Etape

🏠 (HOME) →  (REGLAJE) → [CEAS/ LIMBĂ] → [ORA DE VARĂ] → o setare dorită →  →  → 

► OPRIT	Nu setează ora de vară.
PORNIT	Setează ora de vară.

STABILIRE LIMBĂ

Puteți selecta limba care să fie utilizată pe ecranul LCD.

Etape

🏠 (HOME) →  (REGLAJE) → [CEAS/ LIMBĂ] → [ STABILIRE LIMBĂ] → o setare dorită →  →  → 

Sugestii

- Camera video dispune de opțiunea [ENG[SIMP]] (limbă engleză simplificată) în cazul în care nu găsiți limba dvs. printre opțiuni.



REGLAJ GENERAL (Alte elemente de reglare)

Setările implicite sunt marcate cu ►.

MOD DEMO



Atunci când camera video este conectată la o priză, vă apărea o demonstrație la aproximativ 10 minute după ce aprindeți ledul  (Film), apăsând pe MODE.

Etape

🏠 (HOME) →  (REGLAJE) → [REGLAJ GENERAL] → [MOD DEMO] → o setare dorită → 

► PORNIT	Apare demonstrația.
OPRIT	Nu apare demonstrația.

Sugestii

- Atunci când setați acest element la [PORNIT] și atingeți , începe redarea demonstrației.
- Demonstrația va fi întreruptă:
 - Când apăsați pe START/STOP
 - Când atingeți ecranul în timpul demonstrației (demonstrația pornește din nou după aproximativ 10 minute.)
 - Când aprindeți ledul  (Foto)
 - Când atingeți 🏠 (HOME)





CALIBRARE

Consultați pagina 98.

OPRIRE AUTO. (Oprire automată)

Puteți regla oprirea automată a camerei video atunci când nu este utilizată pe o perioadă de peste 5 minute.

Etape

🏠 (HOME) →  (REGLAJE) → [REGLAJ GENERAL] → [OPRIRE AUTO.] → o setare dorită →  →  → 

► 5 min.	Camera video se oprește automat.
NICIODATĂ	Camera video nu se oprește automat.

Note

- Atunci când conectați camera video la o priză, opțiunea [OPRIRE AUTO.] este setată automat la [NICIODATĂ].

PORNIT DE LCD

Puteți seta pornirea și oprirea camerei video la deschiderea și închiderea ecranului LCD.

Etape

🏠 (HOME) → 🗑️ (REGLAJE) → [REGLAJ GENERAL] → [PORNIT DE LCD] → o setare dorită → OK → 🔄 → ✕

▶ PORNIT	Camera video pornește și se oprește atunci când ecranul LCD se deschide și se închide.
OPRIT	Camera video nu pornește și nu se oprește atunci când ecranul LCD se deschide și se închide.

Funcțiile setate în OPTION MENU



Mai jos sunt descrise elementele care pot fi setate numai din  OPTION MENU.

Setările implicite sunt marcate cu ►.

EXP./FOCALIZ.PCT

Puteți ajusta simultan luminozitatea și focalizarea pentru subiectul selectat. Această funcție vă permite să utilizați [EXP.PUNCTUALĂ] (pag. 74) și [FOCALIZ.PCT.] (pag. 75) în același timp.

Etape

În modul de înregistrare,  (OPTION) →  → [EXP./FOCALIZ.PCT] → atingeți subiectul pentru care doriți să ajustați luminozitatea și focalizarea → [TERM.] → 

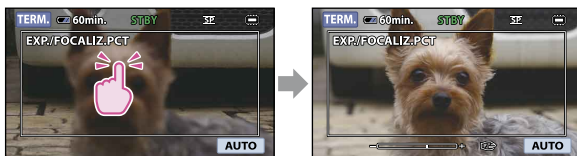

Pentru a ajusta luminozitatea și focalizarea automat, atingeți [AUTO].



Note

- [EXPUNERE] și [FOCALIZARE] sunt setate automat la [MANUAL].

EXP.PUNCTUALĂ (Exponometru punctual)

Puteți ajusta și stabili expunerea unui subiect, astfel încât acesta să fie înregistrat într-o luminozitate corectă chiar și atunci când contrastul dintre subiect și fundal este puternic, cum ar fi atunci când subiectul se află pe o scenă, sub lumina reflectoarelor.

Etape

În modul de înregistrare,  (OPTION) →  → [EXP.PUNCTUALĂ] → atingeți punctul de pe ecran unde doriți să ajustați și să stabiliți expunerea → [TERM.] → 

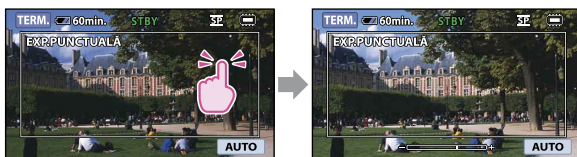

Pentru a reveni la expunerea automată, atingeți [AUTO].



Note

- [EXPUNERE] este setat automat la [MANUAL].

FOCALIZ.PCT.

Puteți selecta și ajusta un punct focal pentru a-l plasa pe un subiect care nu este localizat în centrul ecranului.

Etape

În modul de înregistrare,  (OPTION) →  → [FOCALIZ.PCT.] → atingeți punctul ce urmează a fi focalizat în interiorul chenarului de pe ecran → [TERM.] → 

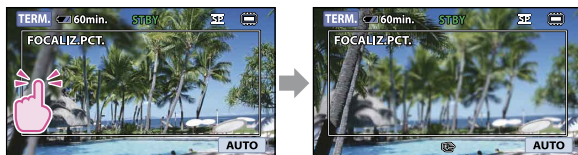

Pentru a ajusta focalizarea automat, atingeți [AUTO].



Note

- [FOCALIZARE] este setat automat la [MANUAL].

MACRO PRIM PLAN

Această funcție este utilă pentru înregistrarea obiectelor mici, cum ar fi flori sau insecte. Puteți estompa fundalul pentru ca subiectul să iasă în evidență.

Etape

În modul de înregistrare,  (OPTION) →  → [MACRO PRIM PLAN] → o setare dorită → [OK] → 

▶ OPRIT	Anulează MACRO PRIM PLAN. (MACRO PRIM PLAN poate fi anulat și deplasând cursorul de zoom spre W.)
PORNIT (📷)	Mărirea (pag. 30) se mută automat în partea superioară a secțiunii T (telefoto) și permite înregistrarea subiectului la distanțe mici de până la 50 cm. 

Note

- Când înregistrați un subiect de la distanță, focalizarea ar putea fi dificilă și ar putea dura mai mult.
- Ajustați manual focalizarea ([FOCALIZARE], pag. 76) atunci când aceasta este dificil de ajustat automat.

EXPUNERE

Puteți ajusta luminozitatea unei fotografii manual. Ajustați luminozitatea când subiectul este prea luminos sau prea întunecat.

Etape

În modul de înregistrare, (OPTION) → 2 → [EXPUNERE] → [MANUAL] → (mai întunecat)/ (mai luminos) → →



Pentru a ajusta expunerea automat, atingeți [AUTO].

FOCALIZARE

Puteți ajusta focalizarea manual. De asemenea, puteți selecta această funcție când doriți să focalizați pe un anumit subiect.

Etape

În modul de înregistrare, (OPTION) → 2 → [FOCALIZARE] → [MANUAL] → (focalizare pe subiecți apropiați)/ (focalizare pe subiecți îndepărtați) → →



Pentru a ajusta focalizarea automat, atingeți [AUTO].

Note

- Atunci când setați [FOCALIZARE] la [MANUAL], apare .
- Distanța minimă posibilă între camera video și subiect în timpul unei focalizări clare este de aproximativ 1 cm pentru unghiul panoramic și de aproximativ 150 cm pentru telefoto.





Sugestii





- Simbolul apare când nu se poate focaliza mai aproape, iar când nu se poate focaliza mai departe.
- Este mai ușor să focalizați subiectul deplasând cursorul de zoom spre T (telefoto), pentru a ajusta focalizarea, apoi spre W (unghi panoramic) pentru a ajusta mărirea pentru înregistrare. Când doriți să înregistrați un subiect de aproape, deplasați cursorul de zoom la W (unghi panoramic), apoi ajustați focalizarea.
- Distanța focală (distanța la care este focalizat subiectul; în cazul în care este întuneric și dificil de realizat focalizarea) apare timp de câteva secunde în următoarele cazuri. (Această informație nu va fi afișată corect în cazul utilizării unei lentile de conversie (se vinde separat).)
 - Când modul de focalizare este comutat de la automat la manual
 - Când setați focalizarea manual

SELECȚIE SCENĂ

Puteți înregistra imagini în mod eficient în diverse situații.

Etape

În modul de înregistrare,  (OPTION) →  → [SELECȚIE SCENĂ] → o setare dorită
→  → 

▶ AUTO	Înregistrează imagini eficient în mod automat, fără funcția [SELECȚIE SCENĂ].	
AMURG* 	Menține atmosfera întunecată a fundalului din scenele la amurg.	
LUMÂNARE 	Păstrează atmosfera ușor luminată a unei scene la lumina lumânării.	
RĂSĂRIT ȘI APUS* 	Reproduce atmosfera scenelor la apus sau la răsărit de soare.	
ARTIFICII* 	Face fotografii spectaculoase cu focuri de artificii.	
PEISAJ* 	Înregistrează clar subiecții aflați la distanță. Această setare permite camerei video să evite focalizarea pe un geam sau pe o plasă metalică interpusă între camera video și subiect.	
PORTRET (Portret) 	Evidențiază subiectul, cum ar fi persoane sau flori, estompând ușor fundalul.	
REFLECTOR** 	Previne ca fețele persoanelor să devină excesiv de albe când acestea sunt puternic iluminate.	
SPORT** 	Selectați minimizarea mișcării la înregistrarea subiecților rapizi.	
PLAJĂ** 	Redă albastrul accentuat al apei din ocean sau din lac.	
ZĂPADĂ** 	Face fotografii luminoase ale unui peisaj alb.	

* Ajustat numai pentru focalizarea subiecților din depărtare.

** Ajustat să nu focalizeze subiecții de la mică distanță.





Note

- Dacă setați [SELECȚIE SCENĂ], setarea [ECHILIBRU DE ALB] este anulată.

ECHILIBRU DE ALB (Echilibru de alb)

Puteți ajusta echilibrul de culoare în funcție de luminozitatea mediului de înregistrare.





Etape

În modul de înregistrare,  (OPTION) →  → [ECHILIBRU DE ALB] → o setare dorită →  → 



▶ AUTO	Echilibrul de alb este ajustat automat.
EXTERIOR (☀️)	Echilibrul de alb este ajustat în mod adecvat pentru următoarele condiții de înregistrare: <ul style="list-style-type: none">– În aer liber– Vederi nocturne, firme luminoase și focuri de artificii– Răsărit sau apus de soare– În lumină fluorescentă pe timp de zi
INTERIOR (🏠)	Echilibrul de alb este ajustat în mod adecvat pentru următoarele condiții de înregistrare: <ul style="list-style-type: none">– În interior– La petreceri sau în studiouri unde condițiile de luminozitate se schimbă rapid– La lumina unor lămpi video într-un studio, lămpi cu sodiu sau lămpi color cu lumină incandescentă
O APĂSARE (👉)	Echilibrul de alb va fi ajustat în funcție de lumina înconjurătoare. <ol style="list-style-type: none">① Atingeți [O APĂSARE].② Încadrați un obiect alb, cum ar fi o coală de hârtie, pentru a umple ecranul în aceleași condiții de iluminare în care veți filma subiectul.③ Atingeți [👉].  clipește rapid. După ce echilibrul de alb a fost modificat și stocat în memorie, indicatorul nu mai clipește.

Note

- Setati [ECHILIBRU DE ALB] la [AUTO] sau ajustați culoarea din [O APĂSARE] la lumina unor lămpi fluorescente albe sau alb rece.
- Când selectați [O APĂSARE], continuați să încadrați obiecte albe în timp ce simbolul  clipește rapid.
-  clipește încet dacă nu a putut fi setat [O APĂSARE].
- Când ați selectat [O APĂSARE], dacă simbolul  continuă să clipească după ce ați atins , setați [ECHILIBRU DE ALB] la [AUTO].
- Dacă setați [ECHILIBRU DE ALB], opțiunea [SELECȚIE SCENĂ] este setată la [AUTO].





Sugestii



- Dacă ați schimbat acumulatorul în timp ce opțiunea [AUTO] era selectată sau dacă ați dus camera video afară după ce a fost utilizată în casă (sau vice versa), selectați [AUTO] și îndreptați camera video spre un obiect alb din apropiere timp de 10 secunde, pentru o ajustare mai bună a echilibrului de culoare.
- Când echilibrul de alb a fost setat cu [O APĂSARE], dacă schimbați condițiile de iluminare aducând camera video afară din casă sau invers, este nevoie să refaceți procedura [O APĂSARE] pentru a reajusta echilibrul de alb.

GRADARE

Puteți înregistra o tranziție cu următoarele efecte, adăugată intervalului dintre scene. Selectați efectul dorit din modul [STBY] (pentru apariție treptată a imaginii) sau [ÎNREG.] (pentru dispariție treptată a imaginii).

Etape

În modul de înregistrare,  (OPTION) →  → [GRADARE] → o setare dorită →  → 

 OPRIT	Nu utilizează niciun efect.
GRADARE DE ALB	Apariție/dispariție treptată a imaginii din fond alb. 
GRADARE NEGRU	Apariție/dispariție treptată a imaginii din fond negru. 

Pentru a anula apariția/dispariția treptată a imaginii înainte de începerea operației, atingeți [OPRIT].





Sugestii

- Când apăsați pe START/STOP, setarea este anulată.

MIC.ZOOM ÎNCORP (Microfon încorporat cu zoom)

Puteți înregistra un film cu sunet direcțional în timp ce măriți sau micșorați.

Etape





În modul de înregistrare,  (OPTION) →  → [MIC.ZOOM ÎNCORP] → o setare dorită →  → 

▶ OPRIT	Microfonul nu înregistrează sunetul în timp ce măriți sau micșorați.
PORNIT (📶)	Microfonul înregistrează sunetul în timp ce măriți sau micșorați. 

NIV.REF.MICR. (Nivel de referință al microfonului)

Puteți selecta nivelul microfonului pentru înregistrarea sunetului.

Etape





În modul de înregistrare,  (OPTION) →  → [NIV.REF.MICR.] → o setare dorită →  → 

▶ NORMALĂ	Înregistrează diverse sunete din mediul înconjurător, pe care le convertește la nivelul corespunzător.
SCĂZUT (↕)	Înregistrează fidel sunetele din mediul înconjurător. Selectați [SCĂZUT] atunci când doriți să înregistrați sunetul puternic dintr-o sală de concert, etc. (Această setare nu este potrivită pentru înregistrarea conversațiilor.)

TEMPORIZATOR

Apăsați pe PHOTO pentru a începe numărătoarea inversă. Fotografia este realizată după aproximativ 10 secunde.

Etape

În modul de înregistrare,  (OPTION) →  → [TEMPORIZATOR] → o setare dorită →  → 

▶ OPRIT	Anulează cronometrul.
PORNIT (⌚)	Începe înregistrarea cu cronometrul. Pentru a anula înregistrarea, atingeți [RESETARE].

? Ghid de depanare

Dacă aveți probleme la utilizarea camerei video, utilizați lista de mai jos pentru a rezolva problema. Dacă nu rezolvați problema, deconectați sursa de alimentare și contactați furnizorul Sony.

- Operațiile generale/Funcționarea Easy Handycam pag. 81
- Bateriile/sursele de alimentare pag. 82
- Ecranul LCD pag. 82
- „Memory Stick PRO Duo” pag. 82
- Înregistrarea..... pag. 83
- Redarea..... pag. 84
- Redarea imaginilor stocate pe „Memory Stick PRO Duo” cu alte dispozitive pag. 84
- Montajul filmelor/fotografiilor de pe camera video pag. 84
- Conectarea/Duplicarea pe alte dispozitive pag. 85
- Funcțiile ce nu pot fi utilizate simultan pag. 85

Observații înainte de a trimite camera video la reparat

- Este posibil să fie nevoie de o inițializare a camerei sau de schimbarea memoriei interne actuale, în funcție de problemă. În acest caz, datele stocate în memoria internă vor fi șterse. Aveți grijă să salvați datele din memoria internă pe un alt suport (copie de rezervă), înainte de a trimite camera video la reparat (pag. 50, consultați și Ghid de acționare). Nu oferim nicio compensație pentru pierderea datelor de pe memoria internă.
- În timpul reparației, este posibil să verificăm o cantitate minimă de date stocate în memoria internă pentru a analiza problema. Cu toate acestea, furnizorul Sony nu va copia și nu va păstra datele dvs.

Operațiile generale/Funcționarea Easy Handycam

Aparatul nu poate fi pornit.

- Montați un acumulator încărcat în camera video (pag. 15).
- Conectorul adaptorului de rețea a fost scos din priză. Conectați-l la priză (pag. 15).

Camera video nu funcționează nici atunci când este pornită.

- Durează câteva secunde înainte ca aparatul să fie gata de filmare, după ce a fost pornit. Acesta nu este un defect.
- Deconectați adaptorul de rețea de la priză sau scoateți acumulatorul, apoi reconectați-l după circa 1 minut. Dacă tot nu funcționează, apăsați pe butonul RESET (pag. 7) cu ajutorul unui obiect ascuțit. (Dacă apăsați pe butonul RESET, toate setările, inclusiv ora, vor fi resetate.)

Nu funcționează butoanele.

- În timpul funcționării Easy Handycam, funcția de mărire la redare (pag. 37) nu este disponibilă.

Butonul (OPTION) nu este afișat.

- OPTION MENU nu poate fi utilizat în timpul funcționării Easy Handycam.

Setările de meniu s-au schimbat automat.

- În timpul funcționării Easy Handycam, aproape toate elementele de meniu vor fi readuse automat la setările implicite.
- Unele elemente din meniu, cum ar fi [ DIMENS.IMAG.], păstrează setările făcute înainte de funcționarea Easy Handycam.
- În timpul funcționării Easy Handycam, unele elemente de meniu sunt stabilite după cum urmează.
 - [MOD ÎNREG.]: [SP]
 - [COD DE DATE]: [DATĂ/ORĂ]

- Anumite elemente de meniu păstrează setările efectuate în timpul funcționării Easy Handycam, chiar și după finalizarea Easy Handycam.
- Următoarele elemente revin la setările implicite la mai mult de 12 ore de la închiderea ecranului LCD.
 - [EXP/FOCALIZ.PCT]
 - [EXP.PUNCTUALĂ]
 - [FOCALIZ.PCT.]
 - [EXPUNERE]
 - [FOCALIZARE]
 - [SELECȚIE SCENĂ]
 - [ECHILIBRU DE ALB]
 - [MIC.ZOOM ÎNCORP.]
 - [NIV.REEMICR.]
 - Retroiluminare

Camera video se încălzește.

- Camera video se poate încălzi în timpul funcționării. Acesta nu este un defect.

Bateriile/sursele de alimentare

Alimentarea se oprește brusc.

- Utilizați adaptorul de rețea.
- În setarea implicită, dacă nu acționați camera video timp de 5 minute, aceasta se stinge automat (OPRIRE AUTO.). Schimbați setarea din [OPRIRE AUTO.] (pag. 72) sau reporniți camera video.
- Încărcați acumulatorul (pag. 15).

Ledul CHG (încărcare) nu se aprinde în timpul încărcării acumulatorului.

- Încideți ecranul LCD (p. 15).
- Montați corect acumulatorul pe camera video (pag. 15).
- Cuplați corect cablul de alimentare la priză.
- Încărcarea bateriei este finalizată (pag. 15).

Ledul CHG (încărcare) clipește în timpul încărcării acumulatorului.

- Montați corect acumulatorul pe camera video (pag. 15). Dacă nu rezolvați problema, deconectați adaptorul de rețea de la priză și contactați furnizorul Sony. Acumulatorul poate fi deteriorat.

Indicatorul pentru autonomia rămasă a acumulatorului nu indică durata corectă.

- Temperatura ambiantă este prea ridicată sau prea scăzută. Acesta nu este un defect.
- Acumulatorul nu a fost încărcat suficient. Încărcați din nou acumulatorul complet. Dacă problema nu dispare, înlocuiți acumulatorul cu unul nou (pag. 96).
- Durata indicată poate să nu fie corectă, în funcție de mediul de utilizare.

Acumulatorul se descarcă rapid.

- Temperatura ambiantă este prea ridicată sau prea scăzută. Acesta nu este un defect.
- Acumulatorul nu a fost încărcat suficient. Încărcați din nou acumulatorul complet. Dacă problema nu dispare, înlocuiți acumulatorul cu unul nou (pag. 96).

Ecranul LCD

Elementele de meniu sunt marcate cu gri.

- Nu puteți selecta elementele marcate cu gri în situația actuală de înregistrare/redare.
- Există anumite funcții ce nu pot fi acționate simultan (pag. 85).

Butoanele nu apar pe ecranul tactil.

- Atingeți ușor ecranul LCD.
- Apăsăți pe DISP (pag. 31).

Butoanele de pe ecranul tactil nu funcționează corect sau deloc.

- Ajustați ecranul tactil [CALIBRARE] (pag. 98).

„Memory Stick PRO Duo”

Nu pot fi efectuate operații utilizând „Memory Stick PRO Duo”.

- Dacă utilizați un suport „Memory Stick PRO Duo” formatat cu un computer, formatați-l din nou cu camera video (pag. 59).

Imaginile stocate pe „Memory Stick PRO Duo” nu pot fi șterse.

- Numărul maxim de imagini pe care le puteți șterge o dată pe ecranul index este de 100.
- Nu puteți șterge imaginile protejate.



Numele fișierului de date nu este indicat corect sau clipește.

- Fișierul este deteriorat.
- Formatul fișierului nu este acceptat de camera video (pag. 95).

Înregistrarea

Consultați și „Memory Stick PRO Duo” (pag. 82).

Nu se înregistrează imagini la apăsarea pe butoanele START/STOP sau PHOTO.

- Este afișat ecranul de redare. Apăsați pe **MODE** pentru a aprinde ledul  (Film) sau  (Foto) (pag. 26, 28).
- Camera video tocmai înregistrează imaginea filmată pe suportul de înregistrare. Nu puteți face alte înregistrări în această perioadă.
- Suportul de înregistrare este plin. Ștergeți imaginile care nu sunt necesare (pag. 41).
- Numărul total de scene de film sau de fotografii depășește capacitatea de înregistrare a camerei video (pag. 88). Ștergeți imaginile care nu sunt necesare (pag. 41).

Ledul de acces rămâne aprins sau clipește chiar și după oprirea înregistrării.

- Camera video tocmai înregistrează scena filmată pe suportul de înregistrare.

Câmpul de expunere arată diferit.

- Câmpul de expunere poate arăta diferit, în funcție de condiția camerei video. Acesta nu este un defect.

Durata reală de înregistrare pentru filme este mai mică decât durata estimată a suportului de înregistrare.

- În funcție de condițiile de înregistrare, durata disponibilă pentru înregistrare poate fi mai

scurtă, de exemplu dacă înregistrați un obiect în mișcare rapidă, etc. (pag. 88).

Există o diferență de timp între punctul în care apăsați pe START/STOP și punctul în care înregistrarea filmului începe sau se oprește efectiv.

- Pe camera video, poate apărea o ușoară diferență de timp între punctul în care apăsați pe START/STOP și punctul în care înregistrarea filmului începe/se oprește. Acesta nu este un defect.

Focalizarea automată nu funcționează.

- Setati **[FOCALIZARE]** la **[AUTO]** (pag. 76).
- Condițiile de înregistrare nu sunt potrivite pentru focalizarea automată. Ajustați focalizarea manual (pag. 76).

SteadyShot nu funcționează.

- Setati **[STEADYSHOT]** la **[PORNIT]** (pag. 62).
- Deși funcția **[STEADYSHOT]** este setată la **[PORNIT]**, este posibil ca aparatul să nu poată compensa vibrațiile excesive.

Va apărea o bandă verticală atunci când se înregistrează lumina lumânării sau lumina electrică în întuneric.

- Acest lucru se întâmplă atunci când contrastul dintre subiect și fundal este prea mare. Acesta nu este un defect.

Este posibil să apară o dungă albă verticală pe o imagine realizată în lumină puternică.

- Acest fenomen se numește efect de pătare. Acesta nu este un defect.

Apar benzi negre atunci când înregistrați ecranul unui televizor sau al unui computer.

- Setati **[STEADYSHOT]** la **[OPRIT]** (pag. 62).

Apar licării nedorite.



- Acest lucru se întâmplă când înregistrați imagini la lumina unei lămpi fluorescente, cu sodiu sau cu mercur. Nu este un defect.

[NIVEL ILUM.LCD] nu poate fi ajustat.

- Nu puteți ajusta [NIVEL ILUM.LCD] atunci când:
 - Panoul LCD este închis pe corpul camerei cu ecranul LCD spre exterior.
 - Alimentarea se face prin adaptorul de rețea.

Redarea

Imaginile nu pot fi redate.

- Selectați suportul de înregistrare de pe care doriți să redați atingând  (HOME) →  (GESTIUNE MEDII DE STOCARE) → [ALEG.MEDIU FILME]/[ALEG.MEDIU FOTO] (pag. 56).



Fotografiile nu pot fi redate.

- Fotografiile nu pot fi redate dacă ați modificat fișierele sau directoarele sau dacă ați modificat datele pe un computer. (În acest caz, numele fișierului clipește.) Acesta nu este un defect.
- Este posibil să nu puteți reda fotografiile înregistrate cu alte dispozitive. Acesta nu este un defect.

Simbolul apare pe o imagine pe ecranul VISUAL INDEX.

- Acest simbol poate apărea pe o imagine înregistrată cu alte dispozitive, modificată pe computer, etc.
- Ați scos adaptorul de rețea sau acumulatorul înainte ca ledul de acces să se fi stins după înregistrare. Acest lucru poate duce la deteriorarea imaginii și apare simbolul .

Simbolul apare pe o imagine pe ecranul VISUAL INDEX.

- Fișierul de bază de date de imagini poate fi deteriorat. Verificați fișierul de bază de date atingând  (HOME) →  (GESTIUNE MEDII DE STOCARE) →

[REP.FIȘ.BD.IMAG.] → suportul de înregistrare. Dacă simbolul nu dispăre, ștergeți imaginea cu  (pag. 41).

În timpul înregistrării nu se aude niciun sunet sau numai un sunet slab.

- Măriți volumul (pag. 33).
- Sunetul nu se aude când ecranul LCD este închis. Deschideți ecranul LCD.
- Atunci când înregistrați sunetul cu [NIV.REF. MICR.] (pag. 80) setat la [SCĂZUT], este posibil ca sunetul înregistrat să fie dificil de auzit.

Canalul de sunet din stânga și din dreapta se vor auzi neechilibrat când redați filmele pe computer sau pe alte dispozitive.

- Schimbați tipul de conversie a sunetului (tipul de downmix) la redarea cu dispozitive stereo pe 2 canale. Consultați manualul de instrucțiuni furnizat împreună cu dispozitivul de redare pentru mai multe detalii.
- Schimbați sunetul pe 2 canale când creați un disc, folosind programul furnizat „PMB”.

Redarea imaginilor stocate pe „Memory Stick PRO Duo” cu alte dispozitive

Imaginile nu pot fi redate sau suportul „Memory Stick PRO Duo” nu este recunoscut.

- Este posibil ca dispozitivul să nu accepte „Memory Stick PRO Duo”.

Montajul filmelor/fotografiilor de pe camera video

Nu se poate realiza montajul.

- Montajul nu se poate realiza din cauza condiției imaginii.

Nu se pot adăuga filme în Lista de redare.

- Nu există spațiu liber pe suportul de înregistrare.
- Nu puteți adăuga mai mult de 99 de filme la o Listă de redare. Ștergeți filmele inutile din Lista de redare (pag. 49).
- Nu se pot adăuga fotografii în Lista de redare.

Filmele nu pot fi divizate.

- Filmele prea scurte nu pot fi divizate.
- Filmele protejate nu pot fi divizate.

Nu poate fi capturată o fotografie dintr-un film.

- Suportul de înregistrare pe care doriți să salvați fotografiile este plin.

Conectarea/Duplicarea pe alte dispozitive

Nu se poate auzi sunetul la televizorul conectat la camera video.

- Când utilizați conectorul S VIDEO, aveți grijă să cuplați conectorii roșu și alb ai cablului de conectare A/V (pag. 39).

Formatul de imagine al redării nu este corect atunci când conectați camera video la televizor.

- Setări [TIP TV] în funcție de televizorul dvs. (pag. 40).

Imaginile nu sunt duplicate corect.

- Cablul de conectare A/V nu este cuplat corect. Asigurați-vă că ați cuplat cablul la mufa de intrare a unui alt dispozitiv (pag. 53).

Funcțiile ce nu pot fi utilizate simultan

Lista de mai jos prezintă exemple de combinații de funcții și elemente de meniu ce nu funcționează împreună.

Nu se poate utiliza	Din cauza următoarelor setări
[SELECȚIE SCENĂ]	[GRADARE], [MACRO PRIM PLAN]
Retroiluminare	[EXP./FOCALIZ.PCT], [EXP. PUNCTUALĂ], [MANUAL] în [EXPUNERE], [ARTIFICII]

Afișajul de auto-diagnosticare/ Indicatorii de avertizare

Dacă apar indicatori pe ecranul LCD, verificați următoarele.

Dacă nu rezolvați problema nici după câteva încercări de soluționare, contactați furnizorul Sony sau un service local autorizat Sony.

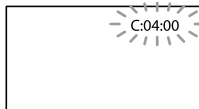

C:(sau E:) □□:□□ (Afișaj de auto-diagnosticare)

C:04:□□

- Acumulatorul nu este un acumulator „InfoLITHIUM” (seria H). Utilizați un acumulator „InfoLITHIUM” (seria H) (pag. 95).
- Introduceți corect conectorul c.c. al adaptorului de rețea în mufa DC IN a camerei video (pag. 15).

C:13:□□ / C:32:□□

- Scoateți sursa de alimentare. Reconectați-o și porniți din nou camera video.

E:20:□□ / E:31:□□ / E:61:□□ / E:62:□□ / E:91:□□ / E:94:□□

- A avut loc o disfuncționalitate pe care n-o puteți soluționa personal. Contactați furnizorul Sony sau un service local autorizat Sony. Comunicați-le codul format din 5 caractere, care începe cu „E”.

101-0001 (Indicator de avertizare referitor la fișiere)

Clipire lentă

- Fișierul este deteriorat.
- Fișierul nu poate fi citit.

 (Avertizare de nivel pentru acumulator)

Clipire lentă



- Acumulatorul este aproape descărcat.
- În funcție de mediul de înregistrare sau de condițiile acumulatorului,  poate clipi chiar dacă mai sunt aproximativ 20 de minute de autonomie.

 (Indicator de avertizare referitor la suportul „Memory Stick PRO Duo”)

Clipire lentă

- Spațiul liber pentru înregistrarea imaginilor este din ce în ce mai mic. Pentru a verifica ce tip de „Memory Stick” poate fi utilizat împreună cu camera video, consultați pagina 56.
- Nu ați introdus niciun suport „Memory Stick PRO Duo” (pag. 57).

Clipire rapidă

- Nu există suficient spațiu liber pentru înregistrarea imaginilor. După ce stocați imaginile pe un alt suport (pag. 50, consultați și Ghid de acționare), ștergeți imaginile inutile sau formatați „Memory Stick PRO Duo” (pag. 59).
- Fișierul de bază de date de imagini poate fi deteriorat. Verificați fișierul de bază de date atingând  (HOME) →  (GESTIUNE MEDII DE STOCARE) → [REFIȘ. BD.IMAG.] → suportul de înregistrare.
- Suportul „Memory Stick PRO Duo” este deteriorat.

 (Indicatori de avertizare referitori la formatarea „Memory Stick PRO Duo”)

- Suportul „Memory Stick PRO Duo” este deteriorat.
- Suportul „Memory Stick PRO Duo” nu este formatat corect (pag. 59).

 (Indicator de avertizare referitor la suportul „Memory Stick Duo” incompatibil)

- Sunt introduse suporturi „Memory Stick Duo” incompatibile (pag. 56).

 (Indicator de avertizare referitor la un suport „Memory Stick PRO Duo” protejat la scriere)

- Accesul la „Memory Stick PRO Duo” a fost restricționat pe un alt dispozitiv.

 (Indicator de avertizare referitor la mișcarea camerei)

- Camera video nu este stabilă, astfel încât apar ușor mișcări ale acesteia. Țineți camera ferm cu ambele mâini când înregistrați imagini. Totuși, rețineți că indicatorul de avertizare referitor la mișcarea camerei nu va dispărea.

 (Indicator de avertizare referitor la înregistrarea fotografiilor)

- Suportul de înregistrare este plin.

 Sugestii

- Este posibil să auziți o melodie atunci când anumiți indicatori apar pe ecran.

Descrierea mesajelor de avertizare

Dacă apar mesaje pe ecran, urmați instrucțiunile de mai jos.

Suportul de înregistrare

 Eroare de formatare a memoriei interne.

- Memoria internă a camerei video are o setare diferită de formatul implicit. Dacă efectuați [FORMAT.MEDIU] (pag. 59), ați putea utiliza camera video. Această operație va șterge toate datele din memoria internă.

Eroare de date.

- A apărut o eroare în timpul citirii sau scrierii în memoria internă a camerei video.

Fișierul de bază de date de imagini este deteriorat. Doriți să creați un nou fișier?

- Fișierul de gestiune a imaginilor este deteriorat. Atunci când atingeți [DA], este creat un nou fișier de gestiune a imaginilor. Imaginile vechi înregistrate pe suport nu pot fi redată (fișierele de imagine nu sunt deteriorate). Dacă efectuați [REFIȘ. BD.IMAG.] după ce ați creat informații noi, ar putea fi posibil să redați imaginile vechi. Dacă nu funcționează, copiați imaginea cu ajutorul software-ului furnizat.

S-au găsit inconsecvențe în Fișierul de bază de date de imagini. Doriți să reparați Fișierul de bază de date de imagini? Fișierul de bază de date de imagini este deteriorat. Doriți să reparați Fișierul de bază de date de imagini?

- Fișierul de gestiune a imaginilor este deteriorat și nu puteți înregistra filme sau fotografii. Atingeți [DA] pentru a-l repara.
- Puteți înregistra fotografiile pe „Memory Stick PRO Duo”.

Se recuperează datele.

- Camera video încearcă să recupereze automat datele dacă scrierea acestora nu s-a efectuat corect.

Imposibil de recuperat datele.

- Scrierea datelor pe suportul de înregistrare al camerei video nu a reușit. S-a încercat recuperarea datelor, dar nu a avut succes.

☒ Reintroduceți unitatea Memory Stick.

- Reintroduceți „Memory Stick PRO Duo” de câteva ori. Dacă și atunci indicatorul clipește, este posibil ca suportul „Memory Stick PRO Duo” să fie deteriorat. Încercați cu un alt suport „Memory Stick PRO Duo”.

☒ Unitatea Memory Stick nu este corect formatată.

- Verificați formatarea, apoi formatați „Memory Stick PRO Duo” cu camera video dacă este necesar (pag. 59).

☒ Directorul cu fotografii este plin. Imposibil de înregistrat fotografii.

- Nu puteți crea fișiere depășind 999MSDCF. Nu puteți crea sau șterge fișiere cu ajutorul camerei video.
- Formatați „Memory Stick PRO Duo” (pag. 59) sau ștergeți directoarele cu ajutorul computerului.

Este posibil ca unitatea Memory Stick să nu poată înregistra sau reda filme.

- Utilizați un suport „Memory Stick” recomandat pentru camera dvs. video (pag. 56).

Este posibil ca unitatea Memory Stick să nu poată înregistra sau reda filme în mod corect.

- Utilizați un suport „Memory Stick” recomandat pentru camera dvs. video (pag. 56).

Nu scoateți unitatea Memory Stick în timpul scrierii. Datele se pot deteriora.

- Reintroduceți „Memory Stick PRO Duo” și urmați instrucțiunile de pe ecranul LCD.

Altele

Nu mai este posibilă nicio selecție.

- Puteți selecta maximum 100 de imagini o dată pentru:
 - Ștergerea imaginilor
 - Protejarea sau deprotejarea imaginilor
 - Duplicarea filmelor
 - Copierea fotografiilor

Date protejate.

- Ați încercat să ștergeți date protejate. Deprotejați datele.

Durata de înregistrare a filmelor/numărul de fotografii ce pot fi înregistrate

Durata estimată de înregistrare și redare cu fiecare acumulator

Durata de înregistrare

Durata aproximativă disponibilă atunci când utilizați un acumulator complet încărcat.

Memorie internă/„Memory Stick PRO Duo”

Acumulator	(unitate: minut)	
	Durată de înregistrare continuă	Durată de înregistrare tipică
NP-FH30 (furnizat)	100	50
NP-FH50	165	80
NP-FH70	350	170
NP-FH100	785	390

- Fiecare durată de înregistrare este măsurată atunci când funcția [MOD ÎNREG.] este setată la SP.
- Durata tipică de înregistrare indică timpul când porniți/opriți înregistrarea, când comutați ledul MODE și când utilizați mărirea în mod repetat.
- Duratele sunt măsurate atunci când camera video este utilizată la 25 °C (se recomandă o temperatură de la 10 °C la 30 °C).
- Durata de înregistrare și redare va fi mai scurtă atunci când utilizați camera la temperaturi scăzute.
- Înregistrarea și redarea vor fi mai scurte în funcție de condițiile în care este utilizată camera video.

Durata de redare

Durata aproximativă disponibilă atunci când utilizați un acumulator complet încărcat.

Memorie internă/„Memory Stick PRO Duo”

	(unitate: minut)
Acumulator	
NP-FH30 (furnizat)	135
NP-FH50	220
NP-FH70	465
NP-FH100	1045

Durata estimată pentru înregistrarea filmelor

Memorie internă

DCR-SX30E/SX40E:

	(unitate: minut)
Mod de înregistrare	Durată de înregistrare
[HQ]	55 (50)
[SP]	85 (50)
[LP]	175 (115)

DCR-SX31E/SX41E:

	(unitate: minut)
Mod de înregistrare	Durată de înregistrare
[HQ]	120 (105)
[SP]	170 (105)
[LP]	360 (230)

DCR-SX50E/SX60E:

	(unitate: minut)
Mod de înregistrare	Durată de înregistrare
[HQ]	235 (210)
[SP]	340 (210)
[LP]	715 (460)

⚡ Note

- Numărul din () reprezintă durata minimă ce poate fi înregistrată.

💡 Sugestii

- Puteți înregistra filme cu un număr maxim de 9.999 de scene.
- Camera video utilizează formatul VBR (Variable Bit Rate - Rată de biți variabilă) pentru a ajusta automat imaginea potrivit scenei înregistrate. Această tehnologie provoacă fluctuații ale duratei de înregistrare pe suport. Filmele ce conțin imagini rapide și complexe sunt înregistrate la o rată mai mare de biți, ceea ce duce la diminuarea duratei totale de înregistrare.

„Memory Stick PRO Duo”

(unitate: minut)

	HQ	SP	LP
512 MB	6 (5)	9 (5)	20 (10)
1 GB	10 (10)	20 (10)	40 (25)
2 GB	25 (25)	40 (25)	85 (55)
4 GB	55 (50)	80 (50)	170 (110)
8 GB	115 (105)	170 (105)	355 (230)
16 GB	235 (210)	340 (210)	715 (460)

⚡ Note

- Numerele din tabel corespund utilizării unui suport Sony „Memory Stick PRO Duo”.
- Durata de înregistrare poate varia în funcție de condițiile de înregistrare, de subiect, de [MOD ÎNREG.] (pag. 61) și de tipul de „Memory Stick”.
- Numărul din () reprezintă durata minimă ce poate fi înregistrată.

Numărul estimat de fotografii ce pot fi înregistrate

Memorie internă

Puteți înregistra un număr maxim de 9.999 fotografii.

„Memory Stick PRO Duo”

	VGA 640 × 480 VGA
512 MB	2800
1 GB	5700
2 GB	11500
4 GB	23000
8 GB	47000
16 GB	94000

- Numărul total de fotografii ce pot fi înregistrate se referă la dimensiunea maximă a imaginii pentru camera dvs. video. Numărul real al fotografiilor ce pot fi înregistrate este afișat pe ecranul LCD în timpul înregistrării (pag. 8).

⚡ Note

- Numerele din tabel corespund utilizării unui suport Sony „Memory Stick PRO Duo”. Numărul de fotografii ce pot fi înregistrate poate varia în funcție de condițiile de înregistrare și de tipul de „Memory Stick”.

💡 Sugestii

- Puteți utiliza și un suport „Memory Stick Duo” cu o capacitate mai mică de 512 MB pentru înregistrarea fotografiilor.

Utilizarea camerei video în străinătate

Sursa de alimentare

Puteți utiliza camera video în orice țară/regiune cu ajutorul adaptorului de rețea furnizat împreună cu camera video, la o tensiune între 100 V - 240 V, 50 Hz/60 Hz.

Despre sisteme de televizoare color

Camera video este în sistem PAL. Dacă doriți să vizualizați imaginea pe televizor, acesta trebuie să fie în sistem PAL cu o mufă de intrare AUDIO/VIDEO.

Sistem	Utilizat în
PAL	Australia, Austria, Belgia, China, Republica Cehă, Danemarca, Finlanda, Germania, Olanda, Hong Kong, Ungaria, Italia, Kuwait, Malaezia, Noua Zeelandă, Norvegia, Polonia, Portugalia, Singapore, Republica Slovacă, Spania, Suedia, Elveția, Thailanda, Marea Britanie etc.
PAL-M	Brazilia
PAL-N	Argentina, Paraguay, Uruguay
NTSC	Insulele Bahamas, Bolivia, Canada, America Centrală, Chile, Columbia, Ecuador, Guyana, Jamaica, Japonia, Coreea, Mexic, Peru, Surinam, Taiwan, Filipine, S.U.A., Venezuela etc.
SECAM	Bulgaria, Franța, Guiana, Iran, Irak, Monaco, Rusia, Ucraina etc.

Reglarea orei locale

Puteți potrivi ușor ceasul conform orei locale dacă reglați diferența de fus orar când utilizați camera video în străinătate. Atingeți 🏠 (HOME) → 🛠️ (REGLAJE) → [CEAS/🕒LIMBĂ] → [STABILIRE ZONĂ] și [ORA DE VARĂ] (pag. 71).

Diferența de fus orar

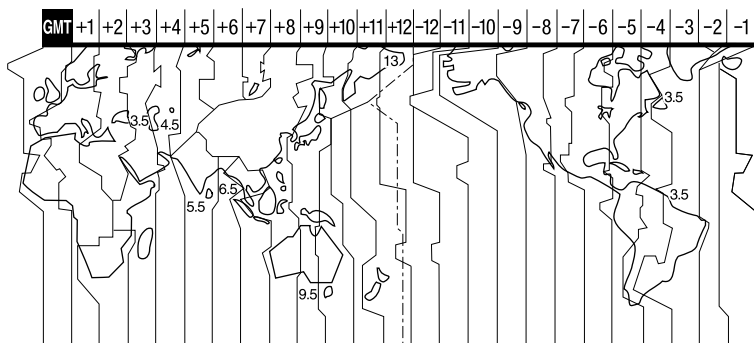

Diferențele de fus orar	Setarea zonei
GMT	Lisabona, Londra
+01:00	Berlin, Paris
+02:00	Helsinki, Cairo, Istanbul
+03:00	Moscova, Nairobi
+03:30	Teheran
+04:00	Abu Dhabi, Baku
+04:30	Kabul
+05:00	Karachi, Islamabad
+05:30	Calcutta, New Delhi
+06:00	Alma-Ata, Dhaka
+06:30	Yangon
+07:00	Bangkok, Jakarta
+08:00	Hong Kong, Singapore, Beijing
+09:00	Seul, Tokio
+09:30	Adelaide, Darwin
+10:00	Melbourne, Sydney
+11:00	Insulele Solomon
+12:00	Fiji, Wellington, Eniwetok, Kwajalein
-11:00	Samoa
-10:00	Hawaii

Diferențele de fus orar	Setarea zonei
-09:00	Alaska
-08:00	Los Angeles, Tijuana
-07:00	Denver, Arizona
-06:00	Chicago, Mexico City
-05:00	New York, Bogota
-04:00	Santiago
-03:30	St. John's
-03:00	Brasilia, Montevideo
-02:00	Fernando de Noronha
-01:00	Azore, Insulele Capului Verde

Structura fișierelor/directoarelor din memoria internă și de pe „Memory Stick PRO Duo”

Structura fișierelor/directoarelor este prezentată mai jos. În general, nu este necesar să țineți seama de structura fișierelor/directoarelor când înregistrați/redeți filme și fotografii cu camera video. Pentru a vizualiza filmele și fotografiile prin conectarea camerei video la un computer, consultați „PMB Guide”, apoi utilizați aplicația furnizată.

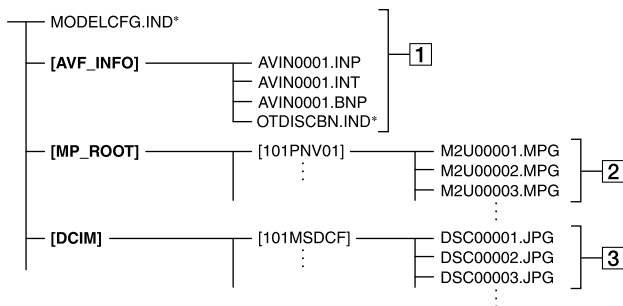

* Numai pentru memoria internă

1 Fișiere de gestiune a imaginilor

Dacă ștergeți aceste fișiere, nu mai puteți înregistra/rede corect imaginile. Fișierele sunt ascunse printr-o setare implicită și de obicei nu sunt afișate.

2 Fișiere de film (fișiere MPEG2)

Extensia fișierelor este „.MPG”. Dimensiunea maximă este de 2 GB. Când capacitatea fișierului depășește 2 GB, fișierul este divizat. Numerele fișierelor sunt atribuite automat în ordine crescătoare. Dacă numărul fișierelor depășește 9999, va fi creat un nou director pentru fișierele de film ulterioare. Numele directorilor sunt atribuite crescător: [101PNV01] → [102PNV01]

3 Fișiere de fotografii (fișiere JPEG)

Extensia fișierelor este „.JPG”. Numerele fișierelor sunt atribuite automat în ordine crescătoare. Dacă numărul fișierelor depășește 9999, va fi creat un nou director pentru fișierele de fotografii ulterioare.

Numele directorilor sunt atribuite crescător: [101MSDCF] → [102MSDCF]

- Prin setarea (HOME) → (ALTELE) → [CONECTARE USB] → [CONECT.USB]/ [CONECT.USB], puteți accesa suportul de înregistrare din computer prin intermediul conexiunii USB.
- Accesați din computer cu ajutorul software-ului furnizat „PMB”. Nu modificați fișierele sau directorile din camera video cu ajutorul computerului fără a utiliza aplicația furnizată pentru computer. Puteți distruge fișierele de imagine sau nu le veți mai putea reda.
- Funcționarea nu mai este garantată dacă efectuați operațiile de mai sus.

- Când ștergeți fișiere de imagine, urmați etapele de la pagina 41. Nu ștergeți fișierele de imagine din camera video direct din computer.
- Nu formatați suportul de înregistrare cu ajutorul computerului. Camera video ar putea să nu funcționeze corect.
- Nu copiați fișierele pe suportul de înregistrare cu ajutorul computerului. Funcționarea nu este garantată.

Întreținerea și măsurile de precauție

Despre „Memory Stick”

„Memory Stick” este un suport compact, portabil, cu circuite integrate, cu o capacitate mare de stocare a datelor.

Pentru camera dvs. video, puteți utiliza numai „Memory Stick Duo”, care este cât jumătate dintr-un „Memory Stick” standard.

Cu toate acestea, nu garantăm funcționarea tuturor modelelor de „Memory Stick Duo” cu camera video.

Tipuri de „Memory Stick”	Înregistrare/Redare
„Memory Stick Duo” (cu MagicGate)	—
„Memory Stick PRO Duo”	○
„Memory Stick PRO-HG Duo”	○*

- * Acest produs nu acceptă transferul paralel de date pe 8 biți, dar acceptă transferul paralel de date pe 4 biți, ca în cazul „Memory Stick PRO Duo”.
- Acest produs nu poate înregistra sau reda date ce utilizează tehnologia „MagicGate”. „MagicGate” este o tehnologie pentru protejarea dreptului de autor ce înregistrează și transferă datele în format criptat.
- Acest produs este compatibil cu „Memory Stick Micro” („M2”). „M2” reprezintă abrevierea pentru „Memory Stick Micro”.
- Nu este garantată compatibilitatea camerei video cu un „Memory Stick PRO Duo” formatat de un computer (Windows OS OS/Mac OS).
- Viteza de citire/scriere a datelor poate varia în funcție de combinația dintre „Memory Stick PRO Duo” și produsul compatibil cu „Memory Stick PRO Duo” pe care îl utilizați.
- Datele se pot deteriora sau pierde în următoarele cazuri (nu se vor oferi despăgubiri pentru date):

- Dacă scoateți „Memory Stick PRO Duo” sau închideți camera video în timp ce citește sau scrie fișiere de imagine pe „Memory Stick PRO Duo” (în timp ce ledul de acces este aprins sau clipește)
- Dacă utilizați „Memory Stick PRO Duo” în apropierea magneților sau a câmpurilor magnetice
- Se recomandă să efectuați o copie de rezervă a datelor importante pe hard diskul unui computer.
- Aveți grijă să nu apăsați prea tare când scrieți pe zona de notare a unui „Memory Stick PRO Duo”.
- Nu lipiți etichete sau alte obiecte adezive pe „Memory Stick PRO Duo” sau pe adaptorul „Memory Stick Duo”.
- Când transportați sau depozitați un „Memory Stick PRO Duo”, puneți-l în suport.
- Nu atingeți și nu permiteți contactul bornelor cu obiecte metalice.
- Nu îndoiți, nu scăpați pe jos și nu apăsați prea tare pe „Memory Stick PRO Duo”.
- Nu demontați și nu modificați „Memory Stick PRO Duo”.
- Feriți „Memory Stick PRO Duo” de umezeală.
- Nu lăsați „Memory Stick PRO Duo” la îndemâna copiilor. Există pericolul ca aceștia să îl înghită.
- Nu introduceți altceva în slotul pentru „Memory Stick PRO Duo”, în afara „Memory Stick Duo”. Acest lucru poate cauza disfuncționalități.
- Nu utilizați și nu păstrați „Memory Stick PRO Duo” în următoarele locuri:
 - Locuri expuse la temperaturi foarte mari, cum ar fi într-o mașină parcată vara în soare
 - Locuri sub lumina directă a soarelui
 - Locuri cu o umiditate foarte mare sau expuse gazelor corozive

Despre adaptorul „Memory Stick Duo”

- Când utilizați un „Memory Stick PRO Duo” cu un dispozitiv compatibil cu „Memory Stick”, introduceți „Memory Stick PRO Duo” într-un adaptor special pentru „Memory Stick Duo”.

- Când utilizați un „Memory Stick PRO Duo” cu un dispozitiv compatibil cu „Memory Stick” și introduceți „Memory Stick PRO Duo” într-un adaptor special pentru „Memory Stick Duo”, asigurați-vă că „Memory Stick PRO Duo” este introdus în direcția corectă. Rețineți că utilizarea incorectă poate cauza disfuncționalități.
- Când utilizați un „Memory Stick PRO Duo” introdus în adaptorul „Memory Stick Duo” pe un dispozitiv compatibil cu „Memory Stick”, asigurați-vă că adaptorul „Memory Stick PRO Duo” este introdus în dispozitiv în direcția corectă. Dacă este introdus în direcția greșită, dispozitivul se poate deteriora.
- Nu introduceți un adaptor „Memory Stick Duo” fără „Memory Stick PRO Duo” atașat într-un dispozitiv compatibil cu „Memory Stick”. În caz contrar, dispozitivul ar putea funcționa eronat.

Despre „Memory Stick PRO Duo”

- Capacitatea maximă de memorie a unui „Memory Stick PRO Duo” ce poate fi utilizat împreună cu camera video este de 16 GB.

Note privind utilizarea „Memory Stick Micro”

- Pentru a utiliza „Memory Stick Micro” împreună cu camera video, aveți nevoie de un adaptor M2 dublu. Introduceți „Memory Stick Micro” în adaptorul M2 dublu, apoi introduceți adaptorul în slotul pentru „Memory Stick Duo”. Dacă introduceți un „Memory Stick Micro” în camera video fără a utiliza un adaptor M2 dublu, există riscul să nu îl puteți scoate din camera video.
- Nu lăsați „Memory Stick Micro” la îndemâna copiilor. Ar putea să îl înghită din greșală.

Despre compatibilitatea datelor de imagine

- Fișierele de date de imagine înregistrate pe „Memory Stick PRO Duo” cu camera dvs. video sunt conforme cu standardul universal „Design rule for Camera File system” stabilit de JEITA (Japan Electronics and Information Technology Industries Association).

- Nu puteți reda cu camera dvs. video fotografii înregistrate cu alte dispozitive (DCR-TRV900E sau DSC-D700/D770) ce nu respectă standardul universal. (Aceste modele nu se vând în anumite regiuni.)
- Dacă nu puteți utiliza un „Memory Stick PRO Duo” care a fost utilizat cu un alt dispozitiv, formatați-l cu camera video (pag. 59). Formatarea presupune ștergerea tuturor informațiilor de pe „Memory Stick PRO Duo”.
- Este posibil să nu puteți reda imagini cu camera video:
 - Când redați date de imagine modificate pe computer
 - Când redați date de imagine modificate cu alte dispozitive

Despre acumulatorul „InfoLITHIUM”

Camera video funcționează numai cu un acumulator „InfoLITHIUM” (seria H). Acumulatorii „InfoLITHIUM” seria H au semnul .

Ce este un acumulator „InfoLITHIUM”?

- Un acumulator „InfoLITHIUM” este un acumulator cu ioni de litiu cu funcția de comunicare a informațiilor legate de condițiile de operare între camera video și un adaptor de rețea/încărcător (se vinde separat).
- Acumulatorul „InfoLITHIUM” calculează consumul de energie în funcție de condițiile de operare ale camerei video și afișează capacitatea rămasă în minute.

Pentru a încărca acumulatorul

- Aveți grijă să încărcați acumulatorul înainte de a începe să utilizați camera video.
- Vă recomandăm să încărcați acumulatorul la o temperatură ambientă între 10 °C și 30 °C până ce ledul CHG (încărcare) se stinge. Dacă încărcați acumulatorul în afara intervalului de temperatură, acesta ar putea să nu se încarce în mod eficient.



Pentru a utiliza acumulatorul în mod eficient

- Performanțele acumulatorului scad când acesta este utilizat la temperaturi ambiante de 10 °C sau mai puțin, iar autonomia acestuia este mai scurtă. În acest caz, pentru a prelungi autonomia acumulatorului, procedați în felul următor.
 - Puneți acumulatorul în buzunar pentru a-l încălzi și montați-l în camera video numai înainte de a începe să filmați.
 - Utilizați un acumulator cu o capacitate mare: NP-FH70/FH100 (se vinde separat).
- Utilizarea frecventă a ecranului LCD sau operațiile de redare, rulare sau derulare frecvente pot consuma mai repede acumulatorul. Vă recomandăm să utilizați un acumulator cu o capacitate mare: NP-FH70/FH100 (se vinde separat).
- Aveți grijă să închideți ecranul LCD atunci când nu înregistrați sau nu redați imagini cu camera video. Acumulatorul se consumă și când camera video este în așteptare sau în pauza de redare.
- Este recomandat să aveți la îndemână acumuloare de rezervă pentru o perioadă de înregistrare de 2 sau 3 ori mai mare decât cea estimată și să faceți probe de înregistrare înainte de înregistrarea efectivă.
- Acumulatorul nu trebuie să vină în contact cu apa. Acumulatorul nu este rezistent la apă.

Despre indicatorul de autonomie rămasă

- Dacă alimentarea se întrerupe, deși indicatorul de autonomie rămasă indică faptul că acumulatorul mai are energie, încărcați-l complet din nou. Durata rămasă va fi indicată corect. Cu toate acestea, indicația acumulatorului poate să nu fie corectă dacă acesta este utilizat mult timp la temperaturi ridicate, dacă este lăsat complet încărcat sau dacă este utilizat frecvent. Considerați indicația de autonomie rămasă ca fiind aproximativă.
- Simbolul  ce indică descărcarea acumulatorului clipește chiar dacă mai sunt 20 de minute de autonomie, în funcție de condițiile de operare sau de temperatura ambiantă.

Despre păstrarea acumulatorului

- Dacă nu utilizați acumulatorul pentru o lungă perioadă de timp, încărcați-l complet, apoi descărcați-l complet în camera video o dată pe an, pentru a menține o bună funcționare. Pentru a păstra acumulatorul, scoateți-l din camera video și puneți-l într-un loc uscat și răcoros.
- Pentru a descărca acumulatorul complet cu camera video, atingeți  (HOME) →  (REGLAJE) → [REGLA] GENERAL] → [OPRIRE AUTO.] → [NICIODATĂ] și lăsați camera video în așteptare până ce se consumă energia (pag. 72).

Despre durata de viață a acumulatorului

- Capacitatea acumulatorului scade cu timpul și în urma utilizărilor repetate. Dacă autonomia dintre două încărcări scade semnificativ, este probabil cazul să înlocuiți acumulatorul.
- Durata de viață a unui acumulator depinde de condițiile de păstrare, operare și de mediu.

Despre manevrarea camerei video

Despre utilizare și întreținere

- Nu folosiți și nu păstrați camera video și accesoriile în următoarele locuri:
 - În locuri extrem de calde, reci sau umede. Nu le lăsați niciodată expuse la temperaturi de peste 60 °C, cum ar fi în lumina directă a soarelui, lângă surse de căldură sau într-o mașină parcată la soare. S-ar putea defecta sau deforma.
 - Lângă câmpuri magnetice puternice sau vibrații mecanice. Camera video se poate defecta.
 - Lângă unde radio sau radiații puternice. Camera video ar putea să nu mai înregistreze corect.
 - În apropierea echipamentelor video și de radiorecepție AM. Puteți înregistra zgomotul acestora.
 - Pe plajă sau în locuri cu praf. Dacă intră nisip sau praf în cameră, aceasta se poate defecta. Uneori, acest defect nu se poate repara.

– În apropierea ferestrelor sau în aer liber, când ecranul LCD sau obiectivul poate fi expus luminii directe a soarelui. Astfel se va deteriora ecranul LCD.

- Utilizați camera video cu c.c. la 6,8 V/7,2 V (acumulator) sau la 8,4 V (adaptor de rețea).
- Pentru alimentarea cu c.c. sau cu c.a., folosiți accesoriile recomandate în acest manual de utilizare.
- Evitați contactul camerei video cu apa, de exemplu, apa de ploaie sau apa de mare. Dacă udați camera, ar putea să se defecteze. Uneori, acest defect nu se poate repara.
- Dacă intră vreun obiect solid sau lichid în carcasă, decuplați camera video și duceți-o la un furnizor Sony pentru a o verifica înainte de reutilizare.
- Evitați manevrarea bruscă, demontarea, modificarea, șocurile fizice sau impacturile precum lovirea, scăparea sau călcarea produsului. Aveți grijă în mod deosebit de obiectiv.
- Țineți ecranul LCD închis atunci când nu utilizați camera video.
- Nu înfășurați camera într-un prosop, pentru a o folosi acoperită. În caz contrar, aceasta s-ar putea încălzi în interior.
- Când decuplați cablul de alimentare, trageți de conector, nu de fir.
- Nu puneți obiecte grele pe cablul de alimentare, pentru a nu-l deteriora.
- Nu utilizați un acumulator deformat sau deteriorat.
- Mențineți curate contactele metalice.
- Dacă s-a scurs electrolitul din baterie:
 - Consultați un service local autorizat Sony.
 - Ștergeți orice urmă de lichid ce a intrat în contact cu pielea.
 - Dacă vă intră lichid în ochi, spălați-vă cu apă din abundență și consultați medicul.

Când nu utilizați camera video pentru o perioadă lungă de timp

- Pentru a păstra camera video într-o stare optimă de funcționare mult timp, porniți-o și înregistrați sau vizualizați imagini cu ea circa o dată pe lună.
- Goliți complet acumulatorul înainte de a-l depozita.

Condensul

Dacă aduceți camera video dintr-un loc rece într-un loc cald, s-ar putea produce condens în interiorul acesteia. Acest lucru poate cauza disfuncționalități camerei video.

- Dacă s-a produs condens
 - Nu porniți camera video pentru aproximativ 1 oră.
- Observație referitoare la condens

Condensul se poate produce când aduceți camera dintr-un loc foarte rece într-un loc cald (sau invers) sau când folosiți camera video într-un loc umed, ca în următoarele cazuri:

 - Aduceți camera de pe o parte de schi într-un loc încălzit.
 - Aduceți camera video dintr-o mașină sau o cameră cu aerul condiționat pornit într-un loc fierbinte afară.
 - Folosiți camera video după o furtună sau după duș.
 - Folosiți camera video într-un loc fierbinte și umed.
- Cum să preveniți condensul

Când aduceți camera video dintr-un loc rece într-un loc cald, puneți camera video într-o pungă de plastic și închideți bine punga. Scoateți punga când aerul din interiorul acesteia a ajuns la temperatura ambiantă (după aproximativ o oră).

Ecranul LCD



- Nu exercitați o presiune mare asupra ecranului LCD, deoarece aceasta ar putea duce la o culoare neregulată și la alte deteriorări.
- Dacă folosiți camera video într-un loc rece, poate apărea pe ecran o imagine reziduală. Acesta nu este un defect.
- Când folosiți camera video, spatele ecranului LCD se poate încălzi. Acesta nu este un defect.

Pentru a curăța ecranul LCD

- Dacă ecranul LCD este pătat cu urme de degete sau prăfuit, este recomandat să folosiți o cârpă moale pentru a-l șterge.
- Dacă utilizați setul de curățare pentru LCD (se vinde separat), nu aplicați lichidul de curățare direct pe ecranul LCD. Folosiți hârtie de curățat umezită cu lichidul respectiv.

Despre ajustarea ecranului tactil (CALIBRARE)

Este posibil ca butoanele de pe ecranul tactil să nu funcționeze corect. În acest caz, urmați procedura de mai jos. Se recomandă să conectați camera video la o priză de perete cu adaptorul de rețea furnizat.

- ① Atingeți  (HOME) →  (REGLAJE) → [REGLAJ GENERAL] → [CALIBRARE].

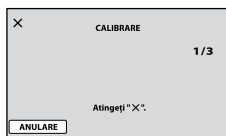

- ② Atingeți de 3 ori „X” afișat pe ecran cu colțul unui „Memory Stick PRO Duo” sau al unui obiect asemănător. Atingeți [ANULARE] pentru a anula calibrarea.

⚡ Note

- Dacă nu ați apăsat în punctul corespunzător, încercați din nou calibrarea.
- Nu folosiți un obiect ascuțit pentru calibrare. În caz contrar, ați putea deteriora ecranul LCD.
- Nu puteți calibra ecranul LCD dacă este rotit sau închis cu fața spre exterior.

Despre manevrarea carcasi

- Dacă s-a murdărit carcasa, curățați corpul camerei video cu o cârpă moale, umezită puțin cu apă, apoi ștergeți carcasa cu o cârpă moale, uscată.
- Pentru a nu deteriora suprafața exterioară, evitați următoarele lucruri:
 - Folosirea produselor chimice precum diluant, benzină, alcool, materiale textile îmbibate cu substanțe chimice, insecticide sau emulsii pentru protecție solară
 - Manevrarea camerei video dacă aveți mâinile murdare cu substanțele menționate mai sus
 - Lăsarea carcasi în contact cu obiecte de cauciuc sau vinil, timp îndelungat

Despre întreținerea și păstrarea obiectivului

- Ștergeți suprafața obiectivului cu o cârpă moale în următoarele cazuri:

- Dacă sunt amprente digitale pe suprafața obiectivului
- În locuri foarte calde sau umede
- Când obiectivul este expus într-o atmosferă salină, cum ar fi la mare
- Păstrați obiectivul într-un loc aerisit, protejat de murdărie și praf.
- Pentru evitarea mușcegăului, curățați obiectivul periodic, conform instrucțiunilor de mai sus.

Despre încărcarea bateriei reîncărcabile preinstalate

Camera video are o baterie reîncărcabilă preinstalată pentru a reține data, ora și alte setări, chiar și atunci când ecranul LCD este închis. Bateria preinstalată reîncărcabilă se încarcă de fiecare dată când conectați camera video la priză cu ajutorul adaptorului de rețea sau când este fixat acumulatorul. Bateria reîncărcabilă se descarcă complet după 3 luni dacă nu folosiți deloc camera video. Folosiți camera video după ce ați încărcat bateria reîncărcabilă preinstalată. Totuși, chiar dacă bateria reîncărcabilă preinstalată nu este încărcată, funcționarea camerei nu va fi afectată atâta timp cât nu înregistrați date.

Cum să încărcați bateria reîncărcabilă preinstalată

Conectați camera video la o priză cu ajutorul adaptorului de rețea furnizat și lăsați-o cu ecranul LCD închis timp de mai mult de 24 de ore.

Notă despre dezafectarea/transferul suportului „Memory Stick PRO Duo”

Chiar dacă ștergeți datele de pe „Memory Stick PRO Duo” sau formatați „Memory Stick PRO Duo” cu camera video sau cu un computer, este posibil să nu ștergeți complet datele de pe „Memory Stick PRO Duo”. Când dați „Memory Stick PRO Duo” cuiva, se recomandă să ștergeți complet datele folosind un program de ștergere a datelor cu un computer. De asemenea, când doriți să aruncați „Memory Stick PRO Duo”, se recomandă să distrugeți corpul suportului „Memory Stick PRO Duo”.

Despre mărcile comerciale

- „Handycam” și **HANDYCAM** sunt mărci comerciale înregistrate ale firmei Sony Corporation.
- „Memory Stick”,  „Memory Stick Duo”, **MEMORY STICK DUO**, „Memory Stick PRO Duo”, **MEMORY STICK PRO DUO**, „Memory Stick PRO-HG Duo”, **MEMORY STICK PRO-HG DUO**, „Memory Stick Micro”, „MagicGate”, **MAGIC GATE**, „MagicGate Memory Stick” și „MagicGate Memory Stick Duo” sunt mărci comerciale sau înregistrate ale firmei Sony Corporation.
- „InfoLITHIUM” este o marcă comercială a firmei Sony Corporation.
- „DVDirect” este o marcă comercială a Sony Corporation.
- Dolby și simbolul double-D sunt mărci comerciale ale firmei Dolby Laboratories.
- Microsoft, Windows, Windows Media, Windows Vista și DirectX sunt mărci comerciale înregistrate sau mărci comerciale ale Microsoft Corporation în Statele Unite ale Americii și/sau în alte țări.
- Macintosh și Mac OS sunt mărci comerciale înregistrate ale Apple Inc. în S.U.A. și în alte țări.
- Intel, Intel Core și Pentium sunt mărci comerciale sau mărci comerciale înregistrate ale Intel Corporation sau ale filialelor sale în Statele Unite ale Americii și în alte țări.
- Adobe, sigla Adobe și Adobe Acrobat sunt mărci comerciale înregistrate sau mărci comerciale ale Adobe Systems Incorporated în Statele Unite ale Americii și/sau în alte țări.

Toate celelalte nume de produse menționate aici pot fi mărci comerciale sau mărci comerciale înregistrate ale companiilor respective. În plus, TM și © nu sunt menționate de fiecare dată în acest manual.

Note despre licență

ESTE INTERZISĂ ORICE UTILIZARE A ACESTUI PRODUS ÎN ALT SCOP ÎN AFARA CELUI PERSONAL CARE FOLOSEȘTE INFORMAȚII LEGATE DE STANDARDUL MPEG-2 PENTRU CODARE VIDEO, FĂRĂ A FI ÎN POSESIA UNEI LICENȚE PENTRU PATENTELE DIN PORTOFOLIUL MPEG-2, LICENȚĂ CARE POATE FI ACHIZIȚIONATĂ DE LA MPEG LA, L.L.C., 250 STEELE STREET, SUITE 300, DENVER, COLORADO 80206.

Software-urile „C Library”, „Expat”, „zlib” și „libjpeg” sunt oferite împreună cu camera video. Oferim aceste software-uri în baza unor acorduri de licență cu proprietarii drepturilor de autor. La cererea proprietarilor drepturilor de autor asupra acestor aplicații software, avem obligația de a vă informa cu privire la următoarele. Vă rugăm să citiți următoarele secțiuni. Citiți „license1.pdf” din directorul „License” de pe CD-ROM. Veți găsi licențele (în limba engleză) ale software-urilor „C Library”, „Expat”, „zlib” și „libjpeg”.

Despre software-ul cu licențe GNU GPL/LGPL

Software-urile eligibile pentru următoarele GNU General Public License (denumite în continuare „GPL”) sau GNU Lesser General Public License (denumite în continuare „LGPL”) sunt incluse în camera video.

Aceasta vă informează că aveți dreptul de a accesa, de a modifica și de a redistribui codul sursă al acestor programe software în condițiile stabilite de licența GPL/LGPL furnizată. Codul sursă este furnizat pe Internet. Folosiți următoarea adresă URL pentru a-l descărca. Când descărcați codul sursă, selectați DCR-SR87 pentru modelul camerei video.

<http://www.sony.net/Products/Linux/>
Am prefera să nu ne contactați referitor la conținutul codului sursă.

Citiți „license2.pdf” din directorul „License” de pe CD-ROM. Veți găsi licențe (în limba engleză) ale software-urilor „GPL” și „LGPL”.

Pentru a vedea PDF, aveți nevoie de Adobe Reader. Dacă nu îl aveți instalat pe computer, îl puteți descărca de pe pagina de Internet Adobe Systems:
<http://www.adobe.com/>

Index

Simboluri

16:9	40, 61
4:3	40, 61

A

Acumulator	15
Acumulator „InfoLITHIUM”	95
Afișajul de auto-diagnosticare/ Indicatorii de avertizare.....	85
ALEG.MEDIU FILME.....	56
ALEG.MEDIU FOTO.....	56
ALTELE	41
AMURG.....	77
ARTIFICII.....	77

C

Cablu de conectare A/V.....	53
Cablu USB	52
CALIBRARE.....	98
CAPRĂMASĂ.....	63
CAPTURĂ IMAGINE.....	43
Capturarea unei fotografii dintr-un film	43
CEAS/LIMBĂ	71
CHENAR GHIDARE.....	63, 66
COD DE DATE	67
Condensul	97
CONECTARE USB	52
Copiere.....	44
Copiere.....	45
COPIERE FILME	44
COPIERE FOTO.	45
Crearea unui disc.....	50
CULOARE LCD	69

D

DATĂ/ORĂ	17, 67
DATE CAMERĂ	67
DIMENS.IMAG.	65
Director.....	92
DIVIZARE	47
Durată de înregistrare și de redare	88

Durata de înregistrare a filmelor/ numărul de fotografii ce pot fi înregistrate.....	88
DVDirect Express.....	50

E

ECHILIBRU DE ALB	78
EDITARE.....	47
Elemente furnizate	13
EXP./FOCALIZ.PCT.....	74
EXP.PUNCTUALĂ	74
EXPUNERE.....	76
EXTERIOR.....	78

F

Filme.....	23, 26, 32
Fișier.....	92
Fișier de gestiune a imaginilor	92
FOCALIZ.PCT.	75
FOCALIZARE	76
FORMAT. MEDIU	59
Formatare	59
Fotografiere	28
Fotografii	25, 28, 33
Funcția HELP.....	10
Funcționare în modul Easy Handycam	20

G

GESTIUNE MEDII DE STOCARE	56
Ghid de depanare	81
Golire	60
GRADARE	79
GRADARE DE ALB.....	79
GRADARE DE NEGRU.....	79

H

HOME MENU.....	10, 11
HQ.....	61

I

IEȘIRE AFIȘARE.....	70
IMAG.PANORAMIC.....	61
Index pentru dată	36

Index pentru fețe	35
Indexul rolei de film.....	35
Indicatori de ecran.....	8
INFO.ACUMUL.	55
INFO.MEDIU	58
Înscriptor DVD.....	52
INTERIOR	78

I

În străinătate	90
Încărcarea acumulatorului	15
Încărcarea acumulatorului în străinătate	16, 90
Înregistrarea	26
Înregistrator disc.....	53
Întreținere.....	94

J

JPEG	92
------------	----

L

Listă de redare	48
LP.....	61
LUMÂNARE	77
LUMIN.LCD	68

M

MACRO PRIM PLAN	75
Măsuri de precauție.....	94
Memorie internă.....	92
„Memory Stick”	56, 94
„Memory Stick PRO Duo”	56, 57, 92
„Memory Stick PRO-HG Duo”	57, 94
Meniuri	10
Mesaje de avertizare	86
MIC.ZOOM ÎNCORP	80
Miniatură.....	41
MOD DEMO	72
MOD ÎNREG.	61
Mod oglindă.....	31
MPEG 2	92

N

NIV.REF.MICR.....	80
NIVEL ILUM.LCD.....	68
NUMĂR FIȘIER.....	65

O

O APĂSARE.....	78
OBT.LENT AUTO.....	62, 65
OPRIRE AUTO.....	72
OPTION MENU.....	10, 12, 74
ORA DE VARĂ.....	71
original.....	44

P

PAL.....	90
PEISAJ.....	77
PLAJĂ.....	77
PMB Guide.....	2
Pornire.....	17
PORNIRE DE LCD.....	73
PORTRET.....	77
POTRIVIRE CEAS.....	17, 71
PROTEJARE.....	46

R

RĂSĂRIT ȘI APUS.....	77
Redare.....	23, 32
REFLECTOR.....	77
REGL.SUCC.FOTO.....	38
REGL.SUNET/AFIȘ.....	68
REGL.VIZ.IMAG.....	67
REGLAJ GENERAL.....	72
REGLAJE FILM.....	61
REGLAJE FOTO.....	65
REGLAJE IEȘIRE.....	70
REP.FIȘ.BD.IMAG.....	84, 86
RESET.....	7

S

SCRIERE DISC.....	11
SELECȚIE SCENĂ.....	77, 85
Semnal sonor.....	68
Sisteme de televizoare color.....	90
SP.....	61

SPORT.....	77
STABILIRE FEȚE.....	64
STABILIRE LIMBĂ.....	18, 71
STABILIRE ZONĂ.....	71
STEADYSHOT.....	62
Succesiune de fotografii.....	38
Support de înregistrare.....	56

Ș

ȘTERGERE.....	41
Ștergerea datelor.....	41, 59

T

Telefoto.....	30
TEMPORIZATOR.....	80
TIP TV.....	70
Trepied.....	7
TV.....	39

U

Unghi panoramic.....	30
----------------------	----

V

VBR.....	89
VIZUAL INDEX.....	23, 32
Vizualizare.....	25, 33
Volum.....	33

Z

ZĂPADĂ.....	77
Zoom.....	30, 37
ZOOM DIGITAL.....	62
Zoom la redare.....	37

Informații suplimentare despre acest produs, precum și răspunsuri la întrebările frecvente pot fi găsite pe site-ul nostru de Web de Asistență pentru clienți.

<http://www.sony.net/>