

# Cameră foto digitală

Manual de instrucțiuni



## „Ghid de asistență” (manual web)

Consultați „Ghidul de asistență” pentru instrucțiuni detaliate cu privire la numeroasele funcții ale camerei.

[http://rd1.sony.net/help/dsc/1540/h\\_zz/](http://rd1.sony.net/help/dsc/1540/h_zz/)

Cyber-shot

## Mai multe informații despre cameră („Ghid de asistență”)



„Ghid de asistență” este un manual online. Puteți citi documentul „Ghid de asistență” pe computer sau telefonul inteligent.

Trebuie consultat pentru instrucțiuni detaliate cu privire la numeroasele funcții ale camerei.

### Adresă URL:

[http://rd1.sony.net/help/dsc/1540/h\\_zz/](http://rd1.sony.net/help/dsc/1540/h_zz/)



## Vizualizarea ghidului

Această cameră este prevăzută cu un ghid de instrucțiuni încorporat.

### In-Camera Guide

Puteți utiliza [Custom Key Settings] pentru a alocă ghidul integrat pe butonul preferat.

Ghidul integrat conține explicații referitoare la funcțiile sau setările din meniul curent selectat.

- ① Butonul MENU →  (Custom Settings) → [Custom Key Settings] → Selectați butonul dorit alocat funcției. → [In-Camera Guide]
- ② Apăsați butonul MENU și folosiți roțița de control pentru a selecta un element din MENU despre care doriți mai multe informații și apoi apăsați butonul căruia îi este alocat [In-Camera Guide].

## Înregistrarea proprietarului

Numerele de model și de serie sunt menționate pe baza unității. Notați numărul de serie în spațiul de mai jos. Folosiți aceste numere de câte ori apelați la distribuitorul dumneavoastră Sony în legătură cu acest produs.

Nr. model WW136512 (DSC-RX10M2)

Nr. de serie \_\_\_\_\_

Nr. model AC-UB10C/AC-UB10D

Nr. de serie \_\_\_\_\_

## AVERTISMENT

**Pentru a reduce riscul de incendiu sau de electrocutare, nu expuneți unitatea la ploaie sau umezeală.**

# INSTRUCȚIUNI IMPORTANTE PENTRU SIGURANȚĂ -PĂSTRAȚI ACESTE INSTRUCȚIUNI PERICOL PENTRU A REDUCE RISCUL DE INCENDIU SAU ELECTROCUTARE, RESPECTAȚI CU ATENȚIE ACESTE INSTRUCȚIUNI

Dacă forma conectorului nu se potrivește cu priza de perete, folosiți un adaptor de conector atașat care să aibă configurația adecvată pentru priza de perete.

## ATENȚIE

### Acumulator

În cazul manipulării incorecte a acumulatorului, acesta poate exploda, poate provoca incendii sau chiar arsuri chimice. Respectați următoarele măsuri de precauție.

- Nu dezamblați unitatea.
- Nu izbiți și nu expuneți acumulatorul la șocuri sau lovituri cum ar fi ciocăniturile, aruncarea sau călcarea pe acesta.
- Nu scurtcircuitați și nu lăsați obiectele metalice să intre în contact cu bornele bateriei.
- Evitați expunerea la temperaturi mai mari de 60 °C, cum ar fi expunerea directă la razele soarelui sau într-o mașină parcată la loc neumbrit.
- Nu incinerati și nu aruncați unitatea în foc.
- Nu manipulați baterii litiu-ion deteriorate sau care prezintă scurgeri.
- Nu uitați să încărcați acumulatorul cu un încărcător original Sony sau un dispozitiv compatibil de încărcare a acumulatorului.

- Nu lăsați acumulatorul la îndemâna copiilor.
- Păstrați acumulatorul uscat.
- Înlocuiți acumulatorul cu un tip identic sau echivalent recomandat de Sony.
- Eliminați acumulatorii uzați cu promptitudine, conform instrucțiunilor.

## **| Adaptor c.a.**

Folosiți priza de perete apropiată atunci când utilizați adaptorul c.a. Deconectați adaptorul c.a. de la priza de perete imediat ce apare o defecțiune în timpul utilizării aparatului.

## **| Aviz pentru clienții din țările în care se aplică directivele UE:**

Producător: Sony Corporation, 1-7-1 Konan Minato-ku Tokyo, 108-0075 Japonia  
Pentru conformitatea produsului în UE: Sony Deutschland GmbH, Hedelfinger Strasse 61, 70327 Stuttgart, Germania



Prin prezenta, Sony Corporation declară că acest echipament este în conformitate cu cerințele de bază și cu alte prevederi relevante ale Directivei 1999/5/CE. Pentru detalii, vă rugăm să accesați următorul URL:  
<http://www.compliance.sony.de/>

## **| Aviz**

În cazul în care electricitatea statică sau undele electromagnetice întrerup transferul de date în curs (eroare), reporniți aplicația sau deconectați și conectați din nou cablul de date (USB etc.).

Acest produs a fost testat și s-a constatat că respectă limitele specificate în reglementarea privind compatibilitatea electromagnetică atunci când se folosesc cabluri de conectare mai scurte de 3 metri.

Câmpurile electromagnetice cu frecvențe specifice pot influența imaginea și sunetul acestei unități.

## **I Casarea bateriilor și echipamentelor electrice și electronice uzate (valabil în țările Uniunii Europene și în alte țări din Europa care au sisteme de colectare diferențiată)**



Acest simbol prezent pe produs, pe baterie sau pe ambalaj indică faptul că produsul și bateria nu trebuie tratate ca deșeuri menajere. Este posibil ca pe anumite baterii, acest simbol să fie utilizat în combinație cu un simbol chimic. Se adaugă simbolurile chimice pentru mercur (Hg) sau plumb (Pb) dacă bateria conține mai mult de 0,0005% mercur sau 0,004% plumb. Asigurându-vă că aceste produse și baterii sunt eliminate în mod corect veți ajuta la prevenirea eventualelor consecințe

negative asupra mediului și sănătății umane, consecințe ce ar putea rezulta altfel din manipularea incorectă a deșeurilor. Reciclarea materialelor contribuie la conservarea resurselor naturale.

În cazul produselor care, din motive de siguranță, de performanță sau de integritate a datelor, necesită o conexiune permanentă la o baterie încorporată, aceasta trebuie înlocuită doar de către personal de service calificat. Pentru a vă asigura că bateria și echipamentele electrice și electronice vor fi tratate în mod corespunzător, predați aceste produse la sfârșitul duratei de exploatare la punctul de colectare relevant pentru reciclarea echipamentelor electrice și electronice. Pentru toate celelalte baterii, consultați secțiunea referitoare la modul de eliminare în siguranță a bateriilor din produs. Predați bateriile la punctul de colectare relevant pentru reciclarea bateriilor uzate. Pentru informații mai detaliate referitoare la reciclarea acestui produs sau a bateriilor, contactați autoritățile locale, serviciul local de eliminare a deșeurilor menajere sau magazinul de la care ați achiziționat produsul sau bateria.

## Verificarea elementelor furnizate

Numărul din paranteze desemnează numărul de bucăți.

- Cameră (1)
- Acumulator NP-FW50 (1)
- Cablu micro USB (1)
- Adaptor c.a. (1)
- Cablu de alimentare (de la rețea) (nefurnizat în S.U.A. și Canada) (1)
- Curea de umăr (1)
- Capac pentru obiectiv (1)
- Parasolar (1)
- Capac pentru sabot (1) (atașat de cameră)
- Capac pentru ocular (1) (atașat de cameră)
- Manual de instrucțiuni (acest manual) (1)
- Ghid pentru conexiunea Wi-Fi/cu o singură atingere (NFC) (1)

Acest ghid explică funcțiile care necesită o conexiune Wi-Fi.

Pentru mai multe detalii privind funcțiile Wi-Fi/cu o singură atingere (NFC), consultați documentul „Ghid pentru conexiunea Wi-Fi/cu o singură atingere (NFC)” (furnizat) sau „Ghid de asistență” (pagina 2).



### Despre setarea limbii

Schimbați limba de pe ecran înainte să utilizați camera, dacă este nevoie (pagina 18).

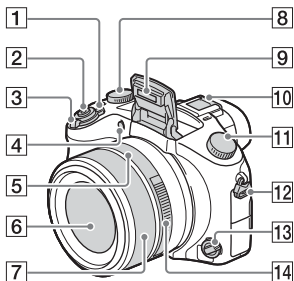
## Identificarea componentelor





- 1** Comutator ON/OFF (Alimentare)
- 2** Declanșator
- 3** Pentru înregistrarea de imagini:  
Clapetă W/T (zoom)  
Pentru vizualizare: Clapetă  (Index)/Clapetă pentru zoom la redare
- 4** Lampă temporizator/Iluminator AF
- 5** Index diafragmă
- 6** Obiectiv
- 7** Inel manual
- Puteți manipula zoomul folosind inelul manual, când sunteți în modul de focalizare automată. Puteți regla focalizarea folosind inelul manual, când sunteți în modul de focalizare manuală sau în modul de focalizare manuală directă.
- 8** Selector de compensare a expunerii
- 9** Bliț
- 10** Multi Interface Shoe\*

- 11** Selector de mod  
**AUTO** (Auto Mode)/  
**P** (Program Auto)/  
**A** (Aperture Priority)/  
**S** (Shutter Priority)/  
**M** (Manual Exposure)/  
**MR** (Memory recall)/  
 (Movie)/  
**HFR** (High Frame Rate)/  
 (Sweep Panorama)/  
**SCN** (Scene Selection)

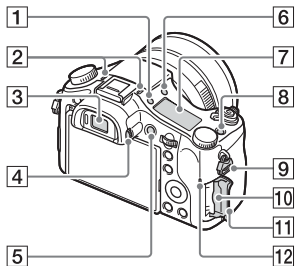
- 12** Cârlig pentru curea de umăr
- 13** Selector pentru modul de focalizare
- 14** Inel de diafragmă



- 1** Butonul  (Iluminarea panoului de afișaj)
- 2** Microfon
- 3** Vizor
- 4** Selector de reglare a dioptriei
- 5** Butonul MOVIE (Film)
- 6** Buton  (Ieșire bliț)
- 7** Panoul de afișaj
- 8** Butonul **C1** (Personalizare 1)

- 9 Cârlig pentru curea de umăr
- 10 Slot pentru card de memorie
- 11 Capac pentru card de memorie
- 12 Lampă de acces

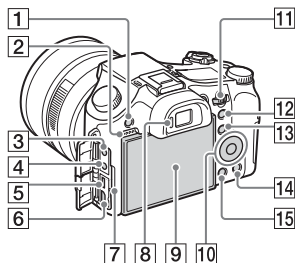

- 1 Butonul MENU
- 2 Difuzor
- 3 Mufă (microfon)
  - Dacă se conectează un microfon extern, camera comută de pe microfonul intern pe microfonul extern. Dacă microfonul extern este alimentat prin conector, microfonul va fi alimentat de cameră.
- 4 Mufă (căști)
- 5 Terminal Multi/Micro USB\*
  - Acceptă dispozitive compatibile cu Micro USB.
- 6 Mufă micro HDMI
- 7 Lampă de încărcare
- 8 Senzor pentru ochi
- 9 Monitor
- 10 Rotiță de control
- 11 Selector de control

- 12 Pentru înregistrarea de imagini:  
Butonul AEL (Blocare AE)  
Pentru vizualizare: Butonul (Zoom redare)
- 13 Pentru înregistrarea de imagini:  
Butonul Fn (Funcție)  
Pentru vizualizare: Butonul (Send to Smartphone)
- 14 Pentru înregistrarea de imagini:  
Butonul **C2** (Personalizare 2)  
Pentru vizualizare: Butonul (Ștergere)
- 15 Buton (Redare)

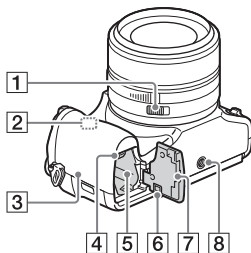

- 1 Comutator de decluc pentru diafragmă
  - Setezi comutatorul de decluc pentru diafragmă la OFF atunci când înregistrezi filme. Dacă modificați valoarea diafragmei în timp ce înregistrați un film, cât timp comutatorul de decluc pentru diafragmă este setat la ON, se va înregistra sunetul inelului pentru diafragmă.
- 2 Antenă Wi-Fi (încorporată)



### 3 **N** (Marcă N)

- Atingeți marca atunci când conectați camera la un telefon inteligent prevăzut cu funcția NFC.
- NFC (Near Field Communication) este un standard internațional pentru tehnologia de comunicare wireless pe rază scurtă.

### 4 Clapeta de blocare a bateriei

### 5 Slot de introducere a bateriei

### 6 Capac pentru placa de conexiune

Trebuie folosit în cazul utilizării unui adaptor c.a. AC-PW20 (comercializat separat). Introduceți placa de conexiune în compartimentul bateriei și apoi treceți cablul prin capacul plăcii de conexiune după cum se arată mai jos.

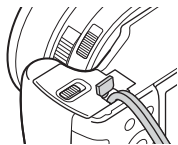

- Aveți grijă să nu prindeți cablul atunci când închideți capacul.

### 7 Capac pentru baterie

### 8 Orificiu pentru mufa de trepied

- Folosiți un trepied cu șurub mai scurt de 5,5 mm. În caz contrar, nu veți putea fixa bine camera, iar aceasta se poate deteriora.

\* Pentru detalii cu privire la accesoriile compatibile cu Multi interface shoe și cu terminalul Multi/Micro USB, vizitați site-ul web Sony sau consultați distribuitorul local Sony sau unitatea de service Sony autorizată local.

De asemenea, puteți utiliza accesoriile care sunt compatibile cu Accessory shoe.

Operațiile realizate cu accesoriile fabricate de alți producători nu sunt garantate.

**ni** Multi  
Interface Shoe

Accessory Shoe

## Introducerea acumulatorului

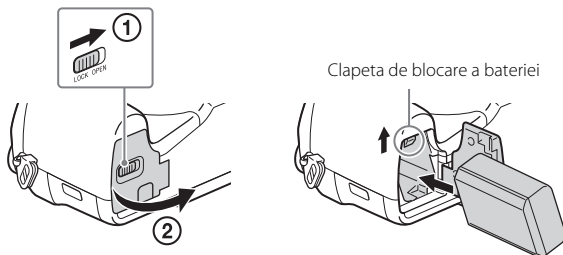

**1** Deschideți capacul.

**2** Introduceți acumulatorul.

- În timp ce apăsați clapeta de blocare a bateriei, introduceți acumulatorul conform ilustrației. Asigurați-vă că clapeta de blocare a bateriei se blochează după introducere.
- Dacă închideți capacul iar bateria este introdusă incorect, puteți deteriora camera.

## Încărcarea acumulatorului

**Pentru clienții din SUA și  
Canada**

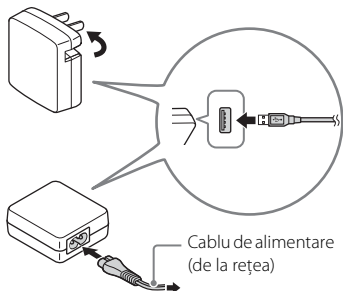

**Pentru clienții din țări/regiuni diferite  
de SUA și Canada**

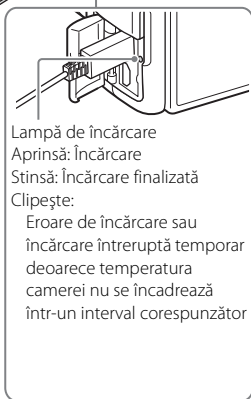
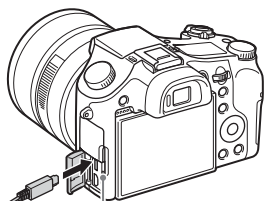

- 1 Conectați camera la adaptorul c.a. (furnizat), cu ajutorul cablului micro USB (furnizat).
- 2 Conectați adaptorul c.a. la priza de perete (mufa de perete).  
Lampa de încărcare se aprinde cu culoarea portocaliu și procesul de încărcare începe.
  - Opriti camera în timpul încărcării bateriei.
  - Puteți încărca acumulatorul chiar dacă acesta este descărcat parțial.
  - Dacă lampa de încărcare clipește și încărcarea nu a fost finalizată, scoateți și reintroduceți acumulatorul.

### Note

- Dacă lampa de încărcare de pe cameră clipește în timp ce adaptorul c.a. este conectat la priza de perete (mufa de perete), acest lucru înseamnă că încărcarea este oprită temporar deoarece temperatura nu se încadrează în intervalul recomandat. Când temperatura revine în intervalul corespunzător, încărcarea este reluată. Este recomandat să încărcați acumulatorul la temperaturi ambientale între 10 °C și 30 °C.
- Acumulatorul poate fi încărcat inefficient dacă secțiunea cu terminal a acumulatorului este murdară. În acest caz, ștergeți ușor urmele de praf cu o pânză moale sau un tampon cu vată pentru a curăța secțiunea cu terminal a bateriei.
- Conectați adaptorul c.a. (furnizat) la cea mai apropiată priză de perete (mufă de perete). În cazul în care intervin probleme de funcționare în timpul utilizării adaptorului c.a., deconectați conectorul de la priza de perete (mufa de perete) imediat pentru a-l decupla de la sursa de alimentare.
- După finalizarea încărcării, deconectați adaptorul c.a. de la priza de perete (mufa de perete).
- Nu uitați că trebuie să folosiți doar acumulatori originali marca Sony, cablul micro USB (furnizat) și adaptorul c.a. (furnizat).
- Camera nu este alimentată în timpul înregistrării/redării, dacă este conectată la o priză de perete cu adaptorul c.a. AC-PW20 (comercializat separat).

## ■ Timp de încărcare (încărcare completă)

Perioada de încărcare este de aproximativ 310 min., dacă se folosește adaptorul c.a. (furnizat). Lampa de încărcare se aprinde și apoi se stinge imediat, atunci când acumulatorul este încărcat complet.

### Note

- Timpul de încărcare menționat mai sus este valabil pentru încărcarea unui acumulator descărcat complet la o temperatură de 25 °C. Încărcarea poate dura mai mult în funcție de condițiile și circumstanțele de utilizare.

## ■ Încărcare prin conectarea la computer

Acumulatorul poate fi încărcat prin conectarea camerei la un computer cu ajutorul cablului micro USB. Conectați camera la computer cu camera oprită.

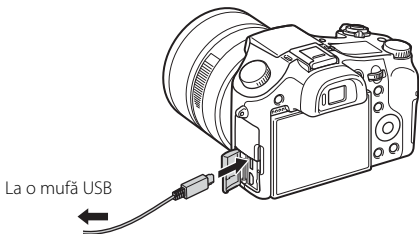

### Note

- Atunci când camera este conectată la un computer laptop care nu este conectat la o sursă de alimentare, bateria laptopului se descarcă rapid. Nu încărcati bateria o perioadă îndelungată de timp.
- Nu porniți/opriți sau reporniți computerul sau nu scoateți computerul din modul de repaus după stabilirea conexiunii USB între computer și cameră. Acest lucru poate determina funcționarea necorespunzătoare a camerei. Înainte de pornirea/oprirea sau repornirea computerului sau scoaterea computerului din modul de repaus, deconectați camera de la computer.
- Nu se oferă nicio garanție în cazul în care se utilizează un computer improvizat sau modificat.

## Durata de utilizare a bateriei și numărul de imagini care pot fi înregistrate și redate

		Durata de utilizare a bateriei	Număr de imagini
Înregistrare (imagini statice)	Monitor	—	Aprox. 400 imagini
	Vizor	—	Aprox. 360 imagini
Înregistrare normală de filme	Monitor	Aprox. 65 min.	—
	Vizor	Aprox. 65 min.	—
Înregistrare continuă de filme	Monitor	Aprox. 130 min.	—
	Vizor	Aprox. 135 min.	—
Vizualizare (imagini statice)		Aprox. 315 min.	Aprox. 6300 imagini

### Note

- Numărul de imagini de mai sus este valabil dacă acumulatorul este încărcat complet. Numărul de imagini poate să scadă în funcție de condițiile de utilizare.
- Numărul de imagini care pot fi înregistrate se aplică în cazul înregistrării în următoarele condiții:
  - Se utilizează un suport Sony Memory Stick PRO Duo™ (Mark2) (comercializat separat).
  - Acumulatorul este folosit la o temperatură ambientală de 25 °C.
  - [Display Quality] este setat la [Standard].
- Numărul pentru „Înregistrare (imagini statice)” se bazează pe standardul CIPA și este valabil pentru înregistrările realizate în următoarele condiții: (CIPA: Camera & Imaging Products Association)
  - DISP este setat la [Display All Info.].
  - Se înregistrează imagini la intervale de 30 de secunde.
  - Zoomul este comutat alternativ între capetele W și T.
  - Blițul clipește o dată după două înregistrări.
  - Alimentarea pornește și se oprește o dată după zece înregistrări.
- Numărul de minute pentru înregistrarea de filme se bazează pe standardul CIPA și este valabil pentru înregistrările realizate în următoarele condiții:
  - [Record Setting]: 60i 17M(FH)/50i 17M(FH)
  - Înregistrare normală de filme: Durata de utilizare a bateriei dacă se pornește/oprește înregistrarea în mod repetat, se folosește funcția zoom, se pornește/oprește camera etc.
  - Înregistrare continuă de filme: Durata de utilizare a bateriei dacă se înregistrează imagini continuu până se atinge limita (29 de minute) și apoi se continuă prin apăsarea din nou a butonului MOVIE. Alte funcții, precum zoomul, nu se utilizează.

## Alimentare

Puteți utiliza adaptorul c.a. (furnizat) pentru alimentare în timpul înregistrării și redării de imagini, ceea ce reduce consumul energiei din acumulator.

### Note

- Camera nu se activează dacă nu mai are deloc energie în baterie. Introduceți un acumulator suficient de încărcat în cameră.
- Dacă utilizați camera în timp ce aceasta este alimentată de la o priză de perete, asigurați-vă că pe monitor se afișează pictograma (🔌🔋).
- Nu scoateți acumulatorul în timpul alimentării de la o priză de perete. Dacă scoateți acumulatorul, camera se va opri.
- Nu scoateți niciodată acumulatorul cât timp lampa de acces (pagina 8) este aprinsă. Datele de pe cardul de memorie ar putea fi deteriorate.
- Cât timp alimentarea este pornită, acumulatorul nu se încarcă, în ciuda conectării camerei la adaptorul c.a.
- În anumite condiții, este posibil să se alimenteze energie și de la baterie, chiar dacă utilizați adaptorul c.a.
- Cât timp camera este alimentată de la conexiunea USB, temperatura din interiorul camerei va crește, iar durata disponibilă de înregistrare continuă se poate scurta.

## Introducerea unui card de memorie (comercializat separat)

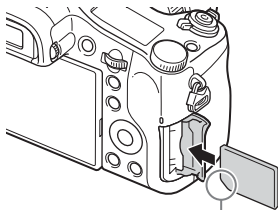
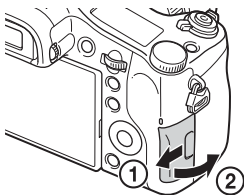

Asigurați-vă că colțul țeșit este orientat corect.

**1** Deschideți capacul.

**2** Introduceți cardul de memorie.

- Cu colțul țeșit orientat conform ilustrației, introduceți cardul de memorie până când se aude un clic.

**3** Închideți capacul.

## ■ Carduri de memorie care pot fi utilizate

Card de memorie	Pentru imagini statice	Pentru filme		
		MP4	AVCHD	XAVC S
Memory Stick PRO Duo	✓	✓ (numai Mark2)	✓ (numai Mark2)	—
Memory Stick PRO-HG Duo™	✓	✓	✓	—
Memory Stick Micro™ (M2)	✓	✓ (numai Mark2)	✓ (numai Mark2)	—
Card de memorie SD	✓	✓ <sup>*1</sup>	✓ <sup>*1</sup>	—
Card de memorie SDHC				
Card de memorie SDXC	✓	✓ <sup>*1</sup>	✓ <sup>*1</sup>	✓ <sup>*2</sup>
Card de memorie microSD	✓	✓ <sup>*1</sup>	✓ <sup>*1</sup>	—
Card de memorie microSDHC				
Card de memorie microSDXC	✓	✓ <sup>*1</sup>	✓ <sup>*1</sup>	✓ <sup>*2</sup>

<sup>\*1</sup> Clasă de viteză SD 4: **CLASS 4** sau mai rapid sau clasă de viteză UHS 1:

**1** sau mai rapid

<sup>\*2</sup> Cardurile de memorie care îndeplinesc toate următoarele condiții:

– Capacitate de 64 GB sau mai mult;

– Clasă de viteză SD 10: **CLASS 10**, sau clasă de viteză UHS 1: **1** sau mai rapid.

Când se înregistrează la 100 Mbps sau mai mult, este obligatorie clasa de viteză UHS 3: **3**.

- Pentru detalii privind numărul de imagini statice și durata de înregistrare pentru filme, consultați paginile de la 32 până la 33. Verificați tabelele pentru a selecta un card de memorie de capacitatea dorită.

### Note

- Nu se garantează funcționarea corectă a tuturor cardurilor de memorie. Pentru carduri de memorie produse de alți producători, în afară de Sony, consultați-vă cu producătorii produselor.
- Dacă folosiți Suporturi Memory Stick Micro sau carduri de memorie microSD cu această cameră, asigurați-vă că folosiți adaptorul corespunzător.



## ■ Pentru a scoate cardul de memorie/acumulatorul

Card de memorie: Împingeți cardul de memorie înăuntru o singură dată pentru a scoate cardul de memorie.

Acumulator: Glisați clapeta de blocare a bateriei. Aveți grijă să nu vă scape acumulatorul pe jos.

### Note

- Nu scoateți niciodată cardul de memorie/acumulatorul dacă lampa de acces (pagina 8) este aprinsă. Acest lucru poate determina deteriorarea datelor de pe cardul de memorie.

## Setarea limbii și a ceasului

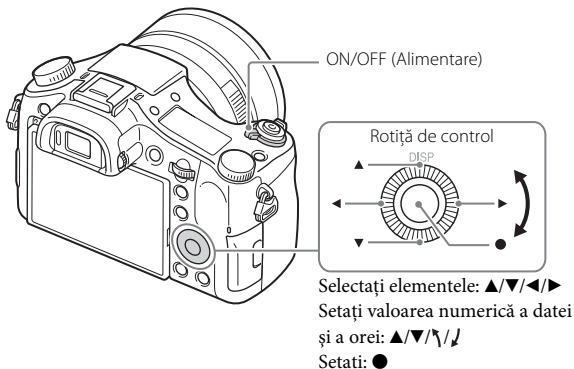

- 1** Setai comutatorul ON/OFF (Alimentare) pe ON.  
Ecranul de setare a limbii apare atunci când porniți camera pentru prima dată.
  - Este posibil să fie nevoie să așteptați puțin până pornește camera, pentru a o putea utiliza.
- 2** Selectai o limbă dorită, după care apăsați ● pe roțița de control.  
Se afișează ecranul de setare a datei și a orei.
- 3** Asigurați-vă că [Enter] este selectat pe ecran și apoi apăsați ●.
- 4** Selectai o locație geografică dorită, urmând instrucțiunile de pe ecran și apăsați ●.
- 5** Setai [Daylight Savings], [Date/Time] și [Date Format], după care apăsați ●.
  - Atunci când setai [Date/Time], miezul nopții este 12:00 AM iar prânzul este 12:00 PM.
- 6** Asigurați-vă că [Enter] este selectat și apăsați ●.

## Înregistrarea de imagini statice/filme

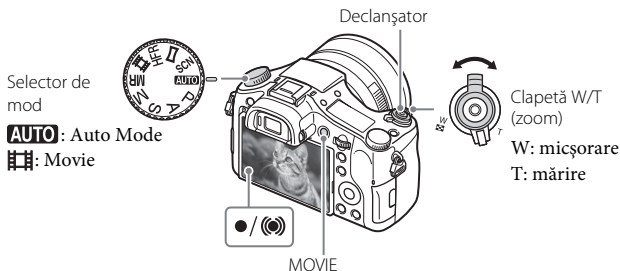

### Înregistrarea de imagini statice

- 1 Apăsați declanșatorul jumătate de cursă în jos pentru focalizare.  
Când imaginea este focalizată, se aude un semnal sonor și indicatorul ● sau (●) se aprinde.
- 2 Apăsați declanșatorul în jos până la capăt pentru a captura imaginea.

### Filmare

- 1 Apăsați butonul MOVIE (Film) pentru a începe înregistrarea.
  - Folosiți maneta W/T (zoom) pentru a modifica scala de zoom.
- 2 Apăsați butonul MOVIE din nou pentru a opri înregistrarea.

### Note

- Nu trageți manual blițul în sus. Acest lucru poate provoca o defecțiune.
- Dacă folosiți funcția de zoom în timpul înregistrării unui film, se va înregistra și sunetul de funcționare al camerei. Sunetul camerei tinde să fie înregistrat în special atunci când [Zoom Speed] este setat la [Fast] și când [Zoom Func. on Ring] este setat la [Quick]. Sunetul de funcționare al butonului MOVIE poate fi și el înregistrat la finalizarea înregistrării filmului.
- Filmarea continuă este posibilă timp de un maxim aproximativ de 29 minute, dacă setările camerei sunt setările implicite și atunci când temperatura ambientală este aproximativ 25 °C. După finalizarea filmării, puteți reporni înregistrarea dacă apăsați din nou butonul MOVIE. Înregistrarea se poate opri pentru a proteja camera în funcție de temperatura ambientală.

## Vizualizarea imaginilor

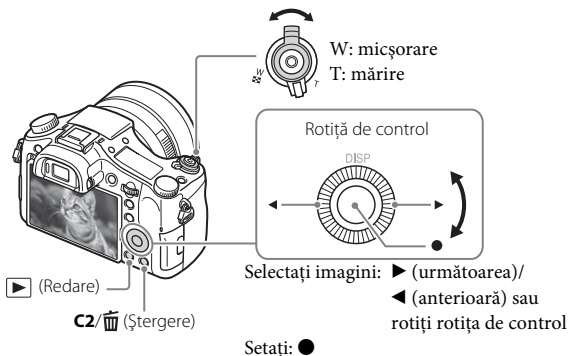

1 Apăsați butonul ▶ (Redare).

### ■ Selectarea imaginii următoare/anterioare:

Selectați o imagine apăsând ▶ (următoarea)/◀ (anterioară) pe roțița de control sau rotind roțița de control. Apăsați ● din centrul roțiței de control pentru a vizualiza filme.

### ■ Ștergerea unei imagini

- 1 Apăsați butonul C2/🗑️ (Ștergere).
- 2 Selectați [Delete] cu ▲ de pe roțița de control și apăsați ●.

### ■ Reluarea înregistrării de imagini

Apăsați declanșatorul jumătate de cursă în jos.

## Prezentarea altor funcții

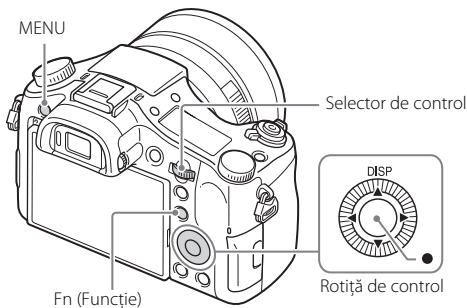

### ■ Rotiță de control

DISP (Conținut afișaj): Vă permite să modificați afișajul de pe ecran.

● (Standard): [Lock-on AF] este alocată acestui buton, ca setare implicită.

### ■ Butonul Fn (Funcție)

Vă permite să înregistrați 12 funcții și să apelați aceste funcții în timpul înregistrării de imagini.







- ① Apăsați butonul Fn (Funcție).
- ② Selectați funcția dorită apăsând ▲/▼/◀/▶ de pe rotiță de control.
- ③ Selectați setarea dorită prin rotirea rotiței de control.



### ■ Selector de control





Puteți modifica imediat setarea adecvată pentru fiecare mod de înregistrare, prin simpla rotire a selectorului de control.

## Elemente din meniu

### (Camera Settings)





 Image Size	Selectează dimensiunea imaginilor statice.
 Aspect Ratio	Selectează raportul de aspect pentru imaginile statice.
 Quality	Stabilește calitatea imaginii pentru imaginile statice.
Img. Size(Dual Rec)	Stabilește dimensiunea imaginilor statice înregistrate în timpul înregistrării unui film.
Quality(Dual Rec)	Stabilește calitatea imaginii pentru imaginile statice înregistrate în timpul înregistrării unui film.
 File Format	Selectează formatul de fișier film.
 Record Setting	Selectează dimensiunea cadrului de film înregistrat.
Dual Video REC	Setează dacă se înregistrează simultan un film XAVC S și un film MP4 sau un film AVCHD și un film MP4.
 Setări HFR	Stabilește setările de înregistrare cu High Frame Rate.
Panorama: Size	Selectează dimensiunea imaginilor panoramice.
Panorama: Direction	Setează direcția de înregistrare pentru imagini panoramice.
Drive Mode	Stabilește modul de declanșare, de exemplu pentru înregistrarea continuă de imagini.
Bracket Settings	Stabilește fotografierea cu temporizator în modul de variație, ordinea de fotografiere pentru variațiile de expunere și variațiile balansului de alb.
Flash Mode	Stabilește setările pentru bliț.
Flash Comp.	Ajustează intensitatea luminii blițului.
Red Eye Reduction	Reduce efectul de ochi roșii atunci când se folosește blițul.
Focus Area	Selectează zona de focalizare.
 AF Illuminator	Configurează iluminatorul AF care asigură lumina în cazul scenelor întunecate, pentru a facilita focalizarea.
Exposure Comp.	Compensează luminozitatea întregii imagini.
ISO	Reglează sensibilitatea luminoasă.



ISO AUTO Min. SS	Stabilește cea mai mică viteză a obturatorului la care sensibilitatea ISO începe să se modifice, în modul [ISO AUTO].
ND Filter	Stabilește funcția care reduce volumul de lumină. Puteți seta o viteză a obturatorului mai mică, puteți reduce valoarea diafragmei etc.
Metering Mode	Selectează metoda de măsurare a luminozității.
White Balance	Ajustează tonurile de culoare ale imaginii.
DRO/Auto HDR	Compensează automat luminozitatea și contrastul.
Creative Style	Selectează tipul de procesare a imaginii dorit. Puteți regla, de asemenea, contrastul, saturația și claritatea.
Picture Effect	Selectează filtrul de efect dorit, pentru a obține o expresie mai impresionantă și mai artistică.
Picture Profile	Modifică setări cum sunt culoarea și tonul pentru înregistrarea de filme.
Focus Magnifier	Mărește imaginea înainte de înregistrare, astfel încât să puteți verifica focalizarea.
 Long Exposure NR	Stabilește procesarea de reducere a zgomotului pentru imaginile înregistrate cu o viteză a obturatorului de 1/3 secundă sau mai mare.
 High ISO NR	Setează procesarea de reducere a zgomotului pentru imaginile înregistrate cu sensibilitate ridicată.
Center Lock-on AF	Setează funcția de urmărire a subiectului și focalizare continuă atunci când se apasă butonul central pe ecranul de înregistrare de imagini.
Smile/Face Detect.	Selectează opțiunea de detectare a fețelor și de ajustare automată a diferitelor setări. Setează opțiunea de declanșare automată a obturatorului atunci când se detectează un zâmbet.
Auto Dual Rec	Setează declanșarea automată a obturatorului, atunci când se detectează o compoziție impresionantă, ce include o persoană, în timpul înregistrării de filme.
 Soft Skin Effect	Setează efectul de piele fină și nivelul acestuia.

 Auto Obj. Framing	Analizează scena atunci când se capturează fețe, prim-planuri sau subiecți urmăriți cu funcția Lock-on AF și ajustează și salvează automat o altă copie a imaginii, cu o compoziție mai impresionantă.
Auto Mode	Puteți înregistra imagini selectând fie Intelligent Auto, fie Superior Auto.
Scene Selection	Selectează setările presetate care se potrivesc diferitelor scene.
High Frame Rate	Selectează modul de expunere în timpul înregistrării cu High Frame Rate, pentru a corespunde subiectului sau efectului.
Movie	Selectează modul de expunere pentru a corespunde subiectului sau efectului.
 SteadyShot	Setează SteadyShot pentru înregistrarea de imagini statice. Reduce neclaritatea provocată de tremurul camerei atunci când se înregistrează imagini cu camera în mână.
 SteadyShot	Setează SteadyShot pentru înregistrarea de filme.
 Color Space	Modifică gama de culori reproductibile.
 Auto Slow Shut.	Setează funcția care ajustează automat viteza obturatorului în conformitate cu luminozitatea mediului ambiant în modul film.
Audio Recording	Setează dacă se înregistrează sunetul atunci când se înregistrează un film.
Audio Rec Level	Reglează nivelul înregistrării audio în timpul înregistrării unui film.
Audio Out Timing	Setează temporizarea ieșirii audio în timpul înregistrării unui film.
Wind Noise Reduct.	Reduce zgomotul vântului în timpul înregistrării unui film.
Memory recall	Selectează o setare înregistrată în prealabil atunci când selectorul de mod este setat la <b>MR</b> (Reapelare memorie). Se poate înregistra scala de zoom optic etc.
Memory	Înregistrează modulele dorite sau setările camerei.



## (Custom Settings)

Zebra	Afișează dungi pentru reglarea luminozității.
 MF Assist	Afișează o imagine mărită în cazul focalizării manuale.
Focus Magnif. Time	Setează intervalul de timp în care imaginea va fi afișată în formă mărită.
Grid Line	Setează un afișaj tip caroiaj pentru a permite alinierea la un cadru structural.
 Marker Display	Stabilește dacă se afișează marcajul pe monitor, atunci când se înregistrează filme.
 Marker Settings	Setează marcajul care se afișează pe monitor, atunci când se înregistrează filme.
Audio Level Display	Stabilește dacă se afișează sau nu nivelul audio pe ecran.
Auto Review	Setează revizuirea automată pentru afișarea imaginii capturate după înregistrare.
DISP Button	Setează tipul de informații care să fie afișate pe monitor sau în vizor, prin apăsarea DISP de pe roțița de control.
Peaking Level	Spoarește conturul intervalelor de focalizare cu o culoare specifică în cazul focalizării manuale.
Peaking Color	Setează culoarea utilizată pentru funcția de conturare.
Exposure Set. Guide	Setează ghidul afișat atunci când se modifică setările de expunere pe ecranul de înregistrare de imagini.
Live View Display	Stabilește dacă sunt reflectate sau nu setări precum compensarea expunerii pe afișajul de pe ecran.
 Pre-AF	Stabilește dacă se realizează sau nu focalizarea automată înainte de a apăsa până la jumătate declanșatorul.
Zoom Speed	Setează viteza zoomului, atunci când utilizați clapeta de zoom.
Zoom Setting	Stabilește dacă se folosește opțiunea Clear Image Zoom și Digital Zoom în cazul utilizării funcției de zoom.

FINDER/MONITOR	Setează metoda de comutare între vizor și monitor.
Release w/o Card	Stabilește dacă să fie declanșat obturatorul atunci când nu este introdus niciun card de memorie.
 AEL w/ shutter	Stabilește dacă se realizează AEL atunci când se apasă declanșatorul până la jumătate. Acest lucru este util atunci când doriți să reglați focalizarea și expunerea separat.
 Shutter Type	Stabilește dacă se utilizează un declanșator mecanic, sau electronic, atunci când se înregistrează imagini statice.
Exp.comp.set	Setează dacă se reflectă valoarea compensării expunerii la compensarea blițului.
Reset EV Comp.	Setează dacă se reține valoarea expunerii setată fără utilizarea selectorului de expunere, sau se resetează valoarea expunerii la 0 când opriți camera.
Face Registration	Înregistrează sau modifică persoana căreia i se acordă prioritate la focalizare.
 Write Date	Stabilește dacă se înregistrează data fotografierii pe imaginile statice.
Function Menu Set.	Personalizează funcțiile afișate atunci când se apasă butonul Fn (Funcție).
Custom Key Settings	Asociază o funcție dorită cu butonul și selectorul.
Zoom Func. on Ring	Setează funcția de zoom a inelului manual. Atunci când selectați [Quick], poziția de zoom se deplasează în conformitate cu gradul de rotație al inelului manual. Atunci când selectați [Step], puteți muta poziția de zoom pe un pas fix din distanța focală.
MOVIE Button	Stabilește dacă butonul MOVIE este întotdeauna activ.
Dial/Wheel Lock	Stabilește dacă se dezactivează temporar selectorul de control și roțița de control dacă se utilizează butonul Fn în timpul înregistrării de imagini. Puteți dezactiva/activa selectorul de control și roțița de control dacă țineți apăsat butonul Fn.

## (Wireless)

Send to Smartphone	Transferă imagini pentru a fi afișate pe un telefon inteligent.
Send to Computer	Efectuează copii de rezervă ale imaginilor prin transferul acestora pe un computer conectat la rețea.
View on TV	Puteți vizualiza imaginile pe un televizor cu funcție de rețea activată.
One-touch(NFC)	Atribue o aplicație funcției O sing. ating. (NFC). Puteți apela aplicația în timpul înregistrării de imagini dacă atingeți de cameră un telefon inteligent cu funcția NFC activată.
Airplane Mode	Puteți configura acest dispozitiv să nu comunice wireless.
WPS Push	Puteți înregistra cu ușurință punctul de acces pe cameră prin apăsarea butonului WPS.
Access Point Set.	Puteți înregistra punctul de acces manual.
Edit Device Name	Puteți modifica numele dispozitivului din Wi-Fi Direct etc.
Disp MAC Address	Afișează adresa MAC a camerei.
SSID/PW Reset	Resetează numele SSID și parola pentru conexiunea cu telefonul inteligent.
Reset Network Set.	Resetează toate setările de rețea.

## (Application)

Application List	Afișează lista de aplicații. Puteți selecta aplicația pe care doriți să o utilizați.
Introduction	Afișează instrucțiunile de utilizare a aplicației.



## (Playback)

Delete	Șterge o imagine.
View Mode	Setează modul în care sunt grupate imaginile pentru redare.
Image Index	Afișează mai multe imagini simultan.
Display Rotation	Setează direcția de redare a imaginii înregistrate.

Slide Show	Prezintă o diaporamă
Rotate	Rotește imaginea.
⊕ Enlarge Image	Mărește imaginile redate.
Protect	Protejează imaginile.
Motion Interval ADJ	Reglează intervalul de afișare a urmării subiecților în [Motion Shot Video], unde urmărirea mișcării subiectului va fi afișată în timpul redării de filme.
Specify Printing	Adaugă un marcaj de comandă de imprimare pentru o imagine statică.

### (Setup)

Monitor Brightness	Setează luminozitatea monitorului.
Viewfinder Bright.	Setează luminozitatea pentru vizorul electronic.
Finder Color Temp.	Setează temperatura culorilor pentru vizor.
Volume Settings	Setează volumul pentru redarea de filme.
Audio signals	Setează sunetul de funcționare al camerei.
Upload Settings	Setează funcția de încărcare a camerei atunci când se folosește un card Eye-Fi.
Tile Menu	Stabilește dacă se afișează meniul fragmentat de fiecare dată când apăsați butonul MENU.
Mode Dial Guide	Activează sau dezactivează ghidul selectorului de mod (explicația fiecărui mod de înregistrare de imagini).
Delete confirm.	Setează dacă se preselează Delete sau Cancel pe ecranul de confirmare Delete.
Display Quality	Setează calitatea afișajului.
Pwr Save Start Time	Setează intervalele de timp pentru comutarea automată în modul de economisire a energiei.
NTSC/PAL Selector	Prin modificarea formatului TV al dispozitivului, se poate înregistra într-un format film diferit.
Demo Mode	Activează sau dezactivează redarea demonstrativă a unui film.
TC/UB Settings	Setează codul temporal (TC) și bitul de utilizator (UB).

HDMI Settings	Stabilește setările pentru HDMI.
 4K Output Sel.	Stabilește cum se înregistrează și se redau filme 4K prin HDMI, atunci când camera este conectată la un recorder/player extern care acceptă 4K.
USB Connection	Setează metoda de conectare la USB.
USB LUN Setting	Sporește compatibilitatea prin limitarea funcțiilor conexiunii USB. Setat pe [Multi] în condiții normale și pe [Single] numai atunci când conexiunea dintre cameră și computer sau componenta AV nu poate fi stabilită.
USB Power Supply	Setează dacă se alimentează prin conexiunea USB atunci când camera este conectată la un computer sau la un dispozitiv USB cu un cablu micro USB.
 Language	Selectează limba.
Date/Time Setup	Setează data și ora și ora de vară.
Area Setting	Setează locul de utilizare.
Copyright Info	Setează informații privind drepturile de autor pentru imaginile statice.
Format	Formatează cardul de memorie.
File Number	Setează metoda folosită pentru a aloca numere de fișiere unor imagini statice și filme.
Select REC Folder	Modifică folderul selectat pentru stocarea imaginilor statice și a filmelor (MP4).
New Folder	Creează un nou folder pentru stocarea imaginilor statice și a filmelor (MP4).
Folder Name	Setează formatul de folder pentru imagini statice.
Recover Image DB	Recuperează fișierul cu baza de date de imagini și permite înregistrarea și redarea.
Display Media Info.	Afișează timpul de înregistrare rămas pentru filme și numărul de imagini statice care pot fi înregistrate pe cardul de memorie.
Version	Afișează versiunea software-ului camerei.
Setting Reset	Restaurează setările la valorile implicite.

## Utilizarea software-ului

Prin instalarea următorului software pe computerul dvs., utilizarea camerei va fi mai convenabilă.

- PlayMemories Home™: Importă imaginile pe computerul dvs. și vă permite să le utilizați în diferite moduri (pagina 31).
- Image Data Converter: Afișează imaginile RAW și le procesează.
- Remote Camera Control: Controlează o cameră conectată la computer printr-un cablu USB.

Puteți descărca și instala acest software pe computer de pe următoarele URL-uri.

---

- 1 Utilizând browserul de internet de pe computerul dvs., accesați unul din următoarele URL-uri, apoi urmați instrucțiunile de pe ecran, pentru a descărca software-ul dorit.

Windows:

<http://www.sony.co.jp/imsoft/Win/>

Mac:

<http://www.sony.co.jp/imsoft/Mac/>

- Aveți nevoie de o conexiune la internet.
  - Pentru detalii cu privire la funcționare, consultați pagina de asistență sau pagina de Ajutor a software-ului.
- 

### Note

- Atunci când utilizați Remote Camera Control, selectați butonul MENU →  (Setup) → [USB Connection] → [PC Remote] și apoi conectați camera la computer.

## Importarea imaginilor pe computer și utilizarea acestora (PlayMemories Home)

Software-ul PlayMemories Home vă permite să importați imagini statice și filme pe computer și să le folosiți. PlayMemories Home este necesar pentru importul de filme XAVC S și AVCHD pe computer.

<http://www.sony.net/pm/>



Importul de imagini de pe cameră

Redarea imaginilor importate



Partajarea de imagini în PlayMemories Online™



În cazul Windows, sunt disponibile și următoarele funcții:



Vizualizarea imaginilor pe un calendar



Crearea de discuri cu filme



Încărcarea de imagini în serviciile de rețea

### Note

- Aveți nevoie de o conexiune la internet pentru a utiliza PlayMemories Online sau alte servicii de rețea. În unele regiuni sau țări este posibil ca aplicația PlayMemories Online sau alte servicii de rețea să nu fie disponibile.
- Dacă software-ul PMB (Picture Motion Browser), furnizat împreună cu modelele lansate înainte de 2011, a fost deja instalat pe computer, acesta va fi suprascris cu PlayMemories Home în timpul instalării. Folosiți PlayMemories Home, succesorul software-ului PMB.
- În PlayMemories Home se pot instala funcții noi. Conectați camera la computer chiar dacă PlayMemories Home este deja instalat pe computer.
- Nu deconectați cablul micro USB (furnizat) de la cameră în timp ce este afișat ecranul de operare sau ecranul de acces. Acest lucru poate deteriora datele.
- Pentru a deconecta camera de la computer, faceți clic pe  de pe bara de activități, apoi faceți clic pe [Eject DSC-RX10M2].

## Adăugarea de funcții pe cameră

Puteți adăuga funcțiile dorite pe cameră prin conectarea la site-ul web de descărcare de aplicații  (PlayMemories Camera Apps™) pe internet.  
<http://www.sony.net/pmca/>

- După ce ați instalat o aplicație, puteți apela aplicația respectivă dacă atingeți un telefon inteligent Android cu funcția NFC activată de marca N de pe cameră, folosind funcția [One-touch(NFC)].

## Numărul de imagini statice și durata de înregistrare pentru filme



Numărul de imagini statice și durata de înregistrare poate varia în funcție de condițiile de înregistrare și de cardul de memorie.

### ■ Imagini statice

 **Image Size]: L: 20M**

Dacă  **Aspect Ratio] este setat la [3:2]\***

Quality \ Capacitate	8 GB	64 GB
Standard	1150 imagini	9600 imagini
Fine	690 imagini	5500 imagini
Extra fine	510 imagini	4150 imagini
RAW & JPEG	235 imagini	1900 imagini
RAW	355 imagini	2850 imagini

\* Dacă setarea  **Aspect Ratio] este diferită de [3:2], puteți înregistra mai multe imagini decât numărul indicat mai sus. (Cu excepția cazului în care  **Quality] este setat pe [RAW].)****

### ■ Filme

Tabelul de mai jos prezintă durata totală aproximativă de înregistrare pe un card de memorie formatat cu această cameră. Durata de înregistrare pentru filme XAVC S și AVCHD este durata de înregistrare atunci când [Dual Video REC] este setat pe [Off].



(h (oră), m (minute))

Capacitate	8 GB	64 GB
Record Setting		
30p 100M/25p 100M	—	1 h 15 m
30p 60M/25p 60M	—	2 h 5 m
24p 100M*	—	1 h 15 m
24p 60M*	—	2 h 5 m
60p 50M/50p 50M	—	2 h 35 m
30p 50M/25p 50M	—	2 h 35 m
24p 50M*	—	2 h 35 m
120p 100M/100p 100M	—	1 h 15 m
120p 60M/100p 60M	—	2 h 5 m
60i 24M(FX)/50i 24M(FX)	40 m	6 h
60i 17M(FH)/50i 17M(FH)	55 m	8 h 15 m
60p 28M(PS)/50p 28M(PS)	35 m	5 h 5 m
24p 24M(FX)/25p 24M(FX)	40 m	6 h
24p 17M(FH)/25p 17M(FH)	55 m	8 h 15 m
1920×1080 60p 28M/ 1920×1080 50p 28M	35 m	5 h 20 m
1920×1080 30p 16M/ 1920×1080 25p 16M	1 h	8 h 25 m
1280×720 30p 6M/ 1280×720 25p 6M	2 h 35 m	22 h

\* numai când [NTSC/PAL Selector] este setat pe [NTSC]

- Filmarea continuă este posibilă timp de un maxim aproximativ de 29 minute, dacă setările camerei sunt setările implicite și atunci când temperatura ambientală este aproximativ 25 °C. Durata maximă de înregistrare continuă pentru un film în format MP4 (28M) este de aproximativ 20 minute (limitată de restricția de 4 GB pentru dimensiunea fișierului).
- Durata de înregistrare de filme variază deoarece camera este prevăzută cu VBR (Rată de biți variabilă) care ajustează automat calitatea imaginii în funcție de scena înregistrată. Atunci când înregistrați un subiect în mișcare rapidă, imaginea este mai clară dar durata de înregistrare este mai mică deoarece este nevoie de mai multă memorie pentru înregistrare.  
Durata de înregistrare variază și în funcție de condițiile de înregistrare, de subiect sau de setările pentru calitatea/dimensiunea imaginii.

## Note cu privire la utilizarea camerei

### Funcții încorporate în această cameră

- Această cameră este compatibilă cu filmele în format 1080 60p sau 50p. Spre deosebire de modurile de înregistrare standard existente care înregistrează printr-o metodă de intercalare, această cameră înregistrează cu ajutorul unei metode progresive. Aceasta mărește rezoluția și creează o imagine mai uniformă și mai realistă. Filmele înregistrate în format 1080 60p/1080 50p pot fi redade doar pe dispozitivele care acceptă 1080 60p/1080 50p.
- Această cameră este compatibilă cu înregistrarea 4K 30p/4K 25p/4K 24p. Filmele pot fi înregistrate la rezoluție mai mare decât formatul HD.
- Dacă vă aflați la bordul unui avion, setați [Airplane Mode] la [On].

### Cu privire la utilizare și îngrijire

Evitați manipularea dură, dezasamblarea, modificarea, șocurile mecanice sau impactul cum ar fi ciocăniturile, aruncarea sau călcarea pe produs. Acordați o atenție sporită obiectivului.

### Note cu privire la redare/înregistrare

- Înainte de a porni înregistrarea, efectuați o înregistrare de probă pentru a verifica funcționarea corectă a camerei.
- Această cameră este concepută pentru a fi rezistentă la praf și umezeală, însă nu este etanșă sau rezistentă la stropiri.
- Nu expuneți camera la lumina soarelui și nu înregistrați imagini cu camera orientată spre soare pe perioade îndelungate. Mecanismul intern se poate deteriora.
- În cazul formării de condens de la umezeală, acesta trebuie îndepărtat înainte de utilizarea camerei.
- Nu zguduieți sau loviți camera. Acest lucru poate afecta funcționarea și este posibil să nu mai puteți înregistra imagini. În plus, suportul de înregistrare poate deveni inutilizabil sau datele imagine se pot deteriora.

### Nu utilizați/depozitați camera în următoarele locații

- În medii cu temperaturi sau umezeală extreme.  
În locuri precum un vehicul parcat la loc neumbrit, corpul camerei se poate deforma iar acest lucru poate provoca defecțiuni.
- Depozitarea sub lumina directă a soarelui sau în apropierea unui radiator  
Corpul camerei se poate decolora sau deforma iar acest lucru poate provoca defecțiuni.
- În locuri cu vibrații puternice
- În apropierea unor surse de unde radio puternice, de radiații sau cu câmp magnetic puternic. În caz contrar, camera poate să nu înregistreze sau să nu redea corect imaginile.
- În locuri cu nisip sau praf  
Protejați camera împotriva infiltrărilor de nisip sau praf. Acestea pot provoca defectarea camerei, în unele situații fără șanse de reparare.

## Obiectivul ZEISS

Camera este echipată cu un obiectiv ZEISS care poate reproduce imagini clare cu un contrast excelent. Obiectivul camerei a fost fabricat în cadrul unui sistem de asigurare a calității certificat de ZEISS în conformitate cu standardele de calitate ZEISS din Germania.

### Note cu privire la monitor, vizorul electronic și obiectiv

- Monitorul și vizorul electronic sunt fabricate cu ajutorul unei tehnologii de precizie foarte înaltă și peste 99,99% din pixeli sunt operaționali în vederea utilizării eficiente. Cu toate acestea, pot exista unele mici puncte întunecate și/sau luminoase (de culoare albă, roșie, albastră sau verde) care apar pe monitor și pe vizorul electronic. Aceste puncte sunt normale în procesul de fabricație și nu afectează înregistrarea.
- Nu țineți camera de monitor.
- Aveți grijă să nu prindeți degetele sau alte obiecte în obiectiv în timpul utilizării.

### Note cu privire la înregistrarea de imagini cu ajutorul vizorului

Această cameră este prevăzută cu un vizor Organic Electro-Luminescence cu rezoluție înaltă și contrast puternic. Vizorul permite un unghi de vizionare mare și confort de vizualizare la distanță. Camera este concepută cu un vizor ușor de vizualizat, prin echilibrarea corespunzătoare a diferitelor elemente.

- Imaginea poate fi ușor distorsionată în colțurile vizorului. Aceasta nu reprezintă o defecțiune. Dacă doriți să verificați fiecare detaliu al compoziției, puteți folosi și monitorul.
- Dacă mișcați camera în timp ce vă uitați în vizor sau vă mișcați ochii, imaginea din vizor poate fi distorsionată sau culoarea imaginii se poate modifica. Aceasta este o caracteristică a obiectivului sau a dispozitivului de afișaj și nu reprezintă o defecțiune. Atunci când înregistrați o imagine, vă recomandăm să priviți în zona centrală a vizorului.

### Note cu privire la bliț

- Nu țineți camera de bliț în timpul transportului sau nu manipulați blițul cu brutalitate.
- În cazul în care în unitatea blițului pătrunde apă, praf sau nisip, acesta se poate defecta.
- Aveți grijă să nu așezați degetul sub bliț când îl împingeți în jos.

### Accesorii Sony

Utilizați numai accesoriile originale marca Sony; în caz contrar, pot surveni defecțiuni. Este posibil ca accesoriile marca Sony să nu se găsească pe piață în unele țări sau regiuni.

### Cu privire la temperatura camerei

Camera și bateria se pot încălzi în urma utilizării continue, dar acest lucru nu reprezintă o defecțiune.

## **Despre protecția împotriva supraîncălzirii**

În funcție de temperatura camerei și a bateriei, este posibil să nu puteți înregistra filme sau, alimentarea poate fi întreruptă automat pentru a proteja camera.

Înainte de întreruperea alimentării, pe ecran se va afișa un mesaj sau nu veți mai putea înregistra filme. În acest caz, lăsați alimentarea oprită și așteptați până când scade temperatura camerei și a bateriei. Dacă porniți alimentarea înainte de răcirea suficientă a camerei și a bateriei, este posibil ca alimentarea să fie întreruptă din nou sau să nu puteți înregistra filme.

## **Despre încărcarea bateriei**

- Dacă încărcați o baterie care nu a fost utilizată o perioadă îndelungată, este posibil ca aceasta să nu se încarce la capacitate maximă.  
Acest lucru este o caracteristică a bateriei. Încărcați din nou bateria.
- Bateriile care nu au fost folosite mai mult de un an pot fi deteriorate.

## **Avertisment cu privire la drepturile de autor**

- Programele de televiziune, filmele, casetele video și alte materiale similare pot fi protejate cu drepturi de autor. Înregistrarea neautorizată a acestor materiale poate reprezenta o încălcare a prevederilor legislației cu privire la drepturile de autor.
- Pentru a preveni utilizarea ilegală a [Copyright Info], lăsați [Set Photographer] și [Set Copyright] goale atunci când împrumutați sau transferați camera.
- Sony nu își asumă nicio responsabilitate pentru probleme sau daune provocate de utilizarea neautorizată a [Copyright Info].

## **Nu se oferă nicio garanție pentru conținutul deteriorat sau înregistrările nereușite**

Sony nu poate oferi nicio garanție pentru imposibilitatea de a realiza înregistrări sau pierderea sau deteriorarea de imagini înregistrate sau date audio din cauza funcționării necorespunzătoare a camerei sau a suportului de înregistrare etc.

Vă recomandăm să faceți copii de siguranță ale datelor importante.

## **Curățarea suprafeței camerei**

Curățați suprafața camerei cu o pânză moale umezită ușor cu apă și apoi ștergeți suprafața cu o pânză uscată. Pentru a evita deteriorarea finisajului sau a carcasei:

– Nu expuneți camera la produse chimice cum ar fi diluantul, benzina, alcoolul, șervețelele de unică folosință, substanțele insectifuge, crema de protecție solară sau insecticidul.

## **Întreținerea monitorului**

- Crema de mâini sau hidratantă lăsată pe monitor poate dizolva învelișul de protecție al acestuia. În cazul depunerii unei astfel de substanțe pe monitor, ștergeți-o imediat.
- Ștergerea forțată cu șervețele de hârtie sau cu alte materiale poate deteriora învelișul.
- Dacă pe monitor rămân amprente sau impurități, se recomandă îndepărtarea ușoară a impurităților și apoi ștergerea monitorului cu o cârpă moale.

## Note cu privire la LAN wireless

Nu ne asumăm nicio răspundere pentru daunele provocate de accesul neautorizat sau utilizarea neautorizată a materialelor stocate pe cameră, în urma pierderii sau furtului acestora.

## Note privind securitatea în timpul utilizării produselor LAN wireless

- Asigurați-vă întotdeauna că utilizați o rețea LAN wireless securizată, pentru a evita hackingul, accesul terților rău intenționați sau alte vulnerabilități.
- Este important să setați caracteristicile de securitate atunci când utilizați o rețea LAN wireless.
- Dacă apare o problemă de securitate deoarece nu s-a adoptat nicio măsură de siguranță sau din cauza circumstanțelor inevitabile din timpul utilizării unei rețele LAN wireless, Sony nu își asumă răspunderea pentru pierderi sau daune.

## Note privind înregistrarea cu High Frame Rate

### Viteza de redare

Viteza de redare variază așa cum se arată mai jos, în funcție de alocarea [HFR]Frame Rate] și [HFR]Record Setting].

[HFR]Frame Rate	[HFR]Record Setting		
	24p 50M*	30p 50M/ 25p 50M	60p 50M/ 50p 50M
240fps/250fps	de 10 ori mai lent	de 8 ori mai lent/ de 10 ori mai lent	de 4 ori mai lent/ de 5 ori mai lent
480fps/500fps	de 20 ori mai lent	de 16 ori mai lent/ de 20 ori mai lent	de 8 ori mai lent/ de 10 ori mai lent
960fps/1000fps	de 40 ori mai lent	de 32 ori mai lent/ de 40 ori mai lent	de 16 ori mai lent/ de 20 ori mai lent

\* numai când [NTSC/PAL Selector] este setat pe [NTSC].

**[HFR Priority Setting] și durata înregistrabilă**

<b>HFR</b> Priority Setting	<b>HFR</b> Frame Rate	Număr de pixeli efectiv citit de senzorul de imagine	Durata înregistrabilă
Quality Priority	240fps/250fps	1824 × 1026	Aprox. 2 secunde
	480fps/500fps	1676 × 566	
	960fps/1000fps	1136 × 384	
Shoot Time Priority	240fps/250fps	1676 × 566	Aprox. 4 secunde
	480fps/500fps	1136 × 384	
	960fps/1000fps	800 × 270	

**Note**

- Sunetul nu va fi înregistrat.
- Filmul va fi înregistrat în format XAVC S HD.

# Specificații

## Camera

### [Sistem]

Dispozitiv de imagine: Senzor CMOS de 13,2 mm × 8,8 mm (tip 1.0)

Număr efectiv de pixeli ai camerei:

Aprox. 20,2 megapixeli

Numărul total de pixeli ai camerei:

Aprox. 21,0 megapixeli

Obiectiv: Obiectiv cu zoom ZEISS

Vario-Sonnar T\* 8.3×

f = 8,8 mm – 73,3 mm (24 mm – 200 mm (echivalent film 35 mm))

F2.8

Pentru înregistrarea de filme (HD 16:9): 26 mm – 212 mm<sup>\*1</sup>

Pentru înregistrarea de filme (4K 16:9): 28 mm – 233 mm<sup>\*1</sup>

<sup>\*1</sup> Dacă [SteadyShot] este setat la [Standard]

SteadyShot: Optic

Format fișier (imagini statice):

compatibil JPEG (DCF, Exif, MPF Baseline), RAW (Sony ARW 2.3

Format), compatibil DPOF

Format fișier (filme):

Format XAVC S (acceptă formatul XAVC S):

Video: MPEG-4 AVC/H.264

Audio: LPCM 2ch (48 kHz 16 bit)

Format AVCHD (compatibil cu formatul AVCHD Ver. 2.0):

Video: MPEG-4 AVC/H.264

Audio: Dolby Digital 2ch, prevăzut cu Dolby Digital Stereo Creator

• Fabricat sub licență Dolby Laboratories.

Filme (format MP4):

Video: MPEG-4 AVC/H.264

Audio: MPEG-4 AAC-LC 2ch

Suport de înregistrare: Suporturi Memory Stick PRO Duo, Suporturi

Memory Stick Micro, carduri SD, carduri de memorie microSD

Bliț: Interval bliț (sensibilitate ISO (Index de expunere recomandat) setată pe Auto):

Aprox. 1,0 m până la 10,2 m

### [Conectori intrare/ieșire]

Conector HDMI: Mufă micro HDMI

Terminal Multi/Micro USB\*:

Comunicare USB

Comunicare USB: Hi-Speed USB (USB 2.0)

Mufă pentru microfon: Ø Mini mufă stereo de 3,5 mm

Mufă pentru căști: Ø Mini mufă stereo de 3,5 mm

\* Acceptă dispozitive compatibile cu Micro USB.

### [Vizor]

Tip: Vizor electronic (Organic Electro-Luminescence)

Număr total de puncte:

2 359 296 puncte

Acoperire cadru: 100%

Factor de mărire: Aprox. 0.70 ×

(echivalent formatului 35 mm) cu obiectiv 50 mm la infinit,  $-1 \text{ m}^{-1}$

Punct ocular: Aprox. 23 mm de la ocular, aprox. 21,5 mm de la cadrul ocularului  $-1 \text{ m}^{-1}$

Reglarea dioptriei:

$-4,0 \text{ m}^{-1}$  până la  $+3,0 \text{ m}^{-1}$

---

**[Monitor]**

Monitor LCD:

Unitate TFT 7,5 cm (tip 3.0)

Număr total de puncte:

1 228 800 puncte

---

**[Alimentare, generală]**

Alimentare: Acumulator reîncărcabil

NP-FW50, 7,2 V

Adaptor c.a. AC-UB10C/UB10D,  
5 V

Consum de energie:

Aprox. 2,3 W (în timpul  
înregistrării de imagini cu  
monitorul)

Aprox. 2,6 W (în timpul  
înregistrării de imagini cu vizorul)

Temperatură de funcționare: Între 0 °C  
și 40 °C

Temperatură de depozitare: Între  
-20 °C și +60 °C

Dimensiuni (conform CIPA) (aprox.):  
129,0 mm × 88,1 mm × 102,2 mm  
(l/i/a)

Greutate (conform CIPA) (Aprox.):  
813 g (inclusiv acumulatorul  
NP-FW50, Suporturi Memory  
Stick PRO Duo)

Microfon: Stereo

Difuzor: Monaural

Exif Print: Compatibil

PRINT Image Matching III:  
Compatibil

---

**[LAN wireless]**

Standard acceptat: IEEE 802.11 b/g/n

Frecvență: 2,4 GHz

Protocoale de securitate acceptate:

WEP/WPA-PSK/WPA2-PSK

Metodă de configurare: Wi-Fi

Protected Setup™ (WPS) / manual

Metodă de acces: Mod de  
infrastructură

NFC: Conform NFC Forum Type 3  
Tag

Nr. model WW136512

**Adaptor c.a. AC-UB10C/UB10D**

Necesar de putere: 100 V până la 240 V  
c.a., 50 Hz/60 Hz, 70 mA

Tensiune la ieșire: 5 V c.c., 0,5 A

**Acumulator reîncărcabil  
NP-FW50**

Tip de baterie: Baterie litiu-ion

Tensiune maximă: 8,4 V c.c.

Tensiune nominală: 7,2 V c.c.

Tensiune de încărcare maximă:  
8,4 V c.c.



Curent de încărcare maxim: 1,02 A

Capacitate: 7,3 Wh (1 020 mAh)

Designul și specificațiile se pot  
modifica fără notificare prealabilă.



## Mărci comerciale

- Memory Stick și  sunt mărci comerciale sau mărci comerciale înregistrate ale Sony Corporation.
- XAVC S și  sunt mărci comerciale înregistrate ale Sony Corporation.
- „AVCHD Progressive” și sigla „AVCHD Progressive” sunt mărci comerciale ale Panasonic Corporation și Sony Corporation.
- Dolby și simbolul dublu D sunt mărci comerciale ale Dolby Laboratories.
- Termenii HDMI și HDMI High-Definition Multimedia Interface și sigla HDMI sunt mărci comerciale sau mărci comerciale înregistrate ale HDMI Licensing LLC în Statele Unite ale Americii și în alte țări.
- Windows este marcă comercială înregistrată Microsoft Corporation în Statele Unite ale Americii și/sau în alte țări.
- Mac este marcă comercială înregistrată Apple Inc. în Statele Unite ale Americii și în alte țări.
- iOS este marcă comercială înregistrată sau marcă comercială a Cisco Systems, Inc.
- iPhone și iPad sunt mărci comerciale înregistrate ale Apple Inc. în Statele Unite și în alte țări.
- Sigla SDXC este marcă comercială a SD-3C, LLC.
- Android și Google Play sunt mărci comerciale ale Google Inc.
- Wi-Fi, sigla Wi-Fi, Wi-Fi Protected Setup sunt mărci comerciale înregistrate ale Wi-Fi Alliance.
- Marca N este marcă comercială sau marcă comercială înregistrată a NFC Forum, Inc. în Statele Unite ale Americii și în alte țări.

- DLNA și DLNA CERTIFIED sunt mărci comerciale ale Digital Living Network Alliance.
- Facebook și sigla „f” sunt mărci comerciale sau mărci comerciale înregistrate ale Facebook, Inc.
- YouTube și sigla YouTube sunt mărci comerciale sau mărci comerciale înregistrate ale Google Inc.
- Eye-Fi este marcă comercială a Eye-Fi, Inc.
- În plus, numele de sisteme și de produse utilizate în acest manual sunt, în general, mărci comerciale sau mărci comerciale înregistrate ale dezvoltatorilor sau producătorilor respectivi. Cu toate acestea, mărcile <sup>TM</sup> sau <sup>®</sup> pot să nu fie folosite în toate situațiile din acest manual.



Pentru informații suplimentare cu privire la acest produs și răspunsurile la întrebările frecvente, puteți accesa site-ul nostru web de asistență pentru clienți.

<http://www.sony.net/>



<http://www.sony.net/SonyInfo/Support/>

