

# SONY®

# Cyber-shot

**Digitalni fotoaparati**

**Upute za uporabu**

**DSC-W300**



Podrobnosti o naprednim funkcijama potražite u  
**"Cyber-shot priručniku"** (također sadržan na isporučenom  
CD-ROM-u) i u PDF-vodiču **"Cyber-shot Step-up Guide"**.

Upute za uporabu

Prije uporabe uređaja, molimo da pažljivo pročitate ovaj priručnik i sačuvajte ga za buduću uporabu.

## Bilješka za korisnika

Broj modela i serijski broj nalaze se na donjoj strani uređaja. Zabilježite serijski broj na dolje označeno mjesto. Ove brojeve upotrijebite svaki put kad kontaktirate svog Sony prodavatelja u svezi s ovim proizvodom.

Broj modela DSC-W300

Serijski broj \_\_\_\_\_

## UPOZORENJE

**Kako biste smanjili opasnost od požara ili električnog udara, nemojte izlagati uređaj kiši ili vlazi.**

# VAŽNE SIGURNOSNE NAPOMENE

Zbog osobne sigurnosti, molimo pažljivo pročitajte ova sigurnosne napomene prije uporabe uređaja. Sačuvajte ovaj priručnik za kasniju uporabu.

Pažljivo se pridržavajte svih upozorenja, mjera opreza i uputa navedenih na uređaju i u uputama za uporabu.

## Uporaba

### Izvori napajanja

Uređaj se smije priključiti isključivo na izvor napajanja naveden na naljepnici. Ako niste sigurni koliki napon je dostupan u vašem domu, obratite se svom prodavatelju ili elektrodistributeru. Kod uređaja koji rade na baterije ili neki drugi izvor napajanja, pogledajte upute za uporabu.

### Preopterećenje

Nemojte preopteretiti zidne utičnice, produžne kabele ili adapter iznad njihovih specifikacija jer može doći do požara ili električnog udara.

### Ulaz tekućina i predmeta

Nikada nemojte gurati bilo kakve predmete kroz otvore na uređaju jer možete doći u dodir s dijelovima pod opasno visokim naponom ili uzrokovati kratki spoj i time požar ili električni udar. Nikada nemojte prolijevati bilo kakve tekućine preko uređaja.

### Dodaci

Nemojte upotrebljavati dodatke koje ne preporučuje proizvođač jer mogu nastati opasne situacije.

### Čišćenje

Odspojite uređaj iz zidne utičnice prije čišćenja ili održavanja. Nemojte upotrebljavati tekuća sredstva za čišćenje ili raspršivače. Za čišćenje vanjskih površina uređaja, upotrijebite krpu blago natopljenu vodom.

## Instaliranje

### Voda i vlaga

Nemojte upotrebljavati uređaje priključne na mrežni napon u blizini vode, primjerice uz kadu za kupanje, umivaonik, sudoper, praonik, u vlažnom podrumu ili u blizini bazena.

### Zaštita mrežnog kabela

Provedite mrežni kabel tako da se ne gazi po njemu i da se ne priklješti predmetima na njemu ili u blizini. Posebno pripazite na utikač, adaptere i mjesto gdje kabel izlazi iz uređaja.

### Dodatni pribor

Nemojte postavljati uređaj na nestabilna kolica, postolje, stativ, nosač i sl. Uređaj može pasti i uzrokovati ozbiljne ozljede djece ili odraslih te se oštetiti. Upotrebljavajte samo kolica, postolja, stativ, nosače ili stolove koje preporučuje proizvođač uređaja.

### Ventilacija

Prorezi i otvori na uređaju namijenjeni su potrebnoj ventilaciji uređaja. Kako bi se osigurao pouzdan rad uređaja i kako bi se uređaj zaštitio od pregrijavanja, proreze i otvore nemojte nikada blokirati ili pokrivati.

- Nikada nemojte pokrivati proreze i otvore tekstilnim ili drugim materijalima.
- Nikada nemojte blokirati proreze i otvore stavljanjem uređaja na krevet, kauč, tepih ili drugu sličnu površinu.
- Nikada nemojte postavljati uređaj u skučen prostor kao što su polica za knjige ili ugradbeni ormarić, osim ako nije osigurana pravilna ventilacija.
- Nemojte postavljati uređaj u blizinu ili iznad radijatora ili grijalice te na mjestima izloženim izravnom suncu.

### Grmljavinsko nevrijeme

Kako biste dodatno zaštitili uređaj tijekom grmljavinskog nevremena i dok je uređaj bez nadzora ili se ne upotrebljava dulje vrijeme, odspojite utikač iz zidne utičnice i odspojite antenski ili kabelski sustav. Na taj način će se uređaj zaštititi od eventualnog udara munje i prenapona.

## Servisiranje

### Kvarovi koji zahtijevaju servis

- Odspojite uređaj iz zidne utičnice i obratite se stručnom servisnom osoblju u sljedećim slučajevima:
- Ako se ošteti ili spali mrežni kabel ili utikač.
  - Ako se preko uređaja prolije tekućina ili upadne strani predmet.
  - Ako je uređaj bio izložen kišili ili vodi.
  - Ako je uređaj bio izložen udarcu, primjerice od pada, ili ako je kućište oštećeno.
  - Ako uređaj ne radi normalno unatoč poštivanju uputa za uporabu. Podešavajte samo one kontrole koje se navode u uputama za uporabu. Nepravilnim podešavanjem ili podešavanjem drugih kontrola može uzrokovati oštećenje te često zahtijeva opsežne zahvate od strane stručne osobe kako bi se uređaj vratio u normalno stanje.
  - Ako se uređaj očito ponaša drugačije – potreban je servis.

### Servisiranje

Nemojte pokušavati sami popraviti uređaj jer otvaranjem ili skidanjem pokrova možete pristupiti dijelovima pod opasnim naponom ili drugim opasnostima. Servisiranje prepustite stručnom osoblju.

### Zamjenski dijelovi

Ako je potrebno zamijeniti dijelove, pobrinite se da serviser upotrijebi isključivo dijelove koje navodi proizvođač i koji imaju jednake karakteristike kao i originalni dijelovi. Nepravilne zamjene mogu uzrokovati požar, električni udar i ostale opasnosti.

### Sigurnosna provjera

Nakon svakog servisiranja ili popravka uređaja, zamolite servisera neka izvede osnovne sigurnosne provjere (prema uputi proizvođača) kako bi se utvrdilo je li uređaj siguran za uporabu.

---

## Prvo pročitajte

### OPREZ

Zamijenite bateriju isključivo novom baterijom navedenog tipa. U suprotnom može doći do požara ili ozljeda.

Nemojte izlagati baterije prekomjernoj toplini, primjerice suncu, vatri ili slično.

## Za korisnike u Europi

Ovaj proizvod je ispitan i potvrđena je usklađenost sa smjernicom EMC za uporabu spojnih kabela kraćih od 3 m.

### Pažnja

Elektromagnetsko polje na određenim frekvencijama može utjecati na sliku i zvuk ovog digitalnog fotoaparata.

### Napomena

Ako statički elektricitet ili elektromagnetizam proizroči prekid prijenosa podataka, ponovo pokrenite aplikaciju ili odspojite i ponovo spojite komunikacijski kabel (USB, i sl.).

### Zbrinjavanje starih električnih i elektroničkih uređaja (primjenjuje se u Europskoj uniji i ostalim europskim zemljama s posebnim sistemima zbrinjavanja)



Ova oznaka na proizvodu ili na ambalaži označava da se ovaj proizvod ne smije zbrinjavati kao kućni otpad. On treba biti zbrinut na za tu namjenu predviđenom mjestu za reciklažu električne ili elektroničke opreme. Pravilnim zbrinjavanjem starog proizvoda čuvate okoliš i brinete za zdravlje svojih bližnjih. Nepravilnim odlaganjem proizvoda ugrožava se okoliš i zdravlje ljudi. Reciklažom materijala pomažete u očuvanju prirodnih izvora. Za detaljne informacije o reciklaži ovog proizvoda, molimo kontaktirajte vašu lokalnu upravu, odlagalište otpada ili trgovinu gdje ste kupili proizvod.

### Zbrinjavanje starih baterija (primjenjuje se u Europskoj uniji i ostalim europskim zemljama s posebnim sistemima zbrinjavanja)



Ova oznaka na bateriji ili na ambalaži označava da se isporučena baterija ne smije zbrinjavati kao kućni otpad.

Pravilnim zbrinjavanjem starih baterija čuvate okoliš i brinete za zdravlje svojih bližnjih. Nepravilnim odlaganjem proizvoda ugrožava se okoliš i zdravlje ljudi. Reciklažom materijala pomažete u očuvanju prirodnih izvora.

U slučaju da neki proizvod iz sigurnosnih razloga ili zbog performansi ili ispravnosti zahtijeva stalnu vezu s ugrađenom baterijom, njezinu zamjenu valja povjeriti isključivo ovlaštenom servisu. Kako bi se zajamčilo pravilno rukovanje baterijom, na kraju njezina radnog vijeka je odnesite na odlagalište za recikliranje električne i elektronske opreme.

Za sve ostale baterije molimo da pogledate poglavlje o tome kako sigurno izvaditi bateriju iz uređaja.

Odnosite je na odlagalište za recikliranje dotrajalih baterija.

Za detaljne informacije o reciklaži ovog uređaja ili baterije, molimo kontaktirajte vašu lokalnu upravu, odlagalište otpada ili trgovinu u kojoj ste kupili proizvod.

### Napomena za korisnike u zemljama koje primjenjuju EU smjernice

Proizvođač ovog uređaja je Sony Corporation 1-7-1 Konan Minato-ku Tokyo, 108-0075 Japan. Ovlašteni predstavnik za EMC i sigurnost proizvoda je Sony Deutschland GmbH, Hedelfinger Strasse 61, 70327 Stuttgart, Njemačka. Za pitanja servisa i jamstva pogledajte adresu na jamstvenom listu.



# Sadržaj

VAŽNE SIGURNOSNE NAPOMENE.....	2
Prvo pročitajte.....	4
Napomene o uporabi fotoaparata.....	8
<b>Prije početka .....</b>	<b>9</b>
Provjera isporučenog pribora .....	9
1 Priprema baterije.....	10
2 Umetanje baterije/"Memory Stick Duo" kartice (opcija) .....	11
3 Uključivanje fotoaparata/podešavanje sata.....	13
<b>Jednostavno snimanje fotografija .....</b>	<b>14</b>
Kontrolni kotačić/zum/bljeskalica/makro/self-timer/prikaz indikatora .....	15
Snimanje s funkcijom Smile Shutter.....	17
<b>Pregled/brisanje slika .....</b>	<b>18</b>
<b>Upoznavanje funkcija – HOME/Menu.....</b>	<b>21</b>
Uporaba izbornika HOME.....	21
Opcije izbornika HOME .....	22
Uporaba opcija izbornika.....	23
Opcije izbornika.....	24
<b>Uporaba računala.....</b>	<b>26</b>
Podržani operativni sustavi za USB povezivanje i aplikacijski softver (isporučen) .....	26
Prikaz uputa "Cyber-shot Handbook".....	27
<b>Indikatori na zaslonu.....</b>	<b>28</b>
<b>Trajanje baterija i kapacitet memorije .....</b>	<b>31</b>
Trajanje baterije i broj slika koje se mogu snimiti/pregledati .....	31
Broj fotografija i vrijeme snimanja videozapisa .....	32
<b>U slučaju problema .....</b>	<b>34</b>
Baterija i napajanje .....	34
Snimanje fotografija/videozapisa .....	35
Pregled snimaka .....	36
<b>Mjere opreza .....</b>	<b>37</b>
<b>Tehnički podaci .....</b>	<b>38</b>

---

## Napomene o uporabi fotoaparata

### Sigurnosne kopije unutarnje memorije i "Memory Stick Duo" kartice

Nemojte isključivati fotoaparat, vaditi bateriju ili "Memory Stick Duo" dok svijetli indikator pristupa jer možete oštetiti podatke unutarnje memorije. Obavezno napravite sigurnosne kopije podataka kako ih ne biste nepovratno izbrisali.

### Napomene o snimanju/reprodukciji

- Prije snimanja važnih događaja izvedite probno snimanje kako bi se uvjerali da fotoaparat radi dobro.
- Fotoaparat nije otporan na prašinu, vodu i prskanje. Pročitajte "Mjere opreza" (str. 37) prije uporabe fotoaparata.
- Pazite da se fotoaparat ne smoči. Ukoliko voda dospije u fotoaparat, može uzrokovati kvarove koji se u pojedinim slučajevima možda neće moći popraviti.
- Fotoaparat ne usmjeravajte prema suncu ili drugim izvorima svjetlosti. To može uzrokovati nepopravljivo oštećenje fotoaparata.
- Fotoaparat ne koristite u blizini uređaja s jakim radiovalovima ili zračenjima, jer u tom slučaju uređaj neće dobro snimati ili reproducirati.
- Uporaba fotoaparata na pješćanim i prašnjavim lokacijama može uzrokovati kvarove.
- Ukoliko dođe do kondenzacije vlage, pričekajte da nestane prije uporabe fotoaparata (str. 37).
- Nemojte tresti ili udarati fotoaparat. Osim kvarova i nemogućnosti snimanja fotografija, može se dogoditi da više ne možete upotrebljavati medij za snimanje ili da se slikovni podaci oštete, izgube ili izbrišu.
- Prije uporabe očistite površinu bljeskalice. Toplina pri radu bljeskalice može uzrokovati prljanje površine bljeskalice ili lijepljenje prašine po površini što će rezultirati nedovoljnim svjetlom.

### Napomene o LCD zaslonu

- LCD zaslon je proizveden visoko preciznom tehnologijom tako da preko 99,99% piksela radi ispravno. Ipak, mogu se trajno pojaviti sitne crne i/ili svijetle točkice u boji (bijele, crvene, plave ili zelene). To je normalno u procesu proizvodnje i ni na koji način ne utječe na snimljeni materijal.
- Kad baterija postane slaba, objektiv se možda neće pomicati. Umetnite napunjenu bateriju te ponovo uključite aparat.

### O kompatibilnosti podataka

- Ovaj fotoaparat je usklađen s pravilima DCF (Design rule for Camera File system universal standard) univerzalnog standarda kojeg je utemeljilo udruženje JEITA (Japan Electric and Information Technology Industries).
- Reprodukcijska slika snimljenih ovim fotoaparatom na drugoj opremi i reprodukcija slika snimljenih ili editiranih na drugoj opremi na ovom fotoaparatu nije zajamčena.

### Upozorenje o autorskim pravima

TV programi, filmovi, videovrpce i drugi materijali mogu biti zaštićeni autorskim pravima. Neovlašteno snimanje takvih materijala može biti u suprotnosti zakonima o autorskim pravima.

### Kompenzacija za sadržaj snimanja

Sony ne preuzima odgovornost i nije dužan kompenzirati gubitak nesnimljenog materijala uslijed nepravilnosti na fotoaparatu, mediju za snimanje itd.



# Prije početka

## Provjera isporučenog pribora

- Punjač baterije BC-CSGB/BC-CSGC (1)

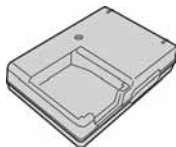

- Mrežni kabel (1)



- Punjiva baterija NP-BG1 (1)/  
Kutija za bateriju (1)

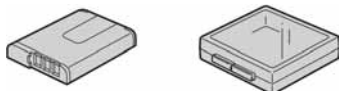

- USB, A/V višenamjenski kabel (1)

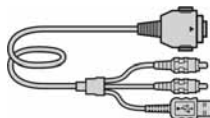

- Vrpca (1)



- CD-ROM (1)
  - s aplikacijskim softverom za Cyber-shot
  - "Cyber-shot Handbook"
  - "Cyber-shot Step-up Guide"
- Upute za uporabu (ovaj priručnik) (1)

Pričvrstite vrpca za nošenje na fotoaparata kako biste spriječili njegov pad, oštećenje i sl.

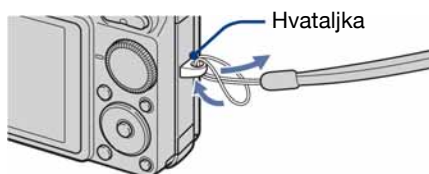

# 1 Priprema baterije

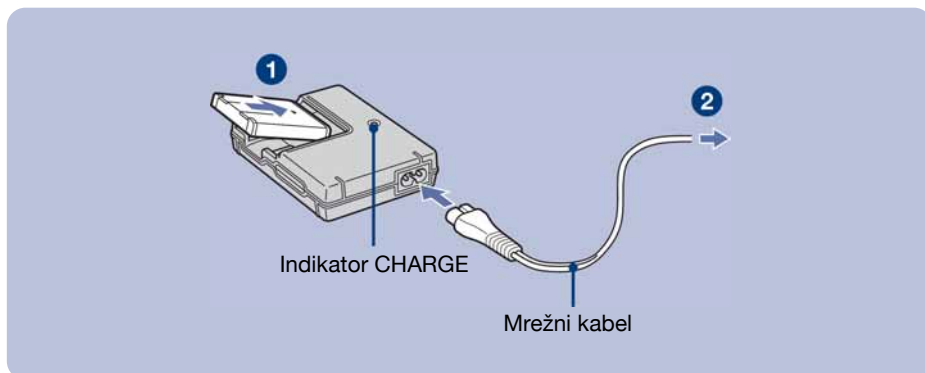

**1 Umetnite bateriju u punjač.**

**2 Spojite punjač baterije u zidnu utičnicu.**

Uključuje se indikator CHARGE i započinje punjenje.

Kad se indikator CHARGE isključí, punjenje je završeno (osnovno punjenje).

Ako nastavite puniti bateriju još sat vremena (potpuno punjenje), baterija će trajati nešto dulje.

## Vrijeme punjenja

Vrijeme potpunog punjenja	Vrijeme osnovnog punjenja
Približno 330 min	Približno 270 min

- Potrebno vrijeme za potpuno punjenje sasvim prazne baterije pri temperaturi od 25°C. U nekim uvjetima punjenje može trajati dulje
- Za detalje o trajanju baterije i memorijskom kapacitetu pogledajte str. 31.
- Spojite punjač na lako dostupnu zidnu utičnicu.
- Čak i kad indikator CHARGE ne svijetli, punjač nije odspojen iz napajanja dok je god mrežni kabel spojen na utičnicu. Pojavi li se problem tijekom uporabe punjača, odmah izvucite mrežni kabel iz utičnice.
- Po završetku punjenja izvucite mrežni kabel iz utičnice i izvadite bateriju iz punjača.
- Uredaj je namijenjen za uporabu s kompatibilnim Sony baterijama.

## 2 Umetanje baterije/"Memory Stick Duo" kartice (opcija)

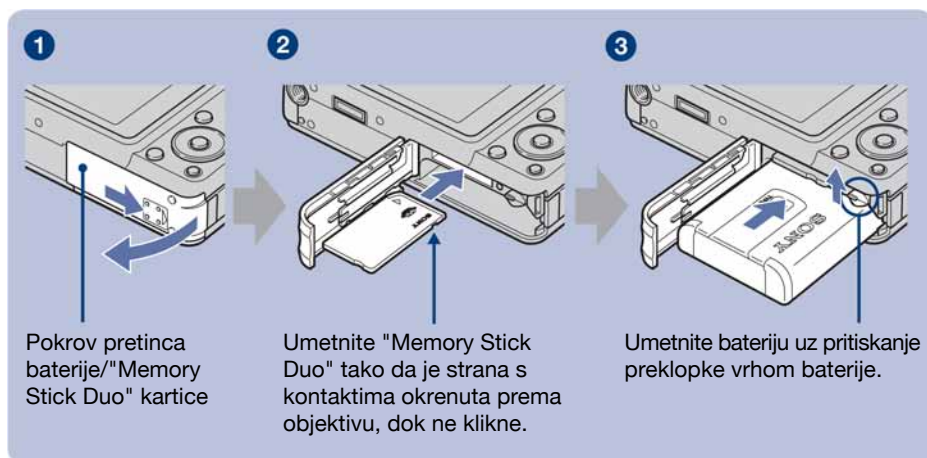





- 1 Otvorite pretinac baterije/"Memory Stick Duo" kartice.
- 2 Umetnite "Memory Stick Duo" (nije priložen).
- 3 Umetnite bateriju.
- 4 Zatvorite pokrov pretinca baterije/"Memory Stick Duo" kartice.

### Ako nije umetnuta "Memory Stick Duo" kartica

Fotoaparatusnima/reproducira slike pomoću unutarnje memorije (približno 15 MB).

### Provjera preostalog kapaciteta baterije

Pritisnite tipku POWER za uključenje fotoaparata i provjerite kapacitet baterije na LCD zaslonu.

Indikator preostale baterije					
Opis ikona baterije	Kapacitet baterije je dostatan	Baterija je gotovo sasvim puna	Baterija je poluprazna	Baterija je slaba. Snimanje/reprodukcija će se uskoro zaustaviti.	Zamijenite bateriju napunjenom ili je napunite (indikator upozorenja trepće).

- Ako koristite bateriju NP-FG1 (opcija), nakon indikatora preostalog kapaciteta prikažu se također minute ( 60 Min).
- Potrebna je približno jedna minuta dok se prikaže točno preostalo vrijeme baterije.
- Prikazano preostalo vrijeme možda neće biti točno u određenim uvjetima.
- Kad uključite fotoaparatus prvi put, prikazuje se izbornik Clock Set (str. 13).

## Vađenje baterije/"Memory Stick Duo" kartice

Otvorite pokrov pretinca baterije/"Memory Stick Duo" kartice.

### "Memory Stick Duo"

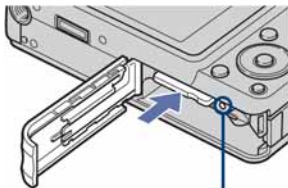

**Indikator pristupa** ne smije biti uključen. Jednom pritisnite "Memory Stick Duo".

### Baterija

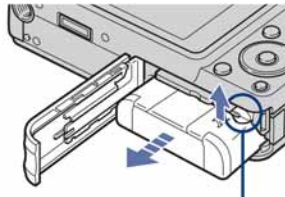

Pomaknite **preklopku za vađenje baterije**. Pripazite da vam baterija ne ispadne.

- Nikad nemojte otvarati pokrov baterije/"Memory Stick Duo" kartice ili isključivati fotoaparatus dok je uključen indikator pristupa. U protivnom se mogu uništiti podaci na "Memory Stick Duo" kartici/unutrašnjoj memoriji.

## 3 Uključivanje fotoaparata/podešavanje sata

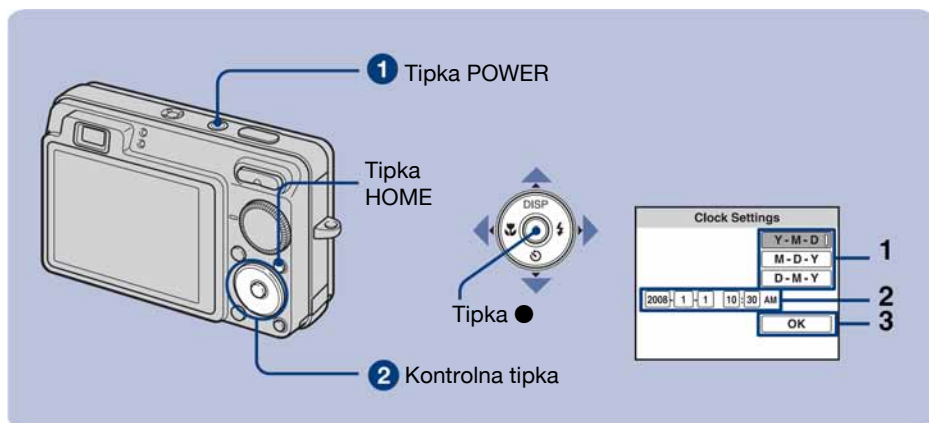

**1 Pritisnite tipku POWER.**

**2 Podesite sat kontrolnim tipkama.**

**1** Odaberite format datuma tipkama ▲/▼, zatim pritisnite ●.

**2** Odaberite pojedinačne parametre tipkama ◀/▶, broječanu vrijednost podesite tipkama ▲/▼, zatim pritisnite ●.

**3** Odaberite [OK] i pritisnite ●.

- Ovaj fotoaparat nema funkciju za unošenje datuma na sliku. Uporabom softvera "Picture Motion Browser" s CD-ROM-a (isporučen) možete otisnuti ili spremiti slike s datumom.
- Ponoć je prikazana kao 12:00 AM, a podne kao 12:00 PM.

### Za promjenu datuma i vremena

Odaberite [⌚ Clock Settings] u izborniku [⚙ Settings] (str. 21, 22).

### Kad se fotoaparat uključi

- Nakon umetanja baterije u aparat bit će potrebno neko vrijeme prije no što on bude spreman.
- Ukoliko se fotoaparat napaja baterijom, automatski se isključi nakon 3 minute mirovanja kako bi se spriječilo pražnjenje baterije (funkcija automatskog isključenja).

# Jednostavno snimanje fotografija

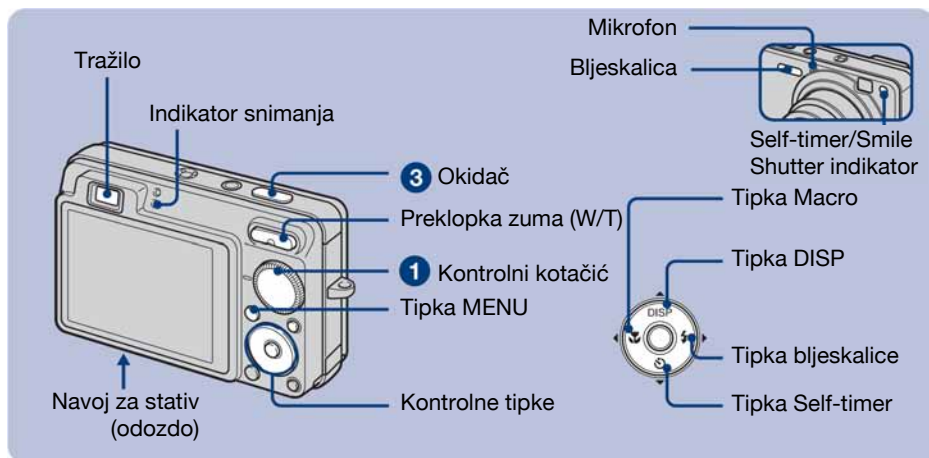

## 1 Kontrolnim kotačićem odaberite način snimanja.

**Fotografija (automatsko podešavanje):** Odaberite

**Videozapis:** Odaberite

## 2 Držite fotoaparata mirno, oslanjajući ruke na bokove.



Objekt smjestite u sredinu okvira za izoštravanje.

## 3 Snimajte pritiskom na okidač.

**Fotografija:**

1 Pritisnite i zadržite okidač dopola za izoštravanje.

Indikator ● (AE/AF lock) trepće (zeleno), oglašava se zvuk, indikator prestaje treptati i stalno svijetli.

2 Pritisnite okidač dokraja.



Indikator AE/AF lock

**Videozapis:**

Dokraja pritisnite okidač.

Za zaustavljanje snimanja, ponovno dokraja pritisnite okidač.

- Najkraća udaljenost za snimanje iznosi otprilike 5 cm (W)/34 cm (T) (od objektiva).

---

## Kontrolni kotačić/zum/bljeskalica/makro/self-timer/prikaz indikatora

### Uporaba kontrolnog kotačića

Kontrolnim kotačićem odaberite željenu funkciju.

#### Automatsko podešavanje

Omogućuje jednostavno snimanje uz automatsko podešavanje.

#### **EASY** Jednostavno snimanje

Omogućuje jednostavno snimanje uz uporabu lako vidljivih indikatora.

#### **P** Programirano snimanje

Omogućuje snimanje uz automatsko podešavanje ekspozicije (brzine zatvarača i otvora blende). Također možete odabrati različite postavke iz izbornika.

#### **M** Ručno podešavanje ekspozicije

Omogućuje snimanje uz ručno podešavanje ekspozicije (brzine zatvarača i otvora blende).

#### Videozapisi

Omogućuje snimanje videozapisa

#### High Sensitivity

Snimanje fotografija bez bljeskalice čak i uz slabije osvjetljenje.

#### Extra High Sensitivity

Snimanje fotografija uz maksimalnu osjetljivost. Veličina slike je podešena na [3M].

#### Extra High-speed Burst

Omogućuje snimanje najviše 5 slika u sekundi uz visoku burst brzinu. Veličina slike je podešena na [3M].

#### Smile Shutter

Fotoaparatus automatski snima kad prepozna smiješak osobe u kadru (str. 17).

#### **SCN\*** Scene Selection

Odabir načina snimanja u izborniku.

#### \* Scene Selection u SCN modu

Pritisnite MENU i odaberite postavku.

#### Soft Snap

Snimanje ljudi, cvijeća itd. uz topao efekt.

#### Landscape

Snimanje uz izoštravanje udaljenih objekata.

#### Twilight Portrait

Snimanje oštrih slika osoba na tamnim mjestima bez gubitka noćnog ugođaja.

#### Twilight

Snimanje noćnih prizora bez gubitka noćnog ugođaja.

#### Beach

Snimanje na obali mora ili jezera uz vjerniji prikaz plavetnila vode.

#### Snow

Jasnije snimanje bijelih prizora na snijegu.



### Fireworks

Snimanje vatrometa u punom sjaju.



### Underwater

Snimanje pod vodom uz prirodne boje pomoću vodonepropusnog kućišta.

## W/T Uporaba zuma

Pritisnite T za zumiranje ili W za poništenje zuma.

## Flash (Odabir načina rada bljeskalice za snimanje fotografija)

Više puta pritisnite kontrolnu tipku dok ne odaberete željeni način rada bljeskalice.

AUTO : Flash Auto

Aktivira se ako nema dovoljno svjetla ili je objekt osvjetljen straga (standardno podešenje)

: Uvijek se aktivira

SL : Slow synchro (u skladu s uvjetima)

Brzina zatvarača je manja na tamnim mjestima kako bi se jasno snimila neosvijetljena pozadina.

: Bljeskalica je isključena.

## Macro (Snimanje izbliza)

Više puta pritisnite kontrolnu tipku dok ne odaberete željeni način snimanja.

AUTO : Automatsko

Fotoaparatus automatski izoštrava od udaljenih objekata na krupni kadar.

Obično možete koristiti ovo podešenje fotoaparata.

: Macro

Fotoaparatus izoštrava prvenstveno objekte u prvom planu. Koristite ovo podešenje za snimanje bliskih objekata.

## Uporaba self-timera

Pritisnite više puta kontrolnu tipku za odabir željenog načina.

OFF : Bez uporabe self-timera

10 : Vrijeme odgode self-timera 10 sekundi

2 : Vrijeme odgode self-timera 2 sekunde

Kad pritisnete okidač, trepće indikator self-timera i oglašava se zvučni signal do otvaranja zatvarača.

## DISP Promjena prikaza na zaslonu

Pritisnite kontrolnu tipku (DISP).

Svaki put kad pritisnete (DISP), prikaz se mijenja na sljedeći način:

Indikatori uključeni → Indikatori uključeni\* → Histogram uključen\* → Indikatori isključeni\*  
→ LCD zaslon isključen



\* Osvjetljenje LCD zaslona se vraća na normalnu vrijednost.



---

## Snimanje s funkcijom Smile Shutter

Kad fotoaparata detektira osmijeh, automatski snima.

- 1 Odaberite 😊 (Smile Shutter) mod kontrolnim kotačićem.**
- 2 Pritisnite okidač dopola za izoštravanje dok je fotoaparata usmjeren prema objektu koji snimate.**
- 3 Pritisnite okidač dokraja.**

Aktivira se pripravno stanje funkcije Smile Shutter.

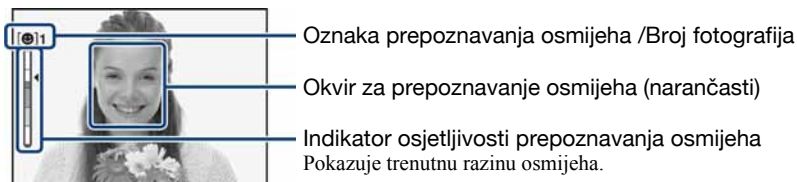

Kad razina osmijeha dosegne podešenu osjetljivost prepoznavanja osmijeha (koju pokazuje ◀), fotoaparata automatski okida i snima do šest slika. Nakon snimanja slike, svijetli Smile Shutter indikator.

### **4 Pritisnite okidač dokraja ponovno za izlazak iz Smile Shutter moda.**

- Kad je Smile Shutter u pripravnom stanju, indikator snimanja (narančasti) trepće.
- Snimanje pomoću funkcije Smile Shutter završi automatski kad se "Memory Stick Duo" ili unutrašnja memorija napuni ili kad se snimi šest slika.
- Možete odabrati objekt koji ima prioritet kod prepoznavanja osmijeha funkcijom [Smile Detection] (str. 24).
- Ako fotoaparata ne prepoznaje osmijeh, podesite [Smile Detection Sensitivity] (str. 24).
- Fotoaparata možete podesiti da automatski snimi sliku kad se bilo koja osoba prikazana u okviru za prepoznavanje osmijeha (narančasti) nasmiješi nakon pritiska okidača dokraja.
- Slika možda neće biti izoštrana ako se udaljenost između fotoaparata i objekta promijeni nakon pritiska okidača dokraja. Možda se neće postići odgovarajuća ekspozicija ako se promijene svjetlosni uvjeti okoline.
- Prepoznavanje lica možda neće raditi pravilno u sljedećim uvjetima:
  - Kad je pretamno ili presvijetlo.
  - Kad su lica djelomično prekrivena naočalama, maskama, šeširima, itd.
  - Kad osobe koje snimate nisu okrenute prema fotoaparatu.
- Ovisno o uvjetima, fotoaparata možda neće pravilno prepoznati osmijeh.
- Ne možete koristiti funkciju digitalnog zuma.
- Ne možete mijenjati razinu zuma kad je Smile Shutter u pripravnom stanju.

# Pregled/brisanje slika

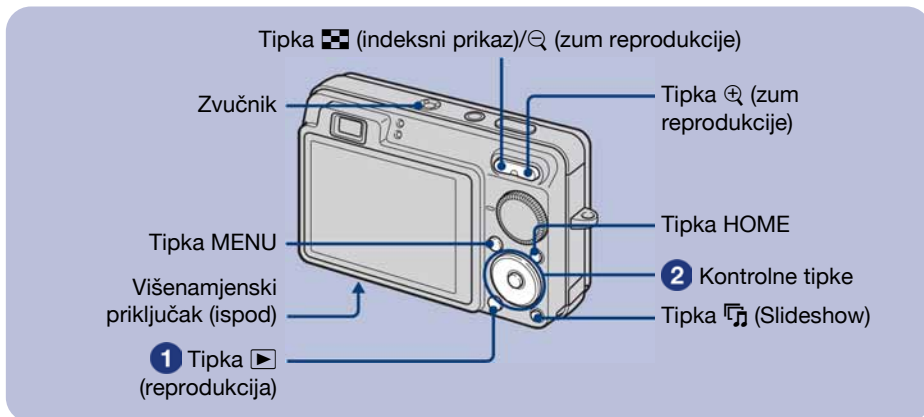

## 1 Pritisnite tipku [play icon] (reprodukcija).

Pritisnete li tipku [play icon] dok je fotoaparata isključen, uključit ćete ga u reprodukcijski mod. Ponovnim pritiskom aktivira se mod snimanja.

## 2 Odaberite sliku kontrolnim tipkama [left/right arrow icons].

### Videozapis:

Pritisnite [stop icon] za reprodukciju videozapisa. (Pritisnite [stop icon] ponovno za zaustavljanje.)

Pritisnite [right arrow icon] za prijelaz naprijed ili [left arrow icon] za prijelaz unatrag. (Pritisnite [stop icon] za normalnu reprodukciju.)

Pritisnite [down arrow icon] za prikaz izbornika za podešavanje glasnoće, zatim podesite razinu glasnoće tipkama [left/right arrow icons].

- Ponekad nije moguće reproducirati snimke snimljene ranijim Sony modelima. Pritisnite tipku HOME, odaberite [Folder View icon] Folder View] iz [View Images icon] (View Images) i reproducirajte snimke.

## [trash icon] Brisanje slika

1 Prikažite sliku koju želite izbrisati i zatim pritisnite MENU.

2 Odaberite [Delete icon] [Delete] tipkama [up/down arrow icons] i odaberite [This Image icon] tipkama [left/right arrow icons], zatim pritisnite [stop icon].

3 Odaberite [OK icon] tipkom [up arrow icon], zatim pritisnite [stop icon].

## [magnifying glass icon] Prikaz povećane slike (zum reprodukcije)

Dok je prikazana fotografija, pritisnite [magnifying glass icon]. Za smanjenje pritisnite [magnifying glass icon].

Za pomicanje povećanog dijela, pritisnite [up/down arrow icons]/[left/right arrow icons].



Za povratak na normalnu veličinu slike, pritisnite [stop icon].

## Indeksni prikaz slika

Pritisnite  (indeksni prikaz) za prikaz indeksnog izbornika dok je prikazana fotografija.





Zatim tipkama /// odaberite sliku.





Za povratak na prikaz jedne slike, pritisnite .

- Standardna postavka je prikaz slika u Date View modu (kod uporabe "Memory Stick Duo") ili Folder View (kod uporabe ugrađene memorije).  
Mod reprodukcije možete promijeniti odabirom  (View Images) izbornika HOME kod uporabe "Memory Stick Duo" (str. 22).
- Svakim pritiskom tipke  (indeksni prikaz), broj slika u indeksnom prikazu se mijenja.

## Brisanje slika u indeksnom prikazu



**1** Pritisnite MENU dok je prikazan indeksni izbornik.

**2** Odaberite [Delete] tipkama / i odaberite [Multiple Images] tipkama /, zatim pritisnite .

**3** Tipkama /// odaberite sliku koju želite obrisati i pritisnite .

Uz sliku je prikazana oznaka .

Za poništenje odabira, odaberite sliku određenu za brisanje, zatim ponovno pritisnite .

**4** Pritisnite MENU i tipkom  odaberite [OK], zatim pritisnite .

- Za brisanje svih slika u mapi, odaberite [All Images in Date Range]/[All In This Folder], zatim pritisnite  u koraku 2.

## Reprodukcija slika u nizu s efektima i glazbom (Slideshow)



**1** Pritisnite tipku  (Slideshow).

Prikaže se izbornik.

**2** Pritisnite tipku  (Slideshow) ponovno.

Glazba će se mijenjati zajedno s opcijom [Effects]. Možete također prenositi i mijenjati glazbu po želji.

Za prijenos i mijenjanje glazbe, postupite na sljedeći način.

- ① Pritisnite tipku HOME. Zatim odaberite  Music Tool] → [Download Music] u  (Slideshow) (str. 22).
- ② Instalirajte softver s CD-ROM-a (isporučen) na računalo.
- ③ Spojite fotoaparat i računalo USB kabelom.
- ④ Pokrenite "Music Transfer" instaliran na računalo i promijenite glazbu.  
Za detalje o mijenjanju glazbe, pogledajte Help softvera "Music Transfer".

## Gledanje slika na zaslonu TV prijemnika

Spojite fotoaparat na TV prijemnik pomoću višenamjenskog kabela (isporučen).

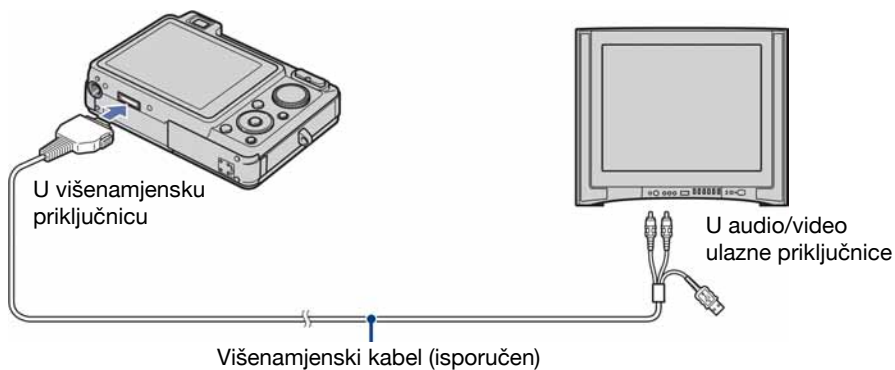

Za gledanje na HD (High Definition) TV-u potreban je HD Output adapterski kabel (opcija).

- Podesite li veličinu slike na [16:9], možete snimati fotografije u veličini koja će ispuniti zaslon HD TV prijemnika.
- Nije moguće gledati videozapise u [HD (1080i)] formatu. Pri snimanju videozapisa, podesite [COMPONENT] na [SD].

# Upoznavanje funkcija – HOME/Menu

## Uporaba izbornika HOME

Izbornik HOME je izbornik za pristup svim funkcijama fotoaparata i može se pozvati bez obzira na trenutni način rada (snimanje/reprodukcija).

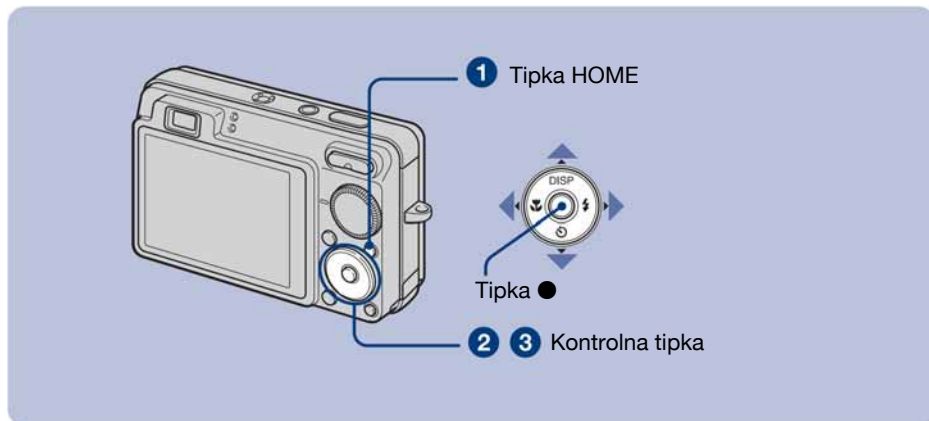

**1** Pritisnite HOME za prikaz izbornika HOME.

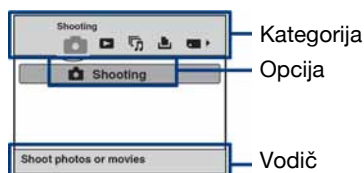

**2** Odaberite željenu kategoriju kontrolnim tipkama ◀/▶.

**3** Odaberite željenu opciju tipkama ▲/▼, zatim pritisnite ●.

**Kad odaberete kategoriju  (Manage Memory) ili  (Settings)**



**1** Odaberite željeno podešenje tipkama ▲/▼, zatim pritisnite ●.







- Izbornik HOME se prikaže kad pritisnete ◀.

**2** Odaberite podešenje tipkama ▲/▼, zatim pritisnite ●.

- Aparat se podesi u mod snimanja ili reprodukcije ponovnim pritiskom tipke HOME.

## Opcije izbornika HOME

Pritisnite tipku HOME za prikaz sljedećih opcija. Prikazuju se samo trenutno dostupne opcije. Detalji o opcijama prikazuju se na zaslonu pomoću vodiča.

Kategorija	Opcije
 <b>Shooting</b>	Shooting
 <b>View Images</b>	Date View
	Folder View
	Favorites
 <b>Slideshow</b>	Slideshow
	Music Tool
	Download Music                      Format Music
 <b>Print</b>	Print
 <b>Manage Memory</b>	Memory Tool
	Memory Stick Tool
	Format                                      Create REC. Folder
	Change REC. Folder                      Copy
	Internal Memory Tool
Format	
 <b>Settings</b>	Main Settings
	Main Settings 1
	Beep    Function Guide
	Initialize                      Smile demo mode
	Main Settings 2
	USB Connect                                      COMPONENT
	Video Out                                      Wide Zoom Display
	Shooting Settings
	Shooting Settings 1
	AF Illuminator                                      Grid Line
	AF Mode                                      Digital Zoom
	Conversion Lens
	Shooting Settings 2
Auto Orientation                                      Auto Review	
Clock Settings	
Language Setting	

## Uporaba opcija izbornika

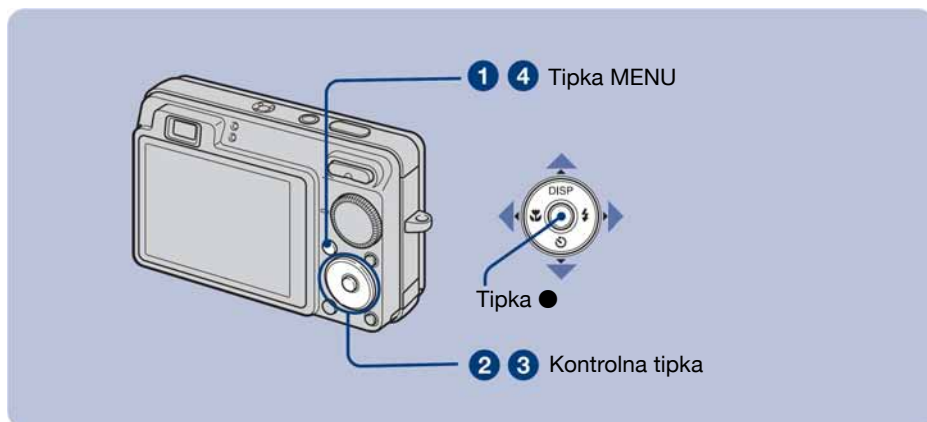

### 1 Pritisnite MENU za prikaz izbornika.

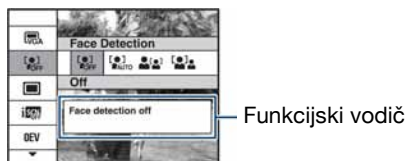

- Izbornik će se prikazati samo u funkciji snimanja i reprodukcije.
- Ovisno o odabranom načinu rada, bit će prikazane različite opcije.

### 2 Odaberite željenu opciju kontrolnim tipkama ▲/▼.

- Ako se željena opcija ne vidi, nastavite pritiskati ▲/▼ dok se opcija ne pojavi na zaslonu.

### 3 Odaberite željeno podešavanje kontrolnim tipkama ◀/▶.

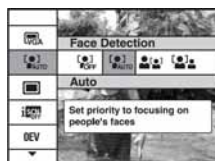

- Ako se željena opcija ne vidi, nastavite pritiskati ◀/▶ dok se opcija ne pojavi na zaslonu.
- Pritisnite ● nakon odabira opcije u reprodukcijском modu.

### 4 Pritisnite MENU za isključenje izbornika.

## Opcije izbornika









Raspoložive opcije izbornika razlikuju se ovisno o funkcijskom modu fotoaparata (snimanje/reprodukcija) te o položaju kontrolnog kotačića. Na zaslonu se prikazuju samo dostupne opcije.

### Izbornik snimanja

Scene Selection	Odabir već podešenih postavki za određene uvjete snimanja.
Image Size	Odabir veličine fotografije.
Flash	Odabir podešenja bljeskalice u modu jednostavnog snimanja.
Face Detection	Odabir prioritarnog objekta za izoštravanje pri uporabi funkcije detekcije lica.
Smile Detection	Odabir prioritarnog objekta za Smile Shutter funkciju.
Smile Detection Sensitivity	Podešavanje razine osjetljivosti za prepoznavanje osmijeha.
REC Mode	Odabir načina kontinuiranog snimanja.
Scene Recognition	Automatsko prepoznavanje uvjeta snimanje i snimanje nakon toga.
EV	Podešavanje ekspozicije.
ISO	Odabir osjetljivosti na svjetlo.
Metering Mode	Odabir načina mjerenja svjetla.
Focus	Promjena načina izoštravanja.
White Balance	Podešavanje tonova boje.
Underwater White Balance	Podešavanje tonova boje kod podvodnog snimanja.
Flash Level	Podešavanje intenziteta bljeskalice.
Red Eye Reduction	Smanjenje efekta crvenih očiju.
DRO	Optimizacija svjetline i kontrasta.
Noise Reduction	Podešavanje ravnoteže jasnoća/šum na snimljenoj slici.
Color Mode	Promjena živosti slike ili dodavanje posebnih efekata.
Color Filter	Omogućuje dodavanje boje slici kao kod uporabe filtera.
Color Saturation	Podešavanje svjetline (zasićenja boje) na slici.
Contrast	Podešavanje kontrasta slike.
Sharpness	Podešavanje oštine slike.
SteadyShot	Sprečavanje zamućenja.
 Shooting Settings	Odabir podešenja za snimanje.



## Izbornik za reprodukciju

 (Delete)	Brisanje snimaka.
 (View Mode)	Prebacivanje u View Mode (reprodukcija).
 (Date List)	Odabir datuma reprodukcije.
 (Filter by Faces)	Reprodukcija snimaka filtriranih prema određenom kriteriju.
 (Add/Remove Favorites)	Registriranje ili brisanje snimaka iz Favorites.
 (Slideshow)	Reprodukcija niza fotografija.
 (Retouch)	Retuširanje snimaka.
 (Multi-Purpose Resize)	Mijenjanje veličine slike prema primjeni.
 (Protect)	Sprečavanje slučajnog brisanja.
<b>DPOF</b>	Dodavanje oznake za ispis na fotografiju koju želite otisnuti.
 (Print)	Ispis fotografija pomoću PictBridge-kompatibilnog pisača.
 (Rotate)	Zakretanje fotografije.
 (Select Folder)	Odabir mape za pregled slika.

# Uporaba računala

Slike snimljene fotoaparatom mogu se gledati na računalu. Također možete bolje nego ikad iskoristiti svoje slike i videozapise pomoću isporučenog softvera. Podrobnosti potražite u "Cyber-shot priručniku" na isporučenom CD-ROM-u.

## Podržani operativni sustavi za USB povezivanje i aplikacijski softver (isporučen)

	Windows korisnici	Macintosh korisnici
USB povezivanje	Windows 2000 Professional SP4, Windows XP* SP2, Windows Vista*	Mac OS 9.1/9.2/Mac OS X (v10.1 do v10.5)
Aplikacijski softver "Picture Motion Browser"	Windows 2000 Professional SP4, Windows XP* SP2, Windows Vista*	nije kompatibilan

\* 64-bitne verzije i Starter (Edition) nisu podržane.

- Mora biti instaliran navedeni operativni sustav (OS) pri isporuci. Nadograđeni sustavi nisu podržani.
- Ako vaš OS ne podržava USB povezivanje, kopirajte snimke ulaganjem "Memory Stick Duo" kartice u Memory Stick utor na vašem računalu, ili koristite komercijalno nabavljivi Memory Stick čitač/pisač.
- Za dodatne detalje o preporučenoj konfiguraciji za "Picture Motion Browser" pogledajte "Cyber-shot priručnik".



## Prikaz uputa "Cyber-shot Handbook"

"Cyber-shot Handbook" na isporučenom CD-ROM-u detaljno objašnjava uporabu fotoaparata. Za čitanje ovog priručnika potreban vam je Adobe Reader.

### Korisnici Windows sustava

- 1 Uključite računalo i umetnite isporučeni CD-ROM disk u CD-ROM pogon. Pojavljuje se sljedeći izbornik.



Kad kliknete [Cyber-shot Handbook] tipku, prikazuje se zaslon za kopiranje "Cyber-shot Handbook" priručnika.

- 2 Slijedite upute na zaslonu za kopiranje.
  - Kad kliknete na tipku "Cyber-shot Handbook", automatski će se instalirati i "Cyber-shot Step-up Guide".
- 3 Nakon završetka instalacije, dvaput kliknite ikonu na radnoj površini.

### Korisnici Macintosh računala

- 1 Uključite računalo i umetnite isporučeni CD-ROM disk u CD-ROM pogon.
- 2 Odaberite mapu [Handbook] i na svoje računalo kopirajte "Handbook.pdf" pohranjen u mapi [GB].
- 3 Nakon završetka kopiranja, dvaput kliknite "Handbook.pdf"

# Indikatori na zaslonu

Svakim pritiskom na tipku ▲ (DISP), prikaz na zaslonu se mijenja (str. 16).

## Kod snimanja fotografija

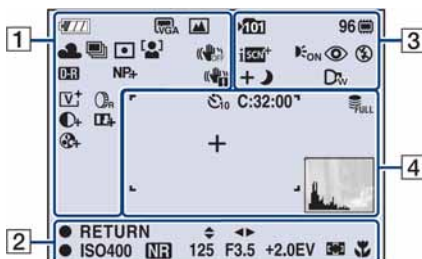

- Prikaz indikatora je ograničen u modu jednostavnog snimanja.

## Kod snimanja videozapisa

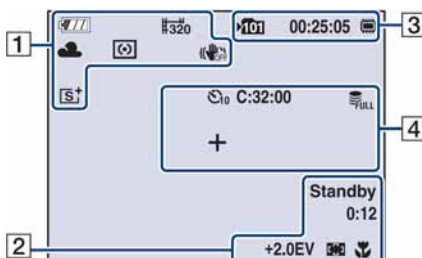

## Kod reprodukcije

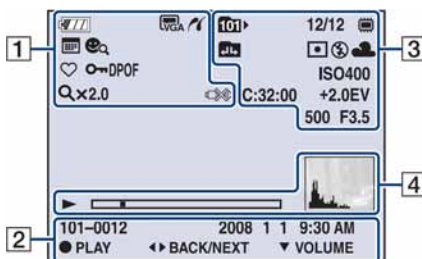

1

	Preostalo trajanje baterije
	Indikator slabe baterije
	Veličina slike
	Kontrolni kotačić/Izbornik (Scene Selection)
<b>PM</b>	Kontrolni kotačić
	Ravnoteža bjeline
	Način snimanja/Bracket mod
	Način mjerenja svjetla
	Detekcija lica/Detekcija osmijeha
	SteadyShot
	DRO
<b>NR-NR+</b>	Smanjenje šuma
	Upozorenje na vibracije
1 	Indikator osjetljivosti detekcije osmijeha/Broj slika
<b>x1.5</b> s Q P Q	Uvećanje zuma
	Efekt boje
	Filter u boji
	Kontrast
	Oštrina

	Zasićenje boje
	PictBridge veza
 ♥1 ♥2 ♥3 ♥4 ♥5 ♥6	Mod reprodukcije
	Filtriranje prema licima
	Favoriti
	Zaštita snimke
<b>DPOF</b>	Oznaka za ispis (DPOF)
<b>Qx2.0</b>	Uvećanje zuma
<b>VOL.</b> ■■■■■■■■	Indikator glasnoće
	PictBridge veza

2

	Mod ručnog podešavanja ekspozicije
● <b>RETURN</b> ● <b>SET</b>	Funkcijski vodič za ručnu ekspoziciju
●	AE/AF lock
<b>ISO400</b>	ISO broj
<b>NR</b>	NR slow shutter
<b>125</b>	Brzina zatvarača
<b>F3.5</b>	Otvor blende
<b>+2.0EV</b>	Ekspozicija
	Indikator okvira AF tražila
<b>1.0m</b>	Pohranjena udaljenost izoštravanja (poluručno)
	Makro snimanje
<b>REC Standby</b>	Pripravno stanje/snimanje videozapisa
<b>0:12</b>	Vrijeme snimanja (min:s)
<b>101-0012</b>	Broj mape-datoteke
<b>2008 1 1 9:30 AM</b>	Datum snimanja/vrijeme reprodukcije slike
● <b>STOP</b> ● <b>PLAY</b>	Vodič za reprodukciju
<b>◀▶ BACK/NEXT</b>	Odabir slika





<b>▼ VOLUME</b>	Podešavanje glasnoće
-----------------	----------------------

3

	Mapa za snimanje
	Mapa za reprodukciju
<b>96</b>	Preostali broj mogućih snimaka
<b>8/8 12/12</b>	Broj slike/broj snimljenih slika u odabranoj mapi
<b>00:25:05</b>	Preostalo vrijeme snimanja (sati : minute : sekunde)
	Medij za snimanje/reprodukciju ("Memory Stick Duo", unutarnja memorija)
	Promjena mape
<b>iSCN iSCN+</b> +	Prepoznavanje scene
<b>AF-ON</b>	AF osvjetljenje
	Funkcija smanjenja efekta crvenih očiju
	Način mjerenja svjetla
	Način rada bljeskalice
	Punjenje bljeskalice
<b>AWB</b>	Ravnoteža bjeline
<b>C:32:00</b>	Dijagnostički pokazivač
<b>ISO400</b>	ISO broj
<b>+2.0EV</b>	Ekspozicija
<b>500</b>	Brzina zatvarača
<b>F3.5</b>	Otvor blende
<b>D7 D7w</b>	Konverzijska leća

4

	Self-timer
<b>C:32:00</b>	Dijagnostički pokazivač
	Popunjena baza podataka

	Okvir AF tražila
+	Končanica za mjerenje ekspozicije u točki
▶	Indikator reprodukcije
	Skala reprodukcije
	<p>Histogram</p> <ul style="list-style-type: none"> <li>•  se pojavljuje kad nije moguć prikaz histograma.</li> </ul>

# Trajanje baterija i kapacitet memorije

## Trajanje baterije i broj slika koje se mogu snimiti/pregledati

Podaci u sljedećim tablicama se odnose na rad s punim kapacitetom isporučene baterije i temperaturom od 25°C. Broj slika koje možete snimiti ili pregledati je približan i podrazumijeva promjenu "Memory Stick Duo" kartice ukoliko je potrebno. Stvarne vrijednosti mogu biti manje od navedenih, ovisno o uvjetima uporabe.

### Pri snimanju fotografija

LCD zaslon	Trajanje baterije (min)	Broj slika
Uključen	Oko 150	Oko 300
Isključen	Oko 170	Oko 340

- Snimanje u sljedećim uvjetima:
  - Opcija [REC Mode] podešena na [Normal].
  - Opcija [AF Mode] podešena na [Single].
  - Opcija [SteadyShot] je podešena na [Shooting].
  - Jedno snimanje svakih 30 sekundi.
  - Zum se prebacuje između W i T.
  - Jedno aktiviranje bljeskalice svaka dva snimanja.
  - Jedno uključenje/isključenje svakih deset puta.
- Postupak mjerenja se temelji na standardu CIPA. (CIPA: Camera & Imaging Products Association)
- Broj slika za snimanje/trajanje baterije se ne mijenja ovisno o veličini slike.

### Kod pregleda fotografija

Trajanje baterije (min)	Broj slika
Oko 370	Oko 7 400

- Pregled fotografija redom u intervalima od oko tri sekunde.

### Napomene o bateriji

- Kapacitet baterije se vremenom smanjuje.
- Broj slika koje možete snimiti/pregledati i vijek trajanja baterije se smanjuju u sljedećim uvjetima:
  - Niska temperatura okoliša.
  - Učestala uporaba bljeskalice.
  - Učestalo uključivanje/isključivanje fotoaparata.
  - Česta uporaba zuma.
  - Uključeno jače osvjetljenje LCD zaslona.
  - Opcija [AF Mode] je podešena na [Monitor].
  - Opcija [SteadyShot] je podešena na [Continuous].
  - Kapacitet baterije je slab.
  - Funkcija Face Detection je uključena.

## Broj fotografija i vrijeme snimanja videozapisa

Broj fotografija i vrijeme snimanja videozapisa mogu se razlikovati ovisno o uvjetima snimanja.

- Čak i ako je kapacitet medija za snimanje jednak navedenom u donjoj tablici, broj fotografija koje se mogu snimiti i duljina videozapisa se mogu razlikovati.
- Možete odabrati veličinu slike koja će se koristiti kod snimanja iz izbornika (str. 23, 24).

### Približan broj fotografija koje je moguće snimiti

(Jedinice: Slike)

Kapacitet Veličina	Unutarnja memorija	"Memory Stick Duo" kartica formatirana na fotoaparatu						
	Oko 15 MB	256 MB	512 MB	1 GB	2 GB	4 GB	8 GB	16 GB
13M	2	43	89	183	369	730	1 468	2 976
8M	4	72	149	306	618	1 223	2 457	4 981
5M	6	92	190	390	786	1 556	3 127	6 339
3M	10	148	305	625	1 261	2 497	5 016	10 169
VGA	96	1 428	2 932	6 000	12 102	23 956	48 138	97 618
3:2 (12M)	3	48	100	205	414	821	1 649	3 343
16:9 (10M)	3	57	119	244	492	974	1 957	3 968
16:9 (2M)	16	236	489	1 001	2 018	3 995	8 025	16 270

- Broj slika se odnosi na situaciju u kojoj je [REC Mode] podešen na [Normal].
- Ako je broj preostalih slika veći od 9 999, na LCD zaslonu se prikazuje ">9999".
- Ako je slika snimljena starijim Sonyjevim modelom i reproducira se na ovom fotoaparatu, možda neće biti prikazana u stvarnoj veličini.



## Približno vrijeme snimanja videozapisa

Vrijednosti u donjoj tablici odnose se na približno maksimalno vrijeme snimanja svih video-datoteka. Maksimalno kontinuirano vrijeme snimanja videozapisa iznosi oko 10 minuta.

(Jedinice: sati: minute: sekunde)

Kapacitet Veličina	Unutarnja memorija	"Memory Stick Duo" kartica formatirana na fotoaparatu						
	Oko 15 MB	256 MB	512 MB	1 GB	2 GB	4 GB	8 GB	16 GB
640(Fine)	–	0:02:50	0:06:00	0:12:30	0:25:10	0:49:50	1:40:10	3:23:20
640(Standard)	0:00:40	0:10:30	0:22:00	0:45:00	1:30:50	2:59:40	6:01:00	12:12:10
320	0:02:50	0:42:30	1:28:00	3:00:00	6:03:10	11:59:00	24:04:10	48:48:30

- Videozapise veličine [640(Fine)] možete snimiti samo na "Memory Stick PRO Duo".
- Ovaj fotoaparat ne podržava HD snimke ili reprodukciju za videozapise.

# U slučaju problema

U slučaju problema s fotoaparatom, pokušajte sa sljedećim rješenjima.

- 1 **Provjerite dolje navedene opcije i pogledajte "Cyber-shot priručnik" (PDF).**  
Ako se na zaslону pojavi oznaka "C/E:□□:□□", pogledajte "Cyber-shot priručnik".

- 2 **Izvadite bateriju i ponovno je uložite nakon otprilike jedne minute te uključite fotoaparat.**

- 3 **Resetirajte postavke (str. 22).**

- 4 **Obratite se Sony prodavatelju ili najbližem Sony servisu.**

Molimo da obratite pažnju na činjenicu da odnošenjem fotoaparata na servis ovlašćujete osoblje da po potrebi provjeri sadržaj unutarnje memorije.

## Baterija i napajanje

### Nije moguće uložiti bateriju u fotoaparat.

- Bateriju uložite tako da njenim vrhom potisnete ručicu za izbacivanje baterije (str. 11).

### Fotoaparat se ne može uključiti.

- Nakon stavljanja baterije, fotoaparatu će možda trebati neko vrijeme da počne raditi.
- Pravilno stavite bateriju (str. 11).
- Baterija je prazna. Stavite napunjenu bateriju (str. 10).
- Baterija je istrošena. Zamijenite je novom.
- Upotrijebite preporučenu vrstu baterije.

### Fotoaparat se odjednom isključuje.

- Ako ne koristite fotoaparat približno tri minute dok je uključen, on se automatski isključuje kako bi se spriječilo trošenje baterije. Ponovno uključite fotoaparat (str. 13).
- Baterija je istrošena. Zamijenite je novom.

---

### **Prikaz preostalog trajanja baterija nije ispravan.**

- Dugo vremena ste koristili fotoaparata na iznimno visokoj ili niskoj temperaturi.
- Došlo je do odstupanja u prikazu preostalog trajanja baterije. Potpuno ispraznite, a zatim napunite bateriju.
- Baterija je prazna. Stavite napunjenu bateriju (str. 10).
- Baterija je istrošena. Zamijenite je novom.



---

### **Baterija se ne može puniti.**

- Bateriju ne možete puniti pomoću AC adaptera (opcija). Puniti je punjačem.

## **Snimanje fotografija/videozapisa**

### **Fotoaparata ne snima.**

- Provjerite kapacitet unutarnje memorije ili "Memory Stick Duo" kartice (str. 32). Ako je pun, postupite na jedan od sljedećih načina:
  - Izbrišite nepotrebne slike (str. 18).
  - Zamijenite "Memory Stick Duo".
- Ne možete snimati slike dok puniti bljeskalicu.
- Kad snimate fotografije, podesite kontrolni kotačić na neki drugi položaj osim .
- Kad snimate videozapise, podesite kontrolni kotačić na .
- Kod snimanja videozapisa veličina slike je podešena na [640(Fine)]. Postupite na jedan od sljedećih načina:
  - Veličinu slike podesite na neku drugu vrijednost osim [640(Fine)].
  - Uložite "Memory Stick PRO Duo".

---

### **Prilikom snimanja vrlo svijetlog objekta pojavljuju se vertikalne pruge.**

- To je pojava poznata kao razmazivanje uslijed koje se na slici pojavljuju bijele, crvene, ljubičaste ili druge pruge i ne predstavlja kvar.

## Pregled snimaka

### Fotoaparatus ne može reproducirati snimke.

- Pritisnite tipku  (reprodukcija) (str. 18).
- Promijenili ste naziv mape/datoteke na računalu.
- Reprodukcijska snimka na fotoaparatu nije zajamčena ako je snimka obrađena na računalu ili snimljena drugim fotoaparatom.
- Fotoaparatus je u USB načinu rada. Obrišite USB vezu.
- Reprodukcijska nije moguća dok je Smile Shutter u pripravnog stanja. Izadite iz pripravnog stanja pritiskom okidača dokraja.
- Možda nećete moći reproducirati neke slike pohranjene na "Memory Stick Duo" snimljene ranijim Sony modelima. Reproducirajte ih u Folder View (str. 22).
- Uzrok je kopiranje slika s računala na "Memory Stick Duo" bez uporabe "Picture Motion Browser". Reproducirajte takve slike u Folder View (str. 22).

## Nemojte fotoaparata ostavljati na sljedećim mjestima

- Na jako vrućim mjestima, primjerice u automobilu parkiranim na izravnom suncu. Moglo bi se deformirati kućište fotoaparata ili može doći do kvara.
- Pod izravnim sunčevim svjetlom ili pored radijatora. Moglo bi doći do gubitka boje ili deformiranja kućišta, što može prouzročiti kvar.
- Na mjestima izloženim jakim vibracijama.
- Pored jakih magneta.
- Na pješćanim ili prašnim mjestima. Pazite da u fotoaparata ne uđe pijesak ili prašina, što može uzrokovati kvar, u nekim slučajevima nepopravljiv.

## O nošenju

Ne sjedajte na stolac i sl. s fotoaparatom u stražnjem džepu hlaća ili suknje, jer se tako fotoaparata može oštetiti.

## O čišćenju

### Čišćenje LCD zaslona

Čistite površinu zaslona priborom za čišćenje LCD zaslona (opcija) za uklanjanje otisaka prstiju, prašine itd.

### Čišćenje leće objektivna

Otiske prstiju, prašinu itd. brišite mekom krpom.

### Čišćenje vanjskih dijelova fotoaparata

Očistite površinu fotoaparata mekom krpom lagano navlaženom u vodi, zatim je obrišite suhom krpom. Nemojte koristiti sljedeća sredstva jer mogu oštetiti kućište.

- Kemijski proizvodi: razrjeđivač, benzin, alkohol, jednokratne krpe, repelenti, kreme za sunčanje ili insekticidi.
- Fotoaparata ne dodirujte rukama na kojima imate gore navedena sredstva.
- Fotoaparata ne smije biti u dugotrajnom kontaktu s gumom ili vinilom.

## O radnoj temperaturi

Fotoaparata se može koristiti na temperaturi od 0°C do 40°C. Snimanje na izuzetno niskim ili visokim temperaturama izvan spomenutog opsega se ne preporučuje.

## O kondenzaciji vlage

Ako fotoaparata unesete izravno iz hladnog u topli prostor ili ga ostavite u jako vlažnoj prostoriji, unutar njega ili na vanjskim dijelovima može se kondenzirati vlaga. Dođe li do toga, fotoaparata neće ispravno raditi.

### Ako se u fotoaparatu kondenzirala vlaga

Isključite fotoaparata i pričekajte približno jedan sat da vlaga ishlapi. Obratite pozornost da snimanje jasnih slika nije moguće ako pokušate snimati dok je u unutrašnjosti objektivna ostala vlaga.

## O ugrađenoj punjivoj bateriji

Ovaj fotoaparata ima ugrađenu punjivu bateriju kako bi se sačuvalo podatak o datumu i vremenu bez obzira na to je li fotoaparata uključen ili isključen.

Ta se baterija uvijek puni sve dok koristite fotoaparata. Međutim, ako koristite fotoaparata samo nakratko, ona se postupno prazni, a isprazni se potpuno nakon približno mjesec dana nekorištenja fotoaparata. U tom slučaju prije uporabe fotoaparata svakako napunite bateriju.

Ipak, ako ova baterija nije napunjena, još uvijek možete koristiti fotoaparata, ali se datum i vrijeme neće prikazati.

### Punjenje ugrađene baterije za čuvanje podataka

Uložite napunjenu bateriju u fotoaparata i ostavite fotoaparata isključenim 24 sata ili dulje.

## Fotoaparat

### [Sustav]

Osjetilo slike:

9,29 mm (tip 1/1,7) CCD u boji, filter s primarnim bojama

Ukupan broj piksela:

Oko 13,9 megapiksela

Efektivni broj piksela:

Oko 13,6 megapiksela

Objektiv:

Carl Zeiss Vario-Tessar 3× zum objektiv  
f = 7,6 - 22,8 mm (35 - 105 mm (kod pretvorbe u format slike 35 mm)) F2,8 (W) - F5,5 (T)

Kontrola ekspozicije: Automatska ekspozicija, Scene Selection (10 modova)

Ravnateža bjeline: Automatski, Daylight, Cloudy, Fluorescent 1,2,3, Incandescent, Flash, One Push

Ravnateža bjeline kod podvodnog snimanja: Automatski, Underwater 1,2, Flash

Format datoteka (DCF):

Fotografije: Exif Ver. 2.21 JPEG kompatibilan, DPOF kompatibilan  
Videozapisi: MPEG1 kompatibilan (Monaural)

Medij za snimanje: Unutarnja memorija (oko 15 MB), "Memory Stick Duo"

Bljeskalica: Domet bljeskalice (ISO osjetljivost (Preporučeni indeks ekspozicije) podešena na Auto): Oko 0,2 - 5,5 m (W)/oko 0,4 - 2,8 m (T)

### [Ulazne i izlazne priključnice]

Višenamjenska priključnica: Video izlaz  
Audio izlaz (mono)  
USB veza

USB komunikacija:

Hi-Speed USB (USB 2.0 kompatibilan)

### [LCD zaslon]

LCD zaslon: 6,7 cm (tip 2,7) TFT drive

Ukupan broj točaka: 230 400 (960 × 240)

## [Napajanje, općenito]

Napajanje: Punjiva baterija

NP-BG1; 3,6 V

NP-FG1 (opcija), 3,6 V

AC-LS5K mrežni adapter (opcija), 4,2 V

Potrošnja (tijekom snimanja, s uključenim LCD zaslonom):

1,4 W

Radna temperatura: od 0°C do +40°C

Temperatura čuvanja: od -20°C do +60°C

Dimenzije:

94,3 × 59 × 26,8 mm

(Š/V/D, bez dijelova koji strše)

Masa:

Oko 187 g (uključujući NP-BG1 bateriju, vrpce za nošenje, itd.)

Mikrofon: Mono

Zvučnik: Mono

Exif Print: Kompatibilan

PRINT Image Matching III: Kompatibilan

PictBridge: Kompatibilan

## Punjač BC-CSGB/BC-CSGC

Napajanje: AC 100 do 240 V,  
50/60 Hz, 2,6 W (BC-CSGB)/  
2 W (BC-CSGC)

Izlazni napon: DC 4,2 V; 0,25 A

Radna temperatura: od 0° do +40°C

Temperatura pohranjivanja: od -20°C do +60°C

Dimenzije: Približno 62 × 24 × 91 mm (Š/V/D)

Masa: Približno 75 g

## Punjiva baterija NP-BG1

Baterija: Litij-ionska baterija

Najveći napon: DC 4,2 V

Nazivni napon: DC 3,6 V

Kapacitet: 3,4 Wh (960 mAh)

Dizajn i tehnički podaci podložni su promjeni bez prethodnog upozorenja.

Proizvođač ne preuzima odgovornost za eventualne tiskarske pogreške.

## Zaštićeni znakovi

- **Cyber-shot** i "Cyber-shot" su zaštitni znaci tvrtke Sony Corporation.
- "Memory Stick", , "Memory Stick PRO", **MEMORY STICK PRO**, "Memory Stick Duo", **MEMORY STICK DUO**, "Memory Stick PRO Duo", **MEMORY STICK PRO DUO**, "Memory Stick PRO-HG Duo", **MEMORY STICK PRO-HG DUO**, "Memory Stick Micro", "MagicGate" i **MAGICGATE** su zaštićeni znakovi tvrtke Sony Corporation.
- "PhotoTV HD" je zaštitni znak tvrtke Sony Corporation.
- "Info LITHIUM" je zaštitni znak tvrtke Sony Corporation.
- Microsoft, Windows, DirectX i Windows Vista su registrirani zaštićeni znakovi ili zaštitni znakovi tvrtke Microsoft Corporation u SAD-u i/ili drugim zemljama.
- Macintosh, Mac OS, iMac, iBook, PowerBook, Power Mac i eMac su zaštićeni znakovi tvrtke Apple Inc.
- Intel, MMX i Pentium su zaštićeni znakovi ili registrirani zaštitni znakovi tvrtke Intel Corporation.
- Adobe i Reader su zaštićeni znakovi ili registrirani zaštitni znakovi tvrtke Adobe Systems Incorporated u SAD-u i/ili drugim zemljama.
- Osim toga, nazivi sustava i proizvoda u ovom priručniku su zaštićeni ili registrirani znakovi odgovarajućih proizvođača. Ipak, oznake <sup>TM</sup> ili ® nisu navedene u svakom slučaju u ovom priručniku.





# Cyber-shot

**Digitalni fotoapar**

## **Cyber-shot priručnik**

**DSC-W300**

Prije uporabe uređaja, molimo da pažljivo pročitate ovaj priručnik, "**Upute za uporabu**" i "**Cyber-shot Step-up Guide**" i sačuvate ih za buduću uporabu.



Sadržaj



Osnovne funkcije



Uporaba funkcija za snimanje



Uporaba funkcija za reprodukciju



Prilagođavanje podešenja



Gledanje slika na zaslonu TV prijemnika



Uporaba računala



Ispis fotografija



U slučaju problema



Ostale informacije

# Napomene o uporabi fotoaparata

## Vrste "Memory Stick" kartica koje možete koristiti uz fotoaparata (opcija)

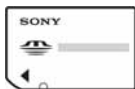

### "Memory Stick Duo"

Uz ovaj fotoaparata možete koristiti "Memory Stick Duo".



### "Memory Stick"

Uz ovaj fotoaparata ne možete koristiti "Memory Stick".

## Uz ovaj fotoaparata nije moguće koristiti ostale kartice.

- Za detalje o "Memory Stick Duo" kartici pogledajte str. 136.

## Prilikom korištenja "Memory Stick Duo" s "Memory Stick" kompatibilnom opremom

"Memory Stick Duo" karticu možete koristiti uz Memory Stick Duo adapter (opcija).



Memory Stick Duo Adapter

## Napomene o bateriji

- Prije prve uporabe napunite bateriju (isporučena).
- Bateriju možete puniti čak i ako nije potpuno prazna. Također je možete koristiti kad je polupuna.
- Ukoliko bateriju ne namjeravate koristiti dulje vrijeme, iskoristite preostali kapacitet i izvadite je iz fotoaparata te je pohranite na hladno, suho mjesto. Na taj ćete način osigurati njezinu funkciju.
- Za detaljnije informacije o baterijama koje smijete koristiti pogledajte str. 138.

## O Carl Zeiss objektivu

Vaš fotoaparata ima objektiv Carl Zeiss koji kvalitetno reproducira sliku uz odličan kontrast.

Objektiv ovoga fotoaparata uz strogu kontrolu kvalitete proizvela je tvrtka Carl Zeiss prema standardu kvalitete tvrtke Carl Zeiss iz Njemačke.

## Napomene o LCD zaslonu i objektivu

- LCD zaslon je proizveden visoko preciznom tehnologijom tako da preko 99,99% piksela radi ispravno. Ipak, mogu se trajno pojaviti sitne crne i/ili svijetle točkice u boji (bijeje, crvene, plave ili zelene). To je normalno u procesu proizvodnje i ni na koji način ne utječe na snimljeni materijal.

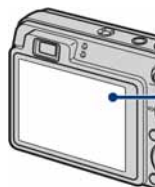

Crne, bijele, crvene, plave ili zelene točkice

- Ako LCD zaslon ili objektiv dulje vrijeme izlažete izravnoj sunčevoj svjetlosti, možete uzrokovati kvar. Budite pažljivi kod ostavljanja fotoaparata u blizini prozora ili na otvorenom.
- Nemojte jako pritiskati LCD zaslon jer to može prouzročiti neravnine na njegovoj površini i kvarove.
- Pri niskim temperaturama na zaslonu se mogu pojaviti zaostale slike, no to je uobičajeno u takvim uvjetima.
- Ovaj fotoaparata je opremljen *power zoom* objektivom. Pazite da ne udarite objektiv i da ga ne pritišćete.

## Fotografije iz priručnika

Slike prikazane u ovim uputama su navedene kao primjeri, a ne stvarne fotografije snimljene ovim fotoaparatom.

# Sadržaj

Napomene o uporabi fotoaparata .....	2
Osnovne tehnike za postizanje kvalitetnijih slika .....	7
Izoštavanje – Uspješno izoštavanje objekta .....	7
Ekspozicija – Podešavanje intenziteta svjetla .....	9
Boja – O efektima svjetla .....	10
Kvaliteta – O kvaliteti i veličini slike .....	11
Bljeskalica – O uporabi bljeskalice .....	13
Dijelovi fotoaparata .....	14
Indikatori na zaslonu .....	16
Promjena prikaza na zaslonu .....	20
Snimanje pomoću ugrađene memorije .....	22

## Osnovne funkcije















Uporaba kontrolnog kotačića.....	23
Jednostavno snimanje (automatsko podešavanje) .....	24
Snimanje fotografija (Scene Selection).....	28
Snimanje uz ručno podešenu ekspoziciju.....	34
Pregled slika.....	36
Prezentacijski prikaz fotografija (slideshow).....	38
Brisanje slika .....	42
Upoznavanje funkcija – HOME/Menu .....	44
Opcije izbornika.....	47

## Uporaba funkcija za snimanje



Izbornik snimanja .....	49
Scene Selection: Snimanje u skladu s uvjetima	
Image Size: Odabir veličine slike	
Flash: Podešavanje bljeskalice	
Face Detection: Detekcija lica objekta	
Smile Detection: Podešavanje funkcije detekcije osmijeha	
Smile Detection Sensitivity: Podešavanje osjetljivosti detekcije osmijeha	
REC Mode: Odabir načina kontinuiranog snimanja	
Scene Recognition: Fotoaparat prepoznaje i snima scenu	
EV: Podešavanje svjetline	
ISO: Odabir svjetlosne osjetljivosti	
Metering Mode: Odabir načina mjerenja svjetla	
Izoštavanje: Promjena načina izoštavanja	
White Balance: Podešavanje tona boje	









- Underwater White Balance: Podešavanje tonova boje kod podvodnog snimanja
- Flash Level: Podešavanje razine bljeskalice
- Red Eye Reduction: Smanjenje efekta crvenih očiju
- DRO: Optimizacija svjetla i kontrasta
- Noise Reduction: Podešavanje smanjivanja šuma
- Color Mode: Promjena svjetline slike ili dodavanje posebnih efekata
- Color Filter: Podešavanje funkcije filtera boja
- Color Saturation: Podešavanje zasićenosti boje
- Contrast: Podešavanje kontrasta
- Sharpness: Podešavanje oštine
- SteadyShot: Odabir načina sprečavanja zamućenja
-  (Shooting Settings): Odabir podešenja snimanja

## Uporaba funkcija za gledanje

Odabir načina reprodukcije .....	68
 (Date View): Prikaz po datumu	
 (Folder View): Prikaz po mapama	
 (Favorites): Prikaz slika registriranih u Favorites	
Izbornik reprodukcije .....	69
 (Delete): Brisanje snimaka	
 (View Mode): Promjena načina View Mode	
 (Date List): Odabir datuma reprodukcije kod Date View	
 (Filter by Faces): Reprodukcija slika filtriranih prema određenim kriterijima	
 (Add / Remove Favorites): Dodavanje/brisanje omiljenih slika	
 (Slideshow): Reprodukcija niza snimaka	
 (Retouch): Obrada fotografija nakon snimanja	
 (Multi-Purpose Resize): Promjena veličine slike prema uporabi	
 (Protect): Sprečavanje slučajnog brisanja	
<b>DPOF</b> : Dodavanje oznake za ispis	
 (Print): Ispis fotografija pomoću pisača	
 (Rotate): Zakretanje fotografije	
 (Select Folder): Odabir mape za pregled slika	

## Prilagođavanje podešenja

Podešavanje opcija izbornika Manage Memory i Settings.....	80
 Manage Memory .....	82
 Memory Tool — Memory Stick Tool .....	82
Format	Change REC. Folder
Create REC. Folder	Copy

 Memory Tool — Internal Memory Tool.....	84
Format	
 Settings.....	85
 Main settings — Main Settings 1.....	85
Beep	Initialize
Function Guide	Smile demo mode
 Main settings — Main Settings 2.....	87
USB Connect	Video Out
COMPONENT	Wide Zoom Display
 Shooting Settings — Shooting Settings 1.....	89
AF Illuminator	Digital Zoom
Grid Line	Conversion Lens
AF Mode	
 Shooting Settings — Shooting Settings 2.....	92
Auto Orientation	Auto Review
 Clock Settings.....	93
 Language Setting.....	94

## Gledanje slika na zaslonu TV prijemnika

Gledanje slika na zaslonu TV prijemnika.....	95
--	----

## Uporaba računala

Mogućnosti sustava Windows.....	98
Instalacija isporučenog softvera.....	100
Uporaba "Picture Motion Browser" softvera (isporučen).....	102
Kopiranje slika na računalo pomoću "Picture Motion Browser" softvera...	103
Kopiranje slika na računalo bez "Picture Motion Browser" softvera.....	107
Pregled slikovnih datoteka pohranjenih na računalo u fotoaparatu (pomoću "Memory Stick Duo" kartice).....	109
Uporaba "Music Transfer" softvera (isporučen).....	110
Za korisnike Macintosh računala.....	111
Prikaz uputa "Cyber-shot Step-up Guide".....	113

## Ispis fotografija

Kako otisnuti fotografije.....	114
Izravan ispis pomoću PictBridge kompatibilnog pisača .....	115
Ispis slika u fotolaboratoriju.....	118

## U slučaju problema

U slučaju problema.....	120
Poruke upozorenja .....	131

## Ostale informacije

Uporaba fotoaparata u drugim državama — Napajanje.....	135
O "Memory Stick" kartici .....	136
O akumulatorskoj bateriji.....	138
O punjaču baterije .....	139

# Osnovne tehnike za postizanje kvalitetnijih slika

Izoštavanje

Ekspozicija

Boja

Kvaliteta

Bljeskalica



U ovom poglavlju su opisane osnovne uporabe fotoaparata kako biste u potpunosti mogli uživati u njegovim značajkama. Objasnit ćemo vam kako koristiti razne funkcije poput kontrolnog kotačića (str. 23), izbornika HOME (str. 44) i ostalih izbornika (str. 46).

## Izoštavanje *Uspješno izoštavanje objekta*

Kad pritisnete okidač dopola, fotoaparat automatski izoštrava objekt (Auto Focus). Nemojte zaboraviti da tipku treba pritisnuti samo dopola.

Nemojte odmah pritisnuti okidač dokraja.



Pritisnite okidač dopola.



Indikator AE/AF blokade trepće → svijetli/oglašava se zvukom



Zatim pritisnite okidač dokraja.



Ako je izoštavanje otežano → [Focus] (str. 58)

Ako je slika nejasna čak i nakon izoštavanja, možda je u pitanju pomicanje fotoaparata.

→ Pogledajte "Savjeti za sprečavanje nejasnih slika" (u nastavku).

### Savjeti za sprečavanje nejasnih slika

Fotoaparata se u trenutku snimanja slučajno pomaknuo. To se naziva "podrhtavanjem fotoaparata". S druge strane, ako se pomaknuo objekt, to se naziva "pomicanjem objekta".

#### Podrhtavanje fotoaparata



#### Uzrok

Ruke ili tijelo se pomaknu u trenutku pritiska na okidač i čitava slika je nejasna.

#### Kako to spriječiti

- Koristite stativ ili postavite aparat na stabilnu površinu kako bi ostao nepomičan.
- Možete upotrijebiti self-timer s vremenom od 2 s ili učvrstite ruke tijekom snimanja.

#### Pomicanje objekta





#### Uzrok

Iako je aparat stabilan, objekt se pomaknuo tijekom eksponiranja tako da izgleda nejasno kad pritisnete okidač.

#### Kako to spriječiti

- Odaberite **ISO** (High Sensitivity) ili **ISO+** (Extra High Sensitivity) u Scene Selection.
- Odaberite višu ISO osjetljivost za veću brzinu zatvarača i pritisnite okidač prije no što se objekt pomakne.

#### Napomene

- Funkcija sprečavanja zamućenja je tvornički aktivirana kako bi se automatski smanjio utjecaj pomicanja fotoaparata. Ipak, funkcija ne utječe na zamućenje objekta.
- Osim zbog navedenih uzroka, fotografija može ispasti nejasna pri slabom svjetlu ili niskoj brzini zatvarača, npr. u  (Twilight) ili  (Twilight Portrait) načinima. U tim slučajevima snimajte imajući na umu gore navedene savjete.



### Ekspozicija *Podešavanje intenziteta svjetla*

Možete snimiti razne slike podešavanjem ekspozicije i ISO osjetljivosti. Ekspozicija je količina svjetlosti koja prodire u fotoaparata kad otpustite okidač.

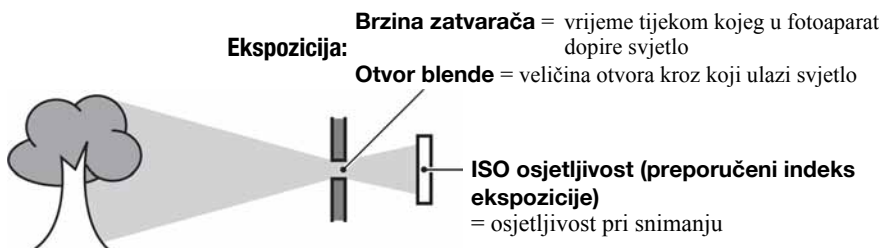

**Preekspaniranost**  
= previše svjetla  
bijela slika

Ekspozicija se automatski podešava na odgovarajuću vrijednost u funkciji automatskog podešavanja. No, možete je podesiti i ručno pomoću niže navedenih funkcija.



**Ispravna vrijednost ekspozicije**

**Ručno podešavanje ekspozicije:**  
Omogućuje ručno podešavanje brzine zatvarača i otvora blende (str. 34).



**Podekspaniranost**  
= premalo svjetla  
tamna slika

#### **Podešavanje EV:**

Omogućuje podešavanje ekspozicije koju je procijenio fotoaparata (str. 55).

#### **Mjerenje svjetla:**

Omogućuje promjenu dijela objekta koji će vam poslužiti za mjerenje svjetla pri određivanju ekspozicije (str. 57).

### Podešavanje ISO osjetljivosti (preporučenog indeksa ekspozicije)

ISO je mjerna jedinica (osjetljivost) u kojoj je izražena procjena svjetlosti kojoj će biti izložen senzor slike (ekvivalentan fotografskom filmu). Slike se mogu razlikovati, ovisno o ISO osjetljivosti, čak i kod iste ekspozicije.

Za podešavanje ISO osjetljivosti, pogledajte str. 56.



#### Velika ISO osjetljivost

Slika će biti svijetla čak i ako je snimate u uvjetima slabe svjetlosti, no vjerojatno će biti neujednačena.



#### Mala ISO osjetljivost

Slika će biti ujednačena.

Međutim, kad je ekspozicija nedovoljna, slika može ispasti tamnija.

## Boja

### O efektima svjetla

Uvjeti svjetla utječu na boju objekta.

### Primjer: Boja slike ovisno o izvorima svjetlosti

Vrijeme/svjetlost	Danje svjetlo	Oblačno	Fluorescentno svjetlo	Električna žarulja
Karakteristike svjetla	Bijelo (standardno) 	Plavkasto 	S primjesama plave 	Crvenkasto 

Tonovi boja se automatski podešavaju u načinu automatskog podešavanja. No, tonove boje možete podesiti i ručno pomoću [White Balance] (str. 60).

### Kvaliteta 0 kvaliteti i veličini slike

Digitalna slika je sastavljena od malih točaka koje se nazivaju pikseli.

Što je više piksela u slici, to je ona veća, zauzima više memorije, a slika je detaljno prikazana.

Veličina slike se prikazuje brojem piksela. Iako razlike nisu uočljive na zaslonu fotoaparata, detalji i vrijeme obrade podataka se razlikuju na otisnutoj slici i slici prikazanoj na zaslonu računala.

Opis piksela i veličine slike

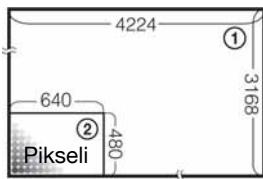

- ① Veličina slike: 13M  
 $4\ 224 \text{ piksela} \times 3\ 168 \text{ piksela} = 13\ 381\ 632 \text{ piksela}$
- ② Veličina slike: VGA  
 $640 \text{ piksela} \times 480 \text{ piksela} = 307\ 200 \text{ piksela}$

### Odabir veličine slike (str. 12)







Piksels

**Veliki broj** (kvalitetna slika i veća datoteka) → Primjer: Ispis do veličine A3+

**Mali broj** (slabija kvaliteta i manja datoteka) → Primjer: za slanje slike u privitku *e-maila*.

## Osnovne tehnike za postizanje kvalitetnijih slika

Tvornička podešenja označena su oznakom ✓.

	Veličina slike	Smjernice	Broj slika	Ispis
✓	13M (4 224×3 168)	Ispis do formata A3+ (13×19")	Manje 	Viša kvaliteta 
	3:2 (12M)*1 (4 224×2 816)	Odgovara formatu 3:2	↑ ↓  Više	↑ ↓  Niža kvaliteta
	8M (3 264×2 448)	Ispis do formata A3 (11×17")		
	5M (2 592×1 944)	Ispis do formata A4 (8×10")		
	3M (2 048×1 536)	Ispis do formata 10×15 cm (4×6") ili 13×18 cm (5×7")		
	VGA (640×480)	Snimanje u manjoj razlučivosti za slanje <i>e-mailom</i>		
	16:9 (10M)*2 (4 224×2 376)	Snimanje u HDTV formatu i ispis do A3 (11×17")	Manje 	Viša kvaliteta 
	16:9 (2M)*2 (1 920×1 080)	Snimanje u HDTV formatu	↓ ↑ Više	↓ ↑ Niža kvaliteta

\*1) Slike su snimljene u istom formatu fotografskog papira za ispis tj. 3:2 ili razglednica itd.

\*2) Oba ruba slike se mogu odrezati tijekom ispisa (str. 128).

	Veličina videozapisa	Slika/sekunda	Smjernice
	640(Fine) (640×480)	Približno 30	Prikaz na TV zaslonu (visoka kvaliteta)
✓	640(Standard) (640×480)	Približno 17	Prikaz na TV zaslonu (standardna kvaliteta)
	320 (320×240)	Približno 8	Snimanje u manjoj razlučivosti za slanje <i>e-mailom</i>

- Što je veći videozapis, veća je kvaliteta slike.
- Što je veći broj slika u sekundi, reprodukcija je ravnomjernija.

### Bljeskalica O uporabi bljeskalice

Kod uporabe bljeskalice, oči snimljenih osoba mogu ispasti crvene ili se mogu pojaviti mutne bijele mrlje na slici. Ove pojave se mogu smanjiti uz pridržavanje sljedećih savjeta.

#### Efekt crvenih očiju

Pojavu uzrokuje refleksija svjetla bljeskalice od krvnih žila u mrežnici očiju osobe koju snimate zato jer su zjenice očiju proširene u tamnim uvjetima.



#### Kako smanjiti efekt crvenih očiju?

- Podesite [Red Eye Reduction] na [On] (str. 63).
- Odaberite **iSo** (High Sensitivity) ili **iSo+** (Extra High Sensitivity) mod\* u Scene Selection (str. 29). (Bljeskalica se automatski isključuje.)
- Ako oči ispadnu crvene, popravite sliku pomoću funkcije [Retouch] u izborniku za reprodukciju (str. 72) ili pomoću isporučenog softvera "Picture Motion Browser".

#### Okrugle bijele mrlje

Pojavu uzrokuju čestice (prašina, pelud i sl.) koje lebde u zraku i, ako se nađu u blizini objektivu, bljeskalica ih može naglasiti.

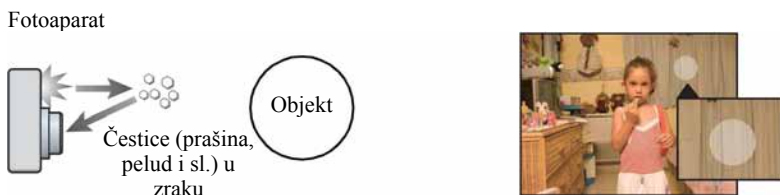

#### Kako smanjiti efekt bijelih okruglih mrlja

- Osvjetlite prostoriju i snimajte bez uporabe bljeskalice.
- Odaberite **iSo** (High Sensitivity) ili **iSo+** (Extra High Sensitivity) mod\* u Scene Selection. (Bljeskalica se automatski isključuje.)

\* Čak i ako odaberete **iSo** (High Sensitivity) ili **iSo+** (Extra High Sensitivity) mod u Scene Selection, brzina zatvarača može biti manja u uvjetima slabijeg osvjetljenja ili na tamnim mjestima. U tom slučaju upotrijebite stativ ili držite ruke mirno oslonjene na bokove nakon pritiska na okidač.

# Dijelovi fotoaparata

Za detalje o rukovanju pogledajte stranice navedene u zagradama.

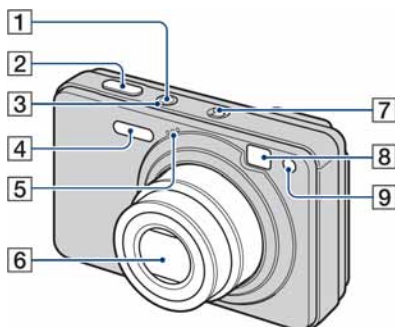



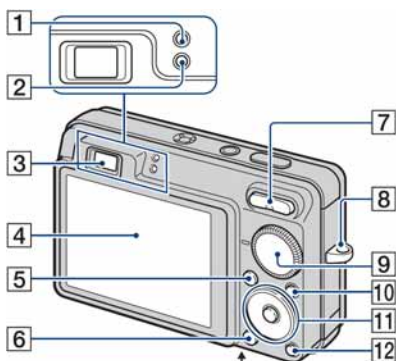

- 1 Tipka POWER
- 2 Okidač (24)
- 3 Indikator POWER
- 4 Bljeskalica (26)
- 5 Mikrofon
- 6 Objektiv
- 7 Zvučnik
- 8 Prozorić tražila
- 9 Self-timer indikator (27)/  
Smile Shutter indikator (32)/  
AF svjetlo (89)

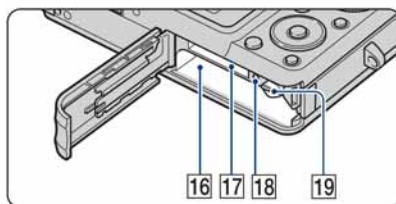
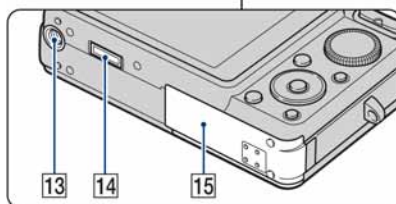

## Donja strana



- 1 AE/AF lock indikator (zeleni)
- 2 Indikator punjenja bljeskalice/  
Indikator snimanja (narančasti)
- 3 Tražilo
- 4 LCD zaslon (20)
- 5 Tipka MENU (46)
- 6 Tipka  (reprodukcija) (36)
- 7 Za snimanje: Tipka zuma (W/T) (25)  
Za gledanje: Tipka / (pri zum  
reprodukciji) (36)/ (indeks) (37)
- 8 Otvor za ručnu vrpцу
- 9 Kontrolni kotačić (23)
- 10 Tipka HOME (44)

## Dijelovi fotoaparata

- 11** Kontrolna tipka  
Izbornik uključen: ▲/▼/◀/▶/● (46)  
Izbornik isključen: DISP/☺/☹/⚡  
(20, 26, 27)  
Kad je kontrolni kotačić podešen na M:  
Brzina zatvarača/Otvor blende (34)
- 12** Tipka  (Slideshow) (38)
- 13** Navoj za stativ (odozdo)
  - Vijak stativa mora biti kraći od 5,5 mm. U suprotnom ne možete sigurno pričvrstiti stativ, a vijak može oštetiti fotoaparata.
- 14** Višenamjenska priključnica  
Upotrebljava se za:
  - USB povezivanje fotoaparata s računalom.
  - Povezivanje s audio/video ulazima TV prijemnika.
  - PictBridge povezivanje s pisačem.
- 15** Pokrov baterijskog/"Memory Stick Duo"  
pretinca
- 16** Utor za umetanje baterije
- 17** Utor za "Memory Stick Duo"
- 18** Indikator pristupa
- 19** Preklopka za vađenje baterije

# Indikatori na zaslonu

Svakim pritiskom na tipku ▲ (DISP), prikaz na zaslonu se mijenja (str. 20). Za detalje o svakom postupku pogledajte stranice navedene u zagradama.

## Kod snimanja fotografija

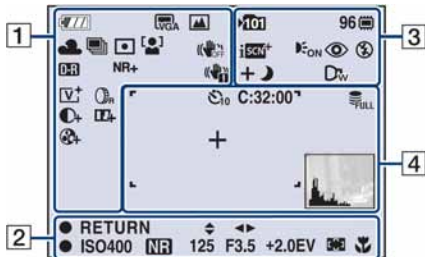

- Prikaz indikatora u modu jednostavnog snimanja je ograničen.

## Kod snimanja videozapisa

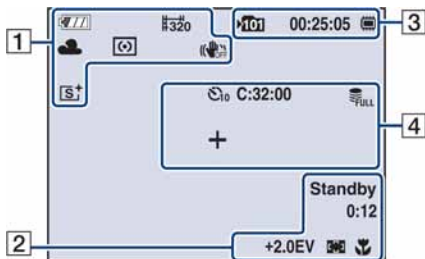

1

Indikator	Značenje
	Preostalo trajanje baterije
	Indikator slabe baterije (131)
	Veličina slike (49)
	Kontrolni kotačić/Izbornik (Scene Selection) (28)

Indikator	Značenje
P M	Kontrolni kotačić (23)
	Ravnoteža bjeline (60, 62)
	Burst mod/Bracket mod (53)
	Način mjerenja svjetla (57)
	Prepoznavanje lica(51)/Prepoznavanje osmijeha (52)
	SteadyShot (67) <ul style="list-style-type: none"> <li>• Tvornička je postavka da kad se okidač pritisne dopola, pojavi se jedan od ovih indikatora, ovisno o SteadyShot podešenju.</li> </ul>
	DRO (63)
<b>NR-NR+</b>	Smanjenje šuma (64)
	Upozorenje na vibracije <ul style="list-style-type: none"> <li>• Upozorava da zbog vibracija nećete snimiti jasnu sliku. Čak i kad se ovaj indikator pojavi, možete nastaviti sa snimanjem. No, preporučujemo uporabu funkcije sprečavanja zamućenja, bljeskalice radi bolje osvijetljenosti ili uporabu stativa ili drugih načina stabiliziranja fotoaparata (str. 8).</li> </ul>
	Indikator osjetljivosti prepoznavanja osmijeha/Broj slika (32)
	Uvećanje zuma (25, 90)



## Indikatori na zaslonu

Indikator	Značenje
	Mod boje (64)
	Filtar boje (65)
	Kontrast (66)
	Oštrina (66)
	Zasićenje boje (66)

2

Indikator	Značenje
	Mod ručnog podešavanja ekspozicije (34)
<b>● RETURN</b> <b>● SET</b>	Funkcijski vodič za ručno podešavanje ekspozicije (34)
<b>●</b>	AE/AF lock (24)
<b>REC</b> <b>Standby</b>	Pripravno stanje/snimanje videozapisa
<b>ISO400</b>	ISO broj (56)
<b>NR</b>	NR slow shutter • Pri uporabi nekih brzina zatvarača, automatski se aktivira funkcija NR (Noise Reduction) slow shutter kako bi se smanjile smetnje slike.
<b>125</b>	Brzina zatvarača
<b>F3.5</b>	Otvor blende
<b>+2.0EV</b>	Ekspozicija (55)
<b>0:12</b>	Vrijeme snimanja (minute : sekunde)
	Indikator okvira AF tražila (58)
<b>1.0m</b>	Pohranjena udaljenost izostravanja (59)
	Makro snimanje (26)

3

Indikator	Značenje
	Mapa za snimanje (82) • Ne pojavljuje se kad koristite unutarnju memoriju.
<b>96</b>	Preostali broj slika za snimanje
	Medij za snimanje ("Memory Stick Duo", unutarnja memorija)
<b>00:25:05</b>	Preostalo vrijeme snimanja (sati : minute : sekunde)
	Prepoznavanje scene (54)
	AF osvjetljenje (89)
	Funkcija smanjenja efekta crvenih očiju (63)
	Način rada bljeskalice (26)
	Punjenje bljeskalice
	Konverzijska leća (91)

4

Indikator	Značenje
	Self-timer (27)
<b>C:32:00</b>	Dijagnostički pokazivač (131)
	Popunjena baza podataka (134)
<b>+</b>	Končanica za mjerenje ekspozicije u točki (57)
	Okvir AF tražila (58)
	Histogram (20)

## Kod reprodukcije fotografija

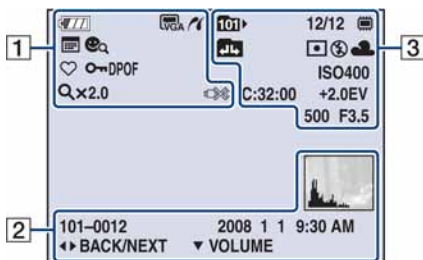

## Kod reprodukcije videozapisa

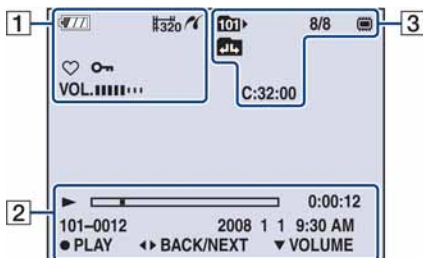



1

Indikator	Značenje
	Preostalo trajanje baterije
	Indikator slabe baterije (131)
	Veličina slike (49)
	PictBridge veza (116)
	Mod reprodukcije (68)
	Filtriranje prema licima (70)
	Favoriti (68)
	Zaštita snimke (77)
<b>DPOF</b>	Oznaka za ispis (DPOF) (118)
<b>Qx2.0</b>	Uvećanje zuma (36)
<b>VOL. ■■■■■■■■■■</b>	Indikator glasnoće (36)
	PictBridge veza (117) <ul style="list-style-type: none"> <li>Ne odspajajte višenamjenski kabel dok je prikazana ova ikona.</li> </ul>

2

Indikator	Značenje
	Indikator reprodukcije (36)
	Skala reprodukcije
<b>00:00:12</b>	Brojač
<b>101-0012</b>	Broj mape-datoteke (79)
<b>2008 1 1 9:30 AM</b>	Datum snimanja/vrijeme reprodukcije slike
<b>● STOP</b> <b>● PLAY</b>	Funkcijski vodič za reprodukciju snimke
<b>◀▶ BACK/NEXT</b>	Odabir slika
<b>▼ VOLUME</b>	Podšavanje glasnoće

## Indikatori na zaslonu

Indikator	Značenje
	Histogram (20) <ul style="list-style-type: none"> <li>•  se pojavljuje kad nije moguć prikaz histograma.</li> </ul>

3

Indikator	Značenje
	Mapa za reprodukciju (79) <ul style="list-style-type: none"> <li>• Ne pojavljuje se kod uporabe unutarnje memorije.</li> </ul>
<b>8/8 12/12</b>	Broj slike/broj snimljenih slika u odabranoj mapi
	Medij za reprodukciju ("Memory Stick Duo", unutarnja memorija)
	Promjena mape (79) <ul style="list-style-type: none"> <li>• Ne pojavljuje se kod uporabe unutarnje memorije.</li> </ul>
	Način mjerenja svjetla (57)
	Bljeskalica
	Ravnoteža bjeline (60)
<b>ISO400</b>	ISO broj (56)
<b>C:32:00</b>	Dijagnostički pokazivač (131)
<b>+2.0EV</b>	Ekspozicija (55)
<b>500</b>	Brzina zatvarača
<b>F3.5</b>	Otvor blende

# Promjena prikaza na zaslonu



Tipka ▲ DISP (za uključenje/isključenje prikaza)

Svaki put kad pritisnete ▲ (DISP), prikaz se mijenja na sljedeći način:

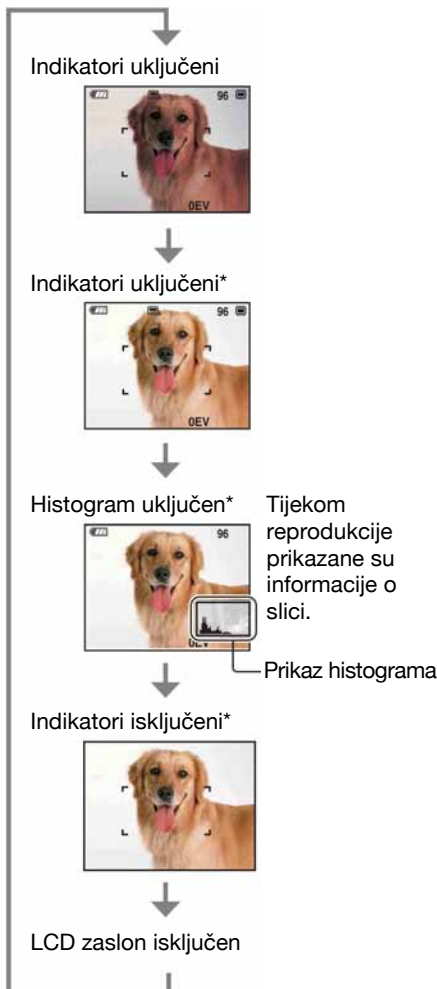

\* Pojača se svjetlina LCD zaslona.

- Kod gledanja snimaka pri snažnoj vanjskoj rasvjeti, uključite osvjetljenje LCD zaslona. Međutim, tada će se brže trošiti baterija.
- Histogram se ne pojavljuje kod snimanja u sljedećim situacijama:
  - Pri snimanju
  - Dok je prikazan izbornik.
  - Pri snimanju videozapisa.
  - Pri reprodukciji
  - Dok je prikazan izbornik.
  - U indeksnom prikazu.
  - Pri uporabi zuma kod reprodukcije.
  - Kod rotiranja fotografija.
  - Tijekom reprodukcije videozapisa.
  - Tijekom prikaza Favorites List.
  - Tijekom prikaza Date List.
- Tijekom reprodukcije snimaka, LCD zaslon se ne može isključiti.
- Može doći do velike razlike u histogramu prikazanom tijekom snimanja ili reprodukcije kod:
  - Aktiviranja bljeskalice.
  - Male ili velike brzine zatvarača.
- Histogram se možda neće prikazati kod slika snimljenih drugim fotoaparatom.
- Kad isključite LCD zaslon, digitalni zum ne radi. Kad odaberete (Flash mode) / (Self-timer) / (Macro), slika je prikazana oko dvije sekunde.
- Ako isključite i ponovno uključite aparat dok je LCD zaslon isključen, indikatori će biti uključeni.

## Promjena prikaza na zaslonu

### ☞ Podešavanje EV (ekspozicije) prikazom histograma

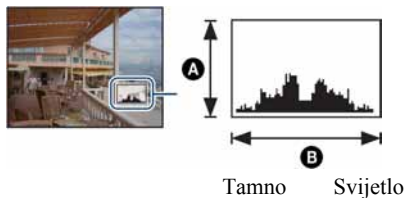

Histogram je grafički prikaz svjetline slike. Pritisnite ▲ (DISP) više puta za prikaz histograma na zaslonu. Krivulja grafa pada prema desno kad je slika svijetla, ili prema lijevo kad je slika tamna.

**A** Broj piksela

**B** Svjetlina

- Histogram se također pojavljuje kod reprodukcije jedne fotografije, no tada ne možete podesiti ekspoziciju.

# Snimanje pomoću ugrađene memorije

Fotoaparatus ima oko 15 MB unutarnje memorije koju ne možete izvaditi. Čak i ako u fotoaparatus ne uložite "Memory Stick Duo", možete snimati slike u memoriju.

- Videozapise veličine [640(Fine)] ne možete snimati u unutarnju memoriju.

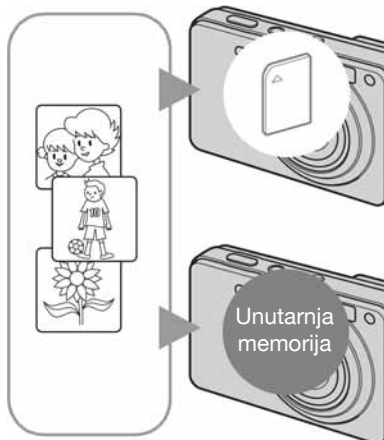

## Kad uložite "Memory Stick Duo"

[Recording]: Slike se snimaju na "Memory Stick Duo".

[Playback]: Reproduciraju se slike s "Memory Stick Duo" kartice.

[Menu, Setup, itd.]: Na slikama pohranjenima na "Memory Stick Duo" možete primjenjivati različite funkcije.

## Ukoliko nije uložena "Memory Stick Duo"

[Recording]: Slike se snimaju u ugrađenu memoriju.

[Playback]: Reproduciraju se slike iz ugrađene memorije.

[Menu, Setup, itd.]: Na slikama pohranjenim u unutarnju memoriju možete primjenjivati različite funkcije.

## O podacima pohranjenim u unutarnju memoriju

Preporučujemo da napravite sigurnosnu kopiju podataka koristeći se jednim od sljedećih postupaka.

### Kopiranje podataka na "Memory Stick Duo"

Pripremite "Memory Stick Duo" dostatnog slobodnog kapaciteta i izvedite postupak iz poglavlja Kopiranje [Copy] (str. 83).

### Kopiranje podataka na tvrdi disk računala

Izvedite postupak na stranicama 103, 104 ili 107, 108 bez umetanja "Memory Stick Duo" kartice u fotoaparatus.









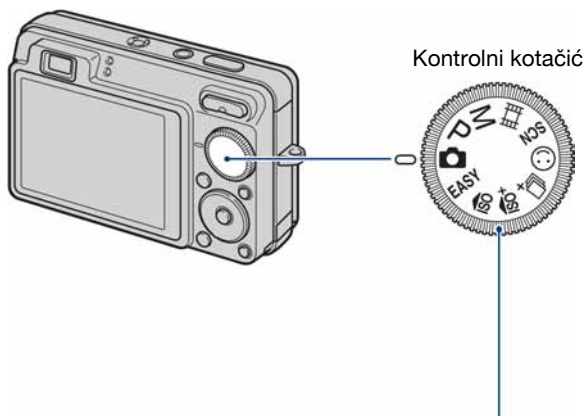





- Ne možete premjestiti podatke s "Memory Stick Duo" kartice u unutarnju memoriju.
- Spajanjem fotoaparata i računala pomoću višenamjenskog kabela možete kopirati podatke pohranjene u unutarnju memoriju računala, no ne možete kopirati podatke s računala u unutarnju memoriju.



# Uporaba kontrolnog kotačića

Podesite kontrolni kotačić na željenu funkciju.



 :	<b>Automatsko podešavanje</b> Omogućuje jednostavno snimanje uz automatsko podešavanje. → str. 24
<b>EASY:</b>	<b>Jednostavno snimanje</b> Omogućuje snimanje uz uporabu minimuma potrebnih funkcija s lako vidljivim indikatorima. → str. 25
<b>P:</b>	<b>Programirana podešenja*</b> Omogućuje snimanje uz automatsko podešavanje ekspozicije (brzine zatvarača i otvora blende).
<b>M:</b>	<b>Ručno podešavanje ekspozicije*</b> Omogućuje snimanje nakon ručnog podešavanja ekspozicije (brzina zatvarača i otvor blende). → str. 34
 :	<b>Snimanje videozapisa</b> Omogućuje snimanje videozapisa sa zvukom. → str. 24
 /  /  /  / <b>SCN:</b>	<b>Snimanje u skladu s uvjetima (Scene Selection)</b> Omogućuje snimanje s podešenim postavkama, ovisno o kadru. Možete odabrati  ,  ,  ,  ,  ,  ,  ,  u izborniku kad je kontrolni kotačić podešen na SCN. → str. 28

\* Možete odabrati odgovarajuće postavke preko izbornika. (Podrobnosti o dostupnim funkcijama → str. 47)

# Jednostavno snimanje (automatsko podešavanje)

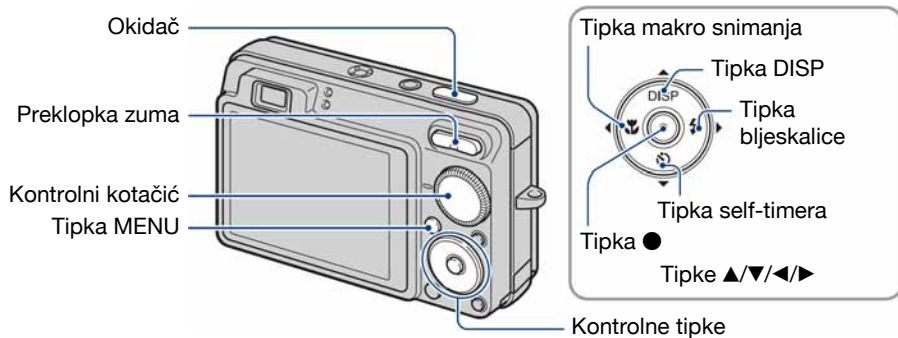

## 1 Odaberite način snimanja pomoću kontrolnog kotačiča.

**Fotografije (automatsko podešavanje):** Odaberite .

**Videozapisi:** Odaberite .

## 2 Držite fotoaparatus mirno, oslanjajući ruke na bokove.



Objekt smjestite u sredinu okvira za izoštravanje.

## 3 Snimajte pomoću okidača.

**Fotografija:**

① Pritisnite i zadržite okidač dopola za izoštravanje.

Indikator ● (AE/AF lock) trepće (zeleno), oglašava se zvuk, indikator prestaje treptati i stalno svijetli.



Indikator AE/AF lock

② Pritisnite okidač dokraja.



### **Videozapis:**

Dokraja pritisnite okidač.

Za zaustavljanje snimanja, ponovno dokraja pritisnite okidač.

---

### **Snimanje fotografije objekta kojeg je teško izoštriti**

- Najmanja udaljenost za snimanje iznosi oko 5 cm (W)/34 cm (T). (od površine objektiva).
- Ako fotoaparat ne može automatski izoštriti objekt, AE/AF lock indikator polagano trepće i zvučni signal se ne čuje. Osim toga, nestane okvir AF tražila. Ponovo kadrirajte sliku i izoštrite.

#### Slučajevi u kojima je izoštravanje otežano:

- Objekt je taman i udaljen od fotoaparata.
- Loš kontrast između objekta i pozadine.
- Objekt se nalazi iza stakla.
- Objekt se brzo kreće.
- Objekti sa sjajnom površinom ili od kojih se odbija svjetlo.
- Svjetleći objekt ili objekt osvijetljen straga.

### **EASY Uporaba moda jednostavnog snimanja**

Podesite kontrolni kotačić na **EASY**.

Tekst se poveća te se lakše mogu vidjeti indikatori.

Fotoaparat snima s optimalnim podešenjima, stoga možete promijeniti samo postavke Image Size (Large/Small) (str. 50), Flash (Auto/Off) (str. 50) i Self-Timer (10 sec/Off) (str. 27).

- Pozadinsko osvijetljenje se automatski pojačava i time brže troši baterija.

### **W/T Uporaba zuma**

Pritisnite T za zumiranje ili W za poništenje zuma.

- Ako je faktor zuma veći od 3×, fotoaparat prelazi na digitalni zum.  
Podrobnosti o postavci [Digital Zoom] i podešavanju kvalitete slike pogledajte na str. 90.
- Zumiranje nije moguće tijekom snimanja videozapisa.

### ⚡ Flash (Odabir načina rada bljeskalice za snimanje fotografija)

Više puta pritisnite kontrolnu tipku ► (⚡) dok ne odaberete željeni način rada bljeskalice.



(Bez indikatora): Flash Auto

Aktivira se ako nema dovoljno svjetla ili je objekt osvijetljen straga (standardno podešenje)

⚡ : Uvijek se aktivira

⚡SL : Slow synchro (u skladu s uvjetima)

Brzina zatvarača je manja na tamnim mjestima kako bi se jasno snimila neosvijetljena pozadina.

⊘ : Bljeskalica je isključena.

- Bljeskalica se aktivira dvaput. Prvo uključivanje služi za podešavanje količine svjetla.
- Dok se bljeskalica puni, prikazuje se ⚡➡.

### 🌸 Macro (Snimanje izbliza)

Više puta pritisnite kontrolnu tipku ◀ (🌸) dok ne odaberete željeni način.



(Bez indikatora): Automatski

Fotoaparat automatski izoštrava od udaljenih objekata na krupni kadar.

Obično možete koristiti ovo podešenje fotoaparata.

🌸 : Macro

Fotoaparat izoštrava prvenstveno objekte u prvom planu. Koristite ovo podešenje za snimanje bliskih objekata.

- Kod makrosnimanja, brzina automatskog izoštravanja (Auto Focus) se smanjuje.
- Preporučuje se podešavanje zuma dokraja na W stranu.

### Uporaba self-timera

Pritisnite više puta kontrolnu tipku ▼ () za odabir željenog načina.





(Bez indikatora): Bez uporabe self-timera

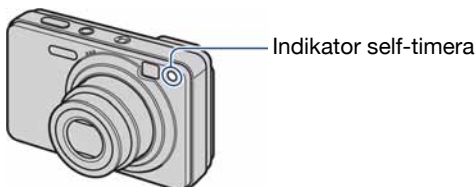

 : Vrijeme odgode self-timera 10 sekundi

 : Vrijeme odgode self-timera 2 sekunde

Pritisnite okidač. Trepće indikator self-timera i oglašava se zvučni signal do otvaranja zatvarača.



Za isključivanje funkcije, ponovno pritisnite ▼ ()

- Uz uporabu vremena odgode od 2 sekunde, možete spriječiti zamućivanje slike kod pritiska na okidač. Fotoaparat okida 2 sekunde nakon pritiska okidača, čime se smanjuje potresanje fotoaparata kod pritiska.
- U modu jednostavnog snimanja, možete odabrati samo  (10 sec) ili  (Off).

# Snimanje fotografija (Scene Selection)

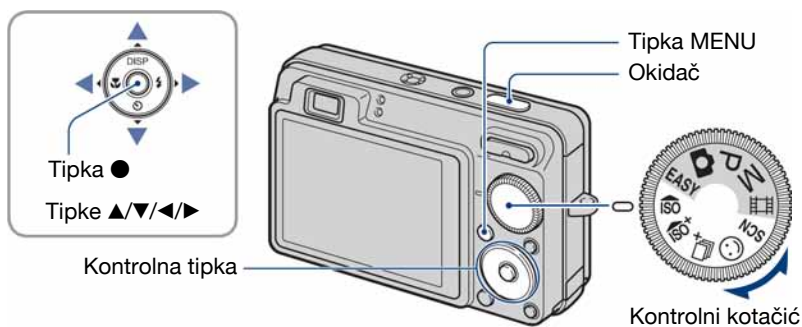

## Kontrolnim kotačićem odaberite mod (ISO/ISO<sup>+</sup>/□<sup>+</sup>/☺/SCN)

**1** Odaberite željeno Scene Selection podešenje (ISO/ISO<sup>+</sup>/□<sup>+</sup>/☺/SCN) pomoću kontrolnog kotačića.

**2** Snimajte pritiskom na okidač.

## Odaberite mod (👤/🏞️/👦/🌙/🏠/🌊/🌅/🌞/🐟) u SCN

**1** Odaberite SCN pomoću kontrolnog kotačića.

**2** Pritisnite tipku MENU i odaberite između 👤/🏞️/👦/🌙/🏠/🌊/🌅/🌞/🐟 kontrolnim tipkama ▲/▼/◀/▶ (str. 49).

**3** Pritisnite okidač i snimajte.

• Podrobnosti pogledajte na sljedećoj stranici.

### Za isključivanje funkcije Scene Selection

Podesite kontrolni kotačić na mod koji nije Scene Selection.

## Snimanje fotografija (Scene selection)

### Scene Selection načini snimanja

Odaberite jedan od sljedećih načina snimanja u skladu s uvjetima.

#### Načini odabrani pomoću kontrolnog kotačića



#### High Sensitivity

Omogućuje snimanje bez uporabe bljeskalice u uvjetima smanjenog osvjetljenja uz smanjenje zamućenja slike.



#### Extra High Sensitivity

Omogućuje snimanje jasnih slika bez uporabe bljeskalice na tamnim mjestima u slučajevima kad se javlja potresanje fotoaparata uz odabranu opciju  (High Sensitivity). Veličina slike je podešena na [3M].



#### Extra High-speed Burst

Omogućuje snimanje najviše 5 slika u sekundi vrlo visokom brzinom funkcije burst. Interval snimanja je približno 0,2 sekunde. Veličina slike je podešena na [3M].



#### Smile Shutter

Kad fotoaparat detektira osmijeh, automatski snima. Za detalje pogledajte str. 32.

#### Načini snimanja odabrani preko izbornika



#### Soft Snap

Omogućuje snimanje uz postizanje blage atmosfere kod snimanja portreta, cvijeća i sl.

## Snimanje fotografija (Scene selection)



 Landscape

Izoštrava samo udaljene objekte pri snimanju krajolika i sl.



 Twilight Portrait\*

Pogodno za snimanje portreta na tamnim mjestima. Omogućuje snimanje oštrih slika osoba na tamnim mjestima bez gubitka tamne atmosfere okoline.



 Twilight\*

Omogućuje snimanje noćnih prizora u daljini bez gubitka tamne atmosfere okoline.



 Beach

Prilikom snimanja na morskoj plaži ili pokraj jezera, plavetnilo vode jasno se snima.



 Snow

Pri snimanju na snijegu ili sličnim mjestima, koristite ovo podešenje kako bi se snimila jasna i oštra slika.



 Fireworks\*



Omogućuje snimanje vatrometa u punom sjaju.

## Snimanje fotografija (Scene selection)



### Underwater



Omogućuje snimanje pod vodom uz prirodne boje uporabom vodonepropusnog kućišta.

\* Prilikom snimanja u načinima  (Twilight Portrait),  (Twilight) ili  (Fireworks), brzina zatvarača je manja, stoga preporučujemo uporabu stativa.

### Funkcije koje se ne mogu kombinirati sa Scene Selection

Za snimanje slike u skladu s uvjetima, fotoaparat bira određenu kombinaciju postavki. Neke postavke nije moguće odabrati, ovisno o odabranom Scene Selection načinu.

(✓: možete odabrati željenu postavku)

	Macro	Flash	Face Detection	Smile Detection	Smile Detection Sensitivity	Burst/Bracket	White Balance	Red Eye Reduction	Self-Timer
	✓		✓	—	—	—	✓*1	—	✓
	✓		✓	—	—	—	✓*1	—	✓
	✓		✓	—	—	—	✓*1	—	✓*2
	✓	✓	—	✓	✓	—	—	—	—
	✓	✓	✓*2	—	—	✓	—	✓	✓
	—		—	—	—	✓	—	✓	✓
	✓		✓	—	—	—	—	✓	✓
	—		—	—	—	—	—	—	✓
	✓		✓	—	—	✓	—	✓	✓
	✓		✓	—	—	✓	—	✓	✓
	—		—	—	—	—	—	—	✓
	✓		—	—	—	✓	 *4	—	✓

\*1) Nije moguće odabrati [Flash] ili [White Balance].

\*2) Kod snimanja pomoću self-timera, snima se niz od najviše pet slika.

\*3) Nije moguće odabrati [Off] za [Face Detection].

\*4) Možete upotrijebiti [Underwater White Balance] umjesto [White Balance].

### Snimanje s funkcijom Smile Shutter

Kad fotoapararat prepozna osmijeh, okidač se aktivira automatski.

- 1 Odaberite 😊 (Smile Shutter) mod kontrolnim kotačićem.
- 2 Pritisnite okidač dopola za izoštravanje dok usmjeravate fotoapararat prema osobi koju snimate.
- 3 Dokraja pritisnite okidač.  
Aktivira se pripravno stanje funkcije Smile Shutter.

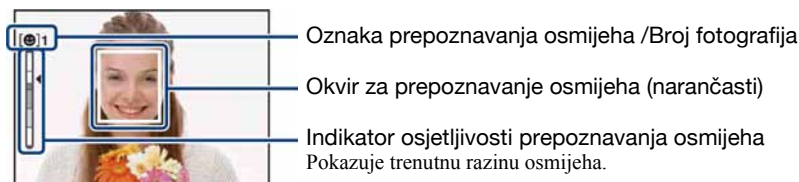

Kad razina osmijeha dosegne podešenu osjetljivost prepoznavanja osmijeha (koju pokazuje ◀), fotoapararat automatski okida i snima do šest slika. Nakon snimanja slike, svijetli Smile Shutter indikator (str. 14).

- 4 Ponovno pritisnite okidač dokraja za isključivanje Smile Shutter moda.
- Za vrijeme pripravnog stanja Smile Shutter funkcije, indikator snimanja (narančasti) trepće.
  - Snimanje uz Smile Shutter završava automatski kad se napuni "Memory Stick Duo"/ugrađena memorija ili se dosegne 6 snimaka.
  - Možete odabrati objekt koji ima prioritet kod prepoznavanja osmijeha funkcijom [Smile Detection] (str. 52).
  - Ako fotoapararat ne prepoznaje osmijeh, podesite [Smile Detection Sensitivity] (str. 52).
  - Fotoapararat možete podesiti da automatski snimi sliku kad se bilo koja osoba prikazana u okviru za prepoznavanje osmijeha (narančasti) nasmiješi nakon pritiska okidača dokraja.
  - Slika možda neće biti izoštrena ako se udaljenost između fotoapararata i objekta promijeni nakon pritiska okidača dokraja. Možda se neće postići odgovarajuća ekspozicija ako se promijene svjetlosni uvjeti okoline.
  - Prepoznavanje osmijeha će raditi otežano u sljedećim uvjetima:
    - Kad je pretamno ili presvijetlo.
    - Kad su lica djelomično prekrivena naočalama, maskama, šeširima, itd.
    - Kad osobe nisu okrenute prema fotoaparatu.
  - Ovisno o uvjetima, fotoapararat možda neće pravilno prepoznati osmijeh.
  - Nije moguće upotrebljavati digitalni zum.
  - Nije moguće mijenjati položaj zuma tijekom pripravnog stanja Smile Shutter.



### 💡 Savjeti za bolje prepoznavanje osmijeha



- ① Nemojte pokrivati oči pramenovima kose.
- ② Pokušajte okrenuti lice što ravnije prema fotoaparatu. Razina prepoznavanja je veća ako su oči blago stisnute.
- ③ Nasmiješite se jasno otvorenih usta. Smiješak se lakše prepoznaje ako se vide zubi.

# Snimanje uz ručno podešenu ekspoziciju

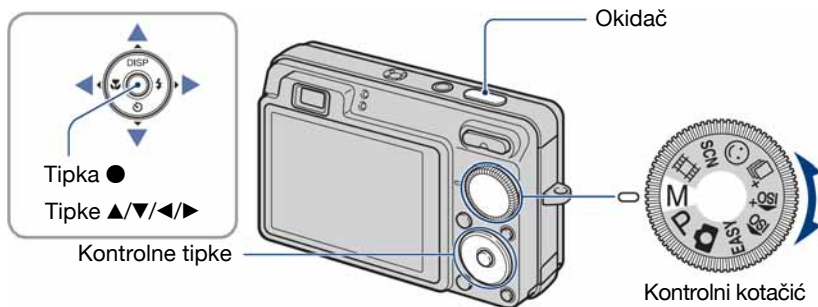

## 1 Odaberite M pomoću kontrolnog kotačića i pritisnite tipku ●.

- [SET] se mijenja u [RETURN] u donjem lijevom kutu zaslona i fotoaparat prelazi u mod ručnog podešavanja ekspozicije.

## 2 Pomoću kontrolnih tipaka ručno podesite ekspoziciju.

◀/▶: Otvor blende (F vrijednost)

▲/▼: Brzina zatvarača

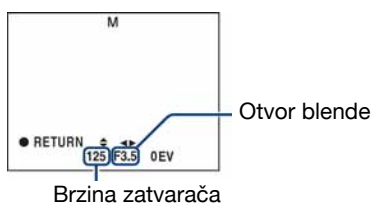

- Odaberite otvor blende na sljedeći način.
  - Ako je zum podešen do kraja na W stranu, možete odabrati otvor blende F2.8, F5.6 ili F8.0 (uz uporabu ugrađenog ND filtera).
  - Ako je zum podešen do kraja na T stranu, možete odabrati otvor blende F5.5, F11 ili F16 (uz uporabu ugrađenog ND filtera).
- Brzinu zatvarača možete odabrati između 30 i 1/1000 sekundi.  
Razlika između postavki i pravilne ekspozicije koju je procijenio fotoaparat prikazuje se kao EV vrijednost (str. 55) na zaslonu. 0EV označava najprikladniju vrijednost koju je procijenio fotoaparat.

## 3 Snimajte pritiskom na okidač.

- Za odabir moda bljeskalice, snimajte u Macro modu/self-timer modu ili promijenite način prikaza na zaslonu, pritisnite ● za poništenje moda ručnog podešavanja ekspozicije ([RETURN] se vraća na [SET] na zaslonu.).
- Bljeskalica je podešena na ⚡ (uključena) ili ⚡ (isključena).
- Brzina zatvarača od jedne sekunde ili dulje, označava se pomoću ["], primjerice [1"].

## Snimanje uz ručno podešenu ekspoziciju

- Ako odaberete malu brzinu zatvarača, preporučuje se uporaba stativa kako bi se smanjio utjecaj vibracija.
- Ako se brzina okidanja smanji ispod određene razine, automatski se aktivira funkcija NR slow shutter kako bi se smanjile smetnje na slici i na donjem dijelu zaslona se prikazuje **NR**.
- Ako odaberete manju brzinu zatvarača, potrebno je određeno vrijeme za obradu podataka.

# Pregled slika

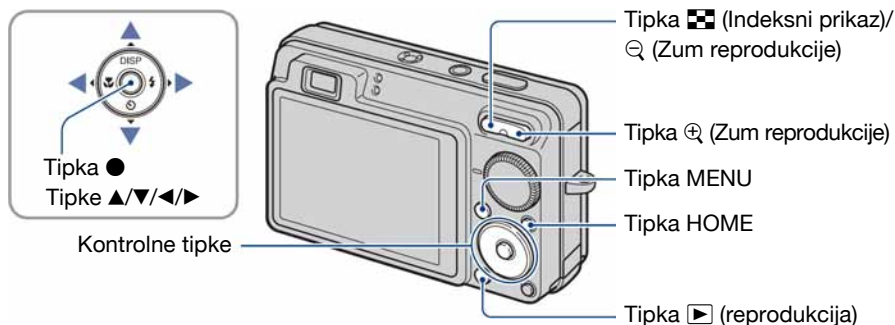

## 1 Pritisnite tipku [Play Icon] (reprodukcija).

- Pritisnete li tipku [Play Icon] (reprodukcija) kad je fotoaparat isključen, on se odmah uključi u reprodukcijски mod. Ponovnim pritiskom na [Play Icon] (reprodukcija) aktivira se mod snimanja.

## 2 Odaberite sliku kontrolnim tipkama ◀/▶.

### Videozapis:

Pritisnite ● za reprodukciju videozapisa. (Pritisnite ● ponovno za zaustavljanje.)

Pritisnite ▶ za prijelaz naprijed ili ◀ za prijelaz unatrag. (Pritisnite ● za normalnu reprodukciju.)

Pritisnite ▼ za prikaz izbornika za podešavanje glasnoće, zatim podesite razinu glasnoće tipkama ◀/▶.

- Videozapisi sa slikom veličine [320] su prikazani umanjeno.

- Ponekad nije moguće reproducirati snimke snimljene ranijim Sony modelima. Pritisnite tipku HOME, odaberite [Folder View] iz [View Images] i reproducirajte snimke.

### [Magnifying Glass Icon]/[Q Icon] Prikaz povećane slike (zum reprodukcije)

Dok je prikazana fotografija, pritisnite [Magnifying Glass Icon]. Za smanjenje pritisnite [Q Icon].

Za pomicanje povećanog dijela: ▲/▼/◀/▶

Za povratak na normalnu veličinu slike: ●



Pokazuje prikazano područje cijele slike  
U ovom slučaju je uvećano središte.

- Za pohranjivanje povećanog dijela: [Trimming] (str. 72)





### Indeksni prikaz slika

Iz pojedinačnog prikaza fotografija pritisnite  (indeksni prikaz).

Tipkama / odaberite sliku.

Za povratak na prikaz jedne slike, pritisnite .



- Standardna postavka je prikaz slika u Date View modu (kod uporabe "Memory Stick Duo") ili Folder View (kod uporabe ugrađene memorije). Mod reprodukcije možete promijeniti odabirom  (View Images) izbornika HOME kod uporabe "Memory Stick Duo" (str. 68).
- Svakim pritiskom tipke  (indeksni prikaz), broj slika u indeksnom prikazu se povećava.
- Kad koristite "Memory Stick Duo", ako ima mnogo mapa, odaberite skalu izbornika tipkom , zatim odaberite željenu mapu tipkama .



Skala izbornika

# Prezentacijski prikaz fotografija (slideshow)

Fotografije se automatski reproduciraju u nizu s efektima i glazbom.

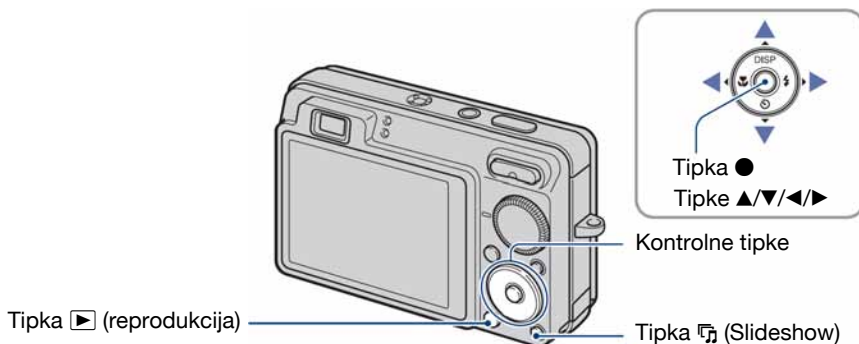

## 1 Pritisnite tipku ◻ (Slideshow).

Prikaže se izbornik.

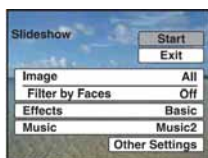

## 2 Ponovno pritisnite tipku ◻ (Slideshow).

Počinje slideshow.

- Nije moguća reprodukcija videozapisa.
- Podešavanje, osim [Image] i [Filter by Faces], se zadrži sve dok ga ne promijenite.
- Ponekad se funkcija [Filter by Faces] ne može upotrebljavati kod snimaka snimljenih pomoću ranijih Sony modela.

### Zaustavljanje slideshowa

Pritisnite tipku ◻ (Slideshow).

- Ne možete pauzirati slideshow.

### Podešavanje glasnoće glazbe

Pritisnite ▼ za prikaz kontrolnog izbornika, i zatim pritisnite ◀▶ za podešavanje glasnoće.

## Prezentacijski prikaz fotografija (slideshow)

### Promjena podešenja

U izborniku u koraku 1, odaberite svaku opciju tipkama ▲/▼, zatim pritisnite ●.

Podesive opcije navedene su u nastavku.

Tvorička podešenja označena su oznakom ✓.

Image	
Ako nije umetnut "Memory Stick Duo" (opcija), postavka je fiksno podešena na [Folder].	
✓ All	Reprodukcija svih fotografija na redom.
Folder	Reprodukcija fotografija odabranim redom, prema datumu ili iz Favorites. • [Folder] i [This date] se mogu odabrati samo preko View Mode.
This date	
Favorites 1-6	

Filter by faces	
Ako nije umetnut "Memory Stick Duo" (opcija), postavka je fiksno podešena na [Off].	
✓ All	Bez filtriranja slika.
All people	Prikaz slika filtriranih prema odabranim uvjetima. • Ponekad se slike zabunom prikažu ili ne prikažu. • Ponekad nije moguće filtrirati slike snimljene ranijim Sony modelima.
Children	
Infants	
Smiles	

## Prezentacijski prikaz fotografija (slideshow)

Effects		
	Simple	Jednostavan slideshow s određenim vremenskim intervalom. <ul style="list-style-type: none"><li>• Interval se može podešavati. Na ovaj način možete uživati u slikam željenom brzinom.</li></ul>
✓	Basic	Osnovni slideshow prikladan za široku paletu snimaka.
	Nostalgic	Atmosferični slideshow filmskog ugođaja.
	Stylish	Elegantni slideshow srednjeg tempa.
	Active	Ubrzani slideshow pogodan za dinamične slike.
	Face 1:Basic	Slideshow srednjeg tempa prikladan za različite scene koji najbolje iskorištava slike s licima. Lica se zumiraju i prikazuje se više slika istovremeno.
	Face 2:Nostalgic	Usporen, atmosferični slideshow koji najbolje iskorištava slike s licima. Lica se zumiraju i prikazuje se više slika istovremeno.
	Face 3:Stylish	Ubrzan, dinamičan slideshow koji najbolje iskorištava slike s licima. Lica se zumiraju i prikazuje se više slika istovremeno.



Music		
Odabir glazbe ovisi o odabranom efektu. Glazbi možete dodijeliti bilo koji efekt, po želji. Možete odabrati više vrsta pozadinske glazbe (BMG).		
	Music1	Tvorničko podešenje za [Simple] slideshow
✓	Music2	Tvorničko podešenje za [Basic] slideshow
	Music3	Tvorničko podešenje za [Nostalgic] slideshow
	Music4	Tvorničko podešenje za [Stylish] slideshow
	Music5	Tvorničko podešenje za [Active] slideshow
	Music6	Tvorničko podešenje za [Face 1:Basic] slideshow
	Music7	Tvorničko podešenje za [Face 2:Nostalgic] slideshow
	Music8	Tvorničko podešenje za [Face 3:Stylish] slideshow
	Off	Bez glazbe.
	Back	Povratak na izbornik podešenja.



## Prezentacijski prikaz fotografija (slideshow)

Ostale postavke		
Interval		
Postavka je fiksirana na [Auto] ako kao [Effects] nije odabrano [Simple].		
<input type="checkbox"/>	1 sec	Podešava interval između prikaza slika za [Simple] slideshow.
<input type="checkbox"/>	3 sec	
<input type="checkbox"/>	5 sec	
<input type="checkbox"/>	10 sec	
<input checked="" type="checkbox"/>	Auto	Interval se prilagođava odabranom podešenju opcije [Effects]. Podešenje je [Auto] kad za opciju [Effects] nije odabrano [Normal].
Repeat		
<input checked="" type="checkbox"/>	On	Kontinuirana reprodukcija slika.
<input type="checkbox"/>	Off	Nakon reprodukcije svih slika, slideshow završava.

### Dodavanje/promjena glazbenih datoteka

Možete kopirati željenu glazbu (glazbene datoteke) s CD-a ili iz MP3 kolekcije u fotoaparata za reprodukciju uz slideshow. To možete učiniti pomoću opcije  Music Tool] u  (Slideshow) iz izbornika HOME i pomoću isporučene softvera "Music Transfer" instaliranog na računalo. Za detalje, pogledajte str. 110 i 112.

- Možete snimiti do osam glazbenih isječaka (odnosno, njima je moguće zamijeniti postojeće glazbene isječke (Music 1 - 8).
- Maksimalno trajanje glazbenih isječaka za reprodukciju na fotoaparatu je 5 minuta.
- Ako ne možete reproducirati glazbenu datoteku jer je oštećena ili zbog drugih problema, izvedite postupak [Format Music] (str. 110) i kopirajte ponovo.

# Brisanje slika

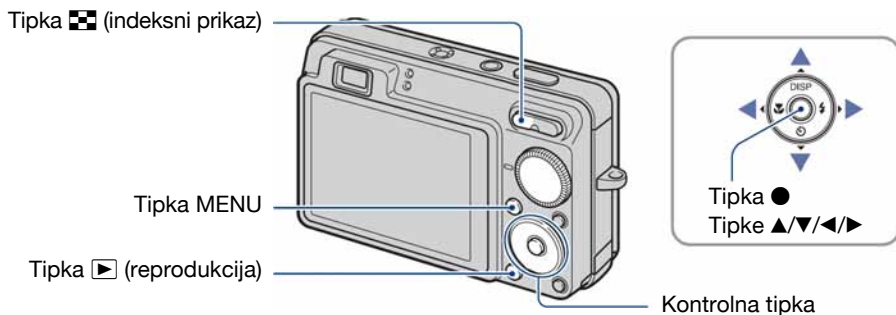

---

**1** Pritisnite tipku  (reprodukcija).

---



**2** Pritisnite MENU dok je prikazana fotografija (pojedinačno ili indeksno).

---

**3** Odaberite  [Delete] kontrolnom tipkom /.



---

**4** Tipkama / odaberite željeni način brisanja: [This Image] (ova snimka), [Multiple Images] (više snimaka) i [All Images in Date Range]/[All In This Folder] (sve u ovoj mapi), a zatim pritisnite .

- Prikazana opcija ovisi o odabranom View Mode (str. 68).
-

### Kad odaberete [This Image]

Briše se odabrana snimka.

Odaberite [OK] tipkom ▲ i zatim pritisnite ●.

### Kad odaberete [Multiple Images]

Odabire se i briše više snimaka odjednom.

- ① Odaberite slike koje želite obrisati, zatim pritisnite ●. Kvadratić na slici označen je s ✓.

Pojedinačna slika



Indeksni prikaz



- ② Pritisnite MENU.

- ③ Pomoću ▲ odaberite [OK] i zatim pritisnite ●.

- Za brisanje svih slika odabranog datuma/mape, odaberite [Multiple Images] u indeksnom zaslonu, odaberite skalu pomoću ◀ i dodajte oznaku ✓ u kvadratić.

### Kad odaberete [All Images in Date Range]/[All In This Folder]

Brišu se sve snimke u odabranoj mapi/odabranog datuma.

Odaberite [OK] tipkom ▲ i zatim pritisnite ●.

# Upoznavanje funkcija – HOME/Menu

## Uporaba izbornika HOME

Izbornik HOME je osnovni izbornik za pristup različitim funkcijama fotoaparata. Možete ga otvoriti neovisno o funkciji snimanja ili reprodukcije.

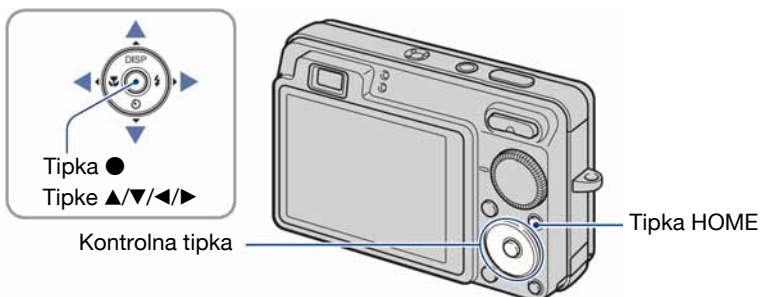

### 1 Pritisnite HOME za prikaz izbornika HOME.

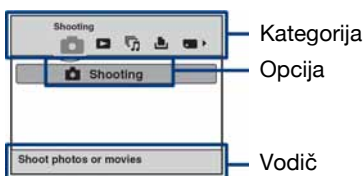







### 2 Odaberite željenu kategoriju kontrolnim tipkama ◀/▶.

### 3 Odaberite željenu opciju tipkama ▲/▼, zatim pritisnite ●.

- Izbornik HOME nije moguće prikazati tijekom PictBridge ili USB veze.
- Fotoaparat se podešava na funkciju snimanja ili pregleda slika ponovnim pritiskom tipke HOME.

### Opcije izbornika HOME

Pritiskom tipke HOME aktivira se prikaz sljedećih opcija. Detalji o opcijama prikazuju se na zaslonu uporabom vodiča.

Kategorija	Opcije
 Shooting*	Shooting (str. 23)
 View Images	Date View (str. 68) Folder View (str. 68) Favorites (str. 68)
 Slideshow	Slideshow (str. 38) Music Tool (str. 110) Download Music Format Music
 Print	Print (str. 115)
 Manage Memory	Memory Tool Memory Stick Tool (str. 82) Format Change REC. Folder Create REC. Folder Copy Internal Memory Tool (str. 84) Format
 Settings	Main Settings Main Settings 1 (str. 85) Beep Initialize Function Guide Smile demo mode Main Settings 2 (str. 87) USB Connect Video Out COMPONENT Wide Zoom Display Shooting Settings Shooting Settings 1 (str. 89) AF Illuminator AF Mode Conversion Lens Grid Line Digital Zoom Shooting Settings 2 (str. 92) Auto Orientation Auto Review Clock Settings (str. 93) Language Setting (str. 94)

\* Primjenjivat će se način snimanja odabran pomoću kontrolnog kotačića.

## Uporaba opcija izbornika

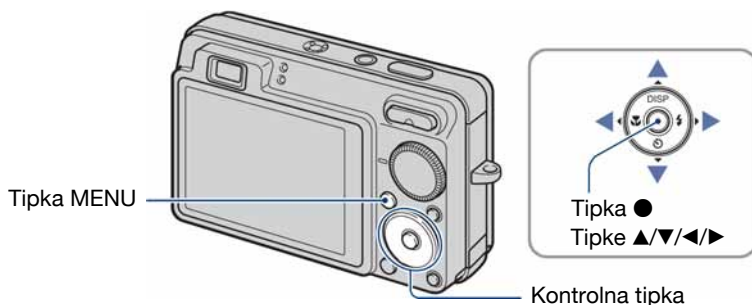

### 1 Pritisnite MENU za prikaz izbornika.

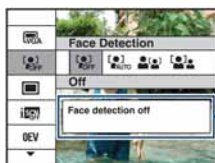

#### Funkcijski vodič

Za isključenje funkcijskog vodiča podesite [Function Guide] na [Off] (str. 85).

- Izbornik će se prikazati samo u funkciji snimanja i reprodukcije.
- Ovisno o odabranom načinu rada, bit će prikazane različite opcije.

### 2 Odaberite željenu opciju kontrolnim tipkama ▲/▼.

- Ako se željena opcija ne vidi, nastavite pritiskati ▲/▼ dok se opcija ne pojavi na zaslonu.

### 3 Odaberite željeno podešenje kontrolnim tipkama ◀/▶.

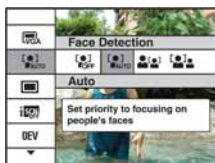

- Ako se željena opcija ne vidi, nastavite pritiskati ◀/▶ dok se opcija ne pojavi na zaslonu.
- Pritisnite ● nakon odabira opcije u modu reprodukcije.



### 4 Pritisnite MENU za isključenje izbornika.

# Opcije izbornika

Raspoložive opcije izbornika razlikuju se ovisno o funkcijskom modu fotoaparata (snimanje/ gledanje) i o položaju kontrolnog kotačića. Na zaslonu se prikazuju samo dostupne opcije.

(✓: raspoloživo)

Položaj kontrolnog kotačića:

	<b>EASY</b>	<b>P</b>	Scene	
---	-------------	----------	-------	---

## Izbornik za snimanje (str. 49)

Scene Selection	—	—	—	✓*2	—
Image Size	✓	✓*1	✓	✓*2	✓
Flash	—	✓*1	—	—	—
Face Detection	✓	—	✓	✓*2	—
Smile Detection	—	—	—	✓*2	—
Smile Detection Sensitivity	—	—	—	✓*2	—
REC Mode	✓	—	✓	✓*2	—
Scene Recognition	✓	—	—	—	—
EV	✓	—	✓	✓	✓
ISO	—	—	✓	✓*2	—
Metering Mode	—	—	✓	✓*2	✓
Focus	—	—	✓	✓*2	✓
White Balance	—	—	✓	✓*2	✓
Underwater White Balance	—	—	—	✓*2	—
Flash Level	—	—	✓	✓	—
Red Eye Reduction	✓	—	✓	✓*2	—
DRO	—	—	✓	—	—
Noise Reduction	—	—	✓	—	—
Color Mode	—	—	✓	✓*2	✓
Color Filter	—	—	✓	✓*2	—
Color Saturation	—	—	✓	✓*2	—
Contrast	—	—	✓	✓*2	—
Sharpness	—	—	✓	—	—
SteadyShot	—	—	✓	✓	✓
 (Shooting Settings)	✓	—	✓	✓	✓

\*1) Raspoložive opcije su ograničene na pripadajuće modove (str. 25).

\*2) Ovaj postupak je ograničen prema odabranom Scene Selection modu (str. 31).

### Izbornik za reprodukciju (str. 69)

---

 (Delete)

 (Date List)

 (Add/Remove Favorites)

 (Retouch)

 (Protect)

 (Print)

 (Select Folder)

 (View Mode)

 (Filter by Faces)

 (Slideshow)

 (Multi-Purpose Resize)

#### **DPOF**

 (Rotate)





# Izbornik snimanja

Funkcije u modu snimanja uz uporabu tipke MENU opisane su u nastavku. Pojednosti o načinu uporabe izbornika potražite na str. 46.

Opcije koje se mogu odabrati prikazane su u bijeloj boji.



Nije dostupno

Modovi odabrani u izborniku kad je kontrolni kotačić podešen na SCN.

Tvornička postavka je označena sa ✓.

## Scene Selection: Snimanje u skladu s uvjetima



Odaberite način snimanja fotografija preko izbornika.

Omogućuje vam snimanje s već podešenim parametrima u skladu s uvjetima (str. 28).

## Image Size: Odabir veličine slike



Za detalje, pogledajte str. 11.

## Za fotografije

✓	13M	Odabir veličine slike za snimanje fotografija.
	8M	
	5M	
	3M	
	VGA	
	3:2	
	16:9+	
	16:9	



- Veličina slike [Image Size] je fiksno podešena na [3M] ako se u Scene Selection odabere iSo<sup>+</sup> (Extra High Sensitivity) ili [LCD] (Extra High-speed Burst).

**Za mod jednostavnog snimanja**

Odabir veličine slike u modu jednostavnog snimanja.

<input checked="" type="checkbox"/>	Large	Snima slike veličine [13M].
<input type="checkbox"/>	Small	Snima slike veličine [3M].

**Za videozapise**

<input type="checkbox"/>	 (Fine)	Odabir veličine slike za snimanje videozapisa.
<input checked="" type="checkbox"/>	 (Standard)	
<input type="checkbox"/>		

**Flash: Podešavanje bljeskalice**

Odabir podešenja bljeskalice u modu jednostavnog snimanja.





<input checked="" type="checkbox"/>	Auto	Bljeskalica se aktivira gdje nema dovoljno svjetla ili je objekt osvijetljen straga.
<input type="checkbox"/>	Off	Bljeskalica se ne koristi.



## Face Detection: Detekcija lica objekta



Odaberite želite li upotrebljavati funkciju detekcije lica ili ne. Također odaberite glavni objekt za izoštravanje pri uporabi ove funkcije.



Uz detekciju lica snimanih osoba, fotoaparata će također izvesti izoštravanje, podesiti bljeskalicu, ekspoziciju, balans bijelog te predbljesak za smanjenje efekta crvenih očiju.

<input checked="" type="checkbox"/>	 (Off)	Detekcija lica je isključena.
<input type="checkbox"/>	 (Auto)	<p>Odabire lice koje će fotoaparat automatski izoštriti.</p>  <p>Oznaka detekcije lica</p> <p>Okvir detekcije lica (narančasti)</p> <p>Okvir detekcije lica (bijeli)</p>
<input type="checkbox"/>	 (Child Priority)	Detektira i snima s prioritetom na dječjem licu.
<input type="checkbox"/>	 (Adult Priority)	Detektira i snima s prioritetom na licu odraslih.

- Funkcija Face Detection ne radi kad koristite digitalni zum.
- U  (Soft Snap) modu, funkcija Face Detection je uključena.
- U  (Soft Snap) modu, standardna postavka je [Auto].
- Iako je [Face Detection] fiksno podešeno na [Auto] u Easy Shooting modu, ne prikazuju se okviri za prepoznavanje lica.
- Funkcija može detektirati do 8 lica snimanih osoba. Međutim, kod snimanja u  (Soft Snap) modu funkcije Scene Selection, mogu se detektirati samo 4 lica.
- Kad fotoaparat detektira više objekata u kadru, procijenit će koji je među njima najvažniji za izoštravanje. Face Detection okvir će postati narančasti.
- Okvir u kojem se izvodi izoštravanje će postati zelen kad pritisnete okidač dopola.
- Prepoznavanje lica će raditi otežano u sljedećim uvjetima:
  - Kad je pretamno ili presvijetlo.
  - Kad su lica djelomično prekrivena naočalama, maskama, šeširima, itd.
  - Kad objekti nisu okrenuti prema fotoaparatu.
- Ovisno o uvjetima uporabe, funkcija Face Detection možda neće uspješno raditi.

**Smile Detection: Podešavanje funkcije detekcije osmijeha**



Odaberite prioritetni objekt za funkciju Smile Shutter. Za detalje o funkciji Smile Shutter, pogledajte str. 32.

<input checked="" type="checkbox"/>	 (Auto)	Detektira i snima nasmijana lica automatski.
<input type="checkbox"/>	 (Child Priority)	Detektira i snima s prioritetom na dječjem licu.
<input type="checkbox"/>	 (Adult Priority)	Detektira i snima s prioritetom na licu odraslih.

- Prepoznavanje osmijeha možda neće raditi u određenim uvjetima.

**Smile Detection Sensitivity: Podešavanje osjetljivosti detekcije osmijeha**

Ovom opcijom podešava se razina prepoznavanja osmijeha kad je odabran Smile Shutter mod. Detalje potražite na str. 32.







<input type="checkbox"/>	 (Low)	Detektira veliki osmijeh.
<input checked="" type="checkbox"/>	 (Medium)	Detektira normalni osmijeh.
<input type="checkbox"/>	 (High)	Detektira čak i lagani osmijeh.

- Prepoznavanje osmijeha možda neće raditi u određenim uvjetima.

## REC Mode: Odabir načina kontinuiranog snimanja



Odabir između kontinuiranog i običnog snimanja kod pritiska na okidač.

<input checked="" type="checkbox"/>  (Normal)	Isključeno kontinuirano snimanje.
<input type="checkbox"/>  (Burst)	<p>Snimanje do 100 slika zaredom kod pritiska i držanja okidača.</p>  <ul style="list-style-type: none"> <li>• Bljeskalica je podešena na  (isključeno).</li> </ul>
BRK ±0.3EV	<p>Snimanje niza od 3 slike s automatski promijenjenim vrijednostima ekspozicije (Exposure Bracket). Što je veća BRK vrijednost, veća je i promjena ekspozicije.</p> <ul style="list-style-type: none"> <li>• Kad ne možete pravilno odrediti ekspoziciju, snimajte u Exposure Bracket modu, s različitim ekspozicijama. Možete odabrati sliku s odgovarajućom ekspozicijom nakon snimanja.</li> </ul>  <ul style="list-style-type: none"> <li>• Kad je kontrolni kotačić podešen na , funkcija Exposure Bracket nije raspoloživa.</li> <li>• Bljeskalica je podešena na  (isključeno).</li> </ul>
BRK ±0.7EV	
BRK ±1.0EV	

**0 funkciji Burst**

- Kad koristite self-timer, svakim pritiskom na okidač snima se maksimalno pet slika zaredom.
- Kod snimanja uz funkcijski kotačić podešen na **M**, nije moguće odabrati brzinu zatvarača od 1/3 sekunde ili sporije.
- Interval snimanja iznosi otprilike 0,5 sekunde. Interval snimanja se produži, ovisno o podešenju veličine slike.
- Kad je kapacitet baterije slab ili kad na "Memory Stick Duo" kartici ili u unutarnjoj memoriji nema dovoljno mjesta, kontinuirano snimanje nije moguće.
- Izoštrenje, ravnoteža bjeline te ekspozicija zadržavaju se na vrijednostima podešenim za prvu snimku.

**0 funkciji Exposure Bracket**

- Izoštrenje i ravnoteža bjeline su podešeni po prvoj slici, a te postavke se ujedno koriste i za ostale.
- Kod snimanja uz funkcijski kotačić podešen na **M**, nije moguće odabrati brzinu zatvarača od 1/3 sekunde ili sporije.
- Kad je ekspozicija ručno podešena (str. 55), pomiče se ovisno o podešenoj svjetlini.

- Interval snimanja je isti kao za Burst mod, ali postaje sporiji ovisno o prizoru koji se snima.
- Ukoliko je objekt previše osvijetljen ili previše zatamnjen, nećete moći napraviti pravilan snimak s odabranom vrijednosti promjene ekspozicije.

### Scene Recognition: Fotoaparat prepoznaje i snima scenu



Fotoaparat automatski prepoznaje uvjete snimanja, kao što je pozadinsko osvjetljenje ili noćni prizor, te snima.

✓	<b>iSCN</b> (Off)	Bez uporabe funkcije Scene Recognition.
	<b>iSCN</b> (Auto)	<p>Fotoaparat prepoznaje uvjete snimanja, kao što je pozadinsko osvjetljenje ili noćni prizor, te snima uz optimalne postavke. Ako fotoaparat ne prepozna scenu, snima sliku kao da je funkcija Scene Recognition podešena na [Off].</p>  <p>Oznaka trenutne postavke Oznaka Scene Recognition</p>
	<b>iSCN+</b> (Advanced)	<p>Fotoaparat snima jednu sliku bez uporabe Scene Recognition funkcije i drugu uz uporabu Scene Recognition. (Ukupno dvije snimke) Oznaka <b>+</b> prikazuje se uz oznaku Scene Selection. Ako fotoaparat ne prepozna scenu, snima se samo jedna slika. U tom slučaju, snima se kao da je Scene Recognition funkcija podešena na [Off].</p>





### O funkciji prepoznavanja scena

Mogu se prepoznati sljedeće scene. Fotoaparat odabire optimalnu scenu i prikazuje odgovarajuću oznaku.

Kad se pritisne okidač dopola dok se prikazuje oznaka, boja oznake postane zelena i potvrđuje se Scene Recognition.

-  Twilight
-  Twilight Portrait
-  Twilight uz uporabu stativa
-  Backlight
-  Backlight Portrait

- Scene Recognition neće raditi u sljedećim situacijama:
  - Kod Burst snimanja
  - Kod uporabe digitalnog zuma

- Bljeskalica je podešena na **AUTO** (Flash Auto) ili  (Flash forced off).
- Ako je funkcija Face Detection podešena na [Off] i [Scene Recognition] na [Auto] ili [Advanced], postavka za [Face Detection] je podešena na [Auto].
- Ako je funkcija Face Detection podešena na [Off],  (Twilight Portrait) i  (Backlight Portrait) scena se ne može prepoznati.
-  (Twilight uz uporabu stativa) scene ponekad se neće prepoznati u okolini gdje se vibracije prenose na fotoaparata čak i ako je pričvršćen na stativ.
- Ponekad se smanjuje brzina zatvarača kad se scena prepozna kao  (Twilight uz uporabu stativa). Pobrinite se da se fotoaparata ne pomiče tijekom snimanja.
- Oznaka trenutne postavke i oznaka Scene Recognition se prikazuju bez obzira na postavku prikaza na zaslonu (str. 20).
- Ovisno o situaciji, neke scene se ne mogu prepoznati.

### EV: Podešavanje svjetline



Ručno podešavanje ekspozicije.



Prema –



Prema +

<input type="checkbox"/>	-2.0EV	Prema -: Smanjivanje svjetline slike.
<input checked="" type="checkbox"/>	0EV	Ekspoziciju automatski određuje fotoaparata.
<input type="checkbox"/>	+2.0EV	Prema +: Povećava se svjetlina slike.

- Podrobnosti o ekspoziciji potražite na str. 9.
- Detalje o ručnom podešavanju ekspozicije (Manual Exposure Shooting) potražite na str. 34.
- Vrijednost kompenzacije može se podesiti u koracima po 1/3EV.
- Ako se objekt snima u vrlo svijetlim ili tamnim uvjetima ili se upotrebljava bljeskalica, podešavanje ekspozicije možda neće imati utjecaja.

## ISO: Odabir svjetlosne osjetljivosti



Ova opcija omogućuje odabir ISO osjetljivosti.



Niska ISO osjetljivost



Visoka ISO osjetljivost

<input checked="" type="checkbox"/>	ISO AUTO (Auto)	Možete spriječiti neoštre slike kod snimanja na tamnim mjestima ili pokretnih objekata povećavanjem ISO osjetljivosti (odaberite veći broj). Ipak, slike imaju više smetnji kako se ISO osjetljivost povećava. Odaberite ISO osjetljivost u skladu s uvjetima snimanja.
<input type="checkbox"/>	ISO 80	
<input type="checkbox"/>	ISO 100	
<input type="checkbox"/>	ISO 200	
<input type="checkbox"/>	ISO 400	
<input type="checkbox"/>	ISO 800	
<input type="checkbox"/>	ISO 1600	
<input type="checkbox"/>	ISO 3200	

- Podrobnosti o ISO osjetljivosti potražite na str. 9.
- Kad je **ISO+** (extra High Sensitivity) mod podešen u Scene Selection modu, osjetljivost se povećava do maksimalnih 6400.
- Kad je odabran **ISO+** (Extra High-speed Burst), moguće je odabrati samo [ISO AUTO], [ISO 400] do [ISO 800].
- Kad je odabran Burst ili Exposure Bracket, moguće je odabrati samo [ISO AUTO], [ISO 80] do [ISO 400].
- Kod snimanja u svjetlijim uvjetima, fotoaparat automatski povećava reprodukciju boje i tako smanjuje mogućnost pojave bijele slike (osima ako je [ISO] vrijednost podešena na [ISO 80]).



## Metering Mode: Odabir načina mjerenja svjetla



Odabir načina mjerenja svjetla kojim se bira dio objekta koji služi za podešavanje ekspozicije.





✓	<input checked="" type="checkbox"/> (Multi)	Dijeli kadar u više zona i mjeri u svakoj zoni. Dobiva se ravnomjerna ekspozicija (mjerenje u više uzoraka).
	<input type="checkbox"/> (Center)	Mjeri središte kadra i određuje ekspoziciju na temelju svjetline objekta u tom dijelu (mjerenje u središtu).
	<input type="checkbox"/> (Spot) (Samo za fotografiju)	Mjeri samo dio objekta (mjerenje u točki). <ul style="list-style-type: none"> <li>Ova funkcija je korisna kad je objekt osvijetljen straga ili u slučaju snažnog kontrasta između objekta i pozadine.</li> </ul> <div data-bbox="434 523 639 683" style="display: inline-block; text-align: center;"> </div> <p data-bbox="675 592 908 671">           Končanica za mjerenje ekspozicije u točki            Usmjerite na objekt         </p>

- Detalje o ekspoziciji potražite na str. 9.
- Kad koristite mjerenje u točki ili u središtu, savjetujemo da postavite [Focus] na [Center AF] za fokusiranje na mjesto mjerenja (str. 58).
- Način mjerenja svjetla možete odabrati samo kad je funkcija [Face Detection] podešena na [Off].

## Izoštavanje: Promjena načina izoštavanja

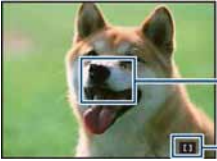

Možete promijeniti način izoštavanja. Ako je automatsko izoštavanje otežano, upotrijebite izbornik.

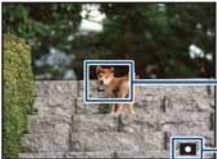
✓	 (Multi AF)	<p>Automatsko izoštavanje svih dijelova slike unutar okvira AF tražila.</p> <ul style="list-style-type: none"> <li>Ovaj način je koristan kad objekt nije u središtu okvira.</li> </ul>  <p>Okvir AF tražila (samo za fotografije)</p> <p>Indikator okvira AF tražila</p>
	 (Center AF)	<p>Automatsko izoštavanje objekta blizu središta okvira.</p> <ul style="list-style-type: none"> <li>Uporaba ove funkcije s funkcijom AF lock omogućuje snimanje željene kompozicije na slici.</li> </ul>  <p>Okvir AF tražila</p> <p>Indikator okvira AF tražila</p>
	 (Spot AF)	<p>Automatsko izoštavanje vrlo malih objekata ili uskih područja.</p> <ul style="list-style-type: none"> <li>Ako uz ovu funkciju koristite i AF lock, možete kadrirati sliku na željeni način. Držite aparat stabilno tako da objekt ne izađe iz okvira.</li> </ul>  <p>Okvir AF tražila</p> <p>Indikator okvira AF tražila</p>

0.5 m	Automatski brzo izoštrava područje oko prethodno podešene udaljenosti (poluručno).
1.0 m	
3.0 m	
7.0 m	
∞ (beskonačna udaljenost)	

- Izoštrava objekt u svim rasponima okvira tražila u poluručnom modu.
- Ovaj mod je koristan kod ponavljalog snimanja objekta na jednakoj udaljenosti.
- Koristite "poluručni mod" kad je automatsko izoštravanje otežano, primjerice kad snimate kroz mrežu ili prozor.

- AF je skraćenica od Auto Focus (automatsko izoštravanje).
- Kod uporabe funkcije Digital Zoom ili AF Illuminator, normalan okvir AF tražila je isključen i prikazuje se crtkani okvir AF tražila. U tom slučaju, fotoaparat izoštrava objekte u središtu kadra.
- Način izoštravanja možete promijeniti samo kad je funkcija [Face Detection] podešen na [Off].
- Za snimanje videozapisa možete odabrati samo [Multi AF] ili [∞].
- Uzmite u obzir dopušteno odstupanje kod podešavanja udaljenosti u "poluručnom modu". Podešavanje zuma na T stranu ili usmjeravanje objektivu prema gore ili dolje će povećati pogrešku.

#### Ako objekt nije oštar

Kad snimate tako da je objekt na rubu okvira (ili zaslona), ili kad koristite [Center AF] ili [Spot AF], aparat možda neće izoštriti objekt na rubu okvira.



U takvim slučajevima postupite na sljedeći način:

- 1 Ponovo kadrirajte tako da objekt bude u središtu okvira AF tražila i pritisnite okidač dopola za izoštravanje (AF lock).



Okvir AF tražila

Indikator AE/AF blokade

Sve dok ne pritisnete okidač dokraja, možete ponoviti postupak koliko god puta želite.





- 2 Kad indikator AE/AF prestane treptati i ostane svijetliti, vratite se na kadriranu sliku i pritisnite okidač dokraja.







## White Balance: Podešavanje tona boje



Podešava tonove boje u skladu sa svjetlinom okoliša, primjerice kad boje slike djeluju neobično.



✓	WB AUTO (Auto)	Automatsko podešavanje bijele boje.
	☀ (Daylight)	<p>Podešavanje kod snimanja na otvorenom, zalaska sunca, noćnog snimanja, snimanja pod neonskim svjetlom ili vatrometa.</p> 
	☁ (Cloudy)	<p>Podešavanje u uvjetima oblačnog neba ili u sjeni.</p> 
	☀ <sub>1</sub> (Fluorescent Light 1)/ ☀ <sub>2</sub> (Fluorescent Light 2)/ ☀ <sub>3</sub> (Fluorescent Light 3)	<p>[Fluorescent Light 1]: Podešenje za bijelo fluorescentno osvjetljenje.          [Fluorescent Light 2]: Podešenje za prirodno bijelo fluorescentno osvjetljenje.          [Fluorescent Light 3]: Podešenje za dnevno bijelo fluorescentno osvjetljenje.</p> 
	💡 (Incandescent)	<p>Podešavanje za osvjetljenje klasičnom žaruljom i jako osvjetljenje, primjerice u fotografskom studiju.</p> 

 WB (Flash)	<p>Podešavanje u skladu sa statusom bljeskalice.</p> <ul style="list-style-type: none"> <li>• Ovu opciju ne možete odabrati kad snimate videozapise.</li> </ul> 
 (One Push)	<p>Podešavanje ravnoteže bjeline ovisno izvoru svjetla. Bijela boja memorirana u [One Push Set] postaje osnovna bijela boja. Upotrijebite ovaj mod ako [Auto] i ostali modovi ne mogu postići pravilu boju.</p>
 (One Push Set)	<p>Memoriranje osnovne bijele boje koja će se upotrebljavati u [One Push] modu.</p> <ul style="list-style-type: none"> <li>• Ne može se odabrati tijekom punjenja bljeskalice.</li> </ul>

- Za detalje o podešavanju ravnoteže bijele boje, pogledajte str. 10.
- Pod fluorescentnim svjetlom koje trepće, podešavanje ravnoteže bijele boje možda neće ispravno raditi iako ste odabrali [Fluorescent Light 1], [Fluorescent Light 2], [Fluorescent Light 3].
- Osim kod [Flash] i [One Push], [White Balance] automatski podešava na [Auto] nakon uključivanja bljeskalice.
- Ako je u Scene Selection odabran  (Underwater) mod, možete upotrebljavati [Underwater White Balance] umjesto [White Balance].
- Nije moguće odabrati [Flash] kod snimanja videozapisa.

### Za pohranjivanje osnovne bijele boje u [One Push Set] modu





Možete pohraniti osnovnu bijelu boju u [One Push] modu. Nakon odabira [One Push], postupite na sljedeći način.

- ① Kadrirajte bijeli predmet, kao što je list papira, tako da ispuni zaslon uz jednake uvjete osvjetljenja kakvi će se upotrebljavati za stvarno snimanje.
  - ② Pritisnite tipku MENU.
  - ③ Odaberite [White Balance] tipkama ▲/▼ kontrolne tipke i [One Push Set] tipkama ◀▶ i zatim pritisnite ●.
  - ④ Zaslon se na trenutak zatamni i, nakon podešavanja i pohranjivanja ravnoteže bjeline, vraća se prikaz snimanja.
- Ako indikator  trepće tijekom snimanja, ravnoteža bjeline nije podešena ili se ne može podesiti. Upotrijebite automatsko podešavanje ravnoteže bjeline.
  - Nemojte tresti ili udarati fotoaparata za vrijeme [One Push Set] postupka.
  - Ako je mod bljeskalice podešen na  (uključeno) ili  SL (Slow synchro), ravnoteža bjeline se prilagođava snimanju uz uporabu bljeskalice.
  - Ako je [Color Filter] podešen na [Off], ne može se pohraniti ravnoteža bjeline čak i ako snimate bijeli predmet.

### Underwater White Balance: Podešavanje tonova boje kod podvodnog snimanja



Podešavanje tonova boje u  (Underwater) načinu snimanja (str. 31).



<input checked="" type="checkbox"/>	 (Auto)	Fotoaparatski automatski podešava tonove boje kod snimanja pod vodom za postizanje prirodnih nijansi.
<input type="checkbox"/>	 <sub>1</sub> (Underwater 1)	Podešavanje kod podvodnog snimanja kod izraženih plavih tonova.
<input type="checkbox"/>	 <sub>2</sub> (Underwater 2)	Podešavanje kod podvodnog snimanja kod izraženih zelenih tonova.
<input type="checkbox"/>	 <sup>WB</sup> (Flash)	Podešavanje kod uporabe bljeskalice.

- Ovisno o boji vode, Underwater White Balance možda neće dati pravilan rezultat čak i ako odaberete [Underwater 1] ili [Underwater 2].
- Kod snimanja uz uporabu bljeskalice u načinu snimanja koji nije [Flash], opcija [Underwater White Balance] se podešava na [Auto].

### Flash Level: Podešavanje razine bljeskalice



Podešavanje količine svjetla bljeskalice.



<input type="checkbox"/>	 - (-)	Prema -: Za slabije svjetlo bljeskalice.
<input checked="" type="checkbox"/>	 <sub>STD</sub> (Normal)	
<input type="checkbox"/>	 + (+)	Prema +: Za jače svjetlo bljeskalice.

- Za promjenu načina rada bljeskalice pogledajte str. 26.
- Ako je objekt pretaman ili presvijetao, ova postavka možda neće imati utjecaja.

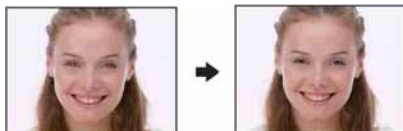
## Red Eye Reduction: Smanjenje efekta crvenih očiju



Kad koristite bljeskalicu, ona se aktivira dva ili više puta prije samog snimanja radi smanjenja efekta crvenih očiju.



✓	 (Auto)	Smanjuje efekt crvenih očiju kad je potrebno dok je uključena funkcija detekcije lica (Face Detection).
	 (On)	Bljeskalicu se uvijek aktivira više puta radi smanjenja efekta crvenih očiju.
	 (Off)	Isključena funkcija smanjenja efekta crvenih očiju.

- Budući da je potrebna otprilike sekunda dok se ne aktivira zatvarač, držite fotoaparat čvrsto kako biste spriječili pomicanje te kako fotografije ne bi ispale neoštre. Također, zamolite osobu koju snimate da se ne pomiče.
- Smanjivanje efekta crvenih očiju možda neće dati željene rezultate, ovisno o udaljenosti objekta, u slučaju da osoba ne vidi predbljesak ili u nekim drugim slučajevima. U takvom slučaju možete ispraviti efekt crvenih očiju uporabom funkcije [Retouch] u izborniku reprodukcije nakon snimanja (str. 72).
- Kad je funkcija Face Detection isključena, funkcija Red Eye Reduction neće raditi čak ni kad je odabrana opcija [Auto].

## DRO: Optimizacija svjetline i kontrasta



Fotoaparat analizira uvjete snimanja scene i automatski korigira svjetlinu i kontrast za poboljšanje kvalitete slike.

	 (Off)	Bez podešavanja.
✓	 (DRO standard)	Fotoaparat automatski podešava svjetlinu i kontrast za cijelu scenu.
	 (DRO plus)	Fotoaparat automatski podešava svjetlinu i kontrast slike dio po dio.

- DRO je kratica za "Dynamic Range Optimizer", funkciju automatske optimizacije razlike između svijetlih i tamnih dijelova slike.
- Ovisno o uvjetima snimanja, možda se neće postići željeni efekt.
- Imajte na umu sljedeće kod uporabe opcije [DRO plus]:
  - Potrebno je određeno vrijeme za obradu slike.
  - Može se odabrati samo [AUTO] ili vrijednosti između [80] i [400] za ISO osjetljivost.
  - Ako odaberete Burst ili Bracket način snimanja, [DRO plus] se poništava i odabire [DRO standard].

## Noise Reduction: Podešavanje smanjivanja šuma





Podešavanje omjera jasnoće/šuma kod snimljenih slika.

<input type="checkbox"/>	<b>NR-</b> (-)	Prema-: Niže smanjivanje šuma. Ovim podešavanjem se povećava naglasak na jasnoću slike.
<input checked="" type="checkbox"/>	<b>NR<sub>STD</sub></b> (Normal)	
<input type="checkbox"/>	<b>NR+</b> (+)	Prema+: Pojačava smanjivanje šuma. Ovim podešavanjem se povećava naglasak na uklanjanju šuma.





## Color Mode: Promjena svjetline slike ili dodavanje posebnih efekata



Možete promijeniti svjetlinu slike u skladu s efektima.

<input checked="" type="checkbox"/>	<input type="checkbox"/> (Normal)	Boja slike je standardna. 
<input type="checkbox"/>	<input checked="" type="checkbox"/> (Vivid)	Boja slike postaje svjetlija i dublja. 
<input type="checkbox"/>	<input checked="" type="checkbox"/> (Real)	Boja slike postaje sličnija stvarnoj boji. 









	 (Sepia)	Boja slike postaje sepija. 
	 (B & W)	Slika postaje crno-bijela. 

- Kod snimanja videozapisa možete odabrati samo [Normal], [Sepia] ili [B & W].

### Color Filter: Podešavanje funkcije filtera boja



Možete dodati efekte u boji slikama kao da upotrebljavate filtere u boji.



<input checked="" type="checkbox"/>	 (Off)	Bez uporabe filtera u boji.
	 (Red)	Naglašavanje crvenih tonova zalaska sunca i sl. 
	 (Green)	Naglašavanje zelenih tonova mladog lišća i sl. 
	 (Blue)	Naglašavanje plavetnila neba, mora i sl. 

	 (Warm)	Naglašavanje toplijih tonova kod portreta, panorama i sl. 
	 (Cool)	Naglašavanje hladnijih tonova kod portreta, panorama i sl. 

### Color Saturation: Podešavanje zasićenosti boje





Podešavanje svjetline (Color Saturation) snimljene slike.

	 (-)	Prema-: Prigušuje boje.
✓	 (Normal)	
	 (+)	Prema+: Naglašava boje.

### Contrast: Podešavanje kontrasta





Podešavanje kontrasta slike.

	 (-)	Prema-: Smanjuje kontrast.
✓	 (Normal)	
	 (+)	Prema+: Povećava kontrast.

### Sharpness: Podešavanje oštrote





Podešavanje oštrote slike.

	 (-)	Prema-: Omekšava sliku.
✓	 (Normal)	
	 (+)	Prema+: Čini sliku oštrijom.

**SteadyShot: Odabir načina sprečavanja zamućenja**

Uključenje funkcije sprečavanja zamućenja.

<input checked="" type="checkbox"/>	 (Shooting)	Aktivira funkciju sprečavanja zamućenja kad pritisnete okidač dopola.
<input type="checkbox"/>	 (Continuous)	Uvijek aktivira funkciju sprečavanja zamućenja. Slike možete stabilizirati i pri zumiranju udaljenog objekta. <ul style="list-style-type: none"> <li>• Baterije se troše brže nego u modu [Shooting].</li> </ul>
<input type="checkbox"/>	 (Off)	Funkcija sprečavanja zamućenja je isključena.

- Kad je odabran automatski mod ili mod jednostavnog snimanja, funkcija [SteadyShot] će se podesiti na [Shooting].
- Pri snimanju videozapisa, opcije su ograničene na [Continuous] i [Off]. Standardna postavka je [Continuous].
- Funkcija sprečavanja zamućenja možda neće raditi pravilno u sljedećim slučajevima:
  - Kad prejako tresete fotoaparat.
  - Pri malim brzinama zatvarača, npr. pri noćnom snimanju.

** (Shooting Settings): Odabir podešenja snimanja**

Odabir podešenja za funkciju snimanja. Opcije prikazane u ovom izborniku jednake su onima iz [ Shooting Settings] u izborniku HOME. Pogledajte str. 45, 89.



# Odabir načina reprodukcije

Kod uporabe fotoaparata s "Memory Stick Duo" karticom, možete odabrati način prikaza snimaka (View Mode) iz izbornika HOME.

Kod uporabe unutarnje memorije, snimke prikazuju samo u Folder View načinu.

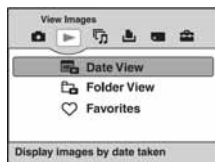

- ① Pritisnite tipku HOME za prikaz izbornika HOME.
- ② Odaberite (View Images) tipkama ◀/▶ kontrolne tipke.
- ③ Odaberite željeni View Mode način prikaza tipkama ▲/▼ i zatim pritisnite ●.

## (Date View): Prikaz po datumu

Razvrstava slike s "Memory Stick Duo" kartice po datumu u prikazuje umanjene slike na kalendaru.

Standardna postavka je [Date View].

## (Folder View): Prikaz po mapama

Prikazuje slike po mapama kreiranim pomoću [Create REC.Folder] u [Memory Tool]. Ako nije kreirana nova mapa, sve slike se nalaze u mapi "101MSDCF". Detalje o mapama potražite na str. 79, 82.

## (Favorites): Prikaz slika registriranih u Favorites

Ova značajka prikazuje slike registrirane u Favorites (str. 70).



Prikazane slike s najnovijim

Broj slika registriranih u Favorites datumom

- ① Odaberite Favorites grupu koju želite reproducirati tipkama ▲/▼/◀/▶ i zatim pritisnite ●. Prikazuju se sve slike u odabranoj Favorites grupi.
- ② Pritisnite ● nakon odabira slike koju želite reproducirati pojedinačno.

Funkcije u modu snimanja uz uporabu tipke MENU opisane su u nastavku. Pojednosti o načinu uporabe izbornika potražite na str. 46.



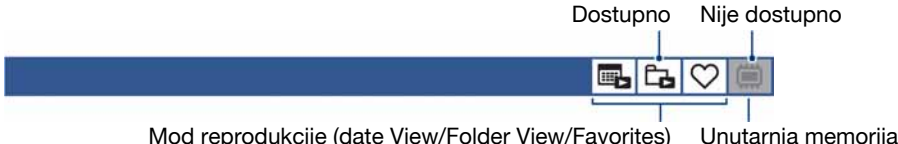

Opcije koje se mogu odabrati prikazane su u bijeloj boji.



Mod reprodukcije (date View/Folder View/Favorites)      Unutarnja memorija

## (Delete): Brisanje snimaka

Odabir i brisanje snimaka iz pojedinačnog ili indeksnog prikaza. Pogledajte str. 42.

 (This Image)	Brisanje trenutno odabrane snimke. • Ova opcija se prikazuje samo kod pojedinačnog prikaza.
 (Multiple Images)	Odabir i brisanje više snimaka.
 (All Images in Date Range)	Brisanje svih snimaka odabranog datuma ili u odabranoj mapi. • Prikazana poruka ovisi o odabranom modu reprodukcije.
 (All In This Folder)	

## (View Mode): Promjena načina View Mode

Omogućuje odabir načina reprodukcije (View Mode). Opcija ima jednaku funkciju kao  (View Images) u izborniku HOME. Pogledajte str. 68.

## (Date List): Odabir datuma reprodukcije kod Date View

Ova značajka odabire datum reprodukcije kod uporabe Date View.





- ① Pritisnite tipku MENU za vrijeme pojedinačnog ili indeksnog prikaza.
- ② Odaberite [Date List] tipkama ▲/▼ kontrolne tipke i zatim pritisnite ●. Prikazuje se lista datuma (kalendar).



- ③ Odaberite datum kojeg želite prikazati tipkama ▲/▼/◀/▶ i zatim pritisnite ●.

**🔍 (Filter by Faces): Reprodukcija slika filtriranih prema određenim kriterijima**





Ova značajka filtrira slike i zatim ih prikazuje.

 OFF (Off)	Slike se ne filtriraju.
 (All people)	Slike se filtriraju prema odabranim kriterijima i zatim prikazuju.
 (Children)	
 (Infants)	
 (Smiles)	

- Slike se ponekad pogrešno prikazuju ili ne prikazuju.
- Ponekad nije moguće filtriranje kod slika snimljenih ranijim Sony modelima.

**♥ (Add / Remove Favorites): Dodavanje/brisanje omiljenih slika**

Odaberite omiljene slike i dodajte ih ili obrišite iz grupa kao Favorites.

 (This Image)	Dodavanje ili brisanje slike odabranih kao Favorites. <ul style="list-style-type: none"> <li>• Ova opcija se prikazuje samo kod prikaza pojedinačnih slika.</li> </ul>
 (Multiple Images)	Odabir više slika i dodavanje ili brisanje iz Favourites.
 (Add All in Date Range)	Dodavanje svih slika odabranog datuma u Favorites. <ul style="list-style-type: none"> <li>• Ova opcija se prikazuje samo kod prikaza liste u Date View.</li> </ul>
 (Remove All in Date Range)	Brisanje svih slika odabranih u rasponu datuma ili Favorites grupi. <ul style="list-style-type: none"> <li>• Prikazana opcija se razlikuje ovisno o odabranom View Mode.</li> <li>• Opcija se prikazuje samo kod indeksnog prikaza.</li> </ul>
 (Remove All in Favorites)	

**Dodavanje slike u Favorites**

- ① Odaberite sliku koju želite dodati u Favorites grupu dok je prikazana u pojedinačnom prikazu.
- ② Pritisnite tipku MENU.
- ③ Odaberite [Add/Remove Favorites] tipkama ▲/▼ kontrolne tipke, odaberite [This Image] tipkama ◀/▶ i zatim pritisnite ●.
- ④ Odaberite Favorites grupu u koju želite prebaciti sliku tipkama ▲/▼/◀/▶ i zatim pritisnite ●.
- ⑤ Pritisnite tipku MENU.
- ⑥ Odaberite [OK] tipkom ▲ i zatim pritisnite ●.

### Odabir i dodavanje više slika u Favorites

- ① Pritisnite tipku MENU za vrijeme prikaza slike u pojedinačnom ili indeksnom prikazu.
- ② Odaberite [Add/Remove Favorites] tipkama ▲/▼, odaberite [Multiple Images] tipkama ◀/▶ i zatim pritisnite ●.
- ③ Odaberite Favorites grupu u koju želite prebaciti slike tipkama ▲/▼/◀/▶ i zatim pritisnite ●.

U pojedinačnom prikazu:

- ④ Prikažite željenu sliku tipkama ◀/▶ i zatim pritisnite ●.  
Uz odabranu sliku se prikazuje oznaka ✓.
- ⑤ Pritisnite ◀/▶ za prikaz ostalih slika koje želite dodati i zatim pritisnite ●.
- ⑥ Pritisnite tipku MENU.
- ⑦ Odaberite [OK] tipkom ▲ i zatim pritisnite ●.

U indeksnom prikazu:

- ① Odaberite željenu sliku tipkama ▲/▼/◀/▶ i zatim pritisnite ●.  
Uz odabranu sliku se prikazuje oznaka ✓.
- ② Ponovite korak ④ za dodavanje ostalih slika.  
Za odabir svih slika snimljenih određenog datuma, odaberite skalu tipkom ◀ i pritisnite ●.
- ③ Pritisnite tipku MENU.
- ④ Odaberite [OK] tipkom ▲ i zatim pritisnite ●.

### Dodavanje svih slike željenog datuma

- ① Pritisnite tipku MENU za vrijeme indeksnog prikaza slika.
- ② Odaberite [Add/Remove Favorites] tipkama ▲/▼ kontrolne tipke.
- ③ Odaberite [Add All in Date Range] tipkama ◀/▶ i zatim pritisnite ●.
- ④ Odaberite Favorites grupu u koju želite prebaciti slike tipkama ▲/▼/◀/▶ i zatim pritisnite ●.
- ⑤ Odaberite [OK] tipkom ▲ i zatim pritisnite ●.

### Uklanjanje slike iz Favorites

Odaberite sliku koju želite ukloniti ponavljanjem istog postupka kao u "Odabir i dodavanje više slika u Favorites".

Nestaje .

- Odaberite [Remove All in Date Range]/[Remove All in Favorites] za uklanjanje svih slika odabranog datuma iz Favorites.

### (Slideshow): Reprodukcija niza snimaka





Ova opcija ima istu funkciju kao pritisak tipke  (Slideshow) izbornika HOME. Pogledajte str. 38.

**📷 (Retouch): Obrada fotografija nakon snimanja**



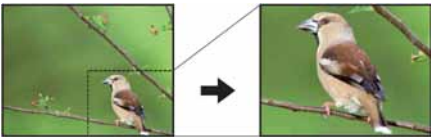

Ova opcija omogućuje podešavanje fotografija ili primjenu posebnih efekata na fotografije. Izvorna snimka se zadržava.

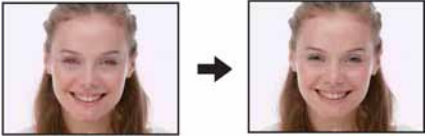

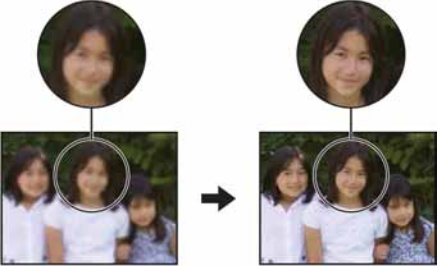

**Retuširanje fotografija**

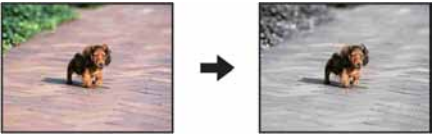

- ① Odaberite fotografiju koju želite retuširati.
- ② Pritisnite tipku MENU.
- ③ Odaberite [Retouch] tipkama ▲/▼, odaberite željeni mod tipkama ◀/▶ i zatim pritisnite ●.
- ④ Retuširajte fotografije sljedeći korake za svaki mod opisane u nastavku.

 (Trimming)	<p>Snima zumiranu sliku kao novu datoteku.</p>  <ol style="list-style-type: none"> <li>① Pritisnite W/T za zumiranje u željenom rasponu.</li> <li>② Podesite mjesto tipkama ▲/▼/◀/▶ i pritisnite MENU.</li> <li>③ Odaberite [Image Size] tipkama ▲/▼ i pritisnite ●. Tipkama ▲/▼ odaberite veličinu koju ćete snimiti i opet pritisnite ●.</li> <li>④ Tipkama ▲/▼ odaberite [OK] i pritisnite ●.</li> </ol> <ul style="list-style-type: none"> <li>• Veličina uvećane slike može ovisiti o originalnoj snimci.</li> <li>• Kvaliteta uvećane slike se može pogoršati.</li> </ul>
 (Red Eye Correction)	<p>Ispravlja efekt crvenih očiju koji uzrokuje svjetlo bljeskalice.</p>  <p>Odaberite [OK] tipkama ▲/▼, zatim pritisnite ●.</p> <ul style="list-style-type: none"> <li>• Ovisno o slici, možda nećete moći ispraviti efekt crvenih očiju.</li> </ul>

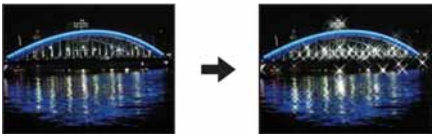



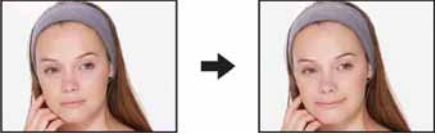

 (Unsharp masking)	<p>Izoštava sliku unutar odabranog okvira.</p>  <ol style="list-style-type: none"> <li>1 Tipkama ▲/▼/◀/▶ odaberite područje (okvir) slike koju želite retuširati, zatim pritisnite tipku MENU.</li> <li>2 Odaberite [OK] tipkama ▲/▼, zatim pritisnite ●.             <ul style="list-style-type: none"> <li>• Ovisno o slici, korekcija možda neće biti dovoljna te se može pogoršati kvaliteta slike.</li> </ul> </li> </ol>
 (Soft Focus)	<p>Zamućuje periferiju oko odabranog mjesta i ističe objekt.</p>  <ol style="list-style-type: none"> <li>1 Podesite središnji dio željene slike za retuširanje tipkama ▲/▼/◀/▶, zatim pritisnite tipku MENU.</li> <li>2 Odaberite [Level] tipkama ▲/▼ i pritisnite ●. Podesite razinu retuširanja tipkama ▲/▼, zatim opet pritisnite ●.</li> <li>3 Podesite željeni raspon retuširanja tipkom W/T.</li> <li>4 Tipkama ▲/▼ odaberite [OK] i pritisnite ●.</li> </ol>
 (Partial Color)	<p>Slika oko odabranog dijela postane crno-bijela kako bi se istaknuo objekt.</p>  <ol style="list-style-type: none"> <li>1 Podesite središnji dio željene slike za retuširanje tipkama ▲/▼/◀/▶, zatim pritisnite tipku MENU.</li> <li>2 Podesite željeni raspon retuširanja tipkom W/T.</li> <li>3 Tipkama ▲/▼ odaberite [OK] i pritisnite ●.</li> </ol>

 (Fisheye Lens)	<p>Primjena efekta ribljeg oka oko odabranog mjesta.</p>  <ol style="list-style-type: none"> <li>① Podesite središnji dio željene slike za retuširanje tipkama ▲/▼/◀/▶, zatim pritisnite tipku MENU.</li> <li>② Odaberite [Level] tipkama ▲/▼ i pritisnite ●. Podesite razinu retuširanja tipkama ▲/▼, zatim opet pritisnite ●.</li> <li>③ Odaberite [OK] tipkama ▲/▼ i pritisnite ●.</li> </ol>
 (Cross Filter)	<p>Dodaje efekt zvjezdanog sjaja izvorima svjetla.</p>  <ol style="list-style-type: none"> <li>① Odaberite [Level] tipkama ▲/▼ i pritisnite ●, podesite razinu retuširanja tipkama ▲/▼, zatim opet pritisnite ●.</li> <li>② Podesite željeni raspon za retuširanje tipkom W/T.</li> <li>③ Odaberite [OK] tipkama ▲/▼ i pritisnite ●.</li> </ol>
 (Radial Blur)	<p>Određuje središnje mjesto za izražavanje kretanja na fotografiji.</p>  <ol style="list-style-type: none"> <li>① Podesite središnji dio željene slike za retuširanje tipkama ▲/▼/◀/▶, zatim pritisnite tipku MENU.</li> <li>② Podesite željeni raspon za retuširanje tipkom W/T.</li> <li>③ Odaberite [OK] tipkama ▲/▼ i pritisnite ●.</li> </ol>

 (Retro)	<p>Smanjuje oštrinu i okolno svjetlo kako bi fotografija izgledala kao da je snimljena starijim tipom fotoaparata.</p>  <ol style="list-style-type: none"> <li>① Odaberite [Level] tipkama ▲/▼ i pritisnite ●. Podesite razinu retuširanja tipkama ▲/▼, zatim opet pritisnite ●.</li> <li>② Podesite željeni raspon za retuširanje tipkom W/T.</li> <li>③ Odaberite [OK] tipkama ▲/▼ i pritisnite ●.</li> </ol>
 (Happy Faces)	<p>Ova značajka dodaje osmijeh na lice osobe. Ako fotoaparat prepozna lice koje se može retuširati, oko lica se prikazuje okvir.</p>  <ol style="list-style-type: none"> <li>① Odaberite [Level] tipkama ▲/▼ i pritisnite ●. Podesite razinu retuširanja tipkama ▲/▼, zatim opet pritisnite ●.</li> <li>② Odaberite [OK] tipkama ▲/▼ i pritisnite ●.</li> </ol> <ul style="list-style-type: none"> <li>• Ovisno o slici, retuširanje možda neće biti moguće.</li> </ul>

** (Multi-Purpose Resize): Promjena veličine slike prema uporabi**



Možete promijeniti format i veličinu slika koje se snimaju.  
Možete konvertirati snimke u 16:9 format za prikaz u visokoj razlučivosti, i u VGA veličinu za blog ili e-mail.

HDTV (  )	Mijenja format slike od 4:3/3:2 do 16:9 i pohranjuje u veličini 2M. 
Blog/E-mail (  )	Mijenja format slike od 16:9/3:2 do 4:3 i pohranjuje kao VGA veličinu. 

- ① Prikažite snimku koju želite promijeniti.
  - ② Pritisnite tipku MENU.
  - ③ Odaberite [Multi-Purpose Resize] tipkama ▲/▼ i zatim odaberite željenu veličinu slike tipkama ◀/▶, zatim pritisnite ●.
  - ④ Tipkom W/T podesite područje koje želite promijeniti.
  - ⑤ Odredite područje tipkama ▲/▼/◀/▶, zatim pritisnite tipku MENU.
  - ⑥ Odaberite [OK] tipkama ▲/▼ i pritisnite ●.
- Za detalje o veličine slike, pogledajte str. 11.
  - Ne možete promijeniti veličinu videozapisa.
  - Ne možete promijeniti veličinu snimke iz VGA u [HDTV].
  - Uvećanje i rezanje slike može joj smanjiti kvalitetu.

** (Protect): Sprečavanje slučajnog brisanja**

Zaštita slika od slučajnog brisanja. Na zaštićenoj slici vidljiv je indikator .

 (This Image)	Uključenje/isključenje zaštite za trenutno odabranu sliku.
 (Multiple Images)	Odabir i uključenje/isključenje zaštite za više slika.

**Zaštita snimke**

- ① Odaberite snimke koje želite zaštititi u pojedinačnom ili indeksnom prikazu.
- ② Pritisnite MENU.
- ③ Odaberite (Protect) tipkama /▼ i odaberite [This Image] tipkama ◀/▶, zatim pritisnite ●.

**Odabir i zaštita snimaka**

- ① Pritisnite MENU u pojedinačnom ili indeksnom prikazu.
- ② Odaberite [Protect] tipkama ▲/▼ i odaberite [Multiple Images] tipkama ◀/▶, zatim pritisnite ●.

U pojedinačnom prikazu:

- ③ Odaberite snimku koju želite zaštititi kontrolnim tipkama ◀/▶, zatim pritisnite ●.  
Odabrana snimka označena je s ✓.
- ④ Pritisnite ◀/▶ za prikaz drugih snimaka koje želite zaštititi, zatim pritisnite ●.
- ⑤ Pritisnite MENU.
- ⑥ Odaberite [OK] tipkom ▲, zatim pritisnite ●.

U indeksnom prikazu:

- ③ Odaberite snimku koju želite zaštititi kontrolnim tipkama ▲/▼/◀/▶, zatim pritisnite ●.  
Odabrana snimka označena je s ✓.
  - ④ Za zaštitu ostalih slika, ponovite korak ③.  
Za odabir svih slika u mapi, odaberite skalu izbornika tipkom ◀ i zatim pritisnite ●.
  - ⑤ Pritisnite MENU.
  - ⑥ Odaberite [OK] tipkom ▲, zatim pritisnite ●.
- Formatiranjem će nepovratno izbrisati sve podatke iz medija za snimanje, čak i zaštićene slike.
  - Aparatu će trebati neko vrijeme za zaštitu slike.

**Poništenje zaštite**



Odaberite snimku za koju želite poništiti zaštitu, i "otključajte" je primjenom postupka kakav se koristi i za zaštitu.

Indikator  (Protect) nestane sa snimke.

**DPOF: Dodavanje oznake za ispis**

Dodaje oznaku za ispis (DPOF) slikama koje želite otisnuti.

Pogledajte str. 118.

DPOF  (This Image)	Pridjeljuje oznaku za ispis (DPOF) trenutno odabranoj snimci ili je uklanja.
DPOF  (Multiple Images)	Odabire snimke i pridjeljuje im oznaku za ispis (DPOF) ili je uklanja.



** (Print): Ispis fotografija pomoću pisača**

Omogućuje ispis fotografija.

Pogledajte str. 115.

** (Rotate): Zakretanje fotografije**

Rotiranje fotografije.

- ① Prikažite sliku koju želite zakrenuti.
  - ② Pritisnite tipku MENU za prikaz izbornika.
  - ③ Kontrolnim tipkama ▲/▼ odaberite [Rotate] i pritisnite tipku ●.
  - ④ Odaberite [ ] i zakrenite sliku tipkama ◀/▶.
  - ⑤ Pomoću ▲/▼ odaberite [OK] i pritisnite tipku ●.
- Nije moguće okretati zaštićene slike ili videozapise.
  - Slike snimljene drugom opremom možda se neće moći okretati u ovom fotoaparatu.
  - Kod gledanja slika na osobnom računaru, informacija o okretanju slike možda neće biti vidljiva, ovisno o softveru.

 (Select Folder): Odabir mape za pregled slika

Odabir mape u kojoj je slika koju želite reproducirati.

- ① Odaberite željenu mapu kontrolnim tipkama ◀/▶.

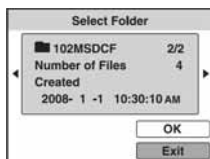



- ② Odaberite [OK] pomoću ▲, zatim pritisnite ●.

### Poništenje odabira mape

U koraku ② odaberite [Exit], zatim pritisnite tipku ●.



#### O mapama

Fotoaparatus pohranjuje slike u određenu mapu na "Memory Stick Duo" kartici. Možete promijeniti mapu ili izraditi novu.

- Za izradu nove mape → [Create REC. Folder] (str. 82).
- Za promjenu mape za snimanje slika → [Change REC. Folder] (str. 83).
- Kad na kartici "Memory Stick Duo" izradite više mapa i prikaže se prva ili zadnja slika u mapi, pojavljuju se sljedeći indikatori:
  - : prijelaz na prethodnu mapu.
  - : prijelaz na sljedeću mapu.
  - : prijelaz na prethodnu ili sljedeću mapu.



# Podešavanje opcija izbornika Manage Memory i Settings

Možete promijeniti tvorničke postavke koristeći  (Manage Memory) ili  (Settings) u izborniku HOME.

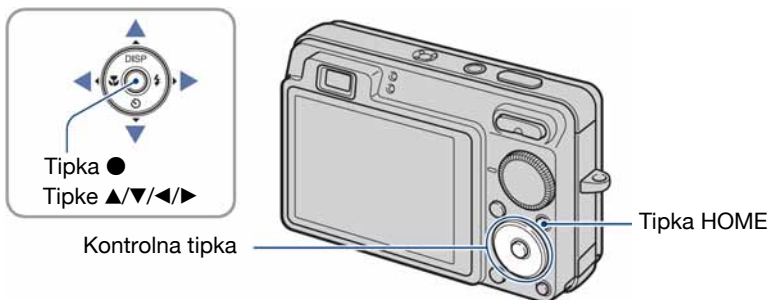

**1** Pritisnite tipku HOME za prikaz izbornika HOME.

**2** Kontrolnim tipkama ◀/▶ odaberite  (Manage Memory) ili  (Settings).

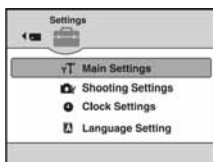

**3** Tipkama ▲/▼ odaberite željenu opciju, zatim pritisnite ●.

**4** Tipkama ▲/▼ odaberite željeno podešavanje, zatim pritisnite ●.

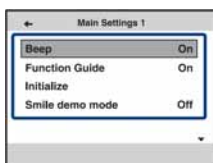

- Izbornik HOME se prikazuje kad pritisnete ◀.



### 5 Tipkama ▲/▼ odaberite podešenje i zatim pritisnite ●.

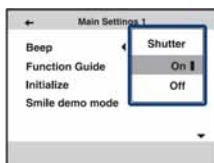

---

### Za poništenje podešenja

Odaberite [Cancel] ako se pojavi na zaslonu, zatim pritisnite ●.

Ukoliko se ne pojavi, pritisnite kontrolnu tipku ◀.

- Postavka ostaje pohranjena čak i kad isključite fotoaparata.
- Fotoaparata se podešava u funkciju snimanja ponovnim pritiskom tipke HOME.

## Memory Tool — Memory Stick Tool

Ova postavka se pojavljuje samo kad je u aparat uložen "Memory Stick Duo".

### Format

Formatiranje "Memory Stick Duo" kartice. Komercijalno nabavljivi "Memory Stick Duo" je već formatiran i možete ga odmah koristiti.

- Formatiranjem ćete nepovratno izbrisati sve podatke na "Memory Stick Duo" kartici, čak i zaštićene slike.
- ① Kontrolnim tipkama ▲▼ odaberite [Format] i pritisnite tipku ●.  
Pojava se poruka "All data on Memory Stick will be erased".
  - ② Kontrolnom tipkom ▲ odaberite [OK] i pritisnite tipku ●.  
Počinje formatiranje.

### Za odustajanje od formatiranja

Odaberite [Cancel] u koraku ② i zatim pritisnite ●.

### Create REC. Folder

Ova funkcija omogućuje izradu mape za snimanje na "Memory Stick Duo" kartici.

- ① Kontrolnim tipkama ▲▼ odaberite [Create REC. Folder] i pritisnite tipku ●.  
Pojava se izbornik za izradu mape.



- ② Kontrolnom tipkom ▲ odaberite [OK] i pritisnite ●.  
Izrađuje se nova mapa s jednim brojem većim od posljednje načinjene mape. To ujedno postaje i mapa za snimanje.

### Za odustajanje od izrade mape

Odaberite [Cancel] u koraku ② i zatim pritisnite ●.

- U slučaju da ne želite izraditi novu mapu, kao mapu za snimanje se odabire "101MSDCF".
- Možete izraditi mapu "999MSDCF".
- Ne možete izbrisati mapu pomoću fotoaparata. Za brisanje mapa koristite računalo itd.
- Slike se snimaju u novu mapu dok ne izradite ili odaberete novu mapu.
- U mapu možete pohraniti do 4 000 slika. Kad premašite kapacitet mape, automatski se izrađuje nova mapa.
- Za detaljnije informacije pogledajte poglavlje "Mjesta za pohranu datoteka i nazivi datoteka" (str. 105).

## Change REC. Folder

Mijenja mapu koja se trenutno koristi za snimanje slika.

- ① Kontrolnim tipkama ▲/▼ odaberite [Change REC. Folder], zatim pritisnite ●. Pojavi se izbornik za izradu mape.

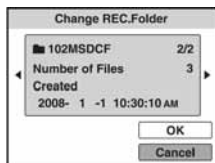

- ② Odaberite željenu mapu kontrolnim tipkama ◀/▶, odaberite [OK] tipkom ▲ i pritisnite ●.

### Za odustajanje od promjene mape

Odaberite [Cancel] u koraku ② i zatim pritisnite ●.

- Kao mapu za snimanje možete odabrati "100MSDCF".
- Snimljene slike ne možete premjestiti u drugu mapu.

## Copy

Kopiranje svih slika iz unutarnje memorije na "Memory Stick Duo" karticu.

- ① Uložite "Memory Stick Duo" karticu dostatnog kapaciteta.
- ② Kontrolnim tipkama ▲/▼ odaberite [Copy] i zatim pritisnite ●. Pojavi se poruka "All data in internal memory will be copied".
- ③ Kontrolnom tipkom ▲ odaberite [OK] i pritisnite ●. Kopiranje počinje.

### Za odustajanje od kopiranja

Odaberite [Cancel] u koraku ③ i zatim pritisnite ●.

- Koristite potpuno napunjene baterije ili mrežni adapter (opcija). Namjeravate li kopirati slike dok su uložene gotovo prazne baterije, može se dogoditi da se u potpunosti isprazne, što će uzrokovati prekid kopiranja i moguć gubitak podataka.
- Ne možete kopirati pojedinačne slike.
- Izvorne slike unutarnje memorije ostaju pohranjene čak i nakon kopiranja. Za brisanje sadržaja unutarnje memorije izvadite "Memory Stick Duo" nakon kopiranja, zatim izvršite naredbu [Format] u izborniku [Internal Memory Tool] (str. 84).
- Kod kopiranja podataka s unutarnje memorije na "Memory Stick Duo", kopirat će se svi podaci. Ne možete odabrati određenu mapu na "Memory Stick Duo" kartici kao odredište za podatke koji će se kopirati.
- Oznaka **DPOF** (Print order) koju dodate slici se briše kad kopirate podatke.

## Memory Tool — Internal Memory Tool

Ova postavka se ne pojavljuje kad je u fotoaparatu uložena "Memory Stick Duo".

### Format

Formatiranje unutarnje memorije.

- Formatiranjem ćete nepovratno izbrisati sve podatke iz unutarnje memorije, čak i zaštićene slike.

- ① Kontrolnim tipkama ▲/▼ odaberite [Format] i pritisnite tipku ●.  
Pojava se poruka "All data in internal memory will be erased".
- ② Kontrolnom tipkom ▲ odaberite [OK] i pritisnite tipku ●.  
Formatiranje je dovršeno.

### Za odustajanje od formatiranja

Odaberite [Cancel] u koraku ② i zatim pritisnite ●.

## Main settings — Main Settings 1

Tvorničke postavke su označene sa .

### Beep

Odabir zvučnog signala koji se javlja kad rukujete fotoaparatom.

	Shutter	Uključuje se zvuk zatvarača kad pritisnete okidač.
	On	Uključuje se zvučni signal/zvuk zatvarača kad pritisnete kontrolnu tipku/okidač.
	Off	Zvučni signal/zvuk zatvarača je isključen.





### Function Guide

Kad koristite fotoaparatus, prikazan je opis funkcija.

	On	Prikaz funkcijskog vodiča.
	Off	Isključenje funkcijskog vodiča.

### Initialize

Resetiranje svih postavki na tvorničke vrijednosti. Čak i ako izvršite ovu funkciju, sačuvat će se slike snimljene u unutarnju memoriju.

- ① Kontrolnim tipkama / odaberite [Initialize] i pritisnite tipku .  
Pojavljuje se poruka "Reset to default settings".
- ② Odaberite [OK] tipkom , a zatim pritisnite .  
Postavke se resetiraju na tvorničke.

### Odustajanje od resetiranja

Odaberite [Cancel] u koraku ② i zatim pritisnite .

- Tijekom resetiranja ne smije biti odspojeno napajanje.

**Smile demo mode**

Možete pogledati demonstraciju Smile Shutter moda.

<input type="checkbox"/>	On	Izvršava se demonstracija Smile Shutter moda.
<input checked="" type="checkbox"/>	Off	Bez demonstracije.

- ① Podesite Scene Selection na 😊 (Smile Shutter) (str. 29).
  - ② Usmjerite fotoaparatus prema objektu i pritisnite okidač dokraja.  
Započinje demonstracija.
- Ako ne rukujete fotoaparatom 15 sekundi, demonstracija započinje bez obzira na to jeste li pritisnuli okidač ili ne.
  - Možete privremeno isključiti demonstraciju nakon što se pokrene tako da pritisnete okidač dokraja.
  - Iako se aktivira zatvarač kad se prepozna lice, slika se ne pohranjuje.
  - Opciju uvijek podesite na [Off] kod stvarnog snimanja pomoću funkcije Smile Shutter.

## Main settings – Main Settings 2

Tvorničke postavke su označene sa .

### USB Connect

Odabir USB načina za uporabu prilikom spajanja fotoaparata na računalo ili pisač kompatibilan s funkcijom PictBridge pomoću višenamjenskog kabela.

<input checked="" type="checkbox"/>	Auto	Fotoaparat automatski prepoznaje i uspostavlja vezu s računalom ili PictBridge kompatibilnim pisačem (str. 103 i 115). <ul style="list-style-type: none"> <li>• Ukoliko fotoaparat i PictBridge kompatibilni pisač nije moguće povezati kad je uključena postavka [Auto], promijenite je na [PictBridge].</li> <li>• Ukoliko fotoaparat i računalo ili drugi USB uređaj nije moguće povezati kad je uključena postavka [Auto], promijenite je na [Mass Storage].</li> </ul>
<input type="checkbox"/>	PictBridge	Spajanje fotoaparata s PictBridge kompatibilnim pisačem (str. 115).
<input type="checkbox"/>	PTP	Kad fotoaparat spojite na računalo, automatski se aktivira izbornik kopiranja, i slike iz mape za snimanje se kopiraju na računalo (Windows Vista/XP, Mac OS X).
<input type="checkbox"/>	Mass Storage	Uspostavljanje Mass Storage veze između fotoaparata i računala ili drugog USB uređaja (str. 103).

### COMPONENT

Podešava izlazni videosignal na SD ili HD (1080i), prema priključenom TV prijemniku ili videoopremi. Pogledajte str. 95.

<input checked="" type="checkbox"/>	HD(1080i)	Odabire se kod spajanja fotoaparata na 1080i High Definition TV
<input type="checkbox"/>	SD	Odabire se kod spajanja fotoaparata na TV ili videoopremu koji ne podržavaju HD(1080i) signal.

### Video Out

Podešava izlazni videosignal prema priključenoj opremi. Različite države i regije koriste različite sustave boja. Želite li gledati slike na TV zaslonu, provjerite na str. 97 sustav boje za državu ili regiju u kojoj se fotoaparat koristi.

NTSC	Podešavanje izlaznog videosignala na NTSC (npr. SAD, Japan).
PAL	Podešavanje izlaznog videosignala na PAL (npr. Europa).

### Wide Zoom Display

Tijekom reprodukcije, fotografije u 4:3 i 3:2 formatu prikazuju se u 16:9 formatu. U tom slučaju, nedostajat će manji dio s gornje i donje strane slike.

<input type="checkbox"/>	On	Za reprodukciju u 16:9 formatu. 
<input checked="" type="checkbox"/>	Off	Wide Zoom Display se ne koristi.

- U Wide Zoom načinu mogu se reproducirati samo 4:3 i 3:2 slike. Videozapisi, 16:9 slike i portreti ne mogu se zumirati.
- Slika prikazana na LCD zaslonu fotoaparata se ne mijenja.





## Shooting Settings — Shooting Settings 1

Tvorničke postavke su označene sa .

### AF Illuminator

AF osvjetljenje omogućuje izoštravanje objekta u tamnim uvjetima snimanja. AF osvjetljenje emitira crveno svjetlo kad se okidač pritisne napola što omogućuje lakše izoštravanje dok se ne podesi fiksno žarište. Istovremeno se na zaslonu pojavljuje indikator .

<input checked="" type="checkbox"/>	Auto	Uporaba AF osvjetljenja.
<input type="checkbox"/>	Off	Isključeno AF osvjetljenje.

- Ako AF osvjetljenje nedovoljno osvijetli objekt ili ako objekt nema kontrast, slika se neće izoštriti. (Preporučuje se približna udaljenost od oko 3 m (zum: W) / 2 m (zum: T).)
- Izoštrena slika se postiže sve dok svjetlo AF Illuminatora dopire do objekta čak i ako svjetlo nije u sredini objekta.
- AF osvjetljenje ne radi u sljedećim slučajevima:
  - Podešeno je poluručno izoštravanje (str. 59).
  - Odabrali ste  (Landscape),  (Twilight) ili  (Fireworks) u Scene Selection modu.
  - Kod snimanja videozapisa.
- Kod uporabe funkcije AF Illuminator, prednost pri izoštravanju imaju objekti unutar ili blizu središta okvira. U tom slučaju nije vidljiv normalan AF okvir i prikazan je novi AF okvir točkastih linija.
- AF Illuminator emitira vrlo snažno svjetlo. Izravno gledanje u AF emiter izbliza nije preporučljivo iako ne predstavlja sigurnosni rizik.

### Grid Line

Prikaz mreže linija pojednostavljuje smještanje objekta vodoravno/okomito pri kadriranju.

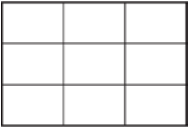
<input type="checkbox"/>	On	Uključen prikaz mreže linija. 
<input checked="" type="checkbox"/>	Off	Isključen prikaz mreže linija.

- Mreža linija se ne snima.

## AF Mode

Odabir načina automatskog izoštravanja.

<input checked="" type="checkbox"/>	Single	Fotoaparatus automatski izoštrava sliku kad okidač pritisnete dopola. Ovaj način rada je koristan za snimanje statičnih objekata.
<input type="checkbox"/>	Monitor	Fotoaparatus automatski izoštrava sliku prije nego okidač pritisnete dopola. Ovaj način skraćuje vrijeme potrebno za izoštravanje. <ul style="list-style-type: none"> <li>• Potrošnja baterije je brža nego u načinu [Single].</li> </ul>

- AF mod postavka ne vrijedi ako je u Scene Selection odabran mod  (Fireworks).
- Ako je aktivirana opcija Face Detection ili Smile Detection, funkcija AF moda se podešava na [Monitor].
- Kad koristite poluručno izoštravanje, automatski će biti odabrana opcija [Single].



## Digital Zoom

Bira digitalni zum. Fotoaparatus uvećava sliku optičkim zumom (do 3×). Kad zumiranje premaši 3×, fotoaparatus se prebacuje na smart ili precizni digitalni zum.

<input checked="" type="checkbox"/>	Smart (Smart zum) (sQ)	Digitalno uvećava sliku unutar raspona u kojem neće biti izobličena, ovisno o veličini slike. Funkcija nije dostupna kad je veličina slike podešena na [13M], [3:2 (12M)] ili [16:9 (10M)]. <ul style="list-style-type: none"> <li>• U sljedećoj tablici je prikaz maksimalnog faktora Smart zuma.</li> </ul>
<input type="checkbox"/>	Precision (Precision digitalni zum) (PQ)	Uvećava sve slike do maksimalno 6×, uključujući optički zum 3×. Međutim, kvaliteta slike je slabija kad se prijeđe razina optičkog zuma.
<input type="checkbox"/>	Off	Digitalni zum je isključen.



**Veličina slike i maksimalna skala zuma pri uporabi funkcije Smart zum (uključujući optički zum 3x)**





Veličina	Maksimalna skala zuma
8M	Oko 3,9x
5M	Oko 4,9x
3M	Oko 6,2x
VGA	Oko 19x
16:9 (2M)	Oko 6,6x

- Smart zoom ne funkcioniira ako je u Scene Selection odabran mod  (Extra High Sensitivity) ili  (Extra High-speed Burst).
- Digitalni zum se ne može koristiti u sljedećim slučajevima:
  -  (Smile Shutter) mod je odabran u Scene Selection modu.
  - LCD zaslon je isključen.
  - Kod snimanja videozapisa.

**Conversion Lens**

Omogućuje pravilno izoštravanje kod uporabe konverzijske leće (opcija). Učvrstite isporučeni adapterski prsten i zatim učvrstite konverzijsku leću.

<input type="checkbox"/>	Tele (  )	Uporaba telekonverzijske leće.
<input type="checkbox"/>	Wide (  )	Uporaba širokokutne leće.
<input checked="" type="checkbox"/>	Off	Bez konverzijske leće.

- Kod uporabe ugrađene bljeskalice, može doći do blokiranja svjetla i pojave vidljive sjene.
- Provjerite kompoziciju slike na LCD zaslonu pri snimanju.
- Makrosnimanje je fiksno podešeno na  (Auto).
- Raspoloživo područje zuma je ograničeno.
- Raspoloživo područje izoštravanja je ograničeno.
- AF svjetlo ne radi.
- Ne možete odabrati poluručno izoštravanje.
- Kod snimanja s konverzijskom lećom (opcija), fotoaparatus može također izoštriti bliske objekte u  (Landscape) i  (Twilight) modu.
- Kod snimanja s konverzijskom lećom (opcija), možda nećete uspjeti snimiti vatromete  (Fireworks) u njihovu punom sjaju.
- Podrobnosti potražite u uputama za uporabu priloženima uz konverzijsku leću.

## Shooting Settings — Shooting Settings 2

Tvorničke postavke su označene sa .

### Auto Orientation

Kad fotoaparat zakrenete za snimanje u portretnoj (okomitoj) orijentaciji, detektira se promjena položaja i slika se prikazuje u portretnoj orijentaciji.

<input checked="" type="checkbox"/>	On	Snima sliku s pravilnom orijentacijom.
<input type="checkbox"/>	Off	Automatska orijentacija je isključena.

- Slijeva i zdesna okomito orijentirane slike prikazan je crni rub.
- Ovisno o kutu snimanja, orijentacija slike se možda neće snimiti pravilno. Kad orijentacija slike nije pravilna, možete zakrenuti sliku prema opisu na str. 78.
- Ako je u Scene Selection odabran mod  (Underwater), nije moguće upotrebljavati [Auto Orientation].

### Auto Review

Prikaz snimljene slike na zaslonu na otprilike 2 sekunde neposredno nakon snimanja.



<input checked="" type="checkbox"/>	On	Uključena funkcija automatskog pregleda slika.
<input type="checkbox"/>	Off	Isključena funkcija automatskog pregleda slika.

- Ukoliko okidač pritisnete dopola, nestaje prikaz snimljene slike i odmah možete snimiti sljedeću.
- Auto Review se ne može upotrebljavati u sljedećim slučajevima:
  - Odabran je  (Extra High Sensitivity) mod u Scene Selection.
  - Tijekom burst/bracketing snimanja
  - Ako je u [Scene Recognition] odabrano [Auto] ili [Advanced].









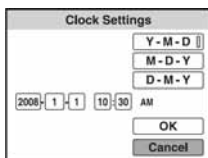

## Clock Settings

### Clock Settings

Podešavanje datuma i vremena.

- 1 Odaberite [ Clock Settings] u izborniku  (Settings) unutar izbornika HOME.



- 2 Pritisnite tipku .
- 3 Odaberite format prikaza tipkama / i zatim pritisnite .
- 4 Odaberite opcije tipkama / i zatim podesite vrijednosti tipkama / te pritisnite .
- 5 Odaberite [OK] i pritisnite .

- Ponoć je prikazana kao 12:00 AM, a podne kao 12:00 PM.

### Za odustajanje od podešavanja sata

Odaberite [Cancel] u koraku ⑤, zatim pritisnite .

---

## **A** Language Setting

### Language Setting

Odabir jezika za prikaz opcija izbornika, upozorenja i poruka.



# Gledanje slika na zaslonu TV prijemnika

Možete gledati slike na zaslonu TV prijemnika spajanjem fotoaparata s TV prijemnikom. Povezivanje se razlikuje ovisno o vrsti TV prijemnika koji spajate.

## Gledanje slika kad je fotoaparat spojen na TV pomoću isporučenog A/V kabela

Prije međusobnog spajanja, isključite fotoaparat i TV prijemnik.

### 1 Spojite fotoaparat s TV prijemnikom pomoću višenamjenskog kabela (isporučen).

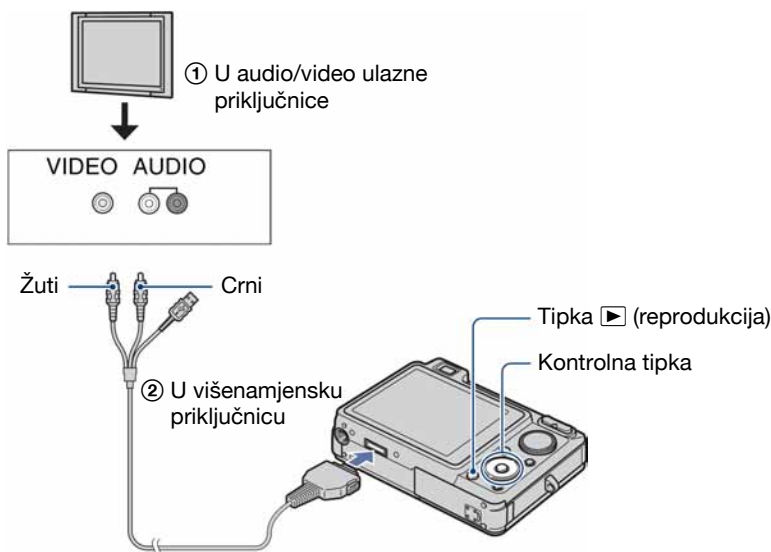

- Ako TV prijemnik ima stereo ulazne priključnice, spojite audio priključak (crni) višenamjenskog kabela u lijevu audio priključnicu.

### 2 Uključite TV prijemnik i podesite ulaz.

- Podrobnosti potražite u uputama za uporabu TV prijemnika.

### 3 Pritisnite tipku > (reprodukcija) i uključite fotoaparat.

Snimke iz fotoaparata prikazuju se na TV zaslonu.

Pritisnite kontrolnu tipku </> za odabir željene slike.

- Kad koristite fotoaparat u stranoj zemlji, možda će biti potrebno podesiti izlazni videosignal u skladu s TV sustavom koji se koristi (str. 88).

### Gledanje slika kad je fotoaparata spojen na HDTV

Snimke ovog fotoaparata možete gledati u visokoj kvaliteti\*, spajanjem fotoaparata na HD (High Definition) TV prijemnik uporabom komponentnog kabela (opcija).

Prije međusobnog spajanja, isključite fotoaparata i TV prijemnik.

\* Slike snimljene u [VGA] formatu ne mogu se reproducirati u HD formatu.

- U [Wide Zoom Display], fotografije s formatom slike 4:3 ili 3:2 mogu se prikazati u formatu 16:9 (str. 88).
- S [Multi-Purpose Resize], format slike se može konvertirati u 16:9 za prikaz u visokoj razlučivosti (str. 76).

#### 1 Spojite fotoaparata s HD (High Definition) TV prijemnikom pomoću HD Output adapterskog kabela (opcija).

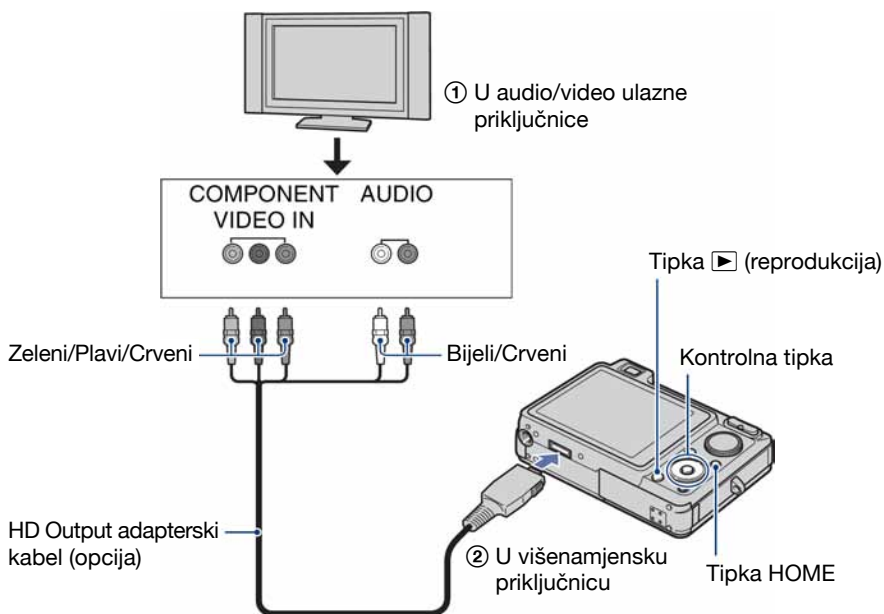

#### 2 Uključite TV prijemnik i podesite odgovarajući ulaz.

- Podrobnosti potražite u uputama za uporabu TV prijemnika.



---

### 3 Pritisnite za uključenje fotoaparata.

Snimke iz fotoaparata prikazuju se na TV zaslonu.

Pritisnite kontrolnu tipku   za odabir željene slike.

---

- Podesite [COMPONENT] na [HD(1080i)] u [Main Settings 2] odabirom  (Settings) u izborniku HOME (str. 87).
- Kad koristite fotoaparat u inozemstvu, možda ćete trebati promijeniti izlaz videosignala u skladu sa spojenim TV prijemnikom (str. 88).
- Videozapise nije moguće reproducirati kod HD (1080i) izlaza. Podesite [COMPONENT] na [SD] kod gledanja videozapisa (str. 87).

### 0 "PhotoTV HD" standardu

Ovaj fotoaparat je kompatibilan s "PhotoTV HD" standardom.

Spojite li Sonyjeve PhotoTV HD-kompatibilne uređaje putem kabela s adapterom HD izlaza (opcija), možete uživati u cijelom novom svijetu fotografija uz izvanrednu Full HD kvalitetu. PhotoTV HD omogućuje kvalitetan prikaz detalja, prikaz blagih tekstura i boja u fotokvaliteti.

- Također je potrebno podesiti TV. Za detalje, pogledajte upute za uporabu TV prijemnika.

### 0 sustavima boja

Ako želite reproducirati sliku na TV zaslonu, potreban je TV prijemnik koji ima ulaznu video priključnicu i isporučeni A/V kabel. Sustav boja TV prijemnika mora biti jednak sustavu boja fotoaparata. Provjerite sljedeći popis.

#### NTSC sustav

Bahamsko otočje, Bolivija, Kanada, Srednja Amerika, Čile, Kolumbija, Ekvador, Jamajka, Japan, Koreja, Meksiko, Peru, Surinam, Tajvan, Filipini, SAD, Venezuela, itd.

#### PAL sustav

Australija, Austrija, Belgija, Kina, Češka, Danska, Finska, Njemačka, Nizozemska, Hong Kong, Mađarska, Italija, Kuvajt, Malezija, Novi Zeland, Norveška, Poljska, Portugal, Singapur, Slovačka, Španjolska, Švedska, Švicarska, Tajland, Velika Britanija, itd.

#### PAL-M sustav

Brazil

#### PAL-N sustav

Argentina, Paragvaj, Urugvaj

#### SECAM sustav

Bugarska, Francuska, Gvajana, Iran, Irak, Monako, Rusija, Ukrajina, itd.



Za detalje o uporabi Macintosh računala pogledajte "Uporaba Macintosh računala" (str. 111). U ovom poglavlju se prikazuje engleska verzija prikaza na zaslonu.



## Prvo instalirajte isporučeni softver (str. 100)



- Instalacija softvera sljedećim redom:
  - "Picture Motion Browser"
  - "Music Transfer"

## Kopiranje slika na računalo (str. 103)



- Kopiranje slika na računalo uz uporabu programa "Picture Motion Browser".
- Organizacija slika uz uporabu programa "Picture Motion Browser" i "Music Transfer" na sljedeći način:
  - Pregled snimaka pohranjenih na računalo
  - Editiranje snimaka
  - Prikaz lokacija snimanja fotografija na *online* zemljovidima.
  - Snimanje novog diska. (Potreban je CD/DVD snimač.)
  - Ispis ili pohrana fotografija s datumom.
  - Dodavanje/mijenjanje glazbenih datoteka uz "Music Transfer"

Dodatne informacije o ovom proizvodu i odgovore na često postavljana pitanja, možete pronaći na internetskoj stranici Sony Customer Support.  
<http://www.sony.net/>

### Preporučena konfiguracija računala

Ukoliko računalo priključujete na fotoaparat, preporučujemo sljedeću konfiguraciju.

#### Preporučena konfiguracija za kopiranje slika

**OS (instaliran):** Microsoft Windows 2000 Professional SP4, Windows XP\* SP2/Windows Vista\*

- Za navedene operativne sustave pravilan rad nije zajamčen kod nadogradnje sustava ili kod *multi-boot* sustava.

**USB priključnica:** Standardna

#### Preporučena konfiguracija za uporabu programa "Picture Motion Browser" i "Music Transfer"

**OS (instaliran):** Microsoft Windows 2000 Professional SP4 Windows XP\* SP2/Windows Vista\*

**CPU:** Pentium III 500 MHz ili brži (Pentium III 800 MHz ili brži je preporučljivo)

**Memorija:** 256 MB RAM ili više (512 MB RAM ili više je preporučljivo)

**Tvrđi disk:** Prostor na disku za instalaciju — oko 400 MB

**Zaslona:** Rezolucija zaslona: 1 024 × 768 ili više

\* Nisu podržane 64-bitne edicije niti Starter (Edition).

#### Napomene o priključenju fotoaparata na računalo

- Računalo treba također zadovoljiti zahtjeve operativnog sustava.
- Ispravan rad nije zajamčen u svim prethodno opisanim preporučenim konfiguracijama.
- Ispravan rad nije zajamčen ako na jedno računalo istodobno spojite dva ili više USB uređaja. Ovisno o tipu USB opreme koju koristite istovremeno, neki od uređaja, uključujući i fotoaparat, možda neće raditi.
- Ispravan rad nije zajamčen pri uporabi USB *huba*.
- Priključenje fotoaparata pomoću USB sučelja koje podržava Hi-Speed USB (USB 2.0) omogućuje naprednu brzinu prijenosa budući da ovaj fotoaparat podržava Hi-Speed USB (USB 2.0).
- Postoje dva načina USB priključenja s računalom: [Auto] (tvorničko podešenje), [Mass Storage], [PictBridge] i [PTP/MTP] priključenje. Ovo poglavlje opisuje [Auto] i [Mass Storage] način kao primjer. Za podrobnosti o [PictBridge] i [PTP/MTP] priključenju, pogledajte str. 87.
- Komunikacija između fotoaparata i osobnog računala možda se neće uspostaviti istovremeno nakon *suspend* ili pripravnog stanja.

# Instalacija isporučenog softvera

Isporučeni softver možete instalirati na sljedeći način.

- Logirajte se kao Administrator.

---

## 1 Uključite računalo i umetnite isporučeni CD-ROM u CD-ROM pogon računala.

Prikazuje se instalacijski izbornik.



- Ako se ne prikaže izbornik, dvaput kliknite na [Computer] (u Windows XP/2000, [My Computer]) →  (SONYPICUTIL).
- U sustavu Windows Vista može se pojaviti izbornik AutoPlay. Odaberite "Run Install.exe." i slijedite upute na zaslonu za nastavak instalacije.

---

## 2 Kliknite [Install].

Prikazuje se izbornik "Choose Setup Language".

---

## 3 Odaberite željeni jezik i zatim kliknite [Next].

---

## 4 Prikazuje se "License Agreement".

Pažljivo pročitajte ugovor. Ako prihvaćate uvjete ugovora, kliknite oznaku uz natpis [I accept the terms of the license agreement] i zatim kliknite [Next].

---

## 5 Slijedite upute na zaslonu za dovršenje instalacije.

- Kad se pojavi poruka, ponovno pokrenite računalo slijedeći upute na zaslonu.
- DirectX je možda već instaliran na računalu, ovisno o sistemskom okruženju.



---

## 6 Izvadite CD-ROM nakon završetka instalacije.

- Instalacija softvera se odvija sljedećim redom:
  - Picture Motion Browser
  - Music Transfer

## Instalacija isporučenog softvera

Nakon instalacije softvera, na radnoj površini se pojave ikone za "Picture Motion Browser", "PMB Guide" i "Music Transfer".

 PMB - Picture Motion Browser	Dvaput kliknite za pokretanje softvera "Picture Motion Browser".
 PMB Guide	Dvaput kliknite za pokretanje softvera "PMB Guide".
 Picture Packag..	Dvaput kliknite za pokretanje softvera "Music Transfer".

# Uporaba "Picture Motion Browser" softvera (isporučeno)

Uz prednosti koje nudi softver, možete bolje nego ikad iskoristiti svoje fotografije i videozapise.

U ovom poglavlju sažeto je opisan "Picture Motion Browser".

## Pregled "Picture Motion Browser" softvera

Uz "Picture Motion Browser" možete:

- Prebaciti slike snimljene fotoaparatom i prikazati ih na računalu.
- Organizirati slike na računalu prema datumu snimanja za lakši pregled.
- Kopirati snimke na medij za pohranu pomoću računala.
- Retuširati (korekcija crvenih očiju, i sl.), otisnuti, poslati slike *e-mailom*, promijeniti datum snimanja i još mnogo toga.
- Fotografije je moguće otisnuti ili pohraniti s datumom.
- Možete snimiti CD ili DVD u snimaču.
- Možete prebaciti slike na Internet.
- Podrobnosti potražite u datoteci "PMB Guide".

## Za pristup "PMB Guide"

Dvapat kliknite ikonu  (PMB Guide) na radnoj površini.

Za pristup "PMB Guide" aplikaciji iz izbornika Start, kliknite [Start] → [All Programs] (kod Windows 2000, [Programs]) → [Sony Picture Utility] → [Help] → [PMB Guide].

## Pokretanje i zatvaranje "Picture Motion Browser" softvera

### Pokretanje "Picture Motion Browser"

Dvapat kliknite  (Picture Motion Browser) ikonu na radnoj površini. Također možete pokrenuti iz Start izbornika: Kliknite [Start] → [All Programs] (kod Windows 2000, [Programs]) → [Sony Picture Utility] → [PMB – Picture Motion Browser].

- Kod prvog pokretanja "Picture Motion Browser" softvera pojavit će se potvrдна poruka za Information tool. Odaberite [Start]. Ova funkcija obavještava vas o novostima, primjerice o novim verzijama softvera. Podešenje možete kasnije promijeniti.

### Zatvaranje "Picture Motion Browser"

Kliknite tipku  u gornjem desnom kutu zaslona.

# Kopiranje slika na računalo pomoću "Picture Motion Browser" softvera

## Priprema fotoaparata i računala

### 1 Umetnite "Memory Stick Duo" sa snimljenim slikama u fotoaparata.

- Kad kopirate slike iz unutarnje memorije, ovaj korak nije potreban.

### 2 Uložite dovoljno napunjenu bateriju u fotoaparata ili ga priključite na zidnu utičnicu mrežnim adapterom (opcija) i USB/AV/DC IN višenamjenskim kabelom (opcija).

- Kad kopirate slike na računalo uz uporabu nedovoljno napunjenih baterija, kopiranje možda neće uspjeti ili se podaci mogu oštetiti uslijed isključenja fotoaparata tijekom prijenosa.

### 3 Uključite računalo, zatim pritisnite tipku (reprodukcija).

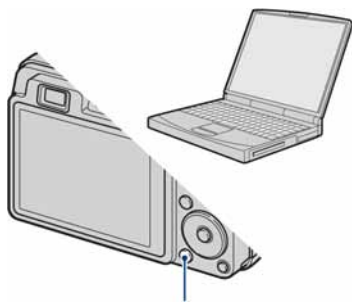

Tipka  (reprodukcija)

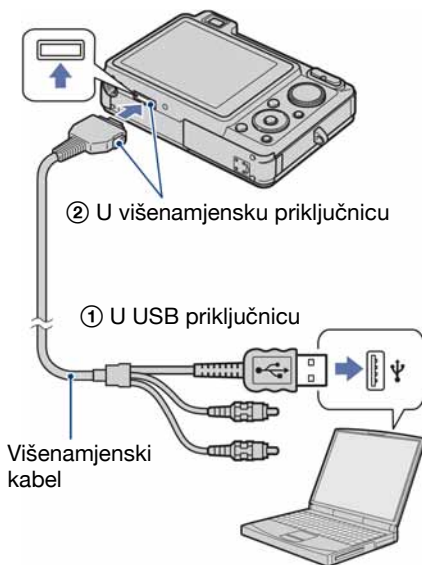

## Spajanje fotoaparata i računala

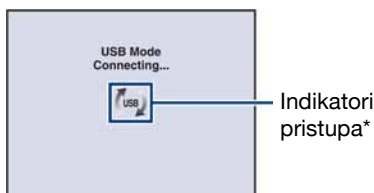

Na zaslonu fotoaparata pojavi se poruka "Connecting...".



Nakon prvog USB povezivanja, računalo automatski pokreće program za prepoznavanje fotoaparata. Pričekajte neko vrijeme.

\* Tijekom komunikacije prikazan je indikator . Nemojte rukovati računalom dok je prikazan taj indikator. Kad se indikator promijeni u , možete nastaviti koristiti računalo.

- Ako se poruka "Mass Storage" ne pojavi, podesite [USB Connect] na [Mass Storage] (str. 87).

### Kopiranje slika na računalo

#### 1 Spojite fotoaparata s računalom prema opisu u odjeljku "Spajanje fotoaparata i računala".

Nakon USB povezivanja automatski se pojavi prozor [Import Media Files] softvera "Picture Motion Browser".



- Ako upotrebljavate utop za Memory Stick, prvo pogledajte str. 107.
- Ako se pojavi Auto Play Wizard, zatvorite ga.

#### 2 Prebacite slike.

Za prebacivanje slika, kliknite tipku [Import].

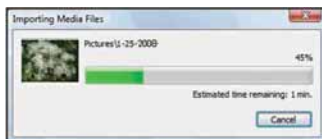

Po standardnom podešenju, slike se prebacuju u mapu unutar mape "Pictures" (u Windows XP/2000, "My Pictures") nazvanu prema datumu prebacivanja.

- Podrobnosti o "Picture Motion Browser" softveru potražite u datoteci "PMB Guide".

### Pregled slika na računalo

Kad je prebacivanje dovršeno, pokreće se "Picture Motion Browser". Prikazuju se umanjene slike (*thumbnail*).



- U "Viewed folders" podešena je mapa "Pictures" (u Windows XP/2000, "My Pictures") kao standardna.

Organizirajte slike u računalu na kalendaru prema datumu snimanja. Detalje potražite u datoteci "PMB Guide".



Primjer: mjesečni prikaz



### Za brisanje USB veze

Postupak od koraka ① do ④ izvedite kad:

- Odsipajete USB kabel
- Vadite "Memory Stick Duo"
- Ulažete "Memory Stick Duo" u fotoaparatus nakon kopiranja slika iz unutarnje memorije
- Isključujete fotoaparatus

- ① Dvput kliknite ikonu za odspajanje u statusnom retku.

Windows Vista



Dvput kliknite ovdje

Windows XP/Windows 2000



Dvput kliknite ovdje

- ② Kliknite na  (USB Mass Storage Device) → [Stop].
- ③ Potvrdite u prozoru i kliknite na [OK].
- ④ Kliknite na [OK].  
Uredaj je odspojen.
- Korak ④ nije potreban za korisnike Windows XP/Windows Vista sustava.

### Mjesta za pohranu slikovnih datoteka i nazivi datoteka

Slikovne datoteke snimljene fotoaparatom se grupiraju u mape na "Memory Stick Duo" kartici.

**Primjer: pregled mapa u sustavu Windows Vista**

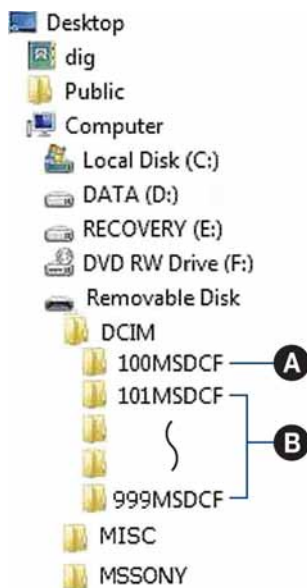

- A** Mapa koja sadži slikovne datoteke snimljene fotoaparatom bez funkcije izrade mapa.
- B** Mapa koja sadži slikovne datoteke snimljene ovim fotoaparatom.  
Ako nisu načinjene nove mape:
- za "Memory Stick Duo" postoji samo "101MSDCF";
  - za unutarnju memoriju postoji samo mapa "101\_SONY".

- Nije moguće snimati u mapu "100MSDCF".  
Ona služi samo za reprodukciju.
- Nije moguće snimati niti reproducirati iz mape "MISC".
- Slikovne datoteke imaju sljedeće nazive:
  - Datoteke s fotografijama: DSC0□□□□.JPG
  - Videozapisi: MOV0□□□□.AVI
  - Indeksne datoteke koje se snimaju istodobno s videozapisima: MOV0□□□□.THM  
□□□□ označuje bilo koji broj između 0001 do 9999. Brojčani dio naziva videozapisa snimljenog u video modu i odgovarajuće indeksne datoteke je jednak.
- Više informacija o mapama potražite na stranicama 79 i 82.

# Kopiranje slika na računalo bez "Picture Motion Browser" softvera

Slike možete kopirati na računalo bez "Picture Motion Browser" softvera na sljedeći način.

## Računalo s utorom za Memory Stick:

Izvadite "Memory Stick Duo" iz fotoaparata i uložite ga u Memory Stick Duo adapter.

Umetnite Memory Stick Duo adapter u pripadajući utor na računalo i zatim kopirajte slike.

- Čak i ako upotrebljavate Windows 95/98/98 Second Edition/NT/Me, možete kopirati slike na računalo umetanjem "Memory Stick Duo" kartice u Memory Stick utor.
- Ako se "Memory Stick PRO Duo" ne prepozna, pogledajte str. 126.

## Računalo bez utora za Memory Stick:

Povežite aparat i računalo USB kabelom i slijedite postupak za kopiranje slika.

- Primjeri izbornika u ovom odjeljku odnose se na kopiranje slika s "Memory Stick Duo" kartice.
- Ovaj fotoaparat nije kompatibilan s verzijama Windows 95/98/98 Second edition/NT/Me operativnog sustava. Ako upotrebljavate računalo bez utora za Memory Stick, upotrijebite čitač za Memory Stick (opcija) za kopiranje slika iz "Memory Stick Duo" kartice na računalo. Za kopiranje slika iz unutarnje memorije na računalo, prvo kopirajte slike u "Memory Stick Duo" i zatim ih kopirajte na računalo.

## Kopiranje slika na računalo - Windows Vista/XP

U ovom odjeljku opisuje se primjer kopiranja slika u mapu "My Documents" (u sustavu Windows Vista ona se zove "Documents").

### 1 Pripremite fotoaparat i računalo.

Izvedite postupak kao u opisu "Spajanje fotoaparata i računala" na str. 103.

### 2 Povežite aparat s računalom pomoću USB kabela.

Izvedite postupak kao u opisu "Spajanje fotoaparata i računala" na str. 103.

- Ako je "Picture Motion Browser" već instaliran, pokreće se [Import Media Files]. Odaberite [Cancel] za završetak.

- 3** U prozoru koji se pojavljuje automatski kliknite na [Open folder to view files] (u Windows XP: [Open folder to view files] → [OK]).



- Ako se prozor ne pojavi automatski, slijedite postupak → "Za Windows 2000".

- 4** Dva puta kliknite na [DCIM].

- 5** Dva puta kliknite na mapu u kojoj se nalaze slikovne datoteke koje želite kopirati. Zatim desnom tipkom miša kliknite slikovnu datoteku za prikaz izbornika i kliknite [Copy].

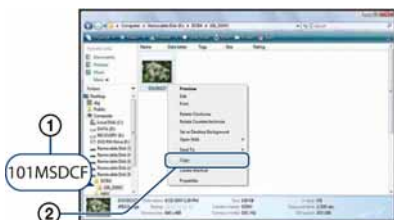

- Više o mjestima za pohranu slikovnih datoteka potražite na str. 105.

- 6** Dva puta kliknite mapu [Documents] (u Windows XP: [My Documents]). Zatim desnom tipkom miša kliknite prozor "Documents" za prikaz izbornika i kliknite [Paste].

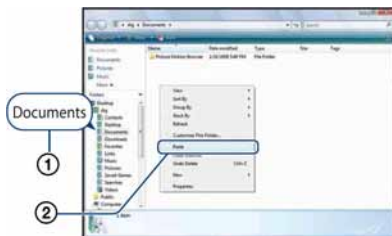

Slikovne datoteke se kopiraju u mapu [Documents] (u Windows XP: [My Documents]).

- Ako u određenoj mapi već postoji datoteka istog naziva, pojavi se poruka s pitanjem želite li je zamijeniti novom. Odgovorite li potvrdno, izvorna datoteka se briše. Za kopiranje slike na računalo tako da se izvorna ne obriše, promijenite njezin naziv i zatim je kopirajte. Obratite pozornost da se datoteka promijenjena naziva (str. 109) možda neće moći reproducirati na fotoaparatu.

### Za Windows 2000

Nakon spajanja aparata na računalo dva puta kliknite [My Computer] → [Removable Disk]. Zatim nastavite postupak od koraka 4.

# Pregled slikovnih datoteka pohranjenih na računalo u fotoaparatu (pomoću "Memory Stick Duo" kartice)

Kao primjer je navedeno računalo sa sustavom Windows.

Kad slikovnu datoteku kopirate na računalo i više je nema na "Memory Stick Duo" kartici, sliku možete ponovno vidjeti u fotoaparatu tako da je kopirate s računala pomoću "Picture Motion Browser".

- Slika se možda neće moći reproducirati, ovisno o veličini.
- Slike editirane na računalo ili one snimljene drugim fotoaparatom možda se neće moći reproducirati u ovom fotoaparatu.

---

## 1 Spojite fotoaparat s računalom i pokrenite "Picture Motion Browser" (str. 102, 103).

---

## 2 Odaberite fotografije za prebacivanje u glavnom prozoru.

---

## 3 U izborniku [Manipulate] odaberite [Open with External Program] → [Image Export Tool].

---

## 4 Nakon toga, slijedite upute na zaslону i prebacite slikovne datoteke na "Memory Stick Duo"

- Detalje o "Picture Motion Browser" potražite u "PMB Guide".
- 

## Za prebacivanje slika u fotoaparat bez uporabe "Picture Motion Browser"

- Slike kopirane sljedećim postupkom se ne mogu reproducirati pomoću Date View, Filter by Faces postupka niti se mogu registrirati u Favorites. Reproducirajte ih na fotoaparatu pomoću Folder View (str. 68).
  - Preskočite korake 1 i 2 ako niste mijenjali nazive datoteka dodijeljene na fotoaparatu.
- ① Desnom tipkom miša kliknite na naziv datoteke i zatim kliknite [Rename].
  - ② Promijenite naziv datoteke u "DSC0□□□□". Unesite broj između 0001 i 9999 umjesto □□□□.
    - Pojavi li se poruka upozorenja za zamjenu podataka, unesite drugi broj.
    - Može biti vidljiva ekstenzija datoteke, ovisno o tome kako je računalo podešeno. Ekstenzija datoteke za fotografije je JPG, a za videozapis MPG. Nemojte mijenjati ekstenziju.
  - ③ Desnom tipkom miša kliknite na naziv datoteke, a zatim na [Copy].
  - ④ Dvapat kliknite na [Removable Disk] ili [SonyMemoryStick] u [Computer] (u Windows XP, [My Computer]).
  - ⑤ Desnom tipkom miša kliknite na mapu [□□□MSDCF] unutar [DCIM] i kliknite na [Paste].
    - □□□ označuje bilo koji broj između 100 do 999.
- Ako na "Memory Stick Duo" kartici nema mape u koju se može pohraniti datoteka, načinite novu (str. 82) i zatim kopirajte datoteku.

# Uporaba "Music Transfer" softvera (isporučen)

Glazbene datoteke tvornički pohranjene u fotoaparat možete zamijeniti željenom glazbom pomoću aplikacije "Music Transfer" na isporučenom CD-ROM disku. Također ih možete obrisati ili dodati kad god poželite.

## Dodavanje/promjena glazbe pomoću programa "Music Transfer"

Formati glazbe koju možete kopirati pomoću programa "Music Transfer" jesu sljedeći:

- MP3 datoteke s tvrdog diska računala.
- Glazba s CD diskova.
- Glazba pohranjena u fotoaparatu.



- Za vraćanje tvornički pohranjene glazbe u fotoaparat:

- ① Izvedite postupak [Format Music] u koraku 3.
  - ② Izvedite [Restore defaults] u programu "Music Transfer".  
Sve glazbene datoteke vraćaju se na tvorničke vrijednosti i opcija [Music] u izborniku [Slideshow] se podesi na [Off].
- Glazbene datoteke možete resetirati na tvorničke vrijednosti pomoću opcije [Initialize] (str. 85), no time će se resetirati i druga podešenja.
  - Detalje o uporabi programa "Music Transfer" potražite u njegovoj *on-line* Help datoteci.

---

**1** Pritisnite HOME za prikaz izbornika HOME.

---

**2** Odaberite  (Slideshow) kontrolnim tipkama ◀/▶, odaberite  Music Tool] tipkama ▲/▼, zatim pritisnite ●.

---

**3** Pomoću ▲/▼ odaberite [Download Music], zatim pritisnite ●.  
Pojavi se poruka "Connect to PC".

---

**4** Povežite fotoaparat i računalo putem USB-a.

---

**5** Pokrenite "Music Transfer".

---

**6** Slijedite upute na zaslonu za dodavanje/promjenu glazbenih datoteka.

---

# Za korisnike Macintosh računala

Možete kopirati slike na svoje Macintosh računalo.

- "Picture Motion Browser" nije kompatibilan s Macintosh računalima.

## Preporučena konfiguracija

Preporučuje se sljedeća konfiguracija za računalo spojeno s fotoaparatom.

### Preporučena konfiguracija za kopiranje slika

**OS (instaliran):** Mac OS 9.1/9.2/Mac OS X (v10.1 do v10.5)

**USB priključnica:** Standardna

### Preporučena konfiguracija za uporabu "Music Transfer" programa

**OS (instaliran):** Mac OS X (v10.3 do v10.5)

**CPU:** iMac, eMac, iBook, PowerBook, PowerMac serije G3/G4/G5, Mac mini

**Memorija:** 64 MB ili više (128 MB ili više je preporučljivo)

**Tvrđi disk:** Prostor na disku za instalaciju —otprilike 250 MB

### Napomene o priključenju fotoaparata na računalo

- Ispravan rad nije zajamčen u svim prethodno opisanim preporučenim sustavima.
- Ispravan rad nije zajamčen u ako na jedno računalo istodobno spojite dva ili više USB uređaja. Ovisno o tipu USB opreme koju koristite istovremeno, neki od uređaja, uključujući i fotoaparata, možda neće raditi.
- Ispravan rad nije zajamčen pri uporabi USB *huba*.
- Priključenje fotoaparata pomoću USB sučelja koje podržava Hi-Speed USB (USB 2.0) omogućuje naprednu brzinu prijenosa budući da ovaj fotoaparata podržava Hi-Speed USB (USB 2.0).

- Postoje dva načina USB priključenja s računalom: [Auto] (tvorničko podešenje), [Mass Storage], [PictBridge] i [PTP/MTP] priključenje. Ovo poglavlje opisuje [Auto] i [Mass Storage] način kao primjer. Za detaljnije o [PictBridge] i [PTP/MTP] priključenju, pogledajte str. 87.
- Komunikacija između fotoaparata i osobnog računala možda se neće uspostaviti istovremeno nakon *suspend* ili pripravnog stanja.

## Kopiranje i pregled slika na računalo

### 1 Pripremite fotoaparata i Macintosh računalo.

Izvedite isti postupak iz poglavlja "Priprema fotoaparata i računala" na str. 103.

### 2 Priključite namjenski USB kabel.

Izvedite isti postupak iz poglavlja "Spajanje fotoaparata i računala" na str. 103.

### 3 Kopirajte slikovne datoteke na Macintosh računalo.

- ① Dvaput kliknite na novu prepoznatu ikonu → [DCIM] → mapa u koju su pohranjene slike koje želite kopirati.
  - ② Povucite i ispustite slikovne datoteke na ikonu tvrdog diska.  
Datoteke se kopiraju na tvrdi disk.
- Za detalje o mjestu za pohranu snimaka i o nazivima datoteka pogledajte str. 105.

### 4 Pregledajte slike na računalu.

Dvapat kliknite na ikonu tvrdog diska  
→ željenu slikovnu datoteku u mapi  
koja sadrži kopirane datoteke.

### Za brisanje USB veze

Prije donjih postupaka ili kad je aparat od-  
pojen od računala povucite i ispustite ikonu  
pogona ili kartice "Memory Stick Duo" u  
"Trash".

- Kad odspajate USB kabel.
- Kad vadite "Memory Stick Duo".
- Kad ulažete "Memory Stick Duo" nakon kopiranja slika iz unutarnje memorije.
- Kad isključujete fotoaparat.

### Dodavanje/promjena glazbe pomoću programa "Music Transfer"

Glazbene datoteke tvornički pohranjene u fotoaparat možete zamijeniti željenom glaz-  
om. Također ih možete obrisati ili dodati kad god poželite.

Formati glazbe koju možete kopirati pomoću programa "Music Transfer" jesu sljedeći:

- MP3 datoteke s tvrdog diska računala
- Glazba s CD diskova
- Glazba pohranjena u aparatu

### Instalacija programa "Music Transfer"

- Prije instalacije programa "Music Transfer" zatvorite sve aktivne programe.
- Logirajte se kao Administrator.
- ① Uključite Macintosh računalo i umetnite isporučeni CD-ROM u CD-ROM uređaj računala.
- ② Dvapat kliknite  (SONYPICUTIL).
- ③ Dvapat kliknite datoteku [Music Transfer.pkg] u mapi [MAC].  
Počinite instalaciju softvera.

### Za dodavanje/promjenu glazbenih datoteka

Pogledajte "Dodavanje/promjena glazbe pomoću programa Music Transfer" na str. 110.

### Tehnička podrška

Dodatne informacije o ovom proizvodu i odgovore na često postavljana pitanja, možete pronaći na Sony Customer Support internetskim stranicama.  
<http://www.sony.net/>



# Prikaz uputa "Cyber-shot Step-up Guide"

Kad instalirate "Cyber-shot Handbook", također se instalira "Cyber-shot Step-up Guide". "Cyber-shot Step up Guide" dalje objašnjava uporabu fotoaparata i dodatnog pribora.

## Prikaz u Windows sustavu

Dvapat kliknite  (Step-up Guide) na radnoj površini.

Za pristup "Step-up Guide" vodiču iz Start izbornika, kliknite [Start] → [All Programs] (u Windows 2000, [Programs]) → [Sony Picture Utility] → [Step-up Guide].

## Na Macintosh računalu

- 1** Kopirajte mapu [stepupguide] u mapu [stepupguide] na računalu.
- 2** Odaberite [stepupguide], [language] i mapu [GB] pohranjenu na isporučenom CD-ROM-u i zatim kopirajte sve datoteke iz mape [GB] u mapu [img] unutar mape [stepupguide] koja se kopirala na vaše računalo u koraku 1. (Zamijenite datoteke u mapi [img] datotekama iz mape [GB].)
- 3** Po završetku kopiranja dvapat kliknite na "stepupguide.hqx" u mapi [stepupguide] kako biste je raspakirali, zatim dvapat kliknite na dobivenu datoteku "stepupguide".
  - Ako nemate instaliran alat za raspakiranje HQX datoteke, instalirajte Stuffit Expander.



# Kako otisnuti fotografije

Kad tiskate fotografije snimljene u [16:9] modu, oba ruba mogu biti odrezana, stoga provjerite prije ispisa (str. 128).

## Izravan ispis pomoću pisača koji podržava PictBridge (str. 115)



Fotografije možete otisnuti izravnim spajanjem fotoaparata i pisača koji podržava PictBridge.

## Izravan ispis na pisaču koji podržava "Memory Stick"



Fotografije možete otisnuti pomoću pisača koji podržava "Memory Stick". Za detaljnije informacije pogledajte upute za uporabu pisača.

## Ispis preko računala



Pomoću programa "Picture Motion Browser" (isporučen) možete kopirati slike na računalo i otisnuti ih. Također možete na fotografijama tiskati datum (str. 102).

## Izrada fotografija u fotolaboratoriju (str. 118)

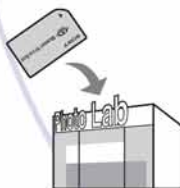

Jednostavno odnesite "Memory Stick Duo" sa snimljenim fotografijama u fotografski studio. Također možete označiti fotografije koje želite otisnuti oznakom **DPOF** (Print order).

# Izravan ispis pomoću PictBridge kompatibilnog pisača

Ako nemate računalo, možete jednostavno otisnuti fotografije izravnim spajanjem fotoaparata na pisač koji podržava funkciju PictBridge.



- "PictBridge" se temelji na standardu CIPA (CIPA: Camera & Imaging Products Association)
- Ne možete ispisati videozapise.
- Ako na zaslonu fotoaparata trepće indikator , obavijest o pogrešci), provjerite priključeni pisač.

## Korak 1: Priprema fotoaparata

Pripremite fotoaparat za spajanje na pisač višenamjenskim kablom. Kod spajanja fotoaparata na pisač koji je prepoznat kad je [USB Connect] podešen na [Auto], korak 1 je nepotreban.

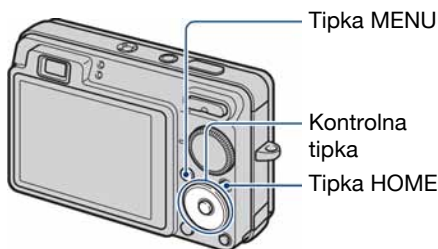

- Preporučljivo je koristiti sasvim napunjenu bateriju kako biste izbjegli opasnost da se fotoaparat isključi tijekom ispisa.





---

**1** Pritisnite tipku HOME za prikaz izbornika HOME.



---

**2** Odaberite  (Settings) pomoću , i odaberite [Main settings] pomoću , zatim pritisnite .

---

**3** Kontrolnim tipkama , , , odaberite [Main Settings 2], odaberite [USB Connect], zatim pritisnite .

---

**4** Pomoću ,  odaberite [PictBridge], zatim pritisnite . USB mod je podešen.

---

## Korak 2: Priklučenje fotoaparata na pisač

### 1 Spojite fotoaparat i pisač.

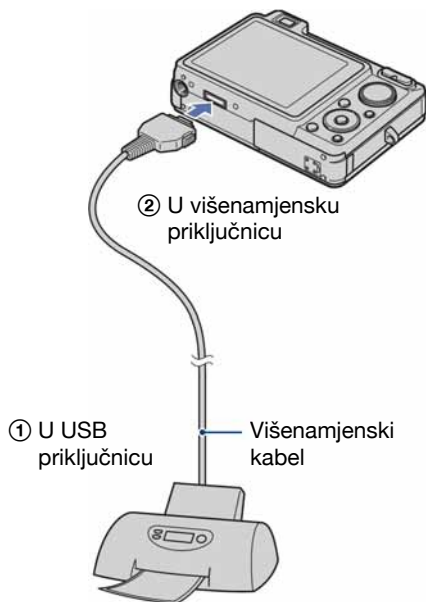

### 2 Pritisnite (reprodukcija) te uključite fotoaparat i pisač.

Nakon uspostave veze pojavi se indikator .



### 3 Pritisnite tipku MENU, odaberite [Print] tipkama ▲/▼, zatim pritisnite ●.

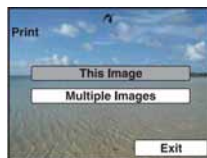

Fotoaparat je podešen na reprodukciju, a na zaslonu se pojavljuju slika i izbornik za ispis.

## Korak 3: Odabir snimaka za ispis

Odaberite [This Image] ili [Multiple Images] tipkama ▲/▼, zatim pritisnite ●.

#### Kad odaberete [This Image]

Možete ispisati odabranu sliku. Prijedite na korak 4.

#### Kad odaberete [Multiple Images]

Možete otisnuti više odabranih slika.

① Odaberite sliku koju želite otisnuti tipkama ▲/▼/◀/▶ i pritisnite ●.

Oznaka ✓ prikazuje se pokraj odabrane slike.

② Pritisnite MENU za prikaz izbornika.

③ Odaberite [OK] tipkom ▲ i pritisnite ●.

• Kad odaberete [Multiple Images] u indeksnom prikazu, možete otisnuti sve snimke iz željene mape odabirom skale izbornika tipkom ◀ i dodjeljivanjem oznake ✓ mapi.

### Korak 4: Ispis

#### 1 Odaberite podešenje ispisa tipkama ▲/▼/◀/▶.



##### [Quantity]

Odaberite broj primjeraka za sliku koju želite otisnuti.

- Ovisno o broju slika, možda neće biti moguće smjestiti sve slike na isti list.

##### [Layout]

Odabir broja snimaka koji želite otisnuti na jedan list.

##### [Size]

Odabir željene veličine papira.

##### [Date]

Za umetanje datuma i vremena na slike odaberite [Day&Time] ili [Date].

- Ako odaberete [Date] za podešavanje datuma, datum će se prikazati na odabrani način (str. 93). Funkcija datuma možda neće biti dostupna, ovisno o pisaču.

#### 2 Odaberite [OK] tipkama ▲ i pritisnite ●.

Tiska se fotografija.

- Nemojte odspajati USB kabel dok je na zaslonu prikazan indikator  (PictBridge Connecting).



### Korak 5: Dovršetak ispisa

Na zaslon se treba vratiti izbornik prikazan u koraku 2, i zatim odspojite višenamjenski kabel iz fotoaparata.

# Ispis slika u fotolaboratoriju

"Memory Stick Duo" na kojem su pohranjene slike snimljene fotoaparatom možete odnijeti u fotolaboratorij. Ako fotolaboratorij podržava uslugu ispisa označenih slika, možete označiti slike pomoću **DPOF** (Print order) tako da ih ne morate birati u fotolaboratoriju.

- U fotolaboratoriju ne možete izravno s fotoaparata otisnuti slike snimljene u unutarnju memoriju. Kopirajte slike na "Memory Stick Duo" i njega odnesite u fotolaboratorij.

## Što je DPOF?

DPOF (Digital Print Order Format) je funkcija koja omogućuje obilježavanje slika na "Memory Stick Duo" kartici koje želite otisnuti oznakom **DPOF** (Print order).

- Slike s oznakom **DPOF** (Print order) možete otisnuti na pisaču koji podržava DPOF (Digital Print Order format) ili PictBridge.
- Nije moguće označiti videozapise.
- Oznaku **DPOF** (Print order) možete pridijeliti na najviše 999 slika.

## Kad "Memory Stick Duo" odnesete u fotolaboratorij

- Kontaktirajte fotolaboratorij i provjerite koje vrste "Memory Stick Duo" kartica podržava.
- Ako odabrani studio ne podržava "Memory Stick Duo", slike snimite na CD-R ili sličan medij i odnesite ih u fotolaboratorij.
- Svakako ponesite i Memory Stick Duo adapter.
- Napravite sigurnosnu kopiju podataka prije odlaska u fotolaboratorij.
- Ne možete podesiti broj kopija.
- Ako želite ispisati i datum na fotografijama, konzultirajte fotolaboratorij.

## Označavanje odabrane slike

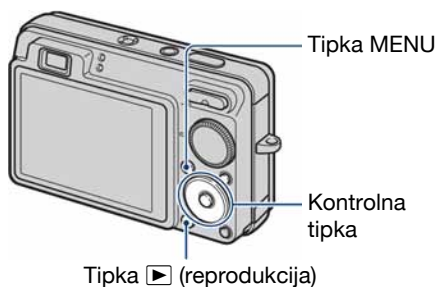

**1** Pritisnite (reprodukcija).

**2** Odaberite sliku koju želite ispisati.

**3** Pritisnite tipku MENU za prikaz izbornika.

**4** Odaberite [DPOF] kontrolnim tipkama / i odaberite [This Image] tipkama /, zatim pritisnite .

Na odabranoj slici se prikazuje oznaka **DPOF**.



## Uklanjanje oznake

Odaberite slike s kojih želite ukloniti oznaku, zatim ponovite korake 3 i 4.

## Odabir i označavanje slika

**1** Pritisnite **MENU** za vrijeme pojedinačnog ili indeksnog prikaza slika.

**2** Odaberite [**DPOF**] tipkama **▲/▼**, odaberite [**Multiple Images**] tipkama **◀/▶**, zatim pritisnite **●**.

**3** Kontrolnim tipkama odaberite sliku koju želite označiti i pritisnite **●**.

Odabranoj slici dodijeljena je oznaka **✓**.

Pojedinačne slike



Indeksni prikaz



**4** Pritisnite **MENU**.

**5** Odaberite [**OK**] tipkom **▲** i pritisnite **●**.

Na zaslonu se prikaže oznaka **DPOF**.

Pojedinačne slike



Indeksni prikaz



### Poništavanje odabira

Za poništavanje odaberite [**Exit**] u koraku 5 i pritisnite **●**.

### Uklanjanje oznake

U koraku 3 odaberite slike s kojih želite ukloniti oznake i pritisnite **●**.

### Označavanje svih slika prema datumu/ mapi/favoritima

Za označavanje svih slika prema datumu/ mapi/favoritima, odaberite [**Multiple Images**] u indeksnom prikazu, odaberite skalu tipkom **◀** i zatim pritisnite **●** za dodavanje oznake **✓** u kvadratić.





## U slučaju problema

U slučaju problema s fotoaparatom, pokušajte sa sljedećim rješenjima.

**❶ Provjerite opcije na stranicama 121 – 130.**

Ako se na zaslonu pojavi oznaka "C/E:□□:□□", pogledajte str. 131.

**❷ Izvadite bateriju i ponovno je uložite nakon otprilike jedne minute te uključite fotoaparat.**

**❸ Resetirajte postavke (str. 85).**

**❹ Obratite se Sony prodavatelju ili najbližem Sony servisu.**

Molimo da obratite pažnju na činjenicu da odnošenjem fotoaparata na servis ovlašćujete osoblje da po potrebi provjeri sadržaj unutarnje memorije.



### Baterija i napajanje

#### Nije moguće uložiti bateriju u fotoaparata.

- Bateriju uložite tako da vrhom gurate preklapku za izbacivanje baterije.

---

#### Fotoaparata se ne može uključiti.

- Nakon stavljanja baterije, fotoaparatu će možda trebati neko vrijeme da počne raditi.
- Pravilno stavite bateriju.
- Baterija je prazna. Stavite napunjenu bateriju.
- Baterija je istrošena (str. 138). Zamijenite bateriju novom.
- Upotrijebite preporučenu vrstu baterije.

---

#### Fotoaparata se odjednom isključuje.

- Ako ne koristite fotoaparata približno tri minute dok je uključen, on se automatski isključuje kako bi se spriječilo trošenje baterije. Ponovno ga uključite.
- Baterija je istrošena (str. 138). Zamijenite bateriju novom.

---

#### Prikaz preostalog trajanja baterija nije ispravan.

- Dugo vremena ste koristili fotoaparata na iznimno visokoj ili niskoj temperaturi.
- Došlo je do odstupanja u prikazu preostalog trajanja baterije. Potpuno ispraznite, a zatim napunite bateriju.
- Baterija je prazna. Stavite napunjenu bateriju.
- Baterija je istrošena (str. 138). Zamijenite bateriju novom.



---

#### Baterija se ne može puniti.

- Bateriju ne možete puniti uporabom AC adaptera (opcija). Punjač upotrijebite za punjenje baterije.

### Snimanje fotografija/videozapisa

#### Fotoaparata ne snima slike.

- Provjerite kapacitet unutarnje memorije ili "Memory Stick Duo" kartice. Ako je pun, postupite na jedan od sljedećih načina:
  - Izbrišite nepotrebne slike (str. 42).
  - Zamijenite "Memory Stick Duo".
- Ne možete snimati slike dok se puni bljeskalica.
- Kad snimate fotografije, podesite kontrolni kotačić u položaj koji nije .
- Kad snimate videozapise podesite kontrolni kotačić na .
- Kod snimanja videozapisa veličina slike je podešena na [640(Fine)]. Postupite na jedan od sljedećih načina:
  - Veličinu slike podesite na neku drugu vrijednost osim [640(Fine)].
  - Uložite "Memory Stick PRO Duo".

---

### Nije moguće snimati u Smile Shutter modu.

- Pritisnite okidač dokraja.
- Fotoaparatus ne snima ukoliko ne prepozna osmijeh (str. 32).
- [Smile demo mode] je podešeno na [On]. Podesite [Smile demo mode] na [Off] (str. 86).

---

### Objekt se ne vidi na zaslonu.

- Na fotoaparatu je odabrana funkcija reprodukcije. Pritisnite tipku  (reprodukcija) za prelazak na snimanje (str. 36).

---

### Ne radi funkcija sprečavanja zamućenja.

- Funkcija sprečavanja zamućenja ne radi kad se na zaslonu pojavi .
- Funkcija sprečavanja zamućenja ne radi pravilno pri noćnom snimanju.
- Snimajte nakon pritiska okidača dopola; nemojte ga odjednom pritisnuti dokraja.
- Provjerite da li je opcija [Conversion Lens] podešena pravilno (str. 91).



---

### Snimanje traje dugo.

- Uključili ste funkciju NR slow shutter (str. 17). Nije riječ o kvaru.
- [DRO] je podešeno na [DRO plus] (str. 63). Nije riječ o kvaru.



---

### Slika nije izoštrena.

- Objekt je preblizu. Pri snimanju obratite pozornost da objektiv bude udaljen od objekta više od iznosa najmanje udaljenosti snimanja, odnosno otprilike 5 cm (W)/34 cm (T) (str. 25).
- Podešen je ,  (Landscape) ili  (Fireworks) Scene Selection mod pri snimanju fotografija.
- Odabrali ste poluručno izoštravanje. Odaberite automatsko izoštravanje (str. 58).
- Provjerite da li je opcija [Conversion Lens] podešena pravilno (str. 91).
- Pogledajte "Ako objekt nije oštar" na str. 59.











---

### Ne radi zum.

- Smart zum ne radi s određenim veličinama slike (str. 90).
- Smart zoom ne funkcioniira ako je u Scene Selection odabran mod  (Extra High Sensitivity) ili  (Extra High-speed Burst).
- Nije moguća uporaba digitalnog zuma kod snimanja videozapisa.
- Nije moguća promjena skale zuma:
  - Za vrijeme pripravnog stanja Smile Shutter (str. 32).
  - Kod snimanja videozapisa.
- Provjerite da li je opcija [Conversion Lens] podešena pravilno (str. 91).

---

### Ne radi bljeskalica.

- Bljeskalica je podešena na  (isključena) (str. 26).
- Bljeskalicu ne možete koristiti:
  - Kad je opcija [REC Mode] podešena na [Burst] ili Exposure Bracket (str. 53).
  - U Scene Selection načinu je odabran mod  (High sensitivity),  (Extra High Sensitivity),  (Extra High-speed Burst),  (Twilight) ili  (Fireworks) (str. 31).
  - Kod snimanja videozapisa.
- Za snimanje fotografija bljeskalicu podesite na  (stalno aktiviranje) kad ste u načinu Scene odabrali  (Landscape),  (Beach),  (Snow) ili  (Underwater) (str. 26).



---

### Nejasne čestice se pojavljuju na slikama prilikom korištenja bljeskalice.

- Čestice prašine u zraku su se reflektirale od svjetla bljeskalice i pojavile na slici. To ne predstavlja kvar (str. 13).

---

### Ne radi funkcija snimanja izbliza (Macro).

- Tijekom fotografiranja je za Scene mod odabran  (Twilight),  (Landscape) ili  (Fireworks) (str. 31).

---

### Ne može se isključiti makrosnimanje.

- Ne postoji funkcija za isključenje makrosnimanja. U  (Auto) modu, telefoto snimanje je moguće čak i u uvjetima makrosnimanja.

---

### Datum i vrijeme nisu prikazani na LCD zaslonu.

- Datum i vrijeme se ne prikazuju tijekom snimanja. Prikazuju se samo tijekom reprodukcije.

---

### Nije moguće umetanje datuma u slike.

- Ovaj fotoaparat ne omogućuje umetanje datuma u slike (str. 128). Fotografije možete tiskati ili pohraniti s datumom koristeći "Picture Motion Browser" (str. 102).

---

### Indikatori otvora blende (F) i brzine zatvarača trepću kad pritisnete i zadržite okidač dopola.

- Neispravno je podešena ekspozicija. Ispravite je (str. 55).

---

### Slika je pretamna ili presvijetla.

- Podesite svjetlinu LCD zaslona (str. 20).

---

### Slika je pretamna.

- Snimali ste s izvorom svjetla iza objekta. Odaberite način mjerenja svjetla (str. 57) ili podesite ekspoziciju (str. 55).

### **Slika je presvijetla.**

- Podesite ekspoziciju (str. 55).
- 

### **Boje na slici nisu odgovarajuće.**

- Podesite [Color Mode] na [Normal] (str. 64).
  - Podesite [Color Filter] na [Off] (str. 65).
- 

### **Pri snimanju vrlo svijetlog objekta na slici se pojavljuju okomite pruge.**

- Pojava "efekta razmazivanja" (na slici su vidljive bijele, crne, crvene, ljubičaste ili druge pruge). To nije kvar.
- 

### **Slika postaje crvenkasta kod snimanja svijetlih objekata.**

- Pojava je uzrokovana razmazivanjem boja. Može se pojaviti u modu M ili  (Soft Snap) itd. kad je brzina zatvarača velika ili ako je F vrijednost mala. Pojava ne utječe na snimljenu sliku.
- 

### **Kod gledanja LCD zaslona na tamnom mjestu pojave se smetnje.**

- Fotoaparatus privremeno osvjetljuje LCD zaslon kako biste mogli provjeriti sliku na tamnome mjestu. To nema utjecaja na snimljenu sliku.
- 

### **Pojavljuje se efekt crvenih očiju.**

- Podesite [Red Eye Reduction] na [On] (str. 63).
  - Objekt snimate s manje udaljenosti od preporučene i koristite bljeskalicu.
  - Upalite svjetlo u prostoriji i snimate objekt.
  - Retuširajte sliku funkcijom [Red Eye Correction] (str. 72).
- 

### **Točke se pojavljuju i ostaju na zaslonu.**

- To nije kvar. Ove točke se ne snimaju (str. 2).
- 

### **Slika u tražilu ne pokazuje stvaran kadar koji se snima.**

- Kad je objekt snimanja blizu, pojavljuje se fenomen paralakse. Za provjeru stvarnog raspona snimljenog kadra koristite LCD zaslon.
  - Sliku ne možete vidjeti u tražilu dok se koristi digitalni zum.
- 

### **Nije moguće kontinuirano snimanje.**

- Kapacitet unutarnje memorije ili "Memory Stick Duo" kartice je pun. Izbrišite nepotrebne slike (str. 42).
  - Baterija je gotovo prazna. Uložite napunjenu bateriju.
- 

### **Ista slika je snimljena nekoliko puta.**

- [REC Mode] je podešen na [Burst] ili je [Scene Recognition] podešeno na [Advanced] (str. 53, 54).

### Pregled slika

#### Fotoaparatus ne može reproducirati slike.

- Pritisnite tipku  (reprodukcija) (str. 36).
- Promijenili ste naziv mape/datoteke na računalu (str. 109).
- Gledanje slike na fotoaparatu nije zajamčeno ako je slika obrađena na računalu ili snimljena drugim fotoaparatom.
- Fotoaparatus je u USB načinu rada. Obrišite USB vezu (str. 105).
- Reprodukcija nije moguća u pripravnim stanju funkcije Smile Shutter. Isključite pripravno stanje tako da dokraja pritisnete okidač.
- Pojava je nastala zbog kopiranja slike iz računala na "Memory Stick Duo" bez uporabe "Picture Motion Browser" (str. 109). Takve snimke reproducirajte pomoću funkcije Folder View (str. 68).
- Možda neće biti moguća reprodukcija nekih snimaka na "Memory Stick Duo" kartici snimljenih pomoću starijih Sony modela. Takve snimke reproducirajte pomoću funkcije Folder View (str. 68).

---

#### Datum i vrijeme nisu prikazani.

- Indikatori na zaslonu su isključeni. Prikažite ih pritiskom tipke  (DISP) (str. 20).

---

#### Slika je zrnata odmah nakon pokretanja reprodukcije.

- Razlog tome je obrada slike i nije riječ o kvaru.

---

#### Lijeva i desna strana zaslona su prikazane crno.

- Funkcija [Auto Orientation] je podešena na [On] (str. 92).

---

#### Tijekom slideshow se ne čuje glazba.

- Prenesite glazbene datoteke na fotoaparatus aplikacijom "Music Transfer" (str. 110).
- Provjerite jesu li podešenja glasnoće i slideshowova pravilna (str. 38).

---

#### Slika se ne pojavljuje na TV zaslonu.

- Provjerite [Video Out] kako biste vidjeli je li video izlaz fotoaparata podešen na sustav boje TV prijemnika (str. 88).
- Provjerite jeste li ispravno priključili uređaje (str. 95).
- Ako je USB priključak višenamjenskog kabela spojen na drugi uređaj, odspojite ga (str. 105).
- Pokušali ste reproducirati videozapise u HD(1080i) formatu, ali oni se ne mogu gledati u high-definition kvaliteti. Podesite [COMPONENT] na [SD] (str. 87).

### Brisanje

#### Fotoaparatus ne može obrisati sliku.

- Isključite zaštitu slike (str. 77).

### Računala

#### **Niste sigurni je li operativni sustav vašeg računala kompatibilan s fotoaparatom.**

- Pogledajte "Preporučena konfiguracija" na str. 99 za sustav Windows i za sustav Macintosh na str. 111.

---

#### **Računalo s "Memory Stick" utorom ne prepoznaje "Memory Stick PRO Duo".**

- Provjerite podržavaju li računalo i Memory Stick čitač/pisač "Memory Stick PRO Duo". Korisnici Memory Stick čitača/pisača koje nije proizveo Sony trebaju se obratiti svom proizvođaču.
- Ako "Memory Stick PRO Duo" nije podržan, spojite fotoaparat s računalom (str. 103 i 111). Računalo prepoznaje "Memory Stick PRO Duo".

---

#### **Računalo ne prepoznaje fotoaparat.**

- Uključite fotoaparat.
- Kad je baterija prazna, uložite napunjenu bateriju (opcija) ili koristite mrežni adapter (opcija) (str. 103).
- Podesite [USB Connect] na [Mass Storage] (str. 87).
- Koristite višenamjenski kabel (isporučen) (str. 103).
- Odspojite višenamjenski kabel iz računala i fotoaparata i ponovno ga čvrsto spojite.
- Odspojite s računala svu USB opremu osim fotoaparata, tipkovnice i miša.
- Izravno povežite fotoaparat i računalo bez uporabe USB *huba* ili nekog drugog uređaja (str. 103).

---

#### **Ne možete kopirati slike.**

- Izvedite pravilno USB povezivanje fotoaparata i računala (str. 103).
- Slijedite postupak kopiranja u skladu s operativnim sustavom (str. 107 i 111).
- Možda nećete moći snimati pomoću "Memory Stick Duo" formatiranog u računalu. Koristite "Memory Stick Duo" formatiran u fotoaparatu (str. 82).

---

#### **Nakon USB povezivanja "Picture Motion Browser" se ne pokreće automatski.**

- Izvedite USB povezivanje kad je računalo uključeno (str. 103).

---

#### **Ne možete reproducirati slike na računalu.**

- Koristite li "Picture Motion Browser", pogledajte "PMB Guide" (str. 102).
- Obratite se proizvođaču softvera ili računala.

---

### Ne znate kako se koristi "Picture Motion Browser"

- Pogledajte "PMB Guide" (str. 102).

---

### Pri reprodukciji videozapisa na osobnom računalu javljaju se smetnje u slici i zvuku.

- Videozapis reproducirate izravno s unutarnje memorije ili "Memory Stick Duo" kartice. Kopirajte videozapis na tvrdi disk osobnog računala i pokrenite ga izravno s tvrdog diska (str. 103).

---

### Ne možete otisnuti sliku.

- Pogledajte upute za uporabu pisača.

---

### Slike prethodno kopirane na računalo ne mogu se gledati na fotoaparatu.

- Kopirajte ih u mapu koju će fotoaparat prepoznati, primjerice "101MSDCF" (str. 105).
- Ispravno izvedite postupak (str. 109).
- Snimke koje su kopirane bez uporabe "Picture Motion Browser", ne prikazuju se u Date View. Prikažite snimke pomoću funkcije Folder View.

## "Memory Stick Duo"

---

### Ne možete uložiti "Memory Stick Duo".

- Umetnite ga pravilno.

---

### Greškom ste formatirali "Memory Stick Duo".

- Sve slike na "Memory Stick Duo" kartici se formatiranjem brišu i ne mogu se vratiti.

## Unutarnja memorija

---

### Ne možete reproducirati ili snimati u unutarnju memoriju.

- U fotoaparat je uložen "Memory Stick Duo". Izvadite ga.

---

### Ne možete kopirati podatke pohranjene u unutarnju memoriju na "Memory Stick Duo".

- "Memory Stick Duo" je pun. Kopirajte podatke na "Memory Stick Duo" dostatnog kapaciteta.

---

### Ne možete kopirati materijal s "Memory Stick Duo" kartice ili računala u unutarnju memoriju.

- Takva funkcija nije dostupna.

### Ispis

Također pogledajte odjeljak "Pisač koji podržava funkciju PictBridge" (u nastavku).

#### Slike se ispisuju s oba odrezana kraja.

- Kod nekih pisača može se dogoditi da svi rubovi slike budu odrezani. Posebno kod slika veličine [16:9], može se dogoditi da su odrezani bočni rubovi.
- Kod ispisa slika koristeći vlastiti pisač, pokušajte isključiti postavku rezanja rubova ili ispisa bez rubova. Konzultirajte proizvođača pisača o tim opcijama.
- Kod ispisa slike u digitalnom fotolaboratoriju, raspitajte se u studiju o mogućnosti ispisa bez rezanja rubova.

#### Ne mogu se otisnuti slike s prikazanim datumom.

- Fotografije možete tiskati s datumom koristeći "Picture Motion Browser" (str. 102).
- Ovaj fotoaparatus nema funkciju prikaza datuma na fotografijama. Ipak, s obzirom da fotografije snimljene pomoću fotoaparata sadrže i datum snimanja, možete ispisati fotografije s prikazanim datumom ako pisač ili softver prepoznaje Exif informacije. Za podrobnosti o kompatibilnosti s Exif informacijama, konzultirajte proizvođača pisača ili softvera.
- Ako dajete fotografije na ispis u fotografski studio, moguć je ispis datuma ako to zatražite.

### Pisač koji podržava funkciju PictBridge

#### Nije moguće uspostaviti vezu između pisača i fotoaparata.

- Fotoaparatus ne možete spojiti izravno na pisač koji ne podržava standard PictBridge. Provjerite s prodavateljem podržava li pisač PictBridge ili ne.
- Provjerite je li pisač uključen i može li se spojiti na fotoaparatus.
- Opciju [USB Connect] podesite na [PictBridge] (str. 87).
- Odspojite i spojite višenamjenski kabel. Ako se na pisaču pojavi poruka pogreške, pogledajte njegove upute za uporabu.

#### Nije moguće otisnuti slike.

- Provjerite jesu li pisač i fotoaparatus pravilno povezani višenamjenski kabelom.
- Uključite pisač. Više informacija potražite u njegovim uputama za uporabu.
- Odaberete li [Exit] tijekom ispisa, možda nećete moći ispisati slike. Odspojite i spojite višenamjenski kabel. Ako ispis i dalje nije moguć, odspojite kabel, isključite pisač, ponovno ga uključite i spojite kabel.
- Nije moguć ispis videozapisa.
- Slike obrađene na računalu ili slike snimljene drugim fotoaparatusom se možda neće moći otisnuti.



### Ispis se zaustavlja.

- Odspojili ste višenamjenski kabel dok je bila prikazana oznaka  (PictBridge Connecting).

### Nije moguće otisnuti datum i vrijeme na sliku u indeksnom prikazu.

- Pisač nema te funkcije. Upitajte proizvođača pisača o raspoloživosti te funkcije.
- Datum se ne može umetnuti u indeksnom načinu, ovisno o pisaču. Obratite se proizvođaču pisača.

### Na mjestu ispisa datuma ispisuje se oznaka "---- -- --".

- Nije moguće otisnuti datum na slikama koje ga nemaju. Podesite [Date] na [Off] i otisnite sliku (str. 117).

### Ne možete odabrati veličinu kod ispisa.

- Upitajte proizvođača pisača o raspoloživosti te funkcije.

### Ne možete otisnuti sliku u veličini koju ste odabrali.

- Odsvojite višenamjenski kabel i ponovno ga spojite uvijek kad promijenite veličinu papira nakon što pisač spojite na fotoaparata.
- Postavke ispisa fotoaparata se razlikuju od istih postavki pisača. Promijenite postavke fotoaparata ili pisača (str. 117).

### Kad poništite ispis ne možete koristiti fotoaparata.

- Pričekajte trenutak dok pisač poništava ispis jer to može potrajati (ovisno o pisaču).

## Ostalo

### Nije moguće resetirati broj datoteke.

- Čak i kad promijenite medij za snimanje, broj datoteke nije moguće resetirati u fotoaparatu. Za resetiranje, formatirajte "Memory Stick Duo" (str. 82, 84) ili unutarnju memoriju, a zatim resetirajte podešenja aparata (str. 85). Međutim, svi podaci na "Memory Sticku Duo" ili u unutarnjoj memoriji će se izbrisati i sva podešenja, uključujući datum i vrijeme, se ponište.

### Fotoaparata ne radi dok je objektiv izvučen.

- Ne pokušavajte na silu utisnuti objektiv koji se prestao kretati.
- Umetnite napunjenu bateriju i zatim ponovno uključite fotoaparata.
- Nemojte vaditi bateriju/"Memory Stick Duo" dok svijetli indikator pristupa. Tako se mogu oštetiti podaci na "Memory Stick Duo" kartici ili unutarnjoj memoriji.

### **Leća objektiva je zamagljena.**

- Na leći objektiva se kondenzirala vlaga. Isključite fotoaparati prekinite uporabu na otprilike sat vremena.
- 

### **Objektiv se ne pomiče kad isključite fotoaparati.**

- Baterija je prazna. Zamijenite je napunjenom baterijom.
- 

### **Fotoaparati se zagrijava nakon dulje uporabe.**

- Nije riječ o kvaru.
- 

### **Kad uključite fotoaparati, prikazuje se izbornik Clock Set.**

- Ponovo podesite datum i vrijeme (str. 93).
  - Ispraznila se ugrađena baterija za čuvanje podataka. Umetnite napunjenu bateriju u fotoaparati i ostavite ga isključenog 24 sata.
- 

### **Želite promijeniti datum ili vrijeme.**

- Ponovno podesite datum i vrijeme (str. 93).

# Poruke upozorenja

## Dijagnostički pokazivač

Ovaj fotoaparata ima automatsku dijagnostičku funkciju koja se prikazuje u obliku slova i koda. Posljednje dvije oznake (označene s □□) se razlikuju ovisno o stanju fotoaparata. Ako ne možete riješiti problem čak ni nakon što nekoliko puta izvedete opisane postupke, obratite se Sony zastupniku ili ovlaštenom servisu.

### C:32:□□

- Problem je u samom fotoaparatu. Isključite i uključite fotoaparata.

### C:13:□□

- Fotoaparata ne može očitati ili upisati podatke na "Memory Stick Duo". Izvadite i ponovo uložite "Memory Stick Duo" nekoliko puta.
- Došlo je do problema s formatiranjem unutarnje memorije ili ste umetnuli neformatirani "Memory Stick Duo". Formatirajte unutarnju memoriju ili "Memory Stick Duo" (str. 82, 84).
- Uloženi "Memory Stick Duo" nije moguće koristiti s ovim fotoaparatom ili su podaci na njemu oštećeni. Uložite novi "Memory Stick Duo".

### E:61:□□

### E:62:□□

### E:91:□□

- Došlo je do nepravilnosti u radu fotoaparata. Resetirajte ga (str. 85) i ponovno ga uključite.

## Poruke

Ako se pojave sljedeće poruke, slijedite upute.



- Baterija je preslaba. Napunite je odmah. Ovisno o uvjetima uporabe ili vrsti baterije, indikator može treptati čak i ako je preostalo još 5 do 10 minuta.

### For use with compatible battery only

- Uložena baterija nije NP-BG1 (isporučena) ili NP-FG1 (opcija).

### System error

- Isključite i ponovo uključite fotoaparata.

### Internal memory error

- Isključite i ponovo uključite fotoaparata.

### Reinsert the Memory Stick

- Stavite "Memory Stick Duo" pravilno.
- Uloženi "Memory Stick Duo" se ne može koristiti s ovim fotoaparatom (str. 136).
- "Memory Stick Duo" je oštećen.
- Priključci "Memory Stick Duo" su zaprljani.

### Memory Stick type error

- Uloženi "Memory Stick Duo" se ne može koristiti s ovim fotoaparatom (str. 136).

---

### Cannot access Memory Stick Access denied

- Koristite "Memory Stick Duo" s kontrolom pristupa.

---

### Error formatting Memory Stick Error formatting internal memory

- Ponovno formatirajte medij za snimanje (str. 82, 84).

---

### Memory Stick locked

- Zaštitni graničnik na "Memory Stick Duo" kartici je postavljen na LOCK. Postavite ga u položaj za snimanje.

---

### No memory space in internal memory No memory space on Memory Stick

- Obrišite nepotrebne slike ili datoteke (str. 42).

---

### Read only memory

- U ovom fotoaparatu ne mogu se snimati ili brisati slike s "Memory Stick Duo".

---

### No Images

- U unutarnjoj memoriji nema snimljenih slika.
- Na "Memory Stick Duo" nema snimaka koje bi se mogle reproducirati.
- Odabrana mapa ne sadrži datoteku koja se može reproducirati u *slideshowu* s glazbom.

---

### Folder error

- Na "Memory Stick Duo" kartici već postoji mapa s iste prve tri znamenke. (Primjerice, 123MSDCF i 123ABCDE). Odaberite druge mape ili načinite novu (str. 82, 83).

---

### Cannot create more folders

- Na "Memory Stick Duo" kartici već postoji mapa s prve tri znamenke "999". Nije moguće izraditi još mapa.

---

### File error

- Problem kod reprodukcije. Sony ne jamči reprodukciju datoteka obrađenih na računalu ili snimljenih drugim aparatom.

---

### Read only folder

- Odabrali ste mapu koja se ne može podesiti kao mapa za snimanje na vašem fotoaparatu. Odaberite drugu mapu (str. 83).

---

### File protected

- Isključite zaštitu (str. 77).

---

### Image size over limit

- Pokušali ste reprodukciju slike u veličini koju nije moguće reproducirati ovim fotoaparatom.

---

### (indikator koji upozorava na vibracije)

- Fotoaparat može biti osjetljiviji na pomicanje ako količina svjetla nije dostatna. Koristite bljeskalicu, upotrijebite funkciju smanjenja zamućenja ili postavite fotoaparat na stativ.

---

### 640(Fine) is not available

- Ova veličina slike kompatibilna je samo s medijem "Memory Stick PRO Duo". Uložite "Memory Stick PRO Duo" ili odaberite drugu veličinu slike osim [640(Fine)].

---

### Macro is invalid

- S ovim podešenjima nije raspoloživo makrosnimanje (str. 31).

---

### Flash settings cannot be changed

- S ovim podešenjima nije moguća uporaba bljeskalice (str. 31).

---

### Maximum number of images already selected

- Možete odabrati do 100 snimaka iz [Multiple Images].
- Ako odaberete sve datoteke prema datumu/mapi/favoritima, najveći broj je 999.
- Možete dodati do 999 slikovnih datoteka u Favorites i oznaku **DPOF** (Print order) na najviše 999 datoteka. Poništite odabir.

---

### Low battery power

- Kad kopirate sliku snimljenu u unutarnju memoriju na "Memory Stick Duo", koristite sasvim napunjenu bateriju.

---

### Printer busy

### Paper error

### No paper

### Ink error

### Low ink

### No ink

- Provjerite pisač.

---

### Printer error

- Provjerite pisač.
- Provjerite je li željena slika oštećena.



- U tijeku je prijenos podataka u pisač. Nemojte odspajati višenamjenski kabel.

---

### Processing...

- Pisač poništava postupak ispisa u tijeku. Ne možete nastaviti s ispisom dok ne završi, a to može potrajati neko vrijeme, ovisno o pisaču.
- Ako odaberete sve slikovne datoteke po datumu/mapi/favorite, postupak može potrajati.

---

### Error Playing Music

- Izbrišite taj glazbeni zapis ili ga zamijenite normalnim glazbenim zapisom.
- Izvedite [Format Music], zatim učitajte nove glazbene zapise.

---

### Error Formatting Music

- Izvedite [Format Music].

---

### Operation cannot be executed for movie files

- Odabrali ste funkciju koja nije raspoloživa za videozapise.

---

### Operation cannot be executed in unsupported files

- Procesiranje i druge funkcije editiranja na fotoaparatu ne mogu se izvesti na slikovnim datotekama obrađenim na računalo ili snimljenim drugim fotoaparatom.

---

### Operation cannot be executed when using a PictBridge connection

- Neke funkcije nije moguće izvoditi dok je fotoaparatus spojen na PictBridge-kompatibilan pisač.

---

### Operation cannot be executed during HD (1080i) output

- Neke funkcije nije moguće izvoditi dok je fotoaparatus spojen na High Definition TV.

---

### Unable to detect face for retouch

- Kod nekih slika možda nećete moći ispraviti efekt crvenih očiju.

---

### Turn the power off and on again

- Problem s objektivom.

---

### Self-Timer is invalid

- Self-timer se ne može upotrebljavati uz trenutne postavke (str. 31).

---

### Recover data

#### Recovering data

- Podaci o datumu i ostali podaci se pohranjuju za slučaj da se obrišu na računalu.



- Broj snimaka premašuje kapacitet fotoaparata za obradu (manje od 20 000). Obrišite snimke iz Date View.



## Uporaba fotoaparata u drugim državama — Napajanje

Svoj fotoaparata, punjač baterije (isporučen) i AC-LS5K AC adapter (nije isporučen) možete upotrebljavati u svakoj državi ili regiji gdje je napon u rasponu od 100 V do 240 V AC, 50/60 Hz.

- **Nemojte upotrebljavati elektronski transformator (putni pretvarač) jer može uzrokovati kvar.**

# 0 "Memory Stick" kartici

"Memory Stick" je kompaktan prenosivi IC medij za snimanje. "Memory Stick" kartice koje možete koristiti u ovom fotoaparatu su popisane u donjoj tablici. Ne možemo jamčiti ispravan rad svih funkcija "Memory Stick" kartice.

Vrsta "Memory Stick" kartice	Snimanje/ reprodukcija
Memory Stick Duo (nekompatibilan s MagicGate)	○*1
Memory Stick Duo (MagicGate kompatibilan)	○*2
MagicGate Memory Stick Duo	○*1*2
Memory Stick PRO Duo	○*2*3
Memory Stick PRO-HG Duo	○*2*3*4

\*1) Fotoaparat ne podržava brzi prijenos podataka putem paralelnog priključka.

\*2) "Memory Stick Duo", "MagicGate Memory Stick Duo" i "Memory Stick PRO Duo" imaju MagicGate tehnologiju zaštite od neovlaštenog kopiranja koja koristi sustav enkripcije podataka. Ovaj fotoaparat ne podržava snimanje/reprodukciju koja zahtijeva MagicGate standarde.

\*3) Možete snimati videozapise veličine 640(Fine).

\*4) Fotoaparat ne podržava 8-bitni paralelni prijenos podataka. Podržava isti 4-bitni paralelni prijenos podataka kao Memory Stick PRO Duo.

- Ovaj proizvod podržava "Memory Stick Micro" ("M2"). "M2" oznaka za "Memory Stick Micro".
- "Memory Stick Duo" formatiran u računalu možda neće raditi u ovome fotoaparatu.
- Vrijeme upisa/čitanja podataka razlikuje se, ovisno o kombinaciji "Memory Stick" kartice i uređaja.
- Nemojte vaditi "Memory Stick Duo" tijekom očitavanja ili upisivanja podataka.

- Podaci se mogu uništiti u sljedećim situacijama:
  - Ako izvadite "Memory Stick Duo" ili isključite fotoaparat tijekom očitavanja ili upisivanja podataka.
  - Ako koristite "Memory Stick Duo" na mjestu izloženom statičkom elektricitetu ili smetnjama.
- Savjetujemo pohranjivanje važnih podataka na tvrdi disk računala.
- Ne pritišćite jako kad pišete na naljepnicu.
- Ne lijepite naljepnicu izravno na "Memory Stick Duo" ili na adapter.
- "Memory Stick Duo" nosite i spremajte u isporučenu kutiju.
- Ne dodirujte kontakte "Memory Stick Duo" kartice rukom ili metalnim predmetom.
- Nemojte udarati i savijati "Memory Stick Duo" te pazite da vam ne ispadne.
- Nemojte rastavljati ili mijenjati značajke "Memory Stick Duo" kartice.
- Pazite da se "Memory Stick Duo" ne smoči.
- Nemojte držati "Memory Stick Duo" nadohvat male djece. Mogli bi ga slučajno progutati.
- U pripadajući utor ne stavljajte ništa osim "Memory Stick Duo" kartice. U protivnom možete uzrokovati kvar.
- Nemojte koristiti ili držati "Memory Stick Duo" na sljedećim mjestima:
  - Vrućim mjestima, poput vozila parkirano na suncu
  - Mjestima izloženim izravnom suncu
  - Vlažnim mjestima ili mjestima s korozivnim tvarima



### **Napomene o uporabi Memory Stick Duo adaptera (opcija)**

- Kad s kompatibilnim uređajem koristite "Memory Stick Duo", obvezno koristite Memory Stick Duo adapter. Ako "Memory Stick Duo" stavite bez adaptera u uređaj, možda ga nećete moći izvaditi.
- "Memory Stick Duo" ulažite u Memory Stick Duo adapter u ispravnom smjeru i dokraja. Nepravilnim ulaganjem možete uzrokovati kvar.
- Kad koristite "Memory Stick Duo" uloženi u Memory Stick Duo adapter u kompatibilnom uređaju, uložite ga u pravilnom smjeru. Pogrešno umetanje može prouzročiti oštećenje opreme.
- Nemojte Memory Stick Duo adapter umetati bez "Memory Stick Duo" kartice u uređaj jer to može prouzročiti kvarove.

### **Napomene o uporabi "Memory Stick PRO Duo" kartice (opcija)**

S ovim fotoaparatom možete koristiti "Memory Stick PRO Duo" kapaciteta do 16 GB.

### **Napomene o uporabi "Memory Stick Micro" kartice (opcija)**

- Za uporabu "Memory Stick Micro" kartice u ovom fotoaparatu, trebate M2 adapter veličine Duo. Umetnite "Memory Stick Micro" u M2 adapter veličine Duo, zatim umetnite adapter u utor za Memory Stick Duo. Uložite li "Memory Stick Micro" u ovaj fotoaparat bez uporabe M2 adaptera veličine Duo, možda ga nećete moći izvaditi iz fotoaparata.
- Ne ostavljajte "Memory Stick Micro" nadohvat maloj djeci. Mogla bi ga slučajno progutati.

# 0 akumulatorskoj bateriji

## Punjenje akumulatorske baterije

Preporučujemo punjenje akumulatorske baterije pri temperaturi okoliša između 10°C i 30°C. Ako punite akumulatorsku bateriju na nižim ili višim temperaturama, punjenje možda neće biti učinkovito.

## Učinkovita uporaba akumulatorske baterije

- Učinkovitost baterije se smanjuje na nižim temperaturama. Zato je na hladnim mjestima vijek trajanja akumulatorske baterije kraći. Za dužu uporabu akumulatorske baterije savjetujemo sljedeće:
  - Stavite je u džep blizu tijela kako bi je zagrijali i stavite je u fotoapararat neposredno prije snimanja.
- Česta uporaba zuma ili bljeskalice ima za posljedicu brže trošenje baterije.
- Preporučujemo da ponesete rezervne baterije koje će omogućiti dva ili tri puta duže snimanje od očekivanog i da prije pravog snimanja načinite pokusnu snimku.
- Nemojte izlagati akumulatorsku bateriju utjecaju vode. Akumulatorska baterija nije otporna na vodu.
- Ne ostavljajte bateriju na iznimno toplim mjestima, poput automobila ili pod izravnim djelovanjem sunčeve svjetlosti.

## Čuvanje akumulatorske baterije

- Ako duže vrijeme ne koristite akumulatorsku bateriju, jednom godišnje je napunite dokraja i zatim je sasvim ispraznite i spremite na suho i hladno mjesto kako biste očuvali njeno normalno funkcioniranje.
- Za pražnjenje baterije u fotoaparatu, ostavite ga uključenim u slideshow reprodukciji (str. 38) dok se ne isključi.
- Kako bi spriječili mrlje na priključku, kratko spajanje i sl., koristite isporučenu kutiju za nošenje i čuvanje.

## Vijek trajanja baterije

- Vijek trajanja baterije je ograničen. Što više koristite akumulatorsku bateriju, njen vijek trajanja se sve više skraćuje. Kad se znatno skрати vijek trajanja akumulatorske baterije, vjerojatno je istekao njen životni vijek. Kupite novu akumulatorsku bateriju.
- Vijek trajanja baterije ovisi o načinu pohranjivanja, uvjetima rada i okolišu

## Kompatibilna baterija

- NP-BG1 (isporučena) se može koristiti samo u Cyber-shot modelima kompatibilnima s tipom G.
- Koristite li NP-FG1 bateriju (opcija), nakon indikatora preostalog kapaciteta baterije prikažu se također minute ( 60 Min).

# 0 punjaču baterije

## 0 punjaču baterije

- Isporučeni punjač koristite isključivo za punjenje isporučene NP-BG ili NP-FG baterije. Ostale baterije mogu procuriti, pregrijati se ili eksplodirati u punjaču, te uzrokovati ozljede i opekotine.
- Uklonite napunjenu bateriju iz punjača. Nastavite li je puniti, skraćuje se radni vijek baterije.
- Kad indikator CHARGE počne treptati, znači da je uložena baterija s greškom ili pogrešna vrsta baterije. Provjerite vrstu baterije. Ukoliko se u punjaču nalazi odgovarajuća baterija, izvadite je, zamijenite novom ili drugom te provjerite da li punjač radi. Ukoliko radi, baterija ima grešku.

# Cyber-shot Station

## Cyber-shot Station postolje

Cyber-shot Station CSS-HD2 (nije isporučeno) postolje je kompatibilno s ovim fotoaparatom.

Uporabom Cyber-shot Station postolja (opcija) možete brže puniti bateriju nego pomoću isporučenog punjača i jednostavno spajati fotoaparatus TV prijemnikom. Detalje potražite u uputama za uporabu Cyber-shot postolja.

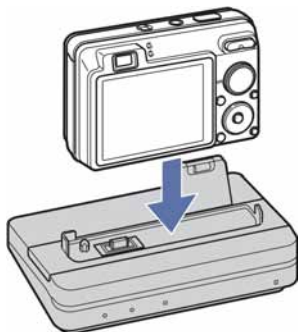

## **Napomene o licenciji**

Uz ovaj fotoaparata isporučena je softver "C Library", "Expat" i "zlib". Prilažemo ovaj softver na temelju licenčnog ugovora s vlasnicima autorskih prava. Na temelju zahtjeva vlasnika autorskih prava, dužni smo obavijestiti vas o sljedećem. Molimo da pažljivo pročitate sljedeće odlomke.

Pročitajte "license1.pdf" u mapi "License" na CD-ROM disku. Pronaći ćete licenčni ugovor (na engleskom) za "C Library", "Expat" i "zlib" i softver.

## **O GNU GPL/LGPL softveru**

Uz fotoaparata je priložen softver koji se smatra GNU General Public License (u nastavku "GPL") ili GNU Lesser General Public License (u nastavku "LGPL").

Ovime vas obavještavamo da imate pravo na pristup, preinake i distribuciju izvornog koda za ovaj softver u skladu s uvjetima za GPL/LGPL.

Izvorni kôd je dostupan na Internetu. Za njegovo preuzimanje, posjetite sljedeću stranicu:

<http://www.sony.net/Products/Linux/>

Molimo da nas ne kontaktirate u vezi sa sadržajem izvornog koda.

Pročitajte "license2.pdf" u mapi "License" na CD-ROM disku. Pronaći ćete licenčni ugovor (na engleskom) za "GPL" i "LGPL" softver.

Za čitanje PDF dokumenata, potreban je Adobe Reader. Ako nije instaliran na vaše računalo, možete ga preuzeti na Adobe Systems stranici:

<http://www.adobe.com/>





Dodatne informacije o ovom proizvodu i odgovore na često postavljana pitanja (FAQ) možete pronaći na našim web stranicama za korisničku podršku.

<http://www.sony.net/>