

# Receptor AV multi-canal

## Instrucțiuni de utilizare

Vă rugăm să parcurgeți mai întâi Ghidul de configurare rapidă furnizat împreună cu acest receptor. În felul acesta veți înțelege mai ușor fluxul conexiunilor și al operațiilor referitoare la acest receptor.

## AVERTISMENT

Pentru a reduce riscul de incendiu, nu acoperiți orificiul de ventilare al aparatului cu ziare, fețe de masă, draperii etc.

Nu expuneți aparatul la surse de flacără deschisă (de exemplu lumânări aprinse).

Nu instalați echipamentul într-un spațiu închis, cum ar fi o bibliotecă sau un dulap încorporat.

Pentru a reduce riscul de incendiu și de electrocutare, evitați stropirea aparatului și posibilitatea ca pe acesta să se scurgă lichide și nu plasați pe aparat obiecte pline cu lichide, precum vasele.

Deoarece pentru deconectarea unității de la priză se folosește ștecărul principal, conectați unitatea la o priză CA ușor accesibilă. Dacă observați nereguli în funcționarea unității, deconectați imediat ștecărul principal de la priză CA.

Nu expuneți bateriile sau aparatele cu baterii instalate la căldură excesivă, precum lumina directă a soarelui și focul.

Unitatea rămâne sub tensiune chiar și atunci când este oprită, atât timp cât este conectată la priză CA.

Presiunea fonică excesivă din căști poate provoca pierderea auzului.



Acest simbol are scopul de a alerta utilizatorul cu privire la prezența unei suprafețe ce poate fi fierbinte dacă este atinsă în timpul funcționării normale.

Acest echipament a fost testat și s-a constatat că respectă limitele specificate în Directiva privind compatibilitatea electromagnetică utilizând un cablu de conectare mai scurt de 3 metri.

## Aviz pentru clienți: următoarele informații sunt valabile doar în cazul echipamentelor vândute în statele ce aplică directivele UE.

Acest produs a fost fabricat de sau în numele companiei Sony Corporation, 1-7-1 Konan Minato-ku Tokyo, 108-0075 Japonia. Întrebările referitoare la modul în care acest produs respectă legislația Uniunii Europene trebuie să fie adresate reprezentantului autorizat, Sony Deutschland GmbH, Hedelfinger Strasse 61, 70327 Stuttgart, Germania. Comunicați orice probleme legate de service sau garanție la adresele oferite în documentele separate de service sau garanție.



### Casarea echipamentelor electrice și electronice uzate (valabil în țările Uniunii Europene și în alte țări din Europa care au sisteme de colectare diferențiată)



Acest simbol prezent pe produs sau pe ambalaj indică faptul că

produsul respectiv nu trebuie tratat ca deșeu menajer. În schimb, acesta trebuie predat la punctul de colectare relevant pentru reciclarea echipamentelor electrice și electronice. Asigurându-vă că acest produs este casat în mod corect veți ajuta la prevenirea eventualelor consecințe negative asupra mediului și sănătății umane, consecințe ce ar putea rezulta altfel din manipularea incorectă ca deșeu a acestui produs. Reciclarea materialelor contribuie la conservarea resurselor naturale. Pentru informații mai detaliate referitoare la reciclarea acestui produs, contactați autoritățile locale, serviciul local de eliminare a deșeurilor menajere sau magazinul de la care ați achiziționat produsul.



### Eliminarea bateriilor uzate (valabil în țările Uniunii Europene și în alte țări din Europa care au sisteme de colectare diferențiată)

Acest simbol prezent pe baterie sau pe ambalaj indică faptul că bateria furnizată împreună cu produsul respectiv nu trebuie tratată ca deșeu menajer. Este posibil ca pe anumite baterii, acest simbol să fie utilizat în combinație cu un simbol chimic. Se adaugă simbolurile chimice pentru mercur (Hg) sau plumb (Pb) dacă bateria conține mai mult de 0,0005% mercur sau 0,004%

plumb. Asigurându-vă că aceste baterii sunt eliminate în mod corect veți ajuta la prevenirea eventualelor consecințe negative asupra mediului și sănătății umane, consecințe ce ar putea rezulta altfel din manipularea incorectă ca deșeu a bateriilor. Reciclarea materialelor contribuie la conservarea resurselor naturale. În cazul produselor care, din motive de siguranță, de performanță sau de integritate a datelor, necesită o conexiune permanentă la o baterie încorporată, aceasta trebuie înlocuită doar de către personal de service calificat. Pentru a vă asigura că bateria este tratată în mod corespunzător, predați produsul la sfârșitul duratei de exploatare la punctul de colectare relevant pentru reciclarea echipamentelor electrice și electronice. Pentru toate celelalte baterii, consultați secțiunea referitoare la modul de eliminare în siguranță a bateriilor din produs. Predați bateriile la punctul de colectare relevant pentru reciclarea bateriilor uzate. Pentru informații mai detaliate referitoare la reciclarea acestui produs sau a bateriilor, contactați autoritățile locale, serviciul local de eliminare a deșeurilor menajere sau magazinul de la care ați achiziționat produsul.

## Despre acest manual

- Instrucțiunile din acest manual sunt valabile pentru modelul STR-DA2800ES (receptorul). Consultați numărul modelului căutând în colțul din dreapta jos al panoului frontal.
- Instrucțiunile din acest manual descriu în mare parte funcționarea receptorului cu telecomandă furnizată. Puteți utiliza în egală măsură butoanele sau butoanele rotative de pe receptor, dacă acestea au nume identice sau similare cu cele de pe telecomandă.

## Cu privire la drepturile de autor

Acest receptor încorporează Dolby\* Digital și Pro Logic Surround și DTS\*\* Digital Surround System.

\* Fabricat sub licență Dolby Laboratories. Dolby, Pro Logic, Surround EX și simbolul dublu D sunt mărci comerciale ale Dolby Laboratories.

\*\* Fabricat sub licență, conform brevetelor emise în S.U.A. cu numerele: 5.956.674, 5.974.380, 5.978.762, 6.487.535, 6.226.616, 7.212.872, 7.003.467, 7.272.567, 7.668.723, 7.392.195, 7.333.929, 7.548.853 și alte brevete din S.U.A. și din întreaga lume, publicate sau în curs de publicare. DTS-HD, simbolul și DTS-HD împreună cu simbolul sunt mărci comerciale înregistrate, iar DTS-HD Master Audio este marcă comercială a DTS, Inc.. Produsul include software. © DTS, Inc. Toate drepturile rezervate.

## HDMI

Acest receptor încorporează tehnologia High-Definition Multimedia Interface (HDMI™).

Termenii HDMI, HDMI High-Definition Multimedia Interface și sigla HDMI sunt mărci comerciale sau mărci comerciale înregistrate ale HDMI Licensing LLC în Statele Unite ale Americii și în alte țări.

Tipul de font (Shin Go R) instalat în acest receptor este furnizat de MORISAWA & COMPANY LTD. Aceste nume sunt mărci comerciale ale MORISAWA & COMPANY LTD., iar drepturile de autor asupra fontului aparțin, de asemenea, MORISAWA & COMPANY LTD.

iPhone, iPod, iPod classic, iPod nano și iPod touch sunt mărci comerciale ale Apple Inc., înregistrate în S.U.A. și în alte țări.

Toate celelalte mărci comerciale și mărci comerciale înregistrate aparțin deținătorilor de drept ai acestora. În acest manual nu sunt specificate mărcile ™ și ®.



„Made for iPod” și „Made for iPhone” înseamnă că un accesoriu electronic a fost conceput pentru a se conecta în mod specific la iPod sau, respectiv, la iPhone și că respectarea standardelor de performanță Apple a fost certificată de către dezvoltator. Compania Apple nu este responsabilă pentru funcționarea acestui dispozitiv și nici pentru conformarea acestuia cu standardele de siguranță și de reglementare Rețineți că utilizarea acestui accesoriu cu iPod sau cu iPhone poate afecta performanța în regim de funcționare fără fir.



DLNA™, sigla DLNA și DLNA CERTIFIED™ sunt mărci comerciale, mărci de servicii sau mărci de certificare ale Digital Living Network Alliance.

Tehnologia de codificare audio MPEG Layer-3 și brevetele sunt utilizate sub licență Fraunhofer IIS și Thomson.

„BRAVIA” Sync este marcă comercială a Sony Corporation.

„x.v.Color” și sigla „x.v.Color” sunt mărci comerciale ale Sony Corporation.

„PlayStation®” este marcă comercială înregistrată a Sony Computer Entertainment Inc.

„AVCHD” și sigla „AVCHD” sunt mărci comerciale ale Panasonic Corporation și Sony Corporation.

Windows Media este marcă comercială înregistrată sau marcă comercială a Microsoft Corporation în Statele Unite și/sau în alte țări.

Acest produs conține tehnologie ce face obiectul

anumitor drepturi de proprietate intelectuală ale Microsoft. Utilizarea sau distribuirea acestei tehnologii în afara acestui produs este interzisă fără a deține licența(ele) corespunzătoare din partea Microsoft. Proprietarii conținutului utilizează tehnologie de acces la conținut Microsoft PlayReady™ pentru a-și proteja proprietatea intelectuală, inclusiv conținutul protejat prin drepturi de autor. Acest dispozitiv utilizează tehnologia PlayReady pentru a accesa conținut protejat cu PlayReady și/sau conținut protejat cu WMDRM. Dacă dispozitivul nu reușește să aplice restricțiile cu privire la utilizarea conținutului, proprietarii conținutului pot cere Microsoft să revocă capacitatea dispozitivului de a consuma conținut protejat cu PlayReady. Această revocare trebuie să nu afecteze conținutul neprotejat și nici conținutul protejat cu alte tehnologii de accesare a conținutului. Proprietarii de conținut vă pot solicita să faceți upgrade la PlayReady pentru a le accesa conținutul. Dacă refuzați un upgrade, nu veți putea accesa conținut care necesită upgrade-ul respectiv.

„WALKMAN” și sigla „WALKMAN” sunt mărci comerciale înregistrate ale Sony Corporation.

„Android” este marcă comercială înregistrată sau marcă comercială a Google Inc.

InstaPrevue™ este marcă comercială înregistrată sau marcă comercială a Silicon Image, Inc. în Statele Unite ale Americii și în alte țări.

Acest produs conține software care se supune licențelor GNU General Public License („GPL”) sau GNU Lesser General Public License („LGPL”). Aceste licențe stipulează faptul că clienții au dreptul de a obține, modifica și redistribui codul sursă al software-ului amintit, în conformitate cu termenii impuși de GPL sau de LGPL.

Pentru detalii privind GPL, LGPL și alte licențe de software, consultați „System Settings” → „Software License” din meniul „Settings” al receptorului.

Codul sursă al software-ului utilizat în acest produs se supune termenilor impuși de GPL și de LGPL și este disponibil pe web. Pentru descărcarea codului sursă, accesați următoarea adresă:

Adresă URL: <http://www.sony.net/Products/Linux>

Rețineți că Sony nu poate răspunde niciuneia dintre întrebările referitoare la conținutul acestui cod sursă.

# Caracteristici principale ale receptorului

## Compatibil cu o diversitate de conexiuni și formate

Caracteristică	Descriere	Pagina
<b>Canalele 7.2</b>	Receptorul poate scoate până la 7.2 canale. Receptorul acceptă o conexiune bi-amplificator a unei boxe frontale.	22, 24
<b>Compatibil cu diverse standarde</b>	Receptorul este compatibil cu diverse formate audio, precum Dolby TrueHD, DTS-HD Master Audio, DSD, PCM linear multicanal FLAC etc.	20
<b>HDMI (8 mufe de intrare, 2 mufe de ieșire + 1 zonă de ieșire)</b>	Receptorul este prevăzut cu opt HDMI mufe de intrare (dintre care două, HDMI IN 2 și IN 3, sunt mufe „for AUDIO” care iau în calcul calitatea sunetului) pe panoul din spate. Puteți conecta diverse echipamente, utilizând o conexiune HDMI.  Receptorul este compatibil cu diverse standarde HDMI, cum ar fi Deep Color, „x.v.Color” sau 4K* și transmisie 3D Audio Return Channel (ARC) etc. * Mufele HDMI IN 1 și IN 2 acceptă transmisia 4K.	26, 28, 30, 31, 35
	<b>4K</b> Receptorul poate scoate semnale 4K prin intermediul mufelor sale de ieșire HDMI.	34, 72 19, 34
	<b>Fast View</b> Puteți selecta o metodă de intrare HDMI, care este mai rapidă decât selectarea normală (Fast View). Mufele HDMI IN 1, IN 2, IN 3 și IN 4 acceptă funcția Fast View.	96
	<b>Control for HDMI</b> Puteți utiliza receptorul împreună cu un alt echipament, utilizând funcția Comandă HDMI.	68, 96
<b>Previzualizare pentru HDMI</b>	Receptorul vă permite să afișați o previzualizare picture in picture live a unei intrări HDMI conectate la receptor. Ferestrele de previzualizare vor fi afișate numai pentru intrarea HDMI IN 1/ IN 2/IN 3/IN 4. Puteți selecta fiecare previzualizare pentru intrarea HDMI utilizând telecomanda. (Această funcție este posibilă mulțumită tehnologiei Silicon Image InstaPrevue™.)	75
<b>Rețea</b>	Receptorul este prevăzut cu patru porturi LAN care au funcții de hub de comutare.  Receptorul este compatibil cu redarea în flux video prin Internet.	39 51
	Receptorul vă permite să redați conținut dintr-o rețea de domiciliu prin intermediul funcției de rețea de domiciliu conforme DLNA.	49
<b>USB</b>	<b>Port USB compatibil cu iPod/iPhone</b> Puteți reda cu ușurință conținut de pe iPod/iPhone prin intermediul receptorului, utilizând o conexiune USB.  Puteți reda cu ușurință conținut de pe un dispozitiv USB/WALKMAN prin intermediul receptorului, utilizând o conexiune USB.	48 47

Caracteristică	Descriere	Pagina
<b>Zone multiple</b>	În afară de camera principală, vă puteți bucura de muzica și de materialele video din alte camere, diferite de conținutul din camera principală.	62
	Puteți scoate semnale HDMI din mufele HDMI IN în mufa HDMI ZONE 2 OUT.	19, 62, 65

## Calitate mai bună a imaginii și a sunetului

Caracteristică	Descriere	Pagina
<b>Conversie ascendentă a imaginii</b>	Receptorul crește sau reduce calitatea semnalelor video analogice. Calitatea semnalelor poate fi crescută la 4k cu ajutorul unei mufe de ieșire HDMI. De asemenea, receptorul crește sau reduce calitatea semnalelor video analogice pentru zona 2.	19
<b>Funcția Digital Cinema Auto Calibration (D.C.A.C.)</b>	Receptorul este prevăzut cu funcția Digital Cinema Auto Calibration (D.C.A.C.). Aceasta vă permite să efectuați calibrarea automată și configurarea setărilor pentru parametrii audio, astfel încât să vă bucurați de un sunet optim.	85, 86
<b>Câmpuri de sunet</b>	Puteți selecta dintr-o varietate de moduri pentru câmpurile de sunet, în funcție de diversele conexiuni ale difuzoarelor sau surse de intrare. De asemenea, receptorul este dotat cu următoarea opțiune audio: – Trei moduri de reproducere a caracteristicilor de sunet ale unor săli de concerte celebre: „Berlin Philharmonic Hall”, „Concertgebouw Amsterdam” sau „Musikverein Vienna”.	57, 59
<b>Ridicarea sunetului difuzorului central la o înălțime adecvată (Center Speaker Lift Up)</b>	Prin utilizarea difuzoarelor frontale înalte, puteți ridica sunetele emise de difuzorul central la o înălțime adecvată de pe ecran. Această funcție (Center Speaker Lift Up) vă permite să vă bucurați de o redare naturală a sunetului fără dificultate.	87
<b>Reproducere de înaltă calitate a fișierelor audio comprimate</b>	Puteți reda fișiere audio comprimate la o calitate înaltă, utilizând funcția D.L.L. (Digital Legato Linear).	89

## Funcții utile

Caracteristică	Descriere	Pagina
<b>Operații ușoare și accesibile</b>	Receptorul este prevăzut cu o GUI (Graphical User Interface). Puteți comanda receptorul în mod intuitiv, utilizând un meniu afișat pe ecranul televizorului.	44
	Puteți ajusta cu ușurință setările de bază ale receptorului, utilizând 41 setarea Easy Setup.	41
	Împreună cu receptorul este livrată și o telecomandă pentru comandarea echipamentelor conectate și a funcției Zone multiple.	15
	Puteți reapela diverse setări ale receptorului, toate în același timp, prin apăsarea butonului EASY AUTOMATION.	76

<b>Caracteristică</b>	<b>Descriere</b>	<b>Pagina</b>
<b>Funcții flexibile</b>	Funcția Sound Optimizer optimizează ieșirea audio în funcție de nivelul volumului.	60
	Funcția A/V Sync ajustează diferența de timp dintre ieșirea audio și afișajul vizual.	91
	Funcția Pass Through scoate semnale HDMI prin televizor, chiar și când receptorul se află în modul standby.	71

## **Altele**

<b>Caracteristică</b>	<b>Descriere</b>	<b>Pagina</b>
<b>Funcție ecologică</b>	Funcția Auto Standby comută automat receptorul la modul standby, atunci când nu utilizați receptorul pentru o anumită perioadă de timp sau când nu intră semnale în receptor.	101
<b>Mai util</b>	Puteți comanda receptorul cu ajutorul unui telefon inteligent prevăzut cu software-ul de aplicație „ES Remote”*. * Compatibil cu telefoanele iPod touch/iPhone și Android	76

---

# Cuprins

Caracteristici principale ale receptorului .....	5
Descrierea și amplasarea pieselor .....	10

---

## Introducere

Citiți următoarele înainte de a conecta orice echipament .....	18
1: Instalarea boxelor .....	22
2: Conectarea monitorului .....	26
3: Conectarea echipamentului video .....	28
4: Conectarea echipamentului audio .....	35
5: Conectarea la rețea .....	39
6: Pregătirea receptorului și a telecomenzii .....	40
7: Configurarea receptorului cu ajutorul Easy Setup .....	41
8: Configurarea echipamentului conectat .....	43
9: Pregătirea unui computer pentru a fi utilizat ca server .....	44
Ghid de utilizare a afișajului pe ecran .....	44

---

## Imagine/sunet

Imagini/sunet de la echipamentul conectat .....	46
Dispozitiv USB/WALKMAN .....	47
iPod/iPhone .....	48
Home Network (DLNA) .....	49
Video Internet .....	51
FM/AM .....	52

---

## Ascultarea de efecte de sunet

Selectarea câmpului de sunet .....	56
Utilizarea funcției Sound Optimizer .....	60
Reglarea egalizatorului .....	61

---

## Utilizarea caracteristicilor zone multiple

Ce puteți face cu funcția Zone multiple .....	62
Realizarea unei conexiuni pentru zone multiple .....	62
Configurarea boxelor în zona 2 .....	65
Setarea ieșirii HDMI din zona 2 .....	65
Controlarea receptorului din altă zonă (Operații ZONE 2) .....	66

---

## Utilizarea altor caracteristici

Utilizarea caracteristicilor „BRAVIA” Sync .....	68
Comutarea monitoarelor care scot semnalele video HDMI .....	71
Scoaterea semnalelor HDMI chiar și atunci când receptorul se află în modul standby (Pass Through) .....	71
Comutarea între audio digital și analogic .....	72
Utilizarea altor mufe de intrare video/audio .....	73
Examinare pentru HDMI .....	75
Controlarea receptorului cu un telefon inteligent .....	76
Salvarea diverselor setări pentru receptor și reapelarea tuturor acestor setări în același timp (Easy Automation) .....	76
Utilizarea temporizatorului de oprire .....	78
Înregistrarea cu ajutorul receptorului .....	78
Comutarea modului de comandă al receptorului și al telecomenzii .....	78
Utilizarea unei conexiuni bi-amplificator .....	80
Revenirea la setările implicite din fabrică .....	81



---

## Ajustarea setărilor

Utilizarea meniului de setări .....	82
Easy Setup .....	85
Speaker Settings .....	85
Audio Settings .....	89
Video Settings .....	92
HDMI Settings .....	95
Input Settings .....	97
Network Settings .....	98
Internet Services Settings .....	99
Zone Settings .....	100
System Settings .....	101
Network Update .....	102
Comandarea fără a utiliza GUI .....	103

---

## Utilizarea telecomenzii

Controlarea echipamentului cu ajutorul telecomenzii .....	110
Oprirea tuturor echipamentelor conectate (SYSTEM STANDBY) .....	111
Programarea telecomenzii .....	111
Golirea memoriei telecomenzii multifuncționale .....	115

---

## Informații suplimentare

Măsuri de precauție .....	116
Depanare .....	117
Specificații .....	129
Index .....	133

# Descrierea și amplasarea pieselor

## Panoul frontal

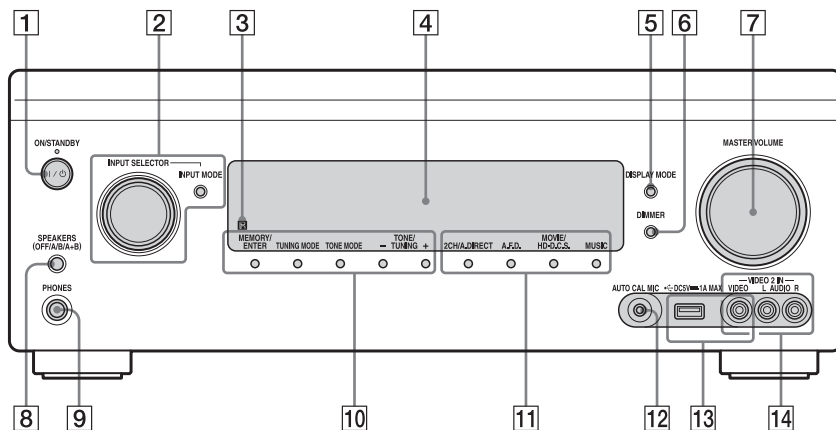

- 1** **I/ON/STANDBY**  
Pornește sau oprește receptorul.  
Lampa de deasupra butonului se aprinde după cum urmează:  
Verde: Receptorul este pornit.  
Portocaliu: Receptorul se află în modul standby, și  
– „Control for HDMI” (pagina 96) sau „Network Standby” (pagina 98) este setat la valoarea „On”.  
– „Pass Through” (pagina 96) est setată la valoarea „On” sau „Auto”.  
– Receptorul din zona 2 este pornit.  
Lampa se stinge când receptorul se află în modul standby, iar setările de deasupra sunt dezactivate.
- 2** **INPUT SELECTOR (pagina 46)**  
**INPUT MODE (pagina 72)**
- 3** **Senzor telecomandă**  
Primește semnale de la telecomandă.
- 4** **Fereastră de afișaj (pagina 11)**
- 5** **DISPLAY MODE (pagina 109)**
- 6** **DIMMER**  
Apăsați DIMMER în mod repetat pentru a regla luminozitatea ferestrei de afișaj.
- 7** **MASTER VOLUME (pagina 46)**
- 8** **SPEAKERS (OFF/A/B/A+B) (pagina 42)**
- 9** **Mufă PHONES**  
Se conectează la căști.
- 10** **MEMORY/ENTER, TUNING MODE, TONE MODE, TONE/TUNING +/-**  
Apăsați TONE MODE în mod repetat pentru a selecta boxa și intervalul. Apoi apăsați TONE/TUNING +/- pentru a ajusta nivelul bas/înalte al boxei.
- 11** **2CH/A.DIRECT, A.F.D., MOVIE/HD-D.C.S., MUSIC (pagina 56, 57)**
- 12** **Mufă AUTO CAL MIC (pagina 85)**  
Conectați microfonul de optimizare furnizat pentru „Auto Calibration” la această mufă.
- 13** **iPod/iPhone (port ) (USB) și mufă VIDEO IN (pagina 33, 47, 48)**
- 14** **Mufe VIDEO 2 IN (pagina 33)**

## Indicatorii de pe afișaj

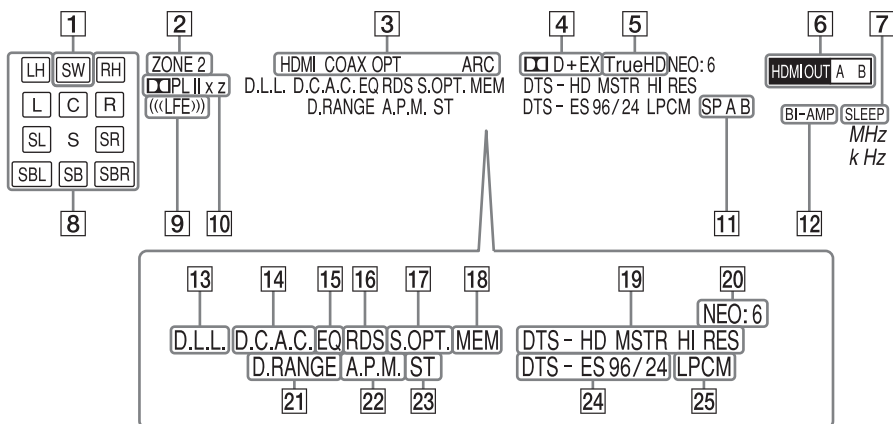

### 1 SW

Se aprinde atunci când sunt conectate unul sau mai multe subwoofere, iar semnalul audio este scos prin mufa (mufe) SUBWOOFER.

### 2 ZONE 2 (pagina 62)

### 3 Indicator INPUT

Se aprinde pentru a indica intrarea actuală.

**HDMI**  
**COAX**  
**OPT**

**ARC (pagina 72)**

### 4 Indicator Dolby Digital Surround

Se aprinde cu unul dintre indicatorii respectivi, atunci când receptorul decodifică semnalele în format Dolby Digital corespunzătoare.

**DD**

Dolby Digital

**DD+**

Dolby Digital Plus

**DD EX**

Dolby Digital Surround EX

### 5 DDTrueHD

Se aprinde atunci când receptorul decodează Dolby TrueHD.

### 6 HDMI OUT A/B (pagina 71)

### 7 SLEEP (pagina 78)

### 8 Indicator al canalului de redare

Indică boxa desemnată să scoată sunetul. Arată modul în care receptorul reduce sau crește sunetul sursă, în funcție de setările difuzorului.

**L**

Față stânga

**R**

Față dreapta

**C**

Central

**LH**

Stânga înalt

**RH**

Dreapta înalt

**SL**

Surround stânga

**SR**

Surround dreapta

**SBL**

Surround stânga spate

**SBR**

Surround dreapta spate

**SB**

Surround spate

**Exemplu:**

Format de înregistrare: 5.1

Model boxe: 3/0.1

Câmp de sunet: A.F.D. Auto

SW

L C R

**9 LFE**

Se aprinde atunci când semnalele de intrare redade conțin un canal LFE (Low Frequency Effects).

**10 Indicator Dolby Pro Logic**

Se aprinde cu unul dintre indicatorii respectivi, atunci când receptorul efectuează procesarea Dolby Pro Logic. Această tehnologie de decodare surround în matrice poate îmbunătăți semnalele de intrare.

**DOLPL**

Dolby Pro Logic

**DOLPLII**

Dolby Pro Logic II

**DOLPLIIX**

Dolby Pro Logic IIX

**DOLPLIIZ**

Dolby Pro Logic IIZ

**11 Indicator sistem de boxe (pagina 42)****12 BI-AMP (pagina 80)****13 D.L.L. (pagina 89)****14 D.C.A.C. (pagina 85)**

Se aprinde când sunt aplicate rezultatele măsurătorii funcției „Auto Calibration”.

**15 EQ**

Se aprinde atunci când este activat egalizorul.

**16 RDS (pagina 55)**

Recepție RDS (Radio Data Station)

**17 S.OPT.**

Se aprinde atunci când este activată funcția Sound Optimizer (Optimizator sunet) (pagina 60).

**18 MEM**

Se aprinde atunci când este activată funcția de memorie presetată.

**19 Indicator DTS-HD**

Se aprinde atunci când receptorul decodează DTS-HD.

**DTS-HD**

Luminează încontinuu cu unul dintre următorii indicatori.

**MSTR**

DTS-HD Master Audio

**HI RES**

DTS-HD High Resolution Audio

**20 NEO:6**

Se aprinde atunci când este activată decodarea DTS Neo:6 Cinema/Music.

**21 D.RANGE**

Se aprinde atunci când este activată compresia în interval dinamic.

**22 A.P.M. (pagina 86)**

Se aprinde atunci când este activată funcția A.P.M. (Automatic Phase Matching).

**23 Indicator de acord**

Se aprind atunci când receptorul prinde un post radio.

**ST**

Recepție stereo

**24 Indicator DTS(-ES)**

Se aprinde atunci când intră semnale DTS sau DTS-ES.

**DTS**

Se aprinde atunci când receptorul decodează semnale DTS.

**DTS-ES**

Se aprinde cu unul dintre următorii indicatori, în funcție de formatul de decodare a semnalului de intrare.

**96/24**

Decodare DTS 96/24 (96 kHz/24 biți)

**25 LPCM**

Se aprinde atunci când intră semnale PCM (Pulse Code Modulation) lineare.

## Panoul din spate

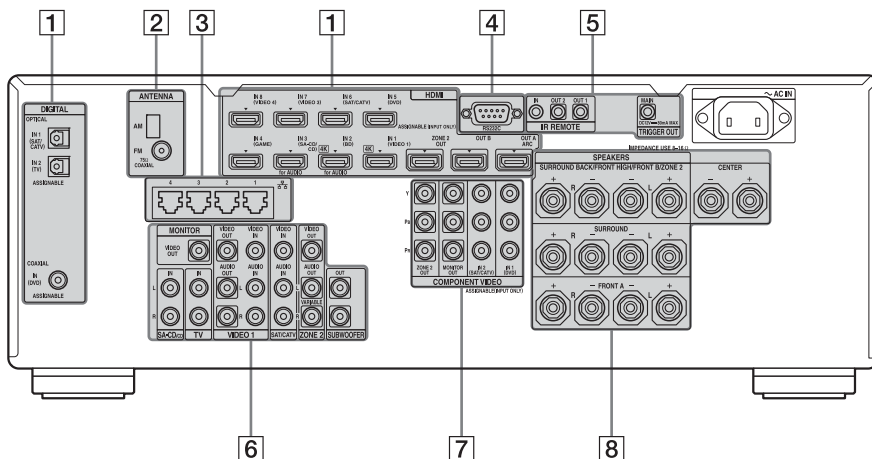

### 1 Secțiunea DIGITAL INPUT/OUTPUT



**Mufe OPTICAL IN**  
(pagina 26, 30, 31)



**Mufe COAXIAL IN**  
(pagina 29, 36)



**Mufe HDMI IN/OUT\***  
(pagina 26, 28, 30, 31)

### 2 Secțiunea ANTENNA



**Mufă AM ANTENNA**  
(pagina 38)



**Mufă FM ANTENNA**  
(pagina 38)

### 3 Porturi LAN (huburi de comutare) (pagina 39)



### 4 Port RS232C

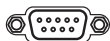

Utilizat pentru întreținere și service.

### 5 Mufe de control pentru Sony și alte echipamente externe



**Mufe IR REMOTE IN/OUT**  
(pagina 62)

Conectați un amplificator de infraroșii (nefurnizat) IN pentru a utiliza funcția Zone multiple.

Conectați un Blaster IR (nefurnizat) la OUT. Semnalele de intrare de la IN vor fi scoase prin OUT.



**Mufe TRIGGER OUT**  
(pagina 100)

Conectați la cuplarea pornit/oprit a alimentării altui echipament compatibil 12V TRIGGER.

**6** Secțiunea VIDEO/AUDIO INPUT/  
OUTPUT (pagina 26, 29, 30, 31, 32, 36)



**Mufe AUDIO IN/OUT**



**Mufe VIDEO IN/OUT\***



**Mufe AUDIO OUT Mufă  
VIDEO OUT (pagina 62)**



**Mufe SUBWOOFER**

Conectați la unul sau mai multe  
subwoofere externe.

**7** Secțiunea COMPONENT VIDEO  
INPUT/OUTPUT (pagina 26, 29, 31)



**Mufe Y, P<sub>B</sub>, P<sub>R</sub> IN/OUT\***

**8** Secțiunea SPEAKERS (pagina 24)

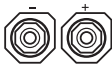

\* Trebuie să conectați mufa HDMI OUT sau  
MONITOR OUT la televizor pentru a viziona  
imaginea de intrare selectată (pagina 26).

## Telecomandă (RM-AAP082)

Utilizați telecomanda furnizată pentru a comanda acest receptor și alte echipamente.

### Notă

Nu expuneți senzorul telecomenzii direct la lumina soarelui sau la cea a corpurilor de iluminat. Acest lucru poate provoca o defecțiune.

### Sfat

Dacă receptorul nu mai reacționează corespunzător la telecomandă, înlocuiți toate bateriile cu unele noi.

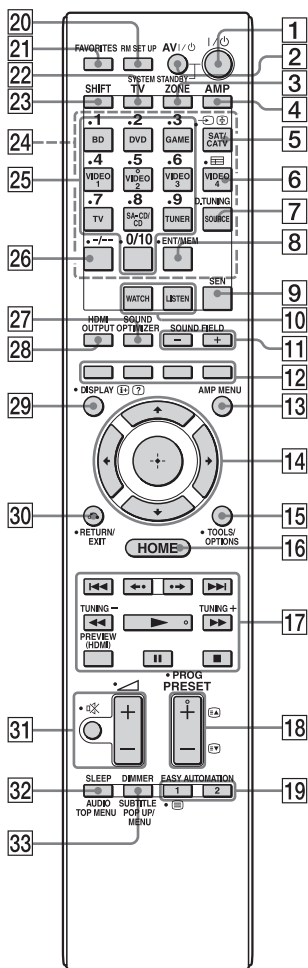

- 1 I/⏻ (pornire/standby)**  
Pornește sau oprește receptorul.
- 2 AV I/⏻ (pornire/standby)**  
Pornește sau oprește echipamentul video/audio pe care telecomanda este programată să îl comande.
- 3 ZONE (pagina 62)**
- 4 AMP**  
Activează funcționarea receptorului pentru zona principală.
- 5 → (Selectare intrare)**  
Apăsați TV (22), apoi apăsați → (Selectare intrare) pentru a selecta semnalul de intrare (TV sau video).  
**⇄ (Menținere text)**  
În modul text: Menține pagina curentă.
- 6 ≡ (Ghid)**  
Apăsați SHIFT (23), apoi apăsați ≡ (Ghid) pentru a afișa ghidul de programe pe ecran.
- 7 D.TUNING (pagina 53)**  
Apăsați SHIFT (23), apoi apăsați D.TUNING pentru a intra în modul de acord direct.
- 8 ENT/MEM**  
Apăsați SHIFT (23), după care apăsați ENT/MEM pentru a introduce o valoare sau o piesă, utilizând butoanele numerice (25) sau apăsați ENT/MEM, apoi apăsați butoanele numerice (25) pentru a selecta un număr de presetare în care este memorat un post în timpul funcționării tunerului.
- 9 SEN**  
Accesează pagina de pornire a Sony Entertainment Network (SEN), un serviciu de rețea oferit de Sony.
- 10 WATCH, LISTEN (pagina 46)**
- 11 SOUND FIELD +/- (pagina 56, 57, 59)**
- 12 Butoane colorate**  
Funcționează în conformitate cu ghidul de pe ecranul televizorului.

**13 AMP MENU (pagina 103)**



Apăsați /// pentru a selecta elementele de meniu. Apoi apăsați pentru a accesa selecția.

**15 TOOLS/OPTIONS (pagina 45, 52, 55)**

Afișează și selectează elemente din meniul de opțiuni.

**16 HOME (pagina 45)**

Afișează meniul de pornire pe ecranul televizorului.

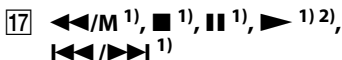

Apăsați butoanele pentru a comanda playerul DVD, playerul Blu-ray Disc, playerul CD, casetofonul MD, casetofonul, echipamentul conectat la portul (USB) sau la rețea sau un dispozitiv video prin Internet, etc.

**TUNING +/-**

Apăsați SHIFT (**23**), apoi apăsați TUNING +/- pentru a selecta un post.

**PREVIEW (HDMI) (pagina 75)**

Apăsați PREVIEW (HDMI) pentru a deschide ecrane de tip „imagine în imagine” în care puteți examina intrarea de la patru mufe HDMI IN.



Apăsați pentru

- a reda din nou scena anterioară sau pentru a derula înainte scena curentă.
- a sări la albumul anterior sau următor atunci când utilizați un iPod/iPhone.

**18 PRESET + 2)/-**

Selectează posturi presetate.

**PROG + 2)/-**

Apăsați TV (**22**), apoi apăsați PROG +/- pentru a comanda televizorul, tunerul de satelit etc.



În modul text: Selectează pagina următoare sau anterioară.

**19 EASY AUTOMATION 1, 2 (pagina 76)**

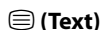

Apăsați TV (**22**), apoi apăsați (Text) pentru a afișa informații text.

**20 RM SET UP (pagina 78)**

**21 FAVORITES (pagina 51)**

**22 TV**

Modifică funcția butonului telecomenzii la cea imprimată cu galben, pentru a permite comandarea televizorului.

**23 SHIF**

Modifică funcția butonului telecomenzii, pentru a activa butoanele imprimate cu roz.

**24 Butoane de intrare**

Apăsați pe unul dintre butoane pentru a selecta echipamentul pe care doriți să îl utilizați. Atunci când apăsați pe oricare dintre butoanele de intrare, va porni receptorul.

**25 Butoane numerice**

Apăsați SHIFT (**23**), apoi apăsați butoanele numerice pentru a introduce numere.

Apăsați butoanele numerice pentru a selecta numerele canalelor televizorului.

**26 -/--**

Apăsați SHIFT (**23**), apoi apăsați -/-- pentru a

- selecta numere de piesă mai mari de 10 de pe playerul CD, playerul DVD, playerul Blu-ray Disc sau casetofonul MD.
- selecta numere de canale mai mari de 10 de pe televizor, tuner de satelit sau VCR.

**27 SOUND OPTIMIZER (pagina 60)**

**28 HDMI OUTPUT (pagina 71)**

**29 DISPLAY**

Afișează panoul de control pe ecranul televizorului, atunci când redați conținut prin intermediul Internet video sau al unei rețele de domiciliu.



Afișează informații precum numărul canalului curent și modul ecranului.

În modul text: Afișează informații ascunse (de ex. răspunsurile la un chestionar).



### **30 RETURN/EXIT**

Revine la meniul anterior sau iese din meniu.

### **31** **(Volum) +/- (pagina 46)**

#### **(Dezactivare sunet) (pagina 46)**

De asemenea, după ce apăsați TV (**22**), puteți ajusta volumul televizorului și puteți dezactiva temporar sunetul acestuia.

### **32 SLEEP (pagina 78)**

#### **TOP MENU**

Deschide sau închide meniul principal al suportului BD-ROM sau al DVD-ului.

#### **AUDIO**

Apăsați SHIFT (**23**), apoi apăsați AUDIO pentru a selecta formatul audio/piesa.

### **33 DIMMER**

Reglează luminozitatea ferestrei de afișaj.

#### **POP UP/MENU**

Deschide sau închide meniul pop-up al suportului BD-ROM sau meniul DVD-ului.

#### **SUBTITLE**

Apăsați SHIFT (**23**), apoi apăsați SUBTITLE pentru a selecta limba subtitrărilor, atunci când pe un suport BD-ROM/DVD VIDEO sunt înregistrate subtitrări în mai multe limbi.

<sup>1)</sup> Consultați tabelul de la pagina 110 pentru informații cu privire la butoanele pe care le puteți utiliza pentru a controla fiecare tip de echipament.

<sup>2)</sup> Pe aceste butoane este prezent un punct tactil (5/VIDEO 2, , PRESET +). Utilizați-l ca marcaj pentru operare.

### **Notă**

Explicațiile de mai sus au scop de exemplificare.

## Citiți următoarele înainte de a conecta orice echipament

Înainte de a conecta cablurile, asigurați-vă că deconectați cablul de alimentare CA (de la rețea).

### Instalarea difuzoarelor

Consultați „1: Instalarea boxelor” (pagina 22).

### Conectarea monitorului

Consultați „2: Conectarea monitorului” (pagina 26).

### Conectarea echipamentului video

Calitatea imaginii depinde de mufa de conectare. Consultați ilustrația din partea dreaptă. Selectați conexiunea în funcție de mufele cu care este dotat echipamentul dumneavoastră. Receptorul are o funcție de conversie video. Pentru detalii, consultați „Funcția de conversie a semnalelor video” (pagina 19). Consultați „3: Conectarea echipamentului video” (pagina 28).

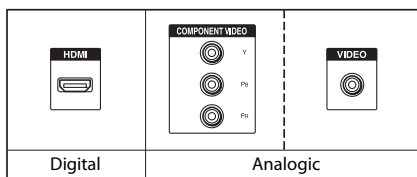

### Conectarea echipamentului audio

Consultați „4: Conectarea echipamentului audio” (pagina 35).

### Pregătirea receptorului și a telecomenzii

Consultați „6: Pregătirea receptorului și a telecomenzii” (pagina 40).

### Setarea receptorului

Consultați „7: Configurarea receptorului cu ajutorul Easy Setup” (pagina 41).

### Configurarea setărilor de ieșire pe echipamentul conectat

Consultați „8: Configurarea echipamentului conectat” (pagina 43).

**Pentru detalii despre o conexiune cu zone multiple, consultați pagina 62.**

**Pentru detalii despre o conexiune bi-amplificator, consultați pagina 80.**

## Funcția de conversie a semnalelor video

Acest receptor este prevăzut cu o funcție de conversie a semnalelor video.

- Semnalele video compuse pot fi scoase ca semnale video HDMI și semnale video de componentă.
- Semnalele video de componentă pot fi scoase ca semnale video HDMI și semnale video compuse.

Ca setare implicită din fabrică, semnalele video intrate prin echipamentul conectat sunt scoase prin mufele HDMI OUT sau MONITOR OUT, după cum se arată în tabelul de mai jos.

Vă recomandăm să setați funcția de conversie video pentru a se potrivi rezoluției monitorului pe care îl utilizați.

Pentru detalii despre funcția de conversie video, consultați „Video Settings” (pagina 92).

Mufa OUTPUT \ Mufa INPUT	HDMI OUT A/B (până la 4K)	COMPONENT VIDEO MONITOR OUT (până la 1080i)	MONITOR VIDEO OUT	VIDEO 1 OUT
HDMI IN	○	–	–	–
VIDEO IN	○*	○**	○**	○
COMPONENT VIDEO IN	○*	○**	○**	–

○ : Sunt scoase semnale video.

– : Nu sunt scoase semnale video.

\* Atunci când este selectată opțiunea „Auto” din „Resolution”, este activată creșterea treptată a semnalului până la 4K.

Pentru a vă bucura de semnale 4K, este necesar să conectați un monitor compatibil cu ieșirea 4K.

\*\* Este posibil ca semnalele video să nu fie scoase, în funcție de setarea din „Resolution” (pagina 92).

### Notă cu privire la conversia semnalelor video

Este posibil ca semnalele video a căror rezoluție a fost convertită să nu fie scoase prin mufele COMPONENT VIDEO MONITOR OUT sau prin mufele HDMI OUT simultan. În cazul în care conectați echipamente la mufele COMPONENT VIDEO MONITOR OUT și la mufele HDMI OUT, ieșirea prin mufele HDMI OUT are prioritate.

### Notă cu privire la ieșirea video Zone 2 HDMI

Numai semnalele de intrare HDMI IN pot fi scoase prin mufa HDMI ZONE 2 OUT.

### Pentru afișarea subtitrărilor

Setați „Resolution” la „Direct” în meniul Video Settings dacă se recepționează semnal care acceptă subtitrări.

Utilizați același timp de cabluri pentru semnalele de intrare/ieșire.

### Pentru a conecta un dispozitiv de înregistrare

La înregistrare, conectați dispozitivul de înregistrare la mufele VIDEO OUT ale receptorului. Conectați cablurile pentru semnalele de intrare și de ieșire la același tip de mufă, deoarece mufele VIDEO OUT nu au o funcție de conversie ascendentă. Mufele HDMI OUT și MONITOR OUT nu pot fi utilizate pentru înregistrare.

## Formate audio digitale acceptate de receptor

Formatele audio digitale pe care le poate decoda acest receptor depind de mufele de intrare audio digitală ale echipamentului conectat.

Acest receptor acceptă următoarele formate audio.

### Conexiune între echipamentul de redare și receptor

Format audio	Numărul maxim de canale	COAXIAL/ OPTICAL	HDMI
Dolby Digital 	5.1 canale	○	○
Dolby Digital EX 	6.1 canale	○	○
Dolby Digital Plus* 	7.1 canale	–	○
Dolby TrueHD* 	7.1 canale	–	○
DTS 	5.1 canale	○	○
DTS-ES 	6.1 canale	○	○
DTS 96/24 	5.1 canale	○	○
DTS-HD High Resolution Audio* 	7.1 canale	–	○
DTS-HD Master Audio* 	7.1 canale	–	○
DSD* 	5.1 canale	–	○
PCM linear multicanal*	7.1 canale	–	○

\* Semnalele audio sunt transmise în alt format dacă nu există corespondență între echipamentul de redare și format. Pentru detalii, consultați instrucțiunile de utilizare ale echipamentului de redare.

## Rețea/USB

Tip de conținut	Format fișier	Extensii
Music	WAV <sup>6)</sup>	„wav”
	WMA <sup>1) 2) 5)</sup>	„wma”
	MP3	„mp3”
	AAC <sup>1) 2) 5)</sup>	„m4a”
	FLAC <sup>6)</sup>	„flac”
Video	MPEG-1 Video/PS <sup>1) 2)</sup> MPEG-2 Video/PS, TS <sup>1) 3)</sup>	„mpg,” „mpeg,” „m2ts,” „mts”
	MPEG-4 AVC <sup>1) 2)</sup>	„mkv,” „mp4,” „m4v,” „m2ts,” „mts”
	WMV <sup>9) 2)</sup>	„wmv,” „asf”
	AVCHD <sup>2)</sup>	4)
	Xvid	„avi”
Foto	JPEG	„jpg,” „jpeg,” „mpo”
	PNG	„png”
	GIF	„gif”

- 1) Receptorul nu redă fișiere codificate, cum ar fi DRM.
- 2) Este posibil ca receptorul să nu redea un fișier în acest format aflat pe un server DLNA.
- 3) Receptorul poate reda doar materiale video cu definiție standard pe un server DLNA.
- 4) Receptorul redă fișierele în format AVCHD înregistrate cu o cameră video digitală, etc.
- 5) Receptorul nu poate reda un fișier criptat, de exemplu un fișier lossless.
- 6) Frecvență de eșantionare/adâncime biți compatibilă: Maximum 192 kHz/24 biți

### Note

- Este posibil ca unele fișiere să nu fie redade, în funcție de formatul fișierului, de codificarea fișierului, de starea înregistrării sau de starea serverului DLNA.
- Este posibil ca unele fișiere editate pe un computer să nu fie redade.
- Receptorul poate recunoaște următoarele fișiere sau foldere pe dispozitive USB:
  - până la foldere din al treilea nivel ierarhic
  - până la 500 de fișiere într-o singură structură arborescentă
- Receptorul poate recunoaște următoarele fișiere sau foldere stocate pe serverul DLNA:
  - până la foldere din al optsprezecelea nivel ierarhic
  - până la 999 de fișiere într-o singură structură arborescentă
- Privitor la formatele definite în îndrumările DLNA, serverului i se solicită să ofere conținutul ale cărui informații despre format definite în cadrul îndrumărilor DLNA au fost adăugate în mod corespunzător.

# 1: Instalarea boxelor

Acest receptor vă permite să utilizați un sistem cu până la 7.2 canale (7 difuzoare și două subwoofere).

## Exemple de configurare a sistemului de boxe

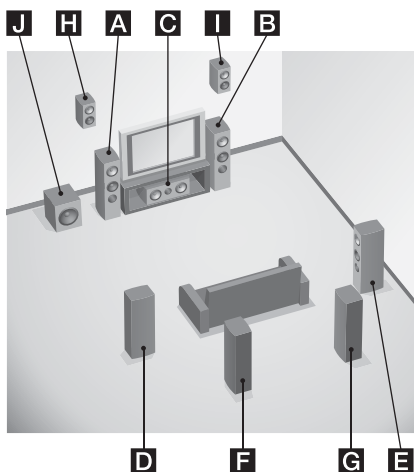

## Sistem de boxe cu canale 7.1 utilizând boxe surround spate

Vă puteți bucura de reproducerea de înaltă fidelitate a DVD-urilor sau a sunetului înregistrat cu software Blu-ray Disc în format de 6.1 canale sau 7.1 canale.

- A** Difuzor frontal stânga
- B** Difuzor frontal dreapta
- C** Boxă centrală
- D** Difuzor surround stânga
- E** Difuzor surround dreapta
- F** Difuzor surround spate stânga
- G** Difuzor surround spate dreapta
- J** Subwoofer

## Sistem de boxe 7.1 cu boxe frontale înalte

Vă puteți bucura de efecte de sunet verticale (de ex. modul Pro Logic IIz).

- A** Difuzor frontal stânga
- B** Difuzor frontal dreapta
- C** Boxă centrală
- D** Difuzor surround stânga
- E** Difuzor surround dreapta
- H** Difuzor înalt stânga
- I** Difuzor înalt dreapta
- J** Subwoofer

## Sistem de boxe cu canal 5.1

Pentru a vă bucura complet de un sunet surround multicanal similar celui dintr-un cinematograful este nevoie de cinci difuzoare (două difuzoare frontale, unul central și două surround) și un subwoofer (sistem cu 5.1 canale).

- A** Difuzor frontal stânga
- B** Difuzor frontal dreapta
- C** Boxă centrală
- D** Difuzor surround stânga
- E** Difuzor surround dreapta
- J** Subwoofer

## Amplasare recomandată a boxelor

### Sistem de boxe cu canal 7

- Unghiul **A** prezentat în ilustrație ar trebui să fie același.

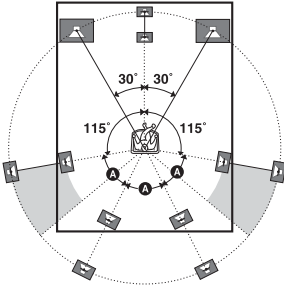

- Dacă nu puteți amplasa boxele în unghiul optim, separați boxele surround și boxele surround spate în mod corespunzător și aranjați-le cât mai simetric posibil.
- Instalați boxele înalte frontale într-un unghi identic cu cel al boxelor frontale. Ca înălțime, difuzoarele trebuie să fie poziționate pe linia formată de prelungirea diagonalei ce traversează ecranul televizorului sau al monitorului sau deasupra acestuia.

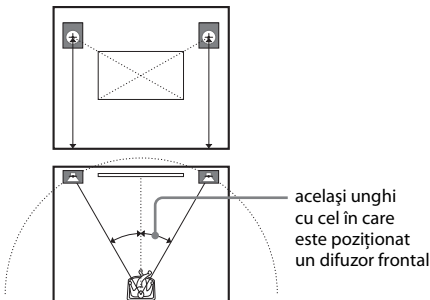

### Sistem de difuzoare cu canale 6

- Plasați difuzorul surround spate în spatele poziției de ascultare.

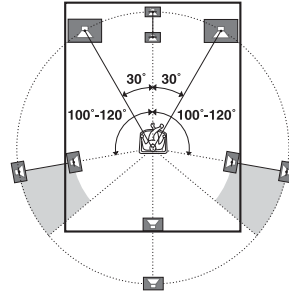

### Sfat

Puteți amplasa subwooferul oriunde doriți, deoarece acesta nu emite semnale puternic direcționate.

## Conectarea difuzoarelor

Înainte de a conecta cablurile, asigurați-vă că deconectați cablul de alimentare CA (de la rețea).

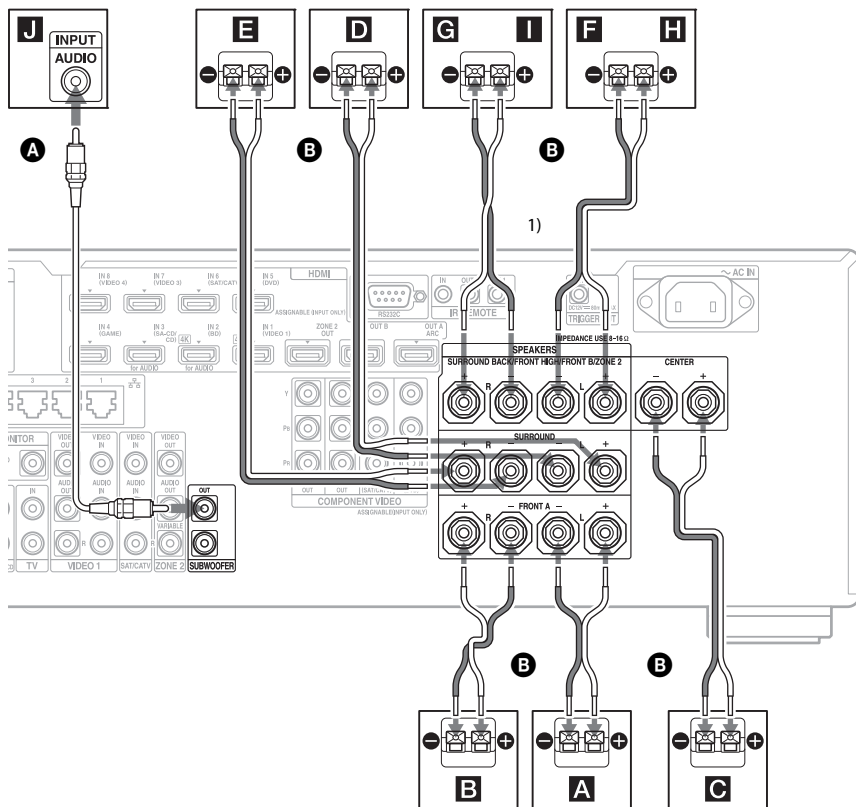

**A** Cablu audio monofonic (nefurnizat)

**B** Cabluri pentru boxă (nefurnizate)

**A** Boxă frontală A (Stânga)

**B** Boxă frontală A (dreapta)

**C** Boxă centrală

**D** Boxă surround (stânga)

**E** Boxă surround (dreapta)

**F** Boxă surround spate (stânga)<sup>2)</sup>

**G** Boxă surround spate (dreapta)<sup>2)</sup>

**H** Boxă frontală înaltă (stânga)<sup>3)</sup>

**I** Boxă frontală înaltă (dreapta)<sup>3)</sup>

**J** Subwoofer<sup>4)</sup>

<sup>1)</sup> Atunci când nu utilizați boxe surround spate: În cazul în care aveți un alt sistem de boxe frontale, conectați-l la bornele SURROUND BACK/FRONT HIGH/FRONT B/ZONE 2. Puteți selecta sistemul de boxe frontale utilizat, cu SPEAKERS de pe panoul frontal (pagina 10).

<sup>2)</sup> În cazul în care conectați un singur difuzor surround spate, conectați-l la bornele SURROUND BACK/FRONT HIGH/FRONT B/ZONE 2 L.

<sup>3)</sup> În cazul în care utilizați boxe înalte frontale, conectați-le la bornele SURROUND BACK/FRONT HIGH/FRONT B/ZONE 2.



- 4) Atunci când conectați un subwoofer cu funcție de standby automat, dezactivați funcția când urmăriți filme. Dacă funcția de standby automat a subwooferului este setată ca activă, acesta trece automat în modul standby, în funcție de nivelul semnalului de intrare primit de subwoofer și este posibil ca sunetul să nu mai fie redat. Puteți conecta două subwoofere la receptor. Aceleași semnale sunt scoase prin fiecare dintre mufele SUBWOOFER.

## Conexiune ZONE 2

Doar dacă nu utilizați boxe surround spate și boxe frontale înalte, puteți alocă bornele SURROUND BACK/FRONT HIGH/FRONT B/ZONE 2 Stânga și Dreapta boxelor din zona 2. Setări bornele SURROUND BACK/FRONT HIGH/FRONT B/ZONE 2 la „Zone2 Speakers” din „Speaker Connection” din meniul Speaker Settings (pagina 86). Consultați „Utilizarea caracteristicilor zone multiple” (pagina 62) pentru detalii cu privire la conectarea și funcționarea în zona 2.

## Conectarea boxei frontale B

Dacă nu utilizați boxe surround spate și nici boxe frontale înalte, puteți alocă bornele SURROUND BACK/FRONT HIGH/FRONT B/ZONE 2L și R boxei frontale B. Setări bornele SURROUND BACK/FRONT HIGH/FRONT B/ZONE 2 la „Front B” din „Speaker Connection” din meniul Speaker Settings (pagina 86). Puteți selecta boxe frontale cu SPEAKERS (OFF/A/B/A+B) de pe partea frontală a receptorului.

## 2: Conectarea monitorului

Puteți viziona imaginea de intrare selectată atunci când conectați mufele HDMI OUT sau MONITOR OUT la un televizor. Puteți controla acest receptor utilizând GUI (Graphical User Interface) de pe ecran.

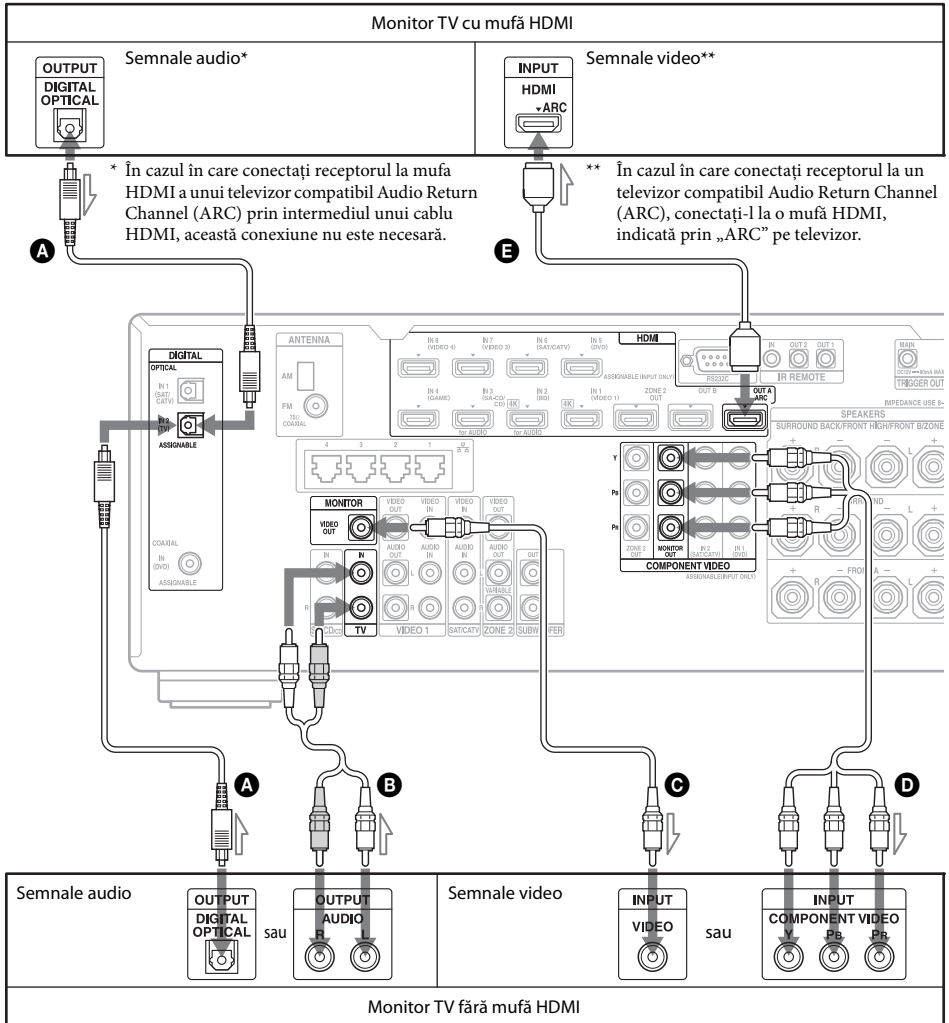

Nu este necesar să conectați toate cablurile. Conectați cablurile în conformitate cu mufele de pe echipamentul dumneavoastră.

- A** Cablu optic digital (nefurnizat)
- B** Cablu audio (nefurnizat)
- C** Cablu video (nefurnizat)

- D** Cablu video componentă (nefurnizat)
  - E** Cablu HDMI (nefurnizat)
- Vă recomandăm să utilizați un cablu Sony HDMI.

Tip televizor	Audio Return Channel (ARC)	Cablul necesar (cablu)	
		Video	Audio
Prevăzut cu HDMI	Compatibil*	<b>E</b>	–
	Incompatibil	<b>E</b>	<b>A</b> sau <b>B</b> **
Neprevăzut cu HDMI	–	<b>D</b> sau <b>C</b>	<b>A</b> sau <b>B</b> **

\* Puteți scoate sunetul televizorului (sunet surround multicanal) prin receptor doar prin conectarea televizorului cu un cablu HDMI.

\*\* Dacă doriți să scoateți sunet surround multicanal prin receptor, utilizați **A** pentru conexiunea audio.

### Note

- În cazul în care conectați televizorul la receptor cu ajutorul unui cablu video, setați „Playback Resolution” la „480i/576i” (pagina 94).
- La conectarea cablurilor optice digitale, introduceți fișele drept, până ce se aude un clic.
- Nu îndoiți și nu legați cablurile optice digitale.

### Sfat

Sunetul televizorului este scos prin difuzoarele conectate la receptor în cazul în care conectați mufa de ieșire audio a televizorului și mufele TV IN ale receptorului. În această configurație, setați mufa de ieșire audio a televizorului la „Fixed”, dacă se poate comuta între „Fixed” și „Variable”.

## 3: Conectarea echipamentului video

### Conexiuni necesare pentru urmărirea de conținut înregistrat pe suporturi Blu-ray Disc sau pe DVD-uri

#### Pentru a conecta echipament cu mufe HDMI

Dacă echipamentul nu are o mufă HDMI, consultați pagina 29.

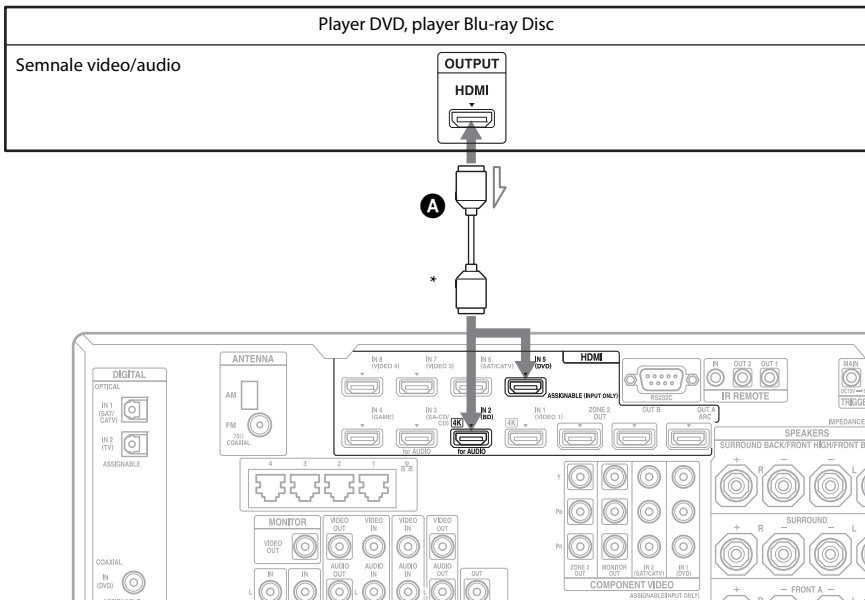

#### **A** Cablu HDMI (nefurnizat)

Vă recomandăm să utilizați un cablu Sony HDMI.

\* Puteți conecta orice echipament cu mufe de ieșire HDMI la mufele HDMI IN de pe receptor.

## Pentru a conecta echipament cu alte mufe decât HDMI

Nu este necesar să conectați toate cablurile. Conectați cablurile în conformitate cu mufele de pe echipamentul dumneavoastră.

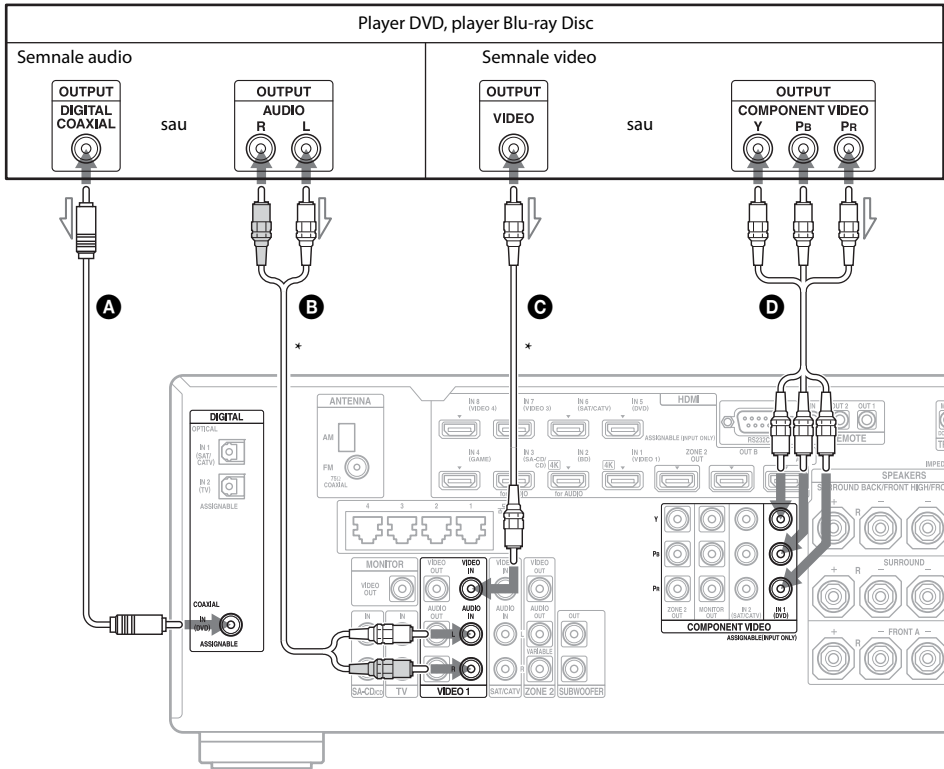

**A** Cablu coaxial digital (nefurnizat)

**B** Cablu audio (nefurnizat)

**C** Cablu video (nefurnizat)

**D** Cablu video componentă (nefurnizat)

\* Când conectați echipamentul prevăzut cu o mufă audio analogică și o mufă video analogică, setați „Audio Input Assign” și „Video Input Assign” din meniul Input Settings (pagina 73).

## Conexiuni necesare pentru jocuri video

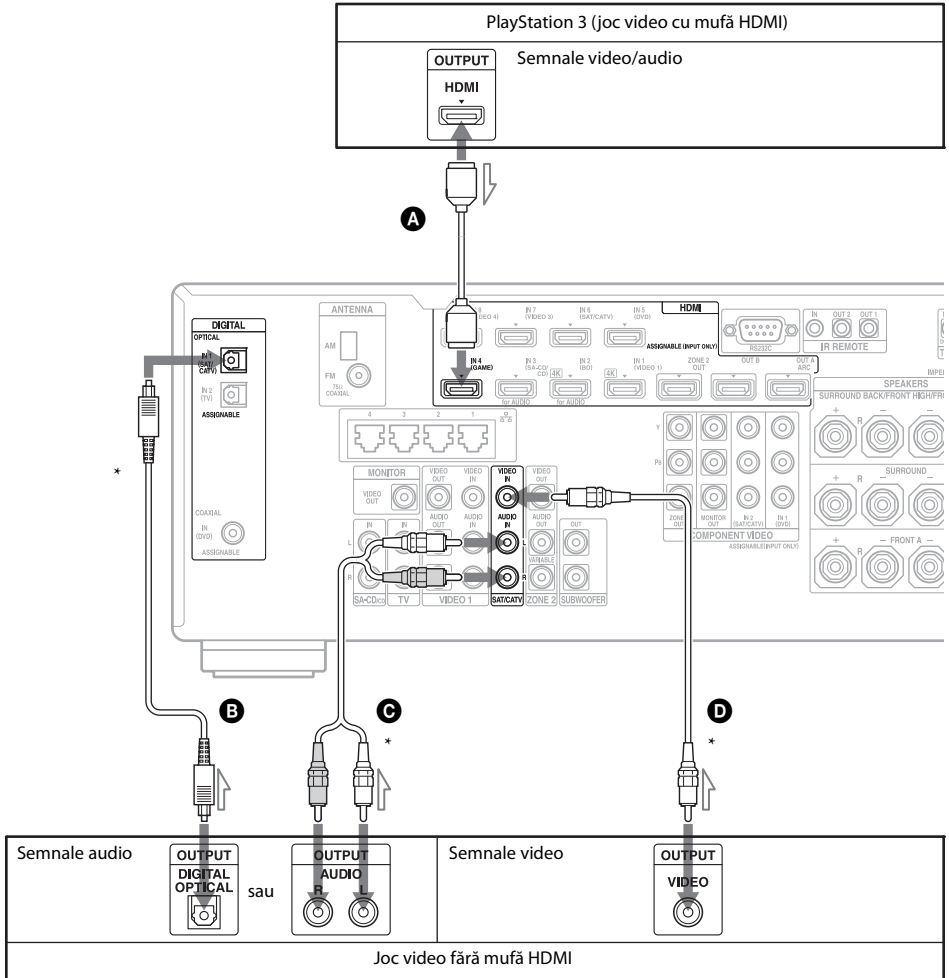

Nu este necesar să conectați toate cablurile. Conectați cablurile în conformitate cu mufele de pe echipamentul dumneavoastră.

**A** Cablu HDMI (nefurnizat)

**C** Cablu audio (nefurnizat)

**B** Cablu optic digital (nefurnizat)

**D** Cablu video (nefurnizat)

\* Când conectați echipamentul prevăzut cu o mufă optică digitală, o mufă audio analogică sau o mufă video mixtă, setați „Audio Input Assign” și „Video Input Assign” din meniul Input Settings (pagina 73).

Tip joc video	Cablul necesar (cablu)	
	Video	Audio
Prevăzut cu HDMI*	<b>A</b>	-
Neprevăzut cu HDMI	<b>D</b>	<b>B</b> sau <b>C**</b>

- \* Puteți scoate sunetul jocului video (sunet surround multicanal) prin receptor doar prin conectarea cablului jocului video cu un cablu HDMI.
- \*\* Dacă doriți să scoateți sunet surround multicanal prin receptor, utilizați **B** pentru conexiunea audio.

**Note**

- La conectarea cablurilor optice digitale, introduceți fișele drept, până ce se aude un clic.
- Nu îndoiți și nu legați cablurile optice digitale.

### Conexiuni necesare pentru urmărirea de programe prin intermediul transmisiei prin satelit sau al televiziunii prin cablu

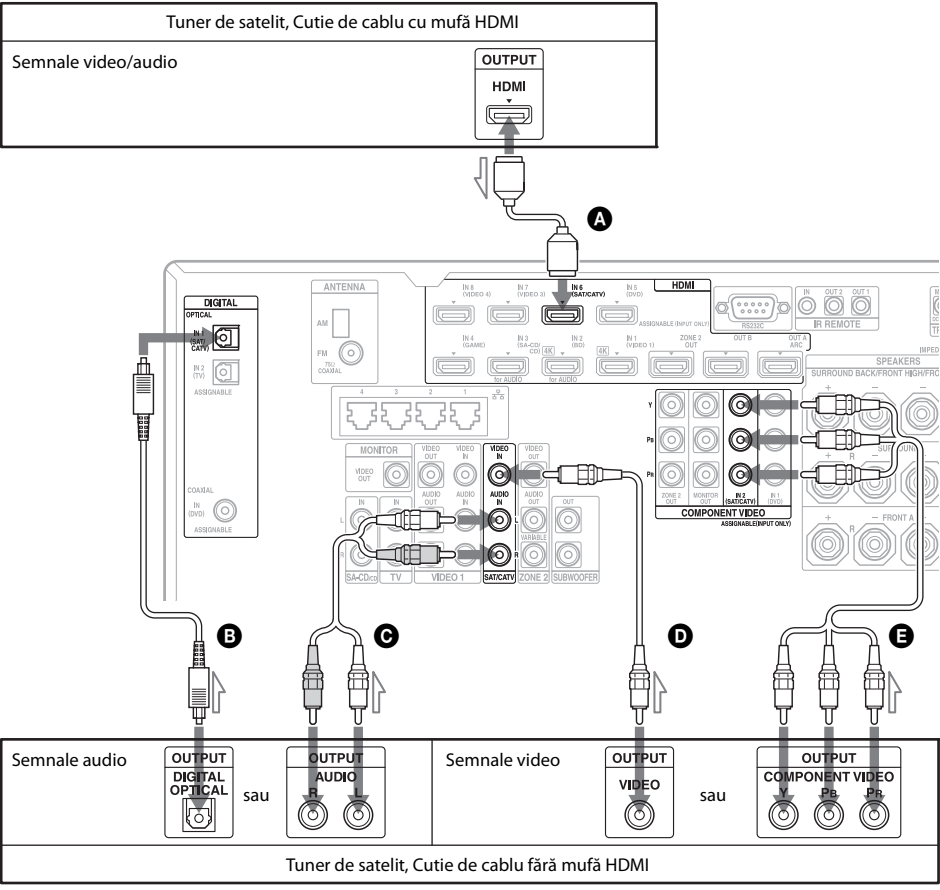

Nu este necesar să conectați toate cablurile. Conectați cablurile în conformitate cu muștele de pe echipamentul dumneavoastră.

**A** Cablu HDMI (nefurnizat)

**B** Cablu optic digital (nefurnizat)

**C** Cablu audio (nefurnizat)

**D** Cablu video (nefurnizat)

**E** Video componentă (nefurnizat)

### Tip tuner pentru satelit/ Cablu necesar (cablu) cutie de cablu

	Video	Audio
Prevăzut cu HDMI*	<b>A</b>	–
Neprevăzut cu HDMI	<b>E</b> sau <b>D</b>	<b>B</b> sau <b>C</b> **

\* Puteți scoate sunetul tunerului pentru satelit/cutiei de cablu (sunet surround multicanal) prin receptor doar prin conectarea cablului tunerului pentru satelit/cutiei de cablu cu un cablu HDMI.

\*\* Dacă doriți să scoateți sunet surround multicanal prin receptor, utilizați **B** pentru conexiunea audio.

### Note

- La conectarea cablurilor optice digitale, introduceți fișele drept, până ce se aude un clic.
- Nu îndoiți și nu legați cablurile optice digitale.

## Conexiuni necesare pentru urmărirea de conținut înregistrat pe casete video

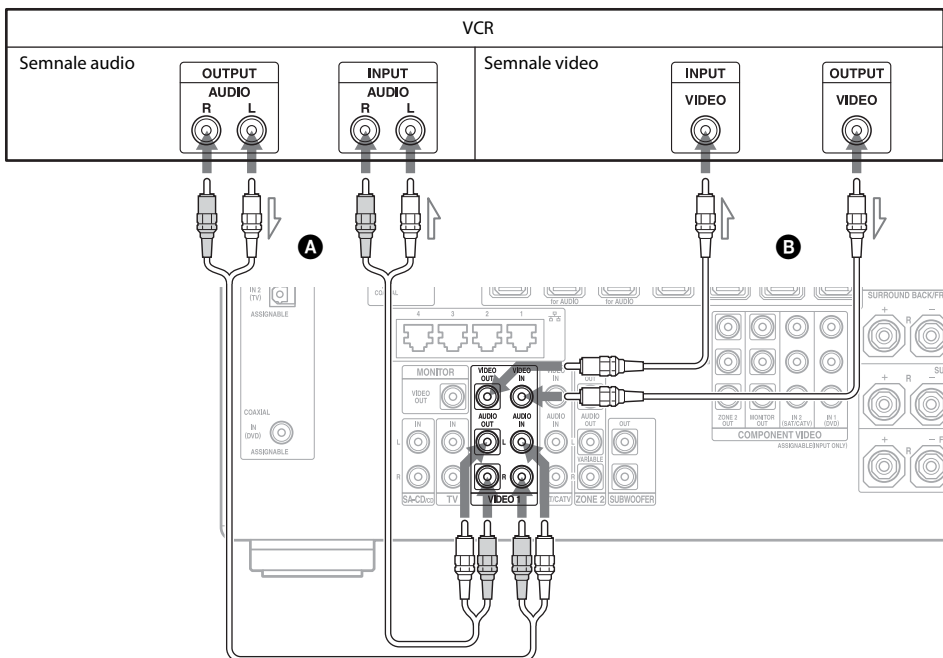

**A** Cablu audio (nefurnizat)

**B** Cablu video (nefurnizat)



## Conexiuni necesare pentru urmărirea de conținut prin intermediul unei camere video

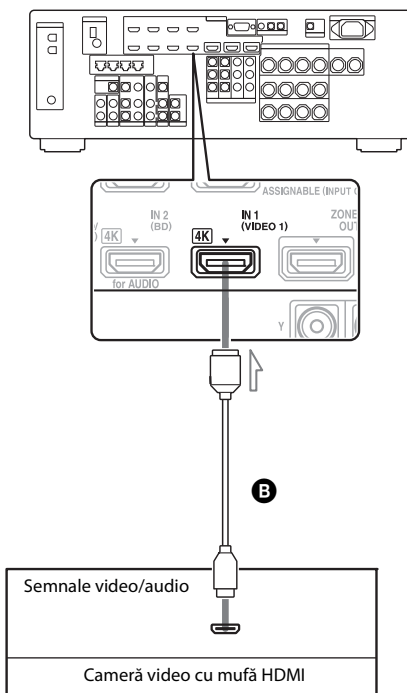
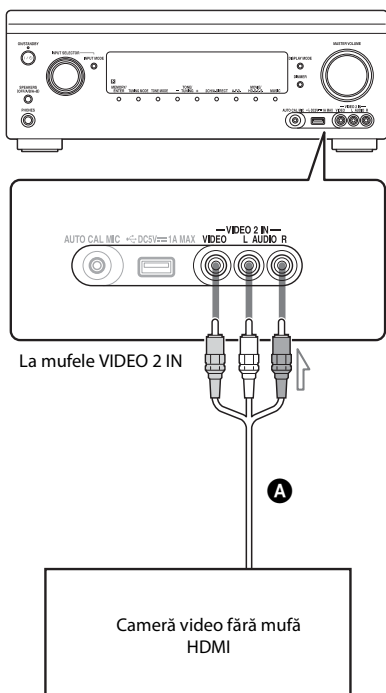

- A** Cablu video/audio componentă (nefurnizat)
- B** Cablu HDMI (nefurnizat)

## Caracteristici HDMI

- Semnalele audio digitale transmise de HDMI pot fi scoase prin boxe. Acest semnal acceptă Dolby Digital, DTS, DSD și PCM linear. Pentru detalii, consultați „Formate audio digitale acceptate de receptor” (pagina 20).
- Intrările de semnale video analogice prin mufa VIDEO sau mufele COMPONENT VIDEO pot fi scoase ca semnele HDMI. Semnalele audio nu sunt scoase prin mufele HDMI OUT în timpul conversiei imaginii.
- Cu toate acestea, intrarea video analogică nu poate fi scoasă prin mufele HDMI OUT din zona 2.
- Acest receptor acceptă transmisii High Bitrate Audio (DTS-HD Master Audio, Dolby TrueHD), Deep Color, „x.v.Color”, precum și transmisii 3D sau 4K.
- Mufele HDMI ace acestui receptor acceptă funcția Comandă HDMI. Cu toate acestea, mufa HDMI OUT B și mufele HDMI ZONE 2 OUT nu acceptă funcția Comandă pentru funcția HDMI.
- Pentru a vă bucura de imagini 3D, conectați un televizor și echipament compatibile 3D (player Blu-ray Disc, înregistrator Blu-ray Disc, PlayStation 3 etc.) la receptor utilizând cabluri High Speed HDMI, puneți-vă ochelarii 3D și apoi redați conținut compatibil 3D.
- Receptorul este compatibil cu semnale 4K scoase prin intermediul mufelor sale de ieșire HDMI. Semnalele video de intrare analogice pot fi crescute treptat până la 4K. Semnalele de intrare 4K transmise prin HDMI IN 1/IN 2 din spate de la un player compatibil 4K sunt scoase ca atare ca semnale 4K. Pentru a vă bucura de imagini 4K, conectați un televizor sau un proiector compatibil 4K la mufele de ieșire HDMI.
- Puteți vedea intrarea HDMI IN 1/IN 2/IN 3/IN 4 în ferestrele de previzualizare picture in picture.

## Note cu privire la conectarea cablurilor

- Utilizați un cablu High Speed HDMI. Dacă utilizați un cablu Standard HDMI, este posibil ca imaginile 4K, 1080p, Deep Color sau 3D să nu fie afișate corespunzător.
- Sony recomandă utilizarea unui cablu autorizat HDMI sau a unui cablu Sony HDMI.

## Notă cu privire la utilizarea unui cablu de conversie HDMI-DVI

Nu vă recomandăm utilizarea unui cablu de conversie HDMI-DVI. Când conectați un cablu de conversie HDMI-DVI la un dispozitiv DVI-D, sunetul și/sau imaginea se pot pierde. Conectați un cablu audio separat sau un cablu digital de conectare, apoi setați „Video Input Assign” și „Audio Input Assign” din meniul Input Settings dacă sunetul nu este scos corect.

## 4: Conectarea echipamentului audio

### Conexiuni necesare pentru ascultarea de conținut înregistrat pe suporturi Super Audio CD sau pe CD-uri obișnuite

#### Pentru a conecta echipament cu mufe HDMI

Dacă echipamentul nu are o mufă HDMI, consultați pagina 36.

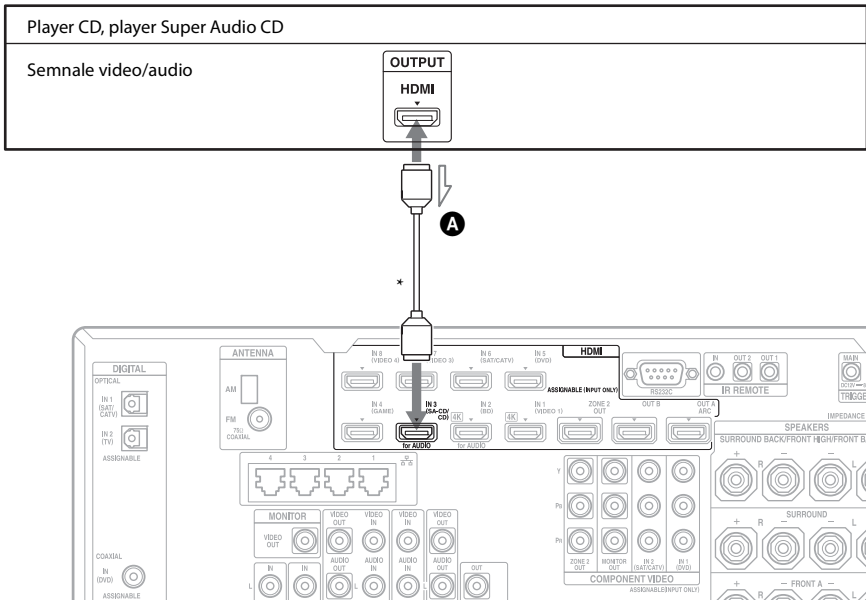

#### **A** Cablu HDMI (nefurnizat)

Vă recomandăm să utilizați un cablu Sony HDMI.

\* Puteți conecta orice echipament cu mufe de ieșire HDMI la mufele HDMI IN de pe receptor.

## Pentru a conecta echipament cu alte mufe decât HDMI

Nu este necesar să conectați toate cablurile. Conectați cablurile în conformitate cu mufele de pe echipamentul dumneavoastră.

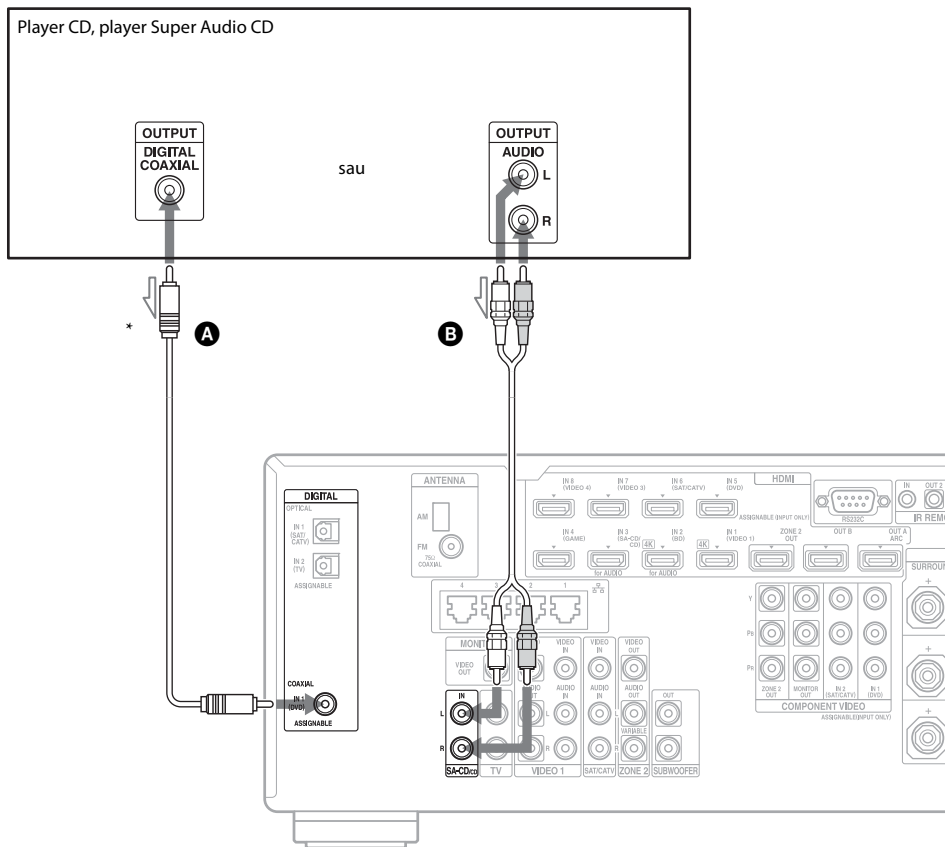

**A** Cablu coaxial digital (nefurnizat)

**B** Cablu audio (nefurnizat)

\* Atunci când conectați echipament cu o mufă digitală coaxială, setați „Audio Input Assign” din meniul Input Settings (pagina 73).

### Sfat

Toate mufele audio digitale sunt compatibile cu frecvențele de eșantionare de 32 kHz, 44,1 kHz, 48 kHz, 88,2 kHz și 96 kHz. Mufele COAXIAL IN sunt compatibile, de asemenea, cu frecvența de eșantionare de 192 kHz.

## **Notă cu privire la redarea unui Super Audio CD pe un player Super Audio CD**

Nu este scos niciun sunet atunci când este redat un Super Audio CD pe un player Super Audio CD conectat doar la mufa COAXIAL de pe acest receptor. Atunci când redați un Super Audio CD, conectați playerul la mufele SA-CD/CD IN sau conectați un player care poate scoate semnalele DSD prin mufa HDMI pe receptor, utilizând un cablu HDMI. Consultați instrucțiunile de utilizare furnizate împreună cu playerul Super Audio CD.

## **Dacă doriți să conectați mai multe dispozitive digitale, dar nu puteți găsi o intrare care să nu fie utilizată**

Consultați „Utilizarea altor mufe de intrare video/audio” (pagina 73).

## Conexiuni necesare pentru a asculta la radio

Antenă cadru pentru AM  
(aeriană) (furnizată)

Antenă cu fir pentru FM (aeriană) (furnizată)

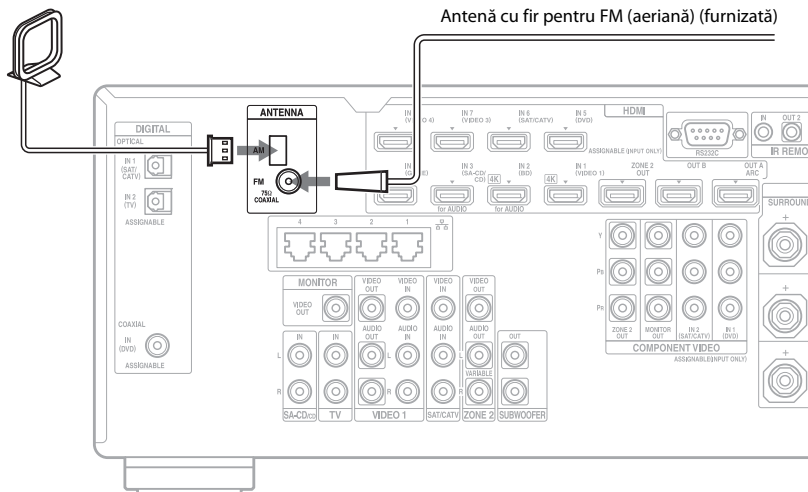

### Note

- Pentru a preveni producerea de zgomote, țineți antena cadru pentru AM (aeriană) la distanță de receptor și de alte echipamente.
- Asigurați-vă că ați întins antena cu fir pentru FM (aeriană) pe întreaga lungime.
- După conectarea antenei cu fir pentru FM (aeriană), încercați pe cât posibil să o mențineți în poziție orizontală.

## 5: Conectarea la rețea

Dacă dispuneți de o conexiune la Internet, puteți să conectați receptorul la Internet.

### Exemplu de configurare

Următoarea ilustrație prezintă un exemplu de configurare a unei rețele de domiciliu cu receptorul și un computer. Vă recomandăm să utilizați o conexiune cu fir.

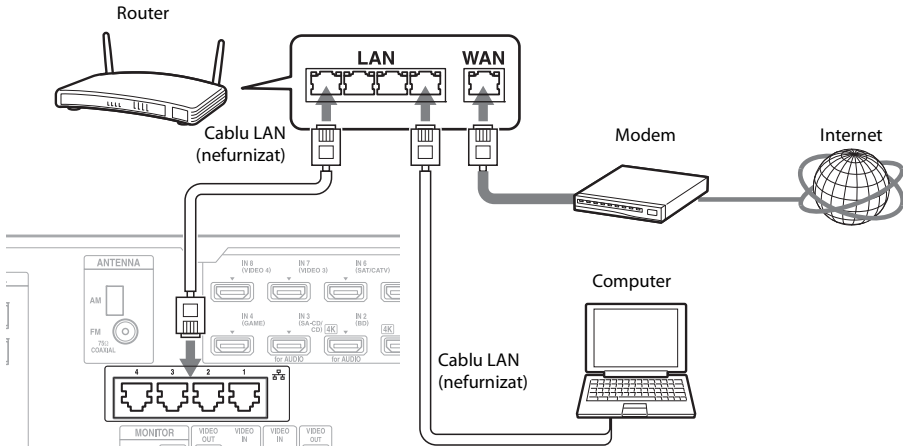

### Notă

Conectați un router la unul dintre porturile de la 1 la 4 ale receptorului, utilizând un singur cablu LAN. Nu conectați același router la receptor utilizând mai mult de un cablu LAN. Acest lucru poate provoca o defecțiune.

### Cerințe de sistem

Următorul mediu de sistem este necesar pentru a utiliza funcția de rețea a receptorului.

#### O conexiune de bandă largă

Este necesară o conexiune de bandă largă la Internet pentru a vă bucura de materiale video prin Internet sau pentru a utiliza funcția receptorului de actualizare a software-ului.

#### Modem

Acesta este dispozitivul care este conectat la linia de bandă largă pentru a comunica cu Internetul. Unele dintre aceste dispozitive sunt integrate cu routerul.

#### Router

- Utilizați un router compatibil cu viteze de transmisie de 100 Mbps pentru a vă bucura de conținut în rețeaua de domiciliu.
- Vă recomandăm să utilizați un router prevăzut cu server încorporat DHCP (Dynamic Host Configuration Protocol). Această funcție alocă automat adrese IP în rețeaua LAN.
- Receptorul nu acceptă o conexiune la rețea cu viteze de transmisie de 1 Gbps sau mai rapide.

#### Cablul LAN (CAT5)

- Vă recomandăm să utilizați acest tip de cablu pentru o rețea LAN cu fir. Unele cabluri LAN de tip plat sunt ușor afectate de zgomot. Vă recomandăm să utilizați cabluri de tip normal.

- Dacă receptorul este utilizat într-un mediu în care există zgomot de alimentare generat de produse electrice sau într-un mediu de rețea cu zgomot, utilizați un cablu LAN de tip blindat.

## 6: Pregătirea receptorului și a telecomenzii

### Conectarea cablului de alimentare CA (de la rețea)

Conectați ferm cablul de alimentare CA (de la rețea) furnizat la borna AC IN de pe receptor, apoi conectați cablul de alimentare CA (de la rețea) la o priză de perete.

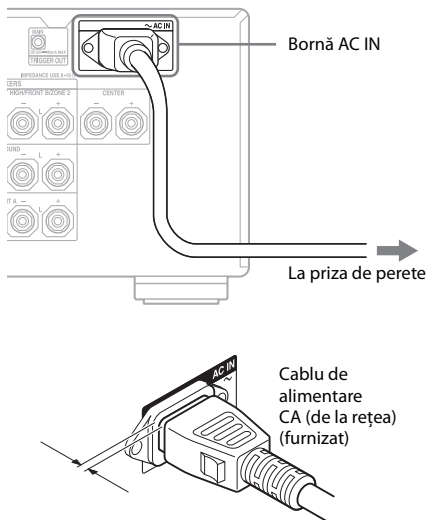

Între fișă și panoul din spate rămâne un spațiu de separare, chiar și atunci când cablul de alimentare (de la rețea) este introdus ferm. Cablul trebuie conectat în acest mod. Aceasta nu reprezintă o defecțiune.

### Pornirea receptorului

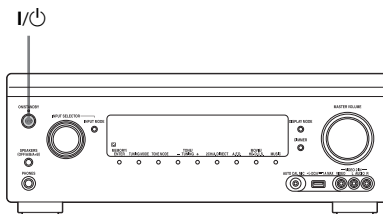

### Apăsați I/O pentru a porni receptorul.

Puteți porni receptorul și cu ajutorul I/O de pe telecomandă.

Atunci când opriți receptorul, apăsați din nou I/O. „STANDBY” clipește pe fereastra de afișaj. Nu deconectați cablul de alimentare CA (de la rețea) în timp ce „STANDBY” clipește. Acest lucru poate provoca o defecțiune.

### Pentru a economisi energie în modul standby

Setați „Control for HDMI” (pagina 96), „Pass Through” (pagina 96), „Network Standby” (pagina 98) și „RS232C Control” (pagina 102) pe „Off” sau „Auto” (doar pentru „Pass Through”) și opriți alimentarea pentru zona 2.

Dacă „Control for HDMI” (pagina 96), „Pass Through” (pagina 96) sau „Network Standby” (pagina 98) este setat la „On” sau alimentarea pentru zona 2 este pornită, lampa de deasupra I/O se aprinde de culoare portocaliu.

### Notă

Partea de deasupra a receptorului se poate încălzi în timp ce receptorul se află în modul standby. Acest lucru are loc din cauza curentului care circulă prin circuitele interne ale receptorului. Aceasta nu reprezintă o defecțiune.



## Introducerea bateriilor în telecomandă

Introduceți două baterii R6 (mărimea AA) în telecomanda RM-AAP082. Respectați polaritatea corectă atunci când instalați bateriile.

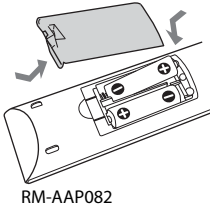

### Note

- Nu lăsați telecomanda în locuri extrem de calde sau cu umiditate excesivă.
- Nu utilizați o baterie nouă împreună cu unele uzate.
- Nu combinați bateriile cu mangan cu alte tipuri de baterii.
- Dacă nu intenționați să utilizați telecomanda pentru o perioadă de timp mai îndelungată, scoateți bateriile pentru a evita eventualele deteriorări provocate de scurgerea electrolitului din baterii și de corodare.

## 7: Configurarea receptorului cu ajutorul Easy Setup

Puteți ajusta cu ușurință setările de bază ale receptorului, acționând asupra receptorului în conformitate cu instrucțiunile de pe ecranul televizorului.

Comutați intrarea televizorului la intrarea la care este conectat receptorul.

Atunci când porniți receptorul pentru prima dată, pe ecranul televizorului apare ecranul EULA. Fiți de acord cu EULA pentru a trece la ecranul Easy Setup, apoi configurați receptorul în conformitate cu instrucțiunile din ecranul Easy Setup.

Puteți configura următoarele funcții cu ajutorul Easy Setup.

- Network Settings
- Input Settings
- Speaker Settings

### Sfat

Va fi afișată o bifă în partea dreaptă a fiecăreia dintre funcțiile pe care le-ați configurat.

### Note cu privire la Speaker Settings (Auto Calibration)

Introduceți complet fișa microfonului de optimizare în mufa AUTO CAL MIC.

### Confirmarea configurării subwooferului activ

- Când este conectat un subwoofer, porniți subwooferul și dați mai tare volumul înainte de a activa subwooferul. Rotiți butonul LEVEL la poziția de dinainte de punctul de mijloc.
- În cazul în care conectați un subwoofer cu funcție de frecvență de trecere, setați valoarea la maxim.

- În cazul în care conectați un subwoofer cu funcție de standby automat, dezactivați funcția.

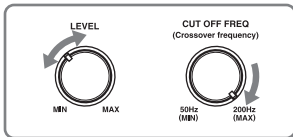

### Note

- În funcție de caracteristicile subwooferului utilizat, este posibil ca valoarea distanței de configurare să fie diferită de poziția efectivă.
- Dacă efectuați „Speaker Settings (Auto Calibration)” utilizând Easy Setup, rezultatele măsurătorii vor fi suprascrise și salvate în poziția selectată în momentul respectiv („Pos.1” este selectat ca setare implicită din fabrică).

### Sfaturi

- În funcție de poziția subwooferului, rezultatele măsurătorii pentru polaritate pot varia. În orice caz, nu vor fi probleme chiar dacă veți utiliza în continuare receptorul cu valoarea respectivă.
- În funcție de difuzoare, poate apărea mesajul „Out Phase” chiar dacă nu există nicio problemă cu conexiunea difuzorului. Acest lucru este cauzat de specificațiile difuzoarelor și nu vor exista probleme, chiar dacă veți utiliza în continuare difuzoarele.

## Când conectați două subwoofere la receptor

Dacă nu puteți obține corect rezultatele măsurătorii funcției „Auto Calibration”, în funcție de mediul ambiant, sau dacă doriți să efectuați reglaje fine, puteți configura subwooferele manual. Pentru detalii, consultați „Speaker Setup” din meniul Speaker Settings (pagina 87).

## Note cu privire la impedanța boxelor

- Dacă nu sunteți sigur care este impedanța boxelor, consultați instrucțiunile de utilizare primite împreună cu boxele. (Aceste informații se găsesc adesea pe spatele boxei.)

- Atunci când conectați boxele frontale la bornele FRONT A și SURROUND BACK/FRONT HIGH/FRONT B/ZONE 2, conectați bornele cu o impedanță nominală de cel puțin 8 ohmi.

## Pentru a selecta boxele frontale

Puteți selecta boxele frontale pe care doriți să le utilizați.

SPEAKERS (OFF/A/B/A+B)

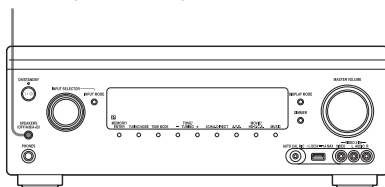

Apăsați în mod repetat SPEAKERS (OFF/A/B/A+B) pentru a selecta sistemul de boxe frontale pe care doriți să îl utilizați.

Puteți confirma ce set de borne (A sau B) este selectat, consultând indicatorii din fereastra de afișaj.

Indicatori	Boxe selectate
SP A	Boxe conectate la bornele FRONT A.
SP B	Boxe conectate la bornele SURROUND BACK/FRONT HIGH/FRONT B/ZONE 2.
SP AB	Boxele conectate atât la bornele FRONT A cât și SURROUND BACK/FRONT HIGH/FRONT B/ZONE 2 (conexiune paralelă).
	În fereastra de afișaj apare „SPEAKERS OFF”. Niciun semnal audio nu este scos din nicio bornă a bornelor.

### Notă

Pentru a selecta o boxă frontală B, trebuie să setați alocarea pentru bornele SURROUND BACK/FRONT HIGH/FRONT B/ZONE 2 cu ajutorul opțiunii „Speaker Connection” din meniul Speaker Settings.

## Pentru a revoca procesul de măsurare

Procesul de măsurare este revocat prin următoarele operații.

- Oprind alimentarea
- Modificând volumul
- Comutând intrările
- Modificând setarea SPEAKERS (OFF/A/B/A+B)
- Conectând căștile

Nu sunt permise alte operații decât cele de mai sus în timpul procesului de măsurare.

## Pentru a configura receptorul manual

Consultați „Ajustarea setărilor” (pagina 82).

## 8: Configurarea echipamentului conectat

Pentru a configura o ieșire audio digitală multicanal, verificați setarea ieșirii audio digitale de pe echipamentul conectat.

Pentru un player Sony Blu-ray Disc, verificați dacă „Audio (HDMI)”, „DSD Output Mode”, „Dolby Digital/DTS”, „Dolby Digital” și „DTS” sunt setate la „Auto”, „On”, „Bitstream”, „Dolby Digital” și, respectiv, „DTS” (începând cu 1 august 2012).

Pentru un PlayStation 3, după conectarea receptorului cu un cablu HDMI, selectați „Audio Output Settings” din „Sound Settings”, apoi selectați „HDMI” și „Automatic” (cu versiunea 4.21 a software-ului de sistem). Pentru detalii, consultați instrucțiunile de utilizare primite cu echipamentul conectat.

## 9: Pregătirea unui computer pentru a fi utilizat ca server

Un server este un dispozitiv care livrează conținut (muzică, fotografii și clipuri video) unui dispozitiv DLNA dintr-o rețea de domiciliu.

Puteți reda conținut stocat pe un computer dintr-o rețea de domiciliu cu acest receptor prin intermediul rețelei respective, după ce ați instalat un software de aplicație\* cu funcție de server conform DLNA.

\* Dacă utilizați un computer cu Windows 7, utilizați Windows Media® Player 12 la pachet cu Windows 7.

Dacă utilizați un computer cu Windows 8, este posibil ca noul sistem al interfeței grafice să nu recunoască receptorul. Dacă întâmpinați această problemă, comutați setarea la „Desktop UI”.

## Ghid de utilizare a afișajului pe ecran

Puteți să afișați meniul receptorului pe ecranul televizorului și să selectați funcția dorită pe ecranul televizorului, apăsând  $\uparrow/\downarrow/\leftarrow/\rightarrow$  și  $\oplus$  pe telecomandă.

Când începeți să utilizați receptorul, asigurați-vă că apăsați mai întâi butonul AMP de pe telecomandă. În caz contrar, este posibil ca operațiunile care urmează să nu fie permise de receptor.

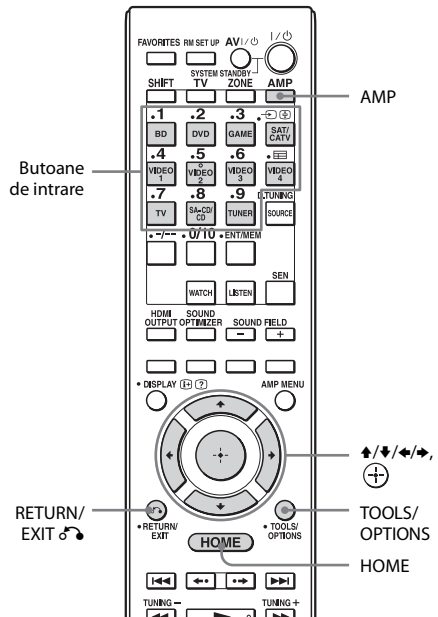

## Utilizarea meniului

- 1 Comutați intrarea televizorului la intrarea la care este conectat receptorul.**
- 2 Apăsați AMP.**
- 3 Apăsați HOME.**

Meniul de pornire este afișat pe ecranul televizorului.

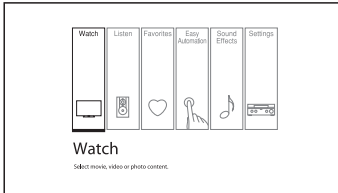

- 4 Apăsați în mod repetat  $\leftarrow/\rightarrow$  pentru a selecta meniul dorit, apoi apăsați  $\oplus$  pentru a intra în modul meniu.**

Pe ecranul televizorului apare lista elementelor de meniu.

Exemplu: Când selectați „Watch”.



### Sfat

Când în partea din dreapta jos a ecranului apare „OPTIONS”, puteți afișa lista de funcții apăsând TOOLS/OPTIONS și selectând o funcție asociată.

## Pentru a reveni la ecranul anterior

Apăsați RETURN/EXIT  $\leftarrow$ .

## Pentru a părăsi meniul

Apăsați HOME pentru a afișa meniul de pornire, apoi apăsați din nou HOME.

## Prezentare generală a meniului de pornire

Meniu	Descriere
Watch	Selectează sursa video sau foto ce urmează să intre în receptor, sau conținutul video sau foto ce urmează să fie livrat prin intermediul mufei USB sau al unei rețele de domiciliu (pagina 46).
Listen	Selectează sursa de muzică ce urmează să intre în receptor, sau conținutul muzical ce urmează să fie livrat prin intermediul Internet video sau al unei rețele de domiciliu (pagina 46). De asemenea, vă puteți bucura de radioul FM/AM încorporat pe receptor.
Favorites	Afișează conținutul de pe Internet adăugat la Favorites List. Puteți salva până la 18 materiale de pe Internet favorite (pagina 51).
Easy Automation	Vă permite să salvați diverse setări ale receptorului și să le reapelați pe toate în același timp (pagina 76).
Sound Effects	Vă permite să vă bucurați de dezvoltările audio furnizate de diverse tehnologii sau funcții proprietare Sony (pagina 56).
Settings	Vă permite să ajustați setările receptorului (pagina 82).

## Imagini/sunet de la echipamentul conectat

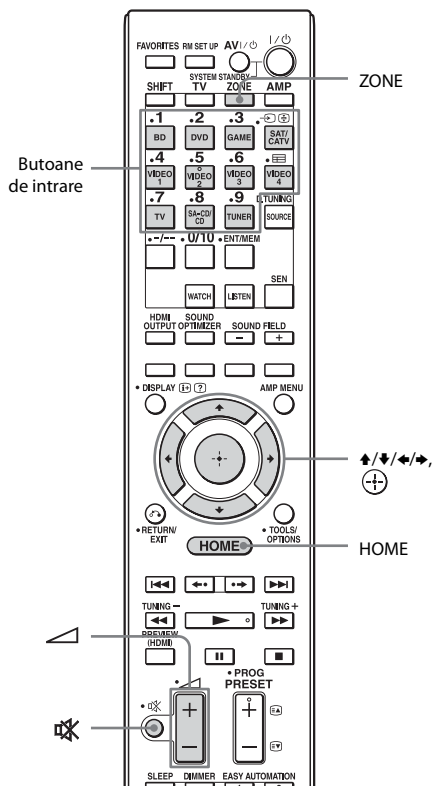

### 1 Selectați „Watch” sau „Listen” din meniul de pornire, apoi apăsați .

Pe ecranul televizorului apare lista elementelor de meniu.

### 2 Selectați echipamentul dorit, apoi apăsați .

### 3 Porniți echipamentul și începeți redarea.

### 4 Apăsați +/- pentru a regla volumul.



### Pentru a selecta sursa de intrare

Puteți să rotiți butonul INPUT SELECTOR de pe receptor sau să apăsați pe butoanele de intrare de pe telecomandă pentru a selecta echipamentul dorit.



Pentru a selecta sursa de intrare pentru zona 2, apăsați ZONE pe telecomandă pentru a selecta zona 2 inițial (pe fereastra de afișaj apare „ZONE 2 [nume intrare]”).

### Sfaturi

Puteți să reglați volumul în mod diferit utilizând butonul rotativ MASTER VOLUME de pe receptor sau butonul  +/- de pe telecomandă.

- Pentru a crește sau a reduce volumul rapid
  - Învârțiți rapid de butonul MASTER VOLUME.
  - Apăsați și țineți apăsat butonul  +/-.
- Pentru a face ajustări fine
  - Învârțiți încet de butonul MASTER VOLUME.
  - Apăsați butonul  +/- și eliberați-l imediat.

### Pentru a activa funcția de dezactivare a sunetului

Apăsați  de pe telecomandă. Pentru a revoca, apăsați din nou  de pe telecomandă sau apăsați  + pentru a crește volumul. Dacă opriți receptorul în timp ce sunetul este dezactivat, funcția de dezactivare a sunetului este revocată.

### Pentru a evita deteriorarea boxelor

Înainte de a opri receptorul, asigurați-vă că ați redus nivelul volumului.

## Dispozitiv USB/WALKMAN

Puteți reda fișiere video/muzicale/foto de pe dispozitivul USB conectat. Pentru tipurile redabile de fișiere, consultați „Rețea/USB” (pagina 21).

### 1 Conectați dispozitivul USB la portul (USB) de pe receptor.

Înainte de conectare, consultați instrucțiunile de utilizare ale dispozitivului USB.

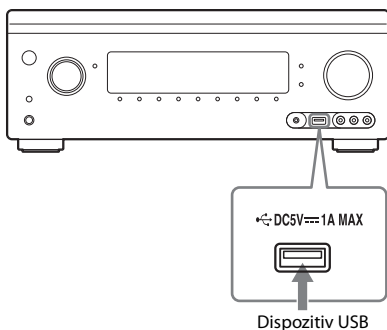

### 2 Selectați „Watch” sau „Listen” din meniul de pornire, apoi apăsați .

### 3 Selectați „My Video”, „My Music” sau „My Photo”, apoi apăsați .

#### Notă

Dacă nu este afișată nicio imagine, modificați setarea pentru „Playback Resolution” (pagina 94).

### 4 Selectați „USB device (front)”, apoi apăsați .

Folderele și fișierele video/muzicale/foto sunt listate pe ecranul televizorului.

### 5 Apăsați și pentru a selecta fișierul pe care doriți să îl redați.

Imaginea sau sunetul de pe dispozitivul USB este redat(ă) pe receptor.

#### Note

- Nu scoateți dispozitivul USB în timpul operației. Pentru a evita avarierea sau deteriorarea dispozitivului USB, opriți receptorul atunci când deconectați dispozitivul USB.
- În cazul în care conectați un WALKMAN la receptor, comandați WALKMAN cu telecomanda receptorului în același fel în care o faceți atunci când conectați alte dispozitive USB la receptor. Nu puteți utiliza comenzile de pe WALKMAN.
- Este posibil ca unele dispozitive USB să nu funcționeze cu acest receptor.
- Receptorul poate recunoaște dispozitive de tip Clasă de stocare în masă (MSC) (de exemplu, o memorie flash sau un hard disk) (doar mufa frontală USB).

# iPod/iPhone

Vă puteți bucura de muzica/materialele video/ foto și puteți încărca bateria unui iPod/iPhone prin intermediul receptorului.

Pentru detalii cu privire la modelele iPod/iPhone compatibile cu această funcție, consultați pagina 48.

## Notă

Nu puteți utiliza căștile în timpul redării.

## 1 Conectați iPod/iPhone la portul ⚡ (USB) de pe receptor.

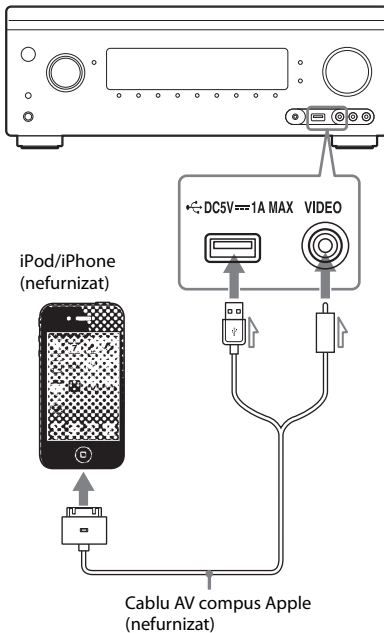

## 2 Selectați „Watch” sau „Listen” din meniul de pornire, apoi apăsați (+).

## 3 Selectați „My Video”, „My Music” sau „My Photo”, apoi apăsați (+).

### Notă

Dacă nu este afișată nicio imagine, modificați setarea pentru „Playback Resolution” (pagina 94).

## 4 Selectați „iPod (front)”, apoi apăsați (+).

Fișierele video/muzicale sunt listate pe ecranul televizorului.

Dacă selectați „iPod (front)” în „My Photo”, selectați un fișier foto cu ajutorul comenzilor de pe iPod/iPhone (nu trebuie să treceți la pasul 5).

## 5 Apăsați ⬆/⬇/⬅/➡ și (+) pentru a selecta fișierul pe care doriți să îl redați.

Imaginea sau sunetul de pe dispozitivul iPod/iPhone este redat(ă) pe receptor. Puteți comanda dispozitivul iPod/iPhone cu ajutorul butoanelor de pe telecomandă. Pentru detalii cu privire la funcționarea dispozitivului iPod/iPhone, consultați, de asemenea, instrucțiunile de utilizare ale dispozitivului iPod/iPhone.

## Creat pentru modelele iPod/iPhone

Modelele de iPod/iPhone compatibile sunt următoarele. Înainte de a-l utiliza cu receptorul, actualizați dispozitivul iPod/iPhone cu cea mai recentă versiune de software.

Modelele compatibile sunt următoarele:







- iPod touch
  - iPod touch (4th generation)/
  - iPod touch (3rd generation)/
  - iPod touch (2nd generation)
- iPod nano
  - iPod nano (6th generation)/
  - iPod nano (5th generation) (video camera)/
  - iPod nano (4th generation) (video)/
  - iPod nano (3rd generation) (video)
- iPod
  - iPod classic
- iPhone
  - iPhone 4S/iPhone 4/iPhone 3GS/iPhone 3G









## Pentru a comanda dispozitivul iPod/iPhone cu ajutorul telecomenzii

Puteți comanda dispozitivul iPod/iPhone cu ajutorul butoanelor de pe telecomandă. Următorul tabel prezintă un exemplu de butoane ce pot fi utilizate. (În funcție de modelul de iPod/iPhone, funcționarea poate diferi.)

### Pentru „My Video”/„My Music”

Apăsați	Operațiune
	Pornește redarea.
	Înterupe redarea.
	Oprește redarea.
 sau 	Derulează înapoi sau înainte.
 sau 	Trece la fișierul sau capitoul anterior/următor (dacă există).

### Pentru „My Photo”

Apăsați	Operațiune
 , 	Pornește/înterupe redarea.
	Înterupe redarea.
 sau 	Derulează înapoi sau înainte.
 sau 	Trece la fișierul anterior/următor.

### Note

- Nu puteți transfera melodii pe iPod/iPhone de pe acest receptor.
- Sony nu poate accepta responsabilitatea în cazul în care datele înregistrate pe iPod/iPhone se pierd sau se deteriorează atunci când se utilizează un iPod/iPhone conectat la acest receptor.
- Acest produs a fost conceput în mod specific pentru a funcționa cu iPod/iPhone și respectarea standardelor de performanță Apple a fost certificată.
- Nu scoateți dispozitivul iPod/iPhone în timpul operației. Pentru a evita avarierea sau deteriorarea dispozitivului iPod/iPhone, opriți receptorul atunci când conectați sau deconectați dispozitivul iPod/iPhone.
- Atunci când conectați un iPod care nu este compatibil cu funcția de ieșire video și selectați „iPod (front)” în „My Video” sau „My Photo”, un mesaj de alertare apare pe ecranul televizorului.

### Sfaturi

- Dispozitivul iPod/iPhone se încarcă atunci când este conectat la receptor și receptorul este pornit.
- Receptorul poate recunoaște până la 3.000 de fișiere (inclusiv foldere).

## Home Network (DLNA)

Puteți reda fișiere video/muzicale/foto de pe alte dispozitive certificate DLNA, conectându-le la rețeaua de domiciliu.

Acest receptor poate fi utilizat ca player și ca dispozitiv de redare.

- Server: Stochează și trimite fișiere.
- Player: Primește și redă fișiere de pe server.
- Dispozitiv de redare: Primește și redă fișiere de pe server și poate fi comandat de un alt dispozitiv (controler).
- Controler: Controlează componenta de redare.

### Pregătiri pentru utilizarea funcției DLNA

- Conectați receptorul la rețeaua de domiciliu (pagina 39).
- Pregătiți celelalte echipamente certificate DLNA. Pentru detalii, consultați instrucțiunile de utilizare ale echipamentelor.

**1** Selectați „Watch” sau „Listen” din meniul de pornire, apoi apăsați .





**2** Selectați „My Video”, „My Music” sau „My Photo”, apoi apăsați .

### Notă

Dacă nu este afișată nicio imagine, modificați setarea pentru „Playback Resolution” (pagina 94).

**3** Selectați pictograma server DLNA, apoi apăsați .

Folderele și fișierele video/muzicale/foto sunt listate pe ecranul televizorului.

**4** Apăsați  /  /  /  și  pentru a selecta fișierul pe care doriți să îl redați.

Imaginea sau sunetul de pe serverul DLNA este redat(ă) pe receptor.

## Pentru a reda fișiere la distanță prin comandarea receptorului (dispozitiv de redare) cu ajutorul unui controler DLNA

Puteți controla receptorul cu un controler certificat DLNA, precum Windows Media® Player 12, atunci când redați fișiere stocate pe un server DLNA.

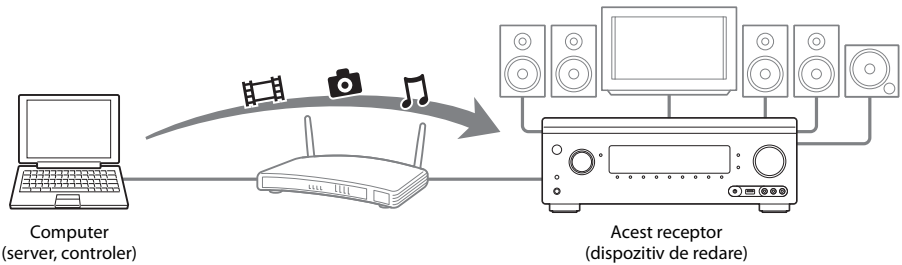

Controlați acest receptor utilizând un controler DLNA.

Pentru detalii despre această operație, consultați instrucțiunile de utilizare ale controlerului DLNA.

### Notă

Nu controlați receptorul cu telecomanda furnizată și cu o telecomandă DLNA în același timp.

### Sfat

Receptorul este compatibil cu funcția „Play To” a Windows Media® Player 12, care este inclus standard în Windows 7.

## Video Internet

Puteți reda o varietate de conținut Internet cu ajutorul acestui receptor.

- 1 Conectați receptorul la o rețea (pagina 39).**
- 2 Selectați „Watch” sau „Listen” din meniul de pornire, apoi apăsați (+).**
- 3 Selectați „Internet Video” sau „Internet Music” apoi apăsați (+).**  
Apare ecranul cu conținut Internet.
- Notă**  
Dacă nu este afișată nicio imagine, modificați setarea pentru „Playback Resolution” (pagina 94).
- 4 Selectați pictograma unui furnizor de conținut Internet, apoi apăsați (+).**  
În cazul în care lista cu conținutul Internet nu a fost regăsită, aceasta va fi reprezentată printr-o pictogramă „neobținut” sau „nou”.

### Notă

Conținutul Internet poate fi suspendat sau modificat fără notificare prealabilă.

## Pentru a utiliza panoul de comandă

Panoul de comandă apare când fișierul video începe să fie redat. Elementele afișate pot diferi, în funcție de furnizorii de conținut Internet. Pentru a afișa din nou, apăsați DISPLAY.

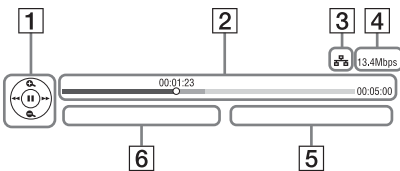

- 1** Afișajul comenzilor  
Apăsați ▲/▼/◀/▶ sau (+) operații de redare.

- 2** Bara de stare a redării  
Bară de stare, cursor ce indică poziția curentă, timpul de redare, durata fișierului video
- 3** Indicatorul de stare a rețelei
- 4** Viteza de transmisie a rețelei
- 5** Numele următorului fișier video
- 6** Numele fișierului video selectat în momentul respectiv

## Înregistrarea conținutului favorit

Puteți înregistra conținutul Internet favorit în „Favorites List”.

- 1 Afișați ecranul cu conținut Internet.**
- 2 Selectați pictograma furnizorului de conținut Internet pe care doriți să îl înregistrați în Favorites List, apoi apăsați TOOLS/OPTIONS.**
- 3 Selectați „Add to Favorites”, apoi apăsați (+).**

## Pentru a elimina conținut din Favorites List



- 1** Apăsați FAVORITES.  
Apare Favorites List.
- 2** Selectați pictograma furnizorului de conținut Internet pe care doriți să îl eliminați din Favorites List, apoi apăsați TOOLS/OPTIONS.
- 3** Selectați „Remove from Favorites”, apoi apăsați (+).

## Opțiuni disponibile





Element	Detalii
Favorites List	Afișează Favorites List.
Add to Favorites	Adaugă conținut Internet la Favorites List.
Remove from Favorites	Elimină conținut Internet din Favorites List.
IP Content Noise Reduction	Ajustează calitatea imaginii pentru conținutul video de pe Internet.

## FM/AM

Puteți asculta difuzări FM și AM cu ajutorul tunerului încorporat. Înainte de utilizare, asigurați-vă că ați conectat antenele FM și AM (aeriene) la receptor (pagina 38).

- 1** Selectați „Listen” din meniul de pornire, apoi apăsați .
- 2** Selectați „FM/AM”, apoi apăsați .

### Ecran FM/AM

Puteți selecta și comanda fiecare element de pe ecran apăsând , , ,  și .

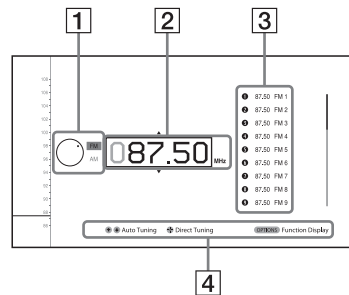

- 1** Comutator bandă (pagina 53)
- 2** Indicare frecvență (pagina 53)
- 3** Listă posturi presetate (pagina 54)
- 4** Nume post presetat (pagina 54)

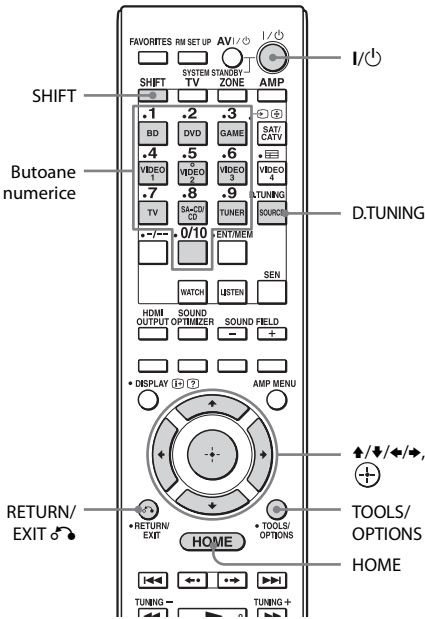

## Comutarea între radio FM și AM

- 1 Selectați „Listen” din meniul de pornire, apoi apăsați  $\oplus$ .
- 2 Selectați „FM/AM”, apoi apăsați  $\oplus$ .  
Apare ecranul FM/AM.
- 3 Selectați comutatorul de bandă.
- 4 Apăsați  $\uparrow/\downarrow$  pentru a selecta „FM” sau „AM”, apoi apăsați  $\oplus$ .

## Acordarea automată a unui post (Auto Tuning)

- 1 Selectați indicarea frecvenței pe ecranul FM/AM.

## 2 Apăsați $\uparrow/\downarrow$ .

$\uparrow$  caută de la posturi cu frecvență inferioară la posturi cu frecvență superioară, iar  $\downarrow$  de la frecvență superioară la frecvență inferioară. Scanarea se oprește de fiecare dată când se recepționează un post.

## În cazul unei recepții FM stereo slabe

1 Acordați postul pe care doriți să-l ascultați, utilizând Auto Tuning, Direct Tuning sau selectând postul presetat dorit (pagina 54).

- 2 Apăsați TOOLS/OPTIONS.  
Apare meniul opțiunilor.

### Notă

Puteți seta „FM Mode” din meniul opțiunilor când este selectată indicarea frecvenței sau când această opțiune este reclamată de o altă situație.

- 3 Selectați „FM Mode”, apoi apăsați  $\oplus$ .
- 4 Selectați „Monaural”, apoi apăsați  $\oplus$ .

## Acordarea directă a unui post (Direct Tuning)

Introduceți direct frecvența postului, cu ajutorul butoanelor numerice de pe telecomandă.

- 1 Apăsați SHIFT, apoi apăsați D.TUNING din ecranul FM/AM.
- 2 Apăsați butoanele numerice pentru a introduce frecvența, apoi apăsați  $\oplus$ .

Exemplul 1: FM 102,50 MHz

Selectați 1  $\rightarrow$  0  $\rightarrow$  2  $\rightarrow$  5  $\rightarrow$  0

Exemplul 2: AM 1.350 kHz

Selectați 1  $\rightarrow$  3  $\rightarrow$  5  $\rightarrow$  0

## Sfaturi

- Dacă ați acordat un post AM, reglați direcția antenei cadru pentru AM (aeriană) pentru o recepție optimă.
- Scala de acord pentru acord direct este prezentată mai jos.
  - Banda FM 50 kHz
  - Banda AM 9 kHz

## Dacă nu puteți acorda un post

Apare „---- MHz” sau „---- kHz” și apoi afișajul revine la frecvența curentă. Asigurați-vă că ați introdus frecvența corectă. Dacă nu, repetați pasul 2. Dacă în continuare nu puteți acorda un post, este posibil ca frecvența respectivă să nu fie folosită în zona dumneavoastră.

## Programarea posturilor de radio FM/AM

Puteți programa până la 30 de posturi FM și 30 de posturi AM ca posturi preferate presetate.

### 1 Acordați postul pe care doriți să-l programați, utilizând Auto Tuning (pagina 53) sau Direct Tuning (pagina 53).

În cazul în care recepția FM stereo este slabă, comutați la modul de recepție FM (pagina 53).

### 2 Apăsați TOOLS/OPTIONS.

Apare meniul opțiunilor.

#### Notă

Puteți seta „Preset Memory” din meniul opțiunilor când este selectată indicarea frecvenței sau când această opțiune este reclamată de o altă situație.

### 3 Selectați „Preset Memory”, apoi apăsați .

### 4 Selectați un număr de presetare, apoi apăsați .

Postul este memorat cu numărul de presetare selectat.

## 5 Pentru a programa un alt post, repetați pașii de la 1 la 4.

Puteți memora posturi după cum urmează:

- banda FM: de la FM1 la FM30
- banda AM: de la AM1 la AM30

## Acordarea posturilor presetate

### 1 Selectați „Listen” din meniul de pornire, apoi apăsați .

### 2 Selectați „FM/AM”, apoi apăsați .

### 3 Selectați numărul de presetare din listă, apoi apăsați .

Sunt disponibile numere de presetare de la 1 la 30.

## Pentru a denumi posturi presetate (Name Input)

### 1 Selectați numărul de presetare pe care doriți să-l denumiți.

### 2 Apăsați TOOLS/OPTIONS. Apare meniul opțiunilor.

### 3 Selectați „Name Input”, apoi apăsați .

Pe ecran apare tastatura virtuală.

### 4 Apăsați /// și pentru a selecta câte un caracter pe rând, pentru a introduce numele.

### 5 Selectați „Enter”, apoi apăsați .

Numele introdus este înregistrat.

## Pentru a revoca introducerea numelui

Apăsați RETURN/EXIT  sau HOME.

## Recepționarea de difuzări RDS

Radio Data System (RDS) este un serviciu de difuzare care permite posturilor de radio să trimită informații suplimentare împreună cu semnalul programului obișnuit. Acest tuner vă oferă caracteristici RDS convenabile, precum afișarea numelui postului. RDS este disponibil doar pentru posturi FM.\*

\* Nu toate posturile FM oferă servicii RDS și nici nu furnizează același tip de servicii. Dacă nu sunteți familiarizat cu sistemul RDS, consultați posturile de radio locale pentru detalii cu privire la serviciile RDS din zona dumneavoastră.

### Selectați pur și simplu un post din banda FM.

Dacă acordați un post care oferă servicii RDS, numele postului va apărea pe ecranul televizorului și în fereastra de afișaj.

\* Dacă nu se recepționează o difuzare RDS, numele postului nu va apărea în fereastra de afișaj.

### Notă

Unele litere care pot fi afișate în fereastra de afișaj nu pot fi afișate pe ecranul televizorului.



### Sfat

În timp ce este afișat numele unui post, puteți verifica frecvența apăsând în mod repetat DISPLAY MODE de pe receptor.

## Opțiuni disponibile

Element	Detalii
FM Mode	Comută modul de recepție FM la stereo sau monofonic.
Preset Memory	Memorează un post de radio pe un anumit număr de presetare.
Name Input	Denumeste un post presetat.

### Selectarea câmpului de sunet

- 1 Selectați „Sound Effects” din meniul de pornire, apoi apăsați .
- 2 Selectați „Sound Field”, apoi apăsați .
- 3 Selectați câmpul de sunet dorit.

### Redarea cu sunet pe două canale

Puteți comuta sunetul de ieșire pe 2 canale, indiferent de formatul de înregistrare al software-ului pe care îl utilizați, de echipamentul de redare conectat și de setările câmpului de sunet al receptorului.

Mod două canale	Efect
2ch Stereo	Receptorul scoate sunetul doar prin boxe frontale, stânga și dreapta. Nu se aude sunetul prin subwoofer. Sursele stereo standard cu 2 canale sar complet peste prelucrarea câmpului de sunet, iar formatele surround multicanal sunt reduse la 2 canale.
2ch Analog Direct	Puteți comuta sunetul intrării selectate la intrarea analogică pe 2 canale. Această funcție vă permite să utilizați surse analogice de înaltă calitate. La utilizarea acestei funcții, se pot regla doar volumul și nivelul boxei frontale.

### Pentru a asculta muzică prin căștile conectate la receptor

Câmp de sunet	Efect
Headphone (2ch)	Acest mod se selectează automat dacă folosiți căști și când este selectat un alt mod decât „2ch Analog Direct”. Sursele stereo standard cu 2 canale sar complet peste prelucrarea câmpului de sunet, iar formatele surround multicanal sunt reduse la 2 canale.
Headphone (Direct)	Transmite semnale analogice fără a fi procesate de ton, câmp de sunet etc. Acest mod este selectat în mod automat, dacă este selectată opțiunea „2ch Analog Direct”.



## Redarea cu surround multicanal

Modul Auto Format Direct (A.F.D.) vă permite să ascultați sunete de fidelitate superioară și să selectați modul de decodare pentru a asculta un sunet stereo sau monofonic în format pe 2 canale ca sunet în format multicanal.

Mod A.F.D.	Efect
A.F.D. Auto	Prezintă sunetul așa cum a fost înregistrat/codificat, fără a adăuga efecte surround.
Multi Stereo	Transmite semnale în format cu 2 canale (stânga/dreapta) sau semnale monofonice de la toate difuzoarele.

### Sfat

Vă recomandăm „A.F.D. Auto”.

## Ascultarea unui efect surround pentru filme

Puteți asculta sunetul în mod surround prin simpla selectare a unuia dintre câmpurile de sunet preprogramate ale receptorului. Sunetul se va auzi la fel de impresionant și de rezonant ca într-un cinematograf.

Câmp de sunet	Efect
HD-D.C.S.	HD Digital Cinema Sound (HD-D.C.S.) este noua tehnologie inovatoare home theater de la Sony și utilizează cele mai recente tehnologii de procesare a semnalului acustic și digital. Se bazează pe date de măsurare cu răspuns precis ale unui studio de masterizare. Cu HD-D.C.S., vă puteți bucura de filme Blu-ray și DVD acasă, nu doar cu o calitate înaltă a sunetului, ci și cu cea mai bună ambianță sonoră, exact cum a intenționat inginerul de sunet în timpul procesului de masterizare. Puteți selecta tipul de efect pentru HD-D.C.S. Pentru detalii, consultați „Despre tipul de efect pentru HD-D.C.S.” (pagina 58).
PLII Movie	Execută decodarea în modul Dolby Pro Logic II Movie. Această setare este ideală pentru filme codificate în Dolby Surround. În plus, acest mod poate reproduce sunetul în format cu 5.1 canale pentru a viziona filme dublate sau vechi.
PLIIx Movie	Execută decodarea în modul Dolby Pro Logic IIx Movie. Această setare extinde Dolby Pro Logic II Movie sau Dolby Digital 5.1 pe 7.1 canale separate pentru film.
PLIIZ Height	Execută decodarea în modul Dolby Pro Logic IIz. Această setare poate extinde un sunet sursă în până la 7.1 canale pe care este aplicată o componentă verticală și oferă o dimensiune de prezență și de adâncime. „PLIIZ Height” este același câmp de sunet ca cel descris la pagina 59. Puteți ajusta nivelul de modificare pentru „PLIIZ Height”. Pentru detalii, consultați „Despre nivelul de modificare pentru PLIIZ Height” (pagina 60).
Neo:6 Cinema	Execută decodarea în modul DTS Neo:6 Cinema. O sursă înregistrată în formatul cu 2 canale este îmbunătățită până la 7 canale.

## Despre tipul de efect pentru HD-D.C.S.

HD-D.C.S. are trei tipuri diferite: Dynamic, Theater și Studio. Fiecare tip prezintă niveluri diferite de combinații de sunete de reflexie și reverberație și este optimizat pentru a se potrivi unicității camerei, gusturilor și stării ascultătorului.

### ■ Dynamic

Setarea „Dynamic” este adecvată unui mediu ambiant reverberant, dar căruia îi lipsește senzația de spațiu (unde absorbția sunetului nu este suficientă). Această setare scoate în evidență reflexia sunetului și reproduce sunetul dintr-un cinematograful mare, clasic. Astfel, senzația de spațiu a unui cinematograful este scoasă în evidență și se creează un câmp acustic unic.

### ■ Theater

Setare implicită din fabrică. Setarea „Theater” este adecvată pentru o sufragerie obișnuită. Această setare reproduce reverberația sunetului exact ca într-un cinematograful. Este cea mai adecvată pentru vizionarea de conținut înregistrat pe un Blu-ray Disc, atunci când vă doriți atmosfera dintr-un cinematograful.

### ■ Studio

Setarea „Studio” este adecvată pentru o sufragerie cu echipament de sunet corespunzător. Această setare reproduce reverberația sunetului oferit atunci când o sursă de sunet cinematografic este remizată pentru un Blu-ray Disc la un nivel al volumului corespunzător utilizării în casă. Nivelul reflexiei și al reverberației sunetului este menținut la minim. Cu toate acestea, dialogurile și efectele surround sunt reproduse în mod viu.

## Ascultarea unui efect surround pentru muzică

Puteți asculta sunetul în mod surround prin simpla selectare a unuia dintre câmpurile de sunet preprogramate ale receptorului. Sunetul se va auzi la fel de impresionant și de rezonant ca într-o sală de concerte.

Câmp de sunet	Efect
Berlin Philharmonic Hall	Reproduce caracteristicile de sunet ale Filarmonicii din Berlin. Funcționează, de asemenea, automat împreună cu recepția serviciului de Internet „The Berliner Philharmoniker’s Digital Concert Hall”.
Concertgebouw Amsterdam	Reproduce caracteristicile de sunet ale unei săli de concert din Amsterdam, Olanda, care prezintă o scenă de sunet largă, produsă de reflexivitate.
Musikverein Vienna	Reproduce caracteristicile de sunet ale unei săli de concert din Viena, Austria, care prezintă un sunet rezonant și cu reverberații unice.
Jazz Club	Reproduce acustica unui club de jazz.
Live Concert	Reproduce acustica unei săli de concert live de 300 de locuri.
Stadium	Reproduce senzația dată de un stadion în aer liber de mari dimensiuni.
Sports	Reproduce senzația unei transmisii sportive.
Portable Audio	Reproduce o imagine clară, accentuată a sunetului de la dispozitivul dumneavoastră audio portabil. Acest mod este ideal pentru formatul MP3 sau alte fișiere muzicale comprimate.
PLII Music	Execuți decodarea în modul Dolby Pro Logic II Music. Această setare este ideală pentru sursele stereo normale, precum CD-urile.
PLIIX Music	Execuți decodarea în modul Dolby Pro Logic IIX Music. Această setare este ideală pentru sursele stereo normale, precum CD-urile.
PLIIZ Height	Execuți decodarea în modul Dolby Pro Logic IIZ. Această setare poate extinde un sunet sursă în până la 7.1 canale pe care este aplicată o componentă verticală și oferă o dimensiune de prezență și de adâncime. „PLIIZ Height” este același câmp de sunet ca cel descris la pagina 57. Puteți ajusta nivelul de modificare pentru „PLIIZ Height”. Pentru detalii, consultați „Despre nivelul de modificare pentru PLIIZ Height” (pagina 60).
Neo:6 Music	Execuți decodarea în modul DTS Neo:6 Music. O sursă înregistrată în formatul cu 2 canale este îmbunătățită până la 7 canale.

## Despre nivelul de modificare pentru PLIIz Height

Puteți ajusta nivelul de modificare al canalelor înalte frontale pentru modul Pro Logic IIz (obișnuit pentru filme și muzică).

### ■ Low

Nu se va aplica nicio modificare.

### ■ Mid

Vor fi aplicați +3 dB (setare implicită din fabrică).

### ■ High

Se vor aplica +5 dB.

## Note cu privire la câmpurile de sunet

- În funcție de țară sau regiune, este posibil ca serviciul de Internet „Berlin Philharmonic Hall” să nu fie disponibil.
- Nu puteți selecta „2ch Analog Direct” atunci când redați conținut prin intermediul unui dispozitiv USB, al unei rețele de domiciliu sau al Internet video.
- „Multi Stereo” nu funcționează atunci când sunt recepționate semnale audio multicanal.
- Câmpurile de sunet pentru film și muzică pot să nu funcționeze, în funcție de intrare sau de modelul de difuzoare selectat, sau cu anumite formate audio.
- Este posibil ca receptorul să redea semnale la o frecvență de eşantionare mai mică decât frecvența de eşantionare efectivă a semnalelor de intrare, în funcție de formatul audio.
- „PLIIx Movie/Music” și „PLIIz Height” pot să nu apară, în funcție de modelul de boxe selectat.
- Este posibil ca unele boxe sau subwooferul să nu scoată sunetul, în funcție de setarea câmpului de sunet.
- Dacă se aude zgomot, zgomotul poate fi diferit, în funcție de câmpul de sunet selectat.

## Utilizarea funcției Sound Optimizer

Funcția Sound Optimizer furnizează o senzație de prezență și intensitate a sunetului redării de audio la volum ridicat, indiferent de nivelul volumului receptorului. Vă puteți bucura de sunet clar și dinamic chiar și la un volum redus, pe timpul nopții. Efectul optim, adecvat mediului dumneavoastră ambiant, este obținut prin utilizarea funcției „Auto Calibration”.

**1** Selectați „Settings” din meniul de pornire, apoi apăsați .

**2** Selectați „Audio Settings”, apoi apăsați .

**3** Selectați „Sound Optimizer”, apoi apăsați .

**4** Selectați „Normal” sau „Low”, apoi apăsați .

Funcția Sound Optimizer este activată. Pentru a efectua reglarea la nivelul de referință al unui film, selectați „Normal”. Dacă doriți să efectuați reglarea pentru un CD sau pentru alt software, al cărui nivel al presiunii fonice medii este procesat într-un grad avansat, selectați „Low”. De asemenea, puteți seta funcția Sound Optimizer la valoarea „Normal” sau „Low” și „Off”, utilizând funcția SOUND OPTIMIZER de pe telecomandă.

### Note

- Această funcție nu este disponibilă în următoarele cazuri.
  - „2ch Analog Direct” este utilizat.
  - Sunt utilizate căștile.
- Este posibil ca receptorul să redea semnale la o frecvență de eşantionare mai mică decât frecvența de eşantionare efectivă a semnalelor de intrare, în funcție de formatul audio.

### Sfat

Utilizând funcția egalizorului și ajustarea tuturor difuzoarelor simultan, puteți efectua reglaje fine cu ajutorul funcției Sound Optimizer.

## Reglarea egalizatorului

Puteți utiliza următorii parametri pentru a ajusta calitatea tonală (nivel bas/înalte) a difuzoarelor frontale, surround/surround spate și înalte frontale.

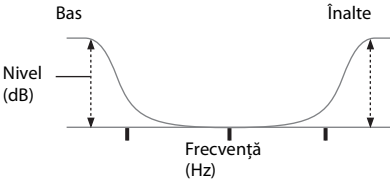

- 1** Selectați „Settings” din meniul de pornire, apoi apăsați (+).
- 2** Selectați „Audio Settings”, apoi apăsați (+).
- 3** Selectați „Equalizer”, apoi apăsați (+).
- 4** Selectați „Front”, „Center”, „SUR/SB” sau „Front High”, apoi apăsați (+).
- 5** Selectați „Bass” sau „Treble”.
- 6** Ajustați nivelul modificării, apoi apăsați (+).

### Note

- Această funcție nu este disponibilă în următorul caz.
  - „2ch Analog Direct” este utilizat.
- Frecvențele pentru Bass și Treble sunt fixe.
- În funcție de formatul audio, este posibil ca receptorul să redea semnale la o frecvență de eșantionare mai mică decât frecvența de eșantionare originală a semnalelor de intrare.

## Pentru a regla toate boxele în același timp (All EQ Adjustment)

Puteți ajusta calitatea tonală (bas/înalte) pentru toate boxele simultan.

- 1** Selectați „Settings” din meniul de pornire, apoi apăsați (+).
- 2** Selectați „Audio Settings”, apoi apăsați (+).
- 3** Selectați „Equalizer”, apoi apăsați (+).
- 4** Selectați „All”, apoi apăsați (+).
- 5** Selectați „Bass” sau „Treble”, apoi apăsați (+).
- 6** Ajustați nivelul modificării, apoi apăsați (+).

### Notă

În funcție de setarea egalizatorului pentru fiecare canal, nivelurile reale setate cu All EQ Adjustment pot fi mai reduse sau mai ridicate decât valorile indicate.

## Utilizarea caracteristicilor zone multiple

### Ce puteți face cu funcția Zone multiple

Vă puteți bucura de imagini și sunete provenite de la un dispozitiv conectat la receptor într-o zonă diferită de zona principală. De exemplu, puteți urmări un DVD în zona principală și să ascultați un CD în zona 2.

Când utilizați un amplificator de infraroșii (nefurnizat), puteți controla un dispozitiv din zona principală și receptorul Sony din zona 2, din zona 2, utilizând telecomanda.

Utilizați un amplificator de infraroșii atunci când instalați receptorul într-un loc în care nu pot ajunge semnalele de la telecomandă.

### Realizarea unei conexiuni pentru zone multiple

Semnalele de la echipamentul conectat la mufele de intrare analogice sunt scoase prin mufele componentei ZONE 2 VIDEO/AUDIO OUT sau ZONE 2 OUT. Mufele componentei ZONE 2 VIDEO/AUDIO OUT sau ZONE 2 OUT nu pot scoate semnale prin mufele HDMI IN. Pentru a scoate semnale HDMI, utilizați mufele HDMI ZONE 2 OUT.

#### Conexiuni Zona 2

- 1 Scoate sunetul prin boxe în zona 2, utilizând bornele SURROUND BACK/FRONT HIGH/FRONT B/ZONE 2 ale receptorului.

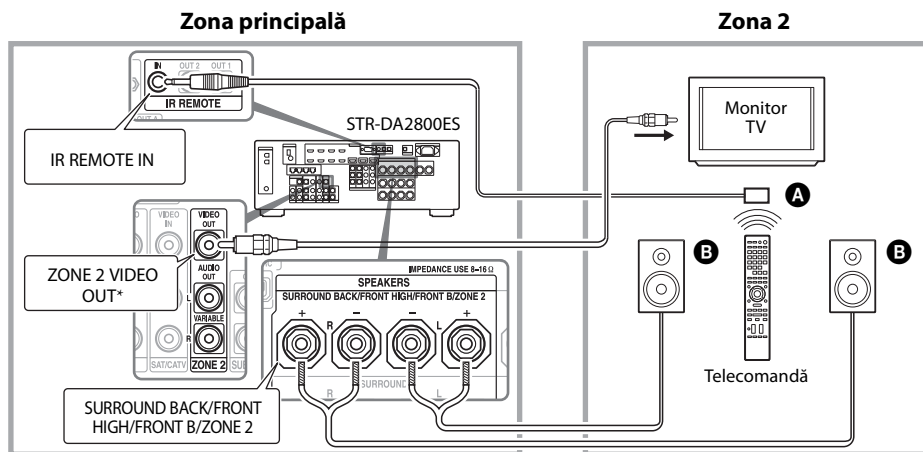

## ② Scoate sunetul prin boxe în zona 2, utilizând receptorul și un alt amplificator.

Este necesară setarea difuzoarelor din zona 2 (pagina 65).

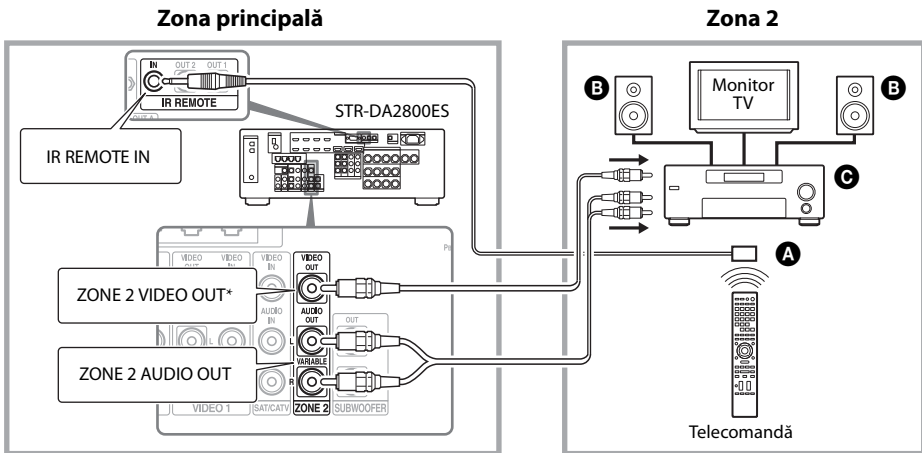

**A** Amplificator de infraroșii (nefurnizat)

**B** Difuzoare

**C** Alt amplificator/receptor

\* Puteți conecta, de asemenea, la mufa ZONE 2 COMPONENT VIDEO OUT.

## ③ Realizarea unei conexiuni de zonă 2 utilizând HDMI

Scoate semnale video/audio de intrare HDMI în zona 2 prin intermediul mufei HDMI ZONE 2 OUT a receptorului.

Ar putea fi necesară setarea ieșirii HDMI din zona 2 (pagina 65).

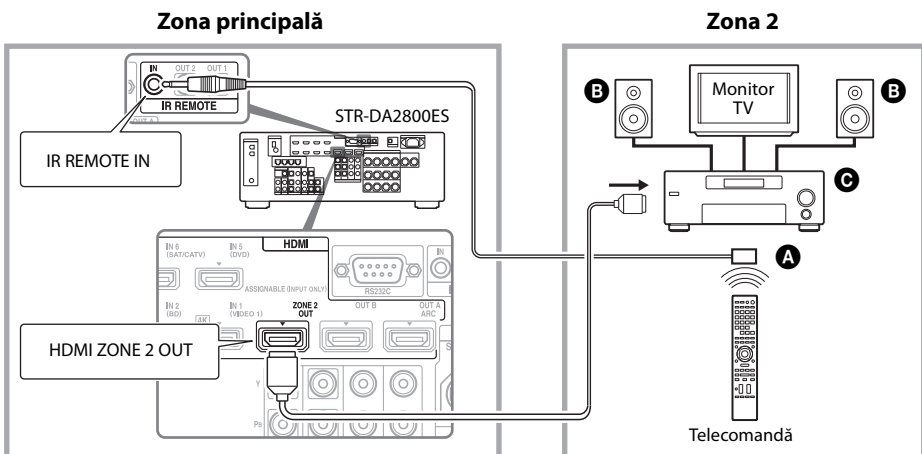

**A** Amplificator de infraroșii (nefurnizat)

**B** Difuzoare

**C** Alt amplificator/receptor

**Notă**

Puteți conecta mufa HDMI ZONE 2 OUT direct la un televizor în zona 2 (fără a fi necesar un amplificator sau un receptor). Cu toate acestea, vă recomandăm să conectați un televizor prin intermediul unui amplificator sau al unui receptor pentru a beneficia de funcții audio/video de o calitate mai bună și pentru a reduce eventualele efecte din zona principală. Când selectați aceeași intrare HDMI atât pentru zona principală, cât și pentru zona 2, funcțiile audio/video din zona principală vor fi limitate în concordanță cu cele din zona 2.







## Configurarea boxelor în zona 2

Când boxe din zona 2 sunt conectate la bornele SURROUND BACK/FRONT HIGH/FRONT B/ZONE 2 ale receptorului (pagina 62), efectuați setările, astfel încât sunetul selectat în zona 2 să fie scos prin boxe conectate la bornele SURROUND BACK/FRONT HIGH/FRONT B/ZONE 2.

Pentru detalii, consultați „Speaker Connection” din meniul Speaker Settings (pagina 86).

### Setarea controlului volumului pentru zona 2

Puteți seta controlul volumului pentru mufele ZONE 2 AUDIO OUT la variabil sau fix.

- 1** Selectați „Settings” din meniul de pornire, apoi apăsați .
- 2** Selectați „Zone Settings”, apoi apăsați .
- 3** Selectați „Zone Setup”, apoi apăsați .
- 4** Selectați „Line Out” pentru „Zone2”, apoi apăsați .
- 5** Selectați parametrul dorit, apoi apăsați .





Parametru	Explicație
Variable	Inițial, controlul volumului este setat la -40 dB. Atunci când selectați acest parametru, volumul pentru bornele ZONE 2 AUDIO OUT și SURROUND BACK/FRONT HIGH/FRONT B/ZONE 2 poate fi modificat împreună pentru ambele. Recomandat atunci când se utilizează un amplificator electric.
Fixed	Controlul volumului este fixat la ±0 dB. Recomandat atunci când este utilizat un dispozitiv cu control variabil al volumului.

## Setarea ieșirii HDMI din zona 2

Când un echipament cum ar fi un televizor sau un amplificator A/V este conectat la mufa HDMI ZONE 2 OUT, puteți scoate semnale HDMI din respectivul echipament în zona 2. Pentru detalii, consultați „③ Realizarea unei conexiuni de zonă 2 utilizând HDMI” (pagina 63).

### Setarea ieșirii HDMI din zona 2

Puteți scoate semnale prin mufele HDMI IN în echipamentul din zona 2 prin intermediul mufelor HDMI ZONE 2 OUT, după cum urmează:





- 1** Selectați „Settings” din meniul de pornire, apoi apăsați .
- 2** Selectați „HDMI Settings”, apoi apăsați .
- 3** Selectați „Zone2 Out”, apoi apăsați .
- 4** Selectați „On”, apoi apăsați .

#### Notă

- Când este activată funcția Zone2 Out, următoarele funcții sunt dezactivate:
  - Comanda pentru HDMI (“BRAVIA” Sync)
  - Fast View (inclusiv previzualizarea pentru HDMI: On)

## Setarea priorității pentru zona principală și pentru zona 2

Când este activată funcția Zone2 Out și selectați aceeași intrare HDMI atât pentru zona principală, cât și pentru zona 2, ar putea apărea unele interferențe cu semnalele audio și video din zona principală. Pentru a preîntâmpina aceste posibile interferențe, puteți seta prioritatea zonei principale la selectarea intrării HDMI.

- 1** Selectați „Settings” din meniul de pornire, apoi apăsați .
- 2** Selectați „HDMI Settings”, apoi apăsați .
- 3** Selectați „Priority”, apoi apăsați .
- 4** Selectați „Main Only”, apoi apăsați .

## Controlarea receptorului din altă zonă

### (Operații ZONE 2)

Puteți opera receptorul din zona 2. Procedurile din această secțiune descriu operațiuni efectuate atunci când este conectat un amplificator de infraroșii, util pentru caracteristici din zone multiple. Atunci când nu este conectat amplificator de infraroșii, utilizați acest receptor în zona principală.

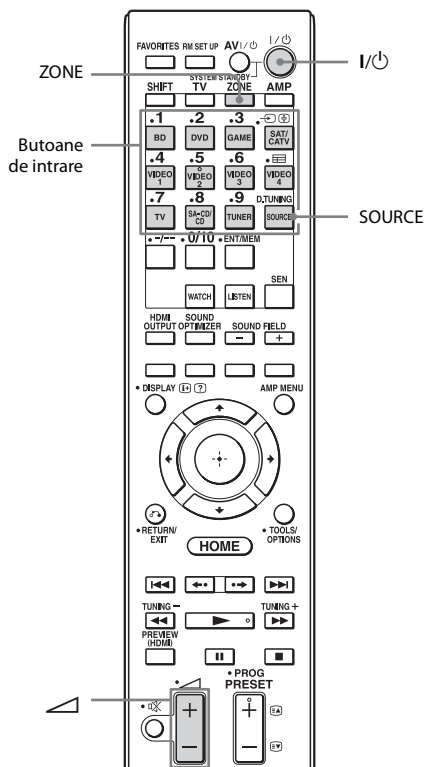

- 1** Porniți amplificatorul din zona 2. În cazul în care ilustrația „Conexiuni Zona 2”- ① (pagina 62), săriți peste acest pas.
- 2** Apăsați ZONE. Telecomanda comută la zona 2.

### 3 Apăsați I/⏻.

Funcția de zonă este activată.

### 4 Apăsați unul dintre butoanele de intrare de pe telecomandă pentru a selecta semnalele sursă pe care doriți să le scoateți.

### 5 Reglați la un volum adecvat.

- În cazul din ilustrația „Conexiuni Zona 2”-① (pagina 62), reglați volumul cu butoanele ◀ +/- de pe telecomandă.
- În cazul din ilustrația „Conexiuni Zona 2”-② (pagina 63), reglați volumul cu receptorul din zona 2. Dacă setați „Line Out” pentru „Zone2” pe „Variable”, puteți regla volumul și din zona 2 folosind butoanele ◀ +/- de pe telecomandă (pagina 65).

<sup>1)</sup>Pentru zona 2, HDMI sunt scoase semnale, semnale video de la componentă, semnale video și audio analogice. Când selectați SOURCE, sunt scoase semnalele intrării curente din zona principală.

<sup>2)</sup>„TV” poate fi selectat doar în zona principală.

<sup>3)</sup>Puteți selecta fie „FM”, fie „AM” din zona principală sau zona 2. Dacă sunt selectate programe diferite în zone multiple, intrarea pe care ați selectat-o cel mai recent va avea prioritate.

<sup>4)</sup>Numai atunci când SOURCE este selectată în zona 2, vă puteți bucura de conținutul vizionat în zona principală, în zona 2.

## Pentru a termina operația în zona 2

Apăsați ZONE, apoi apăsați I/⏻.

## Operațiuni disponibile în zona 2

INPUT	ZONE 2 <sup>1)</sup>
SOURCE	○
BD	○
DVD	○
GAME	○
SAT/CATV	○
VIDEO 1	○
VIDEO 2	○
VIDEO 3	○
VIDEO 4	○
TV <sup>2)</sup>	
SA-CD/CD	○
FM <sup>3)</sup>	○
AM <sup>3)</sup>	○
My Music <sup>4)</sup>	○
My Video <sup>4)</sup>	○
My Photo <sup>4)</sup>	○
Conținut Internet <sup>4)</sup>	○

## Utilizarea altor caracteristici

# Utilizarea caracteristicilor „BRAVIA” Sync

## Ce este „BRAVIA” Sync?

„BRAVIA” Sync este numele unei funcții cu care sunt prevăzute produsele Sony și care permite comandarea reciprocă a echipamentelor compatibile conectate prin cabluri HDMI, utilizând telecomanda „BRAVIA”.

Această comandare reciprocă este permisă de funcția Comandă HDMI, utilizând HDMI CEC (Consumer Electronics Control) standardizat pentru HDMI (High-Definition Multimedia Interface).

Prin conectarea de echipamente Sony compatibile cu „BRAVIA” Sync prin intermediul unui cablu HDMI (nefurnizat), utilizarea se simplifică astfel:

- Oprirea alimentării sistemului (pagina 69)
- Redare printr-o singură atingere (pagina 69)
- Controlul audio al sistemului (pagina 69)
- Audio Return Channel (ARC) (pagina 70)
- Selectarea scenei (pagina 70)
- Home Theater Control (pagina 70)
- Remote Easy Control (pagina 70)

## Funcția Comandă HDMI nu este disponibilă în următoarele cazuri:

- Atunci când conectați receptorul la un dispozitiv care nu este compatibil cu funcția Sony Comandă HDMI.
- Atunci când conectați receptorul și echipamentele printr-o conexiune diferită de HDMI.
- Funcția Comandă HDMI nu funcționează pe un dispozitiv conectat la mufa HDMI OUT B a receptorului.

- Atunci când setați „Zone2 Out” din meniul „HDMI Settings” la „On”, nu puteți utiliza funcția „Control for HDMI”.





Vă recomandăm să conectați receptorul la produse prevăzute cu „BRAVIA” Sync.

## Note

- Următoarele caracteristici pot funcționa cu echipamente non-Sony. În orice caz, nu se garantează compatibilitatea cu toate echipamentele non-Sony.
  - Oprirea alimentării sistemului
  - Redare printr-o singură atingere
  - Controlul audio al sistemului
- Următoarele caracteristici sunt funcții proprietare ale Sony. Acestea nu pot funcționa cu echipamente non-Sony.
  - Scene Select
  - Home Theater Control
- Echipamentele care nu sunt compatibile cu „BRAVIA” Sync nu pot activa aceste caracteristici.

## Pregătirea pentru „BRAVIA” Sync

Pentru a utiliza „BRAVIA” Sync, activați funcția Comandă HDMI atât pe receptor, cât și pe echipamentul conectat. Activați individual funcția Comandă HDMI a receptorului și a echipamentului conectat.

- 1** **Selectați „Settings” din meniul de pornire, apoi apăsați .**
- 2** **Selectați „HDMI Settings”, apoi apăsați .**
- 3** **Selectați „Control for HDMI”, apoi apăsați .**
- 4** **Selectați „On”, apoi apăsați .**  
Funcția Comandă HDMI a receptorului este activată.
- 5** **Porniți funcția Comandă HDMI a echipamentului conectat.**  
Pentru detalii despre configurarea echipamentului conectat, consultați instrucțiunile de utilizare ale acestuia.

## 6 Repetați pasul 5 pentru a seta funcția Comandă HDMI și pentru a afișa imaginea tuturor echipamentelor de redare pe care doriți să le utilizați.

### Notă

Atunci când scoateți cablul HDMI sau modificați conexiunea, efectuați pașii de mai sus.

În orice caz, nu trebuie să efectuați acești pași atunci când utilizați o mufă HDMI IN 1, IN 2 sau IN 3.

### Oprirea alimentării sistemului

Atunci când opriți televizorul folosind butonul de alimentare de pe telecomanda televizorului, receptorul și echipamentele conectate se vor opri automat.

Puteți folosi și telecomanda pentru a opri televizorul.

### Apăsați TV, apoi apăsați I/⏻.

Televizorul, receptorul și echipamentele conectate sunt oprite.

### Note

- Activați funcția de cuplare a alimentării televizorului înainte de a utiliza funcția de oprire a alimentării sistemului. Pentru detalii, consultați instrucțiunile de utilizare ale televizorului.
- În funcție de starea echipamentului conectat, este posibil ca acesta să nu fie oprit. Pentru detalii, consultați instrucțiunile de utilizare ale echipamentului conectat.
- Dacă utilizați funcția Oprirea alimentării sistemului cu un televizor non-Sony, programați telecomanda în conformitate cu producătorul televizorului.

### Redare printr-o singură atingere

Atunci când redați conținut de pe echipamentul conectat la receptor prin intermediul unei conexiuni HDMI, receptorul este pornit, de asemenea, automat și este comutat la intrarea HDMI corespunzătoare. Când setați „Pass Through” la „On” sau la „Auto”, sunetul și imaginea pot fi transmise doar din televizor, în timp ce receptorul rămâne în modul standby.

## Porniți redarea pe echipamentul de redare.

### Pentru a utiliza funcția Redare printr-o singură atingere a camerei video

- 1 Activați funcția Comandă HDMI atât pentru receptor, cât și pentru camera video.
- 2 Conectați camera video la una dintre mufele HDMI IN 1, IN 2 și IN 3 (pagina 33). Dacă utilizați o cameră video Sony, televizorul este pornit împreună cu receptorul, apoi camera video începe redarea automat. Dacă utilizați o cameră video non-Sony, redați camera video încontinuu.

### Note

- Este posibil ca începutul conținutului să nu apară, în funcție de televizor.
- Conectați echipamente, precum o cameră video Sony prevăzută cu funcția Redare printr-o apăsare de buton, realizând, pur și simplu, o conexiune HDMI la mufele HDMI IN 1, IN 2 și IN 3. Dacă utilizați alte mufe HDMI IN, este posibil ca receptorul să nu comute la o intrare corespunzătoare. În acest caz, selectați manual intrarea la care este conectată camera video.

### Controlul audio al sistemului

Vă puteți bucura de sunetul televizorului prin difuzoarele conectate la receptor printr-o operație simplă. De asemenea, puteți ajusta volumul și puteți dezactiva sunetul receptorului, utilizând telecomanda televizorului.

Puteți utiliza funcția Control audio al sistemului după cum urmează.

- Sunetul televizorului este scos prin difuzoarele conectate la receptor atunci când porniți receptorul în timp ce sunetul este scos prin difuzoarele televizorului. Dacă opriți receptorul, sunetul este scos prin difuzoarele televizorului.

- Când reglați volumul televizorului, funcția Control audio al sistemului reglează volumul receptorului simultan.

Puteți, de asemenea, comanda această funcție utilizând meniul televizorului. Pentru detalii, consultați instrucțiunile de utilizare ale televizorului.

### Notă

Atunci când „Control for HDMI” este setat la „On”, setarea „Audio Out” din meniul HDMI Settings se va seta automat, pe baza setărilor funcției Control audio al sistemului.

## Audio Return Channel (ARC)

Dacă televizorul este compatibil cu Audio Return Channel (ARC), o conexiune prin cablu HDMI trimite, de asemenea, semnal audio digital de la televizor la receptor. Nu trebuie să efectuați o conexiune audio separată pentru a asculta sunetul televizorului prin receptor. Pentru detalii, consultați „Comutarea între audio digital și analogic” (pagina 72).

## Selectarea scenei

Calitatea optimă a imaginii și câmpul de sunet sunt selectate automat în funcție de scena selectată pe televizor.

Pentru detalii cu privire la funcționare, consultați instrucțiunile de utilizare ale televizorului.

### Notă

Este posibil să nu se comute câmpul de sunet, în funcție de televizor.

## Tabel de corespondență

Setarea scenei pe televizor	Câmp de sunet
Cinema	HD-D.C.S.
Sports	SPORTS
Music	Live Concert
Animation	A.F.D. Auto
Photo	A.F.D. Auto
Game	A.F.D. Auto
Graphics	A.F.D. Auto

## Home Theater Control

Dacă un televizor compatibil cu „Home Theater Control” este conectat la receptor, o pictogramă pentru aplicații bazate pe Internet apare pe televizorul conectat.

Puteți comuta o intrare a receptorului sau puteți comuta câmpurile de sunet cu ajutorul telecomenzii televizorului. De asemenea, puteți să ajustați nivelul difuzorului central sau al subwooferului sau să ajustați setările pentru „Sound Optimizer” (pagina 60), „Dual Mono” (pagina 90) sau „A/V Sync” (pagina 91). Pentru a utiliza funcția Home Theater Control, televizorul dumneavoastră trebuie să poată accesa un serviciu de bandă largă.

## Remote Easy Control

Puteți utiliza telecomanda televizorului pentru a selecta funcții din meniul receptorului.

### Selectați receptorul (AV AMP) recunoscut de televizor.

#### Note

- Receptorul este recunoscut de televizor ca „Tuner (AV AMP)”.
- Televizorul dvs. trebuie să fie compatibil cu meniul cu legături.
- În funcție de televizorul dumneavoastră, este posibil ca unele operațiuni să nu fie disponibile.

## Comutarea monitoarelor care scot semnalele video HDMI

Atunci când aveți două monitoare conectate la mufele HDMI OUT A și HDMI OUT B, puteți comuta ieșirea pentru aceste monitoare utilizând butonul HDMI OUTPUT de pe telecomandă.

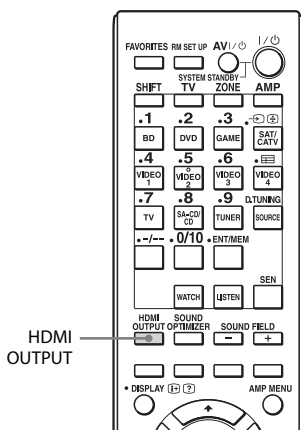

**1 Porniți receptorul și cele două monitoare.**

**2 Apăsați HDMI OUTPUT.**

De fiecare dată când apăsați pe buton, ieșirea va fi comutată, după cum urmează:  
HDMI A → HDMI B → OFF →  
HDMI A...

Puteți utiliza, de asemenea, butonul HDMI OUT de pe receptor.

## Scoaterea semnalelor HDMI chiar și atunci când receptorul se află în modul standby

(Pass Through)

Puteți scoate semnalele video și audio de la mufa HDMI IN prin televizorul conectat la mufa HDMI OUT A, chiar și atunci când receptorul se află în modul standby.

Dacă utilizați această funcție în timp ce „Control for HDMI” este setat la „On”, intrarea receptorului este comutată în conformitate cu funcționarea echipamentului conectat, chiar și atunci când receptorul se află în modul standby.

Când activați această funcție, efectuați setarea pentru „Pass Through” respectând pașii de mai jos.

**1 Selectați „Settings” din meniul de pornire, apoi apăsați (+).**

**2 Selectați „HDMI Settings”, apoi apăsați (+).**

**3 Selectați „Pass Through”, apoi apăsați (+).**

**4 Selectați parametrul dorit, apoi apăsați (+).**

Parametru	Explicație
Auto	Când televizorul este pornit și receptorul se află în modul standby, receptorul scoate semnale HDMI prin mufa HDMI OUT A a receptorului. Sony vă recomandă această setare dacă utilizați un televizor compatibil cu funcția „BRAVIA” Sync. Această setare economisește energie în modul standby, prin comparație cu setarea „On”.

Parametru	Explicație
On	Când receptorul se află în modul standby, receptorul scoate semnale HDMI prin mufa HDMI OUT A a receptorului.
Off	Receptorul nu scoate semnale HDMI când se află în modul standby. Porniți receptorul pentru a vă bucura de sursa echipamentului conectat pe televizor. Această setare economisește energie în modul standby, prin comparație cu setarea „On”.

### Note

- Setarea „Auto” are efect numai atunci când „Control for HDMI” este setată la „On”. Dacă „Control for HDMI” este setată la „Off”, receptorul efectuează aceleași operațiuni în „Auto” ca și în „On”.
- În modul standby, în care au efect funcții cum ar fi Network Standby, consumul de energie nu este redus, chiar dacă „Pass Through” este setată la „Auto”.

## Comutarea între audio digital și analogic

Când conectați echipamentul la mufele de intrare audio digitale și analogice de pe receptor, puteți fixa modul de intrare audio pe una dintre acestea sau puteți comuta de la una la alta, în funcție de tipul de material pe care intenționați să îl vizionați.

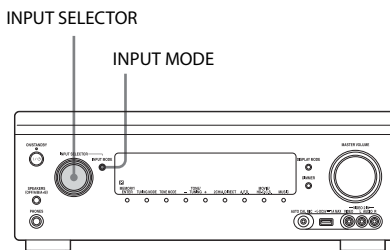

### 1 Selectați sursa de intrare, utilizând INPUT SELECTOR de pe receptor.

### 2 Apăsați INPUT MODE de pe receptor.

Modul de intrare audio selectat apare în fereastra de afișaj.

#### • AUTO

Acordă prioritate semnalelor audio digitale în momentul în care există ambele conexiuni, digitală și analogică. Dacă nu există semnale audio digitale, sunt selectate semnalele audio analogice.

Când este selectată intrarea TV, au prioritate semnalele Audio Return Channel (ARC). Dacă televizorul dumneavoastră nu este compatibil cu Audio Return Channel (ARC), sunt selectate semnalele audio digitale optice. Dacă funcțiile Comandă HDMI de pe receptor și de pe televizor nu sunt activate, Audio Return Channel (ARC) nu funcționează.



- OPT  
Apare doar dacă o mufă optică este alocată intrării și selectează automat mufa de intrare optică.
- COAX  
Apare doar dacă o mufă coaxială este alocată intrării și selectează automat mufa de intrare coaxială.
- ANALOG  
Specifică semnalele audio analogice care intră prin mufele AUDIO IN (L/R).

#### Note



- În funcție de intrare, în fereastra de afișaj apare „----”, și nu pot fi selectate alte moduri.
- Atunci când este utilizat „2ch Analog Direct”, intrarea audio este setată la „Analog”. Nu puteți selecta alte moduri.

## Utilizarea altor mufe de intrare video/audio

Puteți realoca semnale video și/sau audio către alte mufe de intrare.

Exemplu) Conectați mufa OPTICAL OUT a playerului DVD la mufa OPTICAL IN 1 a acestui receptor atunci când doriți să introduceți doar semnalele audio optice digitale de la playerul DVD.

Conectați mufa video de componentă a playerului DVD la mufele COMPONENT VIDEO IN 1 sau COMPONENT VIDEO IN 2 ale acestui receptor dacă doriți să introduceți semnalele video de la playerul DVD.

- 1** **Selectați „Settings” din meniul de pornire, apoi apăsați .**
- 2** **Selectați „Input Settings”, apoi apăsați .**
- 3** **Selectați „Video Input Assign” sau „Audio Input Assign”, apoi apăsați .**

## 4 Selectați semnalele audio și/ sau video pe care doriți să le alocați fiecărei intrări.

#### Note

- Dacă alocați o intrare oricăreia dintre mufele de la HDMI IN 1 la IN 8 din „Video Input Assign” sau „Audio Input Assign”, aceeași mufă de intrare HDMI este alocată atât intrării video, cât și intrării audio. Dacă doriți să alocați o mufă HDMI IN intrării video sau intrării audio, alocați, mai întâi, o intrare oricăreia dintre mufele de la HDMI IN 1 la IN 8 din „Video Input Assign” sau „Audio Input Assign”. Apoi, setați alocarea unei mufe HDMI IN la „None” în „Video Input Assign” sau „Audio Input Assign”, pentru oricare nu doriți să alocați o mufă HDMI IN.
- Atunci când comandați receptorul fără a utiliza GUI, puteți modifica alocarea unei mufe HDMI IN utilizând „H.V. ASSIGN” sau „H.A. ASSIGN” din „INPUT” (pagina 107).
- Dacă modificați alocarea unei mufe HDMI IN în timp ce este utilizată funcția Comandă HDMI, comutați intrarea receptorului la intrarea la care echipamentul HDMI este conectat. Altfel, este posibil ca funcția Comandă HDMI să nu funcționeze corect.
- Dacă setați alocarea unei mufe HDMI IN la „None” atât în „Video Input Assign”, cât și în „Audio Input Assign”, nu puteți selecta semnalele de intrare prin intermediul intrării HDMI. În acest caz, funcția Comandă HDMI funcționează doar pe echipamente diferite de receptor. În orice caz, aceasta nu reprezintă o defecțiune.

Nume intrare		BD	DVD	GAME	SAT/CATV	VIDEO1	VIDEO 2	VIDEO 3	VIDEO 4	SA-CD/CD
Mufe intrare video alocabile	COMPONENT IN 1 (DVD)	○	○*	○	○	○	○	○	○	○
	COMPONENT IN 2 (SAT/CATV)	○	○	○	○*	○	○	○	○	○
	HDMI IN 1 (VIDEO 1)	○	○	○	○	○*	○	○	○	○
	HDMI IN 2 (BD)	○*	○	○	○	○	○	○	○	○
	HDMI IN 3 (SA-CD/CD)	○	○	○	○	○	○	○	○	○*
	HDMI IN 4 (GAME)	○	○	○*	○	○	○	○	○	○
	HDMI IN 5 (DVD)	○	○*	○	○	○	○	○	○	○
	HDMI IN 6 (SAT/CATV)	○	○	○	○*	○	○	○	○	○
	HDMI IN 7 (VIDEO 3)	○	○	○	○	○	○	○*	○	○
HDMI IN 8 (VIDEO 4)	○	○	○	○	○	○	○	○*	○	
Mufe intrare audio alocabile	OPTICAL IN 1 (SAT/CATV)	○	○	○	○*	○	○	○	○	○
	OPTICAL IN 2 (TV)	○	○	○	○	○	○	○	○	○
	COAXIAL (DVD)	○	○*	○	○	○	○	○	○	○
	HDMI IN 1 (VIDEO 1)	○	○	○	○	○*	○	○	○	○
	HDMI IN 2 (BD)	○*	○	○	○	○	○	○	○	○
	HDMI IN 3 (SA-CD/CD)	○	○	○	○	○	○	○	○	○
	HDMI IN 4 (GAME)	○	○	○*	○	○	○	○	○	○
	HDMI IN 5 (DVD)	○	○*	○	○	○	○	○	○	○
	HDMI IN 6 (SAT/CATV)	○	○	○	○*	○	○	○	○	○
HDMI IN 7 (VIDEO 3)	○	○	○	○	○	○	○*	○	○	
HDMI IN 8 (VIDEO 4)	○	○	○	○	○	○	○	○*	○	

\* setare implicită din fabrică

## Note

- Atunci când alocați intrarea audio digitală, este posibil ca setarea INPUT MODE să se modifice automat.
- Dacă alocați o intrare video intrării de componentă sau celei compuse și o intrare audio intrării HDMI, semnalele video de componentă sau compuse nu sunt scoase prin mufele HDMI OUT. Semnalele video de componentă sau compuse sunt scoase prin mufele COMPONENT VIDEO MONITOR OUT sau prin mufa MONITOR VIDEO OUT.

- Nu puteți alocă mufe HDMI diferite către mufe de intrare video și audio separate ale unei intrări.
- Puteți alocă mai multe intrări la aceeași mufă HDMI IN. Cu toate acestea, dacă utilizați funcția Redare printr-o apăsare de buton de pe echipamentul conectat la mufa HDMI IN, este selectată în mod preferențial intrarea care a fost cel mai recent alocată.

# Examinare pentru HDMI

Puteți activa o examinare live de tip „imagine în imagine” a intrărilor HDMI conectate la receptor. Pentru intrarea HDMI IN 1/IN 2/IN 3/IN 4 sunt afișate până la patru ferestre de examinare.

Puteți selecta fiecare examinare pentru intrarea HDMI utilizând telecomanda.

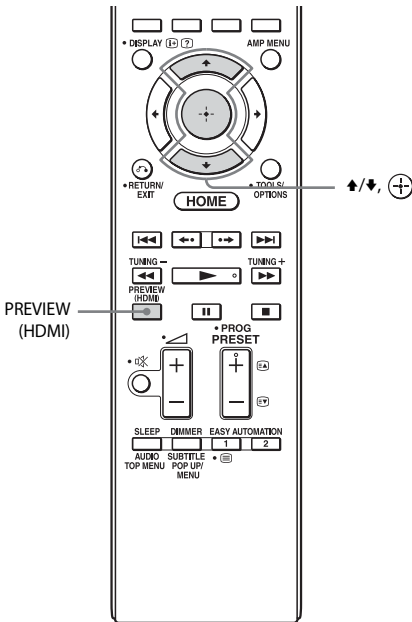

## Sfaturi

- Această funcție nu este disponibilă în următoarele cazuri:
  - Nu este conectat niciun dispozitiv HDMI.
  - Este conectat un dispozitiv HDMI particular, dar acesta nu este pornit.
  - Este introdus un format video HDMI neacceptat (de exemplu, VGA, 480i, 576i, 4K, tipuri specifice de semnale 3D sau semnale de la o cameră video, etc.).
  - Intrarea curentă nu este intrarea HDMI.
  - Este afișat meniul GUI
  - „Zone2 Out” este setată la „On”
  - „Fast View” este setată la „Off”
- O fereastră de examinare live de tip „imagine în imagine” a unei intrări HDMI va afișa un ecran negru în următoarele condiții.
  - Este introdus un semnal HDMI neacceptat (de exemplu, 4K, tipuri specifice de semnale 3D, etc.).
- Această funcție este posibilă mulțumită tehnologiei Silicon Image InstaPrevue™.

## 1 Apăsați PREVIEW (HDMI).

Apar până la 4 ferestre picture in picture, fiecare dintre acestea afișând imagini ale intrării de la mufele HDMI IN.

## 2 Pentru a comuta între imaginile dintr-o fereastră PIP și cele din ecranul principal, apăsați ↑/↓ pentru a selecta fereastra PIP dorită, apoi apăsați ⊕.

Intrarea HDMI a ferestrei PIP selectate este afișată în fereastra principală.

## Controlarea receptorului cu un telefon inteligent

Puteți comanda receptorul cu ajutorul unui telefon inteligent prevăzut cu software-ul de aplicație „ES Remote”. Software-ul de aplicație „ES Remote” poate fi descărcat din App Store (pentru iPod touch/iPhone) sau din Google Play (pentru telefoane Android), în mod gratuit.

## Salvarea diverselor setări pentru receptor și reapelarea tuturor acestor setări în același timp

### (Easy Automation)

Ca și în cazul setărilor pentru operațiunile pe receptor, puteți să salvați diverse setări ale playerului sau ale monitorului. Puteți înregistra respectivele setări pentru operațiunea „one-touch”, apoi să reapelați cu ușurință mediul creat cu respectivele setări, astfel încât să vă bucurați de vizionări și audiții la domiciliu.

De exemplu, salvând setările în scena „1: Movie”, după cum urmează, puteți comuta setările receptorului, toate în același timp, printr-o singură operație simplă, cu o singură atingere, fără a comuta fiecare setare pentru „Input”, „Calibration Type”, „Sound Field” și „HDMI Out” în parte.

Element setare	Valoare setată pentru „1: Movie”
Input	BD
Calibration Type	No Change
Sound Field	HD-D.C.S.
HDMI Out	HDMI OUT B
Party Mode	ON

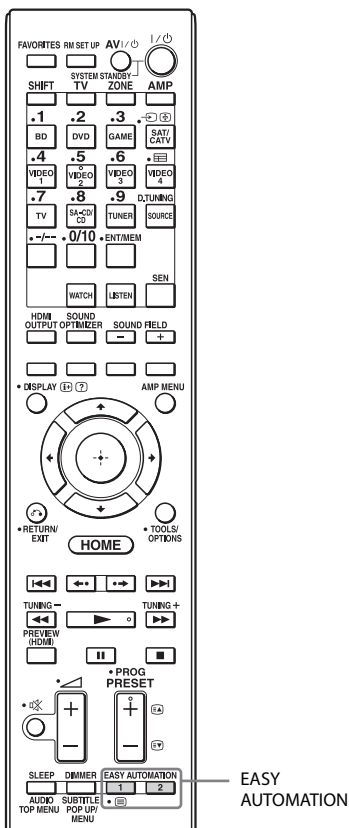



Elementele pentru care puteți salva setări și valorile implicite pentru fiecare element sunt următoarele.

Element setare	Valoare implicată			
	1: Movie	2: Music	3: Party	4: Night
Input	BD	SA-CD/CD	No Change	No Change
Tuner Preset	-	-	-	-
Player Operation	Play	Play	Play	-
Interval	30s	10s	10s	-
Sound Field	HD-D.C.S.	Berlin Philharmonic Hall	Multi Stereo	No Change
Sleep	No Change	No Change	Off	30 min.

Element setare	Valoare implicită			
	1: Movie	2: Music	3: Party	4: Night
Volume	No Change	No Change	-10 dB	-30 dB
HDMI Out	No Change	No Change	No Change	No Change
Party Mode	No Change	No Change	On	No Change
Calibration Type	No Change	No Change	No Change	No Change
Sound Optimizer	No Change	No Change	Off	Normal
Equalizer (All)	No Change	No Change	No Change	No Change
Equalizer (Front)	No Change	No Change	No Change	No Change
Equalizer (Center)	No Change	No Change	No Change	No Change
Equalizer (SUR/SB)	No Change	No Change	No Change	No Change
Equalizer (Front High)	No Change	No Change	No Change	No Change
Main Zone 12V Trigger	No Change	No Change	No Change	No Change

## Reapelarea setărilor salvate în Scene

- 1 **Selectați „Easy Automation” din meniul de pornire, apoi apăsați .**
- 2 **Selectați o Scene dorită, apoi apăsați .**

## Salvarea setărilor într-o Scene

- 1 **Selectați „Easy Automation” din meniul de pornire, apoi apăsați .**
- 2 **Selectați o Scene pentru care doriți să salvați setările, alegând dintre „1: Movie”, „2: Music”, „3: Party” sau „4: Night”, apoi apăsați TOOLS/OPTIONS.**

## 3 Selectați meniul dorit, apoi apăsați .

Meniu	Explicație
Edit a saved Scene	Vă permite să particularizați și să salvați setările potrivit preferințelor dumneavoastră.
Import Current Settings	Încarcă setările actuale ale receptorului și salvează setările respective cu Scene. „Input” și „Volume” sunt setate la „No Change”.

### Note

- Elementele de setare salvate ca „No Change” nu sunt modificate din setările curente, chiar dacă reapelați Scene. Selectați „Edit a saved Scene”, apoi debifați caseta pentru un element de setare în ecranul de editare pentru a seta „No Change”.
- Când reapelați Scene, setările ce nu pot fi aplicate sunt ignorate.
- Dacă „Main Zone 12V Trigger” este setat pe „ON” sau „OFF” și nu pe „No Change”, opțiunea „12V Trigger” din Zone Setup va fi modificată automat în „Ctrl”.

### Sfat

Puteți reapela direct setările salvate pentru „1: Movie” sau „2: Music”, apăsând EASY AUTOMATION 1 sau EASY AUTOMATION 2 de pe telecomandă. De asemenea, puteți suprascrie „1: Movie” sau „2: Music” cu setările actuale, ținând apăsat pe EASY AUTOMATION 1 sau pe EASY AUTOMATION 2 timp de 3 secunde, la fel ca atunci când selectați „Import Current Settings” din meniu.

## Utilizarea temporizatorului de oprire

Puteți seta receptorul să se oprească automat după o perioadă de timp specificată.

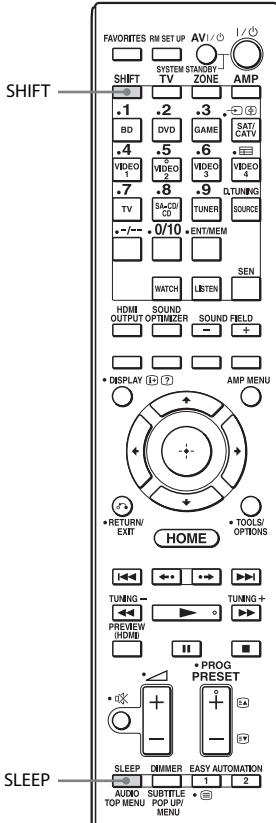

### Apăsați SHIFT, apoi apăsați SLEEP.

De fiecare dată când apăsați SLEEP, afișajul se modifică ciclic, după cum urmează:

0:30:00 → 1:00:00 → 1:30:00 → 2:00:00 → OFF

Când este utilizat temporizatorul de oprire, pe fereastra de afișaj a receptorului se aprinde „SLEEP”.

Pentru a verifica timpul rămas până la oprirea receptorului, apăsați SLEEP. Timpul rămas

apare în fereastra de afișaj. Dacă apăsați din nou SLEEP, temporizatorul de oprire este setat la „OFF”.

## Înregistrarea cu ajutorul receptorului

Puteți înregistra de pe un dispozitiv video/audio utilizând receptorul. Consultați instrucțiunile de utilizare furnizate odată cu echipamentul de înregistrare.

- 1 **Selectați „Watch” sau „Listen” din meniul de pornire, apoi apăsați** .
- 2 **Selectați echipamentul de redare, apoi apăsați** .

- 3 **Pregătiți echipamentul pentru redare.**

De exemplu, introduceți în VCR caseta video pe care doriți să o copiați.

- 4 **Pregătiți echipamentul de înregistrare.**

Introduceți o casetă video goală etc. în echipamentul de înregistrare (VIDEO 1) pentru înregistrare.

- 5 **Începeți înregistrarea pe echipamentul de înregistrare, apoi porniți echipamentul de redare.**

## Comutarea modului de comandă al receptorului și al telecomenzii

Puteți comuta modul de comandă (COMMAND MODE AV1 sau COMMAND MODE AV2) al receptorului și al telecomenzii.

Comutați modul de comandă de la setarea implicită din fabrică la setarea corespunzătoare, dacă un alt echipament Sony este comandat în mod accidental de aceeași telecomandă, atunci când comandați receptorul cu ajutorul telecomenzii furnizate împreună cu acesta.

Modurile de comandă ale receptorului și ale telecomenzii sunt cele corespunzătoare setării implicite din fabrică (COMMAND MODE AV2). Pe de altă parte, receptorul și telecomanda trebuie să utilizeze același mod de comandă. Dacă modurile de comandă ale receptorului și ale telecomenzii sunt diferite, nu puteți utiliza telecomanda pentru a comanda receptorul.

## Comutarea modului de comandă al receptorului

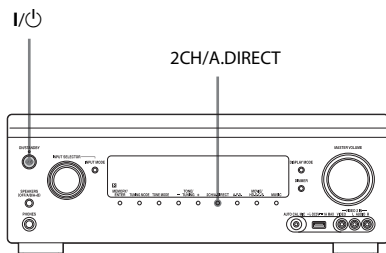

- 1 Apăsați I/⏻ pentru a opri receptorul.**
- 2 În timp ce țineți apăsat 2CH/A.DIRECT, apăsați I/⏻ pentru a porni receptorul.**

Dacă modul de comandă este setat la „AV2”, pe afișaj apare „C. MODE AV2”. Dacă modul de comandă este setat la „AV1”, pe afișaj apare „C. MODE AV1”.

## Comutarea modului de comandă al telecomenzii

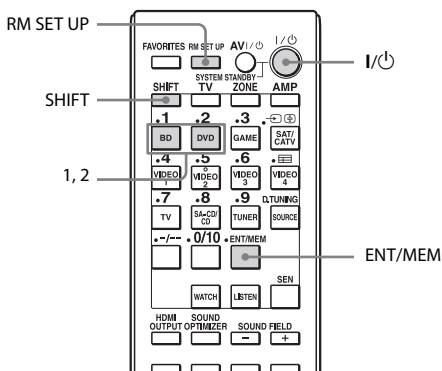

- 1 Apăsați I/⏻ în timp ce apăsați RM SET UP.**  
Butonul SHIFT luminează continuu iar butonul RM SET UP se aprinde intermitent.
- 2 Apăsați butonul numeric 1 sau 2, în timp ce butonul RM SET UP clipește.**  
Dacă apăsați 1, modul de comandă este setat la COMMAND MODE AV1. Dacă apăsați 2, modul de comandă este setat la COMMAND MODE AV2.  
Butonul RM SET UP se aprinde.
- 3 Apăsați ENT/MEM.**  
Butonul RM SET UP clipește de două ori, apoi procesul setării modului de comandă este finalizat.

(pagina 86).

## Utilizarea unei conexiuni bi-amplificator

Dacă nu utilizați difuzoare surround spate și nici difuzoare frontale înalte, puteți utiliza bornele SURROUND BACK/FRONT HIGH/FRONT B/ZONE 2 pentru difuzoarele frontale, pentru utilizarea cu o conexiune bi-amplificator.

### Pentru a conecta difuzoarele

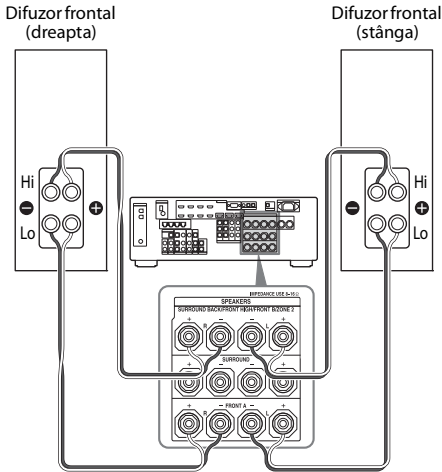

Conectați mufele de pe partea cu Lo (sau Hi) a boxelor frontale la bornele FRONT A și conectați mufele de pe partea Hi (sau Lo) a boxelor frontale la bornele SURROUND BACK/FRONT HIGH/FRONT B/ZONE 2. Asigurați-vă că armăturile de metal ale Hi/Lo atașate la boxe au fost îndepărtate de pe acestea pentru a evita defectarea receptorului.

### Pentru a configura boxe

Pentru detalii, consultați „Speaker Connection” din meniul Speaker Settings

### Note

- Efectuați setările pentru bi-amplificator înainte de a executa funcția Auto Calibration.
- Dacă efectuați setările pentru bi-amplificator, setările privind nivelul boxei, balansul și egalizatorul boxelor surround spate și al boxelor înalte față devin nevalide, folosindu-se cele ale boxelor frontale.
- Dacă modelul de boxe este setat astfel încât există boxe surround spate și boxe frontale înalte, nu puteți seta bornele SURROUND BACK/FRONT HIGH/FRONT B/ZONE 2 pentru o conexiune bi-amplificator.
- Atunci când comandați receptorul fără să utilizați GUI, setați „SB ASSIGN” la „BI-AMP” din „SPEAKER” (pagina 106).



# Revenirea la setările implicite din fabrică

Puteți să ștergeți toate setările memorate și să aduceți receptorul la setările implicite din fabrică, efectuând procedura care urmează. Aceasta poate fi utilizată, de asemenea, pentru a inițializa receptorul înainte de prima utilizare.

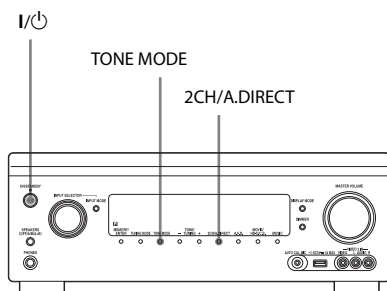

- 1 Apăsați I/⏻ pentru a opri receptorul.**
- 2 În timp ce țineți apăsat TONE MODE și 2CH/A.DIRECT, apăsați I/⏻ pentru a porni receptorul.**
- 3 Eliberați TONE MODE și 2CH/A.DIRECT după câteva secunde.**

Pe fereastra de afișaj apare un timp mesajul „CLEARING...”, apoi se modifică în „CLEARED!”.

Modificările sau ajustările aduse setărilor sunt acum reinițializate la valorile implicite.

## Notă

Golirea completă a memoriei durează aproximativ câteva minute. Nu opriți receptorul până când pe afișaj nu apare „CLEARED!”.

## Ajustarea setărilor

### Utilizarea meniului de setări

Puteți ajusta diverse setări pentru difuzoare, efecte surround, zone multiple etc., utilizând meniul de setări.

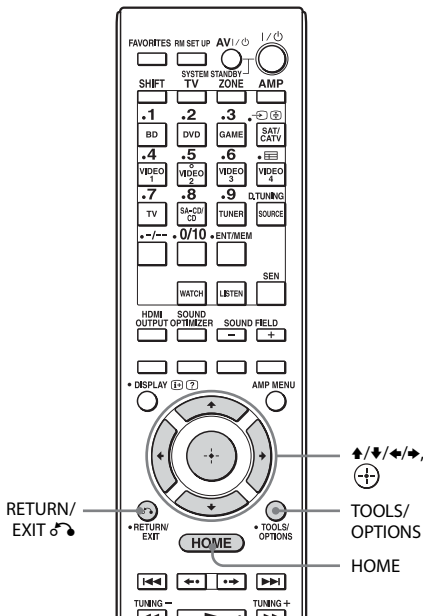

### 1 Selectați „Settings” din meniul de pornire, apoi apăsați (+/-) pentru a intra în modul menu.

Pe ecranul televizorului apare lista meniului de setări.

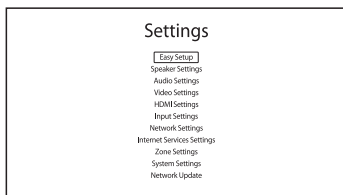

### 2 Selectați elementul de meniu dorit, apoi apăsați (+/-) pentru a accesa elementul de meniu.

Exemplu: Când selectați „Audio Settings”.

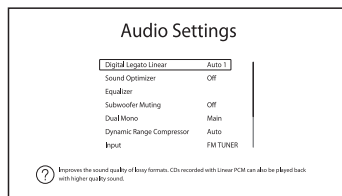

### 3 Selectați parametrul dorit, apoi apăsați (+/-) pentru a-l accesa.

Pentru a reveni la ecranul anterior Apăsați RETURN/EXIT ↵.

### Pentru a părăsi meniul

Apăsați HOME pentru a afișa meniul de pornire, apoi apăsați din nou HOME.

## Lisă meniuri setări

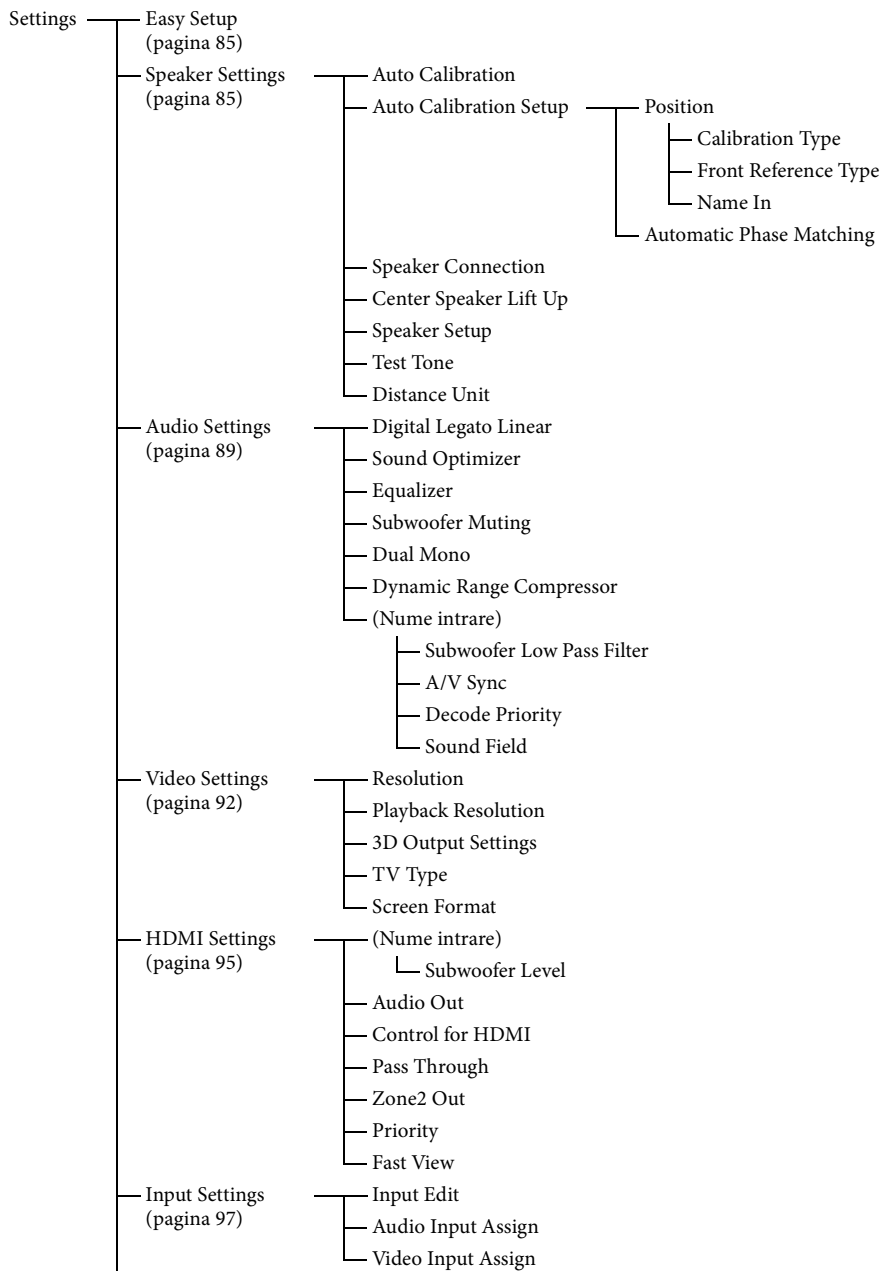

Network Settings (pagina 98)	Internet Settings
	Connection Server Settings
	Renderer Options
	Renderer Access Control
	External Control
	Network Standby
Internet Services Settings (pagina 99)	Parental Control Password
	Parental Control Area Code
	Internet Video Parental Control
	Internet Video Unrated
Zone Settings (pagina 100)	Zone Control
	Zone Setup
System Settings (pagina 101)	Language
	Auto Standby
	Settings Lock
	RS232C Control
	Software Update Notification
	Initialize Personal Information
	System Information
	EULA
	Software License
Network Update (pagina 102)	

## Easy Setup

Execută din nou Easy Setup pentru a efectua setările de bază. Urmați instrucțiunile de pe ecran (pagina 41).

## Speaker Settings

Puteți configura mediul de vizualizare (cu sistemul de difuzoare utilizat) fie automat, fie manual.

### Auto Calibration

Execută funcția D.C.A.C. (Digital Cinema Auto Calibration). Această funcție vă permite să efectuați calibrarea automată, precum verificarea conexiunii dintre fiecare difuzor și receptor, ajustarea nivelului difuzoarelor și măsurarea automată a distanței dintre fiecare difuzor și poziția de ascultare.

### Calibration Matching

Când este executată Auto Calibration, această funcție se aplică în mod automat, privind distanța și nivelul de sunet al difuzorului din stânga și al celui din dreapta. Puteți seta această funcție numai după ce procesul de măsurare DCAC s-a finalizat, iar rezultatele măsurătorii DCAC au fost salvate. Setarea rămâne valabilă până când o modificați.

#### Notă

Rezultatele măsurătorii anterioare vor fi suprascrise, iar rezultatele curente sunt salvate pentru poziția selectată în momentul respectiv.

Consultați „Notă cu privire la Speaker Settings (Auto Calibration)” din „7: Configurarea receptorului cu ajutorul Easy Setup” (pagina 41).

### Auto Calibration Setup

Vă permite să înregistrați trei modele pentru „Position”, în funcție de pozițiile de ascultare, de mediul de ascultare și condițiile de măsurare.

De asemenea, puteți selecta un tip de calibrare pentru a compensa fiecare difuzor.

## Position

Puteți înregistra mai multe seturi de setări pentru mediul de ascultare și puteți reapela un set de setări.

Selectați „Position” pentru care doriți să înregistrați rezultatele măsurătorii în ecranul Auto Calibration Setup.

- Pos.1
- Pos.2
- Pos.3

## Pentru a seta un tip de compensare pentru boxe

Puteți selecta tipul de compensare care să fie utilizat pentru difuzoare, pentru fiecare Position.

- 1 Selectați „Position” pentru care doriți să setați tipul de compensare a difuzoarelor, apoi apăsați (+).
- 2 Selectați „Calibration Type” dorit, apoi apăsați (+).
  - Full Flat  
Aplatizează măsurarea frecvenței de la fiecare boxă.
  - Engineer  
Setează frecvența pentru a se potrivi cu cea a standardului pentru camere de ascultare Sony.
  - Front Reference  
Reglează caracteristicile tuturor difuzoarelor în funcție de caracteristicile difuzoarelor frontale.
  - Off  
Setează egalizorul pentru Auto Calibration la valoarea dezactivat.

## Notă

Nu puteți seta „Calibration Type” pentru „Position”, pentru care rezultatele măsurătorii nu au fost înregistrate.

## Pentru a denumi Position

- 1 Selectați „Position” pe care doriți să o denumiți, apoi apăsați (+).
- 2 Selectați „Name In”, apoi apăsați (+).  
Pe ecran apare tastatura virtuală.

- 3 Apăsați ▲/▼/◀/▶ și (+) pentru a selecta câte un caracter pe rând.

## Automatic Phase Matching

Vă permite să setați funcția A.P.M. (Automatic Phase Matching) în funcția D.C.A.C. (Digital Cinema Auto Calibration) (pagina 85).

Calibrează caracteristicile fazei difuzoarelor și asigură un spațiu surround bine coordonat.

### ■ Off

Nu activează funcția A.P.M.

### ■ Auto

Activează sau dezactivează automat funcția A.P.M.

### Note

- Această funcție nu este disponibilă în următoarele cazuri.
  - „2ch Analog Direct” este utilizat.
  - Sunt conectate căștile.
  - Nu a fost efectuată „Auto Calibration”.
- Este posibil ca receptorul să redea semnale la o frecvență de eșantionare mai mică decât frecvența de eșantionare efectivă a semnalelor de intrare, în funcție de formatul audio.

## Speaker Connection

Vă permite să reglați fiecare difuzor manual. De asemenea, puteți regla nivelurile difuzoarelor după finalizarea Easy Setup. Speaker Settings sunt doar pentru „Position” curent.

Puteți efectua următoarele setări cu ajutorul expertului.

## Speaker Pattern

Vă permite să selectați modelul de difuzoare pentru sistemul de difuzoare pe care îl utilizați.

## Surround Back Assign

Vă permite să setați bornele SURROUND BACK/FRONT HIGH/FRONT B/ZONE 2 pentru o conexiune de bi-amplificator sau pentru o conexiune în zona 2.

## ■ Zone2 Speakers

## ■ Bi-Amplifier

## ■ Front B

## ■ No Assign

### Notă

Dacă modelul de boxe este setat astfel încât există boxe surround spate sau boxe frontale înalte, nu puteți seta bornele SURROUND BACK/Front HIGH/Front B/ZONE 2 pentru o conexiune bi-amplificator sau pentru o conexiune în zona 2.

## Center Speaker Lift Up

Prin utilizarea boxelor frontale înalte, puteți ridica sunetele emise de boxa centrală la o înălțime adecvată de pe ecran, ceea ce vă permite să vă bucurați de o reprezentare naturală a sunetului, fără dificultate.

## ■ 1~10

## ■ Off

### Notă

- Această funcție nu este disponibilă în următoarele cazuri.
  - Sunt conectate căștile.
  - Nu există o boxă centrală.
  - Nu există boxe frontale înalte.
  - Este utilizat câmpul de sunet în modul 2CH.
  - Este utilizat câmpul de sunet pentru muzică.
  - Este utilizat câmpul de sunet „Multi Stereo”.

## Speaker Setup

Vă permite să reglați fiecare boxă manual pe ecranul Configurare manuală. De asemenea, puteți regla nivelurile difuzoarelor după finalizarea „Auto Calibration”.

**Selectați „Level/Distance/Size”, apoi apăsați (+).**

## Pentru a regla volumul boxei

Puteți regla nivelul fiecărui difuzor (central, surround stânga/dreapta, surround spate stânga/dreapta, frontal înalt stânga/dreapta, subwoofer).

- 1 Selectați pe ecran boxa pentru care doriți să reglați nivelul, apoi apăsați (+).
- 2 Selectați „Level”, apoi apăsați (+).  
Puteți regla nivelul de la -20,0 dB la +10,0 dB în intervale de 0,5 dB.  
Puteți regla nivelul frontal stânga de la FL-10,0 dB la FL+10,0 dB, în intervale de 0,5 dB. Puteți regla, de asemenea, nivelul frontal dreapta de la FR-10,0 dB la FR+10,0 dB, în intervale de 0,5 dB.

## Pentru a regla distanța de la poziția dumneavoastră de ascultare la fiecare boxă

Puteți regla distanța de la poziția de ascultare la fiecare difuzor (frontal stânga/dreapta, frontal stânga/dreapta înalt, centru, surround stânga/dreapta, surround spate stânga/dreapta, frontal înalt stânga/dreapta, subwoofer).

- 1 Selectați pe ecran boxa pentru care doriți să reglați distanța, apoi apăsați (+).
- 2 Selectați o „Distance”, apoi apăsați (+).  
Puteți regla distanța de la 1,0 metru la 10,0 metri (de la 3 picioare 3 inci la 32 picioare 9 inci), în intervale de 1 cm (1 inci).

## Pentru a ajusta dimensiunea fiecărei boxe

Puteți ajusta dimensiunea fiecărui difuzor (frontal stânga/dreapta, frontal stânga/dreapta înalt, centru, surround stânga/dreapta, surround spate stânga/dreapta, frontal înalt stânga/dreapta).

- 1 Selectați pe ecran boxa a cărei dimensiune doriți să o ajustați, apoi apăsați (+).

## 2 Selectați o „Size”, apoi apăsați (+).

### • Large

În cazul în care conectați difuzoare mari, care vor reproduce efectiv frecvențele de bas, selectați „Large”. În mod normal, selectați „Large”.

### • Small

Dacă sunetul este distorsionat sau dacă simțiți lipsa efectelor surround când utilizați un sunet surround multicanal, selectați „Small” pentru a activa circuitele de redirectionare a basului și pentru a scoate frecvențele de bas ale fiecărui canal prin subwoofer sau alte difuzoare „Large”.

### Note

- Când sunt conectate căștile, Size și Distance nu pot fi setate.
- Boxele surround spate vor fi configurate cu aceeași setare ca cea a boxelor surround.
- Când difuzoarele frontale sunt setate la „Small”, difuzoarele central, surround, surround spate și frontale înalte sunt setate automat la „Small”.
- Dacă nu utilizați subwooferul, difuzoarele frontale sunt setate automat la „Large”.

## Pentru a ajusta frecvența de tranziție a fiecărui difuzor

Vă permite să setați frecvența de tranziție a basului pentru difuzoarele care au fost setate la „Small” în meniul Size. Frecvența de tranziție măsurată a difuzorului este setată pentru fiecare difuzor după „Auto Calibration”.

### 1 Selectați „Crossover Frequency”, apoi apăsați (+).

### 2 Selectați pe ecran difuzorul pentru care doriți să reglați frecvența de tranziție.

### 3 Setati frecvența de tranziție a difuzorului selectat.

### Note

- Când sunt conectate căștile, această funcție nu este disponibilă.
- Boxele surround spate vor fi configurate cu aceeași setare ca cea a boxelor surround.

## Test Tone

Vă permite să selectați tipul tonului de testare din ecranul Test Tone.

## Pentru a scoate un ton de testare prin fiecare difuzor

Puteți scoate un ton de testare prin difuzoare, pe rând.

### 1 Selectați „Test Tone”, apoi apăsați (+).

Apare ecranul Test Tone.

### 2 Ajustați parametrul, apoi apăsați (+).

#### • Off

#### • Auto

Tonul de testare este scos prin fiecare boxă, pe rând.

- L, C, R, SR, SL, SB\*, SBL, SBR, LH, RH, SW \* „SB” apare când este conectat doar un difuzor surround spate.

Puteți selecta ce boxe vor scoate tonul de testare.

### 3 Ajustați „Level”, apoi apăsați (+).

## Pentru a scoate un ton de testare prin difuzoarele adiacente

Puteți scoate un ton de testare prin difuzoarele adiacente, astfel încât să puteți regla balansul dintre difuzoare.

### 1 Selectați „Phase Noise”, apoi apăsați (+).

Apare ecranul Phase Noise.

### 2 Ajustați parametrul, apoi apăsați (+).

#### • Off

- FL/FR, FL/CNT, CNT/FR, FR/SR, SR/SBR, SR/SB\*, SBR/SBL, SR/SL, SB/SL\*, SBL/SL, SL/FL, LH/RH, FL/SR, SL/FR, FL/RH, LH/FR \* „SR/SB” și „SB/SL” apar când este conectat doar un difuzor surround spate.

Vă permite să scoateți tonul de testare în mod secvențial prin difuzoarele adiacente.

În funcție de setarea modelului de difuzoare, este posibil ca unele elemente să nu fie afișate.



3 Ajustați „Level”, apoi apăsați (+).

## Pentru a scoate sursa de sunet prin difuzoarele adiacente

Puteți scoate sursa de sunet prin difuzoarele adiacente, astfel încât să puteți regla balansul dintre difuzoare.

1 Selectați „Phase Audio”, apoi apăsați (+).

Apare ecranul Phase Audio.

2 Ajustați parametrul, apoi apăsați (+).

- Off
  - FL/FR, FL/CNT, CNT/FR, FR/SR, SR/SBR, SR/SB\*, SBR/SBL, SR/SL, SB/SL\*, SBL/SL, SL/FL, LH/RH, FL/SR, SL/FR, FL/RH, LH/FR
- \* „SR/SB” și „SB/SL” apar când este conectată doar o boxă surround spate.

Vă permite să scoateți sunetul sursei frontale pe 2 canale (în loc de tonul de testare) în mod secvențial prin difuzoarele adiacente.

În funcție de setarea modelului de boxe, este posibil ca unele elemente să nu fie afișate.

3 Ajustați „Level”, apoi apăsați (+).

## Distance Unit

Vă permite să selectați unitatea de măsură pentru setarea distanțelor.

### ■ meter

Distanța este afișată în metri.

### ■ feet

Distanța este afișată în picioare.

## Audio Settings

Puteți ajusta setările audio pentru a se potrivește preferințelor dumneavoastră.

### Digital Legato Linear (D.L.L.)

Funcția D.L.L. reprezintă tehnologia proprietară Sony care permite semnalelor audio digitale și a semnalelor audio analogice de slabă calitate să fie redată la o calitate înaltă a sunetului.

#### ■ Off

#### ■ Auto 1

Această funcție este disponibilă pentru formatele audio cu comprimare prin eliminare și pentru semnalele audio analogice.

#### ■ Auto 2

Această funcție este disponibilă pentru semnalele PCM linear, precum și pentru formatele audio cu comprimare prin eliminare și pentru semnalele audio analogice.

#### Note

- Este posibil ca această funcție să nu fie disponibilă, în funcție de conținutul de pe un dispozitiv USB sau dintr-o rețea de domiciliu.
- Această funcție este disponibilă când este selectat „A.F.D. Auto”. În orice caz, această funcție nu este disponibilă în următoarele cazuri.
  - Se primesc semnale PCM lineare cu o frecvență de eșantionare diferită de 44,1 kHz.
  - Se primesc semnale Dolby Digital Plus, Dolby Digital EX, Dolby TrueHD, DTS 96/24, DTS-ES Matrix 6.1, DTS-HD Master Audio sau DTS-HD High Resolution Audio.

### Sound Optimizer

Vă permite să setați funcția Sound Optimizer (pagina 60).

#### ■ Off

#### ■ Low

#### ■ Normal

## Equalizer

Vă permite să reglați nivelul de bas și înalte pentru fiecare boxă (pagina 61).

## Subwoofer Muting

Vă permite să împiedicați scoaterea semnalelor prin mufele SUBWOOFER.

### ■ Off

Mufele SUBWOOFER scot semnale.

### ■ On

Mufele SUBWOOFER nu scot semnale.

### Notă

- Această funcție nu este disponibilă în următoarele cazuri.
  - Sunt conectate căștile.
  - „2ch Analog Direct” este selectat.
  - „2ch Stereo” este selectat.
  - Este selectat un model de difuzoare fără un subwoofer.

## Dual Mono

Vă permite să selectați limba în care doriți să ascultați componenta audio duală a unei difuzări digitale, când este disponibilă. Această caracteristică funcționează doar pentru surse Dolby Digital.

### ■ Main/Sub

Sunetul limbii principale va fi scos prin difuzorul frontal din stânga, iar sunetul limbii secundare va fi scos prin difuzorul frontal din dreapta, în același timp.

### ■ Main

Va fi scos sunetul limbii principale.

### ■ Sub

Va fi scos sunetul limbii secundare.

## Dynamic Range Compressor

Vă permite să comprimați intervalul dinamic al piesei audio. Această funcție poate fi utilă atunci când doriți să vizionați filme în timpul nopții, cu volumul redus. Compresia intervalului dinamic este posibilă doar cu surse Dolby Digital și Dolby TrueHD.

### ■ Off

Intervalul dinamic nu este comprimat.

### ■ Auto

Intervalul dinamic este comprimat automat atunci când în sursa de sunet există un marcaj care recomandă Dynamic Range Compressor.

### ■ On

Intervalul dinamic este comprimat așa cum a avut în vedere inginerul de înregistrare.

## Subwoofer Low Pass Filter

Vă permite să activați și să dezactivați filtrul de trecere bandă joasă pentru subwoofer. Puteți seta în mod independent funcția pentru fiecare intrare căreia îi este alocată o mufă de intrare audio. Activați funcția, în cazul în care conectați un subwoofer fără funcție de frecvență de tranziție.

### ■ Off

Nu activează funcția filtrului de trecere bandă joasă.

### ■ On

Activează filtrul de trecere bandă joasă cu o frecvență de oprire de 120 Hz.

### Notă

- Această funcție nu este disponibilă în următorul caz.
  - „2ch Analog Direct” este utilizat.

## A/V Sync (Sincronizează ieșirea audio cu cea video)

Vă permite să întârziati ieșirea audio pentru a minimiza diferența de timp dintre ieșirea audio și afișajul vizual.

Această funcție este utilă atunci când utilizați un monitor LCD sau cu plasmă mare sau un proiector.

Puteți seta funcția pentru fiecare intrare în parte.

### ■ HDMI Auto

Diferența de timp dintre ieșirea audio și afișajul vizual pentru monitorul conectat prin intermediul unei conexiuni HDMI va fi ajustată automat în baza informațiilor pentru televizor. Această caracteristică este disponibilă doar când monitorul acceptă funcția A/V Sync.

### ■ 0 ms – 300 ms

Puteți ajusta întârzierea între 0 ms și 300 ms, în intervale de 10 ms.

### Notă

În funcție de formatul audio, este posibil ca receptorul să redea semnale la o frecvență de eșantionare mai mică decât frecvența de eșantionare efectivă a semnalelor de intrare.

## Decode Priority (Prioritatea decodării intrării audio digitale)

Vă permite să specificați modul de intrare pentru intrarea semnalului digital prin mufele DIGITAL IN sau HDMI IN.

Puteți seta funcția pentru fiecare intrare în parte.

### ■ PCM

Atunci când sunt selectate semnale de la mufa DIGITAL IN, semnalele PCM au prioritate (pentru a preveni întreruperea în momentul pornirii redării). În orice caz, atunci când intră alte semnale, este posibil să nu se audă niciun sunet, în funcție de format. În acest caz, setați acest element la „Auto”.

Atunci când sunt selectate semnalele de la mufa HDMI IN, doar semnalele PCM sunt scoase de la playerul conectat. Dacă sunt primite semnale în orice alt format, setați acest element la „Auto”.

### ■ Auto

Comută automat modul de intrare între Dolby Digital, DTS sau PCM.

### Note

- Această funcție nu este disponibilă în următoarele cazuri.
  - Este selectat modul de intrare analogic.
  - „2ch Analog Direct” este utilizat.
- Chiar și atunci când „Decode Priority” este setat la „PCM”, este posibil ca începutul secvenței audio să nu fie scos în cauza redării semnalelor de pe CD.

## Sound Field

Vă permite să selectați un efect de sunet aplicat semnalelor de intrare. Pentru detalii, consultați „Ascultarea de efecte de sunet” (pagina 56).

Puteți seta funcția pentru fiecare intrare în parte.

# Video Settings

Puteți ajusta setări pentru video.

## Resolution (Conversia semnalelor video)

Vă permite să converțiți rezoluția semnalelor de intrare video analogice și să scoateți semnalele convertite.

### ■ Direct

Vă permite să scoateți direct semnalele de intrare video analogice.

### ■ 480p/576p

### ■ 720p

### ■ Auto

### ■ 1080i

### ■ 480i/576i

### ■ 1080p

## Când un monitor HDMI este conectat cu HDMI OUT ON

Setări meniu „Resolution”	leșire de la	Mufe HDMI OUT	Mufe MONITOR COMPONENT VIDEO OUT	Mufă MONITOR VIDEO OUT
	Intrare de la			
Direct, Auto	Mufe HDMI IN	●	–	–
	Mufe COMPONENT VIDEO IN	○ <sup>a)</sup>	●	–
	Mufe VIDEO IN	○ <sup>a)</sup>	–	●
480i/576i, 480p/576p, 720p, 1080i, 1080p	Mufe HDMI IN	●	–	–
	Mufe COMPONENT VIDEO IN	○ <sup>b)</sup>	●	–
	Mufe VIDEO IN	○ <sup>b)</sup>	–	●

## Când un monitor HDMI nu este conectat cu HDMI OUT OFF

Setări meniu „Resolution”	leșire de la	Mufe HDMI OUT	Mufe MONITOR COMPONENT VIDEO OUT	Mufă MONITOR VIDEO OUT
	Intrare de la			
Direct	Mufe HDMI IN	–	–	–
	Mufe COMPONENT VIDEO IN	–	●	–
	Mufe VIDEO IN	–	–	●
Auto	Mufe HDMI IN	–	–	–
	Mufe COMPONENT VIDEO IN	–	480i/576i	○
	Mufe VIDEO IN	–	480i/576i	●

Setări meniu „Resolution”	leșire de la	Mufe HDMI OUT	Mufe MONITOR COMPONENT VIDEO OUT	Mufă MONITOR VIDEO OUT
	Intrare de la			
480i/576i, 480p/576p	Mufe HDMI IN	-	-	-
	Mufe COMPONENT VIDEO IN	-	○ <sup>b)</sup>	○
	Mufe VIDEO IN	-	○ <sup>b)</sup>	●
720p, 1080i	Mufe HDMI IN	-	-	-
	Mufe COMPONENT VIDEO IN	-	○ <sup>c)</sup>	-
	Mufe VIDEO IN	-	○ <sup>c)</sup>	●
1080p	Mufe HDMI IN	-	-	-
	Mufe COMPONENT VIDEO IN	-	●	-
	Mufe VIDEO IN	-	-	●

● : Semnalele video sunt scoase fără o conversie sau o procesare video.

○ : Sunt scoase semnale video. (Valorile rezoluției sunt afișate când semnalele video sunt scoase la rezoluția indicată.)

○<sup>a)</sup>: Semnalele video sunt convertite automat la rezoluția optimă pe care o acceptă monitorul conectat, apoi sunt scoase.

○<sup>b)</sup>: Semnalele video sunt scoase la rezoluția indicată în meniul „Resolution”.

○<sup>c)</sup>: Semnalele video sunt scoase la rezoluția indicată în meniul „Resolution”. Semnalele video protejate de Macrovision sunt scoase la o rezoluție de 480p/576p.

- : Nu sunt scoase semnale video.

### Note

- Dacă selectați o rezoluție pe care televizorul conectat nu o acceptă în meniul „Resolution”, imaginile de la televizor nu pot fi scoase corect.
- Ieșirea de imagine HDMI convertită nu acceptă „x.v.Color”, Deep Color și nici 3D.

## Playback Resolution

Această funcție vizează conținut printr-un dispozitiv USB, o rețea de domiciliu și video de pe Internet.

■ 480i/576i

■ 1080i

■ 480p/576p

■ 1080p

■ 720p

Setări meniu „Playback Resolution”	Rezoluție video de ieșire	Mufe HDMI OUT	Mufe MONITOR COMPONENT VIDEO OUT	Mufă MONITOR VIDEO OUT	Mufe ZONE 2 COMPONENT VIDEO OUT	Mufă ZONE 2 VIDEO OUT
480i/576i		480i/576i	480i/576i*	480i/576i*	480i/576i*	480i/576i*
480p/576p		480p/576p	480p/576p*	480i/576i*	480p/576p*	480i/576i*
720p (setare implicită din fabrică)		720p	720p*	–	720p*	–
1080i		1080i	1080i*	–	1080i*	–
1080p		1080p	1080i*	–	1080i*	–

\* Dacă redați conținut protejat prin Macrovision, este posibil ca receptorul să scoată imaginea la rezoluție redusă sau să apară un mesaj de avertizare, care să vă informeze că semnalele video nu pot fi scoase.

### Note

- Dacă apare mesajul de avertizare „Video cannot be output from this jack.”, efectuați următoarea procedură.
  - ① Selectați „BD” ca intrare pentru zona principală.
  - ② Setați „Playback Resolution” la „480i/576i” sau la „480p/576p”.
- Dacă nu este scoasă nicio imagine când redați conținut prin intermediul unui dispozitiv USB, al unei rețele de domiciliu sau al Internet video din meniul Watch/Listen, efectuați următoarea procedură.
  - ① Selectați „BD” ca intrare pentru zona principală.
  - ② Setați „Playback Resolution” la o rezoluție mai mică.

## 3D Output Settings

Această funcție vizează conținut printr-un dispozitiv USB, o rețea de domiciliu și video de pe Internet.

### ■ Auto

Selectați această opțiune pentru a afișa conținut compatibil 3D în format 3D.

### ■ Off

Selectați această opțiune pentru a afișa întreg conținutul în format 2D.

## TV Type

Această funcție vizează conținut printr-un dispozitiv USB, o rețea de domiciliu și video de pe Internet.

### ■ 16:9

Selectați această opțiune atunci când conectați un televizor cu ecran lat sau un televizor cu funcție mod de ecran lat.

### ■ 4:3

Selectați această opțiune atunci când conectați un televizor cu ecran 4:3 fără funcție mod de ecran lat.

## Screen Format

Această funcție vizează conținut printr-un dispozitiv USB, o rețea de domiciliu și video de pe Internet.

### ■ Original

Selectați această opțiune atunci când conectați un televizor cu funcție mod de ecran lat. Afișează o imagine de ecran 4:3 în raport de aspect 16:9, chiar și pe un televizor cu ecran lat.

### ■ Fixed Aspect Ratio

Modifică dimensiunea imaginii, pentru a se potrivi la dimensiunea ecranului cu raportul de aspect al imaginii originale.

## HDMI Settings

Puteți ajusta setările necesare pentru echipamentul conectat la mufele HDMI.

### Subwoofer Level

Vă permite să setați nivelul subwooferului la 0 dB sau la +10 dB, atunci când semnalele PCM intră printr-o conexiune HDMI. Puteți seta în mod independent nivelul pentru fiecare intrare căreia îi este alocată o mufă de intrare HDMI.

#### ■ 0 dB

#### ■ Auto

Setează automat nivelul la 0 dB sau la +10 dB, în funcție de transmisia audio.

#### ■ +10 dB

### Audio Out

Vă permite să setați ieșirea semnalelor audio HDMI de la echipamentul de redare conectat la receptor printr-o conexiune HDMI.

#### ■ TV+AMP

Sunetul este scos prin difuzorul televizorului și prin difuzoarele conectate la receptor.

#### Note

- Calitatea sunetului echipamentului de redare depinde de calitatea sunetului televizorului, precum numărul de canale și frecvența de eșantionare etc. Dacă televizorul este prevăzut cu difuzoare stereo, sunetul care iese din receptor va fi tot stereo, ca cel al televizorului, chiar dacă dumneavoastră redați o sursă multicanal.
- Când conectați receptorul la un dispozitiv video (proiector etc.), este posibil ca sunetul să nu iasă din receptor. În acest caz, selectați „AMP”.
- Dacă nu selectați o mufă de intrare HDMI drept intrare audio în „Audio Input Assign” din meniul Input Settings, sunetul nu este scos din televizor.

## ■ AMP

Semnalele audio HDMI de la echipamentul de redare sunt scoase doar prin difuzoarele conectate la receptor. Sunetul multicanal poate fi redat ca atare.

### Notă

Când „Control for HDMI” este setat la „On”, „Audio Out” se poate modifica automat.

## Control for HDMI

Vă permite să activați și să dezactivați funcția care controlează echipamentul conectat la mufa HDMI prin intermediul unui cablu HDMI.

### ■ Off

### ■ On

### Notă

Această funcție este activată numai atunci când „Zone2 Out” este setată la „Off”.

## Pass Through

Vă permite să scoateți semnalele HDMI prin televizor, chiar și când receptorul se află în modul standby. Pentru detalii, consultați „Scoateră semnalelor HDMI chiar și atunci când receptorul se află în modul standby (Pass Through)” (pagina 71).

### ■ Off

### ■ On

### ■ Auto

## Zone2 Out

Vă permite să activați sau să dezactivați mufele HDMI ZONE 2 OUT.

### ■ Off

### ■ On

## Priority

Vă permite să setați prioritatea atunci când selectați aceeași intrare atât pentru zona principală, cât și pentru zona 2.

### ■ Main & Zone 2

Puteți beneficia de aceeași intrare atât pentru zona principală, cât și pentru zona 2. Cu toate acestea, ar putea apărea unele interferențe între semnalele audio și video din zona principală și cele din zona 2.

### ■ Main Only

Vă puteți bucura de o foarte bună calitate video și audio în zona principală. Nu există ieșire în zona 2.

### Notă

Această funcție este activată numai atunci când „Zone2 Out” este setată la „On”.

## Fast View (Comutarea rapidă HDMI)

Vă permite să setați funcționarea Fast View. HDMI IN 1, IN 2, IN 3 și IN 4 acceptă funcția Fast View.

### ■ Auto

Puteți selecta o metodă de intrare HDMI, care este mai rapidă decât selectarea normală.

### ■ Off

Această funcție și funcția de previzualizare pentru HDMI nu sunt disponibile.

### Notă

Această funcție este activată numai atunci când „Zone2 Out” este setată la „Off”.



## Input Settings

Puteți ajusta setările pentru conexiunile receptorului și ale altor echipamente.

### Input Edit

Vă permite să setați următoarele elemente pentru fiecare intrare.

#### ■ Watch/Listen

Stabilește dacă o intrare este afișată în meniul Watch sau în meniul Listen.

- Watch: Afișează o intrare în meniul Watch.
- Listen: Afișează o intrare în meniul Listen.
- Watch/Listen: Afișează o intrare în meniul Watch, cât și în meniul Listen.
- Hidden: Nu afișează o intrare în meniurile Watch și Listen. Dacă selectați o intrare, puteți sări peste o intrare care este setată la „Hidden”.

#### ■ Icon

Setează pictograma afișată în meniul Watch/Listen.

#### ■ Name

Setează numele afișat în meniul Watch/Listen.

#### Notă

Nu puteți selecta o intrare care este setată la „Hidden” sau la „HIDDEN” în „INPUT SKIP?” din „INPUT” (pagina 107), fără a utiliza GUI, chiar dacă utilizați INPUT SELECTOR pe receptor.

### Audio Input Assign

Vă permite să setați mufele de intrare audio alocate fiecărei intrări. Pentru detalii, consultați „Utilizarea altor mufe de intrare video/audio” (pagina 73).

#### ■ HDMI

HDMI IN 1/2/3/4/5/6/7/8, None

#### ■ Digital

OPT IN 1/2, COAX IN, None

#### ■ Analog

Setare implicită din fabrică

### Video Input Assign

Vă permite să setați mufele de intrare video alocate fiecărei intrări. Pentru detalii, consultați „Utilizarea altor mufe de intrare video/audio” (pagina 73).

#### ■ HDMI

HDMI IN 1/2/3/4/5/6/7/8, None

#### ■ Component

COMPONENT IN 1/2, None

#### ■ Analog

Setare implicită din fabrică

## Network Settings

Puteți ajusta setările pentru rețea.

### Internet Settings

Vă permite să verificați sau să modificați setările de rețea.

Puteți modifica setările pentru următoarele elemente, fie manual, fie automat.

- IP Address
- DNS
- Proxy Server

Conectați mai întâi receptorul la rețea.

Pentru detalii, consultați „5: Conectarea la rețea” (pagina 39).

### LAN Port Activation

Vă permite să stabiliți dacă activați sau nu fiecare dintre porturile LAN de pe panoul din spate.

Dintre cele patru porturi LAN de pe panoul din spate, bifați porturile pe care doriți să le activați. Receptorul va utiliza porturile activate pentru a accesa o rețea.

Prin dezactivarea porturilor pe care nu le utilizați, puteți economisi consumul de energie. Porturile neconectate la un router sau la un hub vor fi afișate cu gri.

### Connection Server Settings

Vă permite să stabiliți dacă să fie afișat serverul DLNA conectat sau nu.

### Renderer Options

#### ■ Renderer Name

Afișează numele de dispozitiv de redare al receptorului.

#### ■ Auto Access Permission

Stabilește dacă se acordă acces automat de la noul controler DLNA detectat.

### Renderer Access Control

Vă permite să stabiliți dacă sunt acceptate comenzi de la controlerul DLNA sau nu.

### External Control

Vă permite să activați și să dezactivați funcția care controlează receptorul de la „ES Remote” în rețeaua de domiciliu.

#### ■ Off

#### ■ On

### Network Standby

Vă permite să activați și să dezactivați funcția care activează huburile de comutare din spatele receptorului și permite unui controler de rețea, „ES Remote” etc. să comande receptorul, chiar și atunci când acesta se află în modul standby. În modul standby pentru rețea, timpul de pornire a funcției GUI și a funcției de rețea va fi redus după ce receptorul este pornit.

#### ■ Off

Modul Network Standby este dezactivat, iar receptorul intră în modul standby normal atunci când se află în modul standby.

#### ■ On

Modul Network Standby este activat, iar receptorul intră în modul Network Standby atunci când se află în modul standby.

# Internet Services Settings

## Parental Control Password

Vă permite să setați sau să modificați parola pentru funcția de control parental. O parolă vă permite să setați o restricție pentru redarea de materiale video de pe Internet.

## Parental Control Area Code

Redarea unor materiale video de pe Internet poate fi limitată în funcție de zona geografică. Anumite scene pot fi blocate sau înlocuite cu scene diferite.

Setați funcția în conformitate cu instrucțiunile de pe ecran.

Cod	Zonă	Cod	Zonă
2044	Argentina	2254	Italia
2046	Austria	2333	Luxemburg
2057	Belgia	2363	Malaiezia
2090	Chile	2379	Norvegia
2093	Columbia	2390	Noua Zeelandă
2304	Coreea	2376	Olanda
2115	Danemarca	2427	Pakistan
2086	Elveția	2428	Polonia
2424	Filipine	2436	Portugalia
2165	Finlanda	2489	Rusia
2200	Grecia	2501	Singapore
2219	Hong Kong	2149	Spania
2248	India	2499	Suedia
2238	Indonezia	2543	Taiwan
2239	Irlanda	2528	Thailanda

## Internet Video Parental Control

Redarea unor materiale video de pe Internet poate fi limitată în funcție de vârsta utilizatorilor. Anumite scene pot fi blocate sau înlocuite cu scene diferite.

Setați funcția în conformitate cu instrucțiunile de pe ecran.

## Internet Video Unrated

Vă permite să stabiliți dacă este permisă sau nu redarea de materiale video neclasificate de pe Internet.

### ■ Allow

Se permite redarea de materiale video de pe Internet neclasificate.

### ■ Block

Se blochează redarea de materiale video de pe Internet neclasificate.

## Zone Settings

Puteți ajusta setările pentru zona principală, zona 2.

### Zone Control

#### Pentru a porni și opri alimentarea pentru zona 2

Puteți activa și dezactiva funcționarea zonei 2.

- 1 Selectați zona pe care doriți să o activați sau să o dezactivați, apoi apăsați (+).
- 2 Selectați „On” sau „Off”, apoi apăsați (+).
  - On
  - Off

#### Pentru a selecta sursa de ieșire pentru fiecare zonă

Puteți selecta sursa care să fie scoasă în zonă. Semnalele audio și video sunt scoase în zona 2.

- 1 Selectați zona în care doriți să scoateți semnalele video/audio, apoi apăsați (+).
- 2 Selectați „Input”, apoi apăsați (+).
- 3 Selectați intrarea, apoi apăsați (+).

#### Pentru a regla volumul pentru zona 2

Dacă bornele SURROUND BACK/FRONT HIGH/FRONT B/ZONE 2 sunt utilizate cu o conexiune în zona 2, puteți regla, de asemenea, volumul pentru zona 2.

Dacă setați „Line Out” la „Variable”, puteți regla, de asemenea, volumul utilizând „Zone Control”.

Dacă doriți să reglați volumul zonei 2 în zona 2 cu ajutorul telecomenzii, consultați „Controlarea receptorului din altă zonă (Operații ZONE 2)” (pagina 66).

- 1 Selectați zona pentru care doriți să reglați volumul, apoi apăsați (+).
- 2 Selectați „Volume”, apoi apăsați (+).

- 3 Reglați volumul, apoi apăsați (+).

### Zone Setup

#### Pentru a preseta volumul pentru zona principală/zona 2

Puteți preseta volumul la pornirea alimentării pentru fiecare zonă.

- 1 Selectați zona pentru care doriți să presetați volumul, apoi apăsați (+).
- 2 Selectați „Preset Volume”, apoi apăsați (+).
- 3 Reglați volumul, apoi apăsați (+).  
În timpul reglării, sunetul este scos la nivelul volumului la care l-ați reglat, indiferent de valoarea controlului MASTER VOLUME.  
Dacă selectați „Off”, fiecare zonă este activată la volumul la care se afla în momentul în care ați oprit alimentarea ultima dată.

#### Notă

- Nu puteți preseta volumul în următoarele cazuri.
  - Bornele SURROUND BACK/FRONT HIGH/FRONT B/ZONE 2 sunt utilizate pentru difuzoarele surround spate sau pentru difuzoarele frontale înalte, sau sunt utilizate cu o conexiune bi-amplificator.
  - „Line Out” este setat la „Fixed”.

#### Line Out

Puteți seta controlul volumului pentru mufele ZONE 2 AUDIO OUT la „Variable” sau la „Fixed”. Pentru detalii, consultați „Setarea controlului volumului pentru zona 2” (pagina 65)

#### ■ Fixed

#### ■ Variable

#### 12V Trigger

Vă permite să selectați diverse opțiuni pentru utilizarea funcției 12V Trigger.

## ■ Off

Vă permite să dezactivați ieșirea declanșatoarelor 12 V, chiar și atunci când receptorul principal este pornit.

## ■ Ctrl

Vă permite să activați și să dezactivați manual ieșirea declanșatoarelor 12 V cu ajutorul comenzii de control a unui dispozitiv extern de comandă.

## ■ Zone

Vă permite să activați și să dezactivați ieșirea declanșatoarelor 12 V, în funcție de starea zonei selectate - activată sau dezactivată.

## ■ Input (doar pentru „Main”)

Vă permite să activați ieșirea declanșatoarelor 12 V, atunci când este selectată intrarea presetată.

Dacă selectați „Input”, apare afișajul setării care activează/dezactivează fiecare declanșator de intrare. Apăsăți  $\blacktriangle/\blacktriangledown$  pentru a selecta intrarea, apoi apăsați  $\oplus$  pentru a bifa caseta.

## ■ HDMI A (doar pentru „Main”)

Vă permite să activați sau să dezactivați ieșirea declanșatoarelor 12 V, în funcție de setarea ieșirii mufei HDMI OUT A.

## ■ HDMI B (doar pentru „Main”)

Vă permite să activați sau să dezactivați ieșirea declanșatoarelor 12 V, în funcție de setarea ieșirii mufei HDMI OUT B.

## ■ Main (doar pentru „Zone2”)

Vă permite să legați funcționarea declanșatorului din zona 2 la mufa TRIGGER OUT MAIN.

# System Settings

Puteți particulariza setările receptorului.

## Language

Vă permite să selectați limba pentru mesajele de pe ecran.

## ■ English

## ■ Español

## ■ Français

## ■ Deutsch

## Auto Standby

Vă permite să activați și să dezactivați funcția care comută automat zona principală la modul standby, atunci când nu utilizați receptorul pentru o anumită perioadă de timp sau când nu intră semnale în receptor.

## ■ Off

Nu comută în modul standby.

## ■ On

Comută în modul standby după aproximativ 30 de minute.

## Notă

- Această funcție nu este disponibilă în următoarele cazuri.
  - Atunci când redați prin intermediul unui dispozitiv USB, a unui iPod/iPhone, a unei rețele de domiciliu sau al Internet video.
  - Când receptorul se află în modul repaus.

## Settings Lock

Vă permite să blocați setările receptorului.

## ■ On

Puteți activa această funcție doar utilizând meniul de setări. Atunci când dezactivați această funcție, efectuați următoarea procedură.

continuare

SPEAKERS (OFF/A/B/A+B)

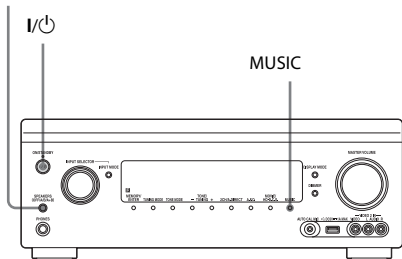

- 1 Apăsați I/ON pentru a opri receptorul.**
- 2 În timp ce țineți apăsat MUSIC și SPEAKERS (OFF/A/B/A+B), apăsați I/ON pentru a porni receptorul.**

## RS232C Control

Vă permite să activați și să dezactivați modul de comandă pentru întreținere și service.

■ Off

■ On

## Software Update Notification

Vă permite să stabiliți dacă să fiți informați cu privire la o nouă versiune a software-ului pe ecranul televizorului.

■ On

■ Off

## Pentru a actualiza receptorul

Consultați „Network Update” (pagina 102) pentru a actualiza software-ul receptorului.

### Notă

- Informațiile despre noua versiune de software nu apar în următoarele cazuri.
  - Este deja utilizată cea mai recentă versiune.
  - Receptorul nu poate obține date prin intermediul unei rețele.

## Initialize Personal Information

Vă permite să ștergeți informațiile personale legate de video prin Internet, cum ar fi lista cu conținut Internet, „Favorites List” etc.

## System Information

Afișează versiunea software-ului receptorului.

## EULA

Afișează ecranul EULA pe ecranul televizorului.

## Software License

Afișează informații Software License pe ecranul televizorului.

## Network Update

Puteți actualiza și îmbunătăți funcțiile receptorului.

Pentru informații despre funcțiile de actualizare, consultați următorul site Web: <http://support.sony-europe.com>

În timpul actualizării, GUI și fereastra de afișaj a receptorului sunt dezactivate, iar lampa aflată deasupra butonului I/ON ON/STANDBY clipește verde.

După finalizarea actualizării, receptorul va reporni automat.

Poate dura circa 50 de minute pentru ca receptorul să termine actualizarea. Timpul necesar pentru finalizarea actualizării variază, în funcție de viteza conexiunii la Internet.

### Notă

Nu opriți receptorul și nu deconectați cablul de rețea în timpul actualizării software-ului. Acest lucru poate provoca o defecțiune.

## Comandarea fără a utiliza GUI

Puteți comanda receptorul cu ajutorul ferestrei de afișaj a receptorului, chiar dacă televizorul nu este conectat la receptor.

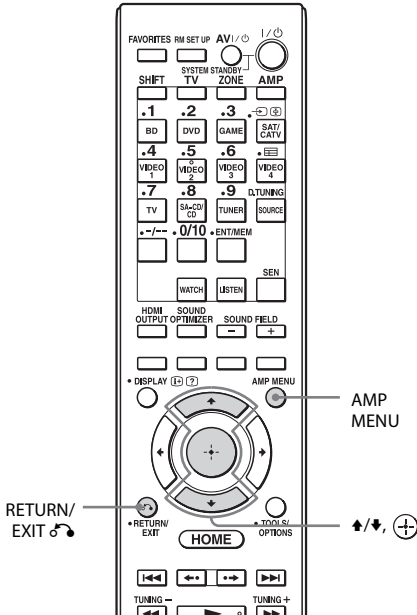

- 4 Apăsați în mod repetat ↑/↓ pentru a selecta elementul de meniu, apoi apăsați (+).**

Apare parametrul.



- 5 Apăsați în mod repetat ↑/↓ pentru a selecta parametrul dorit, apoi apăsați (+).**

Parametrul este introdus și parantezele dispar de pe afișaj.



- Pentru a reveni la pasul anterior Apăsați RETURN/EXIT ↶.**

## Utilizarea meniului din fereastra de afișaj

- 1 Porniți receptorul.**

- 2 Apăsați AMP MENU.**

Meniul este afișat în fereastra de afișaj a receptorului.

Exemplu: Când selectați „SPEAKER”.



- 3 Apăsați în mod repetat ↑/↓ pentru a selecta meniul, apoi apăsați (+).**

## Lista meniurilor (în fereastra de afișaj)

Următoarele opțiuni sunt disponibile în fiecare meniu.

„■■■■...” din tabel semnifică parametrul pentru fiecare element.

Meniu	Element	Parametru
<AUTO CAL> (Auto Calibration)	A.CAL START (Pornire calibrare automată)	
	FH USE: ■■?	Y, N
	5 4 3 2 1	
	TONE	
	T.S.P.	
	WOOFER	
	COMPLETE	RETRY, SAVE EXIT, WRN CHECK, PHASE INFO., DIST. INFO., LEVEL INFO., EXIT
	C.MATCH? ■■■■	Da, Nu
	W-■■■■:4■ (Cod de avertizare)	FL, FR, CNT, SL, SR, SBR, SBL, SW, LH, RH: 0, 1, 2, 3, 4
	NO WARN (Niciun avertisment)	
	■■■■:■■■■ (Informații fază)	FL, FR, CNT, SL, SR, SBR, SBL, SW, LH, RH: OUT, IN
	■■■■:■■■■■■■■ (Informații distanță)	FL, FR, CNT, SL, SR, SBR, SBL, SW, LH, RH
	■■■■:■■■■■ dB (Informații nivel)	FL, FR, CNT, SL, SR, SBR, SBL, SW LH, RH
	E-■■■:3■ (Cod eroare)	F, SR, SB: 0, 1, 2, 3, 4
	RETRY? ■■■■	YES, NO
	CANCEL	
	CAL TYPE (Tip calibrare)	FULL FLAT, ENGINEER, FRONT REF, OFF
	A.P.M.	A.P.M. AUTO, A.P.M. OFF
	POSITION	POS.1, POS.2, POS.3
	NAME IN (Denumirea intrării)	Pentru referințe despre această funcție, consultați „Pentru a denumi Position” (pagina 86).



<b>Meniu</b>	<b>Element</b>	<b>Parametru</b>
<LEVEL> (Setări nivel)	TEST TONE	OFF, de la FL la RH (AUTO), de la FL la RH (FIX)
	P. NOISE (Zgomot fază)	OFF, FL/FR, FL/CNT, CNT/FR, FR/SR, SR/SBR, SR/SB, SBR/SBL, SR/SL, SB/SL, SBL/SL, SL/FL, LH/RH, FL/SR, SL/FR, FL/RH, LH/FR
	P. AUDIO (Audio fază)	OFF, FL/FR, FL/CNT, CNT/FR, FR/SR, SR/SBR, SR/SB, SBR/SBL, SR/SL, SB/SL, SBL/SL, SL/FL, LH/RH, FL/SR, SL/FR, FL/RH, LH/FR
	FL LEVEL (Nivel difuzor frontal stânga)	De la FL-10,0 dB la FL+10,0 dB (pași de 0,5 dB)
	FR LEVEL (Nivel difuzor frontal dreapta)	De la FR-10,0 dB la FR+10,0 dB (pași de 0,5 dB)
	CNT LEVEL (Nivel difuzor central)	De la CNT-20,0 dB la CNT+10,0 dB (pași de 0,5 dB)
	SL LEVEL (Nivel difuzor surround stânga)	De la SL-20,0 dB la SL+10,0 dB (pași de 0,5 dB)
	SR LEVEL (Nivel difuzor surround dreapta)	De la SR-20,0 dB la SR+10,0 dB (pași de 0,5 dB)
	SB LEVEL (Nivel difuzor surround spate)	De la SB-20,0 dB la SB+10,0 dB (pași de 0,5 dB)
	SBL LEVEL (Nivel difuzor surround spate stânga)	De la SBL-20,0 dB la SBL+10,0 dB (pași de 0,5 dB)
	SBR LEVEL (Nivel difuzor surround spate dreapta)	De la SBR-20,0 dB la SBR+10,0 dB (pași de 0,5 dB)
	LH LEVEL (Nivel difuzor înalt stânga)	De la LH-20,0 dB la LH+10,0 dB (pași de 0,5 dB)
	RH LEVEL (Nivel difuzor înalt dreapta)	De la RH-20,0 dB la RH+10,0 dB (pași de 0,5 dB)
	SW LEVEL (Nivel boxă subwoofer)	De la SW-20,0 dB la SW+10,0 dB (pași de 0,5 dB)

<b>Meniu</b>	<b>Element</b>	<b>Parametru</b>
<SPEAKER> (Setări boxe)	SP PATTERN (Model boxe)	Între 5/2.1 și 2/0 (20 de modele)
	CNT LIFT (Ridicarea sunetului pentru boxa centrală)	OFF, de la 1 la 10
	FRT SIZE (Dimensiune boxe frontale)	LARGE, SMALL
	CNT SIZE (Dimensiune difuzor central)	LARGE, SMALL
	SUR SIZE (Dimensiune difuzoare surround)	LARGE, SMALL
	FH SIZE (Dimensiune difuzoare frontale înalte)	LARGE, SMALL
	SB ASSIGN (Alocare boxă surround spate)	OFF, BI-AMP, ZONE2, SPK B
	FL DIST. (Distanță boxă frontală stânga)	De la FL 3' 3" la FL 32' 9" (pași de 1 inci) De la FL 1,0 la FL 10,0 (m) (pași de 1 cm)
	FR DIST. (Distanță difuzor frontal dreapta)	De la FR 3' 3" la FR 32' 9" (pași de 1 inci) De la FR 1,0 la FR 10,0 (m) (pași de 1 cm)
	CNT DIST. (Distanță difuzor central)	De la CNT 3' 3" la CNT 32' 9" (pași de 1 inci) De la CNT 1,0 la CNT 10,0 (m) (pași de 1 cm)
	SL DIST. (Distanță difuzor surround stânga)	De la SL 3' 3" la SL 32' 9" (pași de 1 inci) De la SL 1,0 la SL 10,0 (m) (pași de 1 cm)
	SR DIST. (Distanță difuzor surround dreapta)	De la SR 3' 3" la SR 32' 9" (pași de 1 inci) De la SR 1,0 la SR 10,0 (m) (pași de 1 cm)
	SB DIST. (Distanță difuzor surround spate)	De la SB 3' 3" la SB 32' 9" (pași de 1 inci) De la SB 1,0 la SB 10,0 (m) (pași de 1 cm)
	SBL DIST. (Distanță difuzor surround spate stânga)	De la SBL 3' 3" la SBL 32' 9" (pași de 1 inci) De la SBL 1,0 la SBL 10,0 (m) (pași de 1 cm)
	SBR DIST. (Distanță difuzor surround spate dreapta)	De la SBR 3' 3" la SBR 32' 9" (pași de 1 inci) De la SBR 1,0 la SBR 10,0 (m) (pași de 1 cm)
	LH DIST. (Distanță difuzor înalt stânga)	De la LH 3' 3" la LH 32' 9" (pași de 1 inci) De la LH 1,0 la LH 10,0 (m) (pași de 1 cm)
	RH DIST. (Distanță difuzor înalt dreapta)	De la RH 3' 3" la RH 32' 9" (pași de 1 inci) De la RH 1,0 la RH 10,0 (m) (pași de 1 cm)
	SW DIST. (Distanță subwoofer)	De la SW 3' 3" la SW 32' 9" (pași de 1 inci) De la SW 1,0 la SW 10,0 (m) (în pași de 1 cm)
	DIST. UNIT (Unitate de distanță)	METER, FEET
	FRT CROSS (Frecvență de tranziție a difuzoarelor frontale)	De la CROSS 40 Hz la CROSS 200 Hz (în pași de 10 Hz)
	CNT CROSS (Frecvență de tranziție a difuzorului central)	De la CROSS 40 Hz la CROSS 200 Hz (în pași de 10 Hz)
	SUR CROSS (Frecvență de tranziție a boxelor surround)	De la CROSS 40 Hz la CROSS 200 Hz (în pași de 10 Hz)

<b>Meniu</b>	<b>Element</b>	<b>Parametru</b>
<SPEAKER> (Setări boxe)	FH CROSS (Frecvență de tranziție a boxelor frontale înalte)	De la CROSS 40 Hz la CROSS 200 Hz (în pași de 10 Hz)
<INPUT> (Setări intrare)	NAME IN (Denumirea intrărilor)	Pentru referințe despre această funcție, consultați „Input Edit” din meniul Input Settings (pagina 97).
	INPUT SKIP (Ignorare intrare)	SHOWN, HIDDEN
	H.A. ASSIGN (Alocare audio HDMI)	Pentru referințe despre această funcție, consultați „Utilizarea altor mufe de intrare video/audio” (pagina 73).
	H.V. ASSIGN (Alocare video HDMI)	Pentru referințe despre această funcție, consultați „Utilizarea altor mufe de intrare video/audio” (pagina 73).
	A. ASSIGN (Alocare audio digital)	Pentru referințe despre această funcție, consultați „Utilizarea altor mufe de intrare video/audio” (pagina 73).
	V. ASSIGN (Alocare video componentă)	Pentru referințe despre această funcție, consultați „Utilizarea altor mufe de intrare video/audio” (pagina 73).
<SURROUND> (Setări surround)	HD-D.C.S. TYP (Tip efect HD-D.C.S.)	DYNAMIC, THEATER, STUDIO
	H. GAIN (Control modificare înălțime PLIIZ)	HIGH, MID, LOW
<EQ> (Setări egalizator)	ALL BASS (Nivel bas pentru toate boxele)	De la ALL B. -10,0 dB la ALL B. +10,0 dB (pași de 0,5 dB)
	ALL TREBLE (Nivel înalte pentru toate boxele)	De la ALL T. -10,0 dB la ALL T. +10,0 dB (pași de 0,5 dB)
	FRT BASS (Nivel bas pentru boxe frontale)	De la FRT B. -10 dB la FRT B. +10 dB (pași de 0,5 dB)
	FRT TREBLE (Nivel înalte difuzoare frontale)	De la FRT T. -10 dB la FRT T. +10 dB (pași de 0,5 dB)
	CNT BASS (Nivel bas difuzor central)	De la CNT B. -10 dB la CNT B. +10 dB (pași de 0,5 dB)
	CNT TREBLE (Nivel înalte difuzor central)	De la CNT T. -10 dB la CNT T. +10 dB (pași de 0,5 dB)
	SUR BASS (Nivel bas difuzoare surround)	De la SUR B. -10 dB la SUR B. +10 dB (pași de 0,5 dB)
	SUR TREBLE (Nivel înalte difuzoare surround)	De la SUR T. -10 dB la SUR T. +10 dB (pași de 0,5 dB)
	FH BASS (Nivel bas difuzoare frontale înalte)	De la FH B. -10 dB la FH B. +10 dB (pași de 0,5 dB)
	FH TREBLE (Nivel înalte boxe frontale înalte)	De la FH T. -10 dB la FH T. +10 dB (pași de 0,5 dB)

<b>Meniu</b>	<b>Element</b>	<b>Parametru</b>
<ZONE> (Setări zone multiple)	PVOL MAIN (Presetare volum (MAIN))	OFF, $-\infty$ , de la $-92,0$ dB la $+23,0$ dB (pași de $0,5$ dB)
	PVOL ZONE2 (Presetare volum (Zona 2))	OFF, $-\infty$ , de la $-92$ dB la $+23$ dB (pași de $1$ dB)
	Z2 LINEOUT (Tip nivel linie ieșire zona 2)	FIXED, VARIABLE
	12V TRIG. (Declanșator 12 V)	OFF, CTRL, ZONE, INPUT, HDMIA, HDMIB
<TUNER> (Setări tuner)	FM MODE	STEREO, MONO
	NAME IN (Denumirea posturilor presetate)	Pentru referințe despre această funcție, consultați „Pentru a denumi posturi presetate (Name Input)” (pagina 54).
<AUDIO> (Setări audio)	D.L.L.	D.L.L. AUTO2, D.L.L. AUTO1, D.L.L. OFF
	OPTIMIZER (Optimizator sunet)	NORMAL, LOW, OFF
	SW L.P.F. (L.P.F. subwoofer pentru HDMI)	L.P.F. ON, L.P.F. OFF
	SW MUTING (Dezactivare sunet subwoofer)	ON, OFF
	A/V SYNC (Sincronizează ieșirea audio cu cea video)	HDMI AUTO, de la $0$ ms la $300$ ms (în pași de $10$ ms)
	DUAL MONO (Selectare limbă pentru difuzare digitală)	MAIN/SUB, MAIN, SUB
	DEC. PRIO (Prioritatea decodării intrării audio digitale)	DEC. AUTO, DEC. PCM
	D. RANGE (Compresor interval dinamic)	COMP. ON, COMP. AUTO, COMP. OFF
<VIDEO> (Setări video)	RESOLUTION	DIRECT, AUTO, 480/576i, 480/576p, 720p, 1080i, 1080p
<HDMI> (Setări HDMI)	CTRL: HDMI (Comandă HDMI)	CTRL ON, CTRL OFF
	PASS THRU (Trecere)	ON, AUTO, OFF
	ZONE2 OUT	ON, OFF
	PRIORITY	MAIN&ZONE2, MAIN ONLY
	AUDIO OUT	AMP, TV+AMP
	SW LEVEL (Nivel subwoofer pentru HDMI)	SW AUTO, SW $+10$ dB, SW $0$ dB
	FAST VIEW	AUTO, OFF

Meniu	Element	Parametru
<SYSTEM> (Setări sistem)	RS232C (Mod comandă RS232C)	RS232C ON, RS232C OFF
	NET STBY (Standby rețea)	STBY ON, STBY OFF
	AUTO STBY (Standby automat)	STBY ON, STBY OFF
	VER ■■■■ (Versiune)	

## Pentru a modifica afișajul

Panoul de afișaj oferă diverse informații despre starea receptorului, precum câmpul de sunet.

- 1 Selectați intrarea pentru care doriți să consultați informațiile.
- 2 Apăsați în mod repetat DISPLAY MODE de pe receptor.  
De fiecare dată când apăsați DISPLAY MODE, afișajul se va modifica ciclic, după cum urmează.

Intrarea pe care ați selectat-o →

Tipul câmpului de sunet →

Nivelul volumului →

Informații despre flux\* →

Numele intrării pe care l-ați introdus ...

\* Este posibil ca informațiile despre flux să nu fie afișate.

Când ascultați radio FM și AM

Numele postului → Frecvența → Tipul câmpului de sunet → Nivelul volumului ...

Numele de index apare doar atunci când ați alocat unul intrării sau postului presetat.

Numele de index nu apare când au fost introduse doar spații goale.

Când se recepționează difuzări RDS

PS (nume Program Service)<sup>1)</sup>,

Numele presetării, Banda sau

Numărul presetării → Frecvența,

banda și numărul presetării → Indicarea

PTY (Program Type)<sup>2)</sup> → Indicarea

RT (Radio Text)<sup>3)</sup> → CT (Clock Time) →

Tipul câmpului de sunet ...

<sup>1)</sup> Aceste informații apar și pentru posturi FM non-RDS.

<sup>2)</sup> Tipul programului difuzat

<sup>3)</sup> Mesaje text trimise de postul RDS.

## Utilizarea telecomenzii

### Controlarea echipamentului cu ajutorul telecomenzii

Puteți controla echipamentele Sony sau non-Sony pe care le utilizați, cu ajutorul telecomenzii primate împreună cu receptorul. Telecomanda este setată inițial să controleze echipamente Sony.

Dacă modificați setările telecomenzii în funcție de echipamentul pe care îl utilizați, puteți controla echipamente non-Sony și alte echipamente Sony pe care telecomanda nu le poate controla inițial (pagina 111).

## Controlarea echipamentului conectat la receptor

- 1 Apăsați butonul intrării corespunzător echipamentului conectat pe care doriți să îl controlați.
- 2 Apăsați pe butoanele corespunzătoare pentru a utiliza funcția listată în tabelul de mai jos.

### Notă

Este posibil să nu puteți folosi unele funcții pentru echipamentele pe care le utilizați.

### Tabel cu butoane utilizate pentru a controla echipamentul

Categoria echipamentului Buton	TV	VCR	Player DVD, combo DVD/VCR	Player Blu-ray Disc	Recorder cu HDD	PSX	Player CD video, player LD	Terminal CATV digital	DSS	Casetofon A/B	Casetofon DAT	Player CD, player MD
AV I/⏏	●	●	●	●	●	●	●	●	●		●	●
Butoane numerice	●	●	●	●	●	●	●	●	●	●	●	●
(Ghid)	●		● <sup>c)</sup>	●	●	●		●				
-/--	●	●	●	●	●	●	●	●	●	●		●
ENT/MEM	●	●	●	●	●	●	● <sup>a)</sup>	●	●	●	●	●
Butoane colorate	●		● <sup>c)</sup>	●	●							
TOOLS/OPTIONS	●		●	●	●	●		●	●			
DISPLAY	●	●	●	●	●	●	●	●	●			●
RETURN/EXIT	●		●	●	●	●	●	●	●			
, HOME	●	●	●	●	●	●		●	●			
	●	●	●	●	●	●	●	●		● <sup>b)</sup>	●	●
	●		●	●	●	●		●				
/TUNING -, /TUNING +	●	●	●	●	●	●	●	●		●	●	●
,	●	●	●	●	●	●	●	●		●	●	●
, +/-	●											
PRESET +/-, PROG +/-	●	●	●	●	●		● <sup>a)</sup>	●	●			
TOP MENU, POP UP/MENU			●	●		●						
AUDIO	●	●	●	●	●	●			●			
SUBTITLE	●		●	●	●	●						

- a) Doar player LD
- b) Doar casetofon B
- c) Doar DVD

## Oprirea tuturor echipamentelor conectate (SYSTEM STANDBY)

Chiar și atunci când acest receptor se află în modul standby, zona 2 rămâne pornită. Pentru a opri toate echipamentele Sony, inclusiv conexiunile la fiecare zonă, apăsați în același timp I/⏻ și AV I/⏻ de pe telecomandă.

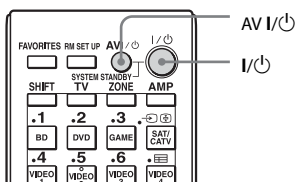

## Programarea telecomenzii

Puteți particulariza telecomanda pentru a se potrivi echipamentului conectat la receptor. Puteți chiar să programați telecomanda pentru a controla echipament care nu poartă marca Sony și, de asemenea, echipamente Sony pe care, în mod normal, telecomanda nu le poate controla.

Procedura de mai jos utilizează ca exemplu o situație în care un VCR produs de o altă companie decât Sony este conectat la mufele VIDEO 1 IN de pe receptor.

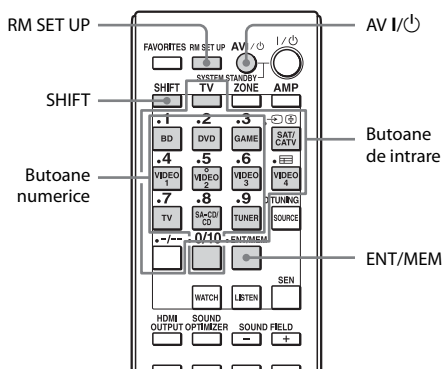

### 1 Apăsați AV I/⏻ în timp ce apăsați RM SET UP.

Butonul RM SET UP clipește.

## 2 În timp ce butonul RM SET UP clipește, apăsați butonul intrării (inclusiv butonul TV) echipamentului pe care doriți să îl controlați.

De exemplu, dacă urmează să controlați un VCR conectat la mufa VIDEO 1 IN, apăsați VIDEO 1.

RM SET UP și SHIFT se aprind, iar butonul de intrare clipește.

Dacă apăsați butonul pentru un dispozitiv pentru care nu puteți programa telecomanda, precum TUNER sau SOURCE etc., butonul RM SET UP clipește continuu.

## 3 Apăsați butoanele numerice pentru a introduce codul numeric.

Butonul de intrare se aprinde.

Dacă există mai multe coduri, încercați să îl introduceți pe primul care corespunde echipamentului.

### Notă

Doar codurile din gama 500 sunt valide pentru butonul TV.

## 4 Apăsați ENT/MEM.

Odată ce s-a verificat codul numeric, butonul RM SET UP clipește încet de două ori, iar telecomanda iese automat din modul de programare. Butonul de intrare se stinge, de asemenea.

### Pentru a revoca programarea

Apăsați RM SET UP în timpul oricărui pas.

## Codurile numerice corespunzătoare echipamentului și producătorul echipamentului

Utilizați codurile numerice din tabelele de mai jos pentru a programa echipament care nu poartă marca Sony și, de asemenea, echipamente Sony pe care inițial telecomanda nu le poate controla. Deoarece semnalul prin infraroșii de la telecomandă, primit de echipament diferă în funcție de modelul și anul de fabricație al echipamentului, unui dispozitiv i se pot aloca mai multe coduri numerice. Dacă nu reușiți să programați telecomanda utilizând unul din coduri, încercați să utilizați alte coduri.

### Note

- Codurile numerice se bazează pe cele mai recente informații disponibile pentru fiecare marcă. Există totuși posibilitatea ca echipamentul dumneavoastră să nu răspundă la unele dintre coduri sau la niciunul.
- Este posibil ca nu toate butoanele de intrare de pe această telecomandă să fie disponibile atunci când sunt utilizate cu un anumit echipament.

### Pentru a controla un player CD

Producător	Cod(uri)
SONY	101, 102, 103
DENON	104, 123
JVC	105, 106, 107
KENWOOD	108, 109, 110
MAGNAVOX	111, 116
MARANTZ	116
ONKYO	112, 113, 114
PANASONIC	115
PHILIPS	116
PIONEER	117
TECHNICS	115, 118, 119
YAMAHA	120, 121, 122

### Pentru a controla un casetofon DAT

Producător	Cod(uri)
SONY	203
PIONEER	219



## Pentru a controla un casetofon

Producător	Cod(uri)
SONY	201, 202
DENON	204, 205
KENWOOD	206, 207, 208, 209
NAKAMICHI	210
PANASONIC	216
PHILIPS	211, 212
PIONEER	213, 214
TECHNICS	215, 216
YAMAHA	217, 218

## Pentru a controla un casetofon MD

Producător	Cod(uri)
SONY	301
DENON	302
JVC	303
KENWOOD	304

## Pentru a controla un înregistrator HDD

Producător	Cod(uri)
SONY	307, 308, 309

## Pentru a controla un player Blu-ray Disc

Producător	Cod(uri)
SONY	310, 311, 312
LG	337
PANASONIC	335
SAMSUNG	336

## Pentru a controla o consolă PSX

Producător	Cod(uri)
SONY	313, 314, 315

## Pentru a controla un player DVD

Producător	Cod(uri)
SONY	401, 402, 403
BROKSONIC	424
DENON	405
HITACHI	416
JVC	415, 423
MITSUBISHI	419
ORITRON	417
PANASONIC	406, 408, 425

Producător	Cod(uri)
PHILIPS	407
PIONEER	409, 410
RCA	414
SAMSUNG	416, 422
TOSHIBA	404, 421
ZENITH	418, 420

## Pentru a controla un DVD/VCR COMBO (înregistrator)

Producător	Cod(uri)
SONY	411

## Pentru a controla un HDD/DVD COMBO (înregistrator)

Producător	Cod(uri)
SONY	401, 402, 403

## Pentru a controla un televizor

Producător	Cod(uri)
SONY	501
AIWA	501, 536, 539
AKAI	503
AOC	503
CENTURION	566
CORONADO	517
CURTIS-MATHES	503, 551, 566, 567
DAYTRON	517, 566
DAEWOO	504, 505, 506, 507, 515, 544
FISHER	508, 545
FUNAI	548
FUJITSU	528
GOLDSTAR/LG	503, 512, 515, 517, 534, 544, 556, 568, 576
GRUNDIG	511, 533, 534
HITACHI	503, 513, 514, 515, 517, 519, 544, 557, 571
ITT/NOKIA	521, 522
J.C.PENNY	503, 510, 566
JVC	516, 552
KMC	517
MAGNAVOX	503, 515, 517, 518, 544, 566
MARANTZ	527
MITSUBISHI/MGA	503, 519, 527, 544, 566, 568
NEC	503, 517, 520, 540, 544, 554, 566
NORDMENDE	530, 558

Producător	Cod(uri)
NOKIA	521, 522, 573, 575
PANASONIC	509, 524, 553, 559, 572
PHILIPS	515, 518, 557, 570, 571
PHILCO	503, 504, 514, 517, 518
PIONEER	509, 525, 526, 540, 551, 555
PORTLAND	503
QUASAR	509, 535
RADIO SHACK	503, 510, 527, 565, 567
RCA/PROSCAN	503, 510, 523, 529, 544
SAMSUNG	503, 515, 517, 531, 532, 534, 544, 556, 557, 562, 563, 566, 569
SAMPO	566
SABA	530, 537, 547, 549, 558
SANYO	508, 545, 546, 560, 567
SCOTT	503, 566
SEARS	503, 508, 510, 517, 518, 551
SHARP	517, 535, 550, 561, 565
SYLVANIA	503, 518, 566
THOMSON	530, 537, 547, 549
TOSHIBA	535, 539, 540, 541, 551
TELEFUNKEN	530, 537, 538, 547, 549, 558
TEKNIKA	517, 518, 567
WARDS	503, 517, 566
YORK	566
ZENITH	542, 543, 567
GE	503, 509, 510, 544
LOEWE	515, 534, 556

## Pentru a controla un player LD

Producător	Cod(uri)
SONY	601, 602, 603
PIONEER	606

## Pentru a controla un player video CD

Producător	Cod(uri)
SONY	605

## Pentru a controla o consolă VCR

Producător	Cod(uri)
SONY	701, 702, 703, 704, 705, 706
AIWA*	710, 750, 757, 758
BLAUPUNKT	740
EMERSON	750

Producător	Cod(uri)
FISHER	717, 720
GENERAL ELECTRIC (GE)	722, 730
GOLDSTAR/LG	723, 753
HITACHI	722, 725, 729, 741
ITT/NOKIA	717
JVC	726, 727, 728, 736
MAGNAVOX	730, 731, 738
MITSUBISHI/MGA	732, 733, 734, 735
NEC	736
PANASONIC	729, 730, 737, 738, 739, 740
PHILIPS	729, 730, 731
PIONEER	729
RCA/PROSCAN	722, 729, 730, 731, 741, 747
SAMSUNG	742, 743, 744, 745
SANYO	717, 720, 746
SHARP	748, 749
TELEFUNKEN	751, 752
TOSHIBA	747, 756

\* Dacă un VCR AIWA nu funcționează, chiar dacă introduceți codul pentru AIWA, introduceți codul pentru Sony în schimb.

## Pentru a controla un tuner de satelit (cutie)

Producător	Cod(uri)
SONY	801, 802, 803, 804, 824, 825, 865
AMSTRAD	845, 846
BskyB	862
GENERAL ELECTRIC(GE)	866
GRUNDIG	859, 860
HUMAX	846, 847
THOMSON	857, 861, 864, 876
PACE	848, 849, 850, 852, 862, 863, 864
PANASONIC	818, 855
PHILIPS	856, 857, 858, 859, 860, 864, 874
NOKIA	851, 853, 854, 864
RCA/PROSCAN	866, 871
HITACHI/BITA	868
HUGHES	867
JVC/Echostar/Dish Network	873
MITSUBISHI	872
SAMSUNG	875
TOSHIBA	869, 870

## Pentru a controla o cutie pentru cablu

Producător	Cod(uri)
SONY	821, 822, 823
HAMLIN/REGAL	836, 837, 838, 839, 840
JERROLD/G.I./MOTOROLA	806, 807, 808, 809, 810, 811, 812, 813, 814, 819
JERROLD	830, 831
OAK	841, 842, 843
PANASONIC	816, 826, 832, 833, 834, 835
PHILIPS	830, 831
PIONEER	828, 829
RCA	805
SCIENTIFIC ATLANTA	815, 816, 817
TOCOM/PHILIPS	830, 831
ZENITH	826, 827

## Golirea memoriei telecomenzii multifuncționale

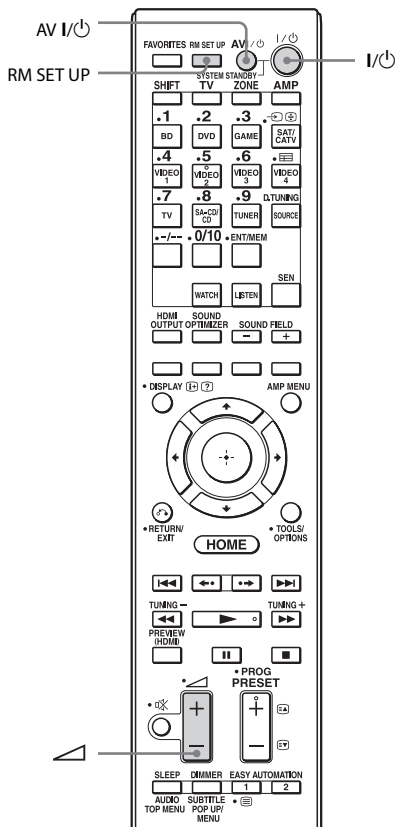

Utilizarea telecomenzii

**1** Țineți apăsat pe I/⏻ în timp ce apăsați △, apoi apăsați AV I/⏻, toate în același timp.

Butonul RM SET UP clipește de trei ori.

**2** Eliberați toate butoanele.

Se șterge complet întregul conținut din memoria telecomenzii (de ex., toate datele programate).

### Măsurile de precauție

#### Cu privire la siguranță

Dacă în carcasă cad obiecte solide sau lichide, deconectați receptorul de la priză și dispuneți verificarea lui de către personal calificat, înainte de a îl utiliza din nou.

#### Cu privire la sursele de alimentare

- Înainte de a utiliza receptorul, verificați ca tensiunea de alimentare să fie aceeași cu cea a sursei locale de alimentare electrică. Tensiunea de alimentare este indicată pe plăcuța de identificare de pe spatele receptorului.
- Dacă nu utilizați receptorul pentru o perioadă mai îndelungată, deconectați-l de la priza de perete. Pentru a deconecta cablul de alimentare CA (de la rețea), apucați de ștecăr; nu trageți niciodată de cablu.
- Una dintre lamelele ștecărului este mai lată decât cealaltă din motive de securitate și nu va intra în priza de perete decât într-un singur mod. Dacă nu puteți introduce complet ștecărul în priză, contactați furnizorul.
- Cablul de alimentare CA (de la rețea) trebuie înlocuit doar la un centru de service autorizat.

#### Cu privire la încălzire

Receptorul se încălzește în timpul funcționării, aceasta nefiind o defecțiune. Dacă utilizați încontinuu acest receptor la un volum ridicat, temperatura carcasei în părțile superioară, laterală și inferioară va crește considerabil\*.

Nu atingeți carcasa, pentru a evita arsurile.

\* Partea de deasupra carcasei poate deveni prea fierbinte pentru a o atinge.

#### Cu privire la amplasare

- Amplasați receptorul într-un loc cu ventilație adecvată, pentru a preveni încălzirea excesivă și pentru a prelungi durata de viață a acestuia.
- Nu amplasați receptorul în apropierea unor surse de căldură sau în locuri expuse direct la lumina soarelui, la praf excesiv sau la șocuri mecanice.
- Nu puneți pe carcasa niciun obiect ce ar putea bloca orificiile de ventilare, provocând defecțiuni.

#### Cu privire la curățare

Curățați carcasa, panoul și comenzile cu o cârpă moale uscată. Nu utilizați niciun fel de burete abraziv, praf de curățat sau solvenți, cum ar fi alcoolul sau benzina.

Dacă aveți întrebări sau probleme cu privire la receptor, consultați cel mai apropiat distribuitor Sony.

## Depanare

Dacă în timpul utilizării receptorului întâmpinați una dintre următoarele dificultăți, utilizați acest ghid de depanare pentru a încerca să remediați problema. Dacă problema persistă, consultați cel mai apropiat distribuitor Sony.

### Generalități

#### Receptorul se oprește automat.

- „Auto Standby” este setat la „On” (pagina 101).
- Funcția de temporizator de oprire este activă (pagina 78).
- „PROTECTOR” funcționează (pagina 127).

#### Receptorul pornește automat.

- „Control for HDMI” este setat la „On” sau „Pass Through” este setat la „Off”. În acest caz, receptorul poate fi pornit prin comandarea celui alt echipament conectat la acesta.

#### Nu sunt scoase nicio imagine și niciun sunet sau imaginea și sunetul sunt deteriorate.

- Receptorul este amplasat lângă echipamente precum un televizor, un VCR sau un casetofon. Dacă receptorul este utilizat în combinație cu un televizor, un VCR sau un casetofon și este amplasat prea aproape de echipamentul respectiv, pot apărea zgomete, iar calitatea imaginii poate avea de suferit. Acest lucru este probabil, mai ales când se utilizează o antenă de interior (aeriană). Prin urmare, vă recomandăm să utilizați o antenă de exterior (aeriană).

#### Partea de deasupra receptorului este fierbinte.

- Acest fenomen este specific amplificatorului. Aceasta nu reprezintă o defecțiune. Dacă „Control for HDMI” sau „Network Standby” este setată la „On” sau „Pass Through” este setat la „On” sau „Auto” sau dacă alimentarea pentru zona 2 este pornită, partea de deasupra receptorului poate deveni fierbinte chiar și în timp ce receptorul se află în modul standby. Acest lucru are loc din cauza curentului care circulă prin circuitele interne ale receptorului și este normal.

### Video

#### Nu apare nicio imagine sau pe ecranul televizorului sau pe monitor apare o imagine neclară, indiferent de tipul imaginii.

- Selectați intrarea corespunzătoare de pe receptor (pagina 46).
- Setați televizorul pe modul de intrare corespunzător.
- Îndepărtați televizorul de echipamentul audio.
- Alocați corect intrarea video a componentei (pagina 73).
- Semnalul de intrare trebuie să fie același ca intrarea atunci când executați conversa ascendentă a unui semnal de intrare cu acest receptor (pagina 19).
- Asigurați-vă că toate cablurile sunt conectate corect și ferm la echipament.
- În funcție de echipamentul de redare, este posibil să fie nevoie ca echipamentul să fie configurat. Consultați instrucțiunile de utilizare furnizate împreună cu echipamentul.

---

## **Imaginile apar mai târziu decât este redat sunetul asociat acestora.**

- În funcție de echipamentul conectat la mufa HDMI sau de sursa redată, este posibil ca imaginile să apară mai târziu decât sunetul asociat acestora. În acest caz, modificați setarea „A/V Sync” din meniul Audio Settings (pagina 91).

---

## **Nu se poate realiza înregistrarea.**

- Verificați conectarea corectă a echipamentelor (pagina 28).
- Selectați echipamentul sursă (pagina 46).
- Verificați conexiunea casetofonului de înregistrare, conform semnalelor video pe care doriți să le înregistrați. Semnalele de intrare analogice (video compus) pot fi scoase doar prin mufele de ieșire analogice.
- Semnalele de intrare video prin mufele HDMI IN nu pot fi înregistrate.
- Sursele conțin protecții pentru drepturi de autor pentru a împiedica înregistrarea. În acest caz, este posibil să nu puteți înregistra de pe sursele respective.
- Setati „Auto Standby” la „Off” (pagina 101). În timp ce sunt înregistrate doar semnale video compuse, funcția de standby automat a receptorului poate porni și întrerupe înregistrarea.

---

## **Un tip specific de imagine nu este scos sau este deteriorat.**

### **Ieșire video componentă**

- Este posibil ca rezoluția semnalelor de ieșire de la mufele COMPONENT VIDEO OUT să nu fie acceptată de televizorul dumneavoastră. În acest caz, selectați rezoluția corespunzătoare pe receptor (pagina 92).
- Mufele COMPONENT VIDEO MONITOR OUT au restricții de rezoluție, atunci când este convertită rezoluția semnalelor video protejate prin tehnologie de drepturi de autor. Rezoluția semnalelor scoase prin mufa COMPONENT VIDEO MONITOR OUT este convertită ascendent până la 480p/576p.

## **Ieșire HDMI**

- Este posibil ca ieșirea semnalelor video HDMI de pe receptor să fie setată la „OFF”. În acest caz, selectați „HDMI A” sau „HDMI B” utilizând butonul HDMI OUTPUT (pagina 71).
- Când „Zone2 Out” este setat la „Off”, nu vor fi scoase semnale prin HDMI ZONE 2.
- GUI și semnalele video transformate nu vor fi scoase prin mufa HDMI ZONE 2 OUT.
- Semnalele audio și video ale mufelor HDMI IN nu vor fi scoase prin mufa HDMI ZONE 2 OUT atunci când este selectată aceeași ieșire atât pentru zona principală, cât și pentru zona 2, iar meniul GUI este afișat pe televizor în zona principală.
- Când este activată funcția Zone2 Out și selectați aceeași intrare HDMI atât pentru zona principală, cât și pentru zona 2, ar putea apărea unele interferențe între semnalele audio și video din zona principală și cele din zona 2. Pentru a preîntâmpina aceste posibile interferențe în zona principală, puteți seta prioritatea zonei principale la selectarea intrării HDMI (pagina 66).
- Asigurați-vă că utilizați un cablu de conectare pentru mufa HDMI corespunzător unui cablu High Speed HDMI atunci când doriți să vizualizați imagini sau să ascultați materiale audio, în special pentru transmisiile 1080p, Deep Color, precum și pentru transmisiile 3D sau 4K.

## **Imagine 4K**

- În funcție de televizor sau de echipamentul video, este posibil ca imaginile 4K să nu fie afișate. Verificați funcțiile video și setările televizorului sau ale dispozitivului video. De asemenea, asigurați-vă că ați conectat echipamentul video la o mufă 4K HDMI IN disponibilă pe receptor.

### Imagine 3D

- În funcție de televizor sau de echipamentul video, este posibil ca imaginile 3D să nu fie afișate. Consultați formatele de imagine 3D acceptate de receptor (pagina 131).

### VCR

- Dacă utilizați un VCR fără circuit de îmbunătățire a imaginii, precum un TBC, imaginile pot fi distorsionate.

### Dacă selectați „My Video”, „My Music”, „My Photo”, „Internet Video”, „Internet Music”, „Network” sau „Sony Entertainment Network” din meniul Watch/Listen, nu este scoasă nicio imagine.

- Selectați „BD” sau „DVD” utilizând INPUT SELECTOR de pe receptor o dată, apoi setați „Playback Resolution” la „480i/576i” sau „480p/576p” din meniul Video Settings utilizând GUI (pagina 94) și selectați conținutul din nou.

### Funcția Pass Through nu funcționează.

- „HDMI B” sau „Off” este selectat. Selectați „HDMI A” utilizând butonul HDMI OUTPUT.
- Când „Control for HDMI” este setat la „On”, iar „Pass Through” este setat la „Auto”, receptorul economisește consumul de energie în modul standby potrivit cu starea televizorului. Pentru a activa economisirea energiei, trebuie să activați funcția „Control for HDMI” a televizorului. Dacă această funcție nu are efect, setați funcția „Pass Through” de pe receptor la „On”.

## Audio

### Nu se aude sunet, indiferent de echipamentul selectat, sau sunetul are un nivel foarte redus.

- Verificați conectarea corectă a difuzoarelor și a echipamentelor.
- Asigurați-vă că receptorul și toate echipamentele sunt pornite.

- Asigurați-vă că nu ați setat controlul MASTER VOLUME la  $-\infty$  dB. Încercați să îl setați la circa  $-40$  dB.
- Asigurați-vă că SPEAKERS (OFF/A/B/A+B) nu este setat la OFF (pagina 42).
- Apăsăți  de pe telecomandă, pentru a revoca funcția de dezactivare a sunetului.
- Încercați să apăsați butonul de intrare de pe telecomandă sau INPUT SELECTOR de pe receptor pentru a selecta echipamentul dorit.
- Asigurați-vă că nu sunt conectate căștile.
- Atunci când doriți să ascultați sunetul prin difuzorul televizorului, setați „Audio Out” la „TV+AMP” în meniul HDMI Settings. Dacă este setat la „AMP”, sunetul nu este scos prin difuzorul televizorului. Dacă scoateți sunetul multicanal prin receptor, setați la „AMP”.
- Când este activată funcția Zone2 Out și selectați aceeași intrare HDMI atât pentru zona principală, cât și pentru zona 2, ar putea apărea unele interferențe între semnalele audio și video din zona principală și cele din zona 2. Pentru a preîntâmpina aceste posibile interferențe în zona principală, puteți seta prioritatea zonei principale la selectarea intrării HDMI (pagina 66).
- Sunetul poate fi întrerupt când este comutată frecvența de eșantionare, numărul de canale sau formatul audio al semnalelor de ieșire audio de la echipamentul de redare.
- Configurați setarea „EQ” a iPod/iPhone la „Off” sau la „Flat”.

### Se aude un bâzâit sau zgomot puternic.

- Verificați conectarea corectă a difuzoarelor și a echipamentelor.
- Verificați dacă cablurile de legătură sunt plasate la distanță față de un transformator sau de un motor și la cel puțin 3 metri distanță față de un televizor sau de o lampă fluorescentă.
- Îndepărtați televizorul de echipamentul audio.

- Fișele electrice și mufele sunt murdare. Ștergeți-le cu o cârpă umezită ușor cu alcool.

---

## Nu se aude sunet dintr-un anumit difuzor.

### Frontal

- Conectați căștile la mufa PHONES pentru a verifica dacă sunetul este scos prin căști. Dacă prin căști este scos doar un canal, verificați dacă toate cablurile sunt introduse complet în mufele receptorului și ale echipamentului. Dacă prin căști sunt scoase ambele canale, verificați conexiunea difuzorului frontal care nu scoate niciun sunet.
- Asigurați-vă că ați realizat conexiunea la ambele mufe L și R (stânga și dreapta) ale unui dispozitiv monofonic, deoarece dispozitivele analogice necesită conexiuni la ambele mufe, L (stânga) și R (dreapta). Utilizați un cablu monofonic-stereo (nefurnizat). Totuși, nu se va auzi sunetul din boxa centrală atunci când este selectat un câmp de sunet (Pro Logic etc.).

### Boxa(ele) centrală/surround/surround spate/frontale B

- Verificați dacă setările boxelor sunt corespunzătoare pentru configurare, utilizând „Auto Calibration” sau „Speaker Connection” din meniul Speaker Settings. Apoi, verificați dacă sunetul iese corect prin fiecare difuzor, utilizând „Test Tone” din meniul Speaker Settings.
- Selectați câmpul de sunet „HD-D.C.S.” (pagina 57).
- Ajustați volumul boxei (pagina 87).
- Asigurați-vă că boxele centrală/surround/frontale înalte sunt setate la „Small” sau la „Large”.
- Pentru a utiliza boxele frontale B, conectați boxele frontale B la bornele SURROUND BACK/FRONT HIGH/FRONT B/ZONE 2 și setați „Front B” din meniul „Speaker Connection”.

### Surround spate

- Unele discuri nu au informații Dolby Digital Surround EX.

### Subwoofer

- Asigurați-vă că subwooferul este conectat corect și în siguranță.
- Asigurați-vă că ați pornit subwooferul.

---

## Nu se aude sunet dintr-un anumit dispozitiv.

- Verificați dacă dispozitivul este conectat corect la mufele de intrare audio pentru dispozitivul respectiv.
- Verificați dacă cablul (cablurile) utilizat(e) pentru conexiune este/sunt introdus(e) complet în mufele de pe receptor și dispozitiv.
- Setați INPUT MODE la „AUTO” (pagina 72).

### Intrare HDMI

- Dacă este utilizat „2ch Analog Direct”, sunetul nu este scos. Utilizați alt câmp de sunet (pagina 56).
- Verificați conexiunea HDMI (pagina 28, 30, 31, 33).
- Asigurați-vă că utilizați un cablu HDMI, care are o siglă HDMI autorizată de HDMI Licensing LLC.
- În funcție de echipamentul de redare, este posibil să fie nevoie ca echipamentul să fie configurat. Consultați instrucțiunile de utilizare furnizate împreună cu echipamentul.
- Asigurați-vă că utilizați un cablu de conectare pentru mufa HDMI corespunzător cablului High Speed HDMI atunci când vizualizați imagini sau ascultați materiale audio în timpul unei transmisii 1080p, Deep Color, precum și a unor transmisii 3D sau 4K.
- Este posibil ca sunetul să nu fie scos prin receptor în timp ce pe ecranul televizorului apare GUI. Apăsăți HOME pentru a opri GUI.



- Semnalele audio (format, frecvență de eșantionare, lungime a biților etc.) transmise printr-o mufă HDMI pot fi suprimate de echipamentul conectat. Verificați configurarea echipamentului conectat dacă imaginea este de calitate slabă sau dacă sunetul nu iese dintr-un dispozitiv conectat prin cablul HDMI.
- În cazul în care echipamentul conectat nu este compatibil cu tehnologia de protecție a drepturilor de autor (HDCP), imaginea și/sau sunetul de la mufa HDMI OUT pot fi transmise distorsionat sau pot să nu fie scoase. În acest caz, verificați specificația echipamentului conectat.
- Setați rezoluția imaginii playerului la mai mult de 720p/1080i pentru a vă bucura de sunet cu rată de biți ridicată (DTS-HD Master Audio, Dolby TrueHD).
- Este posibil să fie nevoie să efectuați anumite setări ale rezoluției imaginii playerului înainte de a vă putea bucura de DSD și PCM linear cu canale multiple. Consultați instrucțiunile de utilizare a playerului.
- Asigurați-vă că televizorul este compatibil cu funcția Control audio al sistemului.
- Dacă televizorul nu are funcția Control audio al sistemului, configurați setarea „Audio Out” din meniul HDMI Settings la
  - „TV+AMP” dacă doriți să ascultați sunetul prin difuzorul televizorului și receptor.
  - „AMP” dacă doriți să ascultați sunetul prin receptor. Când conectați receptorul la un dispozitiv video (proiector etc.), este posibil ca sunetul să nu iasă din receptor. În acest caz, selectați „AMP”.
- Nu puteți asculta sunetul de la un dispozitiv conectat la receptor în timp ce pe receptor este selectat un televizor ca intrare.
  - Nu uitați să modificați intrarea receptorului la HDMI atunci când doriți să urmăriți un program pe un dispozitiv conectat la receptor.
    - Schimbați canalul TV atunci când doriți să urmăriți o difuzare TV.
    - Nu uitați să selectați echipamentul sau intrarea corectă atunci când urmăriți un program de pe echipamentul conectat la televizor.
- Atunci când utilizați funcția Control for HDMI, nu puteți controla echipamentul conectat cu telecomanda televizorului.
  - În funcție de echipamentul conectat și de televizor, este posibil să fie nevoie să configurați setarea HDMI a echipamentului și a televizorului. Consultați instrucțiunile de utilizare furnizate împreună cu echipamentul și cu televizorul.
  - Modificați intrarea receptorului la intrarea HDMI conectată la echipament.

### Intrare coaxială/optică

- Dacă este utilizat „2ch Analog Direct”, sunetul nu este scos. Utilizați alt câmp de sunet (pagina 56).
- Verificați INPUT MODE (pagina 72).
- Verificați pentru a vă asigura că mufa de intrare audio (digitală) selectată nu este alocată altor intrări în „Audio Input Assign” din meniul Input Settings (pagina 73).

### Intrare analogică 2 canale

- Verificați pentru a vă asigura că mufa de intrare audio (analogică) selectată nu este alocată altor intrări în „Audio Input Assign” din meniul Input Settings (pagina 73).

---

### Sunetele din stânga și din dreapta sunt neechilibrate sau inversate.

- Verificați conectarea corectă a difuzoarelor și a echipamentelor.
- Reglați parametrii balansului utilizând „Speaker Setup” din meniul Speaker Settings.
- Reglați nivelul difuzoarelor.

---

## Sunetul Dolby Digital sau DTS multicanal nu este reprodus.

- Verificați dacă DVD-ul etc. redat este înregistrat în format Dolby Digital sau DTS.
- Când conectați playerul DVD etc. la mufele de intrare digitală ale acestui receptor, asigurați-vă că setarea pentru ieșirea audio digitală a echipamentului conectat este disponibilă.
- Vă puteți bucura High Bitrate Audio (DTS-HD Master Audio, Dolby TrueHD), DSD și PCM linear multicanal doar cu o conexiune HDMI.

---

## Sunetul multicanal nu poate fi scos.

- Când „Control for HDMI” este setat la „On”, „Audio Out” se poate seta automat la „AMP”. În acest caz, setați „Audio Out” la „AMP”.

---

## Nu se poate obține efectul de surround.

- Asigurați-vă că funcția câmpului de sunet este activată (apăsăți MOVIE/HD-D.C.S. sau MUSIC).
- „PLII (Movie/Music)”, „PLIIX (Movie/Music)”, „PLIIZ Height” și „Neo:6 (Cinema/Music)” nu funcționează când modelul de boxe este setat la 2/0 sau la 2/0.1.

---

## Nu se poate realiza înregistrarea.

- Verificați conectarea corectă a echipamentelor (pagina 35).
- Selectați echipamentul sursă (pagina 46).
- Semnalele de intrare audio prin mufele HDMI IN nu pot fi înregistrate.
- Verificați conexiunea casetofonului de înregistrare, conform semnalelor audio pe care doriți să le înregistrați. Semnalele de intrare analogice pot fi scoase doar prin mufele de ieșire analogice.

---

## Tonul de testare nu este scos prin difuzoare.

- Este posibil să nu fie conectate bine cablurile boxelor. Asigurați-vă că sunt conectate bine și că nu pot fi deconectate prin tragere ușoară.
- Cablurile difuzoarelor pot avea probleme de scurtcircuitare.

---

## Tonul de testare este scos printr-un alt difuzor decât cel afișat pe ecran.

- Setarea configurării difuzoarelor este incorectă. Asigurați-vă că setarea difuzoarelor și conexiunile difuzoarelor se potrivesc corect.

---

## Tuner

---

### Recepția FM este slabă.

- Utilizați un cablu coaxial cu impedanța de 75 Ohmi (nefurnizat), pentru a conecta receptorul la o antenă de exterior pentru FM (aeriană), după cum se arată mai jos.

Antenă de exterior pentru FM (aeriană)

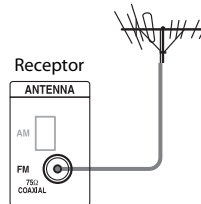

---

### Nu se poate face acordul pe frecvența posturilor radio.

- Verificați conectarea fermă a antenelor (aeriene). Ajustați poziția antenelor (aeriene) și, dacă este cazul, conectați o antenă de exterior (aeriană).
- Intensitatea semnalului de la posturile radio este prea scăzută pentru a face acordul automat. Efectuați acordul direct.
- Nu a fost presetat niciun post radio sau posturile presetate au fost șterse din memorie (atunci când procedați la acordul pe frecvență prin căutarea posturilor presetate). Presetați posturile (pagina 54).

- Apăsați DISPLAY MODE pe receptor, astfel încât pe fereastra de afișaj să apară frecvența.

### RDS nu funcționează.

- Asigurați-vă că ați acordat un post FM RDS.
- Selectați un post FM cu semnal mai puternic.
- Postul recepționat nu transmite semnal RDS sau intensitatea semnalului este scăzută.

### Nu apar informațiile RDS dorite.

- Contactați postul de radio și aflați dacă într-adevăr furnizează acest serviciu. Dacă da, este posibil ca serviciul să nu fie disponibil temporar.

## Dispozitiv USB

### Dispozitivul USB nu este recunoscut.

- Opriți receptorul, apoi deconectați dispozitivul USB. Porniți din nou receptorul și reconectați dispozitivul USB.
- Conectați dispozitivul USB acceptat.
- Dispozitivul USB nu funcționează corespunzător. Consultați instrucțiunile de utilizare ale dispozitivului USB cu privire la această problemă.

### Conținutul dispozitivului USB nu este afișat.

- Ierarhia folderelor a depășit 4 niveluri. Receptorul poate afișa conținut din maximum 4 niveluri (inclusiv folderul „ROOT”). În orice caz, folderele dintr-un folder de nivelul 4 nu sunt afișate.

### Nu este scos niciun sunet.

- Opriți receptorul, apoi deconectați dispozitivul USB. Porniți din nou receptorul și reconectați dispozitivul USB.
- Conectați dispozitivul USB acceptat.

- Apăsați ► pentru a porni redarea.
- Dacă este utilizat „2ch Analog Direct”, sunetul nu este scos. Utilizați alt câmp de sunet (pagina 56).
- Datele fișierelor muzicale în sine conțin zgomot sau sunetul este distorsionat.
- În funcție de formatul fișierului, este posibil să existe fișiere care să nu poată fi redade uneori. Pentru detalii, consultați „Rețea/USB” (pagina 21).
- Dispozitivele USB formate cu alte sisteme de fișiere decât FAT12/16/32, VFAT sau NTFS nu sunt acceptate.\*
- Dacă utilizați un dispozitiv USB partiționat, pot fi redade doar fișierele audio de pe prima partiție.
- Redarea este posibilă până la maximum 4 niveluri (inclusiv folderul „ROOT”).
- Numărul de fișiere dintr-un folder a depășit 500 (inclusiv foldere).
- Fișierele criptate sau protejate cu parole etc. nu pot fi redade.
- Dacă redați fișiere muzicale stocate pe un WALKMAN cu ajutorul receptorului, mutați fișierele pe WALKMAN de pe un computer prin tragere și eliberare, apoi salvați-le pe WALKMAN într-un format acceptat de către receptor (de ex., MP3).

\* Acest receptor acceptă FAT12/16/32, VFAT sau NTFS, însă este posibil ca unele dispozitive USB să nu accepte toate aceste sisteme de fișiere. Pentru detalii, consultați instrucțiunile de utilizare ale fiecărui dispozitiv USB sau contactați producătorul.

### Dispozitivul USB nu poate fi conectat la portul (USB).

- Dispozitivul USB este conectat invers. Conectați dispozitivul USB respectând orientarea corectă.

---

## Afișare eronată.

- Este posibil ca datele stocate pe dispozitivul USB să fi fost deteriorate.
  - Codurile de caractere ce pot fi afișate de acest receptor sunt următoarele:
    - Majuscule (de la A la Z)
    - Minuscule (de la a la z)
    - Numere (de la 0 la 9)
    - Simboluri (' < > \* + , - . / @ [ \ ] \_ ')
- Este posibil ca alte caractere să nu fie afișate corect.

---

## Durează mult timp până începe redarea.

- Procesul de citire poate dura mai mult în următoarele cazuri.
    - Există multe foldere sau fișiere pe dispozitivul USB.
    - Structura de fișiere este extrem de complexă.
    - Capacitatea memoriei este excesivă.
    - Memoria internă este fragmentată.
- Astfel, vă recomandăm să respectați această îndrumare.
- Număr total de fișiere per folder: cel mult 500

## iPod/iPhone

---

### Dispozitivul iPod/iPhone nu se încarcă.

- Verificați dacă receptorul este pornit.
- Asigurați-vă că dispozitivul iPod/iPhone este conectat ferm.

---

### Dispozitivul iPod/iPhone nu poate fi controlat.

- Verificați dacă ați îndepărtat carcasa de protecție a dispozitivului iPod/iPhone.
- În funcție de conținutul dispozitivului iPod/iPhone, este posibil să fie necesar un timp pentru a porni redarea.
- Opriti receptorul, apoi deconectați dispozitivul iPod/iPhone. Porniți din nou receptorul și reconectați dispozitivul iPod/iPhone.

- Utilizați un dispozitiv iPod/iPhone neacceptat. Consultați „Creat pentru modelele iPod/iPhone” (pagina 48) pentru a afla tipurile de dispozitive acceptate.

---

### Volumul tonurilor de sonerie ale dispozitivului iPhone nu se modifică.

- Ajustați volumul tonurilor de sonerie cu ajutorul comenzilor de pe dispozitivul iPhone.

## Rețea

---

### Nu se poate conecta la rețea.

- Verificați conexiunea la rețea (pagina 39) și meniul Network Settings (pagina 98).
- Verificați dacă portul pe care doriți să îl utilizați pentru a conecta sistemul la o rețea este activat.

---

### Nu se poate găsi serverul.

- Căutați serverul, utilizând „Connection Server Settings” din meniul Network Settings (pagina 98).
- Verificați următoarele:
  - Routerul este pornit?
  - Dacă între receptor și router se mai află un alt dispozitiv, asigurați-vă că acesta este pornit.
  - Sunt toate cablurile conectate corect și ferm?
  - Setările se potrivesc setărilor routerului (DHCP sau adresă IP fixă)?
- Dacă utilizați un computer, verificați următoarele:
  - Setările paravanului de protecție încorporat pentru sistemul de operare al computerului.
  - Setările paravanului de protecție ale software-ului dumneavoastră de securitate. Pentru a verifica setările paravanului de protecție al software-ului de securitate, consultați secțiunea Ajutor a software-ului de securitate.
- Înregistrați receptorul cu serverul. Pentru detalii, consultați instrucțiunile primite cu serverul.

- Așteptați câteva momente și apoi încercați să vă conectați din nou la server.

---

### Conținutul de pe server nu poate fi găsit sau nu poate fi redat.

- În ecranele „My Music”, „My Photo” și „My Video”, receptorul afișează doar conținutul ce poate fi redat cu receptorul, din conținutul furnizat de server, conform îndrumărilor DLNA.
- Este posibil să existe conținut care să nu fie redat sau afișat, chiar dac este definit în îndrumările DLNA.

---

### Receptorul nu poate fi accesat de la „ES Remote” sau de la controlerul DLNA.

- Controlerul pe care doriți să îl utilizați trebuie să fie setat la „Allow” în „Renderer Access Control” (pagina 98).
  - Dacă setați „Auto Access Permission” la „On” în „Renderer Options” (pagina 98), orice controler detectat poate fi disponibil automat.
  - Controlerul de rețea este listat în „Renderer Options” și este setat la „Allow”?
- Dacă nu este bifată caseta, bifați caseta pentru „Auto Access Permission” și reveniți la meniul de pornire. Apoi, comandați receptorul cu ajutorul controlerului de rețea o dată și apoi debifați caseta pentru „Auto Access Permission”, dacă este necesar.
- În cazul în care controlerul de rețea este un controler software de pe un computer, este acest software filtrat de software antivirus sau de software pentru paravan de protecție?
- Permiteți comunicațiile UPnP între software și receptor. Pentru detalii, consultați instrucțiunile de utilizare ale software-ului antivirus, ale software-ului pentru paravanul de protecție sau ale software-ului controlerului de rețea.

## Video Internet

---

### Imaginea/sunetul este slab(ă)/anumite programe sunt afișate cu puține detalii, în special în timpul scenelor cu mișcare rapidă sau întunecate.

- Calitatea imaginii/sunetului poate fi redusă, în funcție de furnizorii de conținut Internet.
- Calitatea imaginii/sunetului poate fi îmbunătățită modificând viteza conexiunii. Sony recomandă o viteză a conexiunii de cel puțin 2,5 Mbps pentru video de definiție standard și de 10 Mbps pentru video de înaltă definiție.
- Nu toate materialele video conțin sunet.

---

### Imaginea este mică.

- Apăsăți **▲** pentru a o mări.

---

### Nu se poate reda conținut.

- Anumite materiale de pe Internet necesită înregistrarea cu ajutorul unui computer înainte de a putea fi redade.

## „BRAVIA” Sync (Comandă HDMI)

---

### „Control for HDMI” nu poate fi setată la „On”.

- Setați „Zone2 Out” din „HDMI Settings” la „Off”.

---

### Funcția Comandă HDMI nu funcționează.

- Verificați conexiunea HDMI (pagina 26, 28, 30, 31).
- Asigurați-vă că „Control for HDMI” este setat la „On” în meniul HDMI Settings.
- Când „Zone2 Out” este setată la „On”, funcția Comandă HDMI nu este disponibilă.
- Asigurați-vă că echipamentul conectat este compatibil cu funcția Comandă HDMI.
- Verificați setările Comandă HDMI pe echipamentul conectat. Consultați instrucțiunile de utilizare ale echipamentului conectat.

- Dacă modificați conexiunea HDMI, conectați/deconectați cablul de alimentare CA (de la rețea) sau dacă are loc o pană de curent, repetați procedurile de la „Pregătirea pentru „BRAVIA” Sync” (pagina 68).
- Dacă selectați „HDMI OUT B” sau „OFF”, funcția Comandă HDMI nu funcționează corespunzător.
- Dacă selectați „HDMI OUT A” după ce ați selectat „HDMI OUT B” sau „OFF” este posibil ca funcția Comandă HDMI să nu funcționeze corespunzător pentru un timp. Acest lucru se datorează faptului că echipamentul conectat la mufa HDMI OUT A trebuie să recunoască din nou receptorul prevăzut cu funcția Comandă HDMI. Dacă funcția Comandă HDMI nu funcționează corespunzător pentru mai mult timp, urmați pașii de la „Pregătirea pentru „BRAVIA” Sync” (pagina 68).
- Tipurile și numărul de dispozitive ce pot fi controlate prin funcția „BRAVIA” Sync sunt restricționate în standardul HDMI CEC după cum urmează.
  - Echipament de înregistrare (înregistrator Blu-ray Disc, înregistrator DVD etc.): până la 3 dispozitive
  - Echipament de redare (player Blu-ray Disc, player DVD etc.): până la 3 dispozitive
  - Echipament asociat tunerului: până la 4 dispozitive (Receptorul utilizează unul dintre acestea pentru propriile operațiuni GUI.)
  - Sistem audio (receptor AV): 1 dispozitiv

---

**Atunci când încercați să utilizați funcția Redare printr-o singură atingere, intrarea nu este comutată așa cum ar trebui.**

- Verificați ca „Zone2 Out” să fie setat la „Off”.

- Verificați alocarea intrării HDMI (pagina 73). Atunci când alocați mai multe intrări aceleiași mufe HDMI, dacă utilizați funcția Redare printr-o apăsare de buton de pe echipamentul conectat la intrarea HDMI, intrarea pe care ați alocat-o ultima este selectată în mod preferențial.

---

**Audio Return Channel (ARC) nu funcționează.**

- Asigurați-vă că „Control for HDMI” este setat la „On” în meniul HDMI Settings.
- Asigurați-vă că INPUT MODE pentru „TV” este setat la „AUTO” (pagina 72).

## Telecomandă

---

**Telecomanda nu funcționează.**

- Îndreptați telecomanda către senzorul pentru telecomandă de pe receptor (pagina 10).
- Îndepărtați orice obstacole dintre telecomandă și receptor.
- Înlocuiți toate bateriile din telecomandă cu unele noi, dacă cele existente sunt descărcate.
- Când începeți să utilizați receptorul, asigurați-vă că apăsați mai întâi butonul AMP de pe telecomandă. În caz contrar, este posibil ca operațiunile care urmează să nu fie permise de receptor. Apoi selectați dispozitivele pe care doriți să le utilizați apăsând unul dintre butoanele de intrare.
- Asigurați-vă că modurile de comandă ale receptorului și telecomenzii sunt identice. Dacă modurile de comandă ale receptorului și ale telecomenzii sunt diferite, nu puteți comanda receptorul cu telecomanda (pagina 78).
- Asigurați-vă că ați selectat intrarea corectă de pe telecomandă.

Dacă problema este diferită de cele descrise mai sus și nu se rezolvă nici dacă așteptați puțin timp, efectuați una dintre operațiile de mai jos.

- Apăsați **I/⏻** de pe telecomandă pentru a opri și porni din nou receptorul.
- Țineți apăsat pe **I/⏻** de pe receptor, până când lampa de deasupra butonului clipește de culoare verde, pentru a reporni receptorul.

- În cazul în care conectați receptorul la un televizor cu ajutorul unui cablu video pentru componentă, setați „Playback Resolution” la un parametru adecvat televizorului (pagina 94).

## Mesaje de eroare

Puteți verifica starea receptorului în funcție de mesaj. Consultați instrucțiunile următoare pentru a soluționa problema. Dacă oricare dintre probleme persistă, consultați cel mai apropiat distribuitor Sony.

### PROTECTOR

Receptorul este acoperit și orificiile de ventilație sunt blocate. Receptorul se va închide automat după câteva secunde. Îndepărtați obiectul care acoperă panoul de deasupra al receptorului și porniți din nou alimentarea.

### FAN STOPPED

Asigurați-vă că orificiile de ventilație din partea de sus a receptorului nu sunt blocate.

**Pe ecranul televizorului apare „A new software version is available. Please go to the “Setup” section of the menu and select “Network Update” to perform the update.”**

Consultați „Network Update” (pagina 102) pentru a actualiza receptorul cu o nouă versiune de software.

### Video cannot be output from this jack.

- Dacă utilizați receptorul în zona principală, conectați receptorul la un televizor cu un cablu HDMI.
- În cazul în care conectați receptorul la un televizor cu ajutorul unui cablu video, setați „Playback Resolution” la „480i/576i” (pagina 94).

## Lista mesajelor de după măsurătorile cu Auto Calibration

Afișare	Explicație
Code 30	Sunt conectate căștile. Îndepărtați căștile și efectuați din nou calibrarea automată.
Code 31	SPEAKERS (OFF/A/B/A+B) este setat la OFF. Setati la o altă setare a difuzorului și efectuați din nou măsurătoarea.
Code 32	Nu a fost detectată nicio boxă. Asigurați-vă că fișa microfonului de optimizare este introdusă complet în mufa AUTO CAL MIC, apoi executați din nou funcția Auto Calibration.
Code 33	<ul style="list-style-type: none"><li>• Nu este conectat nicio boxă frontală sau este conectat doar o boxă frontală.</li><li>• Microfonul de optimizare nu este conectat. Asigurați-vă că fișa microfonului de optimizare este introdusă complet în mufa AUTO CAL MIC, apoi executați din nou funcția Auto Calibration.</li><li>• Difuzorul surround stânga sau dreapta nu este conectat.</li><li>• Difuzoarele surround spate sunt conectate, chiar dacă difuzoarele surround nu trebuie conectate. Conectați difuzoarele surround la bornele SURROUND.</li><li>• Difuzorul surround spate este conectat doar la bornele SURROUND BACK/FRONT HIGH/FRONT B/ZONE 2 R. Atunci când conectați un singur difuzor surround spate, conectați-l la bornele SURROUND BACK/FRONT HIGH/FRONT B/ZONE 2 L.</li><li>• Este conectat doar un difuzor frontal înalt. Conectați difuzorul frontal înalt la fiecare dintre bornele SURROUND BACK/FRONT HIGH/FRONT B/ZONE 2.</li><li>• Difuzoarele frontale înalte sunt conectate, chiar dacă difuzoarele surround nu sunt conectate. Conectați difuzoarele surround la bornele SURROUND.</li></ul>
Warning 40	Procesul de măsurare s-a finalizat cu detectarea unui nivel de zgomot ridicat. Puteți obține rezultate mai bune dacă repetați procesul într-un mediu mai silențios.
Warning 41	Intrarea de la microfon este prea mare.
Warning 42	<ul style="list-style-type: none"><li>• Este posibil ca distanța dintre difuzor și microfon să fie prea mică. Efectuați din nou măsurătoarea după ce măriți distanța.</li><li>• Dacă utilizați receptorul pe post de pre-amplificator, pot apărea mesaje, în funcție de amplificatorul pe care îl conectați. În orice caz, nu vor fi probleme chiar dacă veți utiliza în continuare receptorul fără modificări.</li></ul>
Warning 43	Distanța și poziția unui subwoofer nu pot fi detectate. Unghiul poziției difuzorului nu poate fi detectat. Acest lucru poate fi cauzat de zgomot. Încercați să efectuați măsurătoarea într-un mediu silențios.
NO WARNING	Nu există nicio informație de avertizare.



## Golirea memoriei

### Secțiuni de referință

Pentru a goli	Consultați
Toate setările memorate	pagina 81
Memoria telecomenzii multifuncționale	pagina 115

## Repornirea receptorului

Dacă butoanele de pe receptor sau de pe telecomandă nu funcționează din cauza unei defecțiuni a receptorului, reporniți receptorul.

Țineți apăsat I/⏻ timp de 10 secunde.

Receptorul repornește când lampa de deasupra I/⏻ clipește de culoare verde.

## Despre informații de asistență

Consultați următorul site Web pentru detalii despre cele mai recente informații privitoare la acest receptor.

<http://support.sony-europe.com>

## Specificații

### Secțiunea amplificator

POWER OUTPUT<sup>1) 2)</sup>

Putere produsă nominală în modul stereo  
(8 ohmi 20 Hz – 20 kHz,  
THD 0,09%):  
100 W + 100 W

Putere produsă de referință  
(8 ohmi 1 kHz, THD 0,7%)  
FRONT:  
110 W + 110 W  
CENTER: 110 W  
SURROUND:  
110 W + 110 W  
SURROUND BACK:  
110 W + 110 W

- Măsurat în următoarele condiții:  
Necesar electric: 230 V CA, 50/60 Hz
- În funcție de setările câmpului de sunet și de sursă, este posibil să nu fie scos niciun sunet.

Frecvență de răspuns<sup>3)</sup>

SA-CD/CD, TV, VIDEO 1/2, SAT/CATV	10 Hz – 100 kHz ± 3 dB
--------------------------------------	---------------------------

### Intrări (Analogice)

SA-CD/CD, TV, VIDEO 1/2, SAT/CATV	Sensibilitate: 150 mV Impedanță: 50 kohmi S/N <sup>3)</sup> : 105 dB (A, 20 kHz LPF. 500 mV)
--------------------------------------	---

- Când se utilizează „2ch Analog Direct”.

### Intrări (Digitale)

IN 1 (DVD) (Coaxial)	Impedanță: 75 ohmi S/N: 96 dB (A, 20 kHz LPF)
----------------------	---

IN 1 (SAT/CATV), IN 2 (TV) (Optic)	S/N: 96 dB (A, 20 kHz LPF)
---------------------------------------	-------------------------------

### Ieșiri

VIDEO 1, ZONE 2, (AUDIO OUT)	Tensiune: 150 mV Impedanță: 1 kohm
---------------------------------	---------------------------------------

SUBWOOFER	Tensiune: 2 V Impedanță: 1 kohm
-----------	------------------------------------

continuare

### **Secțiunea tuner FM**

Interval de frecvență 87,5 MHz – 108,0 MHz

Antenă (aeriană)      Antenă cu fir pentru FM  
(aeriană)

Borne antenă (aeriană)

75 ohmi, neechilibrate

### **Secțiunea tuner AM**

Scala de acordare:      pași de 9 kHz

Interval de frecvență 531 kHz – 1.602 kHz

Antenă (aeriană)      Antenă cadru (aeriană)

### **Secțiunea video**

Intrări/leșiri

Video:                      1 V<sub>p-p</sub>, 75 ohmi

COMPONENT VIDEO:

Y: 1 V<sub>p-p</sub>, 75 ohmi

P<sub>B</sub>: 0,7 V<sub>p-p</sub>, 75 ohmi

P<sub>R</sub>: 0,7 V<sub>p-p</sub>, 75 ohmi

Trecere 80 MHz HD

## HDMI Video

Intrare/ieșire (bloc amplificator HDMI)

Format	2D	3D		
		Împachetare cadre	Unul-lângă-altul (jumătate)	Peste-Sub (Sus-și-Jos)
4096 × 2160p la 23,98/24 Hz	○	-	-	-
3840 × 2160p la 29,97/30 Hz	○	-	-	-
3840 × 2160p la 25 Hz	○	-	-	-
3840 × 2160p la 23,98/24 Hz	○	-	-	-
1920 × 1080p la 59,94/60 Hz	○	-	○	○
1920 × 1080p la 50 Hz	○	-	○	○
1920 × 1080p la 29,97/30 Hz	○	○	○	○
1920 × 1080p la 25 Hz	○	○	○	○
1920 × 1080p la 23,98/24 Hz	○	○	○	○
1920 × 1080i la 59,94/60 Hz	○	○	○	○
1920 × 1080i la 50 Hz	○	○	○	○
1280 × 720p la 59,94/60 Hz	○	○	○	○
1280 × 720p la 50 Hz	○	○	○	○
1280 × 720p la 29,97/30 Hz	○	○	○	○
1280 × 720p la 23,98/24 Hz	○	○	○	○
720 × 480p la 59,94/60 Hz	○	-	-	-
720 × 576p la 50 Hz	○	-	-	-
640 × 480p la 59,94/60 Hz	○	-	-	-

## Generalități

Necesar de putere	230 V CA, 50/60 Hz
Putere consumată	290 W
Putere consumată (în modul standby)	0,5 W (Când „Control for HDMI” (pagina 96), „Pass Through” (pagina 96), „Network Standby” (pagina 98) și „RS232C Control” (pagina 102) sunt setate la „Off”, iar alimentarea pentru zona 2 este oprită).
Dimensiuni	430 mm × 162 mm × 383 mm (lățime/înălțime/adâncime) inclusiv părțile ieșite în afară și butoanele de comandă
Masă (aprox.)	12,7 kg

## Accesorii furnizate

- Instrucțiuni de utilizare (acest manual)
- Ghid de configurare rapidă (1)
- Microfon de optimizare ECM-AC2 (1)
- Antenă cu fir pentru FM (aeriană) (1)
- Antenă cadru pentru AM (aeriană) (1)
- Cablu de alimentare CA (de la rețea) (1)
- Telecomandă (1)
- Baterii R6 (dimensiunea AA) (2)

Designul și specificațiile se pot modifica fără notificare prealabilă.

# Index

## Cifre

- 12V Trigger 100
- 2 canale 56
- 2 canale stereo (mod) 56
- 2ch Analog Direct 56
- 3D Output Settings 95

## A

- A.F.D. (mod) 57
- Acord automat 53
- Acord direct 53
- Acordare 53, 54
- Afișaj 11
- Afișare 104
- AM 52
- Antenă (aeriană) 38
- Audio Input Assign 73, 97
- Audio Return Channel (ARC) 70, 72
- Auto Calibration Setup 85
- Automatic Phase Matching 86

## B

- Bas 61
- Berlin Philharmonic Hall 59

## C

- Cablu de alimentare CA (de la rețea) 40
- Calibrare automată 85
- Cameră video 33
- Canal 5.1 22
- Canal 7.1 22
- CD player 35
- Center Speaker Lift Up 87
- Comandă HDMI 96
- Concertgebouw Amsterdam 59
- Conexiunea bi-amplificator 80
- Conexiuni
  - antena (aeriană) 38
  - boxe 24
  - echipament audio 35
  - echipament video 28
  - monitor 26
  - Rețea 39

- Configurare rapidă 41, 85
- Configurarea boxelor 87
- Controlul audio al sistemului 69
- Conținut Internet 51
- Conversie ascendentă 19
- Crossover Frequency 88
- Cutie de cablu 31

## D

- D.C.A.C. (Digital Cinema Auto Calibration) 85
- Dezactivare sunet subwoofer 90
- Dezactivarea sunetului 46
- Digital Legato Linear (D.L.L.) 89
- DLNA 49
- Dual Mono 90
- DVD player 28
- Dynamic Range Compressor 90

## E

- Easy Automation 76
- Egalizator 61, 90
- ES Remote 76
- External Control 98

## F

- Favorites 45
- Film 57
- Filtru de trecere bandă joasă pentru subwoofer 90
- FM 52

## G

- Golire
  - receptor 81
  - telecomandă 115
- GUI (Graphical User Interface) 26, 44

## H

- HD-D.C.S. 57
- HD-D.C.S. (Tip efect) 58
- Home Theater Control 70

## I

Ieșire audio 95  
Initialize Personal Information 102  
Input Edit 97  
INPUT MODE 72  
Input Settings 97  
Internet Services Settings 99  
Internet Settings 98  
Internet Video Parental Control 99  
Internet Video Unrated 99  
Introducerea numelui 54  
IP Content Noise Reduction 52  
iPod/iPhone 48

## Î

Înalte 61  
Înregistrarea 78

## J

Jazz Club 59

## L

Language 101  
Large 88  
LFE (Efect de joasă frecvență) 12  
Line Out 65, 100  
Listen 46  
Live Concert 59

## M

MASTER VOLUME 10, 46  
Meniu 45, 82  
Meniu setări 82  
Mesaje  
    Calibrare automată 128  
    Eroare 127  
Mod FM 53  
Model difuzoare 86  
Modificarea afișajului 109  
Mufe VIDEO 2 IN 33  
Musikverein Vienna 59  
Muzică 59

## N

Name In 86  
Neo:6 (Cinema) 57  
Neo:6 (Music) 59  
Network Update 102

## O

Oprirea alimentării sistemului 69  
Optimizator de sunet 60  
Optimizator sunet 89

## P

Parental Control Area Code 99  
Parental Control Password 99  
Phase Audio 89  
Phase Noise 88  
PHONES 10  
Player Blu-ray Disc 28  
PlayStation 3 30  
PLII (Movie) 57  
PLII (Music) 59  
PLIIx (Movie) 57  
PLIIx (Music) 59  
PLIIz Height 57, 59, 60  
Portable Audio 59  
Position 86  
Presetare posturi 54  
Prioritate decodare 91  
Priority 96  
PROTECTOR 127

## R

Redare printr-o singură atingere 69  
Reinițializarea  
    receptor 81  
    telecomandă 115  
Renderer Access Control 98  
Renderer Options 98  
Resolution 92  
Rezoluție redare 94  
RS232C Control 102

**S**

Scene Select 70  
Screen Format 95  
Server  
    Pregătire 44  
Setări 82  
Setări audio 89  
Setări boxe 85  
Setări HDMI 95  
Setări rețea 98  
Setări server conexiune 98  
Setări sistem 101  
Setări video 92  
Settings Lock 101  
Sincronizare A/V 91  
Small 88  
Software License 102  
Software Update Notification 102  
Sound Effects 56  
Sound Field 56, 91  
Speaker Connection 86  
SPEAKERS (OFF/A/B/A+B) 10, 42  
Sport 59  
Stadium 59  
Standby automat 101  
Standby rețea 98  
Subwoofer Level 95  
Super Audio CD player 35  
Surround Back Assign 86  
System Information 102  
SYSTEM STANDBY 111

**T**

Telecomandă 15–17, 41, 110–115  
Temporizator de oprire 78  
Tip calibrare 86  
Tip efect 58  
Ton de testare 88  
TONE MODE 10, 81  
Trecere 71, 96  
Tuner pentru satelit 31  
TV Type 95

**U**

Unitate distanță 89  
USB 47

**V**

VCR 32  
Video Input Assign 73, 97  
Video Internet 51  
Vizualizare rapidă 96

**W**

WALKMAN 47  
Watch 46

**Z**

Zone Control 100  
Zone multiple 62  
Zone Settings 100  
Zone Setup 100  
Zone2 Out 96

<http://www.sony.net/>

©2013 Sony Corporation



\* 4 4 2 9 1 1 3 3 1 \* (3)