



BD/DVD Система за домашно кино

BG

Инструкции за експлоатация

BDV-E800W



DIGITAL
MEDIA
PORT



Упътване за инсталиране на говорители

BDV-E500W/E801/E800W

Преди да свържете говорителите, монтирайте стойката за говорителя към него.

Постелете парче плат на пода, за да не го повредите, докато сглобявате говорителите.

- 1** Прекарайте кабела на говорителя през горния отвор на основата.
- 2** Обърнете говорителя наопаки.
- 3** Поставете основата върху долната част на говорителя.
- 4** Обезопасете основата с помощта на три винта (с шайба).

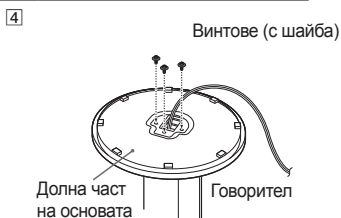
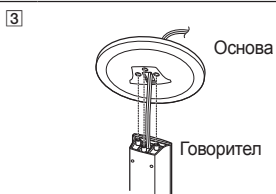
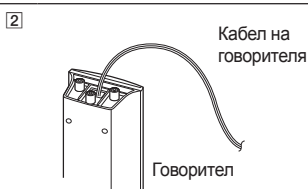
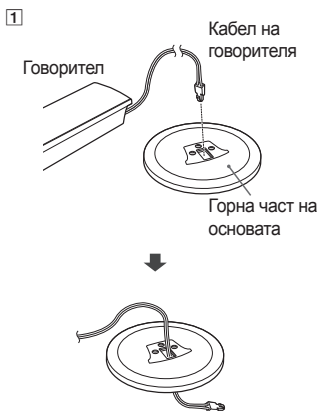

Илюстрация на напълно сглобен говорител

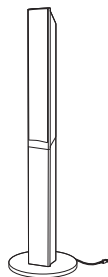

Упътване за бързо свързване

BDV-E800W

1 Свържете говорителите

Свържете кабелите на говорителите в съответствие с цвета на SPEAKER жаковете на устройството.

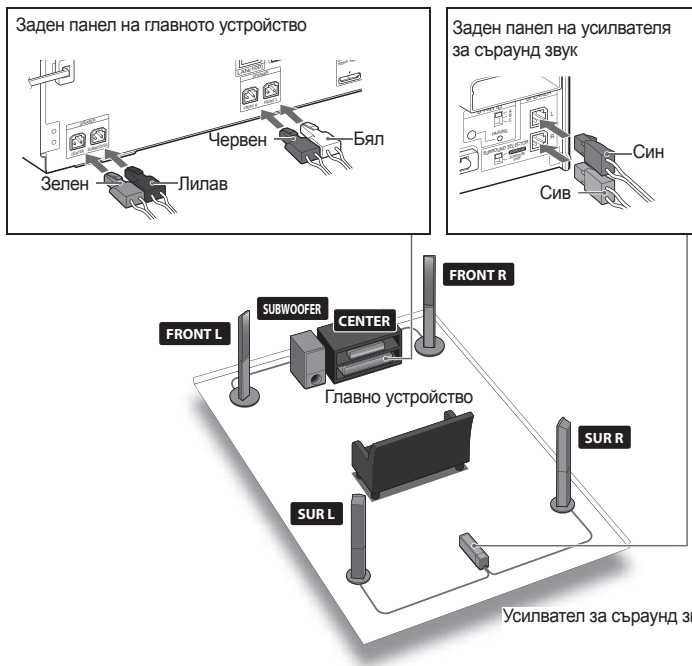

За да свържете кабелите на говорителя към говорителя

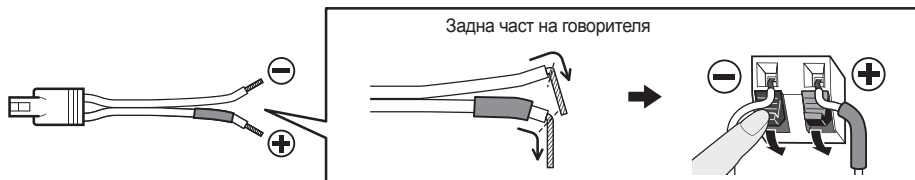

2 Свържете вашия телевизор

В зависимост от жаковете на вашия телевизор, изберете метод за видео и аудио връзката.

Метод за видео връзка

Метод 1

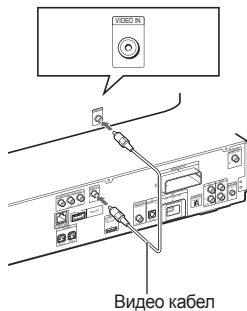

Видео кабел

Метод 2

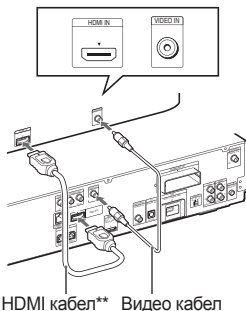

HDMI кабел** Видео кабел

Метод 3

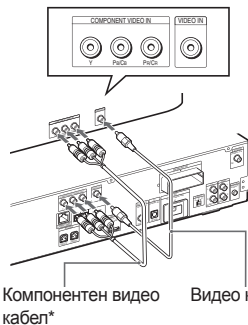

Компонентен видео кабел* Видео кабел

* Не е приложен

** Приложен само към моделите за Сингапур, Индонезия, Малайзия, Хонг Конг, Филипините и Тайван.

Метод за аудио връзка

Метод 1

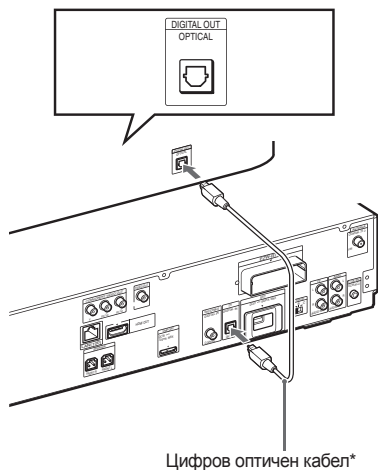

Цифров оптичен кабел*

Метод 2

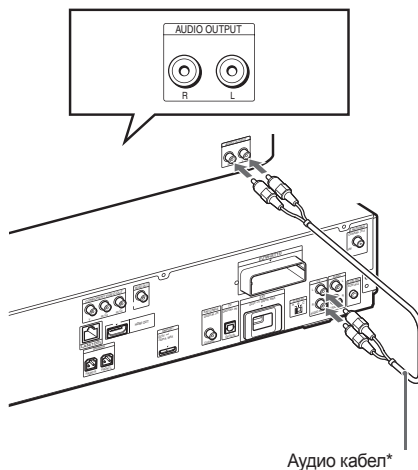

Аудио кабел*

* Не е приложен

3 Активиране на безжичното предаване на данни

1. Пъхнете безжичните приемо-предавателни устройства в главното устройство и в усилвателя за съраунд звук.

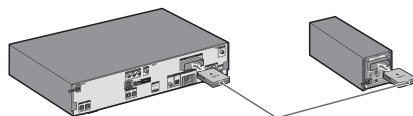

Пъхнете ги здраво на място, докато щракнат.

2. Задайте превключвателите S-AIR ID в положение "A".

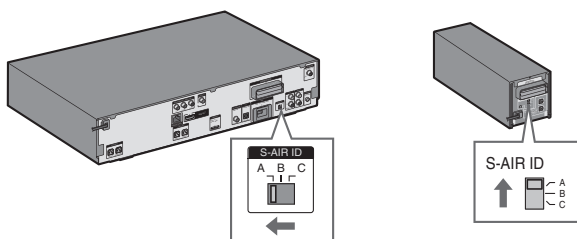

Превключвателите S-AIR ID на главното устройство и на усилвателя за съраунд звук са фабрично зададени в положение "A".

3. Свържете АС кабелите за захранване (①) и включете захранването (②).

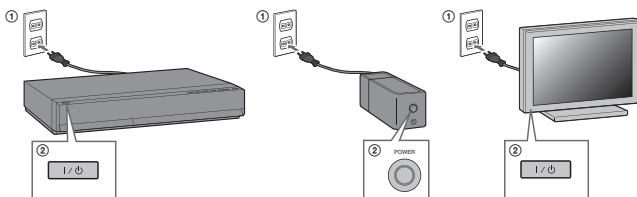

4 Извършете “Лесна настройка” (“Easy Setup”)

Не поставяйте диск, преди да сте извършили “Лесна настройка” (“Easy Setup”).

1. Поставете батерии в устройството за дистанционно управление.

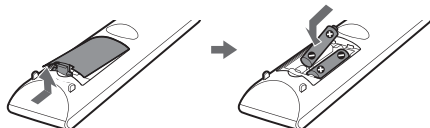

2. Превключете селектора за входен сигнал към телевизора, така че на телевизионния екран да се изведат системни екрани като тези по-долу.

Стартиране

Екран “Лесна настройка” (“Easy Setup”)

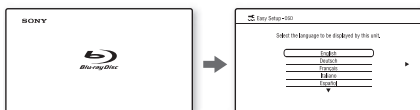

3. Извършете основните настройки, следвайки инструкциите на екрана в “Лесна настройка” (“Easy Setup”), като използвате бутоните ←/↑/↓/→ и ⊕.

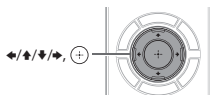

Когато “Лесната настройка” (“Easy Setup”) завърши, се извежда съобщение [Easy Setup is now complete.].



5 Възпроизвеждане на диск

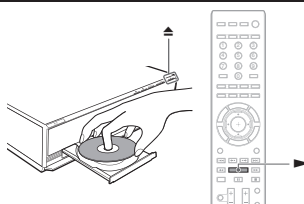

1. Натиснете ▲ и поставете диск в отделението.

2. Натиснете ▲, за да затворите отделението за диска.

Възпроизвеждането започва. Ако възпроизвеждането не започне, натиснете ►. Използване на повече BD функции. Вижте раздела “Използване на BonusView/BD-Live” в инструкциите за експлоатация.

ПРЕДУПРЕЖДЕНИЕ

Не инсталирайте устройството в затворено пространство, като библиотека или вграден шкаф.

За да предотвратите риска от пожар, не покривайте вентилационните отвори на устройството с вестници, покривки, завеси и др. Не поставяйте върху него източници на открит пламък, като например запалени свещи.

За да избегнете риска от пожар или токов удар, не излагайте устройството на места, където може да бъде накапано или опръскано и не поставяйте върху него предмети, пълни с течности, като например вази.

Не излагайте батериите или устройството, докато в него са поставени батерии на прекалени горещини, като например директна слънчева светлина, огън или други подобни.

За да предотвратите нараняване, е необходимо устройството да бъде здраво закрепено към пода или стената съгласно инструкциите за инсталиране.

Силното налягане, което оказва звукът от слушалките, може да причини увреждане на слуха.

За употреба само в затворени пространства.

ВНИМАНИЕ

Използването на оптични инструменти с този продукт може да увреди зрението ви. Тъй като лазерният лъч, използван в тази BD/DVD Система за домашно кино е вреден за очите, не се опитвайте да разглобявате корпуса.

Обръщайте се само към квалифициран персонал.



Този етикет се намира върху предпазната кутия на лазера вътре в корпуса.

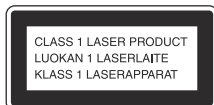

Тази система се класифицира като лазерен продукт CLASS 1. Означението за това се намира от външната страна на гърба на устройството.

Усилвател за съраунд звук

• Табелката с името се намира отстраня на устройството.



Изхвърляне на стари електрически и електронни уреди (за страните от Европейския съюз и други европейски страни със система за разделно събиране на отпадъците)

Този символ на устройството или опаковката му показва, че продуктът не се третира като домашен отпадък. Вместо това, той трябва да бъде предаден в съответните пунктове за рециклиране на електрически и електронни уреди. Ако изхвърлите този продукт на правилното място, вие ще предотвратите потенциални негативни последици за околната среда и човешкото здраве, които могат да бъдат причинени в противен случай. Рециклирането на материалите ще помогне за запазването на природните ресурси. За по-подробна информация относно рециклирането на този продукт, моля, свържете се с общинската служба във вашия град, службата за изхвърляне на отпадъци или магазина, от който сте закупили продукта.



Изхвърляне на използваните батерии (за страните от Европейския съюз и други европейски страни със система за разделно събиране на отпадъците)

Този символ на батерията или опаковката ѝ показва, че батерията, приложена към този продукт, не се третира като домашен отпадък. На някои батерии този символ може да се използва заедно със символа на определен химичен елемент. Символите на химичните елементи живак (Hg) или олово (Pb) се добавят, ако батерията съдържа повече от 0.0005% живак или 0.004% олово. Ако изхвърлите тези батерии на правилното място, вие ще предотвратите потенциални негативни последици за околната среда и човешкото здраве, които могат да бъдат причинени в противен случай. Рециклирането на материалите ще помогне за запазването на природните ресурси. С оглед на безопасността, правилната работа или запазване на данните, е необходимо да се поддържа непрекъснатата връзка с вградената батерия, така че тя трябва да бъде подменяна само от квалифициран персонал. За да осигурите правилното третиране на батерията, предайте я, когато се изтощи, на съответното място за рециклиране на електрически и електронни уреди. За всички други батерии, моля, вижте раздела относно безопасното отстраняване на батерията от продукта. Предайте батерията в

съответния пункт за рециклиране на батерии. За по-подробна информация относно рециклирането на този продукт или батерия, моля, свържете се с общинската служба във вашия град, службата за изхвърляне на отпадъци или магазина, от който сте закупили продукта.

Забележка за потребителите: следната информация е приложима само за оборудване, продавано в страни, прилагачи Европейските Директиви

Производителят на този продукт е Sony Corporation, 1-7-1 Konan, Minato-ku, Токио, 108-0075 Япония. Оторизираният представител за EMC и безопасност на продукта е Sony Deutschland GmbH, Hedelfinger Strasse 61, 70327 Щутгарт, Германия. За въпроси, касаещи сервиза и гаранцията на устройството, се обръщайте към адресите, указани в съответните сервизни книжки и гаранционни карти.

Безжичен прегавател (EZW-RT10/EZW-RT10A) (Само за моделите за Европа)

Вижте “Информация за безопасност на безжичния продукт” (приложена).

Прегпазни мерки

Това оборудване е изпитано и е съвместимо с изискванията на EMC Директивата за използване на свързващ кабел по-къс от 3 метра. (Само за моделите за Европа)

Източници на захранване

- Устройството продължава да бъде свързано с електрическата мрежа, докато захранващият кабел е включен в контакта, дори и самото то да е изключено.
- Тъй като захранващият кабел се използва за изключване на устройството от електрическата мрежа, включете го в лесно достъпен контакт. Ако забележите някаква неизправност в устройството, изключете го веднага от контакта.

Авторски права и търговски марки

- Този продукт съдържа технология за защита на авторското право посредством американски патенти и други права за интелектуална собственост. За използването на тази технология е необходимо изрично разрешение от Macrovision, като основното ѝ предназначение е домашна и друг вид ограничена употреба, освен ако от Macrovision не са разрешили друго. Забранено е да извършвате обратна разработка

или да разглобявате устройството.

- Тази система съчетава в себе си Dolby® Digital и Dolby Pro Logic (II) съраунд декодер с адаптивна матрица с DTS** цифрова съраунд система.
 - * Произведен по лиценз на Dolby Laboratories.
 - “Dolby”, “Pro Logic” и символът двойно D са търговски марки на Dolby Laboratories.
 - ** Произведена по лиценз на американски патент #’s: 5,451,942; 5,956,674; 5,974,380; 5,978,762; 6,226,616; 6,487,535; 7,392,195; 7,272,567; 7,333,929; 7,212,872 и други американски и световни патенти, издадени и чакащи одобрение.
 - DTS е запазена търговска марка и логото DTS, Символът, DTS-HD и DTS-HD Master Audio I Essential са търговски марки на DTS, Inc. 1996г.-2008г. DTS, Inc. Всички права са запазени.
- Тази система съдържа технология High-Definition Multimedia Interface (HDMI™). HDMI, логото HDMI и High-Definition Multimedia Interface са търговски марки или запазени търговски марки на HDMI Licensing LLC.
- Java и всички основани на Java търговски марки и лога са търговски марки или запазени търговски марки на Sun Microsystems, Inc.
- “BD-Live” и “Bonus View” са търговски марки на Blu-Ray Disc Association.
- “Blu-ray Disc” е търговска марка.
- Logara “Blu-ray Disc”, “DVD+RW”, “DVD-RW”, “DVD+R”, “DVD-R”, “DVD VIDEO” и “CD” са търговски марки.
- “BRAVIA” е търговска марка на Sony Corporation.
- “AVCHD” и логото “AVCHD” са търговски марки на Matsushita Electric Industrial Co., Ltd. и Sony Corporation.
- “S-AIR” и неговото лого са търговски марки на Sony Corporation.
- “XMB” и “cross media bar” са търговски марки на Sony Corporation и Sony Computer Entertainment Inc.
- “PLAYSTATION” е търговска марка на Sony Computer Entertainment Inc.
- “x.v.Colour” и логото “x.v.Colour” са търговски марки на Sony Corporation.
- “PhotoTV HD” и логото “PhotoTV HD” са търговски марки на Sony Corporation.
- Другите наименования на системи и продукти са по принцип търговски марки или запазени търговски марки на техните производители. Маркировките ™ и ® не са указани в този документ.

Информация за тези инструкции за експлоатация

- Указанията в тези инструкции за експлоатация описват бутоните на устройството за дистанционно управление. Можете да използвате и бутоните на самата система, ако имат същите или подобни имена като тези на дистанционното.
- Иконки като , поместени над всяко от обясненията, указват какъв вид носител можете да използвате с обяснената отдолу функция. За подробности вижте раздела “Дискове, които могат да бъдат възпроизведени” (стр. 100).
- В това ръководство “диск” се използва като общо понятие за BD, DVD и CD дисковете, освен ако не е посочено друго в текста или илюстрациите.
- Опциите в контролното меню може да се различават в зависимост от региона.
- Настройките по подразбиране са подчертани.

Функция S-AIR

Системата е съвместима с функцията S-AIR, която позволява безжично предаване на звук между S-AIR продуктите.

С тази система можете да използвате следните S-AIR продукти:

- Усилвател за съраунд звук (приложен): Можете да се наслаждавате на съраунд звук от говорителите, предаван по безжичен път.
- Заден усилвател за съраунд звук (продава се отделно): Можете да се наслаждавате на съраунд звук от задните говорители, предаван по безжичен път.
- S-AIR приемник (продава се отделно): Можете да се наслаждавате на звука от системата в друга стая.

S-AIR продуктите могат да бъдат закупени отделно (серията S-AIR продукти се различава в зависимост от региона).

Забележките или указанията за усилвателя за съраунд звук, задния усилвател за съраунд звук или S-AIR приемника в тези инструкции за експлоатация се отнасят само до случаите, когато използвате задния усилвател за съраунд звук или S-AIR приемника.

За подробности относно функцията S-AIR, вижте раздела “Използване на S-AIR продукт” (стр. 61).

Съдържание

Информация за инструкциите за експлоатация	4
Функция S-AIR.....	4
Разопаковане.....	6
Указател за частите и бутоните	8
Подготовка за включване	
Стъпка 1: Инсталиране на системата	14
Стъпка 2: Свързване на системата 20	
Стъпка 3: Настройка на безжичната система	31
Стъпка 4: Извършване на Лесна настройка (Easy Setup).....	33
Стъпка 5: Избор на източник	36
Стъпка 6: Слушане на съраунд звук.....	37
Възпроизвеждане	
Възпроизвеждане на BD/DVD диск	40
Гледане на BonusView/BD-Live.....	47
Възпроизвеждане на CD диск	48
Възпроизвеждане на файлове със снимки	50
Настройка на звука	
Избор на ефект, подходящ за съответния източник	52
Избор на аудио формат, многоезични записи или канал	53
Слушане на звук от мултиплексно предаване	54
Използване на звуковия ефект	54
Тунер	
Слушане на радио	56
Използване на системата за радио данни (RDS)	59
Външно аудио устройство	
Използване на DIGITAL MEDIA PORT адаптер	60
Използване на S-AIR продукт	61
Други операции	
Използване на функцията Управление на HDMI (Control for HDMI) за синхронизация с "BRAVIA"	66
Автоматично калибриране на подходящите настройки.....	69
Настройка на говорителите.....	70
Управление на телевизора с приложеното устройство за дистанционно управление ...	72
Използване на таймера за автоматично изключване	74
Промяна яркостта на дисплея на предния панел	74
Деактивиране на бутоните на системата	75
Демонстрация	75
Пестене на енергия в режим готовност	76
Настройки и регулации	
Използване на дисплея за настройка [Network Update] (Актуализиране чрез мрежата).....	77
[Video Settings] (Видео настройки).....	78
[Audio Settings] (Аудио настройки).....	79
[BD/DVD Viewing Settings] (Настройки за гледане на BD/DVD дискове)	81
[Photo Settings] (Настройки за файлове със снимки).....	83
[HDMI Settings] (HDMI настройки).....	85
[System Settings] (Системни настройки)	85
[Network Settings] (Мрежови настройки).....	86
[Easy Setup] (Лесна настройка)	87
[Resetting] (Нулиране)	88
Допълнителна информация	
Предпазни мерки	90
Забележки за дисковете	91
Отстраняване на проблеми	92
Функция за автодиагностика	99
Дискове, които могат да бъдат възпроизвеждани.....	100
Поддръжани аудио формати	102
Издходна видео резолюция.....	103
Технически характеристики	104
Списък с езикови кодове	106
Правила и условия за употреба и Лицензно споразумение с крайния потребител	107
Лицензна информация за софтуера	109
Речник на термините	119
Азбучен указател.....	123

Разопаковане

- Предни говорители (2)

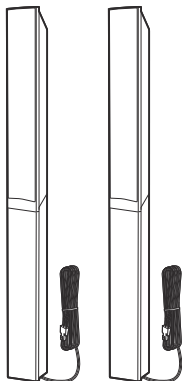

- FM кабелна антена (1)



или



- Кабели за говорителя (2, зелен/лилав)



- Видео кабел (1)



- Говорители за съраунд звук (2)

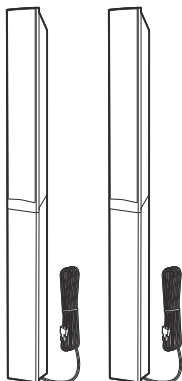

- Устройство за дистанционно управление (1)



- Батерии R6 (размер AA) (2)



- Микрофон за калибриране (1)



- Меки подложки (1 комплект)



- Централен говорител (1)



- Основи (4)

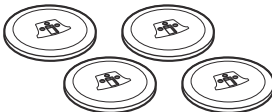

- Субуфер (1)

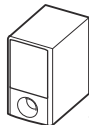

- Винтове (с шайба) (12)



- Усилвател за съраунд звук (1)

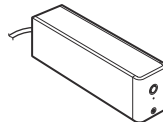

- Капаче за кабела за говорителя (1)



- Държач за кабела за говорителя (1)



- Безжични предаватели (2)

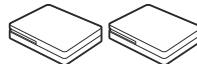

- Инструкции за експлоатация

- Упътване за инсталиране на говорителя

- Упътване за бързо свързване

- Лицензна информация за софтуера

За моделите за Европа

- Информация за безопасност на безжичния продукт

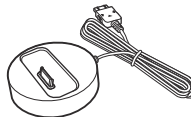

Използване на устройството за дистанционно управление

Поставяне на батериите в устройството за дистанционно управление

Поставете две батерии R6 (размер AA) (приложени) така, че краищата \oplus и \ominus да съответстват на маркировките в отделението за батериите.

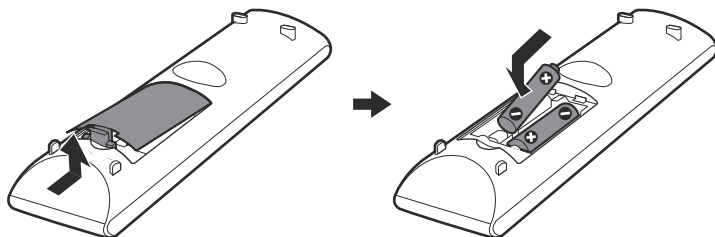

Забележка

- Не оставяйте устройството за дистанционно управление на прекалено горещо или влажно място.
- Не използвайте едновременно нови и стари батерии.
- Не изпускайте какъвто и да е чужд предмет в отделението за батерии на устройството за дистанционно управление, когато подменяте батериите.
- Ако не смятате да използвате устройството за дистанционно управление за продължителен период от време, извадете батериите, за да предотвратите евентуална повреда в резултат от протичане или корозия на батериите.

Прикрепване на меките подложки към субуфера

Прикрепете меките подложки (приложени) отдолу на субуфера, за да го стабилизирате и да предотвратите плъзгането му.

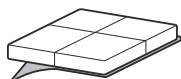

Отстранете предпазното фолио от меките подложки.

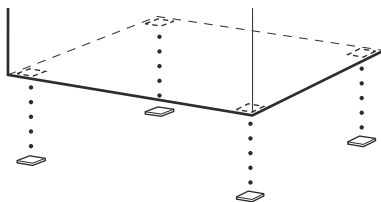

Указател за частите и бутоните

За повече информация вижте страниците, указани в скобите.

Устройство за дистанционно управление

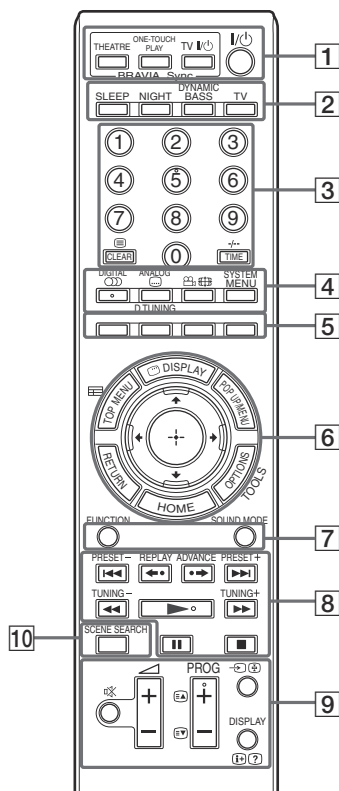

Бутоните номер 5, /DIGITAL, PROG + и имат осезаема точка. Използвайте я като ориентир, когато работите с дистанционното.

- : За операции със системата
- : За операции с телевизора (За подробности вижте раздела “Управление на телевизора с приложеното устройство за дистанционно управление” (стр. 72).)

1 THEATRE (стр. 67)

Автоматично превключва към най-подходящия видео режим за гледане на филми.

ONE-TOUCH PLAY (стр. 40, 67)

Само с едно натискане на бутона телевизорът се включва, входният селектор избира за вход BD/DVD и системата автоматично започва възпроизвеждане на поставения диск.

TV I/⏻ (включен/режим готовност) (стр. 72)

Включва телевизора или задава устройството в режим на готовност.

TV I/⏻ (включен/режим готовност) (стр. 30, 33, 40, 56)

Включва системата или я задава в режим готовност.

2 SLEEP (стр. 74)

Настройва таймера за автоматично изключване.

NIGHT (стр. 55)

Активира функцията нощен режим.

DYNAMIC BASS (стр. 54)

Подсилва ниските честоти на звука.

TV (стр. 72)

Променя режима за работа на устройството за дистанционно управление към режим за управление на телевизора.

3 Бутони с цифри (стр. 40, 57, 72)

Въвежда номер на заглавие/глава, радио честоти и др.

CLEAR (стр. 44, 58)

Изчиства полето за въвеждане.

(текст) (стр. 72)

Извиква текст.

TIME (стр. 45)

Извежда изминалото/оставащото време за възпроизвеждане на дисплея на предния панел.

-/-- (стр. 72)

Бутонът -/-- се използва, за да изберете номер на канал, по-голям от 10.

4 (аудио) (стр. 53, 54)

Избира аудио формат/запис.

(субтитри) (стр. 42)

Избира езика на субтитрите, когато на BD-ROM/DVD VIDEO диска са записани субтитри на няколко езика.

D. TUNING (стр. 57)

Избира радио честотите.



(ЪГЪЛ) (стр. 42) BD

Превключва към друг зрителен ъгъл, когато на BD-ROM/DVD VIDEO диска са записани няколко такива.

SYSTEM MENU (стр. 37, 47, 54, 58, 61, 74) BD

Влиза в менюто на системата.

DIGITAL (стр. 72) TV

Превключва към цифров режим.

ANALOG (стр. 72) TV

Превключва към аналогов режим.

(широкоЪгълен) (стр. 72) TV

Променя пропорцията на екрана на свързания телевизор.

5 Цветни бутони (червен/зелен/жълт/син) (стр. 72, 87) BD TV

Бутони за бърз достъп, чрез които избирате елементи в някои менюта за BD дискове (могат да се използват и за интерактивни операции с Java на BD дискове).

6 TOP MENU (стр. 43) BD

Отваря или затваря главното меню на BD или DVD дискове.

DISPLAY (стр. 45) BD

Извежда информация за възпроизвеждането на телевизионния екран.

POP UP/MENU (стр. 43) BD

Отваря или затваря помощното меню на BD-ROM дискове или менюто на DVD дискове.

OPTIONS (стр. 40, 48, 50, 56) BD

Извежда на телевизионния екран менюто с опциите.

HOME (стр. 33, 40, 48, 50, 56, 69, 77) BD TV

Влиза в или излиза от основното меню на системата.

RETURN (стр. 72, 87) BD TV

Връща се към предходния дисплей.

BD TV

Премества осветения правоЪгълник, за да избере изведен на екрана елемент.

(ENTER) BD TV

Въвежда избрания елемент.

(справочник) (стр. 72) TV

Извежда Цифровия електронен програмен справочник (EPG).

TOOLS (стр. 72) TV

Извежда операционното меню за текущия дисплей.

7 FUNCTION (стр. 36, 40, 48, 50, 56, 60) BD

Избира източник за възпроизвеждане.

SOUND MODE (стр. 52) BD

Избира звуковия режим.

8 Бутони за извършване на операции по възпроизвеждането BD

Вижте раздела “Възпроизвеждане” (стр. 40).

◀◀/▶▶ (предходен/следващ)

◀◀/▶▶ повторно възпроизвеждане/придвижване напред

◀◀/▶▶ (бързо превъртане назад/напред)

▶ (възпроизвеждане)

|| (пауза)

■ (стоп)

Бутони за извършване на радио операции BD

Вижте раздела “Тунер” (стр. 56).

PRESET +/-

TUNING +/-

9 **(изключване на звука) (стр. 40, 48, 72)** BD TV

Изключва временно звука.

▲ (сила на звука) +/- (стр. 40, 72)

BD TV

Регулира силата на звука.

PROG +/- (стр. 72) TV

Избира каналите във възходящ и низходящ ред.

(стр. 72) TV

След като натиснете , можете да изберете следващата () или предходната () страница с текст.

(TV вход) (стр. 72) TV

Превключва входния източник на телевизора между телевизор и други входни източници.

DISPLAY (стр. 56) BD

Променя радио информацията в дисплея на предния панел между радио честота и име на станцията.

(информация/текст) (стр. 72)

TV

Извежда информацията.

10 SCENE SEARCH (стр. 44) BD

Превключва в режим Търсене на сцена, който позволява бързо придвижване между сцените на заглавието, което възпроизвеждате в момента.

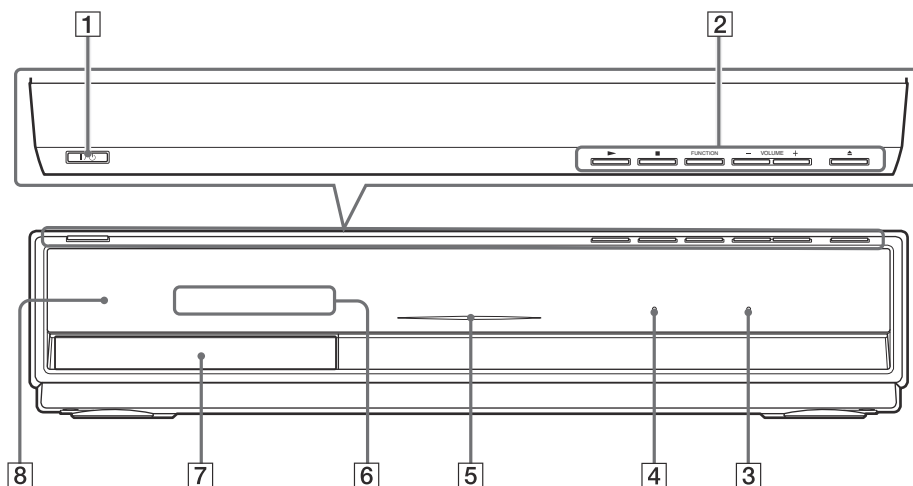

1 (включен/режим готовност)
(стр. 40)

Включва устройството или го задава в режим готовност.

2 **Бутони за извършване на операции по възпроизвеждането (стр. 40)**
▶ (възпроизвеждане)

Стартира или рестартира възпроизвеждането. Стартира изреждане на снимки, когато поставите диск, съдържащ файлове с JPEG изображения.

■ (стоп)

Спира възпроизвеждането и запамятва мястото, на което сте спрели (точка за възобновяване).

Точката за възобновяване за дадено заглавие/запис е последната точка, която сте възпроизвели или последната снимка от папка със снимки.

FUNCTION

Избира източника за възпроизвеждане.

VOLUME +/-

Регулира силата на звука на системата.

▲ (отворено/затворено)

Отваря или затваря отделението за диска.

3 **Индикатор S-AIR**

Светва, когато S-AIR предавателят бъде поставен в системата и тя започне да предава звука.

4 **Индикатор VIRTUAL 7.1 CH (стр. 37)**

Свети, докато е активирано виртуалното 7.1 канално декодиране.

5 **Индикатор за захранване**

Свети, докато системата е включена.

6 **Дисплей на предния панел**

7 **Отделение за диска (стр. 40)**

8 **(сензор за дистанционно управление)**

Дисплей на предния панел

Индикации на дисплея на предния панел

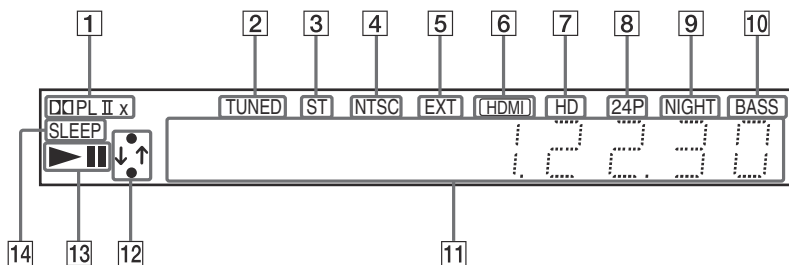

- 1 Указва текущия съраунд формат.
- 2 Светва, когато бъде приета радиостанция. (Само за радио) (стр. 56)
- 3 Светва, когато бъде приет стерео звук. (Само за радио) (стр. 56)
- 4 Светва, когато извежда видео сигнал с NTSC цветна система. (Само за моделите за Европа и Азия)
- 5 Светва, когато се разпознае външна памет. (стр. 28)
- 6 Светва, когато HDMI OUT жака бъде свързан правилно към HDCP (High-bandwidth Digital Content Protection – Защита на широколентово цифрово съдържание) съвместимо устройство с HDMI или DVI (Digital Visual Interface – Цифров визуален интерфейс) вход.
- 7 Светва, когато извеждате 720p/1080i/1080p видео сигнали от HDMI OUT жака или 720p/1080i видео сигнали от COMPONENT VIDEO OUT жаковете.
- 8 Светва, когато извеждате 1920 x 1080p/24Hz видео сигнали.
- 9 Светва, когато е включен нощен режим. (стр. 55)
- 10 Светва, когато е активирана функцията DYNAMIC BASS. (стр. 54)
- 11 Извежда информация за състоянието на системата – например номер на глава, заглавие или запис, информация за часа, радио честотата, състоянието на възпроизвеждането, режима за декодиране и др.
- 12 Светва, когато системата се свърже с мрежата.
- 13 Извежда информация за състоянието на възпроизвеждането на системата.
- 14 Мига, когато настроите таймера за автоматично изключване (стр. 74).

Заген панел

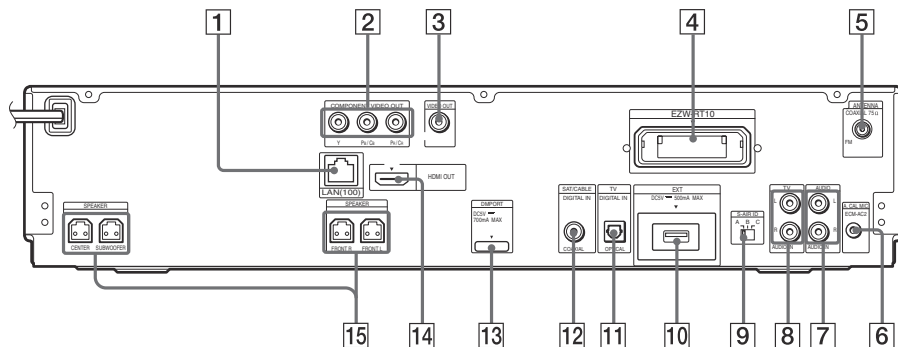

1 LAN (100) терминал (стр. 29)

2 COMPONENT VIDEO OUT
жакове (стр. 22)

3 VIDEO OUT жак (стр. 22)

4 Гнездо за EZW-RT10 (стр. 27)

5 COAXIAL 75 омов FM жак (стр. 26)

6 A.CAL MIC жак (стр. 33, 69)

7 AUDIO (AUDIO IN L/R) жакове (стр. 25)

8 TV (AUDIO IN L/R) жакове (стр. 24)

9 Превключвател S-AIR ID (стр. 31, 61)

10 Гнездо EXT (стр. 28)

11 TV (DIGITAL IN OPTICAL) жак (стр. 24)

12 SAT/CABLE (DIGITAL IN COAXIAL) жак
(стр. 25)

13 DMPRT (DIGITAL MEDIA PORT) жак
(стр. 25)

14 HDMI OUT жак (стр. 22)

15 SPEAKER жакове (стр. 20)

Преден панел

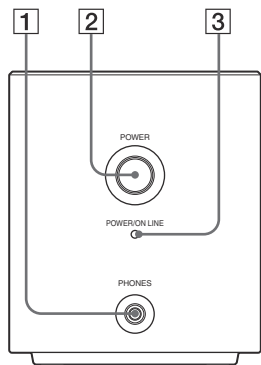

Заден панел

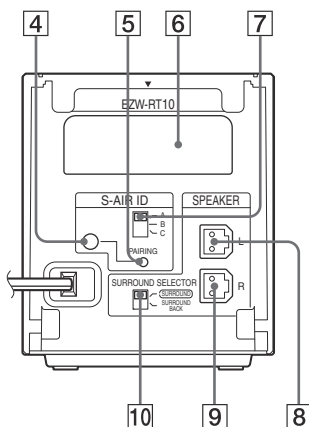

- 1 PHONES жак (стр. 31)
- 2 POWER (ON/OFF) (стр. 31, 61)
- 3 Индикатор POWER / ON LINE (стр. 31, 61)
- 4 Индикатор PAIRING (стр. 63)
- 5 PAIRING (съчетаване) (стр. 63)

- 6 Гнездо за безжичен предавател (EZW-RT10) (стр. 27)
- 7 Превключвател S-AIR ID (стр. 31, 61)
- 8 SPEAKER L жак (стр. 20)
- 9 SPEAKER R жак (стр. 20)
- 10 Превключвател SURROUND SELECTOR (стр. 31, 61)

Подготовка за включване

Стъпка 1: Инсталиране на системата

Разполагане на говорителите

За да постигнете най-добър съраунд звук, поставете всички говорители на еднакво разстояние от позицията за слушане (A). Разстоянието може да бъде от 0.0 до 7.0 метра.

Ако не можете да разположите централния говорител и говорителите за съраунд звук на еднакво разстояние от (A), поставете ги на разстояние в рамките на 7.0 метра от позицията за слушане.

Поставете говорителите за съраунд звук зад позицията за слушане (B).

Субуферът може да бъде поставен навсякъде в стаята.

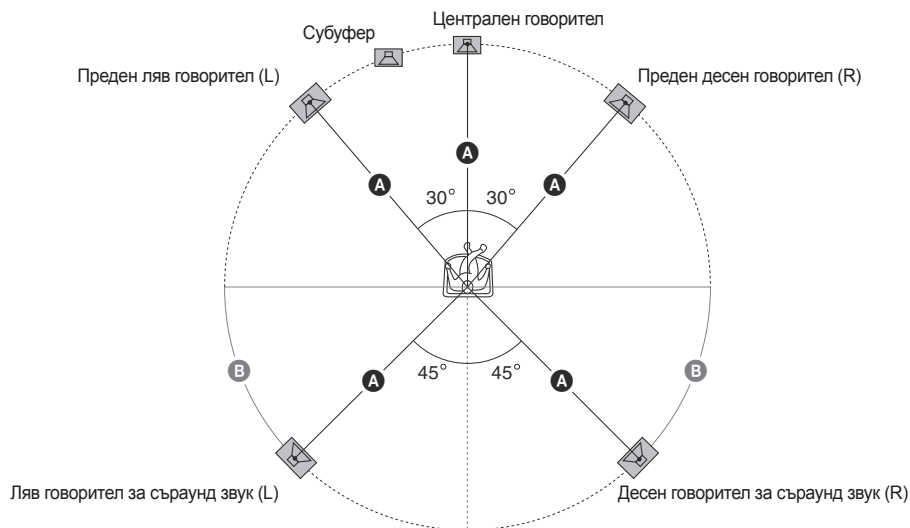

Забележка

- Внимавайте, когато поставяте говорителите и/или стойките, прикрепени към говорителите върху специално обработен под (пастиран, намазан с препарат, полиран и др.), защото върху пода може да останат петна или той да се обезцвети.
- Не се облягайте и не увисвайте на говорителя, защото може да падне.

Свързване на допълнителни задни говорители за съраунд звук

Можете да се насладите на 7.1 канален съраунд звук, като закупите безжичния комплект говорители за съраунд звук (WHAT-SBP1, продават се отделно). Моделите на допълнителните продукти се различават в зависимост от региона.

За това как да разположите задните говорители за съраунд звук, вижте илюстрацията по-долу (C).
 Преден ляв говорител (L)

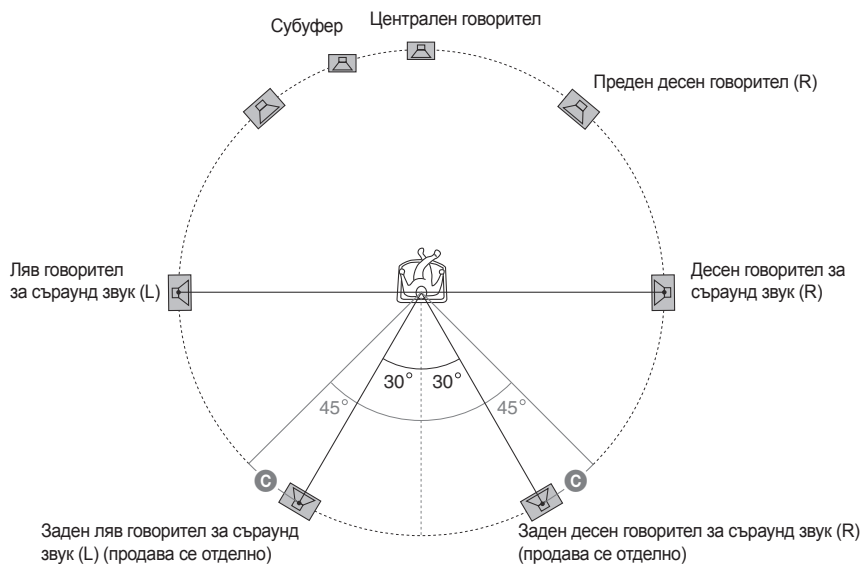

Монтиране на говорителите на стената

Внимание

- Консултирайте се с железария или монтажник относно материала, от който е направена стената или винтовете, които трябва да използвате.
- Използвайте винтове, подходящи за материала на стената и здравината ѝ. Тъй като стена, направена от гипсокартон е особено крехка, закрепете винтовете здраво за дървена греда и я монтирайте на стената. Инсталирайте говорителите на вертикална и плоска стена, в която са сложени подсилващи елементи.
- Sony не носи отговорност за инциденти или повреди, причинени от неправилен монтаж, недостатъчна здравина на стената или неправилно завиване на винтовете, природни бедствия и др.

Разглобете предните и съраунд говорителите преди да ги монтирате на стената. Можете да монтирате горната част на говорителя на стената.

За да разглобите говорителя

1 Разкачете всички кабели от говорителя.

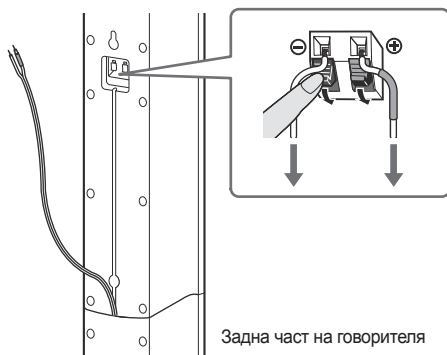

2 Отстранете винта (предварително поставен) от задната част на говорителя.

Използвайте този винт, за да сглобите отново говорителя. Внимавайте да не изгубите винта.

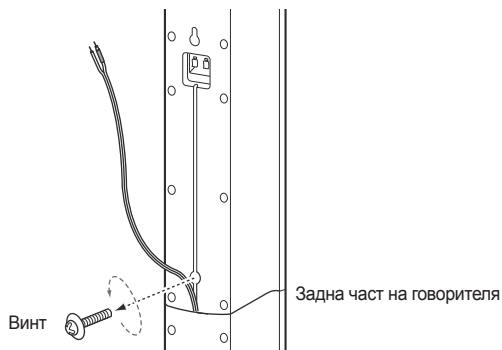

3 Разглюбете говорителя, като повдигнете горната му част.

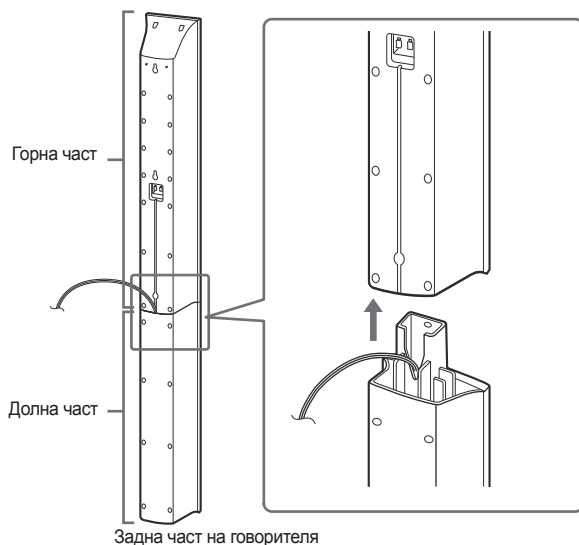

4 Издърпайте кабела за говорителя през дъното на долната част на говорителя.

Използвайте разкачения кабел за говорителя, когато монтирате говорителя на стената.

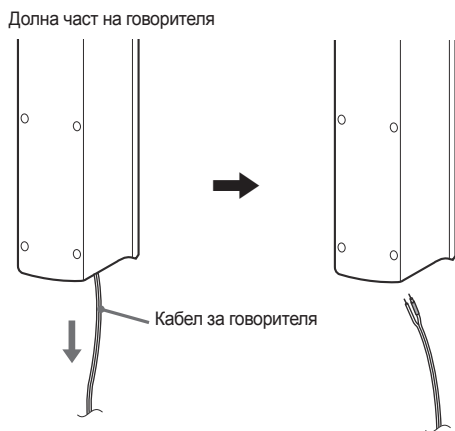

Илюстрация на напълно разглобен говорител

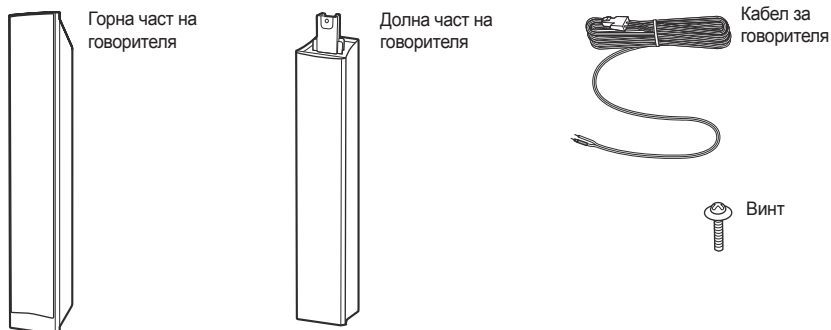

Монтиране на говорителите на стената

Преди да монтирате говорителите на стената, свържете кабелите към говорителите.

Свържете правилно кабелите към съответните терминали на говорителите: кабелът с цветната обвивка към терминала \oplus , а кабелът без цветна обвивка към терминала \ominus .

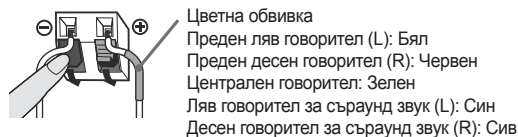

1 Подгответе винтове (не са приложени), които пасват на отвора на гърба на всеки говорител. Вижте илюстрациите по-долу.

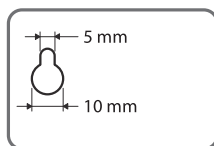
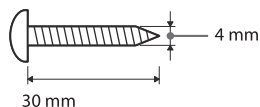

Отвор на гърба на говорителя

2 Завийте винтовете към стената.

За централния говорител

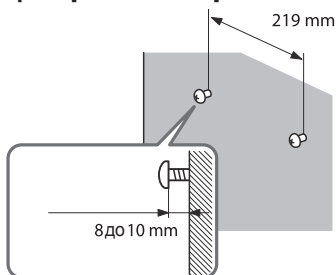

За авигите говорители

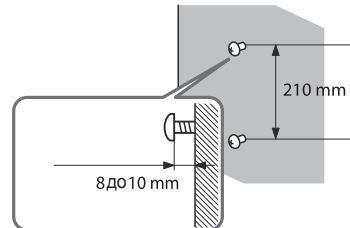

3 Окачете говорителите на винтовете.

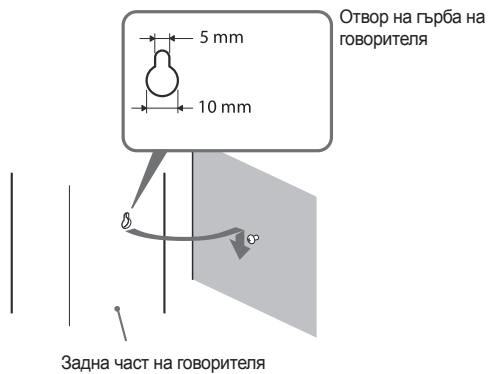

Стъпка 2: Свързване на системата

За да свържете системата, прочетете информацията на следващите страници.

Не включвайте захранващия кабел на устройството в контакта, докато не направите всички други връзки.

Забележка

- Когато свържете друг компонент с бутон за регулиране на звука, намалете звука на останалите компоненти до ниво, на което той няма да е изкривен.

Свързване на говорителите

Конекторите и цветната обвивка на кабелите на говорителите са със съответен цвят в зависимост от типа на говорителя.

Свържете кабелите на говорителите така, че да съвпадат с цвета на SPEAKER жаковете на устройството.

Свържете правилно кабелите към съответните терминали на говорителите: кабелът с цветната обвивка към терминала \oplus , а кабелът без цветна обвивка към терминала \ominus .

Не защипвайте изолацията на кабела (гумената обвивка) в терминалите на говорителя.

Свързване на кабелите на говорителите към устройството

Когато свързвате кабелите към устройството, напъхайте конектора, докато щракне.

Заден панел на устройството

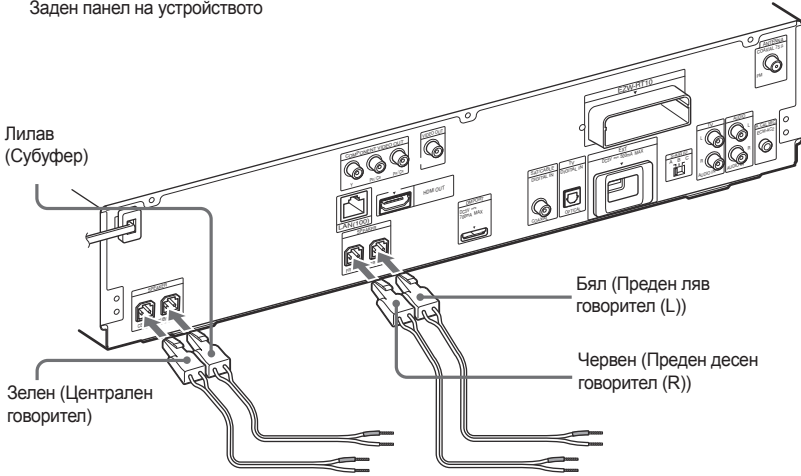

Заден панел на усилвателя за съраунд звук

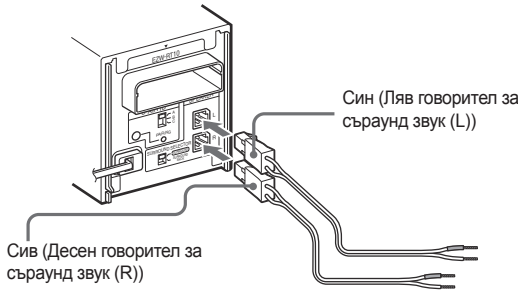

Свързване на кабелите към говорителя

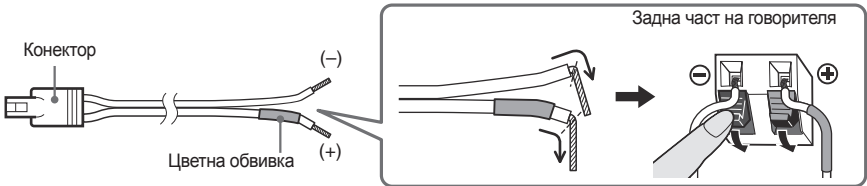

Свързване на телевизора (Видео връзка)

Посредством тази връзка се изпраща видео сигнал от устройството към телевизора. Изберете метод за свързване в зависимост от жаковете на вашия телевизор.

Заден панел на устройството

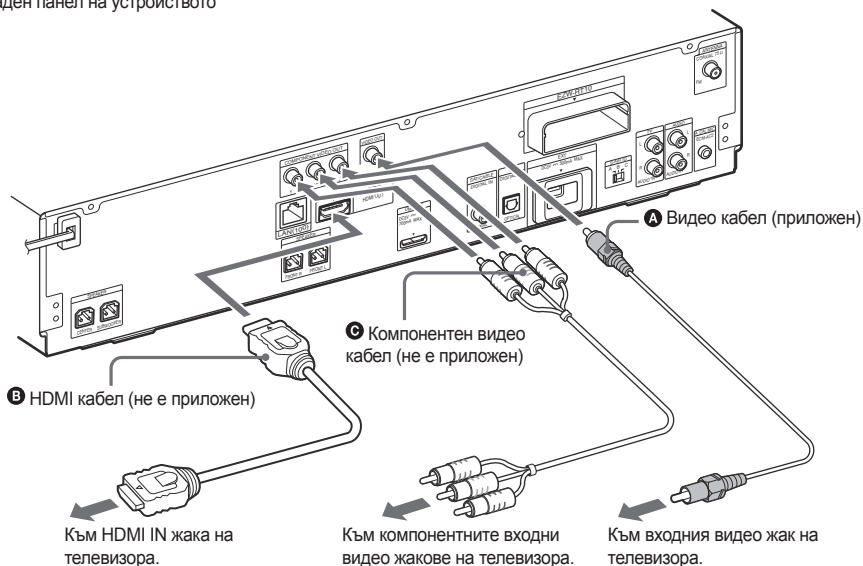

Метод 1: Свързване посредством видео кабел (А)

Това е основният тип връзка.

Метод 2: Свързване посредством HDMI* кабел (В) и видео кабел (А)

Ако вашият телевизор има HDMI жак, свържете системата към телевизора едновременно с HDMI кабел и видео кабел. Качеството на картината ще бъде по-добро, отколкото ако използвате само видео кабел. Когато извършвате връзка посредством HDMI кабел, е необходимо да изберете типа на изходния сигнал (стр. 33, 80).

За да гледате изображения от DIGITAL MEDIA PORT адаптера, е необходимо да свържете системата към телевизора посредством видео кабела. Видео сигналите от DIGITAL MEDIA PORT адаптера не се извеждат от HDMI OUT жака.

*HDMI (High-Definition Multimedia Interface – Високо прецизен мултимедийен интерфейс)

Метод 3: Свързване посредством компонентен видео кабел (С) и видео кабел (А)

Ако вашият телевизор няма HDMI жак, но разполага с компонентни входни видео жакове, свържете системата към телевизора едновременно с компонентен видео кабел и видео кабел. Качеството на картината ще бъде по-добро, отколкото ако използвате само видео кабел.

Когато извършвате връзка посредством компонентен видео кабел, е необходимо да изберете типа на изходния сигнал (стр. 33, 80).

За да гледате изображения от DIGITAL MEDIA PORT адаптера, е необходимо да свържете системата към телевизора посредством видео кабела. Видео сигналите от DIGITAL MEDIA PORT адаптера не се извеждат посредством COMPONENT VIDEO OUT жака.

Смяна на цветовата система (PAL или NTSC) (Само за моделите за Азия, Австралия и Близкия Изток)

В зависимост от телевизора, който ще свързвате, е възможно да се наложи да изберете цветова система PAL или NTSC.

Първоначалната настройка на системата за моделите за Австралия и Близкия Изток е PAL.

Първоначалната настройка на системата за моделите за Азия е NTSC.

1 Включете системата за домашно кино, като натиснете бутона I/⏻.

2 Натиснете едновременно бутоните ■ и VOLUME + на устройството за повече от 5 секунди.

Всеки път, когато извършвате тази операция, цветовата система се сменя между PAL и NTSC.

Когато цветовата система бъде зададена в положение NTSC, в дисплея на предния панел светва индикация „NTSC”.

Свързване на телевизора (Аудио връзка)

Посредством тази връзка се изпраща аудио сигнал към устройството от телевизора. За да слушате звука от телевизора през системата, извършете тази връзка.

Заден панел на устройството

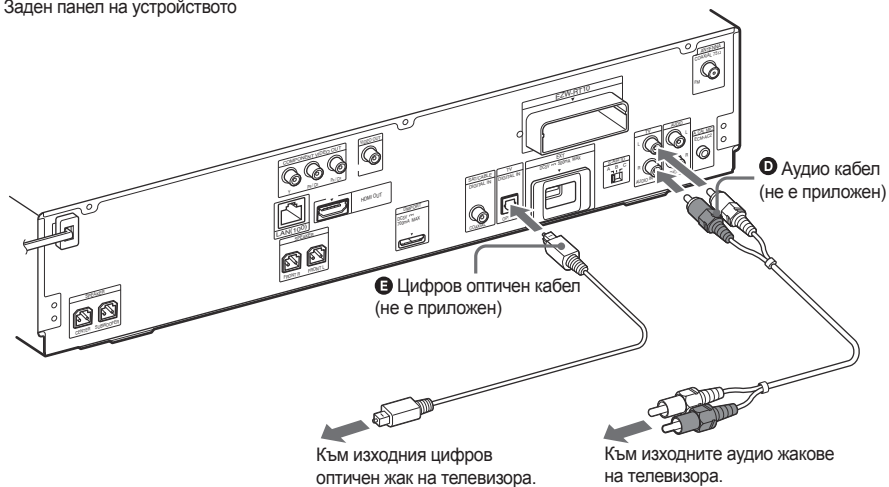

Метод 1: Свързване посредством аудио кабел (D)

Това е основната връзка и посредством нея се изпраща аналогов аудио сигнал.

Метод 2: Свързване посредством цифров оптичен кабел (B)

Когато телевизорът има изходен цифров оптичен жак, можете да подобрите качеството на звука като свържете цифров оптичен кабел, освен аудио кабела.

С помощта на цифровата аудио връзка системата приема Dolby Digital мултиплексен сигнал и по този начин можете да се насладите на звук от мултиплексно предаване.

Забележка

- Системата може да приема както цифрови, така и аналогови сигнали. Цифровите сигнали имат приоритет спрямо аналоговите сигнали. Ако цифровият сигнал спре, след две секунди възпроизвеждането ще продължи с аналогов сигнал.

Свързване на другите компоненти

Можете да се насладите на звука от свързаните компоненти посредством говорителите на системата.

- DIGITAL MEDIA PORT адаптер: **F** (TDM-iP20 е приложен към моделите за Великобритания и Австралия. Можете да използвате и други DIGITAL MEDIA PORT адаптери.)
- Видеорекодер, цифров сателитен приемник, PlayStation, портативно аудио устройство и др. (не са приложени): **G**
- Видеорекодер, цифров сателитен приемник и др. (не са приложени), които имат изходен цифров коаксиален жак: **H**

Заден панел на устройството

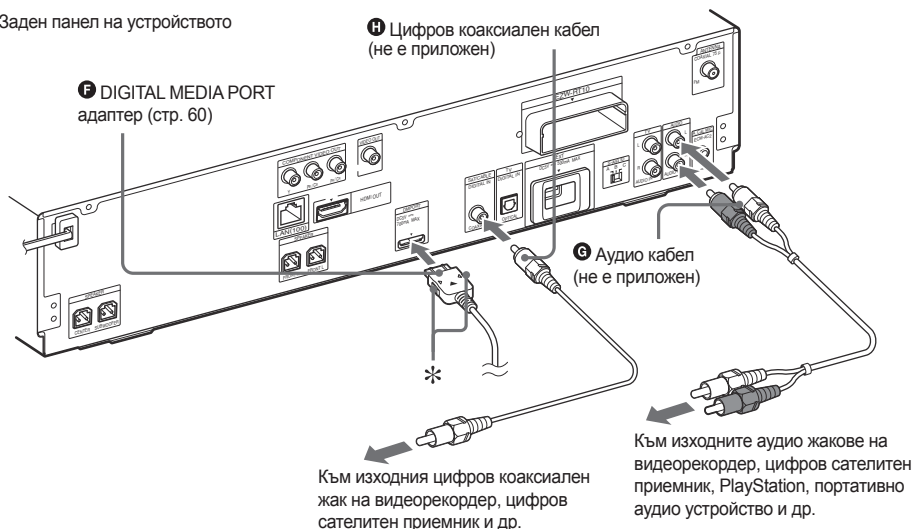

Забележка

- Свържете DIGITAL MEDIA PORT адаптера така, че маркировките ▼ да съвпадат. Когато разкачвате адаптера, издърпайте го, докато натискате *.

Ако вашият телевизор има няколко аудио/видео входа

Можете да се насладите на звук през говорителите на системата посредством свързания телевизор. Свържете компонентите както следва.

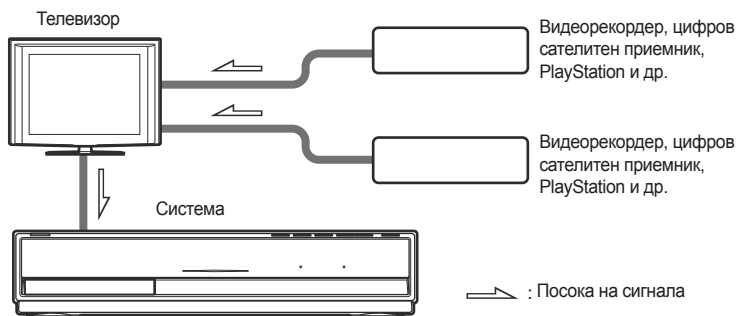

Изберете компонента от телевизора. За подробности вижте инструкциите за експлоатация на телевизора. Ако телевизорът няма няколко аудио/видео входа, ще е необходим превключвател, за да може той да приеме звука от повече от един компонент.

Свързване на антената

За да свържете антената

Заден панел на устройството

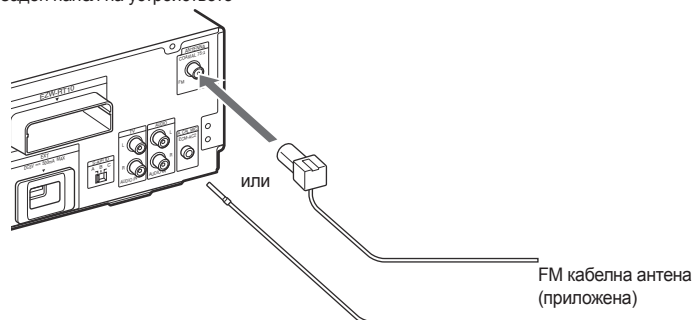

Забележка

- Уверете се, че сте разтегли докрай FM кабелната антена.
- След като свържете FM кабелната антена, дръжте я във възможно най-хоризонтално положение.

Съвет

- Ако FM приемането е лошо, използвайте 75 омов коаксиален кабел (не е приложен), за да свържете устройството към външна FM антена както е показано по-долу.

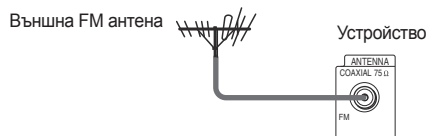

Поставяне на безжичния предавател

Можете да предавате звук от устройството към S-AIR продукт, като например усилвател за съраунд звук или S-AIR приемник.

За да предавате звук от устройството, е необходимо да поставите безжичните предаватели в устройството и S-AIR продукта.

За подробности относно S-AIR продуктите, вижте раздела „Използване на S-AIR продукт“ (стр. 61).

Заден панел на устройството

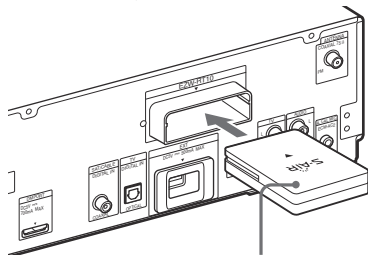

Безжичен
предавател

Заден панел на усилвателя за
съраунд звук

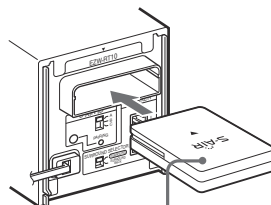

Безжичен
предавател

Поставяне на външната памет

Поставете външната памет (1 GB или по-голяма USB преносима памет, например Sony USM2GL, USM4GL или USM1GH, не е приложена) в гнездото EXT. Проверете дали индикаторът “EXT” свети в дисплея на предния панел, когато включите системата. Посредством свързване на външна памет, ще можете да се насладите на допълнително съдържание (BonusView/BD-Live) в зависимост от диска (стр. 47).

Заден панел на устройството

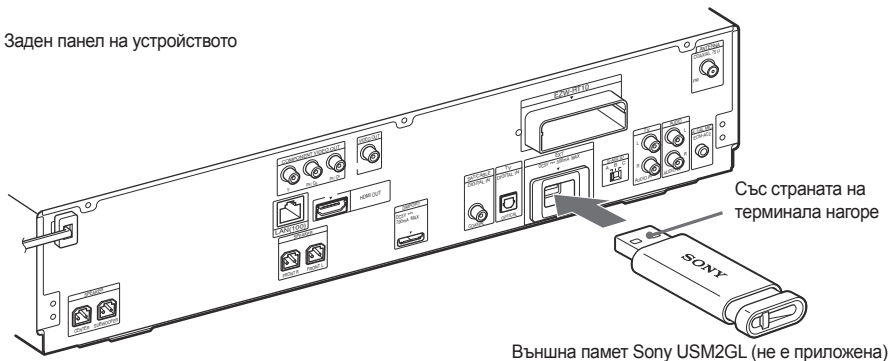

Забележка

- Пъхнете външната памет в гнездото EXT, докъдето влезе.
- Поставете външната памет правилно. Ако я вкарате насила в гнездото, това може да повреди както външната памет, така и устройството.
- Дръжте външната памет далече от малки деца, за да не я погълнат неволно.
- Не натискайте твърде силно външната памет в гнездото, за да не предизвикате неизправност.
- За да предотвратите повреда на данните или на външната памет, изключвайте системата, когато поставяте или изваждате външната памет.
- Не поставяйте външна памет, съдържаща снимки или музикални файлове, за да не повредите данните във външната памет.

За да избягвите външната памет

- 1 Натиснете I/O, за да изключите системата.
- 2 Издърпайте външната памет от гнездото EXT.

Свързване към Интернет

Свържете LAN (100) терминала на устройството към вашия интернет източник посредством мрежови кабел, за да актуализирате софтуера на системата през Интернет. Можете също така да гледате BD-Live (стр. 47).

Задайте подходящите настройки в [Internet Settings] от меню [Network Settings] (стр. 87).

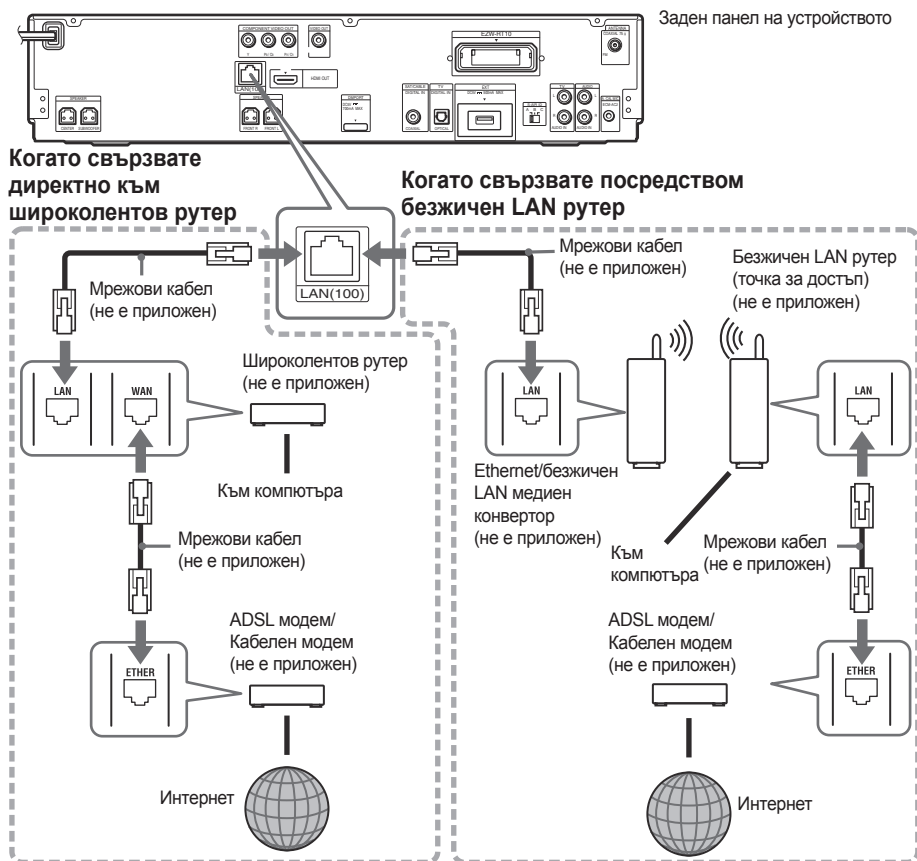

За да актуализирате софтуера на системата през Интернет

Вижте [Network Update] (стр. 78) и [Software Update Notification] (стр. 86).

Забележка

- Не свързвайте телефонна линия към LAN (100) терминала, защото може да предизвикате неизправност.
- Не свързвайте LAN терминала на устройството към LAN терминала на компютъра.
- В зависимост от модема или рутера видът на мрежовия (LAN) кабел – прав или кръстосан – се различава. За подробности относно мрежовите (LAN) кабели, вижте инструкциите за експлоатация, приложени към модема или рутера.
- За максимално използване на функцията BD-Live, ви препоръчваме Интернет връзка с ефективна скорост 1 Mbps или по-голяма.

Свързване на захранващите кабели

Преди да включите захранващите кабели на устройството и усилвателя за съраунд звук в контакта, свържете предните говорители, централния говорител и суббуфера към устройството, а говорителите за съраунд звук – към усилвателя за съраунд звук.

Контакт: Формата на контакта се различава в зависимост от региона.

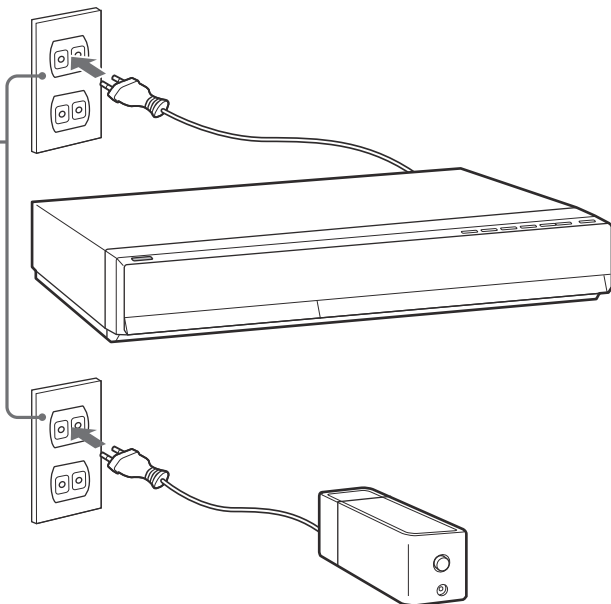

Изключване на демонстрационния режим

След като включите захранващия кабел, на дисплея на предния панел се извеждат демонстрационни изображения. Можете да изключите демонстрацията просто като натиснете I/⏻ на устройството за дистанционно управление. За подробности вижте раздела “Демонстрация” (стр. 75).

Включване/изключване на системата (режим готовност)

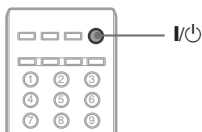

Натиснете бутона I/⏻.

Стъпка 3: Настройка на безжичната система

За да използвате безжичната система, трябва да настроите усилвателя за съраунд звук. Преди настройката се уверете, че безжичните предаватели са поставени правилно в устройството и в усилвателя за съраунд звук (стр. 27).

Тази безжична система се нарича “S-AIR.” За подробности относно функцията S-AIR, вижте раздела “Използване на S-AIR продукт” (стр. 61).

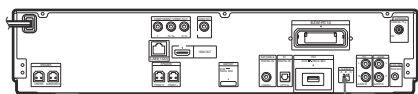

Превключвател S-AIR ID

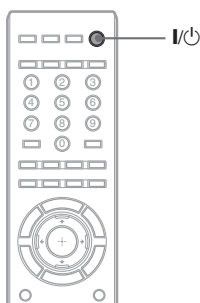

Индикатор POWER / ON LINE

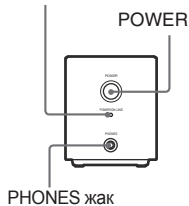

PHONES жак

Превключвател S-AIR ID

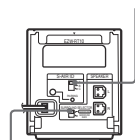

Превключвател SURROUND SELECTOR

Устройството предава звук към усилвателя за съраунд звук, свързан с говорителите за съраунд звук. За да се осъществи звуково предаване, извършете следните стъпки.

1 Задайте превключвателя S-AIR ID на устройството в положение A.

2 Натиснете бутона I/ON.

Системата се включва.

3 Задайте превключвателя SURROUND SELECTOR на усилвателя за съраунд звук в положение SURROUND.

4 Задайте превключвателя S-AIR ID на усилвателя за съраунд звук в положение A.

5 Натиснете бутона POWER на усилвателя за съраунд звук.

Индикаторът POWER / ON LINE светва в зелено. Ако не светне, проверете състоянието на предаването както следва.

Проверка на състоянието на предаването

Можете да проверите състоянието на звуковото предаване между устройството и усилвателя за съраунд звук, като погледнете индикатора POWER / ON LINE на усилвателя за съраунд звук.

Индикатор POWER / ON LINE	Състояние
Светва в зелено.	Осъществява се предаване на звук.
Мига в зелено.	Не се осъществява предаване на звук.
Светва в червено.	Усилвателят за съраунд звук не извежда звук.
Изключва се.	Усилвателят за съраунд звук се изключва или защитата му се е активирала.

За подробности относно усилвателя за съраунд звук, вижте раздела “Работа с усилвателя за съраунд звук” (стр. 98).

Слушане на звук през слушалки

Можете да слушате звука от системата, като свържете слушалки към PHONES жака на усилвателя за съраунд звук.

Забележка

- Звучът на устройството може да се намали до минимум, ако изключите усилвателя за съраунд звук, докато слушалките са свързани към него или приемането на радио предаване е лошо. В този случай, на дисплея на предния панел започват да се редуват индикациите “HP NO LINK” и “VOLUME MIN”. Проверете радио приемането и отново регулирайте звука.
- Когато свържете слушалките към усилвателя за съраунд звук, през говорителите на системата няма да се изведе звук.

Ако използвате няколко S-AIR продукти

Вижте раздела “Осъществяване на звуково предаване между устройството и S-AIR подчинено устройство (ID настройка)” (стр. 61).

За да прикрепите капачето към усилвателя за съраунд звук

След като извършите свързването и настройката, можете да прикрепите капачето към усилвателя за съраунд звук, за да подредите и съхраните излишните кабели за говорителите.

- 1** Закрепете капачето за кабела, като го плъзнете надолу по улеите в краищата на усилвателя за съраунд звук.

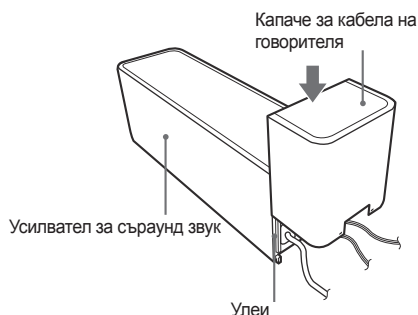

Натиснете кабела за говорителя надолу, докато чуete щракване. Завъртете усилвателя за съраунд звук наобратно и пъхнете кабелите в капачето за кабели.

- 2** Пъхнете щифтчетата на държача за кабели в процепите на капачето за кабели и натиснете, за да си влезе на мястото.

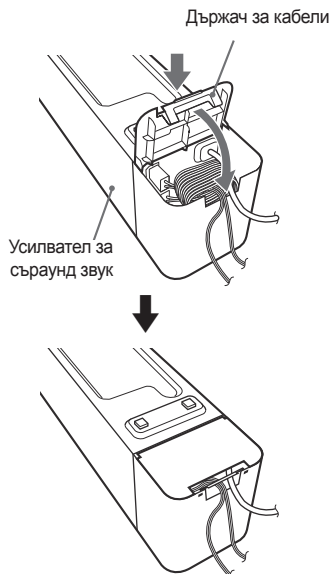

Стъпка 4: Извършване на Лесна настройка (Easy Setup)

Следвайте стъпките по-долу, за да извършите основните настройки за използване на системата. Изведените елементи се различават в зависимост от страната, за която е предназначен моделът.

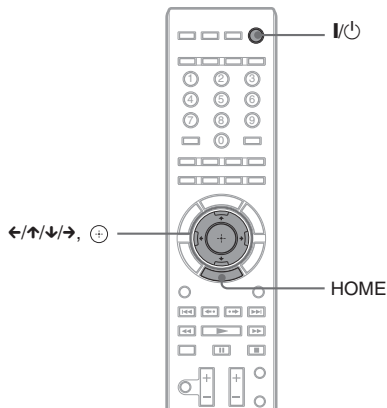

4 Натиснете \uparrow/\downarrow , за да изберете език за дисплея на екрана.

Системата извежда менюто и субтитрите на избрания език.

5 Натиснете \oplus или \rightarrow .

Извежда се съобщението за настройка.

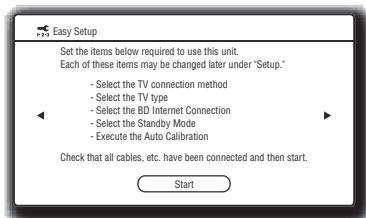

Това съобщение се извежда само когато извършвате за първи път [Easy Setup]. То не се извежда, когато извършвате [Easy Setup] посредством настройката [Setup].

6 Натиснете \oplus или \rightarrow .

Извежда се Дисплеят с настройките за избор на видео кабел.

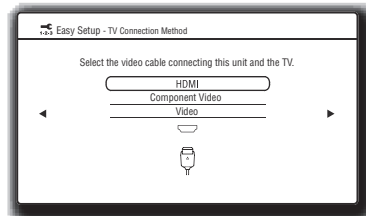

1 Включете телевизора.

2 Натиснете I/⏻ на устройството и бутона POWER на усилвателя за съраунд звук.

3 Превключете входния селектор на телевизора, така че сигналът от системата да се изведе на телевизионния екран.

Извежда се дисплеят на Лесната настройка (Easy Setup) за избор на език за дисплея на екрана.

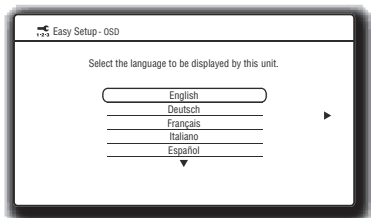

Ако гисплет на Лесната настройка (Easy Setup) не се извеже

Опитайте се отново да изведете дисплея. Вижте раздела “Извеждане на дисплея на Лесната настройка (Easy Setup)” (стр. 36).

7 Натиснете \uparrow/\downarrow , за да изберете кабела, с който ще свържете устройството и телевизора.

Проверете връзката между устройството и телевизора (стр. 22).

- Когато свързвате устройството и телевизора посредством HDMI кабел, изберете [HDMI], преминете към стъпка 8 и задайте изходната видео резолюция така, че да отговаря на вашия телевизор.
- Когато свързвате устройството и телевизора посредством компонентен видео кабел, изберете [Component Video], преминете към стъпка 8 и задайте изходната видео резолюция така, че да отговаря на вашия телевизор.
- Когато свързвате устройството и телевизора посредством видео кабел, изберете [Video] и преминете към стъпка 9.

Забележка

- Ако не сте свързали устройството и телевизора посредством HDMI кабел, не можете да изберете [HDMI].
- Когато свързвате едновременно HDMI OUT жака и други изходни видео жакове, изберете [Component Video].
- За подробности относно изходната видео резолюция, вижте раздела "Изходна видео резолюция" (стр. 103).

8 Натиснете ⊕ или →.

Извежда се Дисплеят с настройките за избор на изходна видео резолюция. За подробности вижте [Output Video Format] (стр. 80).

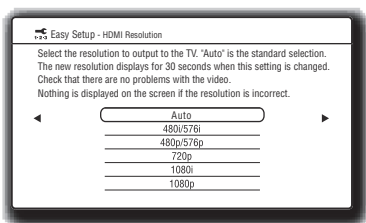
Ако изберете [HDMI] на стъпка 7

Изберете измежду [Auto], [480i/576i], [480p/576p], [720p], [1080i] или [1080p].

Ако свържете едновременно HDMI OUT жака и други изходни видео жакове и изберете [Auto] или [1080p], видео сигналите могат да се изведат само от HDMI OUT жака.

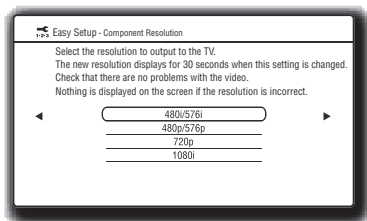
Ако изберете [Component Video] на стъпка 7

Изберете измежду [480i/576i], [480p/576p], [720p] или [1080i].

Ако промените изходната видео резолюция

В продължение на 30 секунди се извежда картина в избраната резолюция, след което на дисплея се извежда запитване за потвърждение.

Следвайте инструкциите на екрана и преминете към следващата стъпка.

Забележка

- Ако картината е изкривена или не се извежда изображение, изчакайте 30 секунди без да натискате никакви бутони. Извежда се запитване [Is this resolution OK?] (Подходяща ли е тази резолюция?). Изберете [Cancel]. Дисплеят се връща към екрана за настройка на резолюцията.
- Ако избраната изходна видео резолюция е неправилна, на екрана няма да се изведе изображение. В този случай, натиснете и задръжте ▶ и ▲ на устройството за повече от 5 секунди, за да върнете изходната видео резолюция към нивото на най-ниската резолюция. За да промените изходната видео резолюция, задайте [Output Video Format] в меню [Video Settings] (стр. 80).

9 Натиснете ⊕ или →.

Извежда се Дисплеят с настройките за избор на пропорция на екрана на телевизора, който ще свързвате.

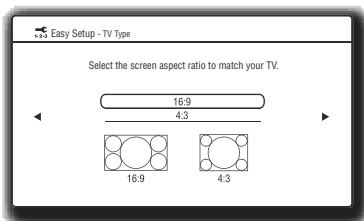
**10 Натиснете ↑/↓, за да изберете настройката, която отговаря на типа на вашия телевизор.**

- [16:9]: Ако телевизорът ви е широкоекранен или 4:3 стандартен телевизор с широкоекранен режим. (стр. 79)
- [4:3]: Ако телевизорът ви е със стандартна пропорция 4:3. (стр. 79)

11 Натиснете ⊕ или →.**Ако свържете устройството и телевизора посредством HDMI кабел**

Извежда се Дисплеят с настройките за функцията [Control for HDMI]. Преминете към стъпка 12.

Ако не сте свързали устройството и телевизора посредством HDMI кабел

Извежда се Дисплеят с настройките за [BD Internet Connection]. Преминете към стъпка 14.

12 Натиснете \uparrow/\downarrow , за да изберете настройката за функцията Управление на HDMI (Control for HDMI) .

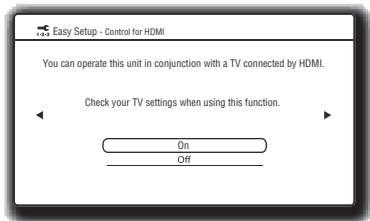

Изберете [On], за да използвате функцията [Control for HDMI] (стр. 66), когато свързвате компоненти на Sony, съвместими с функцията Управление на HDMI (Control for HDMI). Ако не използвате функцията [Control for HDMI], изберете [Off].

13 Натиснете \oplus или \rightarrow .

Извежда се Дисплей с настройките за [BD Internet Connection].

14 Натиснете \uparrow/\downarrow , за да изберете настройката за BD Интернет свързване.

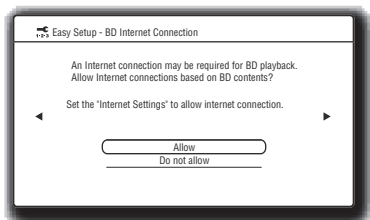

Изберете [Allow], за да разрешите Интернет свързване.
Ако не искате да разрешите свързване с Интернет, изберете [Do not allow].

15 Натиснете \oplus или \rightarrow .

Извежда се Дисплей с настройките за [Standby Mode].

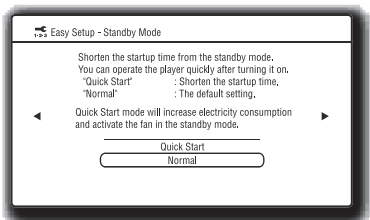

16 Натиснете \uparrow/\downarrow , за да изберете режим готовност.

След като включите тази функция, можете да задействате бързо плейъра.
Изберете [Quick Start], ако желаете да съкратите времето за стартиране от режим готовност. Настройката по подразбиране е [Normal].

Забележка

- Режим Quick Start (бързо стартиране) ще увеличи консумацията на електроенергия в режим готовност.

17 Натиснете \oplus или \rightarrow .

Извежда се Дисплей с настройките за [Auto Calibration].

18 Свържете микрофона за калибриране към A.CAL MIC жака на задния панел.

Нагласете микрофона за калибриране на нивото на ушите си с помощта на статив и др. (не е приложен). Предната страна на всеки говорител трябва да е обърната към микрофона за калибриране и не трябва да има препятствия между него и говорителите.

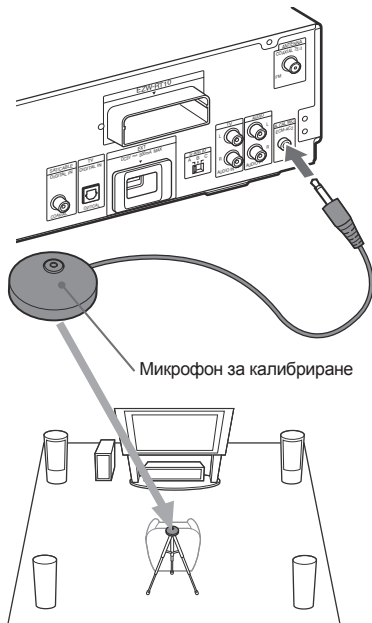

19 Натиснете \uparrow/\downarrow , за да изберете [Start].

За да отмените операцията, натиснете [Cancel].

20 Натиснете ⊕.

[Auto Calibration] започва.

Системата регулира автоматично настройките на говорителите.

Пазете тишина по време на измерването.

Забележка

- Когато започне [Auto Calibration], се извежда силен тест сигнал. Не можете да намалите силата на звука. Съобразете се с малките деца и съседите.
- Преди да извършите [Auto Calibration], поставете усилвателя за съраунд звук на подходящо място. Ако поставите усилвателя за съраунд звук на неподходящо място, например в друга стая, няма да постигнете точни измервания.
- Когато използвате безжичния комплект говорители за съраунд звук (WHAT-SBP1, продава се отделно), вместо задните говорители за съраунд звук (стр. 15), поставете говорителите на подходящи места и включете усилвателя за съраунд звук.

21 Проверете резултатите от [Auto Calibration].

Резултатите от измерването се извеждат на телевизионния екран. Натиснете ←/→, за да смените страницата. Първата страница показва разстоянието на говорителите. Втората страница показва нивото на говорителите. Ако крайните резултати са точни, разкачете микрофона за калибриране и натиснете ↑/↓, за да изберете [OK].

Забележка

- Средата в стаята, където е монтирана системата, може да повлияе на измерванията.

22 Натиснете ⊕.

Лесната настройка (Easy Setup) приключва.

Всички операции по свързване и настройка са завършени.

За да излезете от Лесната настройка (Easy Setup)

Натиснете бутона HOME на която и да е от стъпките.

Извеждане на Дисплея за Лесна настройка (Easy Setup)

1 Натиснете бутона HOME.

Основното меню се извежда на телевизионния екран.

2 Натиснете ←/→, за да изберете [Setup].

3 Натиснете ←/→, за да изберете [Easy Setup], след това натиснете ⊕.

4 Натиснете ←/→, за да изберете [Start], след това натиснете ⊕.

Извежда се Дисплея за Лесна настройка (Easy Setup).

Стъпка 5: Избор на източник

Можете да избирате източник, който да възпроизведе.

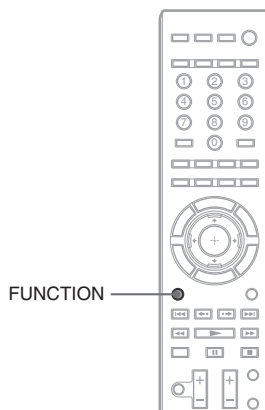

Натиснете неколккратно бутона FUNCTION, докато желаната функция се изведе на дисплея на предния панел.

При всяко натискане на бутона FUNCTION, функцията се променя както следва.

“BD/DVD” → “TUNER FM” → “TV” → “SAT/CABLE” → “DMPORT” → “AUDIO” → ...

Функция	Източник
“BD/DVD”	Диск, който системата може да възпроизведе
“TUNER FM”	FM радио (стр. 56)
“TV”	Телевизор (компонент, свързан към TV (AUDIO IN L/R) жаковете или TV (DIGITAL IN OPTICAL) жака на задния панел (стр. 24))
“SAT/CABLE”	Компонент, свързан към SAT/CABLE (DIGITAL IN COAXIAL) жака на задния панел (стр. 25)
“DMPORT”	DIGITAL MEDIA PORT адаптер (стр. 60)
“AUDIO”	Компонент, свързан към AUDIO (AUDIO IN L/R) жаковете на задния панел (стр. 25)

Стъпка 6: Слушане на съраунд звук

Можете да се наслаждавате на съраунд звук, просто като изберете един от предварително програмираните режими за декодиране на системата. Те внасят вълнуващия и мощен звук на кинозалоните във вашия дом.

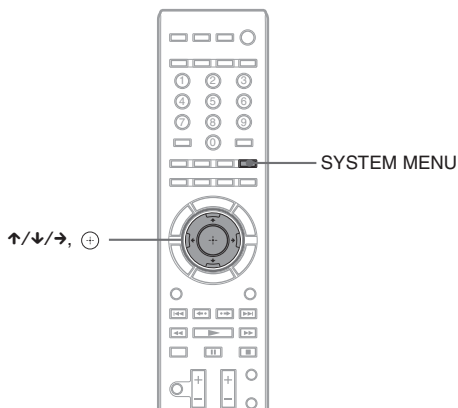

Слушане на звука от телевизора с 5.1 канален съраунд звуков ефект

- 1** Натиснете бутона SYSTEM MENU.
- 2** Натиснете неколkokратно ↑/↓, докато на дисплея на предния панел се изведе “AUDIO MENU”, след това натиснете ⊕ или →.
- 3** Натиснете неколkokратно ↑/↓, докато на дисплея на предния панел се изведе “DEC.MODE”, след това натиснете ⊕ или →.
- 4** Натиснете неколkokратно ↑/↓, докато на дисплея на предния панел се изведе “A.F.D.7.1.CH”.
- 5** Натиснете ⊕.
Настройката е запаметена.
- 6** Натиснете бутона SYSTEM MENU.
Системното меню се изключва.

Избор на съраунд звукови ефекти според вашите предпочитания за слушане

- 1** Натиснете бутона SYSTEM MENU.
- 2** Натиснете неколkokратно ↑/↓, докато на дисплея на предния панел се изведе “AUDIO MENU”, след това натиснете ⊕ или →.
- 3** Натиснете неколkokратно ↑/↓, докато на дисплея на предния панел се изведе “DEC.MODE”, след това натиснете ⊕ или →.

4 Натиснете неколккратно \uparrow/\downarrow , докато на дисплея на предния панел се изведе желаният от вас съраунд звуков ефект.

Вижте таблицата по-долу относно описанията на съраунд звуковия ефект.

5 Натиснете \oplus .

Настройката е запазена.

6 Натиснете бутона SYSTEM MENU.

Системното меню се изключва.

Извеждане на звука през говорителите

Таблицата по-долу описва опциите, измежду които можете да избирате, когато свържете всички говорители към устройството.

Настройката по подразбиране е "A.F.D. STD" (когато свържете слушалките към усилвателя за съраунд звук, настройката по подразбиране е "HP 2CH").

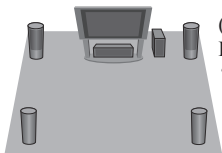
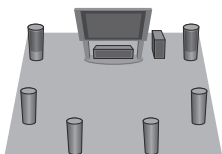
Звук от	Съраунд ефект	Ефект
В зависимост от източника	„A.F.D. STD” (AUTO FORMAT DIRECT STANDARD)	Системата разграничава звуковия формат на източника и възпроизвежда звука така, както е записан/кодиран.
	“A.F.D. 7.1CH” (AUTO FORMAT DIRECT 7.1CH) “PRO LOGIC” “PLII MOVIE” “PLII MUSIC”	<ul style="list-style-type: none"> 2 канален източник: Системата имитира съраунд звук от 2 канални източници и извежда звука през 5.1 каналните говорители. <ul style="list-style-type: none"> – “A.F.D. 7.1CH” извежда звука през 5.1 каналните говорители, като удвоява звука от 2 каналния източник през всеки говорител. – “PRO LOGIC” извършва Dolby Pro Logic декодиране. – “PLII MOVIE” извършва Dolby Pro Logic II декодиране в режим филми. – “PLII MUSIC” извършва Dolby Pro Logic II декодиране в режим музика. Многоканален източник: Системата извежда звука през говорителите в зависимост от броя на каналите на източника. “A.F.D. 7.1CH” създава виртуално заден съраунд звук и възпроизвежда звука като 7.1 канален съраунд звук.
	“A.F.D. 7.1CH” (AUTO FORMAT DIRECT 7.1CH) “PLIIx MOVIE” “PLIIx MUSIC”	<p>Тези режими за декодиране се извеждат само когато използвате безжичния комплект говорители за съраунд звук (WHAT-SBP1, продава се отделно), вместо задните говорители за съраунд звук (стр. 15).</p> <ul style="list-style-type: none"> 2 канален източник: Системата имитира съраунд звук от 2 канални източници и извежда звука през всички говорители, включително и през задните говорители за съраунд звук. <ul style="list-style-type: none"> – “A.F.D. 7.1CH” извежда звука през 7.1 каналните говорители, като удвоява звука от 2 каналния източник през всеки говорител. – “PLIIx MOVIE” извършва Dolby Pro Logic IIx декодиране в режим филми. – “PLIIx MUSIC” извършва Dolby Pro Logic IIx декодиране в режим музика. Многоканален източник: Системата извежда звука през говорителите в зависимост от броя на каналите на източника.

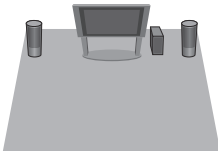
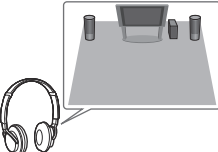
Звук от	Съраунд ефект	Ефект
	<p>“2CH STEREO”</p>	<p>Системата извежда звука през предните говорители и суббуфера, без значение на звуковия формат или броя на каналите. Многоканалните съраунд формати се свеждат до 2 канални.</p>
	<p>“HP 2CH”²⁾ (HEADPHONE 2 CHANNEL STEREO)</p>	<p>Този режим за декодиране се извежда само когато свържете слушалки към усилвателя за съраунд звук (стр. 31). Системата извежда звука през слушалките без значение на звуковия формат и броя на каналите. Многоканалните съраунд формати се свеждат до 2 канални.</p>

Изключване на звуковия ефект

Изберете “A.F.D. STD” за “DEC.MODE.”

Забележка

- Ако изберете “A.F.D. 7.1CH”, в зависимост от диска или източника, началото на звука може да бъде отрязано, докато автоматично се избере най-подходящия режим. За да избегнете отрязването на звука, изберете “A.F.D. STD”.
- Когато входният сигнал е от многоканален източник, “PRO LOGIC”, “PLII MOVIE” и “PLII MUSIC” се отменят и звукът се извежда директно от многоканалния източник.
- Когато се въвежда звук от предаване на два езика, режимите “PRO LOGIC”, “PLII MOVIE” и “PLII MUSIC” не оказват ефект.
- Ако зададете звуковия режим (стр. 52) на една от следните настройки, режимите “A.F.D. 7.1CH”, “PRO LOGIC”, “PLII MOVIE”, “PLII MUSIC”, “PLIIX MOVIE” и “PLIIX MUSIC” се отменят.
 - “SPORTS”
 - “OMNI-DIR”
 - “MOVIE-D.C.S.-“
- В зависимост от входния сигнал, е възможно режимът за декодиране да не бъде ефективен.
- Когато сменяте режима за декодиране, докато използвате S-AIR приемника, е възможно извежданият от него звук да прескача.

Съвет

- Системата запаметява последния избран за всяка функция режим за декодиране. Когато изберете функция, като например “BD/DVD” или “TUNER FM”, последният приложен за съответната функция режим за декодиране автоматично се прилага отново. Например, ако изберете “BD/DVD” с режим за декодиране “PRO LOGIC”, след това смените на друга функция и после се върнете към “BD/DVD”, отново ще се приложи режим “PRO LOGIC”.

Възпроизвеждане

Възпроизвеждане на BD/DVD

BD DVD

В зависимост от диска, е възможно някои операции да се различават или да са ограничени. Вижте инструкциите за експлоатация, приложени към вашия диск.

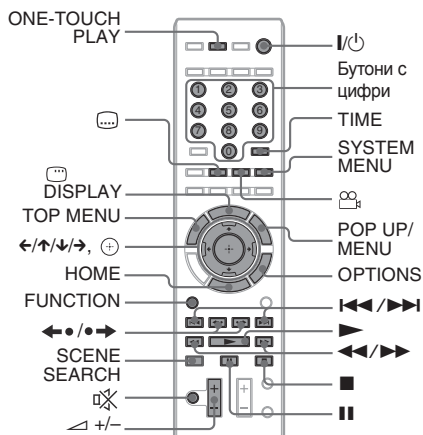
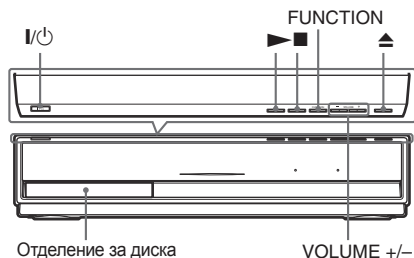

1 Включете телевизора.

2 Превключете входния селектор на телевизора за вход от системата.

3 Натиснете бутона I/⏻.
Системата се включва.

4 Натиснете неколккратно бутона FUNCTION, докато на дисплея на предния панел се изведе индикация "BD/DVD".

5 Натиснете ▲.

6 Поставете диск.

Поставете един диск в отделениято и натиснете ▲.

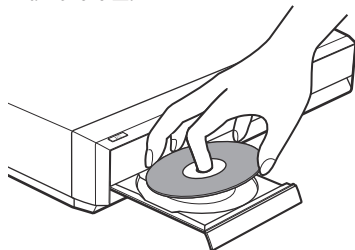

Когато поставите закупен от търговската мрежа BD-ROM или DVD VIDEO диск, е възможно възпроизвеждането да започне автоматично в зависимост от диска. В този случай, преминете към стъпка 9.

Забележка

- Когато възпроизвеждате 8 cm диск, поставете го във вътрешния кръг на отделениято. Внимавайте да не го сложите накриво в кръга на отделениято.
- Не поставяйте повече от един диск в отделениято.

7 Натиснете ←/→, за да изберете [Video].

8 Натиснете ↑/↓, за да изберете ●, след това натиснете ▶ или ⊕.

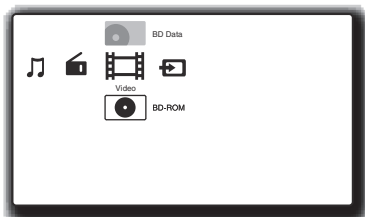

Възпроизвеждането започва, ако сте поставили BD-ROM или DVD VIDEO диск, закупен от търговската мрежа. За BD или DVD диск, записан на друго оборудване, ще се появи заглавният списък. Натиснете ↑/↓, за да изберете желаното заглавие, след това натиснете ▶ или ⊕. Възпроизвеждането започва.

9 Натиснете ▲ +/-, за да регулирате силата на звука.

Индикацията за нивото на звука се извежда на телевизионния екран и на дисплея на предния панел.

Забележка

• Когато зададете функцията [Control for HDMI] в положение [On], можете да работите с телевизора, свързан към системата посредством HDMI кабел в синхрон със системата. За подробности вижте раздела “Използване на функцията Управление на HDMI (Control for HDMI) за синхронизация с “BRAVIA” (стр. 66).

Съвет

• Можете да промените скоростта, с която се намалява или увеличава звукът.
 За да увеличите/намаляте звука бързо, натиснете и задръжте \triangleleft +/- на дистанционното или VOLUME +/- на устройството.
 За да увеличите/намаляте звука прецизно, натиснете за кратко \triangleleft +/- на дистанционното или VOLUME +/- на устройството.

Други операции

За да	Натиснете
Спрете	■
Спрете на пауза	
Възобновите възпроизвеждането след пауза	или ►
Преминете към следващата глава	►►
Се върнете към предишната глава	◄◄ два пъти за една секунда. Когато натиснете ◄◄ веднъж, можете да се върнете в началото на текущата глава.
Изключите временно звука	⏏ За да отмените изключването, натиснете отново този бутон или натиснете \triangleleft +, за да регулирате силата на звука.
Извадите диска	⏏ на устройството.
Намерите бързо дадена точка при бързо превъртане напред или назад (Сканиране) ¹⁾	►► или ◄◄, докато възпроизвеждате диск. При всяко натискане на ►► или ◄◄ по време на сканирането, скоростта за възпроизвеждане се променя както следва: В посоката на възпроизвеждане ►►1 (x10) → ►►2 (x30) → ►►3 (x120) В обратна посока ◄◄1 (x1) → ◄◄2 (x10) → ◄◄3 (x30) → ◄◄4 (x120) Когато натиснете и задръжите бутона, бързото превъртане напред/назад продължава с избраната скорост, докато не освободите бутона. За да се върнете към нормална скорост, натиснете ►. Действителните скорости може да се различават при някои дискове.

За да	Натиснете
Възпроизведете бавно, кадър по кадър (само в посоката на възпроизвеждане)	►► за повече от една секунда в режим пауза. Когато натиснете за кратко ►► в режим пауза, можете да възпроизвеждате кадър по кадър. В зависимост от диска, е възможно тази функция да не работи. За да се върнете към нормално възпроизвеждане, натиснете ►.
Възпроизведете повторно предишната сцена ²⁾	◀• (моментално повторение)
Бързо превъртане за кратко на текущата сцена ³⁾	•►► (моментално превъртане)

¹⁾При някои дискове е възможно скоростите за сканиране да се различават.
²⁾Само за BD/DVD VIDEO/DVD-RW/DVD-R дискове.
³⁾Само за BD/DVD VIDEO/DVD-RW/DVD-R/DVD+RW/DVD+R дискове.

Възпроизвеждане на BD или DVD диск с ограничение (Parental Control) (Рогителски контрол)

Когато възпроизвеждате BD диск с ограничение
 Променете [BD Parental Control] в меню [BD/DVD Viewing Settings] (стр. 83).

Когато възпроизвеждате DVD диск с ограничение
 Променете [DVD Parental Control] в меню [BD/DVD Viewing Settings] (стр. 83).

Когато възпроизвеждате BD или DVD диск с ограничение, на екрана се извежда дисплей за въвеждане на парола.
 Въведете вашата четирицифрена парола с помощта на бутоните с цифри и натиснете ⊕
 Възпроизвеждането започва.

За да запишете или промените паролата, вижте раздела [Password] (стр. 84).

Възпроизвеждане на BD-RE или BD-R диск с ограничение (Disc Lock) (Заклучване на диска)
 Когато възпроизвеждате BD-RE или BD-R диск, ограничен посредством функцията Disc Lock (заклучване на диска), на екрана се извежда дисплей за въвеждане на парола.

1 Въведете четирицифрената парола, записана при създаването на диска, с помощта на бутоните с цифри и натиснете ⊕.

2 Изберете заглавие и натиснете ► или ⊕.
 Възпроизвеждането започва.

Възпроизвеждане с едно докосване (само за HDMI връзка)

Натиснете ONE-TOUCH PLAY.

Системата и свързаният телевизор се включват, входният селектор на телевизора се превключва към вход от системата и можете да гледате съдържанието на диска.

Забележка

- Когато използвате HDMI връзка, е възможно картината да се забави, преди да се изведе на екрана и началните кадри да не се възпроизведат.
- За да използвате тази функция, задайте [Control for HDMI] в положението [On] в менюто [HDMI Settings] (стр. 85).

Достъпни опции

1 Натиснете бутона OPTIONS.

Извежда се менюто с опциите.

2 Натиснете ↑/↓, за да изберете елемент, след това натиснете ⊕.

Достъпните елементи се различават в зависимост от вида на диска или състоянието на системата.

Опции	Описание
[Video Settings]	Регулира настройките за картината (стр. 46).
[Title List]	Извежда списъка със заглавията.
[Play]	Възпроизвежда заглавието от точката, в която сте натиснали ■.
[Play from start]	Възпроизвежда заглавието отначало.
[Top Menu]	Извежда Главното меню на диска (стр. 43).
[Menu/Pop-up Menu]	Извежда помощното меню на BD-ROM диска или менюто на DVD диска (стр. 43).
[Stop]	Спира възпроизвеждането.
[Title Search]	Търси заглавие и започва да го възпроизвежда отначало (стр. 44).
[Chapter Search]	Намира глава и започва да я възпроизвежда отначало (стр. 44).

Промяна на зрителния ъгъл

BD DVD

Ако на даден диск има записани различни ъгли (мулти ъгли) за дадена сцена, можете да промените зрителния ъгъл.

Натиснете  по време на възпроизвеждане, за да изберете желания зрителен ъгъл.

Извеждане на субтитрите

BD DVD

Ако на диска са записани субтитри, можете да ги включите или изключите по време на възпроизвеждане. Ако на диска са записани субтитри на различни езици, по време на възпроизвеждане можете да смените езика на субтитрите или да ги включите/изключите по желание.

Натиснете  по време на възпроизвеждане, за да изберете желания език на субтитрите.

Възобновяване на възпроизвеждането от точката, в която сте спрели диска

(Resume Play)

BD DVD

Когато спрете диска, системата запаметява точката, в която сте натиснали ■. Докато не извадите диска, функцията Resume Play ще действа, дори ако системата е зададена в режим готовност с натискане на I/⏏.

1 Докато възпроизвеждате диск, натиснете ■, за да спрете възпроизвеждането.

2 Натиснете ↑/↓, за да изберете ●, след това натиснете ► или ⊕. Системата започва възпроизвеждане от точката, в която сте спрели диска на стъпка 1.

Забележка

- В зависимост от това къде сте спрели диска, е възможно системата да не възобнови възпроизвеждането точно от същото място.
- Точката, в която сте спрели възпроизвеждането може да се изчисти, когато:
 - отворите отделението за диска.
 - възпроизведете друго заглавие.
 - промените настройките на системата.
 - изключите захранващия кабел.
 - извадите външната памет (за BD-ROM дискове).
- Възможно е тази функция да не работи както трябва при някои дискове.

За да възпроизведете заглавието отначало

Натиснете бутона OPTIONS, за да изберете [Play from start], след това натиснете ⊕. Възпроизвеждането започва от началото на заглавието.

Използване на менюто на BD или DVD диск

BD DVD

Извеждане на Главното меню

Един BD/DVD диск е разделен на много части, които съставят даден филм или музикално произведение. Тези части се наричат “заглавия”. Когато възпроизвеждате BD/DVD диск, съдържащ няколко заглавия, можете да изберете желаното от вас заглавие с помощта на Главното меню. Освен това, с помощта на Главното меню можете да изберете опции, например език на субтитрите и език на звука.

1 Натиснете бутона TOP MENU.

Менюто на диска се извежда на телевизионния екран.

Съдържанието на менюто е различно в зависимост от диска.

2 Натиснете ←/↑/↓/→ или бутоните с цифри, за да изберете елемента, който желаете да възпроизведете или промените.

3 Натиснете ⊕.

Извеждане на помощни (Pop-up) менюта.

Някои BD-ROM дискове съдържат помощни (Pop-up) менюта, които се появяват без да прекъсват възпроизвеждането.

1 Натиснете POP UP/MENU по време на възпроизвеждане. Извежда се помощното (Pop-up) меню.

2 Натиснете ←/↑/↓/→, цветните бутони или бутоните с цифри, за да изберете елемента, а после следвайте инструкциите на екрана.

Бързо търсене на сцена

(Scene Search)

BD **DVD**

Можете да се придвижвате бързо между сцени от заглавието, което се възпроизвежда в момента.

1 Натиснете бутона SCENE SEARCH по време на възпроизвеждане или докато сте спрели на пауза.

Възпроизвеждането спира на пауза и в дъното на екрана се появява лента с индикатор за сцените (квадратен – указва текущата точка).

2 Натиснете и задръжте ←/→ или ◀/▶, за да преместите индикатора за сцените на търсената от вас сцена.



Индикаторът за сцените върху лентата се извежда около точката на възпроизвеждане.

3 Освободете бутона в точката, от която желаете да гледате.

Сцената, в която освободите бутона, се извежда на пауза.

За да продължите търсенето на сцени, преместете индикатора с помощта на ←/→ или ◀/▶.

4 Натиснете SCENE SEARCH, ⊕, ▶ или II.

Възпроизвеждането започва.

За га отмените режима Scene Search

Натиснете SCENE SEARCH, ⊕, ▶ или II.

Възпроизвеждането започва от точката, в която сте натиснали бутона.

Забележка

- Функцията Scene Search е достъпна за заглавия с продължителност повече от 100 секунди и кратки от 100 часа.
- В зависимост от диска, е възможно тази функция да не работи.

Търсене на заглавие/глава

BD **DVD**

Можете да търсите глава, ако заглавието съдържа маркировки за глави.

1 Натиснете бутона OPTIONS по време на възпроизвеждане или в режим пауза.

Извежда се менюто с опциите.

2 Натиснете ↑/↓, за да изберете метод на търсене, след това натиснете ⊕.

- [Title Search] (за BD-ROM/DVD VIDEO диск):

Търси желаното заглавие.

- [Chapter Search]: Търси желаната глава.

Извежда се дисплеят за въвеждане на номера.

Пример: Търсене на глава

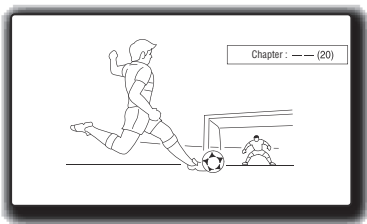

3 Натиснете бутоните с цифри, за да въведете номера на заглавието или главата.

Ако допуснете грешка, натиснете CLEAR и въведе друг номер.

4 Натиснете ⊕.

След малко системата започва възпроизвеждане от избрания номер.

За га отмените [Title Search]/[Chapter Search]

Натиснете бутона RETURN.

Извеждане на информация за възпроизведеното време и за възпроизвеждането

BD

DVD



Можете да прегледате информацията за заглавието, включително скоростта на предаване на картината и др.

Натиснете DISPLAY по време на възпроизвеждане.

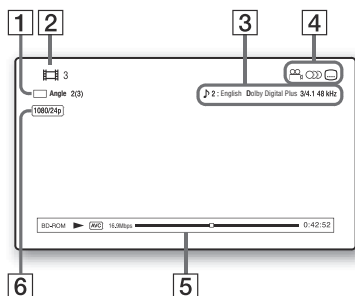

Изведената информация се различава в зависимост от вида на диска и състоянието на системата.

Пример: Когато възпроизвеждате BD-ROM диск



- 1 Текущият избран зрителен тългъл
 - 2 Номер или име на заглавие
 - 3 Текущо избраната настройка за звука
 - 4 Достъпни функции ( тългъл/ звук/ субтитри)
 - 5 Информация за възпроизвеждането
Извежда Вид на диска/Режим на възпроизвеждане/Видео кодек/Скорост за пренос на данните (Bit rate)/Лента за състоянието на възпроизвеждането/
Възпроизведено време (Оставащо време*)
 - 6 Изходна резолюция/Видео честота
- * Извежда се, когато натиснете неколкократно бутона TIME.

Съвет

- Можете да прегледате информацията за възпроизвеждането и на дисплея на предния панел.
- Можете да промените всяка настройка, като натиснете ,  или .

За да видите възпроизведеното и оставащото време на дисплея на предния панел

Натиснете неколкократно бутона TIME.

При всяко натискане на бутона TIME, докато възпроизвеждате диска, дисплеят се променя:

- 1 
- 2

- 1 Възпроизведено време от текущото заглавие
- 2 Оставащо време от текущото заглавие

Възможно е някои от изведените опции да изчезнат след няколко секунди.

Настройка на картината на видео изображения

BD

DVD

1 Натиснете бутона **OPTIONS** по време на възпроизвеждане.

Извежда се менюто с опциите.

2 Натиснете **↑/↓**, за да изберете **[Video Settings]**, след това натиснете **⊕**.

Извежда се екранът **[Video Settings]**.

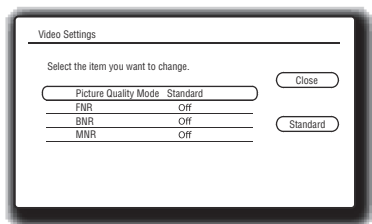

3 Натиснете **↑/↓**, за да изберете опция, след това натиснете **⊕**.

[Picture Quality Mode]

Оптимизира настройките на картината при различно осветление на стаята.

- **[Standard]** (стандартно)
- **[Brighter Room]** (светла стая)
- **[Theatre Room]** (загъмнена като в киносалон стая)

[FNR]

Потиска произволните смущения, появяващи се в картината.

- **[Off]** (изключено)
- **[Auto]** (автоматично)

[BNR]

Потиска смущенията във вид на мозаични блокчета, появяващи се в картината.

- **[Off]** (изключено)
- **[Auto]** (автоматично)

[MNR]

Потиска дребните смущения около контурите на картината (смущения тип “комар”).

- **[Off]** (изключено)
- **[Auto]** (автоматично)

4 Натиснете **←/↑/↓/→**, за да изберете или регулирате настройките, след това натиснете **⊕**.

За да регулирате други опции, повторете стъпки 3 и 4.

Забележка

- Задайте настройките за картината на вашия телевизор в положение **[Standard]** преди да промените **[Picture Quality Mode]**.
- **[Video Settings]** не са достъпни, когато свързаният телевизор е зададен в режим **Theatre** (стр. 67).
- В зависимост от диска или възпроизведената сцена е възможно ефектите **[FNR]**, **[BNR]** или **[MNR]** да бъдат трудно различими.

Регулиране на разминаването между картина и звук

(A/V SYNC)

BD

DVD

Когато звукът не съпада с картината на телевизионния екран, можете да регулирате разминаването между картината и звука.

- 1 Натиснете бутона **SYSTEM MENU**.
- 2 Натиснете неколкратно **↑/↓**, докато на дисплея на предния панел се изведе “**AUDIO MENU**”, след това натиснете **⊕** или **→**.
- 3 Натиснете неколкратно **↑/↓**, докато на дисплея на предния панел се изведе “**A/V SYNC**”, след това натиснете **⊕** или **→**.
- 4 Натиснете **↑/↓**, за да регулирате разминаването между картината и звука.
Можете да регулирате от 0 ms до 300 ms на стъпки от по 25 ms.
- 5 Натиснете **⊕**.
Настройката е запаменена.
- 6 Натиснете бутона **SYSTEM MENU**.
Системното меню се изключва.

Забележка

- В зависимост от входния сигнал, е възможно функцията A/V SYNC не окаже ефект.

Гледане на BonusView/BD-Live

BD

Някои BD-ROM дискове с “Лого* BD-LIVE” имат бонус съдържание и други данни, които можете да свалите на външната памет (местно съхранение) и да ги гледате.

* **BD-LIVE™**

- 1 Ако има поставен диск, извадете го от устройството.
- 2 Изключете системата.
- 3 Пъхнете външната памет (не е приложена) в гнездото EXT, разположено отзад на устройството.
Външната памет се използва като устройство за местно съхранение.
Уверете се, че външната памет е поставена правилно в устройството (стр. 28).
- 4 Свържете системата с Интернет (стр. 29).
- 5 Включете системата.
- 6 Задайте [BD Internet Connection] в положение [Allow] в меню [BD/DVD Viewing Settings] (стр. 84).
- 7 Поставете BD-ROM диск с **BONUSVIEW/BD-LIVE**.
Действията се различават в зависимост от диска. Вижте ръководството с инструкции, приложено към диска.

Изтриване на данни от външната памет

Можете да изтриете ненужните данни.

- 1** Ако има поставен диск, извадете го от устройството.
- 2** Натиснете бутона HOME.
- 3** Натиснете \leftarrow/\rightarrow , за да изберете [Video].
- 4** Натиснете \uparrow/\downarrow , за да изберете [BD Data], след това натиснете \oplus .
- 5** Изберете името на диска, след това натиснете OPTIONS.
- 6** Изберете [Erase], след това натиснете \oplus .
- 7** Изберете [OK], след това натиснете \oplus .
Данните на избрания диск ще бъдат изтрити.

Забележка

- В зависимост от BD-ROM, е възможно името на диска да не се изведе.

Съвет

- За да изтриете наведнъж всички данни от външната памет, изберете [Erase All] на стъпка 6.
- Натиснете \oplus вместо OPTIONS на стъпка 5, за да прескочите стъпка 6.

Възпроизвеждане на CD диск

CD

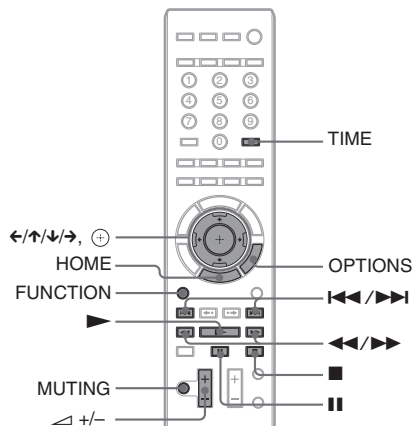

- 1** Натиснете неколккратно бутона FUNCTION, докато на дисплея на предния панел се изведе индикацията "BD/DVD".
- 2** Поставете CD диск.
Извежда се екранът Music Player (музикален плейър).
- 3** Натиснете \blacktriangleright .
Възпроизвеждането започва.

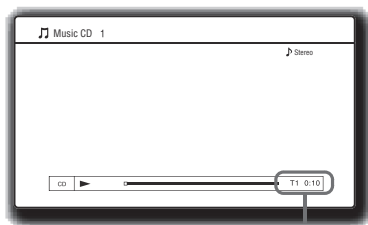

Номер и изминало време на текущия запис



- 4** Регулирайте силата на звука с помощта на \triangleleft +/-.
Индикацията за нивото на звука се извежда на телевизионния екран и на дисплея на предния панел.

За да изберете запис















- 1 Натиснете бутона HOME.
- 2 Натиснете ←/→, за да изберете  [Music].



- 3 Натиснете . Извежда се списъкът с музикални записи.

- 4 Натиснете ↑/↓, за да изберете запис, след това натиснете  или . Системата възпроизвежда избрания запис.

Други операции

За да	Натиснете
Спрете	
Спрете на пауза	
Възобновите възпроизвеждането след пауза	 или 
Започнете възпроизвеждане от точката, в която сте натиснали 	
Преминете към следващия запис	
Се върнете към предишния запис	 два пъти за една секунда. Когато натиснете  веднъж, можете да се върнете в началото на текущия запис.
Изключите временно звука	 За да отмените операцията, натиснете този бутон отново или натиснете  , за да регулирате силата на звука.
Извадите диска	 на устройството.
Превъртете бързо назад/напред	 или  по време на възпроизвеждане.

Достъпни опции

- 1 Натиснете бутона OPTIONS. Извежда се менюто с опциите.
- 2 Натиснете ↑/↓, за да изберете елемент, след това натиснете . Достъпните елементи се различават в зависимост от вида на диска или състоянието на системата.

Опции	Описание
[Play]	Възпроизвежда избрания запис.
[Play from start] (по време на възпроизвеждане)	Възпроизвежда текущия запис отначало.
[Play from start] (в режим стоп)	Възпроизвежда избрания запис отначало.
[Stop]	Спира възпроизвеждането.

Забележка

- Точката, в която сте спрели възпроизвеждането (точка на възобновяване), се изчиства от паметта, когато:
 - Отворите отделението за диска.
 - Изключите системата.

За да прегледате възпроизведеното време и оставащото време на дисплея на предния панел

Натиснете неколккратно бутона TIME. При всяко натискане на бутона TIME, докато възпроизвеждате диска, дисплеят се променя:

① → ② → ③ → ④ → ① → ...

- ① Времетраене на текущия запис
- ② Оставащо време от текущия запис
- ③ Времетраене на диска
- ④ Оставащо време на диска

Възпроизвеждане на файлове със снимки

BD¹⁾ **DATA DVD**²⁾ **DATA CD**³⁾

¹⁾ BD-RE/BD-R дискове, съдържащи JPEG файлове с изображения

²⁾ DVD+RW/DVD+R/DVD-RW/DVD-R, съдържащи JPEG файлове с изображения

³⁾ CD-RW/CD-R, съдържащи JPEG файлове с изображения

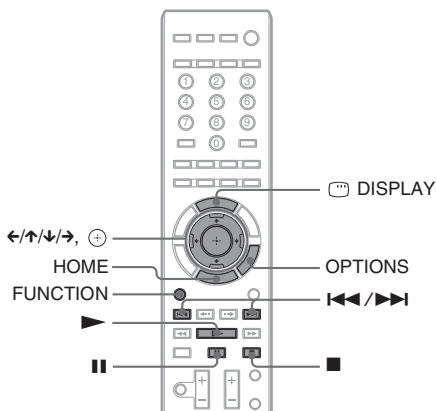

1 Натиснете неколккратно бутона **FUNCTION**, докато на дисплея на предния панел се изведе индикация “BD/DVD”.

2 Поставете диск, който съдържа файлове със снимки.

3 Натиснете бутона **HOME**.

4 Натиснете **←/→**, за да изберете **Photo**.

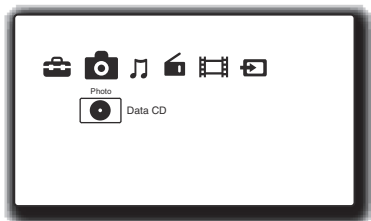

5 Натиснете **⊕**.

Извежда се списъкът с файлове или папки.

6 Натиснете **↑/↓**, за да изберете файл или папка, след това натиснете **⊕**.

Когато изберете папка, натиснете **↑/↓**, за да изберете файл в папката, след това натиснете **⊕**.

Извежда се избраният файл със снимка.

Други операции

За да	Натиснете
Възпроизведете изреждане на кадри	▶
Спрете изреждането на кадри	■
Спрете на пауза изреждането на кадри	
Преминете към следващата снимка	▶▶
Се върнете към предишната снимка	◀◀
Изведете информация за файла	DISPLAY

Достъпни опции

1 Натиснете бутона **OPTIONS**.

Извежда се менюто с опциите.

2 Натиснете **↑/↓**, за да изберете елемент, след това натиснете **⊕**.

Достъпните елементи се различават в зависимост от ситуацията.

Опции	Описание
[Slideshow Speed] ¹⁾²⁾	Променя скоростта на изреждането на снимки. <ul style="list-style-type: none"> • [Fast] (бързо) • [Normal] (нормално) • [Slow] (бавно)
[Stop] ¹⁾	Спира изреждането на снимки.
[Rotate Left] ¹⁾	Завърта снимката на 90 градуса обратно на часовниковата стрелка.
[Rotate Right] ¹⁾	Завърта снимката на 90 градуса по посока на часовниковата стрелка.
[View Image] ²⁾	Извежда избраната снимка.
[Slideshow] ²⁾	Стартира изреждането на снимки.

¹⁾ Извежда се, когато натиснете бутона **OPTIONS** по време на възпроизвеждане на файлове със снимки.

²⁾ Извежда се, когато натиснете бутона **OPTIONS**, докато на дисплея е изведен списъкът с файлове/папки.

Забележка

- Ако се опитате да възпроизведете следните файлове със снимки, на екрана се извежда означението  и те няма да могат да бъдат възпроизведени.
 - Файлове със снимки с ширина или височина, по-големи от 8192 пиксела
 - Файлове със снимки с ширина или височина, по-малки от 15 пиксела
 - Файлове със снимки с размер, по-голям от 32 MB
 - Файлове със снимки с прекалено крайни пропорции на екрана (по-големи от 50:1 или 1:50)
 - Файлове със снимки в прогресивен JPEG формат
 - Файлове със снимки, които имат разширение “_jreg” или “.jrg”, но не са в JPEG формат
 - Файлове със снимки, които имат прекалено дълги имена
- Следните файлове със снимки не могат да бъдат възпроизведени.
 - Файлове със снимки, записани на BD-R дискове във формат, различен от UDF (Universal Disk Format) 2.6
 - Файлове със снимки, записани на BD-RE дискове във формат, различен от UDF (Universal Disk Format) 2.5
- Следните файлове със снимки или папки не могат да бъдат възпроизведени в списъка с файловете или списъка с папките.
 - Файлове със снимки, които имат разширение, различно от “_jreg” или “.jrg”
 - Файлове със снимки, които имат прекалено дълго име
 - Файлове със снимки, намиращи се в пето ниво на дървовидната структура и файлове/папки със снимки в шесто ниво или по-надолу
 - Всички папки с номер над 500, когато общият брой на папките и файловете в едно ниво на дървовидната структура надвиши 500
- Възможно е да не успеете да възпроизведете файлове със снимки, редактирани на компютър.
- Миниатюрните изображения на някои файлове със снимки е възможно да не се изведат.
- Извеждането на големи файлове със снимки или изреждането им може да отнеме известно време.

Гледане на изображения с високо качество

Ако притежавате телевизор Sony, съвместим с “PhotoTV HD”, можете да се наслаждавате на изображения с високо качество, като извършите следните връзки и настройки.

1 **Свържете устройството към телевизора посредством HDMI кабел.**

2 **Задайте видео настройката на телевизора в режим [VIDEO-A].**
За подробности относно [VIDEO-A] вижте инструкциите за експлоатация, приложени към телевизора.

Настройка на звука

Избор на ефект, подходящ за съответния източник

Можете да изберете подходящ звуков режим за филми или музика.

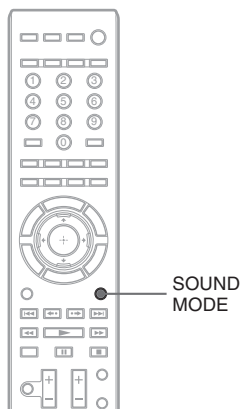

Забележка

- Когато свържете слушалки към усилвателя за съраунд звук, звуковият режим не функционира.
- В зависимост от диска или източника, когато изберете "AUTO", е възможно началото на звука да бъде отрязано, защото системата избира автоматично най-подходящия режим. За да избегнете отрязването на звука, изберете опция, различна от "AUTO."
- В зависимост от входния сигнал, е възможно звуковият режим да не окаже ефект.
- Когато промените звуковия режим, докато използвате S-AIR приемника, е възможно извежданят от него звук да прескача.

Натиснете неколккратно бутона SOUND MODE по време на възпроизвеждане, докато на дисплея на предния панел се изведе желаният режим.

- "AUTO": Системата избира автоматично "MOVIE" или "MUSIC", за да възпроизведе звуковия ефект в зависимост от диска или звуковия сигнал.
- "MOVIE": Системата извежда звук, подходящ за филми.
- "MOVIE-D.C.S.-"*: Системата възпроизвежда звуковите характеристики на филмовото студио на Sony Pictures Entertainment "Cary Grant Theater".
- "MUSIC": Системата извежда звук, подходящ за музика.
- "SPORTS": Системата добавя екстене за спортна програма.
- "NEWS": Системата извежда звук, подходящ за програма с говор, например новинарска емисия.
- "OMNI-DIR": Един и същи звук се чува навсякъде из стаята.

* Използва се DCS технология.

Избор на аудио формат, многоезични записи или канал

Когато системата възпроизвежда BD/DVD VIDEO диск, записан в няколко аудио формата (PCM, Dolby Digital, MPEG аудио или DTS), можете да промените аудио формата. Ако на BD/DVD VIDEO диска има записани многоезични записи, можете да промените и езика.

При CD диск можете да изберете звука от десния или левия канал и да слушате звука на избрания канал през десните и левите говорители.

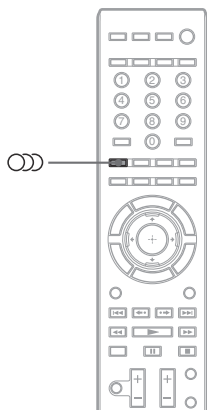

Натиснете неколнократно бутона  по време на възпроизвеждане, за да изберете желанния аудио сигнал.

Аудио информацията се извежда на телевизионния екран.

■ BD/DVD VIDEO диск







Изборът на език се различава в зависимост от BD/DVD VIDEO диска.

Когато са изведени 4 цифри, те указват код на езика. Вижте “Списък с езикови кодове” (стр. 106), за да проверите на кой език отговаря съответният код. Ако един и същ език е изведен два или повече пъти, това значи, че BD/DVD VIDEO дискът е записан в няколко аудио формата.



■ DVD-VR диск

Извеждат се видовете записи, запазени на диска.



Пример:

-  Stereo] (стерео)
-  Stereo (Audio1)]
-  Stereo (Audio2)]
-  Main] (основен)
-  Sub] (допълнителен)
-  Main/Sub] (основен/допълнителен)

Забележка

-  Stereo (Audio1)] и  Stereo (Audio2)] не се извеждат, когато на диска е записан само един аудио сигнал.

■ CD диск

-  Stereo]: Стандартният стерео звук.
-  1/L]: Звукът от левия канал (моно).
-  2/R]: Звукът от десния канал (моно).

Слушане на звук от мултиплексно предаване

(DUAL MONO)

Можете да слушате звук от мултиплексно предаване, когато системата приема или възпроизвежда Dolby Digital мултиплексен сигнал.

Забележка

- За да приемате Dolby Digital сигнала, е необходимо да свържете телевизор или друг компонент към устройството посредством оптичен или коаксиален цифров кабел (стр. 24, 25) и да зададете изходния цифров режим на телевизора или другия компонент в положение Dolby Digital.

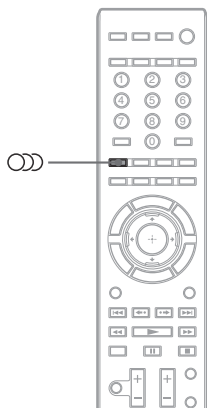

Натиснете неколккратно бутона , докато на дисплея на предния панел се изведе желаният сигнал.

- „MAIN“: Ще се изведе звукът на основния език.
- “SUB”: Ще се изведе звукът на допълнителния език.
- “MAIN/SUB”: Едновременно ще се изведе смесеният звук на основния и допълнителния език.

Използване на звуковия ефект

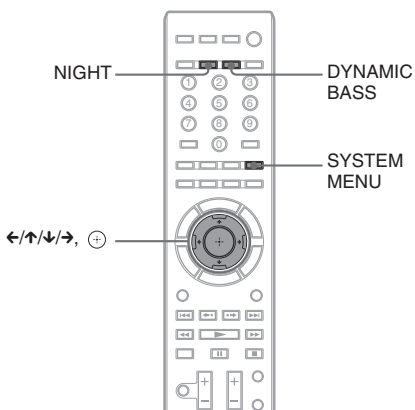

Погсилване на ниските честоти

Можете да подсилите ниските честоти на звука.

Натиснете бутона DYNAMIC BASS.

На дисплея на предния панел се извежда индикация “D. BASS ON” и ниските честоти значително се подсилват.

Докато този режим е активиран, на дисплея на предния панел свети индикация “BASS”.

За да изключите звуковия ефект

Натиснете бутона DYNAMIC BASS, за да изчезне индикацията “BASS” от дисплея на предния панел.

Слушане на намален звук

Можете да се насладите на звукови ефекти или диалог като в кинозалон, дори звукът да е намален. Тази функция е полезна за гледане на филми късно вечер.

Натиснете бутона NIGHT.

На дисплея на предния панел се извежда индикация “NIGHT ON” и звуковият ефект се активира.

Докато нощният режим е активиран, на дисплея на предния панел свети индикация “NIGHT”.

Забележка

- Когато се извежда звук от централния говорител, този ефект е по-осезаем, защото речта (филмовият диалог и др.) се чува по-лесно. Когато звукът не се извежда от централния говорител или използвате слушалки, системата ще настрои оптималното ниво на звука.

За да изключите звуковия ефект

Натиснете бутона NIGHT, за да изчезне индикацията “NIGHT” от дисплея на предния панел.

Промяна на тоналния баланс

Можете да регулирате силата на звука, като промените тоналния баланс на звука.

1 Натиснете бутона SYSTEM MENU.

2 Натиснете неколkokратно \uparrow/\downarrow , докато на дисплея на предния панел се изведе “AUDIO MENU”, след това натиснете \oplus или \rightarrow .

3 Натиснете неколkokратно \uparrow/\downarrow , докато на дисплея на предния панел се изведе “TONE”, след това натиснете \oplus или \rightarrow .

4 Натиснете \uparrow/\downarrow , за да изберете желаната настройка, след това натиснете \oplus .

- “BASS”: Можете да регулирате ниските честоти.
- “TREBLE”: Можете да регулирате високите честоти.

5 Натиснете \uparrow/\downarrow , за да регулирате нивото на звука.

Зададената стойност се извежда на дисплея на предния панел. Можете да зададете стойност от -6 до +6.

6 Натиснете \oplus .

Настройката е запометена.

7 Натиснете бутона SYSTEM MENU.

Системното меню се изключва.

Слушане на радио

Можете да слушате радио през говорителите на системата.

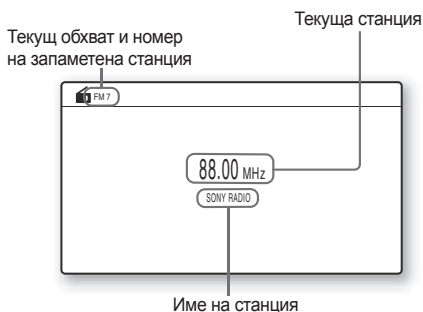
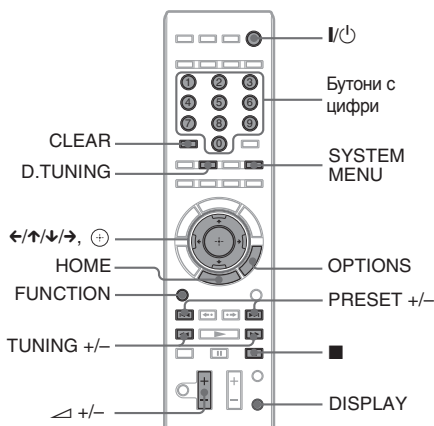

Съвет

- Можете да работите с функцията тунер, като използвате менюта на тунера, изведено на дисплея на предния панел. Вижте раздела “Работа с функцията тунер чрез използване на системното меню” (стр. 58).

1 Натиснете неколкратно бутона FUNCTION, докато на дисплея на предния панел се изведе индикация “TUNER FM”.

2 Изберете радиостанция.

Автоматична настройка

Натиснете и задръжте бутона TUNING +/-, докато започне автоматичното сканиране. На телевизионния екран се извежда [Auto Tuning].

Сканирането спира, когато системата настрои станция.

За да спрете автоматичното търсене ръчно, натиснете TUNING +/- или ■.

На дисплея на предния панел светват индикации “TUNED” и “ST” (за стерео програми).

Ръчна настройка

Натиснете неколкратно бутона TUNING +/-.

3 Регулирайте силата на звука, като натиснете ▷ +/-.

За да изключите радиото

Натиснете I/⏻.

Достъпни опции

1 Натиснете бутона OPTIONS.

Извежда се менюто с опциите.

2 Натиснете ↑/↓, за да изберете елемент, след това натиснете ⊕.

Достъпните елементи се различават в зависимост от ситуацията.

Опции	Описание
[Preset Memory]	Запамятвява 20 FM станции.
[Direct Tuning]	Директно въвежда честотата на станцията.
[FM Mode]	Избира моно или стерео приемане на FM програми.

Преглед на името или честотата на станцията на дисплея на предния панел

Когато системата е в положение “TUNER FM”, можете да видите честотата на станцията, като използвате дисплея на предния панел.

Натиснете бутона DISPLAY.

При всяко натискане на бутона DISPLAY на дистанционното, дисплеят се променя както е показано.

① Име на станцията*

① Честота**

* Извежда се, ако сте въвели име за запамената станция.

** Връща се към първоначалния дисплей, след като изминат няколко секунди.

Запаметяване на радио станции

Можете да запаметите 20 FM станции. Преди да започнете търсенето, не забравяйте да намалите звука до минимум.

1 Натиснете неколкратно бутона **FUNCTION**, докато на дисплея на предния панел се изведе индикация “TUNER FM”.

2 Натиснете и задръжте бутона **TUNING +/-**, докато започне автоматичното сканиране.

На телевизионния екран се извежда [Auto Tuning].

Сканирането спира, когато системата настрои станция.

На дисплея на предния панел светват индикации “TUNED” и “ST” (за стерео програма).

3 Натиснете бутона **OPTIONS**.

Извежда се менюто с опциите.

4 Натиснете **↑/↓**, за да изберете [Preset Memory], след това натиснете **⊕**.

5 Натиснете **↑/↓**, за да изберете номера, под който ще запаметите станцията.

6 Натиснете **⊕**.

Настройката е запаметена.

За да смените запаметения номер

Изберете желанния номер, като натиснете **PRESET +/-**, след това повторете процедурата от стъпка 3.

Избор на запаметена станция

1 Натиснете неколкратно бутона **FUNCTION**, докато на дисплея на предния панел се изведе индикация “TUNER FM”.

Настройва се последната приета станция.

2 Натиснете неколкратно бутона **PRESET +/-**, за да изберете запаметената станция.

Запаметеният номер и честотата се извеждат на телевизионния екран и на дисплея на предния панел.

При всяко натискане на бутона системата настройва по една запаметена станция.

Съвет

- Можете да изберете номера на запаметената станция директно, като натиснете бутоните с цифри.

Избиране на радиостанция чрез директно въвеждане на честотата

Когато знаете честотата, можете да изберете радиостанцията, като въведете директно нейната честота.

1 Натиснете неколкратно бутона **FUNCTION**, докато на дисплея на предния панел се изведе индикация “TUNER FM”.

2 Натиснете бутона **OPTIONS**.

Извежда се менюто с опциите.

3 Натиснете **↑/↓**, за да изберете [Direct Tuning], след това натиснете **⊕**.

4 Натиснете бутоните с цифри, за да изберете честотата.

5 Натиснете **⊕**.

Настройката е запаметена.

Използване на D.TUNING

1 Натиснете неколкратно бутона **FUNCTION**, докато на дисплея на предния панел се изведе индикация “TUNER FM”.

2 Натиснете бутона **D.TUNING**.



3 Натиснете бутоните с цифри, за да изберете честотата.

4 Натиснете **⊕**.

Ако някоя FM програма се приема със смущения

Ако някоя FM програма се приема със смущения, можете да изберете моно приемане. Няма да има стерео ефект, но приемането ще се подобри.

- 1 Натиснете бутона **OPTIONS**.
Извежда се менюто с опциите.
- 2 Натиснете \uparrow/\downarrow , за да изберете [FM Mode], след това натиснете \oplus .
- 3 Натиснете \uparrow/\downarrow , за да изберете [Monaural].
 - [Stereo]: Стерео приемане.
 - [Monaural]: Моно приемане.
- 4 Натиснете \oplus .
Настройката е запаметена.

Работа с функцията тунер чрез използване на системното меню

Можете да работите с функцията тунер, като използвате системното меню на дисплея на предния панел.

Запамяване на радиостанции

- 1 Натиснете неколкратно бутона **FUNCTION**, докато на дисплея на предния панел се изведе индикация "TUNER FM".
- 2 Натиснете и задръжте бутона **TUNING +/-**, докато започне автоматичното сканиране.
Сканирането спира, когато системата настрои станция. На дисплея на предния панел светват индикации "TUNED" и "ST" (за стерео програма).
- 3 Натиснете бутона **SYSTEM MENU**.
- 4 Натиснете неколкратно \uparrow/\downarrow , докато на дисплея на предния панел се изведе "TUNER MENU", след това натиснете \oplus или \rightarrow .
- 5 Натиснете неколкратно \uparrow/\downarrow , докато на дисплея на предния панел се изведе индикация "MEMORY", след това натиснете \oplus или \rightarrow .

На дисплея на предния панел се извежда номер за запамяване.



- 6 Натиснете \uparrow/\downarrow , за да изберете номера, под който желаете да запаметите станцията.



Съвет

- Можете да изберете номер за запамяване директно, като натиснете бутоните с цифри.

- 7 Натиснете \oplus .
На дисплея на предния панел се извежда индикация "COMPLETE" и станцията се запамятава.
- 8 Повторете стъпки от 2 до 8, за да запаметите и други станции.
- 9 Натиснете бутона **SYSTEM MENU**.
Системното меню се изключва.

За да смените запамявания номер

Изберете желаните номер, като натиснете **PRESET +/-**, след това повторете процедурата от стъпка 3.

Ако някоя FM програма се приема със смущения

Ако някоя FM програма се приема със смущения, можете да изберете моно приемане. Няма да има стерео ефект, но приемането ще се подобри.

- 1 Натиснете бутона **SYSTEM MENU**.
- 2 Натиснете неколкратно \uparrow/\downarrow , докато на дисплея на предния панел се изведе "TUNER MENU", след това натиснете \oplus или \rightarrow .
- 3 Натиснете неколкратно \uparrow/\downarrow , докато на дисплея на предния панел се изведе индикация "FM MODE".

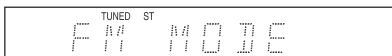

- 4 Натиснете \oplus или \rightarrow .
- 5 Натиснете \uparrow/\downarrow , за да изберете "MONO."
 - "STEREO": Стерео приемане.
 - "MONO": Моно приемане.
- 6 Натиснете \oplus .
Настройката е запаметена.
- 7 Натиснете бутона **SYSTEM MENU**.
Системното меню се изключва.

Наименуване на запаменени станции

Можете да въведете имена за запаменените станции. Тези имена (например "ABC") се извеждат на дисплея на предния панел, когато бъде избрана станция.

За всяка запаменена станция можете да въведете само по едно име.

1 Натиснете неколккратно бутона **FUNCTION**, докато на дисплея на предния панел се изведе индикация **"TUNER FM"**.

Настройва се последната приета станция.

2 Натиснете неколккратно бутона **PRESET +/-**, за да изберете запаменената станция, за която желаете да създадете име.

3 Натиснете бутона **SYSTEM MENU**.

4 Натиснете неколккратно **↑/↓**, докато на дисплея на предния панел се изведе **"TUNER MENU"**, след това натиснете **⊕** или **→**.

5 Натиснете неколккратно **↑/↓**, докато дисплея на предния панел се изведе индикация **"NAME IN"**.

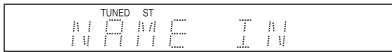

6 Натиснете **⊕** или **→**.

7 Създайте име с помощта на **←/↑/↓/→**.

Натиснете **↑/↓**, за да изберете символ, след това натиснете **→**, за да преместите курсора на следващата позиция.



Можете да въвеждате букви, цифри и други символи за името на радиостанцията.

Ако допуснете грешка

Натиснете неколккратно **←/→**, докато символът, който трябва да смените започне да мига, след това натиснете **↑/↓**, за да изберете желанния символ.

За да изтриете символа, натиснете неколккратно **←/→**, докато символът, който трябва да изтриете започне да мига, след това натиснете **CLEAR**.

8 Натиснете **⊕**.

На дисплея на предния панел се извежда индикация **"COMPLETE"** и името на станцията се запазва.

9 Натиснете бутона **SYSTEM MENU**.

Системното меню се изключва.

Използване на системата за радио данни (RDS)

(Само за моделите за Европа)

Какво представлява системата за радио данни (RDS)?

Системата за радио данни (RDS) е излъчвана услуга, която позволява на радиостанциите да изпращат допълнителна информация заедно с обикновения програмен сигнал. Този тунер ви предлага удобни RDS функции, като например извеждане на името на станцията. Името на станцията се извежда и на телевизионния екран. RDS е достъпна само за FM радиостанции.*

* Не всички FM станции предлагат услугата RDS, нито пък предлагат услуги от един и същи вид. Ако не сте запознати със системата RDS, обърнете се към вашите местни радиостанции за подробности относно предлаганите RDS услуги във вашия район.

Приемане на RDS предавания

Просто изберете станция от FM обхвата.

Когато настроите станция, която предлага RDS услуги, името на станцията* се извежда на дисплея на предния панел.

* Ако не се приема RDS предаване, е възможно името на станцията да не се изведе на дисплея на предния панел.

Забележка

- Системата за радио данни е възможно да не работи правилно, ако настроената станция не предава правилно RDS сигнала или ако сигналът е слаб.

Външно аудио устройство

Използване на DIGITAL MEDIA PORT адаптер

DIGITAL MEDIA PORT (DMPORT) адаптерът ви позволява да се насладите на звука от преносим аудио източник или компютър.

Когато свържете DIGITAL MEDIA PORT адаптер, можете да слушате звука от свързания компонент през системата.

Достъпните DIGITAL MEDIA PORT адаптери са различни във всеки регион.

За подробности относно свързването на DIGITAL MEDIA PORT адаптера, вижте раздела “Свързване на други компоненти” (стр. 25).

Забележка

- Не свързвайте друг адаптер, освен DIGITAL MEDIA PORT адаптер.
- Не свързвайте и не разкачвайте DIGITAL MEDIA PORT адаптера към/от устройството, докато системата е включена.
- В зависимост от вида на DIGITAL MEDIA PORT адаптера, е възможно да се изведе и картина. В този случай, системата ще изведе само композитен видео сигнал, независимо от вида на видео сигнала.
- Когато използвате едновременно системата и Bluetooth безжичен аудио адаптер (например, TDM-BT1, не е приложен), разстоянието за предаване на сигнала между Bluetooth предавателя и Bluetooth безжичния аудио адаптер може да се намали. В този случай, поставете Bluetooth предавателя възможно по-далече от системата или преместете Bluetooth безжичния аудио адаптер по-близо до Bluetooth предавателя.
- Когато използвате едновременно системата и Безжичен мрежов аудио адаптер (например, TDM-NC1, не е приложен), поставете Безжичния мрежов аудио адаптер възможно най-далече от системата.

Възпроизвеждане на свързания компонент на системата

1 Натиснете неколккратно бутона **FUNCTION**, докато на дисплея на предния панел се изведе индикация “DMPORT”.

2 Започнете възпроизвеждане на свързания компонент.

Звукът и картината от свързания компонент се извеждат на системата или на свързания телевизор.

За подробности относно операциите, вижте инструкциите за експлоатация на DIGITAL MEDIA PORT адаптера.

Съвет

- В зависимост от вида на DIGITAL MEDIA PORT адаптера, е възможно да не успеете да управлявате свързан компонент, като използвате бутоните на дистанционното или на устройството. Следната илюстрация показва пример на бутони, които можете да използвате в този случай.

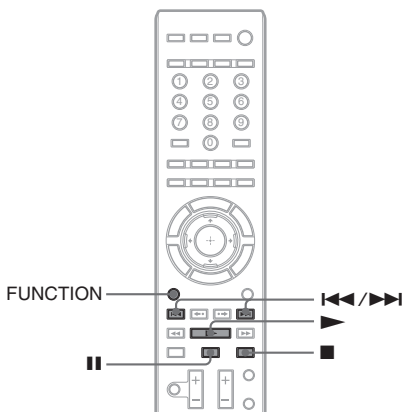

Подобряване на компресирания звук

Можете да подобрите компресирания звук, като например звука на MP3 аудио файл. Този ефект се активира автоматично, когато зададете режима за декодиране в положение “A.F.D. STD” (стр. 37), докато е избрана функция “DMPORT”. За да отмените ефекта, изберете настройка, различна от “A.F.D. STD”.

Използване на S-AIR продукт

Устройството е съвместимо с функцията S-AIR (стр. 111), която позволява предаване на звука между S-AIR продукти.

S-AIR продукти

Съществуват два вида S-AIR продукти.

- S-AIR основно устройство (системата): То предава звука. Можете да използвате до три S-AIR основни устройства. (Броят на използваемите S-AIR основни устройства зависи от средата, в която ги използвате.)
- S-AIR подчинено устройство: То приема звука.
 - **Усилвател за съраунд звук:** Можете да се насладите на звука от говорителите за съраунд звук по безжичен път.
 - **S-AIR приемник:** Можете да слушате звука от системата в друга стая.

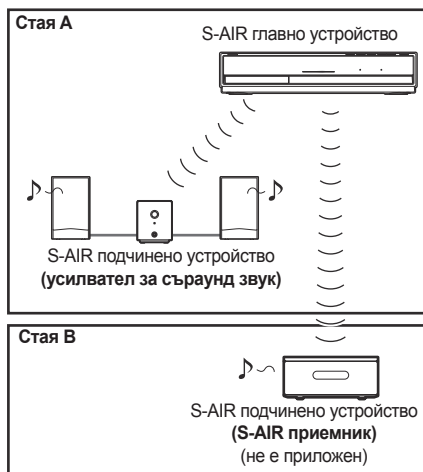

Забележка

- Не можете да работите с тази функция, ако не сте поставили правилно безжичния предавател в устройството (стр. 27).

Осъществяване на звуково предаване между системата и S-AIR подчинено устройство (ID настройка)

За усилвателя за съраунд звук За S-AIR приемника

Можете да осъществите звуково предаване просто като съчетаете идентификацията (ID) на системата и на S-AIR подчиненото устройство.

За да загагате идентификацията на системата

1 Поставете превключвателя S-AIR ID на системата на желаната идентификация.

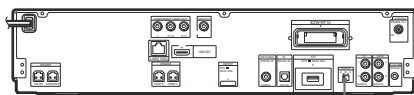

S-AIR ID превключвател

Можете да изберете всяка идентификация (A, B или C).

2 Натиснете I/O.

Системата се включва.

3 Задайте S-AIR подчиненото устройство на същата идентификация като тази на системата.

Предаването на звука се осъществява както следва (пример):

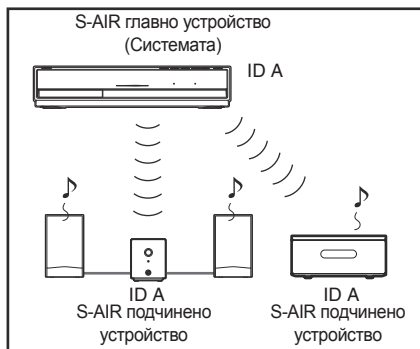

За да загадете идентификацията на усилвателя за съраунд звук

1 Уверете се, че превключвателят **SURROUND SELECTOR** на усилвателя за съраунд звук е зададен в положение **SURROUND**.

2 Задайте **S-AIR ID** превключвателя на усилвателя за съраунд звук така, че да съвпада с идентификацията (**A**, **B** или **C**) на системата.

3 Натиснете бутона **POWER** на усилвателя за съраунд звук. Когато бъде осъществено звуково предаване, индикаторът **POWER / ON LINE** на усилвателя за съраунд звук светва в зелено. За подробности относно индикатора **POWER / ON LINE**, вижте раздела “Проверка на състоянието на предаването” (стр. 31).

Съвет

- Когато използвате безжичния комплект говорители за съраунд звук (WHAT-SBP1, продава се отделно), вместо задните говорители за съраунд звук (стр. 15), задайте превключвателя **SURROUND SELECTOR** в положение **SURROUND BACK**.

За да загадете идентификацията на S-AIR приемника

Вижте инструкциите за експлоатация на S-AIR приемника.

Използване на няколко S-AIR основни устройства

Можете да използвате няколко S-AIR основни устройства, като зададете различна идентификация за всеки компонент.

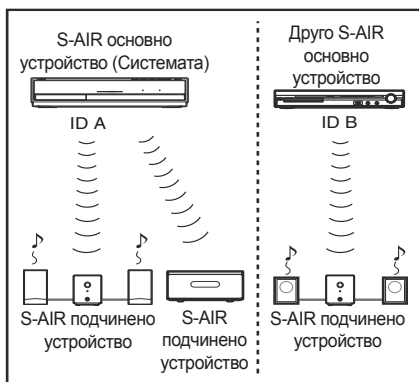

Слушане на звука от системата в друга стая

За S-AIR приемника

Можете да слушате звука от системата, като използвате S-AIR приемника. S-AIR приемникът може да бъде поставен в друга стая, за да можете да слушате звука от системата там.

За подробности относно S-AIR приемника, вижте приложените към него инструкции за експлоатация.

1 Натиснете бутона **SYSTEM MENU**.

2 Натиснете неколкократно **↑/↓**, докато на дисплея на предния панел се изведе “**S-AIR MENU**”, след това натиснете **⊕** или **→**.

3 Натиснете неколкократно **↑/↓**, докато на дисплея на предния панел се изведе “**S-AIR MODE**”, след това натиснете **⊕** или **→**.

4 Натиснете **↑/↓**, за да изберете желаната настройка.

- “**PARTY**”: S-AIR приемникът извежда звук в съответствие със зададените на устройството функции.
- “**SEPARATE**”: Можете да зададете желаната функция за S-AIR приемника, докато в същото време функциите на устройството не се променят.

5 Натиснете **⊕**.

Настройката е запазена.

6 Натиснете бутона **SYSTEM MENU**.

Системното меню се изключва.

7 Изберете желаната функция на S-AIR приемника.

■ Ако зададете функция “PARTY”

Функцията на S-AIR приемника се променя последователно с натискане на бутона **FUNCTION** на основното устройство (стр. 36) или бутона **S-AIR CH** на S-AIR приемника.

■ Ако зададете функция “SEPARATE”

Функцията на S-AIR приемника се променя с натискане на бутона **S-AIR CH** на S-AIR приемника по следния начин.

“**MAIN UNIT**” → “**TUNER FM**” → “**DMPORT**” → “**AUDIO**” → ...

За да използвате същата функция като тази на устройството, изберете “**MAIN UNIT**”.

8 Регулирайте силата на звука на S-AIR приемника.

Забележка

- Когато звукът е различен от двуканално стерео, многоканалният звук се свежда до 2 канала.
- Звукът от S-AIR приемника може да спре, ако извършвате операции с устройството.

Управление на системата от S-AIR приемника

Можете да управлявате системата от S-AIR приемника с помощта на следните бутони.

Натиснете	Действие
▶, II, ■, ◀◀/▶▶	Извършвате една и съща операция от дистанционното и от устройството.
S-AIR CH	Променяте функцията на системата.

За подробности вижте инструкциите за експлоатация на S-AIR приемника.

Слушане на звук от S-AIR приемника, докато устройството е в режим готовност

За S-AIR приемника

Можете да слушате S-AIR приемника, докато устройството е в режим готовност, като зададете "S-AIR STBY" в положение "STBY ON".

1 Натиснете бутона SYSTEM MENU.

2 Натиснете неколккратно ↑/↓, докато на дисплея на предния панел се изведе „S-AIR MENU”, след това натиснете ⊕ или →.

3 Натиснете неколккратно ↑/↓, докато на дисплея на предния панел се изведе индикация “S-AIR STBY”, след това натиснете ⊕ или →.

4 Натиснете ↑/↓, за да изберете желаната настройка.

- “STBY ON”: Можете да слушате звук от S-AIR приемника, докато устройството е в режим готовност или е включено. Консумацията на енергия обаче по време на режим готовност ще се увеличи.
- “STBY OFF”: Не можете да слушате звук от S-AIR приемника, докато устройството е в режим готовност.

5 Натиснете ⊕.

Настройката е запомнена.

6 Натиснете бутона SYSTEM MENU.

Системното меню се изключва.

Забележка

- Ако изключите системата, докато “S-AIR STBY” е в положение “STBY ON”, индикацията “S-AIR” мига (когато не може да се осъществи звуково предаване между устройството и S-AIR приемника) или свети (когато се осъществи звуково предаване между устройството и S-AIR приемника) на дисплея на предния панел.

Идентифициране на системата с определено S-AIR подчинено устройство (Операция съчетаване)

За усилвателя за съраунд звук За S-AIR приемника

Лесно е да се зададе една и съща идентификация за системата и за S-AIR подчинено устройство, като например усилвател за съраунд звук или S-AIR приемник, за да се осъществи звуково предаване.

Съседите ви обаче също може да приемат звука от вашата система, ако идентификацията на тяхната система е същата, или пък вие може да приемете звука от тяхната. За да избегнете това, можете да идентифицирате вашата система с определено S-AIR подчинено устройство, като извършите операция по съчетаване.

■ Преди да извършите съчетаване

Звуковото предаване се осъществява според зададената идентификация (пример).

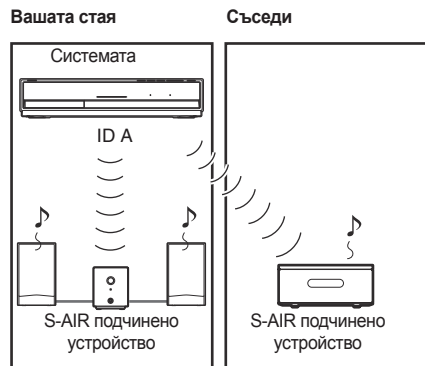

■ След като извършите съчетаване
Звуковото предаване се осъществява само между системата и S-AIR подчиненото устройство, които са съчетани.



За да извършите съчетаване

1 Поставете близо до системата S-AIR подчиненото устройство, което ще съчетавате.

Забележка

- Изключете слушалките от усилвателя за съраунд звук (ако са свързани).

2 Задайте една и съща идентификация на системата и на S-AIR подчиненото устройство.

- За да зададете идентификацията на системата, вижте раздела “За да зададете идентификацията на системата” (стр. 61).
- За да зададете идентификацията на усилвателя за съраунд звук, вижте раздела “За да зададете идентификацията на усилвателя за съраунд звук” (стр. 62).
- За да зададете идентификацията на S-AIR приемника, вижте инструкциите за експлоатация на S-AIR приемника.

3 Натиснете бутона SYSTEM MENU.

4 Натиснете неколkokратно \uparrow/\downarrow , докато на дисплея на предния панел се изведе “S-AIR MENU”, след това натиснете \oplus или \rightarrow .

5 Натиснете неколkokратно \uparrow/\downarrow , докато на дисплея на предния панел се изведе индикация “PAIRING”, след това натиснете \oplus или \rightarrow .

6 Натиснете неколkokратно \uparrow/\downarrow , докато на дисплея на предния панел се изведе индикация “START”, след това натиснете \oplus .

Системата започва съчетаване и на дисплея на предния панел примигва индикация “SEARCH”.

За да отмените съчетаването, натиснете бутона SYSTEM MENU.

7 Започнете съчетаване на S-AIR подчиненото устройство.

■ За усилвателя за съраунд звук

Натиснете бутона POWER на усилвателя за съраунд звук, за да го включите, след това натиснете PAIRING на задния панел на усилвателя за съраунд звук. Когато съчетаването започне, индикаторът PAIRING на усилвателя за съраунд звук започва да мига в червено.

Когато бъде осъществено звуково предаване, индикаторът PAIRING на усилвателя за съраунд звук светва в червено и на дисплея на предния панел се редуват индикациите “PAIRING” и “COMPLETE”.

СЪВЕТ

- За да натиснете PAIRING на задния панел на усилвателя за съраунд звук, може да използвате тънък инструмент – например кламер.

■ За S-AIR приемника

Вижте инструкциите за експлоатация на S-AIR приемника.

Когато бъде осъществено звуково предаване, на дисплея на предния панел се редуват индикациите “PAIRING” и “COMPLETE”.

Забележка

- Извършете съчетаването в рамките на няколко минути след стъпка 5. Ако не го направите, на дисплея на предния панел се редуват индикациите “PAIRING” и “INCOMPLETE”. За да продължите съчетаването, натиснете – и започнете отново от стъпка 5. За да отмените съчетаването, натиснете бутона SYSTEM MENU.

8 Натиснете бутона SYSTEM MENU.

Системното меню се изключва.

Забележка

- Когато извършите съчетаване, индикацията “(PAIRING)” ще се изведе до ID на дисплея за избор на идентификация.

За да отмените съчетаването

Променете идентификацията на системата, като използвате превключвателя S-AIR ID на системата. Ако изберете нова идентификация, съчетаването се отменя.

Проверка на S-AIR състоянието на системата

Можете да проверите S-AIR състоянието на системата, като например S-AIR идентификацията или информация за съчетаването.

1 Натиснете бутона **SYSTEM MENU**.

2 Натиснете неколkokратно **↑/↓**, докато на дисплея на предния панел се изведе **“S-AIR MENU”**, след това натиснете **⊕** или **→**.

3 Натиснете неколkokратно **↑/↓**, докато на дисплея на предния панел се изведе **“S-AIR INFO”**, след това натиснете **⊕** или **→**. S-AIR идентификацията на системата се извежда на дисплея на предния панел. Когато системата бъде съчетана, до ID се извежда индикацията **“(PAIRING)”**.

4 Натиснете бутона **SYSTEM MENU**.
Системното меню се изключва.

Ако звуковото предаване е нестабилно

**За усилвателя за съраунд звук
За S-AIR приемника**

Ако използвате няколко безжични системи, които делят 2.4 GHz обхвата, например безжична LAN или Bluetooth връзка, е възможно предаването от S-AIR продукти или други безжични системи да бъде нестабилно. В този случай, можете да подобрите предаването, като промените следната **“RF CHANGE”** настройка.

1 Натиснете бутона **SYSTEM MENU**.

2 Натиснете неколkokратно **↑/↓**, докато на дисплея на предния панел се изведе **“S-AIR MENU”**, след това натиснете **⊕** или **→**.

3 Натиснете неколkokратно **↑/↓**, докато на дисплея на предния панел се изведе **“RF CHANGE”**, след това натиснете **⊕** или **→**.

4 Натиснете **↑/↓**, за да изберете желаната настройка.

- **“AUTO”**: Обикновено изберете това. Системата автоматично променя **“RF CHANGE”** в положение **“ON”** или **“OFF”**.
- **“ON”**: Системата предава звук, като търси по-добър канал за предаване.
- **“OFF”**: Системата предава звук, като фиксира канала за предаване.

5 Натиснете **⊕**.

Настройката е запазена.

6 Натиснете бутона **SYSTEM MENU**.

Системното меню се изключва.

7 Когато зададете **“RF CHANGE”** в положение **“OFF”**, изберете идентификацията така, че звуковото предаване да е най-стабилно (стр. 61).

Забележка

- В повечето случаи, няма да ви се налага да променяте тази настройка.
 - Ако **“RF CHANGE”** е зададен в положение **“OFF”**, предаването между системата и S-AIR подчиненото устройство може да се извърши по един от следните канали.
 - S-AIR ID A: еквивалентен канал на IEEE802.11b/g канал 1
 - S-AIR ID B: еквивалентен канал на IEEE802.11b/g канал 6
 - S-AIR ID C: еквивалентен канал на IEEE802.11b/g канал 11
- Предаването може да бъде подобро, като промените канала за предаване (честотата) на другата безжична система. За подробности вижте инструкциите за експлоатация на другата безжична система.

Други операции

Използване на функцията Управление на HDMI (Control for HDMI) за синхронизация с "BRAVIA"

Тази функция е достъпна само за телевизори, снабдени с функцията за синхронизация с "BRAVIA".

При свързване посредством HDMI кабел на компоненти Sony, съвместими с функцията Управление на HDMI (Control for HDMI), операциите се опростяват както е описано по-долу:

- Theatre Mode (режим кинозалон) (стр. 67)
- One-Touch Play (възпроизвеждане с едно докосване) (стр. 67)
- System Power Off (изключване на системното захранване) (стр. 67)
- Volume Limit (ограничаване на силата на звука) (стр. 68)
- System Audio Control (аудио контрол на системата) (стр. 68)
- Language Follow (следване на езика) (стр. 68)

Управление на HDMI (Control for HDMI) е стандарт за функция за взаимно управление, използван от CEC (Consumer Electronics Control – потребителски контрол върху електрониката) за HDMI (High-Definition Multimedia Interface).

Функцията Управление на HDMI (Control for HDMI) не действа в следните случаи:

- Когато свържете тази система към компонент, който не е съвместим с функцията Управление на HDMI (Control for HDMI).
- Компонентът не е снабден с HDMI жак.

На системата има удобни бутони за управление на телевизора – например THEATRE, ONE-TOUCH PLAY и TV I/⏻. За подробности вижте раздела "Управление на телевизора с приложеното устройство за дистанционно управление" (стр. 72) и прегледайте инструкциите за експлоатация на телевизора.

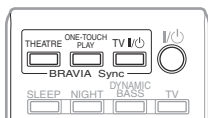

Забележка

- В зависимост от свързания компонент, е възможно функцията Управление на HDMI (Control for HDMI) да не действа. Вижте инструкциите за експлоатация, приложени към компонента.
- Възможно е функцията Управление на HDMI (Control for HDMI) да не действа, ако свържете компонент от марка, различна от Sony, дори ако компонентът е съвместим с функцията Управление на HDMI (Control for HDMI).

Подготовка за функцията Управление на HDMI (Control for HDMI)

(Управление на HDMI (Control for HDMI) – Лесна настройка)

Системата е съвместима с функцията Управление на HDMI (Control for HDMI) – Лесна настройка. Ако телевизорът ви е съвместим с функцията Управление на HDMI (Control for HDMI) – Лесна настройка, можете да зададете функцията [Control for HDMI] на системата автоматично, като настроите телевизора. За подробности вижте инструкциите за експлоатация на телевизора.

Ако телевизорът не е съвместим с функцията Управление на HDMI (Control for HDMI) – Лесна настройка, задайте функцията Управление на HDMI (Control for HDMI) на системата и на телевизора ръчно.

Забележка

- За подробности относно настройката на телевизора, вижте неговите инструкции за експлоатация.

- 1** Уверете се, че системата е свързана към телевизора посредством HDMI кабел.
- 2** Включете телевизора и натиснете I/⏻, за да включите системата.
- 3** Превключете входния селектор на вашия телевизор така, че сигналът от системата през HDMI входа да се изведе на телевизионния екран.
- 4** Задайте функцията Управление на HDMI (Control for HDMI) на системата и телевизора.
Функцията Управление на HDMI (Control for HDMI) за системата и телевизора се активира едновременно.

Ръчно включване/изключване на функцията [Control for HDMI] на системата.

1 Натиснете бутона HOME.

Основното меню се извежда на телевизионния екран.

2 Натиснете ↑/↓, за да изберете [Setup].

3 Натиснете ↑/↓, за да изберете [HDMI Settings], след това натиснете ⊕.

Извеждат се опциите за [HDMI Settings].

4 Натиснете ↑/↓, за да изберете [Control for HDMI], след това натиснете ⊕.

5 Натиснете ↑/↓, за да изберете настройката, след това натиснете ⊕.

- [On]: Функцията е включена.
- [Off]: Функцията е изключена.

Забележка

- По време на настройката на функцията Управление на HDMI (Control for HDMI) за системата, функцията Аудио контрол на системата (System Audio Control) не действа.

Съвет

- Настройката по подразбиране за функцията Управление на HDMI (Control for HDMI) на системата е [On].

Използване на режим Киносалон

(Theatre Mode)

Ако вашият телевизор е съвместим с режим Киносалон (Theatre Mode), при натискането на бутона THEATRE ще можете да се насладите на най-подходящия видео режим и качество на звука за гледане на филми, а звукът от телевизора автоматично ще се изведе през говорителите на системата. Освен това, видео режимът на телевизора се превключва на режим Киносалон (Theatre Mode).

Гледане на BD/DVD дискове с едно натискане на бутон

(One-Touch Play)

Само с едно натискане на бутона ONE-TOUCH PLAY, телевизорът се включва, входният му селектор се превключва на функция BD/DVD и системата започва автоматично да възпроизвежда диск.

Освен това, когато поставите диск, функцията One-Touch Play се активира. Ако функцията One-Touch Play не се активира, (в случай, че сте поставили диск, който не е съвместим с функцията автоматично възпроизвеждане), натиснете бутона  или ONE-TOUCH PLAY.

Системата и телевизорът работят по следния начин (пример):

Тази система	Телевизор
Включва се. (Ако вече не е включена.)	Включва се. (Ако вече не е включен.)
↓	↓
Превключва на функция "BD/DVD"	Превключва на HDMI вход.
↓	↓
Започва да възпроизвежда диска и извежда звука.	Намалява звука до минимум (Аудио контрол на системата – System Audio Control)

Синхронизирано изключване на системата и телевизора

(System Power Off)

Когато изключите телевизора с помощта на бутона POWER на неговото устройство за дистанционно управление или с бутона TV  на дистанционното на системата, тя ще се изключи автоматично.

Забележка

- Преди да използвате функцията System Power Off, настройте функцията за захранването на телевизора. За подробности вижте инструкциите за експлоатация на телевизора.
- В зависимост от състоянието, е възможно системата или свързаните компоненти да не се изключат автоматично. За подробности вижте инструкциите за експлоатация на свързаните компоненти.

Слушане на звука от телевизора през говорителите на системата

(System Audio Control)

Можете да слушате звука от телевизора през тази система посредством лесна за извършване операция.

За да използвате тази функция, свържете системата и телевизора посредством аудио кабел и HDMI кабел (стр. 22).

Можете да използвате функцията Аудио Контрол на Системата (System Audio Control) по следния начин:

- Можете да слушате звука от телевизора през говорителите на системата с извършването на проста операция. За подробности вижте инструкциите за експлоатация на телевизора.
- Когато системата е включена, звукът от телевизора ще се изведе през говорителите на системата.
- Когато звукът от телевизора се извежда през говорителите на системата, можете да регулирате силата на звука и да изключите звука на системата с устройството за дистанционно управление на телевизора.

Забележка

- Докато телевизорът е в режим PAP (картина и картина), функцията Аудио Контрол на Системата (System Audio Control) няма да действа. Когато телевизорът излезе от режим PAP, методът за извеждане на сигнала от телевизора ще се върне към същия, който е бил зададен преди PAP режима.

Задаване на максимално ниво на звука за системата

(Volume Limit)

Ако промените метода за извеждане на сигнала от телевизора към говорителите на системата в менюто на телевизора или като натиснете бутона THEATRE, е възможно да се изведе много силен звук, в зависимост от нивото на звука на системата.

Можете да предотвратите това, като ограничите максималното ниво на звука. За подробности вижте [Volume Limit] (стр. 85).

Промяна на езика за дисплея на екрана на телевизора

(Language Follow)

Когато промените езика за дисплея на екрана на телевизора, езикът за екранния дисплей на системата също ще се промени, след като я изключите и включите отново.

Автоматично калибриране на подходящите настройки

[Auto Calibration]

D. C. A. C. (Digital Cinema Auto Calibration – автоматично калибриране за цифрово кино) може автоматично да зададе подходящия съраунд звук.

Забележка

- Системата извежда силен тест сигнал при стартирането на [Auto Calibration]. Не можете да намалите силата на звука. Съобразете се с малките деца и съседите.

1 Натиснете бутона HOME.

Основното меню се извежда на телевизионния екран.

2 Натиснете ←/→, за да изберете [Setup].

3 Натиснете ↑/↓, за да изберете [Audio Settings], след това натиснете ⊕.

4 Натиснете ↑/↓, за да изберете [Auto Calibration], след това натиснете ⊕.

Извежда се дисплей за потвърждение на [Auto Calibration].

5 Свържете микрофона за калибриране към A.CAL MIC жак на задния панел.

Нагласете микрофона за калибриране на нивото на ушите си с помощта на статив и др. (не е приложен). Предната страна на всеки говорител трябва да е обърната към микрофона за калибриране и не трябва да има препятствия между него и говорителите.

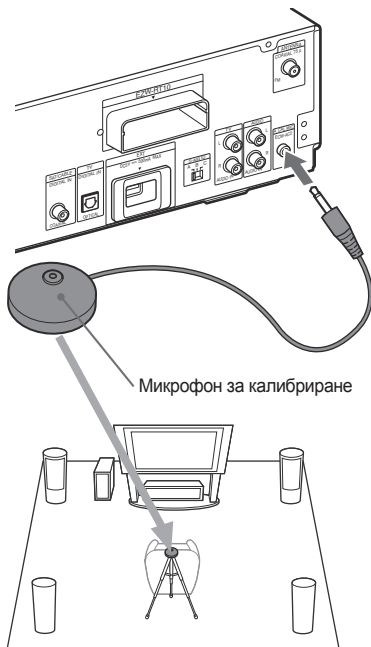

6 Натиснете ↑/↓, за да изберете [Start].

За да отмените операцията, изберете [Cancel].

7 Натиснете ⊕.

[Auto Calibration] стартира.

Системата автоматично регулира настройките на говорителите.

Пазете тишина по време на измерването.

Забележка

- Преди да стартирате [Auto Calibration], се уверете, че сте включили усилвателя за съраунд звук и сте го монтирали на подходящо място. Ако монтирате усилвателя за съраунд звук на неподходящо място, например в друга стая, няма да получите точен резултат от измерването.
- Когато използвате безжичния комплект говорители за съраунд звук (WHAT-SBP1, продава се отделно), вместо задните говорители за съраунд звук (стр. 15), инсталирайте говорителите на подходящо място и включете усилвателя за съраунд звук.
- Системата извежда силен тест сигнал при стартирането на [Auto Calibration]. Не можете да намалите силата на звука. Съобразете се с малките деца и съседите.

8 Проверете резултатите от [Auto Calibration].

Резултатите от измерването се извеждат на телевизионния екран.

Натиснете \leftarrow/\rightarrow , за да смените страницата. Първата страница показва разстоянието на говорителите. Втората страница показва нивото на звука на говорителите.

Забележка

- Ако измерването е неуспешно, изпълнете инструкциите в съобщението и извършете отново [Auto Calibration].

9 Натиснете \uparrow/\downarrow , за да изберете [OK] или [Cancel], след това натиснете \oplus .

■ Измерването е успешно.

Изключете микрофона за калибриране, след това изберете [OK]. Резултатът ще бъде приложен.

■ Измерването е неуспешно.

Изпълнете инструкциите в съобщението, след това изберете [OK], за да опитате отново.

Забележка

- Докато се извършва функцията Автоматично калибриране:
 - не изключвайте захранването.
 - не натискайте никакви бутони.
 - не променяйте силата на звука.
 - не променяйте функцията.
 - не сменяйте диска.
 - не поставяйте и не изваждайте диск.
 - не свързвайте слушалките към усилвателя за съраунд звук.
 - не изключвайте микрофона за калибриране.

Настройка на говорителите

[Speaker Settings]

За да постигнете най-добрия възможен съраунд звук, настройте връзката на говорителите и разстоянието им от позицията ви за слушане. След това използвайте тест сигнала, за да настроите силата на звука и баланса на говорителите на едно и също ниво.

1 Натиснете бутона HOME.

Основното меню се извежда на телевизионния екран.

2 Натиснете \leftarrow/\rightarrow , за да изберете [Setup].

3 Натиснете \uparrow/\downarrow , за да изберете [Audio Settings], след това натиснете \oplus .

4 Натиснете \uparrow/\downarrow , за да изберете [Speaker Settings], след това натиснете \oplus .

Извежда се дисплеят [Speaker Settings].

5 Натиснете \uparrow/\downarrow , за да изберете елемент, след това натиснете \oplus .

Задайте следните настройки.

■ [Connection] (връзка)

Ако не сте свързали централен говорител или говорители за съраунд звук, задайте параметрите за [Center] и [Surround]. Тъй като настройката за предните говорители и суббуфера е фиксирана, не можете да ги промените.

Ако използвате безжичния комплект говорители за съраунд звук (WHAT-SBP1, продава се отделно), вместо задните говорители за съраунд звук (стр. 15), задайте и [Surround Back].

[Front] (предни говорители)

[Yes]

[Center] (централен говорител)

[Yes]: Обикновено изберете това.

[None]: Изберете това, ако не използвате централен говорител.

[Surround] (говорители за съраунд звук)

[Yes]: Обикновено изберете това.

[None]: Изберете това, ако не използвате говорители за съраунд звук.

[Surround Back] (задни говорители за съраунд звук)

[Yes]: Изберете това, ако използвате задни говорители за съраунд звук.

[None]: Изберете това, ако не използвате задни говорители за съраунд звук.

[Subwoofer] (субуфер)

[Yes]

■ [Distance] (разстояние)

Когато местите говорителите, не забравяйте да зададете параметрите за разстоянието (A) от позицията за слушане до говорителите. Можете да задавате параметрите от 0.0 до 7.0 метра.

Говорителите на илюстрацията отговарят на следното:

- ① Централен говорител
- ② Преден ляв говорител (L)
- ③ Преден десен говорител (R)
- ④ Субуфер
- ⑤ Ляв говорител за съраунд звук (L)
- ⑥ Десен говорител за съраунд звук (R)
- ⑦ Заден ляв говорител за съраунд звук (L) (продава се отделно)
- ⑧ Заден десен говорител за съраунд звук (R) (продава се отделно)

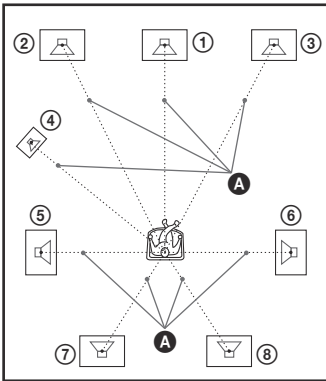

[Front Left/Right] 3.0 m: Задайте разстоянието на предните говорители.

[Center]* 3.0 m: Задайте разстоянието на централния говорител.

[Surround Left/Right]* 3.0 m: Задайте разстоянието на говорителите за съраунд звук.

[Surround Back Left/Right]* 3.0 m: Задайте разстоянието на задните говорители за съраунд звук.

[Subwoofer] 3.0 m: Задайте разстоянието на субуфера.

* Тази опция се извежда, когато зададете [Yes] в настройката [Connection].

Забележка

- В зависимост от входния сигнал, е възможно настройката [Distance] да не окаже ефект.

■ [Level] (ниво)

Можете да регулирате нивото на звука за говорителите. Можете да задавате параметри от -6.0 dB до +6.0 dB. Не забравяйте да зададете [Test Tone] в положение [On] за по-лесно регулиране.

[Front Left/Right] 0.0 dB: Задайте нивото на предните говорители.

[Center]* 0.0 dB: Задайте нивото на централния говорител.

[Surround Left/Right]* 0.0 dB: Задайте нивото на говорителите за съраунд звук.

[Surround Back Left/Right]* 0.0 dB: Задайте нивото на задните говорители за съраунд звук.

[Subwoofer] 0.0 dB: Задайте нивото на субуфера.

* Тази опция се извежда, когато зададете [Yes] в настройката [Connection].

■ [Test Tone] (тест сигнал)

От говорителите ще се изведе тест сигнал, за да настроите [Level].

[Off]: Тест сигналът не се извежда от говорителите.

[On]: Тест сигналът се извежда последователно от всеки високоговорител, докато регулирате нивото. Когато изберете някоя от опциите в [Speaker Settings], тест сигналът се извежда последователно от всеки говорител.

Регулирайте нивото на звука по следния начин.

1 Задайте [Test Tone] в положение [On].

2 Натиснете неколккратно \uparrow/\downarrow , за да изберете [Level], след това натиснете \oplus .

3 Натиснете \uparrow/\downarrow , за да изберете желания вид говорител, след това натиснете \oplus .

4 Натиснете \leftarrow/\rightarrow , за да изберете левия или десния говорител, след това натиснете \uparrow/\downarrow , за да регулирате нивото.

5 Натиснете \oplus .

6 Повторете стъпки от 3 до 5.

7 Натиснете бутона RETURN.

Системата се връща към предишния дисплей.

8 Натиснете \uparrow/\downarrow , за да изберете [Test Tone], след това натиснете \oplus .

9 Натиснете \uparrow/\downarrow , за да изберете [Off], след това натиснете \oplus .

Забележка

- Тест сигналите не се извеждат през HDMI OUT жака.

Съвет

- За да регулирате едновременно силата на звука от всички говорители, натиснете  +/-.

Управление на телевизора с приложеното устройство за дистанционно управление

Чрез регулиране на дистанционния сигнал можете да управлявате вашия телевизор с приложеното устройство за дистанционно управление.

Забележка

- Когато смените батериите на дистанционното, номерът на кода може да се върне към фабричната (SONY) настройка. Задайте отново подходящия номер на кода.

Подготовка на дистанционното за управление на телевизора

Натиснете и задръжте бутона TV I/⏏, докато въведете кода на производителя на вашия телевизор (вижте таблицата) с помощта на бутоните с цифри. След това освободете бутона TV I/⏏.

Ако сте задали успешно кода на производителя, бутонът TV ще примигне бавно два пъти. Ако настройката е неуспешна, бутонът TV ще примигне бързо пет пъти.



Номера на кодове на управляеми телевизори

Ако е отбелязан повече от един номер на код, въведете ги последователно един по един, докато откриете кода, който действа с вашия телевизор.

Производител	Номер на код
SONY	501 (фабрична настройка), 502
DAEWOO	506
EMERSON	567
FUNAI	548
GE	509
GOLDSTAR/LG	503, 517, 544, 568
GRUNDIG	533
HITACHI	514
ITT	521, 522
JVC	516
LOEWE	518
MITSUBISHI/MGA	527
NEC	503
NOKIA	521, 522, 573, 575
PANASONIC	553, 572
PHILIPS	515, 518, 557, 570
PIONEER	526

Производител	Номер на код
RADIO SHACK	565
RCA/PROSCAN	510
SABA	530, 537, 558
SAMSUNG	515, 517, 544, 566, 569, 571, 574
SANYO	508, 545
SHARP	535, 565
TELEFUNKEN	547, 558
THOMSON	547, 549
TOSHIBA	541, 551
ZENITH	543



Управление на телевизора с устройството за дистанционно управление











Можете да управлявате телевизора с помощта на следните бутони. За да използвате тези бутони (различни от бутоните THEATRE, TV I/O, , ) , задайте дистанционното в режим TV, като натиснете бутона TV, така че индикацията TV светва за една секунда.

За да излезете от режим TV, натиснете бутона TV, така че индикацията TV да примигне четири пъти.

Забележка

- Докато сте в режим TV, ако натиснете някой от следните бутони, индикацията TV ще светне. (В зависимост от настройката на производителя, е възможно някои бутони да не функционират и индикацията TV да не светне.)
- Когато натиснете други бутони освен следните, докато дистанционното е в режим TV, индикацията TV ще примигне четири пъти и устройството за дистанционно управление автоматично ще излезе от режим TV, а системата ще работи съгласно функцията на бутона, който е натиснат.
- В зависимост от телевизора, е възможно да не можете да използвате някои или всички бутони.

Като натиснете	Можете
TV I/O	Да включите или изключите телевизора.
THEATRE	Да се насладите на оптималното изображение за филми.
	Да превключите входния източник на телевизора между телевизор и други входни източници. След като натиснете  , можете да задържите текущата текстова страница.
	Да регулирате силата на звука на телевизора.

Като натиснете	Можете
PROG +/-, 	Да изберете телевизионен канал. След като натиснете  , можете да изберете следващата () или предишната () текстова страница.
	Да изключите временно звука на телевизора.
Бутони с цифри, -/--	Да изберете телевизионен канал. След като натиснете  , можете да изберете текстова страница, като въведете трицифрения номер на страницата.
HOME	Да изведете менюто на телевизора.
ANALOG	Да превключите на аналогов режим.
DIGITAL	Да превключите на цифров режим.
	Да изведете информацията.
	Да четете текст.
	Да изведете Цифровия електронен програмен справочник (EPG).
TOOLS	Да изведете менюто с операциите за текущия дисплей.
RETURN	Да се върнете към предишния канал или ниво на телевизионното меню.
	Да промените пропорцията на екрана на свързания телевизор.
	Да изберете елемент от менюто.
Цветни бутони (червен/зелен/жълт/син)	Да изберете опции от менюто.

Съвет

- Функциите на тези бутони са същите като на бутоните от дистанционното на телевизора SONY. За подробности вижте инструкциите за експлоатация на телевизора.

Използване на таймера за автоматично изключване

Можете да настроите системата да се изключи след определено време, за да заспите, докато слушате музика.

Можете да задавате времето през 10-минутни интервали.

Натиснете бутона SLEEP.

При всяко натискане на бутона SLEEP, дисплеят за минутите (оставащото време до изключването) се променя с 10 минути.

Когато настроите таймера за автоматично изключване, на дисплея на предния панел започва да мига индикация “SLEEP”.

За да проверите оставащото го изключването време

Натиснете бутона SLEEP веднъж.

За да промените оставащото го изключването време

Натиснете неколкратно бутона SLEEP, за да изберете желаното време.

Настройка на таймера за автоматично изключване с помощта на системното меню

1 Натиснете бутона SYSTEM MENU.

2 Натиснете неколкратно \uparrow/\downarrow , докато на дисплея на предния панел се изведе „SLEEP MENU”, след това натиснете \oplus или \rightarrow .

3 Натиснете \uparrow/\downarrow , за да изберете настройка.

Дисплеят за минутите (оставащото време до изключването) се променя с 10 минути.

Съвет

- Можете да избирате оставащото време, като натиснете бутоните с цифри. В този случай, можете да настройвате времето през 1-минутни интервали.

4 Натиснете \oplus .

Настройката е запаметена и на дисплея на предния панел започва да мига индикация “SLEEP”.

5 Натиснете бутона SYSTEM MENU.

Системното меню се изключва.

Промяна на яркостта на дисплея на предния панел

Яркостта на дисплея на предния панел може да бъде настроивана на едно от 2 възможни нива.

1 Натиснете бутона SYSTEM MENU.

2 Натиснете неколкратно \uparrow/\downarrow , докато на дисплея на предния панел се изведе “DISP MENU”, след това натиснете \oplus или \rightarrow .

3 Натиснете неколкратно \uparrow/\downarrow , докато на дисплея на предния панел се изведе “DIMMER”, след това натиснете \oplus или \rightarrow .

4 Натиснете \uparrow/\downarrow , за да изберете яркостта на дисплея на предния панел.

- “DIMMER OFF”: Ярко.
- “DIMMER ON”: Затъмнено.

5 Натиснете \oplus .

Настройката е запаметена.

6 Натиснете бутона SYSTEM MENU.

Системното меню се изключва.

Деактивиране на бутоните на системата

(Child Lock)

Можете да деактивирате бутоните на системата (с изключение на бутона **I/C**), за да предотвратите неправилно боравене с нея от страна на малки деца (функция child lock).

Натиснете ■ на системата за повече от 5 секунди.

На дисплея на предния панел се извеждат индикации “CHILD LOCK” и “ON”.

Функцията child lock се активира и бутоните на устройството се заключват. (Можете да управлявате системата чрез дистанционното.) За да отмените заключването, натиснете ■ за повече от 5 секунди, докато индикациите “CHILD LOCK” и “OFF” се изведат на дисплея на предния панел.

Забележка

- Когато боравите с бутоните на системата, докато функцията child lock е активирана, на дисплея на предния панел се извежда индикация “CHILD LOCK”.

Демонстрация

Можете да включите/изключите демонстрацията на дисплея на предния панел, докато системата е в режим готовност.

1 Натиснете бутона SYSTEM MENU.

2 Натиснете неколкократно ↑/↓, докато на дисплея на предния панел се изведе “DISP MENU”, след това натиснете ⊕ или →.

3 Натиснете неколкократно ↑/↓, докато на дисплея на предния панел се изведе “DEMO”, след това натиснете ⊕ или →.

4 Натиснете ↑/↓, за да изберете настройка.

- “DEMO ON”: Функцията е включена.
 - “DEMO OFF”: Функцията е изключена.
- Настройката по подразбиране е различна в зависимост от региона.

5 Натиснете ⊕.

Настройката е запометена.

6 Натиснете бутона SYSTEM MENU.

Системното меню се изключва.

Съвет

- Ако наскоро сте закупили системата или тя работи с фабрично зададените ѝ настройки (стр. 89), можете да изключите демонстрацията просто като натиснете бутона **I/C** на устройството за дистанционно управление.

Пестене на енергия в режим готовност

Проверете дали са извършени следните настройки:

- [Control for HDMI] е в положение [Off] (стр. 66).
- “S-AIR STBY” е в положение “STBY OFF” (стр. 63).
- “DEMO” е в положение “DEMO OFF” (стр. 75).
- [Standby Mode] е в положение [Normal] (стр. 86).

Настройки и регулации

Използване на дисплея за настройка

Можете да извършвате най-различни настройки на елементи като картината и звук.

Изберете  (Setup) от основното меню, когато искате да промените настройките на системата.

Забележка

- Настройките за възпроизвеждане, запазени на диска, имат предимство пред настройките от дисплея с настройки и е възможно не всички описани функции да действат.

1 Натиснете бутона HOME.

Основното меню се извежда на телевизионния екран.

2 Натиснете \leftarrow/\rightarrow , за да изберете [Setup].

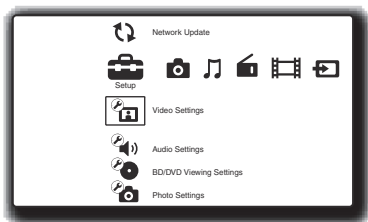

3 Натиснете \uparrow/\downarrow , за да изберете иконката на категорията за настройка, която желаете да промените, след това натиснете \oplus .

Пример: [Video Settings]

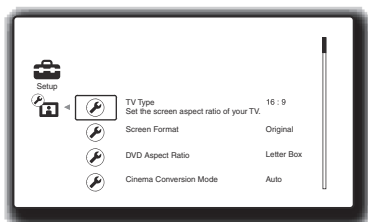

Можете да настроите следните опции.

Иконка	Обяснение
	[Network Update] (стр. 78) Обновява софтуера на системата.
	[Video Settings] (стр. 79) Извършва видео настройките според вида на свързващите жакове.
	[Audio Settings] (стр. 81) Извършва аудио настройките според вида на свързващите жакове.
	[BD/DVD Viewing Settings] (стр. 83) Извършва подробни настройки за възпроизвеждане на BD/DVD дискове.
	[Photo Settings] (стр. 85) Извършва настройки за файлове със снимки.
	[HDMI Settings] (стр. 85) Извършва HDMI настройките.
	[System Settings] (стр. 86) Извършва настройките на системата.
	[Network Settings] (стр. 87) Извършва подробни настройки за Интернет и мрежовите връзки.
	[Easy Setup] (стр. 88) Извършва повторно Лесната настройка (Easy Setup), за да направи основните настройки.
	[Resetting] (стр. 89) Връща системата към фабричните й настройки.

4 Натиснете \uparrow/\downarrow , за да изберете елемент, след това натиснете \oplus .

Извеждат се опциите за избрания елемент.
Пример: [TV Type]

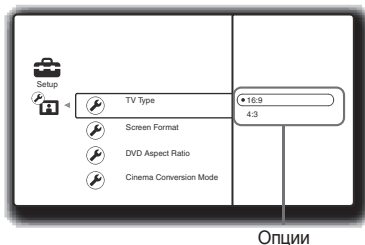

Опции

5 Натиснете \uparrow/\downarrow , за да изберете настройка, след това натиснете



Настройката е избрана и настройването е приключено.

Извеждат се опциите за избрания елемент.

Пример: [4:3]

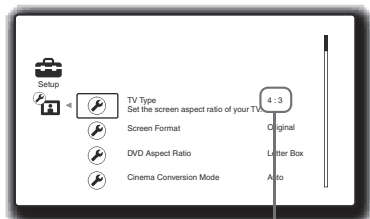

Избрана настройка

[Network Update]

(Обновяване чрез Интернет)

Можете да обновите и подобрите функциите на системата.

За информация относно функциите за обновяване посетете следния уебсайт:

За потребители в Европа:

<http://support.sony-europe.com/>

Забележка

- Не изключвайте захранващия кабел или мрежовия кабел, докато сваляте или обновявате софтуера.
- Докато извършвате обновяването, не можете да извършвате никакви операции, включително и да отваряте отделенията за диска.
- Времето за сваляне на актуалната версия може да е различно, в зависимост от интернет доставчика или състоянието на връзката.
- Ако се изведе съобщение за грешка в интернет връзката, проверете връзката с помощта на [Network Diagnostic] от [Internet Settings] в меню [Network Settings] (стр. 87).

Съвет

- Броячът “UPDATE */9” (“*” указва стъпка от обновяването) на дисплея на предния панел също показва докъде е стигнало обновяването.
- Можете да проверите текущата версия на софтуера, като изберете [System Information] в меню [System Settings] (стр. 86).
- Настройките в [Setup] се запазват и след обновяването.
- Системата ще ви информира за нова версия на софтуера, ако зададете [Software Update Notification] в положение [On] (настройка по подразбиране) (стр. 86).

Обновяване на софтуера на системата чрез Интернет.

1 Натиснете \uparrow/\downarrow , за да изберете [Network Update], след това натиснете \oplus .

Устройството се свързва с Интернет и на дисплея се извежда запитване за потвърждение.

2 Натиснете ↑/↓, за да изберете [OK], след това натиснете ⊕.

Устройството започва автоматично да сваля и обновява софтуера.

Когато обновяването приключи, индикацията “COMPLETE” се извежда за 5 секунди на дисплея на предния панел, след това системата се изключва автоматично.

3 Натиснете I/⏻, за да включите системата.

Системата стартира с обновения софтуер.

Обновяване на софтуера на системата посредством диск с актуалната версия

Можете да обновите и подобрите функциите на системата с помощта на диск с актуалната версия на софтуера, предоставен от вашия доставчик на Sony или местен оторизиран сервиз на Sony.

1 Поставете диска с актуалната версия.

На дисплея се извежда запитване за потвърждение.

2 Изберете [OK], след това натиснете ⊕.

Обновяването на софтуера започва. Когато обновяването приключи, на дисплея на предния панел за 5 секунди се извежда индикация “COMPLETE”, след това системата се изключва автоматично.

3 Натиснете I/⏻, за да включите системата.

Системата стартира с обновения софтуер.

4 Натиснете ▲, за да извадите диска.



[Video Settings] (Видео настройки)

Можете да извършите видео настройките според вида на свързващите жакове.

■ [TV Type] (Вид на телевизора)

Можете да изберете пропорцията на екрана на свързания телевизор.

[16:9]: Изберете това, ако свързвате системата към широкоекранен телевизор или телевизор с функция широк екран.

[4:3]: Изберете това, ако свързвате системата към телевизор с пропорция на екрана 4:3 без функция широк екран.

■ [Screen Format] (Формат на екрана)

Можете да изберете конфигурацията на дисплея за 4:3 екранна картина на 16:9 широкоекранен телевизор.

[Original]: Изберете това, ако свързвате системата към телевизор с функция широк екран. Извежда 4:3 екранна картина в съотношение 16:9, дори на широкоекранен телевизор.

[Fixed Aspect Ratio]: Променя размера на картината, за да вмести размера на екрана в оригиналното екранно съотношение на картината.

■ [DVD Aspect Ratio] (Пропорция на екрана за DVD дискове)

Можете да изберете конфигурацията на дисплея за възпроизвеждане на 16:9 екранна картина на телевизор с пропорция на екрана 4:3 (можете да го изберете, ако [TV Type] е зададен в положение [4:3], а [Screen Format] е зададен в положение [Fixed Aspect Ratio]).

[Letter Box]: Извежда широкоекранна картина с черни ленти отгоре и отдолу.



[Pan & Scan]: Извежда картина, изпълваща целия екран, но отрязана от двете страни.

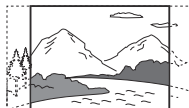

■ [Cinema Conversion Mode] (Метод за видео конверсия)

Можете да задаете метода за видео конверсия за 480p/576p, 720p, 1080i или 1080p* сигнали от HDMI OUT жака или COMPONENT VIDEO OUT жаковете.

* Само за HDMI

[Auto]: Обикновено изберете това. Устройството автоматично разпознава дали източникът на материала е видео или кино лента и превключва на съответния метод за конвертиране.

[Video]: Винаги ще бъде избран методът за конвертиране, предназначен за материал от видео лента, независимо дали той е такъв.

■ [Output Video Format] (Изходен видео формат)

Изберете вида на жака, през който ще изведете видео сигнали. За подробности вижте раздела "Изходна видео резолюция" (стр. 103).

1 Натиснете ↑/↓, за да изберете вида на жака, през който ще изведете видео сигнали, след това натиснете ⊕.

Забележка

- Когато свързвате едновременно HDMI OUT жака и други изходни видео жакове, изберете [Component Video].

[TV Connection Method] (Метод за свързване на телевизор)

[HDMI]: Извежда сигнали от HDMI OUT жака в съответствие с настройката [HDMI Resolution] по-долу.

[Component Video]: Извежда сигнали през COMPONENT VIDEO OUT жаковете в съответствие с настройката [Component Resolution] по-долу.

[Video]: Извежда сигнали от VIDEO OUT жака.

2 (Когато изберете [HDMI] или [Component Video]) Натиснете ↑/↓, за да изберете вида на сигнала за HDMI OUT жака или COMPONENT VIDEO OUT жаковете, след това натиснете ⊕.

Ако промените изходната видео резолюция, в продължение на около 30 секунди се извежда картина в избраната резолюция, след това на дисплея се извежда запитване за потвърждение. Следвайте инструкциите на екрана. Когато изведете 720p/1080i/1080p видео сигнали, на дисплея на предния панел светва индикация "HD".

Забележка

- Ако картината е изкривена или не се появява картина, изчакайте около 30 секунди, без да натискате никакви бутони. Дисплеят ще се върне към екрана за задаване на резолюция.
- Ако избраната изходна видео резолюция е неправилна, на екрана няма да се появи картина, когато натиснете някой бутон през тези 30 секунди. В този случай, натиснете и задържете ► и ▲ на устройството за повече от 5 секунди, за да върнете изходната видео резолюция към най-ниската ѝ стойност.
- Когато свързвате едновременно HDMI OUT жака и други изходни видео жакове, е възможно да не се изведе видео сигнал през другите жакове, освен през HDMI OUT жака, ако сте избрали [Auto] или [1080p].

[HDMI Resolution]/[Component Resolution] (Резолюция за HDMI/Компонентна резолюция)

[Auto] (Само за HDMI): Обикновено изберете това.

Устройството извежда сигнали, започвайки от най-високата резолюция, която приема телевизорът:

1080p > 1080i > 720p > 480p/576p > 480i/576i

Ако полученият формат на изображението не ви харесва, опитайте друга настройка, която ще отговаря на вашия телевизор.

[480i/576i]: Извежда 480i/576i видео сигнали.

[480p/576p]: Извежда 480p/576p видео сигнали.

[720p]: Извежда 720p видео сигнали.

[1080i]: Извежда 1080i видео сигнали.

[1080p] (Само за HDMI): Извежда 1080p видео сигнали.

■ [BD-ROM 1080/24p Output]

Можете да зададете функция за извеждане на 1920 x 1080p/24 Hz видео сигнали, когато възпроизведете материали с източник кино лента от BD-ROM дискове (720p/24 Hz или 1080p/24 Hz).

Видео сигналите 1920x1080p/24 Hz могат да бъдат изведени, ако са спазени всички посочени по-долу условия.

- Свързали сте 1080/24p-съвместим телевизор посредством HDMI OUT жака,
- [Output Video Format] е зададен в положение [HDMI] и
- [HDMI Resolution] е зададена в положение [Auto] или [1080p].

Когато изведете 1920 x 1080p/24 Hz видео сигнали, светва индикаторът 24P.

[Auto]: Извежда 1920 x 1080p/24 Hz видео сигнали само ако сте свързали 1080/24p- съвместим телевизор посредством HDMI OUT жак.

[On]: Извежда 1920 x 1080p/24 Hz видео сигнали, независимо от вида на свързания телевизор.

[Off]: Изберете това, ако телевизорът ви не е съвместим с 1080/24p видео сигнали.

Забележка

- Когато [BD-ROM 1080/24p Output] е зададен в положение [On], е възможно да не се изведат видео сигнали.

[YCbCr/RGB (HDMI)]

Можете да зададете цетова настройка за видео сигналите, които се извеждат от HDMI OUT жак. Изберете настройката, която отговаря на вида на свързания телевизор.

[Auto]: Автоматично разпознава вида на външното устройство и превключва на съответната цетова настройка.

[YCbCr (4:2:2)]: Извежда YCbCr 4:2:2 видео сигнали.

[YCbCr (4:4:4)]: Извежда YCbCr 4:4:4 видео сигнали.

[RGB (16-235)]: Изберете това, когато свързвате системата към устройство с HDCP-съвместим DVI жак.

[RGB (0-255)]: Изберете това, когато свързвате системата към RGB (0-255) устройство.

[x.v.Colour Output]

Избира дали да изпратите xvYCC информация към свързания телевизор.

Съчетаването на xvYCC-съвместим видео сигнал с телевизор, който поддържа x.v.Colour прави възможно по-точно възпроизвеждането на цветовете на обектите от заобикалящата ни среда.

[Auto]: Обикновено изберете това.

[Off]: Изберете това, ако картината е нестабилна или цветовете изглеждат неестествени.

[Pause Mode] (Режим пауза) (Само за BD/DVD VIDEO/DVD-R/DVD-RW)

Можете да изберете картината в режим пауза.

[Auto]: Картината, включително динамично движещите се обекти, се извеждат без трептене. Обикновено изберете тази позиция.

[Frame]: Картината, включително обектите, които не се движат динамично, се извеждат с висока резолюция.



[Audio Settings] (Аудио настройки)

Можете да извършите аудио настройките.

[BD Audio Setting] (Аудио настройка на BD дискове)

Избира дали да миксирате или да не миксирате интерактивен аудио сигнал (звук на бутоните, ефект и др.) и вторичен аудио сигнал (коментар), когато възпроизвеждате BD диск, съдържащ такъв аудио сигнал.

[Mix]: Извежда аудио сигнала, получен от миксирането на интерактивния аудио сигнал и вторичния аудио сигнал в основния сигнал.

[Direct]: Извежда само основния аудио сигнал.

[Audio DRC] (Динамичен обхват на звука) (Само за BD/DVD VIDEO дискове)

Можете да компресирате динамичния обхват на звука. Функцията [Audio DRC] е полезна за гледане на филми с намален звук късно вечер.

[Auto]: Осъществява възпроизвеждане в динамичния обхват, определен от диска (само за BD-ROM дискове).

[Off]: Не се извършва компресия на динамичния обхват.

[On]: Системата възпроизвежда звука с динамичния обхват, определен от звукозаписния тонрежисьор.

[Attenuate - TV] (Намаляване на входното ниво на звука на телевизора)

Когато слушате звук от компонент, свързан към телевизионните (AUDIO IN L/R) жакове, може да се появи изкривяване. За да предотвратите изкривяването, намалете входното ниво за звука на системата. Изкривяването не е неизправност и зависи от свързания компонент.

[On]: Намалява входното ниво на звука. Изходното ниво се променя.

[Off]: Нормално входно ниво.

■ [Attenuate - AUDIO] (Намаляване на входното ниво на звука на компонента, свързан към AUDIO жака)

Когато слушате звук от компонент, свързан към AUDIO (AUDIO IN L/R) жаковете, може да се появи изкривяване. За да предотвратите изкривяването, намалете входното ниво за звука на системата. Изкривяването не е неизправност и зависи от свързания компонент.

[On]: Намалява входното ниво на звука. Изходното ниво се променя.

[Off]: Нормално входно ниво.

■ [BD/DVD Audio Output] (Извеждане на звука за BD/DVD дискове)

Системата не може да извежда многоканален звук едновременно от HDMI OUT жака и от говорителите. Можете да изберете метода за извеждане на звука.

[Speaker only]: Извежда многоканален звук само през говорителите на системата.

[Speaker priority]: Извежда многоканален звук през говорителите на системата и 2-канални линейни PCM сигнали от HDMI OUT жака.

[HDMI priority]: Извежда 2-канален стерео звук през говорителите на системата и разрешава извеждането на звука от HDMI OUT жака.

Форматът на звука, който се извежда от HDMI OUT жака зависи от свързания компонент.

Забележка

- Когато зададете [BD/DVD Audio Output] в положение [HDMI priority], на телевизионния екран се извежда съобщение за потвърждение. Натиснете ←/→, за да изберете [OK] и да завършите настройката.
- Когато зададете [BD/DVD Audio Output] в положение [HDMI priority], функциите SOUND MODE, DYNAMIC BASS, NIGHT, "TONE" и "DEC. MODE" се деактивират.
- Когато функцията Аудио контрол на системата (System Audio Control) (стр. 68) бъде активирана, е възможно тази настройка да се смени автоматично.

■ [Sound Effect] (Звуков ефект)

Можете да включвате/изключвате звуковите ефекти на системата (SOUND MODE, DYNAMIC BASS, NIGHT, "TONE" и "DEC.MODE")

[On]: Активира всички звукови ефекти на системата. Горната граница на семплиращата честота е зададена на 48kHz.

[Off]: Звуковите ефекти са деактивирани. Изберете това, ако не искате да задавате горна граница за семплиращата честота.

■ [Speaker Settings] (Настройки на говорителите)

За да постигнете възможно най-добрия съраунд звук, настройте говорителите. За подробности вижте раздела "Настройка на говорителите" (стр. 70).

■ [Auto Calibration] (Автоматично калибриране)

Можете автоматично да калибрирате подходящите настройки. За подробности вижте раздела "Автоматично калибриране на подходящите настройки" (стр. 69).



[BD/DVD Viewing Settings] (Настройки за гледане на BD/DVD дискове)

Можете да извършите подробни настройки за възпроизвеждане на BD/DVD дискове.

■ [BD/DVD Menu] (Меню на BD/DVD диска)

Можете да изберете език за менюто по подразбиране за BD-ROM или DVD VIDEO дискове.

Когато изберете [Select Language Code], се извежда дисплеят за въвеждане на езиков код. Въведете кода за вашия език, след като го видите в “Списък с езикови кодове” (стр. 106).

■ [Audio] (Звук)

Можете да изберете език по подразбиране за звука на BD-ROM или DVD VIDEO дискове.

Когато изберете [Original], се избира езикът, на който е даден приоритет в диска.

Когато изберете [Select Language Code], се извежда дисплеят за въвеждане на езиков код.

Въведете кода за вашия език, след като го видите в “Списък с езикови кодове” (стр. 106).

■ [Subtitle] (Субтитри)

Можете да изберете език по подразбиране за субтитрите за BD-ROM или DVD VIDEO дискове.

Когато изберете [Select Language Code], се извежда дисплеят за въвеждане на езиков код.

Въведете кода за вашия език, след като го видите в “Списък с езикови кодове” (стр. 106).

■ [BD Parental Control] (Родителски контрол за BD дискове)

Възпроизвеждането на някои BD-ROM дискове може да бъде ограничено според възрастта на потребителите. Някои сцени могат да бъдат блокирани или заменени с различни сцени.

1 Въведете четирицифрената си парола с помощта на бутоните с цифри.

2 Натиснете \uparrow/\downarrow , за да изберете [OK], след това натиснете \oplus .

3 Натиснете \uparrow/\downarrow , за да изберете възрастовото ограничение, след това натиснете \oplus .

Колкото по-ниска е стойността, толкова по-строго е ограничението.

Ако изберете [Select Age Restriction], можете да въведете възрастта от [0] до [255] с помощта на $\leftarrow/\uparrow/\downarrow/\rightarrow$ и бутоните с цифри.

За да отмените настройката Родителски контрол (Parental Control)

Изберете [No Restrictions].

Забележка

- Ако забравите паролата, нулирайте системата (стр. 89) и задайте нова парола (вижте [Password] (стр. 84)).
- Когато възпроизвеждате дискове, които нямат функция Родителски контрол (Parental Control), не можете да ограничите възпроизвеждането им на тази система.
- В зависимост от диска, е възможно да бъдете подканени да смените нивото на Родителски контрол (Parental Control), докато възпроизвеждате диска. В този случай, въведете паролата си и сменете нивото.
- Ако изберете [255] в [Select Age Restriction], настройката Родителски контрол (Parental Control) се отменя.

Съвет

- Можете да смените паролата. Вижте [Password] (стр. 84).

■ [DVD Parental Control] (Родителски контрол за DVD дискове)

Възпроизвеждането на някои DVD VIDEO дискове може да бъде ограничено според предварително определено ниво, като например възрастта на потребителите. Някои сцени могат да бъдат блокирани или заменени с различни сцени.

1 Въведете четирицифрената си парола с помощта на бутоните с цифри.

2 Натиснете \uparrow/\downarrow , за да изберете [OK], след това натиснете \oplus .

3 Натиснете \uparrow/\downarrow , за да изберете ниво на ограничението, след това натиснете \oplus .

Колкото по-ниска е стойността, толкова по-строго е ограничението.

За да отмените настройката Родителски контрол (Parental Control)
Изберете [No Restrictions].

Забележка

- Ако забравите паролата, нулирайте системата (стр. 89) и задайте нова парола (вижте [Password] (стр. 84)).
- Когато възпроизвеждате дискове, които нямат функция Родителски контрол (Parental Control), не можете да ограничите възпроизвеждането им на тази система.
- В зависимост от диска, е възможно да бъдете подканени да смените нивото на Родителски контрол (Parental Control), докато възпроизвеждате диска. В този случай, въведете паролата си и сменете нивото.

Съвет

- Можете да смените паролата. Вижте [Password] (стр. 84).

■ [Parental Control Region Code] (Регионален код за Родителски контрол)

Възпроизвеждането на някои BD-ROM или DVD VIDEO дискове може да бъде ограничено в зависимост от географския регион. Някои сцени могат да бъдат блокирани или заменени с различни сцени.

1 Въведете четирицифрената си парола с помощта на бутоните с цифри.

2 Натиснете \uparrow/\downarrow , за да изберете [OK], след това натиснете \oplus .

3 Натиснете \uparrow/\downarrow , за да изберете регионално ограничение, след това натиснете \oplus .

Когато изберете [Select Region Code], се извежда дисплеят за въвеждане на регионалния код. Въведете кода за регионално ограничение, след като го видите в "Списък с кодове за Родителски контрол/Регионални кодове" (стр. 106).

Забележка

- Ако забравите паролата, нулирайте системата (стр. 89) и задайте нова парола (вижте [Password] (стр. 84)).
- Когато възпроизвеждате дискове, които нямат функция Родителски контрол (Parental Control), не можете да ограничите възпроизвеждането им на тази система.
- В зависимост от диска, е възможно да бъдете подканени да смените нивото на Родителски контрол (Parental Control), докато възпроизвеждате диска. В този случай, въведете паролата си и сменете нивото.

Съвет

- Можете да смените паролата. Вижте [Password] (стр. 84).

■ [Password] (Парола)

Можете да зададете или промените паролата за функцията Родителски контрол (Parental Control). Паролата ви позволява да задавате ограничения за възпроизвеждането на BD-ROM или DVD VIDEO дискове. Ако е необходимо, можете да диференцирате нивата на ограничение за BD-ROM и DVD VIDEO дисковете.

1 Въведете четирицифрената си парола с помощта на бутоните с цифри.

2 Натиснете \uparrow/\downarrow , за да изберете [OK], след това натиснете \oplus .

За да промените паролата

1 След стъпка 1, въведете четирицифрената си парола с помощта на бутоните с цифри.

2 Натиснете \uparrow/\downarrow , за да изберете [OK], след това натиснете \oplus .

3 Въведете нова парола с помощта на бутоните с цифри.

4 Натиснете \uparrow/\downarrow , за да изберете [OK], след това натиснете \oplus .

■ [Hybrid Disc Playback Layer] (Слой за възпроизвеждане на хибриден диск)

Можете да задавате приоритет на слоя, когато възпроизвеждате хибриден диск. За да промените настройката, изключете системата и я включете отново.

[BD]: Възпроизвежда BD слоя.

[DVD/CD]: Възпроизвежда DVD или CD слоя.

■ [BD Internet Connection] (BD Интернет връзка)

Можете да изберете дали да разрешите или да забраните Интернет връзка от съдържанието на възпроизвеждания BD диск (в режим BDMV). Когато използвате тази функция, ще е необходимо да бъдат извършени Интернет връзки и настройки (стр. 87).

[Allow]: Обикновено избирайте това.

[Do not allow]: Забранява Интернет връзката.



[Photo Settings] (Настройки за файлове със снимки)

Можете да извършите настройки за файлове със снимки.

■ [Slideshow Speed] (Скорост при изреждане на снимки)

Можете да промените скоростта при изреждането на снимки.

[Fast]: Снимките се сменят бързо.

[Normal]: Снимките се сменят с нормална скорост.

[Slow]: Снимките се сменят бавно.



[HDMI Settings] (HDMI настройки)

Можете да извършите HDMI настройки.

■ [Control for HDMI] (Управление на HDMI)

Можете да включите или изключите функцията [Control for HDMI]. За подробности вижте раздела "Използване на функцията Управление на HDMI (Control for HDMI) за синхронизация с "BRAVIA" (стр. 66).

[On]: Функцията е включена. Можете да осъществите взаимно управление между компоненти, свързани посредством HDMI кабел.

[Off]: Функцията е изключена.

■ [Volume Limit] (Ограничаване на силата на звука)

Ако промените метода за извеждане на звука от телевизора, така че той да минава през говорителите на системата, с помощта на телевизионното меню или като натиснете бутона THEATRE, се активира функцията Аудио контрол на системата (System Audio Control) (стр. 68) и е възможно да се изведе силен звук, в зависимост от това на какво положение е оставено нивото на звука на системата. Можете да избегнете това, като ограничите максималното ниво на звука.

[Level3]: Максималното ниво се задава на 10.

[Level2]: Максималното ниво се задава на 15.

[Level1]: Максималното ниво се задава на 20.

[Off]: Функцията е изключена.

Забележка

- Тази функция е достъпна само когато свържете системата и телевизора посредством HDMI кабел и зададете [Control for HDMI] в положение [On].



[System Settings] **(Системни настройки)**

Можете да извършите настройки на системата.

■ [OSD] (Дисплей на екрана)

Можете да изберете език за екранните дисплеи на системата.

■ [Standby Mode] (Режим готовност)

Можете да скъсите времето за стартиране при включване на системата.

[Quick Start]: Съкращава времето за стартиране от режим готовност. След като включите системата, можете да работите бързо с нея.

[Normal]: Настройката по подразбиране.

Забележка

- Когато [Standby Mode] е зададен в положение [Quick Start], консумацията на електроенергия ще бъде по-голяма, отколкото ако [Standby Mode] е зададен в положение [Normal].

■ [Auto Display] (Автоматично извеждане на информация)

Можете да изведете информация, когато превключвате аудио режимите или по време на възпроизвеждане.

[On]: Автоматично извежда информация на екрана, когато сменяте заглавието за гледане, режима на картината, аудио сигнала и др.

[Off]: Извежда информация само когато натиснете  DISPLAY.

■ [Screen Saver] (Скрийн сейвър)

Скрийн сейвърът се извежда, когато не използвате системата за повече от 15 минути, докато на телевизионния екран е изведен някакъв дисплей, например основното меню. Скрийн сейвърът предпазва екрана ви от повреда (остатъчни образи).

[On]: Включва функцията за скрийн сейвър.

[Off]: Функцията е изключена.

■ [Software Update Notification] (Известяване за актуални версии на софтуера)

Можете да получите информация за нови версии на софтуера. Информацията се извежда на екрана на телевизора, когато включите системата. Когато използвате тази функция, ще е необходимо да бъдат извършени Интернет връзки и настройки (стр. 87).

[On]: Системата ще ви информира за нови версии на софтуера (стр. 78).

[Off]: Функцията е изключена.

■ [System Information] (Информация за системата)

Можете да изведете информация за софтуерната версия на системата и за нейния MAC адрес.



[Network Settings] (Мрежови настройки)

Можете да извършите подробни настройки за Интернет и мрежовата ви връзка.

■ [Internet Settings] (Интернет настройки)

Тези елементи са необходими, когато се свързвате с Интернет посредством мрежови кабел. Въведете съответните (азбучноцифрови) стойности за вашия широколенов рутер или безжичен LAN рутер. Елементите за настройка може да се различават, в зависимост от Интернет доставчика или рутера. За подробности вижте ръководствата с инструкции, предоставени от вашия Интернет доставчик или приложени към рутера.

1 Натиснете \uparrow/\downarrow , за да изберете [IP Address Acquisition], след това натиснете \oplus .

2 Натиснете \uparrow/\downarrow , за да изберете елемент, след това натиснете \oplus .

[Use DHCP]: Изберете това, ако вашият Интернет доставчик ви е предоставил DHCP (Dynamic Host Configuration Protocol) настройки за сървъра. Мрежовите настройки, необходими за системата, ще бъдат направени автоматично.

Ако зададете [DNS Server Auto Acquisition] в положение [Off], задайте следните елементи:

– [DNS Server (Primary)]

– [DNS Server (Secondary)]

[Use Static IP Address]: Задайте IP адреса ръчно, според вашата мрежова среда.

Задайте следните елементи:

– [IP Address]

– [Subnet Mask]

– [Default Gateway]

– [DNS Server (Primary)]

– [DNS Server (Secondary)]

Забележка

- Когато зададете [DNS Server (Primary)]/[DNS Server (Secondary)] адресите ръчно, въведете [DNS Server (Primary)] адреса. В противен случай, [Internet Settings] ще бъдат зададени неправилно.

3 Ако вашият Интернет доставчик има специална настройка за прокси сървър, натиснете \uparrow/\downarrow , за да изберете [Proxy Settings], след това натиснете \oplus .

Извежда се дисплей [Proxy Settings]. Ако прокси сървърът няма специална настройка, преминете към стъпка 8.

4 Натиснете \uparrow/\downarrow , за да изберете [Use of Proxy Server], след това натиснете \oplus .

5 Натиснете \uparrow/\downarrow , за да изберете [On], след това натиснете \oplus .

6 Изберете [Proxy Server] и [Port] и въведете настройките.

За да въведете прокси сървъра, вижте раздела “Въвеждане на символи” (стр. 87).

7 Натиснете RETURN.

8 Натиснете \uparrow/\downarrow , за да изберете [Network Diagnostic], след това натиснете \oplus .

9 Натиснете \leftarrow/\rightarrow , за да изберете [Start], след това натиснете \oplus .

10 Проверете дали се извежда съобщението [Network connections are correct].

Настройката е приключена. Ако съобщението не се изведе, следвайте инструкциите в съобщенията на екрана.

Въвеждане на символи

Когато изберете [Proxy Server] в [Proxy Settings], се извежда дисплей за въвеждане на символи.

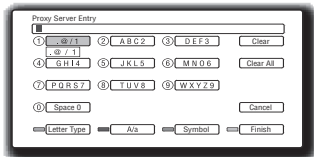

1 Натиснете неколкратно бутона с цифра, за да изберете символ.

Пример:

Натиснете бутона с цифра 3 веднъж, за да въведете [D].

Натиснете бутона с цифра 3 три пъти, за да въведете [F].

2 Натиснете \rightarrow и въведете следващия символ.

3 Натиснете синия бутон ([Finish]), за да приключите.

Можете да изберете следните бутони, за да въведете символи.

Бутони	Описание
Червен бутон [Letter Type]	Превключва клавиатурата между азбука и цифри.
Зелен бутон [A/a]	Превключва клавиатурата между главни и малки букви.
Жълт бутон [Symbol]	Извежда клавиатурата за символи.
Син бутон [Finish]	Въведените символи се запаметяват и системата се връща към предишния дисплей.
CLEAR [Clear]/ [Clear All]	Изтрива символа вдясно от курсора. За да изтриете всички изведени символи, натиснете и задръжте бутона CLEAR за 2 или повече секунди.
RETURN [Cancel]	Връща ви към предишния дисплей, като отменя въведените символи.
←/↑/↓/→, ⊕	<ul style="list-style-type: none">Изберете функция за въвеждане с помощта на ←/↑/↓/→ и натиснете ⊕.Въведете символите както следва:<ol style="list-style-type: none">Изберете панел за избор на символи с помощта на ←/↑/↓/→ и натиснете ⊕.Изберете символ с помощта на ←/→ и натиснете ⊕.

[Easy Setup] (Лесна настройка)

Можете да извикате отново Лесната настройка (Easy Setup), за да извършите основните настройки.

- 1 Натиснете ←/→, за да изберете [Start], след това натиснете ⊕.
- 2 Следвайте инструкциите в “Стъпка 4: Извършване на Лесната настройка (Easy Setup)” (стр. 33) от стъпка 4.

[Resetting] (Нулиране)

Нулиране на всички системни настройки, с изключение на настройките, свързани с парола

Можете да върнете системните настройки към фабричните им стойности. Настройките могат да бъдат нулирани, като изберете дадена група настройки. Всички настройки в тази група ще бъдат нулирани.

1 Натиснете \oplus , за да изберете [Reset to Factory Default Settings], след това натиснете \oplus .

2 Натиснете \uparrow/\downarrow , за да изберете настройките, които желаете да нулирате, след това натиснете \oplus .

Можете да нулирате следните настройки:

- [Video Settings] (Видео настройки)
- [Audio Settings] (Аудио настройки)
- [BD/DVD Viewing Settings] (Настройки за гледане на BD/DVD дискове) (С изключение на настройките [BD Parental Control], [DVD Parental Control], [Parental Control Region Code] и [Password])
- [Photo Settings] (Настройки за файлове със снимки)
- [HDMI Settings] (HDMI настройки)
- [System Settings] (Системни настройки)
- [Network Settings] (Мрежови настройки)
- [All Settings] Всички настройки (С изключение на настройките [BD Parental Control], [DVD Parental Control], [Parental Control Region Code] и [Password])

На дисплея се извежда запитване за потвърждение.

Забележка

- Когато изберете [All Settings], всички системни настройки, с изключение на настройките, свързани с парола, се нулират и системата се изключва.
- Настройките за “Настройка на картината на видео изображения” (стр. 46) не се нулират.

3 Натиснете \leftarrow/\rightarrow , за да изберете [Start], след това натиснете \oplus .

За да отмените, изберете [Cancel].

Връщане на всички системни настройки към стойностите им по подразбиране

Можете да върнете всички системни настройки към стойностите им по подразбиране.

1 Натиснете \oplus , за да изберете [Reset to Factory Default Settings], след това натиснете \oplus .

2 Натиснете \uparrow/\downarrow , за да изберете [All Settings], след това натиснете \oplus .

На дисплея се извежда запитване за потвърждение.

3 Натиснете едновременно бутона \blacksquare и бутона VOLUME – на системата за повече от 5 секунди.

Всички системни настройки се връщат към стойностите им по подразбиране и системата се изключва.

Забележка

- Настройките за “Настройка на картината на видео изображения” (стр. 46) не се нулират.

Предпазни мерки

Безопасност

- За да предотвратите пожар или токов удар, не поставяйте предмети, пълни с течности, например вази, върху устройството и не го поставяйте в близост до вода – например близо до помещение с вана или душ. Ако някакъв предмет или течност попадне в корпуса, изключете от мрежовото захранване и проверете системата при квалифициран персонал, преди да я включите отново.
- Не докосвайте захранващия кабел с мокри ръце. Това може да предизвика токов удар.

Източници на захранване

- Ако няма да използвате устройството за по-дълго време, изключете го от контакта. За да го направите, издърпайте щепсела, никога не дърпайте кабела.

Разполагане

- Поставете системата на място с подходяща вентилация, за да предотвратите покачване на вътрешната температура.
- Ако използвате устройството дълго време с увеличен звук, корпусът му се нагрива. Това не е неизправност. Все пак, избягвайте да докосвате корпуса. Не поставяйте системата в тясно пространство, където няма добра вентилация, защото това може да доведе до прегряване.
- Не поставяйте нищо върху системата, което би могло да блокира вентилационните отвори. Системата е снабдена с мощен усилвател. Ако вентилационните отвори се запушат, устройството може да прегрее и да се повреди.
- Не поставяйте системата върху повърхности (килими, одеала и др.) или в близост до материали (завеси, драперии), които могат да блокират вентилационните отвори.
- Не поставяйте системата в затворено пространство, като полица за книги или подобни мебели.
- Не поставяйте устройството близо до източници на топлина, като радиатори, въздуховоди или на места, изложени на пряка слънчева светлина, прах, механични вибрации или сътресения.
- Не поставяйте системата в наклонено положение. Тя е проектирана да работи само в хоризонтално положение.
- Дръжте системата и дисковете далече от компоненти със силни магнити, като микровълнови печки или големи говорители.
- Не поставяйте тежки предмети върху системата.

Функциониране

- Ако системата е внесена директно от студено на топло място или е поставена в много влажна стая, по лещите в устройството може да се кондензира влага. Ако това се случи, е възможно системата да не работи правилно. В този случай, извадете диска и оставете системата включена за около половин час, докато влагата се изпари.
- Когато местите системата, извадете диска от нея. Ако не го направите, дискът може да се повреди.
- Ако някакъв предмет попадне в корпуса, изключете от мрежовото захранване и проверете системата при квалифициран персонал, преди да я използвате отново.

Регулиране на звука

- Не увеличавайте прекалено звука, докато слушате част с много слаб или липсващ аудио сигнал. Ако го направите, е възможно да повредите говорителите при внезапно възпроизвеждане на част с пиково ниво на звука.

Почистване

- Почиствайте корпуса, панела и бутоните с парче мек плат, леко навлажнено с мек почистващ разтвор. Не използвайте никакви грапави гъбички, абразивни прахове или разтворители като алкохол или бензин.
Ако имате въпроси или проблеми относно вашата система, обърнете се към най-близкия доставчик на Sony.

Почистващи дискове, почистващи материали за дискове/лещи

- Не използвайте почистващи дискове или материали за почистване на дискове/лещи (включително мокри или под формата на спрей). Те могат да предизвикат неизправност в уреда.

Погмяна на части

- Ако занесете устройството на ремонт, е възможно подменените части да бъдат прибори за повторна употреба или рециклиране.

Цветове на телевизора

- Ако говорителите причинят поява на цветни петна по екрана на вашия телевизор, изключете го и отново го включете след 15 до 30 минути. Ако цветните петна не изчезнат, преместете говорителите по-далече от телевизора.

ВАЖНО СЪОБЩЕНИЕ

Внимание: Системата е способна да поддържа неподвижно видео изображение или екранен дисплей на екрана на телевизора за неопределено време. Ако оставите неподвижното видео изображение или екранен дисплей на телевизионния екран за продължително време, рискувате трайно да го повредите. Проекционните телевизори са особено застрашени от подобен риск.

Преместване на системата

Преди да преместите системата, проверете дали в нея няма поставен диск и изключете захранващия кабел от контакта.

Функция S-AIR

- Тъй като функцията S-AIR предава звука чрез радио вълни, обърнете внимание на следното:
 - Звукът може да прескочи, когато радио вълните срещнат препятствие. Това е характерно за тях и не е неизправност.
 - Уреди, които генерират електромагнитна енергия, като например микровълнова печка, могат да причинят смущения в звуковото предаване
- Тъй като функцията S-AIR предава звука чрез радио вълни, делеящи една и съща честота с други безжични системи, например безжична LAN или Bluetooth връзка, в резултат е възможно да се получат смущения или лошо предаване. В този случай, вземете следните мерки:
 - Не монтирайте системата в близост до други безжични системи.
 - Не използвайте системата и другите безжични системи едновременно.
- Разстоянието за предаване се различава в зависимост от средата, в която използвате системата. Намерете място, където предаването между основното S-AIR устройство и подчиненото устройство е най-ефективно и монтирайте основното S-AIR устройство и подчиненото устройство там.

Забележки за дисковете

Работа с гисковете

- За да запазите диска чист, хващайте го за ръба. Не докосвайте неговата повърхност.
- Не залепвайте хартия или тиксо по диска.



- Не излагайте дисковете на пряка слънчева светлина или източници на топлина като въздуховоди за топъл въздух. Не ги оставяйте в кола, паркирана на пряка слънчева светлина, защото температурата в нея може да се покачи значително.
- След възпроизвеждане, съхранявайте дисковете в техните кутийки.

Почистване на гисковете

- Преди да възпроизведете диск, почистете го с почистваща кърпа. Изтрийте диска от центъра към външния край.



- Не използвайте разтворители като бензин, разреждател за боя, продаващи се в търговската мрежа почистващи препарати или антистатичен спрей, предназначен за винилови грамофонни плочи.

Тази система може да възпроизвежда само стандартен кръгъл диск. Употребата на нестандартни дискове или на дискове с друга форма (например с форма на квадрат, сърце или звезда), е възможно да предизвика неизправност.

Не използвайте дискове със залепен фабрично аксесоар като етикет или пръстен.



Отстраняване на проблеми

Ако срещнете някой от следните проблеми, докато работите със системата, използвайте това упътване за отстраняване на проблеми, за да си помогнете, преди да занесете системата на сервиз. Ако проблемът продължи да се проявява, обърнете се към най-близкия доставчик на Sony.



Имайте предвид, че ако техниците в сервиза подменят някои части по време на ремонта, те може да ги задържат.

В случай на проблем с функцията S-AIR, занесете цялата система за проверка при доставчик на Sony (Основното S-AIR устройство и подчиненото устройство).

Захранване





Симптом	Решение
Захранването не се включва.	<ul style="list-style-type: none">• Проверете дали захранващият кабел е свързан здраво към електрическата мрежа.• Натиснете , след като индикацията "STANDBY" изчезне от дисплея на предния панел.
Ако на дисплея на предния панел се редуват индикациите "PROTECTOR" и "PUSH POWER".	<p>Натиснете , за да изключите системата и проверете следните неща, след като индикацията "STANDBY" изчезне.</p> <ul style="list-style-type: none">• Дали кабелите + и – на говорителите не са дали на късо?• Дали използвате само препоръчаните говорители?• Дали нещо не е запушило вентилационните отвори на системата?• След като проверите описаното по-горе и отстраните евентуалните проблеми, включете отново системата. Ако не можете да откриете причината за проблема, дори след като сте проверили всички горепосочени елементи, обърнете се към най-близкия доставчик на Sony.

Картина

Симптом	Решение
Няма картина.	<ul style="list-style-type: none">• Свързващите видео кабели не са свързани здраво.• Свързващите видео кабели са повредени.• Устройството не е свързано към правилния входен жак на телевизора (стр. 22).• Видео входът на телевизора не е зададен в такова положение, че да извежда картина от системата.• Проверете метода за извеждане на сигнал от вашата система (стр. 22).• Свържете отново свързващите кабели по-здраво.• Системата е свързана към входно устройство, което не е HDCP (High-bandwidth Digital Content Protection) съвместимо (индикацията "HDMI" не свети на дисплея на предния панел) (стр. 22).• Когато възпроизвеждате двуслоен DVD диск, в даден момент картината и звукът може да прекъснат за момент при превключването на слоевете.
Не се извежда картина, когато изходната резолюция, избрана в [Output Video Format] е неправилна.	<ul style="list-style-type: none">• Натиснете и задържете  и  на устройството за повече от 5 секунди, за да върнете изходната видео резолюция към най-ниската ѝ стойност.
Видео сигналите не се извеждат през други жакове, освен през HDMI OUT жака, когато свързвате едновременно HDMI OUT жака и други изходни видео жакове.	<ul style="list-style-type: none">• Задайте [Output Video Format] в положение [Component Video] (стр. 80).
Тъмната област на картината е прекалено тъмна/светлата област е прекалено светла или неестествена.	<ul style="list-style-type: none">• Задайте [Picture Quality Mode] в положение [Standard] (настройка по подразбиране) (стр. 46).

Симптом	Решение
Картината не се извежда правилно.	<ul style="list-style-type: none"> Проверете настройките [Output Video Format] (стр. 80).
Появяват се смущения в картината.	<ul style="list-style-type: none"> Дискът е замърсен или дефектен. Ако изходният сигнал от системата минава през вашия видеорекордер, за да стигне до телевизора, сигналът за защита на авторското право, вграден в някои BD/DVD програми, може да повлияе на качеството на картината. Ако продължите да имате същия проблем, дори когато свържете устройството директно към телевизора, пробвайте да свържете устройството към другите входни жакове.
Картината не изпълва телевизионния екран, въпреки че сте нагласили пропорцията на екрана в положение [TV Type] от меню [Video Settings].	<ul style="list-style-type: none"> Пропорцията на екрана за записите на диска е фиксирана.
На телевизионния екран се появяват цветни петна.	<ul style="list-style-type: none"> Ако използвате говорителите с телевизор с катодно-лъчев кинескоп (CRT) или с проектор, монтирайте говорителите най-малко на 0.3 метра от телевизора. Ако цветните петна не изчезнат, изключете телевизора и след 15 до 30 минути отново го включете. Ако се чува свистене, преместете говорителите още по-далече от телевизора. Уверете се, че в близост до говорителите не е поставен магнитен предмет (магнитна закопчалка на стойката за телевизора, медицински апарат, играчка и др.).

Звук

Симптом	Решение
Не се чува звук.	<ul style="list-style-type: none"> Кабелът на говорителя не е свързан здраво. Натиснете  на устройството за дистанционно управление, ако на дисплея на предния панел е изведена индикация “MUTING ON”. Системата е в режим пауза. Натиснете , за да се върнете към нормално възпроизвеждане. Извършва се бързо превъртане напред или назад. Натиснете , за да се върнете към нормално възпроизвеждане. Проверете настройките на говорителите (стр. 70). Извършва се бавно превъртане напред или стоп кадър. Натиснете , за да се върнете към нормално възпроизвеждане.
Не се извежда звук през HDMI OUT жака.	<ul style="list-style-type: none"> HDMI OUT жакът е свързан към DVI (Digital Visual Interface) устройство (DVI (Digital Visual Interface) жаковете не приемат аудио сигнали). Опитайте следното: ① Изключете системата, след това отново я включете. ② Изключете свързания компонент, след това отново го включете. ③ Разкачете и след това свържете отново HDMI кабела. Задайте [BD/DVD Audio Output] в положение [HDMI priority] (стр. 82).
Звукът отляво и отдясно е разбалансиран или разменен.	<ul style="list-style-type: none"> Проверете дали говорителите и компонентите са свързани правилно и здраво.
Не се чува звук от субфуера.	<ul style="list-style-type: none"> Проверете връзките и настройките на говорителите (стр. 20, 70).
Чува се силно жужене или шум.	<ul style="list-style-type: none"> Проверете дали говорителите и компонентите са свързани здраво. Проверете дали свързващите кабели са далече от трансформатор или двигател и дали са на разстояние най-малко 3 метра от вашия телевизор или флуоресцентна лампа. Преместете телевизора си по-далече от аудио компонентите. Щекерите и жаковете са замърсени. Изтрийте ги с парче плат, леко навлажнено със спирт. Почистете диска.
Звукът губи стерео ефекта си, когато възпроизвеждате CD диск.	<ul style="list-style-type: none"> Изберете стерео звук, като натиснете  (стр. 53). Уверете се, че устройството е свързано правилно.

Симптом	Решение
Съраунд ефектът се чува слабо, когато възпроизведете запис с Dolby Digital, DTS или MPEG звук.	<ul style="list-style-type: none"> • Проверете настройката на режима за декодиране (стр. 37). • Проверете връзките и настройките на говорителите (стр. 20, 70). • В зависимост от BD/DVD диска, е възможно изходният сигнал да не бъде с пълните 5.1 канала. Той може да бъде моно или стерео, дори ако звукът е записан в Dolby Digital или MPEG аудио формат.
Звукът се извежда само от централния говорител.	<ul style="list-style-type: none"> • В зависимост от диска, е възможно звукът да се чува само от централния говорител.
Не се чува звук от централния говорител.	<ul style="list-style-type: none"> • Проверете връзките и настройките на говорителя (стр. 20, 70). • Проверете настройката на режима за декодиране (стр. 37). • В зависимост от източника, е възможно ефектът на централния говорител да бъде по-незабележим. • Възпроизвежда се 2-канален източник.
Не се чува звук или се чува много слаб звук от говорителите за съраунд звук.	<ul style="list-style-type: none"> • Проверете връзките и настройките на говорителите (стр. 20, 70). • Проверете настройката на режима за декодиране (стр. 37). • В зависимост от източника, е възможно ефектът на говорителите за съраунд звук да бъде по-незабележим. • Проверете безжичната настройка (стр. 31). • Възпроизвежда се 2-канален източник.
Началото на звука е отрязано.	<ul style="list-style-type: none"> • Задайте звуковия режим в положение "MOVIE" или "MUSIC" (стр. 52). • Изберете "A.F.D. STD" като режим за декодиране (стр. 37).
Звуковите ефекти са деактивирани.	<ul style="list-style-type: none"> • В зависимост от входния сигнал, е възможно ефектите SOUND MODE, DYNAMIC BASS, NIGHT, "TONE" и "DEC.MODE" да бъдат деактивирани (стр. 82).
Звукът от свързания компонент е изкривен.	<ul style="list-style-type: none"> • Намалете нивото на звука на входния сигнал от свързания компонент посредством настройката [Attenuate – TV] или [Attenuate – AUDIO] (стр. 81).

Операции със системата

Симптом	Решение
Не можете да настроите радио станции.	<ul style="list-style-type: none"> • Проверете дали антената е здраво свързана. Нагласете антената или свържете външна антена, ако е необходимо. • Сигналят от станциите е твърде слаб (когато настройвате с автоматична настройка). Използвайте директна настройка. • Не са запазени станции или запазените станции са били изтрети (когато настройвате чрез сканиране на запазени станции). Запазете станциите (стр. 56). • Натиснете бутона DISPLAY, така че честотата да се изведе на дисплея на предния панел.
Устройството за дистанционно управление не функционира.	<ul style="list-style-type: none"> • Между устройството за дистанционно управление и системата има препятствия. • Разстоянието между устройството за дистанционно управление и системата е прекалено голямо. • Устройството за дистанционно управление не е насочено към сензора на системата. • Батериите на устройството за дистанционно управление са изтощени. • Ако не можете да извършите операции от менюто с бутоните на дисплея на предния панел, натиснете бутона HOME на устройството за дистанционно управление.

Симптом	Решение
Дискът не се възпроизвежда.	<ul style="list-style-type: none"> • Дискът е замърсен. • Няма поставен диск. • Дискът е поставен наобратно. Поставете диска така, че страната за възпроизвеждане да е отдолу. • Дискът е в изкривено положение в отделениято. • Опитайте се да възпроизведете диск с формат, който не може да бъде възпроизведен от тази система (стр. 100). • Регионалният код на BD/DVD диска не отговаря на системата. • В системата се е кондензирала влага и може да повреди лещите. Извадете диска и оставете системата включена за около половин час. • Системата не може да възпроизведе записан диск, който не е правилно финализиран (стр. 100).
Имената на файловете не се извеждат правилно.	<ul style="list-style-type: none"> • Системата може да извежда само ISO 8859-1-съвместими формати на символите. Възможно е другите символни формати да се изведат по различен начин. • В зависимост от използвания софтуер за запис, е възможно въведените символи да се изведат по различен начин.
Дискът не се възпроизвежда от началото.	<ul style="list-style-type: none"> • Избрана е функция Resume Play (Повторно възпроизвеждане). Натиснете бутона OPTIONS и изберете [Play from start], след това натиснете (+). • Заглавието или менюто на BD/DVD диска се извеждат автоматично на телевизионния екран.
Системата започва автоматично да възпроизвежда диска.	<ul style="list-style-type: none"> • BD/DVD дискът има функция за автоматично възпроизвеждане.
Възпроизвеждането спира автоматично.	<ul style="list-style-type: none"> • Някои дискове може да съдържат сигнал за автоматична пауза. Докато възпроизвеждате такъв диск, системата ще спре възпроизвеждането при сигнала за автоматична пауза.
Не можете да извършите някои функции като спиране или търсене.	<ul style="list-style-type: none"> • В зависимост от диска, е възможно да не успеете да извършите някои от описаните по-горе операции. Вижте инструкциите за експлоатация, приложени към диска.
Съобщенията не се извеждат на телевизионния екран на желания от вас език.	<ul style="list-style-type: none"> • В Дисплея с настройките изберете желанния език за дисплея на екрана в [OSD] от меню [System Settings] (стр. 86).
Езикът на звука/субтитрите или зрителният ъгъл не може да бъде променен.	<ul style="list-style-type: none"> • Опитайте да използвате менюто на BD или DVD диска, вместо бутона за директен избор на устройството за дистанционно управление (стр. 43). • На възпроизвеждания BD или DVD диск няма запаметени многоезични записи/субтитри или мулти ъгли. • BD или DVD дискът забранява смяната на езика за звука/субтитрите или зрителния ъгъл.
Отделениято за диска не се отваря и не можете да извадите диска, дори след като сте натиснали ▲.	<ul style="list-style-type: none"> • Опитайте следното: ① Натиснете и задръжте VOLUME – и ▲ на устройството за повече от 5 секунди, за да отворите отделениято за диска. ② Извадете диска. ③ Изключете захранващия кабел от контакта и след няколко минути отново го включете.
Дискът не може да бъде изваден и на дисплея на предния панел се извежда индикация “LOCKED”.	<ul style="list-style-type: none"> • Обърнете се към вашия доставчик на Sony или местния оторизиран сервиз на Sony.
Системата не функционира нормално.	<ul style="list-style-type: none"> • Изключете захранващия кабел от контакта и след няколко минути отново го включете.

Симптом	Решение
Функцията Управление на HDMI (Control for HDMI) не работи.	<ul style="list-style-type: none"> • Ако индикацията “HDMI” не свети на дисплея на предния панел, проверете HDMI връзката (стр. 22). • Задайте [Control for HDMI] от [HDMI Settings] в положение [On] (стр. 85). • Уверете се, че свързаният компонент е съвместим с функцията [Control for HDMI]. • Проверете дали захранващият кабел на свързания компонент е свързан здраво. • Проверете настройките на свързания компонент за функцията Управление на HDMI (Control for HDMI). Вижте инструкциите за експлоатация, приложени към компонента. • Ако промените HDMI връзката, изключите и включите отново захранващия кабел или токът спре, задайте [Control for HDMI] от [HDMI Settings] в положение [Off], след това задайте [Control for HDMI] от [HDMI Settings] в положение [On] (стр. 85). • За подробности вижте раздела “Използване на функцията Управление на HDMI (Control for HDMI) за синхронизация с “BRAVIA” (стр. 66).
От системата и телевизора не се извежда звук, докато използвате функцията Аудио контрол на системата (System Audio Control).	<ul style="list-style-type: none"> • Уверете се, че свързаният телевизор е съвместим с функцията Аудио контрол на системата (System Audio Control). • За подробности вижте раздела “Използване на функцията Управление на HDMI (Control for HDMI) за синхронизация с “BRAVIA” (стр. 66).
Системата не разпознава външната памет.	<ul style="list-style-type: none"> • Опитайте следното: ① Изключете системата. ② Поставете означението ▼ на гнездото EXT до означението ▼ на външната памет и пъхнете външната памет (само USG1H). ③ Включете системата. ④ Проверете дали индикаторът EXT свети на дисплея на предния панел.
Бонус съдържанието или други данни, съдържащи се на BD-ROM диска, не могат да бъдат възпроизведени.	<ul style="list-style-type: none"> • Опитайте следното: ① Извадете диска. ② Изключете системата. ③ Извадете и поставете отново външната памет (стр. 28). ④ Включете системата. ⑤ Проверете дали индикаторът EXT свети на дисплея на предния панел. ⑥ Поставете BD-ROM диска с BonusView/BD-Live.
На екрана се извежда съобщение, указващо, че на местното устройство за съхранение няма свободно място.	<ul style="list-style-type: none"> • Изтрийте ненужните данни от външната памет (стр. 48).
Устройството не работи и на дисплея на предния панел се извежда индикация “CHILD LOCK”, когато натиснете някой бутон на устройството.	<ul style="list-style-type: none"> • Изключете функцията child lock (стр. 75).
Системното меню не работи.	<ul style="list-style-type: none"> • Натиснете бутона HOME на устройството за дистанционно управление.

Функция S-AIR

Симптом	Решение
Не се установява S-AIR връзка (не се осъществява звуково предаване), например, индикаторът на S-AIR подчиненото устройство прави следното: <ul style="list-style-type: none">• Изключва се.• Мига.• Свети в червено.	<ul style="list-style-type: none">• Ако използвате друго основно S-AIR устройство, поставете го на повече от 8 метра разстояние от системата.• Проверете идентификацията на системата и S-AIR подчиненото устройство (стр. 61).• Извършили сте съчетаване между системата и друго S-AIR подчинено устройство. Извършете съчетаване с желаното S-AIR подчинено устройство (стр. 63).• Системата е съчетана с друго S-AIR подчинено устройство. За да отмените съчетаването, нулирайте идентификацията на системата и S-AIR подчиненото устройство (стр. 61).• Монтирайте основното S-AIR устройство и S-AIR подчиненото устройство далече от други безжични продукти.• Прекратете използването на другия безжичен продукт.• S-AIR подчиненото устройство е изключено. Уверете се, че захранващият кабел е свързан и включете S-AIR подчиненото устройство.
От S-AIR подчиненото устройство не се чува звук.	<ul style="list-style-type: none">• Ако използвате друго основно S-AIR устройство, поставете го на повече от 8 метра разстояние от системата.• Проверете идентификацията на системата и S-AIR подчиненото устройство (стр. 61).• Проверете настройката по съчетаването (стр. 63).• Поставете основното S-AIR устройство и S-AIR подчиненото устройство по-близо едно до друго.• Избягвайте използването на уреди, които генерират електромагнитна енергия, например микровълнова печка.• Монтирайте основното S-AIR устройство и S-AIR подчиненото устройство далече от други безжични продукти.• Прекратете използването на другия безжичен продукт.• Променете настройката "RF CHANGE" (стр. 65).• Променете настройките по идентификацията на основното S-AIR устройство и S-AIR подчиненото устройство.• Изключете системата и S-AIR подчиненото устройство, след това ги включете отново.
Чува се шум или звукът прескача.	<ul style="list-style-type: none">• Ако използвате друго основно S-AIR устройство, поставете го на повече от 8 метра разстояние от системата.• Поставете основното S-AIR устройство и S-AIR подчиненото устройство по-близо едно до друго.• Избягвайте използването на уреди, които генерират електромагнитна енергия, например микровълнова печка.• Монтирайте основното S-AIR устройство и S-AIR подчиненото устройство далече от други безжични продукти.• Прекратете използването на другия безжичен продукт.• Променете настройката "RF CHANGE" (стр. 65).• Променете настройките по идентификацията на основното S-AIR устройство и S-AIR подчиненото устройство.

Операции с усилвателя за съраунд звук

Ако от говорителите за съраунд звук не се извежда аудио сигнал, проверете състоянието на индикатора POWER / ON LINE на усилвателя за съраунд звук. За подробности относно индикатора POWER / ON LINE вижте “Стъпка 3: Настройка на безжичната система” (стр. 31).

Симптом	Решение
Захранването не се включва.	<ul style="list-style-type: none">• Проверете дали захранващият кабел е здраво свързан.
Индикаторът POWER / ON LINE не се включва.	<p>Изключете усилвателя за съраунд звук и разкачете захранващия кабел от него, след което проверете следното.</p> <ul style="list-style-type: none">• Дали кабелите + и – на говорителите не са дали на късо?• Дали нещо не е блокирало вентилационните отвори на усилвателя за съраунд звук? <p>След като проверите описаното по-горе и отстраните евентуалните проблеми, свържете захранващия кабел на усилвателя за съраунд звук и го включете отново. Ако не можете да откриете причината за проблема, дори и след като сте проверили всички горепосочени елементи, обърнете се към най-близкия доставчик на Sony.</p>
Не се чува звук. Проверете състоянието на индикатора POWER / ON LINE на усилвателя за съраунд звук.	<ul style="list-style-type: none">• свети в зелено<ul style="list-style-type: none">– Проверете връзките и настройките на говорителите.– Звукът на устройството е зададен на минимално ниво.– Устройството е с изключен звук.– В зависимост от източника или настройките на устройството, е възможно ефектът от говорителите да бъде по-незабележим.– Свързани са слушалки.• мига в зелено<ul style="list-style-type: none">– Устройството не е включено.– Извършили сте съчетаване между системата и друго S-AIR подчинено устройство.– Усилвателят за съраунд звук е съчетан с друго основно S-AIR устройство.– Проверете идентификациите на устройството и усилвателя за съраунд звук (стр. 61).– Операцията по съчетаване не е приключила.– Звуковото предаване е лошо. Преместете усилвателя за съраунд звук, за да светне индикаторът POWER / ON LINE в зелено.– Поставете устройството и усилвателя за съраунд звук далеч от други безжични продукти.– Прекратете използването на другия безжичен продукт.– Безжичният предавател не е поставен правилно.• свети в червено<ul style="list-style-type: none">– Променете превключвателя SURROUND SELECTOR (SURROUND или SURROUND BACK) на усилвателя за съраунд звук така, че да отговаря на устройството.
На дисплея на предния панел се редуват индикациите “HP NO LINK” и “VOLUME MIN” и звукът на устройството намалява до минимално ниво.	<ul style="list-style-type: none">• Звукът намалява до минимално ниво, когато изключите усилвателя за съраунд звук при свързани слушалки, преди да сте изключили устройството или ако радио приемането е лошо. В тези случаи, проверете радио приемането и отново настройте силата на звука.

Функция за автодиагностика

Когато функцията за автодиагностика се активира, за да предотврати неизправност в системата, на дисплея на предния панел се извежда код за грешка или на целия екран се извежда само ⚠, без никакви съобщения. В тези случаи, проверете следното.

Когато на дисплея на предния панел се изведе код за грешка

Код за грешка	Действие за отстраняване на грешката
Exxxx	Свържете се с най-близкия доставчик на Sony или с местния оторизиран сервиз на Sony и им съобщете кода за грешка.
SYSTEM ERR UPDATE NG	Изключете системата и разкачете захранващия кабел от контакта, след това го свържете отново и включете системата. Ако системата не функционира нормално, обърнете се към най-близкия доставчик на Sony или към местния оторизиран сервиз на Sony.

Когато на целия екран се изведе само ⚠, без никакви съобщения

Обърнете се към най-близкия доставчик на Sony или към местния оторизиран сервиз на Sony.

Дискове, които могат да бъдат възпроизведени

Вид	Лого на диска	Характеристики	Иконка
Blu-ray Disc		BD-ROM и BD-RE/BD-R дискове в режим BDMV и BDAV, включително 8 cm дискове (еднослойни) и DL (двуслойни) дискове.	
DVD VIDEO		Дискове, например с филми, които можете да закупите или вземете под наем.	
DVD/DATA DVD	    	DVD+RW/DVD+R дискове в режим +VR или DVD-RW/DVD-R дискове във видео и VR режим, включително 8 cm дискове (еднослойни) и DVD+R DL/DVD-R DL дискове DVD+RW/DVD+R/DVD-RW/DVD-R дискове, съдържащи JPEG* файлове с изображения	 
AVCHD		Дискове, записани в AVCHD формат**.	
CD		Музикални CD или CD-R/CD-RW дискове в музикален CD формат	
DATA CD	-	CD-R/CD-RW дискове, съдържащи JPEG файлове с изображения	

* JPEG формат, отговарящ на UDF (Universal Disk Format).

** Възможно е някои дискове в AVCHD формат да не могат да бъдат възпроизведени, в зависимост от условията на запис. Дискът в AVCHD формат няма да може да бъде възпроизведен, ако не е правилно финализиран.

Забележки относно съвместимостта на BD-ROM дисковете

Тъй като Blu-ray Disc спецификациите са нови и тепърва се развиват, е възможно някои дискове да не се възпроизведат, в зависимост от вида на диска и версията му.

Изходният аудио сигнал се различава, в зависимост от източника, свързания изходен жак и избраните аудио настройки.

Дискове, които не могат да бъдат възпроизведени

- BD дискове с кутия
- DVD-RAM дискове
- HD DVD дискове
- DVD Audio дискове
- PHOTO CD дискове
- Частта с данни на CD-Extras
- VCD/Super VCD дискове
- HD слоя на Super Audio CD дисковете
- BD-ROM/DVD VIDEO дискове с различен регионален код (стр. 101).

Забележка относно операциите за възпроизвеждане на BD/DVD гиски

Възможно е някои операции за възпроизвеждане на BD/DVD диск да са умишлено фиксирани от производителите на софтуера. Тъй като системата възпроизвежда BD/DVD дискове в съответствие със съдържанието на диска, създадено от производителите на софтуера, е възможно някои функции за възпроизвеждане да са недостъпни. Вижте инструкциите, приложени към BD/DVD диска.

Регионален код (Само за BD-ROM/DVD VIDEO гискове)

Системата ви е снабдена с регионален код, отпечатан на задната страна на устройството и възпроизвежда само BD-ROM/DVD VIDEO дискове (само за възпроизвеждане), обозначени с идентични регионални кодове. Тази система се използва за защита на авторските права.

DVD VIDEO дискове, обозначени с  също могат да се възпроизвеждат на тази система. Ако се опитате да възпроизведете други DVD VIDEO дискове, на телевизионния екран ще се изведе съобщение [Playback prohibited by region code.] (Възпроизвеждането е забранено от регионалния код.). В зависимост от BD-ROM/DVD VIDEO диска, е възможно да не бъде указан регионален код, въпреки че възпроизвеждането на този BD-ROM/DVD VIDEO диск е забранено от регионалните ограничения.

Забележки относно BD-RE/BD-R, DVD+RW/DVD+R, DVD-RW/DVD-R гисковете или CD-R/CD-RW гисковете

Някои BD-RE/BD-R, DVD+RW/DVD+R, DVD-RW/DVD-R дискове или CD-R/CD-RW дискове не могат да бъдат възпроизведени на тази система поради качеството на записа или физическото състояние на диска, или пък характеристиките на записващото устройство и използвания софтуер. BD-R диск, записан на компютър няма да може да бъде възпроизведен, ако впоследствие бъдат добавени нови записи към него.

CD или DVD диск няма да се възпроизведе, ако не е бил финализиран правилно. За повече информация вижте инструкциите за експлоатация, приложени към записващото устройство. Имайте предвид, че е възможно определени функции за възпроизвеждане да не действат при някои DVD+RW/DVD+R дискове, дори ако са правилно финализирани. В този случай, гледайте диска посредством нормално възпроизвеждане.

Забележки относно гисковете

Този продукт е проектиран да възпроизвежда дискове, които съответстват на компакт диск (CD) стандарта. DualDisc и някои музикални дискове, кодирани посредством технологии за защита на авторското право, не отговарят на компакт диск (CD) стандарта и поради това е възможно те не могат да бъдат възпроизведени на тази система.

Забележка относно гвуслойните DVD гискове

Възможно е възпроизвежданите картина и звук да прекъснат за момент при превключването на слоевете.

Забележка относно 8 cm BD-RE/8 cm BD-R гискове

Някои 8 cm BD-RE/8 cm BD-R дискове не могат да бъдат възпроизведени на тази система.

Забележка относно BD-RE/BD-R гисковете

Тази система поддържа Ver. 2.1 BD-RE и Ver.1.1 и 1.2 BD-R дискове, включително BD-R (LTH тип) дискове с органични пигменти.

Поддържани аудио формати

Аудио форматите, поддържани от тази система, са следните.

Функция	Формат							
	LPCM 2ch	LPCM 5.1ch, LPCM 7.1ch	Dolby Digital	Dolby TrueHD, Dolby Digital Plus	DTS	DTS-ES Discrete 6.1, DTS-ES Matrix 6.1, DTS96/24	DTS-HD High Resolution Audio	DTS-HD Master Audio
“BD/DVD”	○	○	○	○	○	○*	○	○
“SAT/CABLE” “TV” (DIGITAL IN)	○	–	○	–	○	–	–	–

○: Формат, който се поддържа.

–: Формат, който не се поддържа.

* Само за BD

Забележка

- Горната таблица е валидна само ако зададете [BD Audio Setting] в положение [Direct] (стр. 81) и [Sound Effect] в положение [Off] (стр. 82). Ако се използва друга настройка, в зависимост от аудио формата, звукът може автоматично да се декодира в подходящ формат.

Изходна видео резолюция

Изходната резолюция се различава в зависимост от настройката [Output Video Format] в меню [Video Settings] (стр. 79).

Настройка на резолюцията	Когато [Output Video Format] е зададен в положение [HDMI]			Когато [Output Video Format] е зададен в положение [Component Video]		
	VIDEO OUT жак	COMPONENT VIDEO OUT жак	HDMI OUT жак	VIDEO OUT жак	COMPONENT VIDEO OUT жак	HDMI OUT жак
480i/576i	480i/576i	480i/576i	480i/576i	480i/576i	480i/576i	480i/576i
480p/576p	480i/576i	480i/576i	480p/576p	480i/576i	480p/576p	480p/576p
720p	480i/576i	480i/576i	720p	480i/576i	720p*	720p*
1080i	480i/576i	480i/576i	1080i	480i/576i	1080i*	1080i*
1080p	няма картина	няма картина	1080p	не се избира	не се избира	не се избира

* Защитеното съдържание в DVD дисковете се извежда с резолюция 480p/576p.

Когато [Output Video Format] е зададен в положение [Video]

От VIDEO OUT жака или COMPONENT VIDEO OUT жака се извеждат 480i/576i видео сигнали, а от HDMI OUT жака се извеждат 480p/576p видео сигнали.

Изходна видео резолюция на DIGITAL MEDIA PORT адаптера

От VIDEO OUT жака се извеждат 480i/576i видео сигнали, независимо от настройката на резолюцията, а от HDMI OUT жака и от COMPONENT VIDEO OUT жака не се извеждат видео сигнали, когато възпроизвеждате съдържание посредством DIGITAL MEDIA PORT адаптера.

Технически характеристики

Секция Усилвател

Режим стерео звук (измерена)	108 W + 108 W (при 3 ома, 1 kHz, 1 % THD)
Режим съраунд звук (примерна)	RMS изходна мощност
	Преден ляв /Преден десен*/
	Централен*: 143 W (за всеки канал при 3 ома, 1 kHz, 10 % THD)
	Субуфер*: 285 W (при 1.5 ома, 80 Hz, 10 % THD)

* В зависимост от настройките на режима за декодиране и от източника, е възможно да не се изведе звук.

Входове (Аналогови)	Чувствителност: 450/250 mV
TV (AUDIO IN)	Импеданс: 50 килоома
AUDIO (AUDIO IN)	Чувствителност: 450/250 mV
	Импеданс: 50 килоома
Входове (Цифрови)	Импеданс: -
TV (OPTICAL)	Импеданс: 75 ома
SAT/CABLE (COAXIAL)	

Секция Видео

Изходи	VIDEO: 1 Vp-p 75 ома
	COMPONENT:
	Y: 1 Vp-p 75 ома
	Pb/Cb, Pr/Cr: 0.7 Vp-p 75 ома
	HDMI OUT: Тип А (19-пинов конектор)

BD/DVD/CD система

Система за формата на сигнала	PAL/NTSC
-------------------------------	----------

Секция Тунер

Система	PLL кварцово-заклучен цифров синтезатор
Секция FM тунер	
Обхват на настройка	87.5 MHz - 108.0 MHz (на стъпка от 50 kHz)
Антенa	FM кабелна антенa
Терминали на антената	75 ома, небалансирани
Междинна честота	10.7 MHz

Говорители

Предни (SS-TSB91)

Система на говорителите	2-лентова с две устройства, бас-рефлекс
Говорители	Говорител за високите честоти: 20 mm, конусовиден тип

Уфер: 65 mm, конусовиден тип	3 ома
Измерен импеданс	115 mm x 640 mm x 85 mm (ш/в/д) (монтираната на стената част)
Размери (прибл.)	295 mm x 1190 mm x 295 mm (ш/в/д) (целия говорител)
Тегло (прибл.)	1.5 kg (монтираната на стената част)
	3.7 kg (целия говорител)

Централен говорител (SS-CTB91)

Система на говорителя	Пълен обхват, екраниран
Говорител	30 mm x 60 mm, конусовиден тип
Измерен импеданс	3 ома
Размери (прибл.)	380 mm x 51 mm x 68 mm (ш/в/д)
Тегло (прибл.)	0.4 kg

Говорители за съраунд звук (SS-TSB91)

Система на говорителите	2-лентова с две устройства, бас-рефлекс
Говорители	Говорител за високите честоти: 20 mm, конусовиден тип
	Уфер: 65 mm, конусовиден тип
Измерен импеданс	3 ома
Размери (прибл.)	115 mm x 640 mm x 85 mm (ш/в/д) (монтираната на стената част)
	295 mm x 1190 mm x 295 mm (ш/в/д) (целия говорител)
Тегло (прибл.)	1.5 kg (монтираната на стената част)
	3.7 kg (целия говорител)

Субуфер (SS-WSB91)

Система на говорителя	Субуферна система, бас-рефлекс
Говорител	180 mm, конусовиден тип
Измерен импеданс	1.5 ома
Размери (прибл.)	225 mm x 395 mm x 325 mm (ш/в/д)
Тегло (прибл.)	6.2 kg

Общи

Изисквания към хранването	220 V - 240 V AC, 50/60 Hz
Консумация на електроенергия	Включена: 120 W
	Режим готовност: 0.3 W (в режим пестене на енергия)
Изходен волтаж/поток (DIGITAL MEDIA PORT)	DC 5 V/700 mA
LAN (100)	100BASE-TX Терминал
EXT	Гнездо за външна памет (За свързване на външната памет)
	DC изход: 5V 500 mA максимум

Размери (прибл.)	430 mm x 93 mm x 400 mm (ш/в/д) вкл. издадените части
	430 mm x 93 mm x 430 mm (ш/в/д) (вкл. Безжичен предавател)
Тегло (прибл.)	5.4 kg

Усилвател за съраунд звук (TA-SA100WR)

Секция Усилвател

Режим стерео звук (измерена)

80 W + 108 W (при 3 ома, 1
kHz, 1 % THD)

Режим съраунд звук
(примерна)

RMS изходна мощност

143 W (за всеки канал при 3
ома, 1 kHz, 10 % THD)*

** В зависимост от източника, е възможно да не
се изведе звук.*

Измерен импеданс 3 - 16 ома

Общи

Изисквания към захранването

220 V - 240 V AC, 50/60 Hz

Консумация на електроенергия

Включена: 50 W

Размери (прибл.) 85 mm x 100 mm x 330 mm
(ш/в/д) (вкл. Безжичен
предавател)

85 mm x 100 mm x 345 mm
(ш/в/д) вкл. капачето за
кабелите за говорителите и
държача за кабелите

Тегло (прибл.) 1.7 kg вкл. капачето за
кабелите за говорителите и
държача за кабелите

Безжичен предавател (EZW-RT10/EZW-RT10A*)

Комуникационна система

S-AIR спецификация
версия 1.0

Честотен обхват 2.4000 GHz - 2.4835 GHz

Метод на модулация DSSS

Изисквания към захранването

DC 3.3 V, 350 mA

Размери (прибл.) 50 mm x 13 mm x 60 mm
(ш/в/д)

Тегло (прибл.) 24 g

* Само за моделите за Европа.

Дизайнът и спецификациите подлежат на промяна
без предупреждение.

- Консумация на енергия в режим готовност 0.3 W.
- При изработката на печатните платки не са използвани халогенни забавители на пламъка.
- Над 85% ефикасност на мощността на усилвателя е постигната с изцяло цифровия усилвател, S-Master.

Списък с езикови кодове

Изписването на езиците отговаря на стандарта ISO 639: 1988 (Е/Ф).

Код	Език	Код	Език	Код	Език	Код	Език
1027	Afar	1183	Irish	1347	Maori	1507	Samoan
1028	Abkhazian	1186	Scots Gaelic	1349	Macedonian	1508	Shona
1032	Afrikaans	1194	Galician	1350	Malayalam	1509	Somali
1039	Amharic	1196	Guarani	1352	Mongolian	1511	Albanian
1044	Arabic	1203	Gujarati	1353	Moldavian	1512	Serbian
1045	Assamese	1209	Hausa	1356	Marathi	1513	Siswati
1051	Aymara	1217	Hindi	1357	Malay	1514	Sesotho
1052	Azerbaijani	1226	Croatian	1358	Maltese	1515	Sundanese
1053	Bashkir	1229	Hungarian	1363	Burmese	1516	Swedish
1057	Byelorussian	1233	Armenian	1365	Nauru	1517	Swahili
1059	Bulgarian	1235	Interlingua	1369	Nepali	1521	Tamil
1060	Bihari	1239	Interlingue	1376	Dutch	1525	Telugu
1061	Bislama	1245	Inupiak	1379	Norwegian	1527	Tajik
1066	Bengali;	1248	Indonesian	1393	Occitan	1528	Thai
	Bangla	1253	Icelandic	1403	(Afan)Oromo	1529	Tigrinya
1067	Tibetan	1254	Italian	1408	Oriya	1531	Turkmen
1070	Breton	1257	Hebrew	1417	Punjabi	1532	Tagalog
1079	Catalan	1261	Japanese	1428	Polish	1534	Setswana
1093	Corsican	1269	Yiddish	1435	Pashto;	1535	Tonga
1097	Czech	1283	Javanese		Pushtu	1538	Turkish
1103	Welsh	1287	Georgian	1436	Portuguese	1539	Tsonga
1105	Danish	1297	Kazakh	1463	Quechua	1540	Tatar
1109	German	1298	Greenlandic	1481	Rhaeto-	1543	Twi
1130	Bhutani	1299	Cambodian		Romance	1557	Ukrainian
1142	Greek	1300	Kannada	1482	Kirundi	1564	Urdu
1144	English	1301	Korean	1483	Romanian	1572	Uzbek
1145	Esperanto	1305	Kashmiri	1489	Russian	1581	Vietnamese
1149	Spanish	1307	Kurdish	1491	Kinyarwanda	1587	Volapük
1150	Estonian	1311	Kirghiz	1495	Sanskrit	1613	Wolof
1151	Basque	1313	Latin	1498	Sindhi	1632	Xhosa
1157	Persian	1326	Lingala	1501	Sangho	1665	Yoruba
1165	Finnish	1327	Laothian	1502	Serbo-	1684	Chinese
1166	Fiji	1332	Lithuanian		Croatian	1697	Zulu
1171	Faroese	1334	Latvian;	1503	Singhalese		
1174	French		Lettish	1505	Slovak		
1181	Frisian	1345	Malagasy	1506	Slovenian	1703	Други

Родителски контрол/Списък с регионалните кодове

Код	Регион	Код	Регион	Код	Регион	Код	Регион
2044	Argentina	2165	Finland	2362	Mexico	2149	Spain
2047	Australia	2174	France	2376	Netherlands	2499	Sweden
2046	Austria	2109	Germany	2390	New Zealand	2086	Switzerland
2057	Belgium	2248	India	2379	Norway	2528	Thailand
2070	Brazil	2238	Indonesia	2427	Pakistan	2184	United Kingdom
2079	Canada	2254	Italy	2424	Philippines		
2090	Chile	2276	Japan	2436	Portugal		
2092	China	2304	Korea	2489	Russia		
2115	Denmark	2363	Malaysia	2501	Singapore		

Правила и условия за употреба и Лицензно споразумение с крайния потребител

Този Blu-ray Disc плейър на Sony (наричан по-нататък "Продукта") и свързани с него софтуер (наричан по-нататък "Софтуера") се предоставят и поддържат от Sony Electronics Inc. и нейните филиали (наричани по-нататък "Sony"). Също така, Sony предоставя и поддържа свързани с плейъра услуги (наричани по-нататък "Услугите"), включващи всеки подсайт, достъпен през основната интернет страница за услуги (наричан по-нататък "Уебсайта"). Софтуерът включва софтуерни приложения, вградени в продукта; запазени на какъвто и да е носител, приложен в комплект с продукта или другояче предоставен от Sony; сваляни от уебсайта или достъпни по друг начин или предоставени от Sony, всеки такъв носител и всякаква отпечатана или предоставена "онлайн" или електронна документация, свързана с продукта и всички обновления на софтуера и продукта в добавка към него.

КОГАТО БОРАВИТЕ СЪС, РАЗГЛЕЖДАТЕ ИЛИ ИЗПОЛЗВАТЕ УСЛУГИТЕ, ПРОДУКТА, СОФТУЕРА ИЛИ/ИЛИ УЕБСАЙТА, Вие ПРИЕМАТЕ БЕЗУСЛОВНО И БЕЗ ОГРАНИЧЕНИЯ ПРАВИЛАТА И УСЛОВИЯТА, ИЗЛОЖЕНИ В ТОЗИ ДОКУМЕНТ, В ПОЛИТИКАТА НА SONY ОТНОСНО ЛИЧНИТЕ ДАННИ, ПОМЕСТЕНА НА САЙТА И ВСИЧКИ ДОПЪЛНИТЕЛНИ ПРАВИЛА И УСЛОВИЯ ЗА УПОТРЕБА, ИЗЛОЖЕНИ В КОЯТО И ДА Е ЧАСТ ОТ УСЛУГИТЕ И САЙТА (НАРИЧАНИ ОБЩО "СПОРАЗУМИЕТО"), АКО НЕ СТЕ СЪГЛАСНИ С ПРАВИЛАТА И УСЛОВИЯТА НА ТОВА СПОРАЗУМИЕНИЕ, SONY НЕ ВИ ПРЕДСТАВЯ ОГРАНИЧЕНИТЕ ПРАВА, ИЗЛОЖЕНИ В ТОЗИ ДОКУМЕНТ И ВИ УМОЛЯВА ДА НЕ ИЗПОЛЗВАТЕ УСЛУГИТЕ, ПРОДУКТА, СОФТУЕРА ИЛИ/ИЛИ УЕБСАЙТА.

1. Собственост

Софтуерът и всички материали на Услугите и/или Уебсайта, включващи, но не и ограничени до изображения, софтуер и текст (наричани по-нататък "Съдържанието"), са защитени с авторски права според американския закон за авторско право, международните конвенции и други закони за авторски права. Не можете да използвате Софтуера, Услугите, Продукта, Съдържанието и Уебсайта, освен според изложените тук условия. В тези Услуги или на Уебсайта може да има логотипи, сервизни марки и търговски марки, собственост на различни компании. Като ги правите достъпни в Услугите и/или Сайта, Sony не ви предоставя никакъв лиценз да използвате тези логотипи, сервизни марки и търговски марки. Всяка неразрешена употреба на Услугите, Сайта, Съдържанието или Софтуера може да нарушава законите за авторското право, за търговските марки, за личните данни и рекламата, както и законодателни разпоредби на гражданското или наказателното право. Всички заглавия и авторски права във и на Софтуера и материалите, поместени в Услугите/Уебсайта и всички копия на Софтуера, са собственост на Sony, неговите лицензодатели или доставчици. Всички права, които не са изрично предоставени в това Споразумение, са запазени от Sony и неговите лицензодатели и доставчици.

2. Вашите права и ограничен лиценз

Услугите, Сайта, Софтуерът, Съдържанието и Продуктът са предназначени само за ваша лична употреба. Вие сте отговорни за всички ваши действия отгук напред, включително всякаква юридическа отговорност, под която попадате с използването на Услугите от вас или от други лица, които използват Услугите посредством вашия Продукт или Акаунт (дефинирани по-долу). Можете да използвате Услугите, Уебсайта, Софтуера, Съдържанието и Продукта само за законни цели. Не можете да разпространявате, разменяте, модифицирате, продавате или излъчвате какъвто и да е, копирано от Услугите или Сайта, включващо, но не и ограничено до всякакъв текст, изображения, аудио и видео за какъвто и да е бизнес, търговска или публична употреба. Ако спазвате правилата на това споразумение, Sony ви предоставя неизключително, непрекъсваемо и ограничено право да влизате във, да извездате и да използвате Услугите, Уебсайта и Софтуера по начин, посочен в това споразумение. Вие давате съгласието си да не прекъсвате/нарушавате или да не се опитвате да прекъснете/нарушите действието на тези Услуги, Уебсайта или Софтуера по какъвто и да било начин.

3. Потребителски Акаунт и Лични данни

Като част от вашата употреба на Продукта, Услугите, Уебсайта и/или Софтуера, Sony може да изиска да регистрирате свой потребителски акаунт (наричан по-нататък "Акаунта"), в който трябва да предоставите

на Sony явна, точна, актуална и пълна информация за себе си, както и да поддържате/съвременено да обновявате тази информация. Вие носите отговорност за запазването в тайна на всяка и всички ваши пароли, свързани с Акаунта. Вие давате съгласието си да уведомите незабавно Sony за всяко неразрешено използване на паролата ви или за всякакъв пробив в сигурността, свързан с Услугите, Уебсайта и/или Софтуера.

Политиката на Sony относно личните данни е поместена на уебсайта и на адрес <http://products.sel.sony.com/SEL/legal/privacy.html>, а нейните правила са включени в този документ и се отнасят до вашата употреба на Акаунта, Продукта, Услугите, Уебсайта и Софтуера.

4. Автоматично обновление

Софтуерът съдържа функция, посредством която се обновява автоматично, когато Продуктът бъде свързан към съвърв, принадлежащ на Sony или на трета страна, посочена от Sony. Ако заявите намерението си да не използвате тази функция за автоматично обновление или когато е активирана настройката, пишете ви дали желаете да обновите софтуера автоматично, а вие откжете да свалите и инсталирате обновленията, се предполага, че сте съгласни подобренията по функционирането на сигурността, коригирането на грешки, други функционални обновления или какъвто и да било други промени, предлагани от Sony посредством тези обновления, да не бъдат приложени към вашия софтуер и че вашата настояща и по-нататъшна употреба на софтуера може да бъде засегната от това решение. Когато се активира функцията за автоматично обновление, описана в предишния параграф, се предполага, че сте съгласни (а) софтуерът да бъде автоматично обновен при необходимост, за да се подобри функционирането на сигурността, да се коригират грешки, да се подобри функционирането на обновяването или за други цели и (б) това обновяване на софтуера да бъде придружено от увеличаване, модифициране или премахване на дадена функция на софтуера.

5. Допълнителни правила относно Софтуера на Продукта

Можете да използвате Софтуера само заедно с Продукта, към който е приложен. Софтуерът се лицензира, той не се продава. В добавка към правилата, изложени в други части от това Споразумение, Софтуерът подлежи на следното:

Употреба на Софтуера. Можете да използвате Софтуера заедно с Продукта за лична употреба.

Ограничения относно обратна разработка, декомпилиция и разделяне.

Не можете да модифицирате, да прилагате обратна разработка, да декомпилирате или да разделяте софтуера извъно или отчасти.

Отделяне на компоненти. Софтуерът се лицензира като цялостен продукт.

Отделните му части не могат да бъдат отделени за употреба на повече от едно устройство, освен ако това не е изрично разрешено от Sony.

Файлове с данни. Софтуерът може автоматично да създаде файлове с данни за употреба със Софтуера. Всички такива файлове се считат за част от Софтуера.

Отдаване под наем. Не можете да наемете или отдавате под наем Софтуера.

Прехвърляне на софтуер. Можете да прехвърлите за постоянно всичките си

права по това Споразумение само като част от продажба или прехвърляне на Софтуера, придружаваш продажбата или прехвърлянето на вашия

Продукт, при условие, че не задържае копия и прехвърлянето целия Софтуер (включително всички копия, компоненти, носители на запис и печатни материали, всички версии и обновления на Софтуера и на това Споразумение) и получателят е съгласен с правилата на това Споразумение.

Зависим софтуер. Софтуерът, мрежовите услуги или други продукти, различни от софтуера, от които зависи работата на софтуера, могат да бъдат прекъснати или прекратени по усмотрение на доставчиците (доставчици на софтуер, интернет доставчици или Sony).

Дейности с висока степен на риск. Софтуерът не е пригоден да понася технически неизправности и не е създаден, произведен или предназначен за употреба или продажба като онлайн контролно оборудване в рисковата среда, изискваща непогрешима работа, като например при експлоатация на ядрени мощности, въздушни навигационни или комуникационни системи, контрол на въздушния трафик, животоподдържащи машини или оръжия, при които грешките в Софтуера могат да доведат до смърт, травми, тежки физически увреждания на човека или сериозни екологични щети ("Дейности при повишен риск"). Sony и неговите доставчици категорично отричат всякакви изрично указани или подразбиращи се гаранции за пригодността на този Софтуер за дейности при повишен риск.

Ограничени права на правителството на САЩ. Софтуерът се предоставя с ОГРАНИЧЕНИ ПРАВА. Използването, копирането или разкриването на информация от страна на правителството на САЩ е предмет на ограниченията, изложени в алинеи (с) (1) и (2) на Ограничените права за търговски компютърен софтуер, дил 48 от Кодекса на федералните разпоредби, раздел 52.227-19, доколкото същите са приложими. Производителът е Sony Electronics Inc., 16530 Via Eprillo, San Diego, CA 92127.

GNU Общ публичен лиценз, Ограничен общ публичен лиценз и други лицензи

Независимо от условията в това споразумение, някои части от софтуера се управляват от GNU Ограничен общ публичен лиценз (GNU Lesser General Public License), версия 2.1 (LGPL), GNU Общ публичен лиценз (GNU General Public License) версия 2 (GPL) и други лицензи на отворения изходен код ("Лицензи на отворения код" - Open Source Licenses"), копия от които са приложени и включени тук. За такива части от софтуера, при които има някакъв конфликт между това Споразумение и Лицензите на отворения код, ще се прилагат Лицензите на отворения код.

Достъп до някои отворени кодове. Sony позволява достъп до отворения код на някои части от СОФТУЕРА в съответствие с ЛИЦЕНЗИТЕ GPL/LGPL. Моля, посетете адрес <http://www.sony.com/linux>, за да получите достъп и инструкции за получаването на такива отворени кодове.

6. Промени в услугите

Sony си запазва правото по свое усмотрение да прекрати една, няколко или всички функции на Услугите, които получавате, по всяко време. Sony може по свое усмотрение периодично да променя или премахва функции и операции, да обновява или модифицира Услугите, Уебсайта и/или Софтуера без предупреждение. По усмотрение на Sony е възможно да получите съобщения относно тези промени и нови функции/операции. Всеки нов текст, съдържание, файл, данни, продукти, услуги, информация, софтуер, софтуерен инструмент или други елементи, предоставени от Sony (посредством Интернет, CD-ROM или други средства) (в това число, но не само, всякаво обновление на софтуера, предоставено ви автоматично съгласно раздел 4 на това Споразумение) ще бъде предмет на това Споразумение; при условие че, ако ви бъдат предоставени отделни правила и условия, приложими към предоставените ви функции, те ще имат приоритет пред това Споразумение относно тези функции.

7. Поверителност

Вие се задължавате да спазвате поверителност относно всякаква информация, свързана с Продукта и Документацията към него, предоставена съгласно това Споразумение, която не е публично оповестена. Вие давате съгласието си да не разкривате тази информация на трети лица, без предварително да сте получили писмено съгласие за това.

8. Права на Sony да прекрати или видоизмени правилата или условията на това Споразумение

Sony може да добавя, променя или премахва всяка част, правило или условие на това Споразумение по всяко време, без предварително предупреждение. Всяка промяна в това Споразумение и всички правила, поместени в Услугите и/или Уебсайта, влизат в сила от момента на поместването им. Ако продължите да използвате Услугите, Продукта, Софтуера и/или Уебсайта, вие давате да се разбере, че приемате тези промени. **SONY МОЖЕ ДА ДОБАВЯ, ПРОМЕНЯ, ПРЕКРАТЯВА, ПРЕМАХВА ИЛИ ОТЛАГА ВСЯКАКО ДРУГО СЪДЪРЖАНИЕ, ПОМЕСТЕНО В УСЛУГИТЕ И/ИЛИ УЕБСАЙТА, ВКЛЮЧИТЕЛНО ФУНКЦИИ И СПЕЦИФИКАЦИИ НА ПРОДУКТИТЕ, ОПИСАНИ ИЛИ ПОКАЗАНИ В УСЛУГИТЕ И/ИЛИ УЕБСАЙТА, ВРЕМЕННО ИЛИ ОКОНЧАТЕЛНО, ПО ВСЯКО ВРЕМЕ, БЕЗ ПРЕДУПРЕЖДЕНИЕ И БЕЗ ДА НОСИ ОТГОВОРНОСТ ЗА ТОВА. БЕЗ ДА НАРУШАВА КАКВИТО И ДА БИЛО ДРУГИ ПРАВА, SONY МОЖЕ ДА СТИРЕ ИЛИ ПРЕКРАТИ ТОВА СПОРАЗУМЕНИЕ НЕЗАБАВНО, ЩОМ ПОЛУЧИ УВЕДОМЛЕНИЕ, ЧЕ НЕ СПАЗВАТЕ ПРАВИЛАТА И УСЛОВИЯТА НА ТОВА СПОРАЗУМЕНИЕ.** Ако то бъде прекратено, се задължавате да унищожите Софтуера в рамките на четиринадесет (14) дни, считано от датата на прекратяването и по искане на Sony да предоставите доказателства за това унищожаване. Sony може да предприеме всякакви законови и технически действия, за да предотврати нарушаването на, и/или да наложи изпълнението на това споразумение, в това число, но не само, незабавно да прекрати достъпа ви до Услугите, ако по наше усмотрение преценим, че сте нарушили това Споразумение.

9. Застраховане

Вие давате съгласието си да застраховате, защитите и освободите Sony и всички нейни агенти, директори, служители, доставчици на информация, лицензодатели и лицензопризатели, филиали, доставчици на съдържание, длъжностни лица и централни (наричани общо "Застраховани лица") от и срещу всякаква отговорност и разходи (в това число, но не само, адвокатски хонорари и разходи), на които са изложени Застрахованите лица във връзка с искове, възникнали от (i)

ваше нарушаване или предполагаемо нарушаване по какъвто и да било начин на това Споразумение, (ii) информация, предоставена от вас на Sony съгласно Споразумението, (iii) ваше нарушаване или предполагаемо нарушаване по какъвто и да било начин на правата на трети лица, или (iv) всякакви щети, нанесени или предполагаемо нанесени от вас на нашите Услуги. Задължавате се да ни окажете пълно съдействие (в рамките на разумното) при защита на Застраховано лице от всякакви подобни искове. Sony и/или Застрахованите лица си запазват правото за своя сметка да поемат изричната защита и контрол върху всеки въпрос, който е предмет на обзачетение от ваша страна и вие при никакви обстоятелства няма да разрешавате какъвто и да било въпрос, без писменото съгласие на Sony и/или Застрахованите лица.

10. ОТХВЪРЛЯНЕ НА ГАРАНЦИИ И ЩЕТИ; ОГРАНИЧАВАНЕ НА ОТГОВОРНОСТА

ВИЕ РАЗБИРАТЕ, ЧЕ УПОТРЕБАТА НА ПРОДУКТА И УСЛУГИТЕ ИЗИСКВА ДОСТЪП ДО ИНТЕРНЕТ, ОСИГУРЕН ОТ ВАС, ЗА КОЙТО ЕДИНСТВО ВНОСИТЕ ОТГОВОРНОСТ. РАБОТАТА НА ПРОДУКТА И/ИЛИ УСЛУГИТЕ МОЖЕ ДА БЪДАТ ОГРАНИЧЕНИ, В ЗАВИСИМОСТ ОТ ВЪЗМОЖНОСТИТЕ ИЛИ ТЕХНИЧЕСКИТЕ ОГРАНИЧЕНИЯ НА ВАШАТА ИНТЕРНЕТ ВРЪЗКА. УПОТРЕБАТА НА СОФТУЕРА, УСЛУГИТЕ, ПРОДУКТА, СЪДЪРЖАНИЕТО ИЛИ УЕБСАЙТА Е НА СОБСТВЕН РИСК. СОФТУЕРЪТ, УСЛУГИТЕ, СЪДЪРЖАНИЕТО И УЕБСАЙТЪТ ВИ СЕ ПРЕДСТАВЯТ "КАКИВА, КАКВИТО СА" И, ДОКОЛКОТО ТОВА Е РАЗРЕШЕНО ОТ ЗАКОНА, SONY НЕ ОСИГУРЯВА НИКАКВО ПРЕДСТАВЯНЕ ИЛИ ГАРАНЦИИ ОТ КАКЪТО И ДА БИЛО ВИД (1) ЗА ТОЧНОСТТА, ТЪРГОВСКАТА СТОЙНОСТ, ПРИГОДНОСТТА ЗА ИЗПОЛЗВАНЕ С ОПРЕДЕЛЕНА ЦЕЛ ИЛИ НЕНАКЪРЪНЯВАНЕ НА ПРАВА НА ТРЕТИ ЛИЦА, СВЪРЗАНИ С УСЛУГИТЕ, САЙТА И/ИЛИ СОФТУЕРА; (2) ЧЕ СЪРЪРЪТ(СЪРЪРЬТЕ), ОСИГУРЯВАЩИ ДОСТЪП ДО УСЛУГИТЕ, СОФТУЕРА И/ИЛИ УЕБСАЙТА, НЕ СЪДЪРЖАТ ВИРУСИ ИЛИ ДРУГИ КОМПОНЕНТИ, КОИТО МОГАТ ДА ЗАРАЗЯТ, УВРЕДЯТ ИЛИ НАНЕСАТ ЩЕТИ НА ВАШИЯ КОМПЮТЪР, ТЕЛЕВИЗОР, ДРУГИ УРЕДИ ИЛИ КАКВАТО И ДА Е ДРУГА СОБСТВЕНОСТ. ОСВЕН ТОВА, SONY НЕ ГАРАНТИРА И НЕ ОСИГУРЯВА ПРЕДСТАВЯНЕ ЗА УПОТРЕБАТА ИЛИ РЕЗУЛТАТИТЕ ОТ УПОТРЕБАТА НА СОФТУЕРА, УСЛУГАТА И/ИЛИ УЕБСАЙТА, ОТНОСНО ТЯХНАТА ПРАВИЛНОСТ, ТОЧНОСТ, НАДЕЖНОСТ ИЛИ ДРУГИ. НИКОЯ УСТНА ИЛИ ПИСМЕНА ИНФОРМАЦИЯ ИЛИ СЪВЕТ, ДАДЕН ОТ SONY ИЛИ ОТРИЗИРАН ПРЕДСТАВИТЕЛ НА SONY НЕ ПРЕДСТАВЛЯВА ГАРАНЦИЯ И НЕ УВЕЛИЧАВА ПО НИКАКЪВ НАЧИН ОБХВАТА НА ТАЗИ ГАРАНЦИЯ. АКО СОФТУЕРЪТ, УСЛУГАТА И/ИЛИ УЕБСАЙТА СЕ ОКАЖАТ ДЕФЕКТИВНИ, Вие (А) НЕ SONY ИЛИ ОТРИЗИРАН ПРЕДСТАВИТЕЛ НА SONY) ПОЕМАТЕ ВСИЧКИ РАЗХОДИ ПО НЕОБХОДИМИЯ СЕРВИЗ, РЕМОНТ ИЛИ ПОПРАВКА.

ПРИ НИКАКВИ ОБСТОЯТЕЛСТВА, В ТОВА ЧИСЛО, НО НЕ САМО, НЕБРЕЖНОСТ ОТ СТРАНА НА SONY ИЛИ ВЪПРОСИ, СВЪРЗАНИ С ТРЕТИ ДОСТАВИЧИ НА СЪДЪРЖАНИЕ, SONY НЕ НОСИ ОТГОВОРНОСТ ЗА КАКВИТО И ДА Е СЛЕДСТВЕНИ, ПРЕКИ, СЛУЧАЙНИ, КОСВЕНИ, НАКАЗАТЕЛНИ ИЛИ СПЕЦИАЛНИ ЩЕТИ, ВЪЗНИКНАЛИ В РЕЗУЛТАТ НА (А) ИЗПОЛЗВАНЕТО НА, (Б) НЕВЪЗМОЖНОСТТА ЗА ИЗПОЛЗВАНЕ НА, ИЛИ (В) ГРЕШКИ ИЛИ ПРОПУСКИ В СОФТУЕРА, УСЛУГИТЕ, ПРОДУКТА И/ИЛИ УЕБСАЙТА, ДОРИ В СЛУЧАЙ, ЧЕ SONY ИЛИ НЕИКОИ ОТРИЗИРАН ПРЕДСТАВИТЕЛ СА БИЛИ НАЯСНО С ВЪЗМОЖНОСТТА ОТ ТАКИВА ЩЕТИ. НИКОИ ДЪРЖАВИ НЕ ПОЗВОЛЯВАТ ИЗКЛЮЧВАНЕТО ИЛИ ОГРАНИЧАВАНЕТО НА СЛЕДСТВЕНИ ИЛИ СЛУЧАЙНИ ЩЕТИ. ЗАТОВА ГОРНОТО ОГРАНИЧЕНИЕ ИЛИ ИЗКЛЮЧВАНЕ МОЖЕ ДА НЕ СЕ ОТНАСЯ ЗА ВАС. ОБЩАТА ОТГОВОРНОСТ НА SONY КЪМ ВАС ЗА ВСИЧКИ ЩЕТИ, ЗАУБИИ И ПРЕДПРИЕТИ ПРАВНИ ДЕЙСТВИЯ (НЕЗАВИСИМО ДАЛИ ТОВА СЕ ДЪЛЖИ НА ЗАВЕДЕНИ ИСКОВЕ ПО ДОГОВОР ИЛИ ЗАКОНОНАРУШЕНИЕ, В ТОВА ЧИСЛО, НО НЕ САМО, НЕБРЕЖНОСТ ИЛИ ДРУГО) НЕ МОЖЕ ПО НИКОИ НАЧИН ДА НАДВИШАВА СУМАТА \$100.00.

11. Общи условия

Това Споразумение, ограничената гаранция, съпътстваща продукта, заедно с всички допълнителни условия, поместени в Услугите или Уебсайта, образуват заедно цялото Споразумение между Sony и вас по отношение вашата употреба на Продукта, Услугите, Уебсайта, Съдържанието и Софтуера. Всяко уведомление от страна на Sony по настоящото Споразумение може да бъде направено с писмо, електронно съобщение или публикувано в Услугите или Уебсайта. Всякакви правни действия, предприети от вас по отношение на вашето използване на този Уебсайт, трябва да бъдат започнати в рамките на една (1) година след възникване на иска или причината за тези действия. Ако по някаква причина съд от компетентна юрисдикция постанови, че някои от клаузите на това Споразумение или част от нея са неизпълними, тази клауза ще бъде изгълнена до максималната допустима степен, за да повлияе на предназначението на това Споразумение, а останалите правила и условия на Споразумението ще продължат да действат с пълна сила. Това Споразумение ще се управлява и тълкува съгласно законите на щата Делaware, Съединени Американски Щати, без позоваване на противоречията му със законите правила. Вие давате съгласието си да се подчините на личната и изключителна юрисдикция на федералните или щатски съдилища в Делaware.

Лицензна информация за софтуера

Изискуемо публично изявление и Лиценз за GPL/LGPL лицензирания софтуер, използван в този продукт

Този продукт съдържа софтуер, който е предмет на следния GNU General Public License ("GPL") (Общ Публичен Лиценз) или GNU Lesser General Public License ("LGPL") (Ограничен Общ Публичен Лиценз). Тези лицензи установяват правото на потребителите да придобиват, модифицират и последващо да разпространяват изходния код на упоменатия софтуер съгласно правилата на GPL или LGPL.

Списък с програми в пакета

```
linux-kernel.tar.gz
pump
lrzsz
busybox
gcc
glibc
netbase
dosfstools
lzo
mkcramfs
hostname
sefs
```

В Интернет можете да намерите изходния код за описания по-горе софтуер.

За да свалите изходния код, моля, посетете следния Интернет адрес: <http://www.sony.net/Products/Linux>

Моля, имайте предвид, че Sony не може да отговаря на каквито и да било запитвания относно съдържанието на изходния код.

GNU ОБЩ ПУБЛИЧЕН ЛИЦЕНЗ

Версия 2, юни 1991г.

Защитен с авторски права (C) 1989г., 1991г. Free Software Foundation, Inc.

51 Franklin Street, Fifth Floor, Boston, MA 02110-1301 USA

Всеки може да копира и разпространява точно копие на този лиценз, но не се допуска той да бъде променян.

Преамбюл

Лицензите за повечето програми са направени така, че да не можете свободно да ги предоставяте за ползване на друго или да ги промените. За разлика от тях, GNU Общ Публичен Лиценз е предназначен да гарантира вашата свобода да споделяте и да променяте софтуера – за да е сигурно, че този софтуер ще бъде свободно достъпен за всички негови потребители. Общият Публичен Лиценз се отнася за по-голямата част от софтуера на Фондацията за Свободен Софтуер и за всяка друга програма, чиито автори желаят да използват този лиценз. (Вместо този лиценз някои други програми на Фондацията за Свободен Софтуер се защитават от GNU Lesser General Public License – GNU Ограничен Общ Публичен Лиценз.) Вие също можете да го прилагате към вашите програми.

Когато говорим за свободен софтуер, имаме предвид свободата, а не цената. Нашите Общи Публични Лицензи са направени така, че да ви осигурят свободата да разпространявате копия на свободен софтуер (и да вземате такса за тази услуга, ако желаете); да ви предоставят изходните кодове на програмите или възможността да ги получите, ако искате, да ви позволят да промените софтуера или да използвате части от него за създаването на нови свободни програми; и да знаете, че можете да правите тези неща. За да защитим вашите права, се налага да направим ограничения, които забраняват на всеки да ви откаже тези права или да поиска от вас да се откажете от тях. Тези ограничения водят до определени отговорности и за вас, ако разпространявате копия на софтуера или

ако го модифицирате.

Например, ако разпространявате копия на такава програма, независимо дали безплатно или срещу заплащане, трябва да предоставите на получателите всички права, които имате и вие. Трябва да сте сигурни, че те, както и вие, ще получат или могат да получат изходния код на програмата. Освен това, трябва да им покажете тези правила, за да могат те да си знаят правата. Ние защитаваме вашите права по два начина: (1) чрез авторски права за софтуера и (2) предлагаме ви този лиценз, който ви дава право легално да копирате, разпространявате и/или модифицирате софтуера.

Също така, с оглед защитата на всички автори и всеки от нас, ние искаме да бъде ясно, че няма никаква гаранция за работата на свободния софтуер. Ако софтуерът е модифициран от някого и разпространен в този вид, ние държим получателите да знаят, че това не е оригиналът, така че всички евентуални проблеми, предизвикани от промените, да не се отразят на репутацията на първоначалния автор.

В заключение трябва да кажем, че софтуерните патенти представляват непрестанна заплаха за съществуването на всяка свободна програма. Ние искаме да предотвратим опасността разпространителите на свободни програми да придобият патентни разрешения, приватизирайки по този начин програмите. За да предотвратим това, ние искаме всеки издаден патент да разрешава свободно ползване от всички или да не се издава въобще. Правилата и условията за копиране, разпространение и модифициране на свободния софтуер следват:

GNU ОБЩ ПУБЛИЧЕН ЛИЦЕНЗ ПРАВИЛА И УСЛОВИЯ ЗА КОПИРАНЕ, РАЗПРОСТРАНЕНИЕ И МОДИФИЦИРАНЕ

0. Този Лиценз е приложим за всяка програма или друг продукт, който съдържа обобщение от притежателя на авторското право, че могат да бъдат разпространявани съгласно правилата на този Общ Публичен Лиценз. Под "Програмата" по-нататък се има предвид всяка такава програма или продукт, а "продукт, базиран на Програмата" означава или самата Програма, или всякакъв друг продукт, произведен на програмата съгласно закона за авторското право: например продукт, съдържащ Програмата или част от нея, дословно или с модификации и/или преведена на друг език. (Оттук нататък преводът се включва без ограничения в термина "модификация"). Обръщението към всеки притежател на лиценз е "вие".

Дейности, различни от копиране, разпространение и модифициране, не са обхванати от този лиценз; те са извън неговия обхват на действие. Актът на стартиране на Програмата не е ограничен, а изходният резултат от Програмата се покрива от лиценза само ако неговото съдържание се състои от продукт, базиран на Програмата (независим от получения при стартиране на Програмата). Дали това е така зависи от това какво прави Програмата.

1. Вие можете да копирате и разпространявате точно копие от изходния код на Програмата такъв, какъвто го получавате, на всякакъв носител, при условие, че поставите на видно място на всяко копие съответно обобщение за авторските права и отказ от даване на гаранция; запазвайте цели всички обозначения, които се отнасят до този Лиценз и до липсата на всякаква гаранция; предоставяйте на всеки получател на Програмата копие от този Лиценз заедно с Програмата.

Можете да вземете такса за физически акт на прехвърляне на копие и по свое усмотрение да предлагате гаранция в замяна на такса.

2. Вие можете да модифицирате вашето копие или копия на Програмата или част от нея, създавайки по този начин продукт, базиран на Програмата и да копирате и разпространявате такива модификации или продукти съгласно правилата, упоменати в Част 1 по-горе, ако спазвате и следните условия:

- а) Вие трябва да поставите на видно място в модифицираните файлове обозначения, указващи, че сте променили файловете и датата на всяка промяна.
- б) Съгласно правилата на този Лиценз всеки продукт, разпространяван или публикуван от вас, който като цяло или в отделни свои части съдържа или е произлязъл от Програмата или някоя нейна част, следва да бъде лицензиран

цялостно като свободен за всички трети лица.

- в) Ако модифицираната програма приема нормално команди интерактивно по време на работа, вие трябва да направите така, че при започване на такава интерактивна употреба по най-стандартния начин, тя да изписва съобщение, включващо подходящо обозначение за авторските права и обозначение, че не се дава никаква гаранция (или че вие давате гаранция), както и че потребителите могат да разпространяват програмата съгласно упоменатите тук условия, а също така следва да има обяснение по какъв начин може да се види копие на този Лиценз. (Изключение: ако самата Програма е интерактивна, но обикновено не изписва такова съобщение, не е задължително вашият продукт, базиран на Програмата, да изписва съобщението.)

Тези изисквания се отнасят за модифицираните продукти като цяло. Ако определени части от тези продукти не са производни на Програмата и могат да бъдат считани за независими и отделни продукти, тогава този Лиценз и неговите правила не ваят за тези части, когато вие ги разпространявате като отделен продукт. Ако обаче разпространявате гореспоменатите части като елемент от един цялостен продукт, базиран на Програмата, то разпространението на продукта трябва да се извършва съгласно правилата на този Лиценз, чиито права за всички потребители се простират върху целия продукт и всички негови части, независимо кой ги е написал.

По този начин, целта на този раздел не е да оспори или предявява претенции за правата върху софтуера, разработен изцяло от вас, а да упражнява контрол върху разпространението на производни или събрани продукти, базирани на Програмата.

В допълнение, простото събиране на друг продукт, който не е базиран на Програмата заедно с Програмата (или продукт, базиран на Програмата) на един и същ медиен носител за съхранение или разпространение на данни, не поставя и другия продукт в обхвата на този Лиценз.

3. Вие можете да копирате или разпространявате Програмата (или продукт, базиран на нея съгласно правилата на Част 2) във вид на обектен код или в изпълним формат съгласно правилата на Част 1 и 2 по-горе, като спазвате и следните условия:

- а) Да я разпространявате с пълния й машинно читаем изходен код, който трябва да бъде разпространяван съгласно правилата на Част 1 и 2 по-горе на медиен носител, обичайно използван за размяна на софтуер или
- б) Да я разпространявате с писмено предложение, валидно поне за три години, даващо право на всяко трето лице да получи от вас на цена не по-голяма от вашите разходи по физическото възпроизвеждане на кода пълно машинно читаемо копие от съответния изходен код с право да го разпространява съгласно правилата на Част 1 и 2 по-горе на медиен носител, обичайно използван за размяна на софтуер или
- в) Да я разпространявате заедно с информацията, която сте получили като предложение за разпространение на съответния изходен код. (Това е позволено само за некомерсиално разпространение и само ако вие сте получили програмата във вид на обектен код или в изпълним формат, придружена от такова предложение в съответствие с подточка б по-горе.)

Под изходен код на продукта се има предвид предпочитаната форма на продукта за извършване на модификации върху него. За продукт в изпълним формат под пълнен изходен код се има предвид целия изходен код на всички модули, които продуктът съдържа заедно с всички, свързани с продукта файлове, определящи интерфейса и скриптовите, използвани за контрол над компилирането и инсталирането на продукта в изпълним формат. Като специално изключение обаче, не е необходимо разпространяването изходен код да включва нещо, което обикновено се разпространява (като изходен или двоичен код) с основните компоненти (компилятор, ядро и т.н.) на операционната система, под която работи продуктът, освен ако самият компонент не придружава изпълнимия продукт.

Ако разпространението на изпълними файлове или обектен код се извършва чрез предлагане на достъп с разрешение за копиране от определено място, то предлагането на еквивалентен достъп с възможност за копиране на изходния код от същото място се счита за разпространение на изходния код, въпреки че третите лица не са

- задължени да копират изходния код заедно с обектния такъв.
4. Вие не можете да копирате, модифицирате, прелицензирате или разпространявате Програмата, освен по начините, изрично посочени в този Лиценз. Всякакъв друг опит за копиране, модифициране, прелицензиране или разпространение на Програмата е забранен и автоматично елиминира правата, които този Лиценз ви дава. Въпреки това обаче, лица, които са получили копия или права от вас при условията на този Лиценз, ще запазят правата си дотогава, докато се придържат към него.
 5. Вие не сте длъжни да приемате този Лиценз, тъй като не сте го подписвали. Нищо друго обаче не ви дава право да модифицирате или разпространявате Програмата или нейни производни продукти. Тези действия са забранени от закона, ако не приемете този Лиценз. Ето защо, модифицирайки или разпространявайки Програмата (или продукт, базиран на Програмата), вие автоматично приемате всички правила и условия на този Лиценз за копиране, разпространение или модифициране на Програмата и на продукти, базирани на нея.
 6. Всеки път, когато последващо разпространявате Програмата (или продукт, базиран на Програмата), получателят ѝ автоматично получава разрешение от първоначалния притежател на лиценза да копира, разпространява или модифицира Програмата по силата на тези правила и условия. Вие не можете да налагате каквито и да било ограничения, възпрепятстващи получателя да упражнява правата, гарантирани му тук. Вие не сте оправомощени да налагате спазване на този Лиценз от трети лица.
 7. Ако вследствие на съдебно решение или обвинение в нарушение на патента или по някаква друга причина (неограничена само до въпроси, свързани с патента) вие е наложено спазването на условия (дали чрез съдебна заповед, съгласение или по друг начин), които противоречат на условията на Лиценза, те не ви освобождават от условията на този Лиценз. Ако не можете да разпространявате Програмата по начин, който едновременно да удовлетворява задълженията ви по този Лиценз и всички други, свързани с него задължения, то вие не можете да разпространявате Програмата изобщо. Например, ако патентен лиценз не позволява безплатно разпространение на Програмата от тези, които директно или индиректно получават нейни копия от вас, единственият начин, по който можете да не нарушавате патентния и този Лиценз, е да се въздържате напълно от разпространението на Програмата.

Ако някаква част от този раздел е невалидна или неприложима при определени обстоятелства, смисълът на гореописаното се счита за приложим и описаните положения като цяло се считат за приложими при други обстоятелства.

Целта на този част не е да ви подбужда да нарушавате патентни или други права за собственост или да оспорвате валидността на такива права; тази част има единствената цел да защити целостта на системата за разпространение на свободен софтуер, наложена от практиката на публичните лицензи. Много хора са дали своя шедър принос към широката гама софтуер, разпространяван чрез последователното приложение на тази система, но само авторът/донорът може да избира дали той или тя ще разпространява софтуер чрез някаква друга система, а получателите на лиценза не могат да налагат този избор.

Целта на тази част е да направи абсолютно ясно това, което се счита за следствие от останалата част на този Лиценз.

8. Ако разпространението и/или употребата на Програмата е ограничено в определени страни чрез патенти или чрез авторско право на интерфейса, първоначалният притежател на авторското право, който поставя Програмата под този Лиценз, може да добави изрично ограничение за географското разпространение, изключващо тези страни, така че разпространението да бъде позволено само в или между страните, които не са изключени. В този случай, Лицензът включва ограничението по такъв начин, сякаш то се съдържа в текста му.
9. Фондацията за Свободен Софтуер си запазва правото да публикува редактирани и/или нови версии на Общия Публичен Лиценз. Такива нови версии ще бъдат подобни по смисъл с настоящата версия, но могат да се различават по отделни свои детайли, които касаят нововъзникнали проблеми.

Всяка версия има номер, който я отличава от другите. Ако Програмата уточнява номер на версията на този Лиценз, който се отнася до нея и "всяка следваща версия", вие имате избора да следвате правилата и условията на споменатата версия или на всяка следваща версия, публикувана от Фондацията за Свободен Софтуер. Ако Програмата не определя номер на версията на този Лиценз, вие можете да изберете всяка версия, публикувана някога от Фондацията за Свободен Софтуер.

10. Ако желаете да съчетаете части от Програмата с други безплатни програми, разпространявани под други условия, осъществете контакт с авторите им и поисквайте разрешение за ползването им. За софтуер, чиито авторски права са притежание на Фондацията за Свободен Софтуер, пишете на Фондацията, понякога правим изключения. Нашето решение ще бъде повлияно от постигането на две цели - запазването на свободния статут на всички продукти, производни на нашия свободен софтуер и подпомагането на обмяната и повторното използване на софтуера като цяло.

БЕЗ ГАРАНЦИЯ

11. ТЪЙ КАТО ПРОГРАМАТА Е ЛИЦЕНЗИРАНА КАТО СВОБОДНА, НЕ СЕ ДАВА НИКАКВА ГАРАНЦИЯ ЗА НЕЯ ДО СТЕПЕНТА, РАЗРЕШЕНА ОТ СЪОТВЕТНИЯ ЗАКОН. ОСВЕН АКО ОБРАТНОТО НЕ Е ПИСМЕНО ПОТВЪРДЕНО, ПРИТЕЖАТЕЛИТЕ НА АВТОРСКИТЕ ПРАВА И/ИЛИ ДРУГИ ЛИЦА ПРЕДОСТАВЯТ ПРОГРАМАТА "ТАКАВА КАКВАТО Е", БЕЗ НИКАКВИ ГАРАНЦИИ, ИЗРИЧНО УКАЗАНИ ИЛИ ПОДРАЗБИРАЩИ СЕ, ВКЛЮЧИТЕЛНО, НО НЕ САМО ГАРАНЦИИТЕ ПО ПОДРАЗБИРАНЕ ОТНОСНО ТЪРГОВСКАТА СТОЙНОСТ НА СОФТУЕРА И ПРИГОДНОСТТА МУ ЗА ОПРЕДЕЛЕНА ЦЕЛ. ВИЕ ПОЕМАТЕ ЦЕЛИЯ РИСК ЗА КАЧЕСТВОТО И РАБОТАТА НА ПРОГРАМАТА. АКО ПРОГРАМАТА СЕ ОКАЖЕ ДЕФЕКТНА, ВИЕ ПОЕМАТЕ РАЗХОДИТЕ ПО ЦЯЛОТО НЕОБХОДИМО ОБСЛУЖВАНЕ, ВЪЗСТАНОВЯВАНЕ ИЛИ ПОПРАВКА.
12. ПРИ НИКАКВИ ОБСТОЯТЕЛСТВА, ОСВЕН ПРИ НАЛИЧНЕ НА СЪОТВЕТНОТО ИЗИСКВАНЕ В СЪЩЕСТВУВАЩА ЗАКОН ИЛИ ПРИ СКЛЮЧЕНО ПИСМЕНО СЪГЛАШЕНИЕ, НИКОЙ ОТ ПРИТЕЖАТЕЛИТЕ НА АВТОРСКИТЕ ПРАВА ИЛИ КОЕТО И ДА Е ДРУГО ЛИЦЕ, ИМАЩО ПРАВО ДА МОДИФИЦИРА И/ИЛИ ПОСЛЕДВАЩО ДА РАЗПРОСТРАНЯВА ПРОГРАМАТА СПОРЕД ИЗЛОЖЕНИТЕ ПО-ГОРЕ УСЛОВИЯ, НЕ НОСИ ОТГОВОРНОСТ СПРЯМО ВАС ЗА ПРИЧИНИНИ ЩЕТИ, ВКЛЮЧИТЕЛНО ВСЯКАКВИ ОБЩИ, СПЕЦИФИЧНИ, СЛУЧАЙНИ ИЛИ СЪДЕБНИ ЩЕТИ, ВЪЗНИКНАЛИ ПРИ ИЗПОЛЗВАНЕ ИЛИ НЕВЪЗМОЖНОСТ ДА СЕ ИЗПОЛЗВА ПРОГРАМАТА (ВКЛЮЧИТЕЛНО, НО НЕ САМО ЩЕТИ, СВЪРЗАНИ СЪС ЗАГУБА НА ДАННИ, НЕТОЧНИ ДАННИ, ЗАГУБИ, ПРЕТЪРЪПЕНИ ОТ ВАС ИЛИ ДРУГИ ЛИЦА ИЛИ НЕВЪЗМОЖНОСТ НА ПРОГРАМАТА ДА РАБОТИ С ДРУГИ ПРОГРАМИ). ГОРНОТО Е В СИЛА, ДОРИ АКО ПРИТЕЖАТЕЛЯТ НА АВТОРСКИТЕ ПРАВА ИЛИ ДРУГИТЕ ЛИЦА СА БИЛИ НАЯСНО С ВЪЗМОЖНОСТТА ЗА ТАКИВА ЩЕТИ.

КРАЙ НА ПРАВИЛАТА И УСЛОВИЯТА

Как да прилагате гореописаните правила към вашите нови програми

Ако разработвате нова програма и желаете тя да е от възможно най-голяма полза за обществото, най-добрият начин да постигнете това е да я направите свободен софтуер, който всеки може да разпространява и променя съгласно тези правила.

За да направите това, добавете следните обозначения към програмата. Най-sigурно е да ги поставите в началото на всеки файл с изходен код, за да изразите възможно най-ясно липсата на гаранция, а всеки файл трябва да съдържа поне един ред за авторските права и да посочва мястото, където се намира пълният текст на споменатите обозначения.

<един ред с името на програмата и кратки насоки какво прави тя>
 Защита с авторски права (C) <година> <име на автора>
 Тази програма е свободен софтуер. Вие можете да я

разпространяват и/или модифицират съгласно правилата на GNU Общ Публичен Лиценз във вида, в който е публикуван от Фондацията за Свободен Софтуер. Вие можете да използвате версия 2 на този Лиценз или по-нова версия (по ваше усмотрение). Тази програма се разпространява с надеждата, че ще бъде полезна, но БЕЗ ДА СЕ ДАВА КАКВАТО И ДА БИЛО ГАРАНЦИЯ, дори без гаранциите по подрабаване относно ТЪРГОВСКАТА СТОЙНОСТ НА СОФТУЕРА ИЛИ ПРИГОДНОСТТА МУ ЗА ОПРЕДЕЛЕНА ЦЕЛ. За повече подробности вижте GNU Общ Публичен Лиценз.

Заедно с тази програма ви трябва да получите копие от GNU Общ Публичен Лиценз; ако това не е така, пишете на Фондацията за Свободен Софтуер на адрес Free Software Foundation, Inc., 59 Temple Place - Suite 330, Boston, MA 02111-1307, USA.

Също така, добавете информация за контакт с вас по електронна и обикновена поща.

Ако програмата е интерактивна, нека при стартирането си в интерактивен режим тя да извежда кратко обозначение с приблизително следния или подобен текст:

Gnomovision версия 69, Запазени авторски права (C) година име на автора.

Gnomovision се разпространява без АБСОЛЮТНО НИКАКВА ГАРАНЦИЯ. За подробности напишете 'show w'. Това е свободен софтуер и вие можете да го разпространявате под определени условия; за подробности напишете 'show c'.

Хипотетичните команди 'show w' и 'show c' трябва да водят до съответните части на Общия Публичен Лиценз. Вие разбира се, можете да използвате и други команди, освен 'show w' и 'show c'; те могат да бъдат дори кликания на мишката или опции от менюто – каквото е подходящо за програмата.

Ако е необходимо, вие трябва да получите от вашия работодател (ако работите като програмист) или учебно заведение, ако има такова, подписан "отказ от авторските права" за програмата. Например:

Чрез настоящата декларация Yooyodyne, Inc. се отказва да предявява всякакъв интерес към авторските права за програмата "Gnomovision" (която осъществява съвместимост между отделни компилатори), създадена от Джеймс Хакер.

-подписано от TuCoop-, 1 април 1989г.

Tu Coop, вицепрезидент

Общият Публичен Лиценз не предявява включването на вашата програма в други програми, представляващи нечия собственост. Ако вашата програма е библиотека, може да сметнете, че е полезно да позволите тя да се свързва с приложения, които са нечия собственост. Ако това е вашето желание, използвайте GNU

Ограничен Общ Публичен Лиценз (GNU Lesser General Public License) вместо този Лиценз.

GNU ОГРАНИЧЕН ОБЩ ПУБЛИЧЕН ЛИЦЕНЗ

Версия 2.1, февруари 1999г.

Защитен с авторски права (C) 1991г., 1999: Free Software Foundation, Inc.

51 Franklin Street, Fifth Floor, Boston, MA 02110-1301 USA
Всеки може да копира и разпространява точно копие на този лиценз, но не се допуска той да бъде променян.

[Настоящата версия се явява първата публикувана версия на Ограничения Общ Публичен Лиценз. Тя се счита за приемник на GNU Публичен Лиценз относно Библиотеките, версия 2 и поради тази причина на настоящата версия е присвоен номер 2.1.]

Преамбул

Лицензите за повечето програми са направени така, че вие да не можете свободно да ги предоставяте за ползване на друго или да ги променяте. За разлика от тях, GNU Общият Публичен Лиценз са предназначени да гарантират вашата свобода да споделяте и променяте свободния софтуер – за да е сигурно, че този софтуер ще бъде свободен за всичките му потребители.

Този лиценз – Ограничения Общ Публичен Лиценз, се прилага за някои специфични софтуерни пакети - обикновено библиотеки - на Фондацията за Свободен Софтуер и на други автори, които са решили да го ползват. Вие също може да го използвате, но ви съветваме да пречените въз основа на обясненията по-долу дали

този лиценз или стандартният Общ Публичен Лиценз е по-добрата стратегия в конкретния случай.

Когато говорим за свободен софтуер, имаме предвид свободата, а не цената. Нашите Общи Публични Лицензи са направени така, че да ви осигурят свободата да разпространявате копия на свободен софтуер (и да вземате такса за тази услуга, ако желаете); да ви предоставят изходните кодове на програмите или възможността да ги получите, ако искате, да ви позволят да промените софтуера или да използвате части от него за създаването на нови свободни програми; и да знаете, че можете да правите тези неща.

За да защитим вашите права, се налага да направим ограничения, които забравяват на всеки да ви откаже тези права или да поиска от вас да се откажете от тях. Тези ограничения водят до определени отговорности и за вас, ако разпространявате копия на библиотеката или ако я променяте.

Например, ако разпространявате копия на библиотеката, независимо дали безплатно или срещу заплащане, трябва да предоставите на получателя всички права, които имате и вие.

Трябва да сте сигурни, че той, както и вие, ще получи или може да получи изходните кодове на програмата. Ако свържете друг код с библиотеката, трябва да предоставите файлове с пълния обектен код на получателите, така че и те да могат да се свържат с библиотеката след направените промени и прекомпиляция. Освен това, трябва да покажете тези правила на новите собственици, за да знаят правата си.

Ние защитаваме вашите права по два начина: (1) чрез запазени авторски права за библиотеката и (2) предлагаме ви този лиценз, който ви дава право легално да копирате, разпространявате и/или модифицирате библиотеката.

За защита на всеки разпространител ние искаме да бъде ясно, че не се предоставя гаранция за свободната библиотека. Също така, ако библиотеката бъде модифицирана от някого и разпространена в този вид, получателите трябва да знаят, че това не е оригиналната версия, така че евентуални проблеми, предизвикани от промените, да не се отразят на репутацията на първоначалния автор.

В заключение трябва да кажем, че софтуерните патенти представляват несправедна заплаха за съществуването на всяка свободна програма. Ние искаме да бъдем сигурни, че дадена компания не може ефективно да ограничи потребителите на свободен софтуер като получи ограничителен лиценз от притежателя на патента.

Ето защо, ние държим всеки патентен лиценз за дадена библиотека или нейна версия да разрешава свободното ѝ ползване от всички съгласно условията, посочени в настоящия Лиценз.

По-голямата част от GNU софтуера, включително и някои библиотеки, се защитават от стандартния GNU Общ Публичен Лиценз. GNU Ограничения Общ Публичен Лиценз се прилага за определени библиотеки и има съществени различия спрямо стандартния Общ Публичен Лиценз. Този лиценз се прилага към отделни библиотеки с цел да се обезпечи възможност за свързване на дадените библиотеки с несвободни програми.

Когато дадена програма е свързана с библиотека, независимо дали непрекъснато или чрез използването на обща библиотека, комбинацията от двете юридически погледната е комбиниран продукт, произведен на оригиналната библиотека. Стандартният Общ Публичен Лиценз допуска такова свързване само в случай, че новобразуваният комбиниран продукт отговаря на критериите за свободно ползване. Условията на Ограничения Общ Публичен Лиценз позволяват по-тъквари критерии за свързване на други кодове с библиотеката.

Ние наричаме настоящия лиценз "Ограничен" Общ Публичен Лиценз, поради факта, че той предоставя ограничени възможности за защита на свободата на потребителя в сравнение със стандартния Общ Публичен Лиценз. Също така, той предоставя на авторите на свободен софтуер по-малко преимущества пред конкуриращите ги несвободни програми. Тези са причините, че използваме стандартния Общ Публичен Лиценз за много библиотеки. Въпреки това, при определени обстоятелства използването на Ограничен Общ Публичен Лиценз има своите предимства.

Например, в някои редки случаи може да възникне необходимост да се насърчи максимално използването на дадена библиотека и

тя да се превърне в неофициален стандарт. За да се постигне това, неспособните програми трябва да могат да ползват библиотеката. По-често срещан случай е, когато свободна библиотека изпълнява същите функции, каквито и широко използваните неспособни библиотеки. В този случай е нецелесъобразно да се ограничават свободната библиотека само за случаите, когато тя се използва със свободен софтуер, поради което прилагаме Ограничения Общ Публичен Лиценз.

В други случаи разрешението за употреба на определена библиотека с неспособни програми позволява по-голям брой хора да използват повече свободен софтуер. Например, разрешението да се използва библиотека GNU C Library съвместно с неспособни програми позволява на много повече потребители да използват цялата операционна система GNU, както и нейната разновидност - операционната система GNU/Linux.

Независимо, че Ограниченият Общ Публичен Лиценз зачитава в по-малка степен свободата на потребителите, той предоставя на потребителите на програмата, свързана с Библиотеката, правото свободно да използва тази програма, използвайки модифицирана версия на Библиотеката.

По-долу са изброени правилата и условията за възпроизвеждане, разпространение и модификация. Обърнете внимание на разликата в понятията "продукт, базиран на библиотеката" и "продукт, използващ библиотеката". В първия случай продуктът включва в себе си част от изходния код на библиотеката, докато във втория случай продуктът трябва да бъде свързан с библиотеката, за да може да се стартира.

GNU ОБЩ ПУБЛИЧЕН ЛИЦЕНЗ ПРАВИЛА И УСЛОВИЯ ЗА КОПИРАНЕ, РАЗПРОСТРАНЕНИЕ И МОДИФИЦИРАНЕ

0. Този Лиценз е приложим за всяка софтуерна библиотека или друга програма, която съдържа обозначение от притежателя на авторското право или друго оторизирано лице, че могат да бъдат разпространявани съгласно правилата на този Ограничен Общ Публичен Лиценз (наричан също "този Лиценз"). Обръщението към всеки притежател на лиценз е "вие".

"Библиотеката" означава съвкупността от софтуерни функции и/или данни, подготвени по такъв начин, че да могат да бъдат удобно свързани с програми (които използват някои от тези функции и данни) за създаването на изпълними файлове.

Терминът "Библиотеката" по-нататък се отнася до произволна библиотека или продукт, разпространявани съгласно правилата, посочени в настоящия Лиценз. Терминът "продукт, базиран на библиотеката" означава или Библиотеката, или друг произведен продукт съгласно закона за авторското право, т.е. продукт, включващ в себе си Библиотеката или част от нея, дословно или с модификации и/или директно преведена на друг език. (От такъв нататък преводът се включва без ограничения в термина "модифициране".)

"Изходен код" на продукта означава предпочитаната форма на продукта за извършване на модификации върху него. За една библиотека пълният изходен код означава целия изходен код на всички модули, които тя съдържа заедно с всички свързани с продукта файлове, определящи интерфейса, както и скриптовете, използвани за контрол над компилирането и инсталирането на библиотеката.

Действието на настоящия Лиценз не се простира върху осъществяването на други дейности извън копиране, разпространение и модифициране. Лицензът не налага ограничения върху стартирането на програмата, използваща Библиотеката, неговите условия се отнасят за изходните данни на такава програма само в случаите, когато тяхното съдържание представлява продукт, базиран на Библиотеката (независимо дали Библиотеката е била използвана в качеството на инструмент за създаването на този продукт). Дали е така зависи от това какво правят Библиотеката и програмата, използваща Библиотеката.

1. Вие можете да копирате и разпространявате точно копие на пълния изходен код на Библиотеката такъв, какъвто го получавате, на всякакъв носител, при условие, че поставите на видно място на всяко копие съответното обозначение за авторските права и отказ от даване на гаранция; запазвайте

цели всички обозначения, които се отнасят до този Лиценз и до липсата на всякаква гаранция; предоставяйте на всеки получател на Библиотеката копие от този Лиценз заедно с Библиотеката.

Вие можете да взимате такса за физическия акт по превърляне на копие и по свое усмотрение да предлагате гаранция в замяна на такса.

2. Вие можете да модифицирате вашето копие или копия на Библиотеката или на някаква част от нея, създавайки по този начин продукт, базиран на Библиотеката и да разпространявате таква модификация или продукти съгласно правилата, упоменати в Част 1 по-горе, ако спазвате и следните условия:

a) Модифицираният продукт също трябва да бъде софтуерна библиотека.

b) Трябва да поставите на видно място в модифицираните файлове обозначения, указващи, че сте променили файловете и датата на всяка промяна.

v) Вие трябва да направите така, че целият продукт да бъде безплатно лицензиран за всички трети лица съгласно правилата на този Лиценз.

г) Ако даден елемент на модифицираната Библиотеката се обръща функция или таблица с данни, които се предоставят от програмата, използвана този елемент, но работеща отделно от него, вие сте длъжни добросъвестно да насочите усилията си така, че ако програмата няма такава функция или таблица, съответният елемент на Библиотеката да продължи да работи и да изпълни онази част от задачата, която има смисъл.

(Например, функцията на библиотеката да изчислява корен квадратен е добре дефинирана и по своето предназначение е абсолютно независима от приложението. Тогава, в съответствие с подточка 2г, всяка функция, предоставена от приложението или таблица, използвана от дадената функция не трябва да бъде задължителна: ако приложението няма такава функция или таблица, функцията по изчисляването на корен квадратен винаги е длъжна да изчислява корен квадратен.) Тези изисквания се отнасят за модифицираните продукти като цяло. Ако различни части от тези продукти не са производни на Библиотеката и могат да бъдат считани за независими и отделни продукти, тогава този Лиценз и неговите правила не важат за тези части, когато ги разпространявате като отделен продукт. Ако обаче разпространявате гореспоменатите части като елемент от един цялостен продукт, базиран на Библиотеката, то разпространението на продукта трябва да се извършва съгласно правилата на този Лиценз, чийто права за всички потребители се простират върху целия продукт и всички негови части, независимо кой ги е написал.

По този начин, целта на този част не е да оспорва или предявява претенции за правата върху софтуера, разработен изцяло от вас, а да упражнява контрол върху разпространението на производни или събрани продукти, базирани на Библиотеката.

В допълнение може да кажем, че простото събиране на друг продукт, който не е базиран на Библиотеката заедно с Библиотеката (или продукт, базиран на Библиотеката) на един и същ медиен носител за съхранение или разпространение на данни не поставя другия продукт в обхвата на този Лиценз.

3. Вие имате право по свой избор да прилагате към дадено копие на Библиотеката правилата на стандартния GNU Общ Публичен Лиценз, вместо тези на настоящия Лиценз. За този цел, вие сте длъжни да промените всички обозначения, отнасящи се до настоящия Лиценз, така че те да се позовават на версия 2 на стандартния GNU Общ Публичен Лиценз. (Ако се е появила по-нова версия от 2, можете да използвате новата версия, ако желаете). Не правете никакви други промени в текста на обозначенията.

Замаяната на един лиценз с друг по отношение на определено копие е необратимо за това копие, така че стандартният GNU Общ Публичен Лиценз ще се прилага за всички следващи копия и производни продукти от това копие.

Тази опция е полезна, когато желаете да копирате част от изходния код на Библиотеката в програма, която не е библиотеката.

4. Вие можете да копирате или разпространявате Библиотеката (или част от нея, или произведен продукт от нея съгласно

правилата на Част 2) във вид на обектен код или в изпълним формат съгласно правилата на Част 1 и 2 по-горе, ако я разпространявате с пълния ѝ машинно четим изходен код, който трябва да бъде разпространяван съгласно правилата на Част 1 и 2 по-горе на меден носител, обичайно използван за размяна на софтуер.

Ако разпространението на обектен код се извършва чрез предлагане на достъп с разрешение за копиране от определено място, то предлагането на еквивалентен достъп с възможност за копиране на изходния код от същото място се счита за разпространение на изходния код, въпреки че третите лица не са задължени да копират изходния код заедно с обектния такъв.

5. Под "продукт, използващ Библиотеката" се разбира програма, която не съдържа елементи, производни на някаква част от Библиотеката, но е предназначена за работа с Библиотеката посредством компилиране или свързване с Библиотеката. Такъв отделен продукт не е производен продукт на Библиотеката и не попада под действието на настоящия Лиценз.

Въпреки това, свързването на "продукт, използващ Библиотеката" и Библиотеката създава изпълним файл, който се явява производен на Библиотеката (тъй като той съдържа части от Библиотеката). Такъв изпълним файл попада под действието на настоящия Лиценз. Част 6 определя реда за разпространение на такива изпълними файлове.

В случая, когато "продукт, използващ Библиотеката" използва данни от заглавния файл, който е част от Библиотеката, обектният код на този продукт може да е производен на Библиотеката, дори ако изходният код не е. Дали това е така е особено важно в случаите, когато продуктът може да бъде свързан без Библиотеката или когато самият продукт се явява библиотека. Тези разграничения не са строго определени от закона. Ако такъв обектен файл използва само числени параметри, данни за структурното разположение и средства за достъп, както и малки макроси и малки линейни функции (с дължина десет реда или по-малка), в този случай използването на обектния файл е неограничено, независимо от това дали съгласно законодателните норми даниения обектен файл се явява производен продукт. (Изпълнимите файлове, които съдържат даниения обектен код, както и части от Библиотеката попадат под условията на Част 6 от настоящия Лиценз).

Във всички останали случаи, в които продуктът се явява производен от Библиотеката, вие имате право да разпространявате обектния код на даниения продукт съгласно правилата на Част 6 от настоящия Лиценз. Всеки изпълним файл, съдържащ даниения продукт, също попада под действието на Част 6, независимо дали е свързан директно със самата Библиотеката.

6. Като изключение от положенията, описани в предходните части на настоящия Лиценз, вие имате право да обединявате или свързвате "продукт, използващ Библиотеката" с Библиотеката и така да създадете продукт, съдържащ части на Библиотеката, който имате право да разпространявате по ваш избор, при условие, че позволявате модифициране на продукта за собствените цели на потребителя, както и обратна разработка на софтуера за отстраняване на дефекти в извършените модификации.

На всяко копие от такъв продукт сте задължени да поставите ясно обозначение, че даниеният продукт използва Библиотеката и че Библиотеката, както и нейното ползване се регулират от правилата на настоящия Лиценз. Дължни сте също така да предоставите копие от настоящия Лиценз. Ако в процеса на работа продуктът извежда на екрана обозначение за авторските права, вие сте длъжни да включите в него и обозначение за авторското право на Библиотеката, както и препратки, чрез които потребителят може да се запознае с копие на настоящия Лиценз. Трябва да изпълните също и едно от следните условия:

а) Продуктът трябва да бъде придружен от съответния пълен изходен код на Библиотеката в машинно четима форма, включително всички изменения, които са били използвани в продукта (и които сте задължени да разпространявате съгласно правилата на Част 1 и 2 по-горе); и ако продуктът се явява изпълним файл, свързан с Библиотеката, той трябва да бъде придружен от пълния обектен и/или изходен код на "продукт, който използва Библиотеката" в машинно четима форма, за да може потребителят да модифицира

Библиотеката и след това отново да я свърже, в резултат на което ще бъде създаден модифициран изпълним файл, съдържащ модифицираната Библиотеката. (Предполага се, че потребителят, който прави изменения в съдържанието на файловете с определенията в Библиотеката, не винаги ще е в състояние да прекомпилира приложението така, че да може да използва модифицираните определения.)

- б) За свързването с Библиотеката трябва да използвате подходящ механизъм за свързване на споделени библиотеки. Механизъмът за свързване на споделени библиотеки се счита за подходящ, ако той: 1) по време на изпълнение използва копие на библиотеката, която вече се намира в компютърната система на потребителя, а не копира функции на библиотеката в изпълнимия файл и 2) работи правилно с модифицирана версия на библиотеката, ако потребителят инсталира такава, при условие че е налице съвместимост на интерфейса на модифицираната версия и тази версия на библиотеката, с която е създаден продуктът.
- в) Да разпространявате продукта с писмено предложение, валидно поне за три години, предоставящо на същия потребител материалите, указани в подточка б) по-горе, на цена не по-голяма от вашите разходи по разпространяването на продукта.
- г) Ако разпространението на продукта се извършва чрез предлагане на достъп с разрешение за копиране от определено място, предложете еквивалентен достъп с възможност за копиране на посочените по-горе материали от същото място.
- д) Уверете се, че потребителят вече е получил свое копие на тези материали или че вече сте изпратили копие от указаните материали на този потребител.

Когато "продуктът, използващ Библиотеката" е представен в изпълним формат, той трябва да включва в себе си всички данни и програмни услуги, необходими за възпроизвеждането на изпълнимия файл. Като специално изключение, не е необходимо материалите, подлежащи на разпространение, да включват нещо, което обикновено се разпространява (като изходен или двоичен код) с основните компоненти (компилятор, ядро и т.н.) на операциялната система, под която работи изпълнимият продукт, с изключение на случаите, когато изпълнимият файл се съпровожда от такива компоненти.

В някои случаи това изискване може да противоречи на ограничителните условия на лиценза на други несвободни библиотеки, които обикновено не са включени в операциялната система. При наличие на такива противоречия вие имате право да използвате алтернативно споменатите несвободни библиотеки и Библиотеката в разпространявания от вас изпълним файл.

7. Вие имате право да поставяте елемент на библиотеката, който се явява продукт, базиран на Библиотеката, заедно с елемент на други библиотеки, които не попадат под действието на условията, споменати в настоящия Лиценз и да ги разпространявате като комбинирана библиотека при условие, че е разрешено отделното разпространение на продукта, базиран на Библиотеката и на елементите на другите библиотеки, а освен това трябва да изпълните следните условия:

- а) Приложите към комбинираната библиотека копие от същия продукт, базиран на Библиотеката, без да го комбинирате с друг елемент на библиотеката. Такова копие трябва да се разпространява съгласно правилата, описани в предходните части на настоящия Лиценз.
- б) Направете ясно обозначение в комбинираната библиотека, че част от нея се явява продукт, базиран на Библиотеката и обяснете къде може да бъде намерена придружаващата некомпилаторна форма на същия продукт.
8. Вие не можете да копирате, модифицирате, прелицензирате, свързвате или разпространявате Библиотеката, освен по начините, изрично предвидени в този Лиценз. Всякакъв друг опит за копиране, модифициране, прелицензиране, свързване или разпространение на Библиотеката е забранен и автоматично елиминира правата, които този Лиценз ви дава. Въпреки това обаче, лица, които са получили копия или права от вас при условията на този Лиценз, ще запазят правата си дотогава, докато се придържат към него.

9. Вие не сте длъжни да приемате този Лиценз, тъй като не сте го подписвали. Нищо друго обаче не ви дава право да модифицирате или разпространявате Библиотеката или нейни производни продукти. Тези действия са забранени от закона, ако не приемете този Лиценз. Ето защо, модифицирайки или разпространявайки Библиотеката (или продукт, базиран на Библиотеката), вие автоматично приемате всички правила и условия на този Лиценз за копиране, разпространение и модифициране на Библиотеката или на базирани на нея продукти.
10. Всеки път, когато последващо разпространявате Библиотеката (или продукт, базиран на Библиотеката), получателят ѝ автоматично получава разрешение от първоначалния притежател на лиценза да копира, разпространява, свързва или модифицира Библиотеката, предмет на тези правила и условия. Вие не можете да налагате каквито и да било ограничения, възпрепятстващи получателя да упражнява правата, гарантирани му тук. Вие не сте оправомощени да налагате спазване на този Лиценз от трети лица.
11. Ако вследствие на съдебно решение или обвинение в нарушаване на патента или по някаква друга причина (неограничена само до въпроси, свързани с патента), вие е наложено спазването на условия (дали чрез съдебна заповед, съглашение или по друг начин), които противоречат на условията на лиценза, те не ви освобождават от условията на този Лиценз. Ако не можете да разпространявате Библиотеката по начин, който да удовлетвори едноновременно задълженията ви по този Лиценз и всички други, свързани с него задължения, то вие не можете да разпространявате Библиотеката изобщо. Например, ако патентен лиценз не позволява безплатно разпространение на Библиотеката от тези, които получават нейни копия директно или индиректно от вас, единственият начин, по който можете да удовлетворите патентния и този Лиценз, е да се въздържате напълно от разпространението на Библиотеката.

Ако някаква част от гореописаното е невалидна или неприложима при определени обстоятелства, смисълът на гореописаното се счита за приложим и описаните положения като цяло се считат за приложими при други обстоятелства.

Целта на тази част не е да ви подбужда да нарушавате патентни или други права за собственост или да оспорвате валидността на такива права; тази част има единствената цел да защити целостта на системата за разпространение на свободен софтуер, наложена от практиката на публичните лицензи. Много хора са дали своя шедър принос към широката гама софтуер, разпространяван чрез последователното приложение на тази система, но само авторът/донорът може да избира дали той или тя ще разпространява софтуер чрез някаква друга система, а получателите на лиценза не могат да налагат този избор.

Целта на тази част е да направи напълно ясно това, което се счита за следствие от останалата част на този Лиценз.

12. Ако разпространението и/или употребата на Библиотеката е ограничено в определени страни чрез патенти или чрез авторско право на интерфейса, първоначалният притежател на авторското право, който поставя Библиотеката под този Лиценз, може да добави изрично ограничение за географското разпространение, изключващо тези страни, така че разпространението да бъде позволено само в или между страни, които не са изключени по този начин. В този случай, Лицензът включва ограничението по такъв начин, сякаш е написано в текста му.
13. Фондацията за Свободен Софтуер си запазва правото да публикува ревизирани и/или нови версии на Ограничения Общ Публичен Лиценз. Такива нови версии ще бъдат подобни по смисъл с настоящата версия, но могат да се различават по отделни свои детайли, които касаят нововъзникнали проблеми. Всяка версия има номер, който я отличава от другите. Ако Библиотеката уточнява номера на версията на този Лиценз, която се отнася до нея и "всяка следваща версия", вие имате избора да следвате правилата и условията на споменатата версия или на всяка следваща версия, публикувана от Фондацията за Свободен Софтуер. Ако Библиотеката не определя номер на версията на този Лиценз, вие можете да изберете всяка версия, публикувана някога

от Фондацията за Свободен Софтуер.

14. Ако желаете да съчетаете части от Библиотеката с други безплатни програми, разпространявани под други условия, несъвместими с тези, осъществяващи контакт с авторите им и поискайте разрешение за ползването им. За софтуер, чийто авторски права са притежатели на Фондацията за Свободен Софтуер, пишете на Фондацията; понякога правим изключения. Нашето решение ще бъде повлияно от постигането на две цели - запазването на свободния статут на всички продукти, произведени на нашия свободен софтуер и подпомагането на обмяната и повторното използване на софтуера като цяло.

БЕЗ ГАРАНЦИЯ

15. ТЪЙ КАТО БИБЛИОТЕКАТА Е ЛИЦЕНЗИРАНА КАТО БЕЗПЛАТНА, НЕ СЕ ДАВА НИКАКВА ГАРАНЦИЯ ЗА НЕЯ ДО СТЕПЕНТА, РАЗРЕШЕНА ОТ СЪОТВЕТНИЯ ЗАКОН. ОСВЕН АКО ОБРАТНОТО НЕ Е ПИСМЕНО ПОТВЪРДЕНО, ПРИТЕЖАТЕЛИТЕ НА АВТОРСКИТЕ ПРАВА И/ИЛИ ДРУГ И ЛИЦА ПРЕДОСТАВЯТ БИБЛИОТЕКАТА "КАКВАВА, КАКВАТО Е", БЕЗ НИКАКВИ ГАРАНЦИИ, ИЗРИЧНО УКАЗАНИ ИЛИ ПОДРАЗБИРАЩИ СЕ, ВКЛУЧИТЕЛНО, НО НЕ САМО ГАРАНЦИИТЕ ПО ПОДРАЗБИРАНЕ ОТНОСНО ТЪРГОВСКАТА СТОЙНОСТ НА СОФТУЕРА И ПРИГОДНОСТТА МУ ЗА ОПРЕДЕЛЕНА ЦЕЛ. ВИЕ ПОЕМАТЕ ЦЕЛИЯ РИСК ЗА КАЧЕСТВОТО И РАБОТАТА НА БИБЛИОТЕКАТА. АКО ТЯ СЕ ОКАЖЕ ДЕФЕКТНА, ВИЕ ПОЕМАТЕ РАЗХОДИТЕ ПО ЦЯЛОТО НЕОБХОДИМО ОБСЛУЖВАНЕ, ВЪЗСТАНОВЯВАНЕ ИЛИ ПОПРАВКА.
16. ПРИ НИКАКВИ ОБСТОЯТЕЛСТВА, ОСВЕН ПРИ НАЛИЧИЕ НА СЪОТВЕТНОТО ИЗИСКВАНЕ В СЪЩЕСТВУВАЩИЯ ЗАКОН ИЛИ ПРИ СКЛЮЧЕНО ПИСМЕНО СЪГЛАШЕНИЕ, НИКОЙ ОТ ПРИТЕЖАТЕЛИТЕ НА АВТОРСКИТЕ ПРАВА ИЛИ КОЕТО И ДА Е ДРУГО ЛИЦЕ, ИМАЩО ПРАВО ДА МОДИФИЦИРА И/ИЛИ ПОСЛЕДВАЩО ДА РАЗПРОСТРАНЯВА БИБЛИОТЕКАТА СЪГЛАСНО ИЗЛОЖЕНИТЕ ПО-ГОРЕ УСЛОВИЯ, НЕ Е ОТГОВОРЕН КЪМ ВАС ЗАРАДИ ПРИЧИНЕНИ ШЕТИ, ВКЛУЧИТЕЛНО ВСЯКАВИ ОБЩИ, СПЕЦИФИЧНИ, СЛУЧАЙНИ ИЛИ СЛЕДСТВЕНИ ШЕТИ ИЛИ ТАКИВА, ВЪЗНИКНАЛИ ВЪВ ВЪРЪЗКА С ИЗПОЛЗВАНЕТО ИЛИ НЕВЪЗМОЖНОСТТА ДА СЕ ИЗПОЛЗВА БИБЛИОТЕКАТА (ВКЛУЧИТЕЛНО, НО НЕ САМО ШЕТИ, СВЪРЗАНИ СЪС ЗАГУБА НА ДАННИ, НЕТОЧНИ ДАННИ, ЗАГУБИ, ПРЕТЪРПЕНИ ОТ ВАС ИЛИ ДРУГИ ЛИЦА ИЛИ НЕВЪЗМОЖНОСТ НА БИБЛИОТЕКАТА ДА РАБОТИ С ДРУГ СОФТУЕР). ГОРНОТО Е В СИЛА, ДОРИ АКО ПРИТЕЖАТЕЛЯТ НА АВТОРСКИТЕ ПРАВА ИЛИ ЛИЦАТА, РАЗПРОСТРАНЯВАЛИ И МОДИФИЦИРАЛИ БИБЛИОТЕКАТА СА БИЛИ НАЯСНО С ВЪЗМОЖНОСТТА ЗА ТАКИВА ШЕТИ.

КРАЙ НА ПРАВИЛАТА И УСЛОВИЯТА

Как да прилагате тези правила към вашите нови библиотеки

Ако разработвате нова библиотека и желаете тя да е от възможно най-голяма полза за обществото, най-добрият начин да постигнете това е да я направите свободен софтуер, който всеки може да разпространява и променя. Можете да го направите като разрешите разпространението ѝ при тези условия (или при условията на стандартния Общ Публичен Лиценз).

За да приложите тези правила, добавете следните обозначения към библиотеката. Най-сигурно е да ги добавите в началото на всеки файл с изходен код, за да изразите възможно най-ясно липсата на гаранция; като всеки такъв файл трябва да съдържа поне един ред за авторските права и да посочва мястото, където се намира пълният текст на споменатите обозначения.

<един ред с името на библиотеката и кратки насоки какво прави тя>

Защитен с авторски права (C) <година> <име на автора>

Тази библиотека е свободен софтуер; вие можете последващо да я разпространявате и/или модифицирате съгласно правилата на GNU Ограничен Общ Публичен Лиценз във вида, в който е публикуван от Фондацията за Свободен Софтуер. По ваше усмотрение може да

използват версия 2.1 на този Лиценз или някоя по-нова версия. Този библиотек се разпространява с надеждата, че ще бъде полезна, но БЕЗ ДА СЕ ДАВА КАКВАТО И ДА БИЛО ГАРАНЦИЯ, включително без гаранциите по подрабяване, относно ТЪРГОВСКАТА СТОЙНОСТ НА СОФТУЕРА ИЛИ ПРИГОДНОСТТА МУ ЗА ОПРЕДЕЛЕНА ЦЕЛ. За повече подробности вижте GNU Ограничен Общ Публичен Лиценз. Вие трябва да сте получили копие на GNU Ограничен Общ Публичен Лиценз заедно с тази библиотек, ако това не е така, пишете на Фондацията за Свободен Софтуер на адрес Free Software Foundation, Inc., 59 Temple Place, Suite 330, Boston, MA 02111-1307 USA.

Също така, добавете информация за контакт с вас по електронна и обикновена поща.

Ако се налага, вие трябва да получите от вашия работодател (ако работите като програмист) или вашето учебно заведение, ако има такова подписан "отказ от авторските права" за библиотеката. Например:

Чрез настоящата декларация Youyoude, Inc. се отказва да проявява всякакъв интерес към авторските права на библиотеката "Frob" (библиотеката за мигащи бутони), написана от Джеймс Рандъм Хакер.

подписано от Ту Кооп, 1 април 1990г.

Ту Кооп, вицепрезидент

Това е всичко!

Изискуеми изявления за OpenSSL project, използван в този продукт

Този продукт съдържа OpenSSL (включително библиотеката Original SSLeay), който Sony използва по лиценз, предоставен от притежателя на авторското право. По молба на притежателя на авторското право на споменатия софтуер, Sony осигурява следната информация и ви моли да я прочетете.

Наименование на пакета: sony-target-grel-openssl-0.9.8g-020201.src.rpm

OpenSSL

Защитен с авторски права (c) 1998г.-2006г. The OpenSSL Project.

Всички права са запазени.

Последващото разпространение и използването в изходен или двоичен код, било то с или без модификации, са разрешени, ако са изпълнени следните условия:

1. Последващото разпространение на изходния код трябва да съдържа горната информация за авторски права, този списък с условия и приложението по-долу отказ от гаранция.
2. Последващото разпространение в двоичен код трябва да съдържа горната информация за авторски права, този списък с условия и приложението по-долу отказ от гаранция, записани в документацията и/или в другите материали, разпространявани заедно с продукта.
3. Всички рекламни материали относно функциите или използването на този софтуер трябва да съдържат следното съобщение:
"Този продукт съдържа софтуер, разработен от OpenSSL Project за използване в OpenSSL Toolkit (<http://www.openssl.org/>)"
4. Наименованията "OpenSSL Toolkit" и "OpenSSL Project" не могат да бъдат използвани в публикации или с цел реклама на продукти, производни на този софтуер, без да е получено предварително писмено разрешение за това.
За писмено разрешение, моля, обърнете се към openssl-core@openssl.org.
5. Продукти, производни на този софтуер, не могат да бъдат наричани "OpenSSL", нито "OpenSSL" може да бъде използвано в името им, без за това да е получено предварително писмено разрешение от OpenSSL Project.
6. Последващото разпространение под каквато и да било форма трябва задължително да съдържа следното съобщение:
"Този продукт съдържа софтуер, разработен от OpenSSL Project за използване в OpenSSL Toolkit" (<http://www.openssl.org/>)

ТОЗИ СОФТУЕР Е ПРЕДОСТАВЕН ОТ OPENSSL PROJECT "ТАКЪВ, КАКЪВО Е", БЕЗ НИКАКВИ ГАРАНЦИИ, ИЗРИЧНО УКАЗАНИ ИЛИ ПОДРАЗБИРАЩИ СЕ, ВКЛЮЧИТЕЛНО, НО НЕ САМО ГАРАНЦИИТЕ ПО ПОДРАЗБИРАНЕ

ОТНОСНО ТЪРГОВСКАТА СТОЙНОСТ НА СОФТУЕРА И ПРИГОДНОСТТА МУ ЗА ОПРЕДЕЛЕНА ЦЕЛ. ПРИ НИКАКВИ ОБСТОЯТЕЛСТВА OpenSSL PROJECT ИЛИ НЕГОВИТЕ СЪТРУДНИЦИ НЕ НОСЯТ ОТГОВОРНОСТ ЗА КАКВИТО И ДА Е ПРЕКИ, КОСВЕНИ, СЛУЧАЙНИ, СПЕЦИФИЧНИ, ТИПИЧНИ ИЛИ СЛЕДСЪТВЕНИ ЩЕТИ (ВКЛЮЧИТЕЛНО, НО НЕ САМО ЩЕТИ, СВЪРЗАНИ С НАБАВЯНЕ НА ЗАМЕСТВАЩИ СТОКИ ИЛИ УСЛУГИ; ЗАГУБА НА ПОЛЗИ, ДАННИ ИЛИ ПЕЧАЛБИ; ИЛИ ПРЕКЪСВАНЕ НА ДЕЛОВА АКТИВНОСТ) НА КАКВИТО И ДА БИЛО ОСНОВАНИА, НЕЗАВИСИМО ДАЛИ ПО СИЛАТА НА ДОГОВОРА, ПРЕКИ ЗАДЪЛЖЕНИЯ ИЛИ ЗАКОНОНАРУШЕНИЯ (ВКЛЮЧИТЕЛНО НЕБЕЖНОСТ ИЛИ ДРУГИ), ПРОИЗТИЧАЩИ ОТ ИЗПОЛЗВАНЕТО НА ТОЗИ СОФТУЕР, ДОРИ АКО СА БИЛИ НАЯСНО С ВЪЗМОЖНОСТТА ЗА ТАКИВА ЩЕТИ.

Този продукт съдържа криптографски софтуер, разработен от Ерик Янг (ey@cryptsoft.com). Този продукт съдържа софтуер, разработен от Тим Хъдсън (tjh@cryptsoft.com).

Original SSLeay Лиценз Original SSLeay Лиценз

Защитен с авторски права (C) 1995г.-1998г. Ерик Янг (ey@cryptsoft.com)

Всички права са запазени.

Този пакет е SSL разработка, написана от Ерик Янг (ey@cryptsoft.com).

Тази разработка е написана така, че да бъде съвместима с Netscapes SSL.

Този библиотек е свободна за всякакъв вид използване в търговска и нетърговска цел, докато са изпълнени изброените по-долу изисквания. Тези изисквания се отнасят за всички кодове, които се срещат в този вид разпространение, били те RC4, RSA, Ihash, DES или други кодове, включително и различни от SSL кода. Към приложената SSL документация се отнасят същите правила за авторските права с единствената разлика, че техен притежател е Тим Хъдсън (tjh@cryptsoft.com).

Авторското право се запазва от Ерик Янг и поради това никакво обозначение относно авторското право не може да бъде премахвано.

Ако използвате този пакет в даден продукт, Ерик Янг трябва да бъде вписан като автор на използваните части от библиотеката. Това може да бъде направено под формата на текстово съобщение в началото на програмата или в нейната документация (онлайн или печатна), разпространявана с пакета.

Последващото разпространение и използването в изходен или двоичен код, било то с или без модификации, са разрешени, ако са изпълнени следните условия:

1. Последващото разпространение на изходния код трябва да съдържа информация за авторските права, този списък с условия и приложения по-долу отказ от гаранция.
2. Последващото разпространение в двоичен код трябва да съдържа горната информация за авторски права, този списък с условия и приложения по-долу отказ от гаранция, записани в документацията и/или в другите материали, разпространявани заедно с продукта.
3. Всички рекламни материали относно функциите или използването на този софтуер трябва да съдържат следното съобщение:
"Този продукт съдържа криптографски софтуер, разработен от Ерик Янг (ey@cryptsoft.com)."
Думата "криптографски" може да се пропусне, ако използваните части от библиотеката не са криптографски :-).
4. Ако използвате какъвто и да било специфичен Windows код (или произведен на него код) от директорията apps (application code), трябва задължително да включите следното съобщение:
"Този продукт съдържа софтуер, разработен от Тим Хъдсън (tjh@cryptsoft.com)"

ТОЗИ СОФТУЕР Е ПРЕДОСТАВЕН ОТ ЕРИК ЯНГ "ТАКЪВ, КАКЪВО Е", БЕЗ НИКАКВИ ГАРАНЦИИ, ИЗРИЧНО УКАЗАНИ ИЛИ ПОДРАЗБИРАЩИ СЕ, ВКЛЮЧИТЕЛНО, НО НЕ САМО ГАРАНЦИИТЕ ПО ПОДРАЗБИРАНЕ ОТНОСНО ТЪРГОВСКАТА СТОЙНОСТ НА СОФТУЕРА И ПРИГОДНОСТТА МУ ЗА ОПРЕДЕЛЕНА ЦЕЛ. ПРИ НИКАКВИ ОБСТОЯТЕЛСТВА АВТОРЪТ ИЛИ НЕГОВИТЕ

СЪТРУДНИЦИ НЕ НОСЯТ ОТГОВОРНОСТ ЗА НИКАКВИ ПРЕКИ, КОСВЕНИ, СЛУЧАЙНИ, СПЕЦИФИЧНИ, ТИПИЧНИ ИЛИ СЛЕДСТВЕНИ ЩЕТИ (ВКЛЮЧИТЕЛНО, НО НЕ САМО ЩЕТИ, СВЪРЗАНИ С НАБАВЯНЕ НА ЗАМЕСТВАЩИ СТОКИ ИЛИ УСЛУГИ, ЗАГУБА НА ПОЛЗИ, ДАННИ ИЛИ ПЕЧАЛБИ; ИЛИ ПРЕКЪСВАНЕ НА ДЕЛОВА АКТИВНОСТ), НА КАКВИТО И ДА БИЛО ОСНОВАНИЯ, НЕЗАВИСИМО ДАЛИ ПО СИЛАТА НА ДОГОВОР, ПРЕКИ ЗАДЪЛЖЕНИЯ ИЛИ ЗАКОНАРУШЕНИЯ (ВКЛЮЧИТЕЛНО НЕБРЕЖНОСТ ИЛИ ДРУГИ), ПРОИЗТИЧАЩИ ОТ ИЗПОЛЗВАНЕТО НА ТОЗИ СОФТУЕР, ДОРИ АКО СА БИЛИ НАЯСНО С ВЪЗМОЖНОСТТА ЗА ТАКИВА ЩЕТИ.

Правилата на лиценза и условията за разпространение за всяка публично достъпна версия или производна на този код не могат да бъдат променяни, т.е. този код не може да бъде просто копиран и поставен под друг лиценз за разпространение [включително GNU Публичен Лиценз].

FreeType

FreeType Project е защитен с авторски права (C) 1996г.-2000г. на Дейвид Търнър, Робърт Вилхелм и Върнър Лембърг. Всички права са запазени, освен описаните по-долу.

PROJECT FREETYPE Е ПРЕДОСТАВЕН "ТАКЪВ, КАКЪВТО Е", БЕЗ НИКАКВИ ГАРАНЦИИ, ИЗРИЧНО УКАЗАНИ ИЛИ ПОДРАЗБИРАЩИ СЕ, ВКЛЮЧИТЕЛНО, НО НЕ САМО ГАРАНЦИИТЕ ОТНОСНО ТЪРГОВСКАТА СТОЙНОСТ НА ПРОДУКТА И ПРИГОДНОСТТА МУ ЗА ОПРЕДЕЛЕНА ЦЕЛ. ПРИ НИКАКВИ ОБСТОЯТЕЛСТВА НИКОЙ ОТ АВТОРИТЕ ИЛИ ПРИТЕЖАТЕЛИТЕ НА АВТОРСКИ ПРАВА НЕ НОСЯТ ОТГОВОРНОСТ ЗА КАКВИТО И ДА Е ЩЕТИ, ПРИЧИНЕНИ ОТ ИЗПОЛЗВАНЕТО ИЛИ НЕВЪЗМОЖНОСТТА ЗА ИЗПОЛЗВАНЕ НА FREETYPE PROJECT.

Информация за NetBSD

софтуера BSD Лиценз

Защитен с авторски права (c) 1994г.-2004г. The NetBSD Foundation, Inc. Всички права са запазени.

Последващото разпространение и използването в изходен или двоичен код, било то с или без модификации, са разрешени, ако са изпълнени следните условия:

1. Последващото разпространение на изходния код трябва да съдържа информация за авторските права, този списък с условия и приложения по-долу отказ от гаранция.
2. Последващото разпространение в двоичен код трябва да съдържа горната информация за авторски права, този списък с условия и приложения по-долу отказ от гаранция, записани в документацията и/или в другите материали, разпространявани заедно с продукта.
3. Всички рекламни материали относно функциите или използването на този софтуер трябва да съдържат следното съобщение:
Този продукт съдържа софтуер, разработен от NetBSD Foundation, Inc. и нейните сътрудници.
4. Имената на NetBSD Foundation и на нейните сътрудници не могат да се използват в публикации или в цел реклама на продукти, производни на този софтуер, без тяхното изрично писмено разрешение за това.

ТОЗИ СОФТУЕР Е ПРЕДОСТАВЕН ОТ УПРАВИТЕЛИТЕ НА ФОНДАЦИЯТА И НЕЙНИТЕ СЪТРУДНИЦИ "ТАКЪВ, КАКЪВТО Е", БЕЗ НИКАКВИ ГАРАНЦИИ, ИЗРИЧНО УКАЗАНИ ИЛИ ПОДРАЗБИРАЩИ СЕ, ВКЛЮЧИТЕЛНО, НО НЕ САМО ГАРАНЦИИТЕ ПО ПОДРАЗБИРАНЕ ОТНОСНО ТЪРГОВСКАТА СТОЙНОСТ НА СОФТУЕРА И ПРИГОДНОСТТА МУ ЗА ОПРЕДЕЛЕНА ЦЕЛ. ПРИ НИКАКВИ ОБСТОЯТЕЛСТВА УПРАВИТЕЛИТЕ НА ФОНДАЦИЯТА И НЕЙНИТЕ СЪТРУДНИЦИ НЕ НОСЯТ ОТГОВОРНОСТ ЗА НИКАКВИ ПРЕКИ, КОСВЕНИ, СЛУЧАЙНИ, СПЕЦИФИЧНИ, ТИПИЧНИ ИЛИ СЛЕДСТВЕНИ ЩЕТИ (ВКЛЮЧИТЕЛНО, НО НЕ САМО ЩЕТИ, СВЪРЗАНИ С НАБАВЯНЕ НА ЗАМЕСТВАЩИ СТОКИ ИЛИ УСЛУГИ, ЗАГУБА НА ПОЛЗИ, ДАННИ ИЛИ ПЕЧАЛБИ; ИЛИ ПРЕКЪСВАНЕ НА ДЕЛОВА АКТИВНОСТ), НА КАКВИТО И ДА БИЛО ОСНОВАНИЯ,

НЕЗАВИСИМО ДАЛИ ПО СИЛАТА НА ДОГОВОР, ПРЕКИ ЗАДЪЛЖЕНИЯ ИЛИ ЗАКОНАРУШЕНИЯ (ВКЛЮЧИТЕЛНО НЕБРЕЖНОСТ ИЛИ ДРУГИ), ПРОИЗТИЧАЩИ ОТ ИЗПОЛЗВАНЕТО НА ТОЗИ СОФТУЕР, ДОРИ АКО СА БИЛИ НАЯСНО С ВЪЗМОЖНОСТТА ЗА ТАКИВА ЩЕТИ.

Съгласно правилата на лиценза относно софтуера, споменат в този документ, е необходимо да поместим следната информация:

Този продукт съдържа софтуер, разработен от Адам Глас.
Този продукт съдържа софтуер, разработен от Бил Пол.
Този продукт съдържа софтуер, разработен от Чарлз М. Ханум.
Този продукт съдържа софтуер, разработен от Кристиан Е. Хонс.
Този продукт съдържа софтуер, разработен от Кристофър Г. Деметриу.
Този продукт съдържа софтуер, разработен от Кристофър Г. Деметриу за NetBSD Project.
Този продукт съдържа софтуер, разработен от Христос Зулас.
Този продукт съдържа софтуер, разработен от Гарднър Бучанан.
Този продукт съдържа софтуер, разработен от Гордън У. Рос.
Този продукт съдържа софтуер, разработен от Джонатан Стоун за NetBSD Project.

Този продукт съдържа софтуер, разработен от Мануел Боуер.
Този продукт съдържа софтуер, разработен от Ролф Гросман.
Този продукт съдържа софтуер, разработен от Tools GmbH.
Този продукт съдържа софтуер, разработен от NetBSD Foundation, Inc. и нейните сътрудници.
Този продукт съдържа софтуер, разработен от Университета в Калифорния, Бъркли и неговите сътрудници.
Този продукт съдържа софтуер, разработен от Университета в Калифорния, Лабораторията Лорънс Бъркли и техните сътрудници.
Този продукт съдържа софтуер, разработен от Университета в Калифорния, Лабораторията Лорънс Бъркли.
Този продукт съдържа софтуер, разработен от Wasabi Systems, Inc. за NetBSD Project.
Този продукт съдържа софтуер, разработен от Матиас Дрочнър за NetBSD Project.

Информация за JPEG

Части от този продукт използват резултатите от проучванията на Independent JPEG Group.

Наименование на пакета `sony-target-grel-libjpeg-6b-020201.src.rpm`. Това, което трябва да е ясно:

1. Ние не обещаваме, че този софтуер ще работи. (Но ако откриете някакви дефекти, моля, уведомете ни!)
2. Можете да използвате този софтуер за каквато цел пожелаете. Не е необходимо да плащате за него.
3. Нямайте право да претендирате, че вие сте разработили този софтуер. Ако го използвате в далена програма, е необходимо да поместите съобщение във вашата документация, че сте използвали IJG кода.

Правна информация:

Авторите на този софтуер не дават НИКАКВИ ГАРАНЦИИ или представяне, изрично указани или подразбиращи се относно този софтуер, неговото качество, точност, търговската му стойност или пригодността му за определена цел. Този софтуер се предоставя "ТАКЪВ, КАКЪВТО Е" и вие, неговите потребители, поемате целия риск относно качеството и точността му.

Този софтуер е защитен с авторски права (c) 1991г.-1998г. Томас Г. Лейн.

Всички права са запазени, с изключение на описаните по-долу. Имате право безплатно да използвате, копирате, модифицирате и разпространявате този софтуер (или части от него) за каквато и да е цел, ако спазвате следните условия.

- (1) Ако разпространявате някаква част от изходния код на този софтуер, е необходимо да бъде включен този файл ПРОЧЕТИ МЕ заедно с информацията за авторските права и липсата на гаранция, без тя да бъде променяна; в придружаващата документация трябва да бъде ясно указано, ако има извършени допълнения, изтривания или промени в оригиналните файлове.
- (2) Ако разпространявате само код за изпълняни файлове, то придружаващата документация трябва да съдържа съобщение "този софтуер се основава отчасти на работата на Independent JPEG Group".
- (3) Имате право да използвате този софтуер, само ако поемете

пълна отговорност за всякакви нежелани последици; авторите не поемат НИКАКВА ОТГОВОРНОСТ за каквито и да било щети. Тези условия се прилагат към всеки софтуер, произведен от или базиран на IIG кода, а не само към немодифицирана библиотеката. Ако използвате нашия продукт, е необходимо да ни уведомите за това.

НЕ се дава право за използването на името на автора или името на компанията в рекламата или публикацията относно този софтуер или производни на него продукти. За този софтуер може да се използва само наименованието "софтуер на Independent JPEG Group". Ние даваме специално разрешение и насърчаваме използването на този софтуер като основа за продукти, разпространявани с търговска цел, при условие, че продавачът поеме всички свързани с продукта гаранции и отговорности.

Информация за PuTTY софтуера

Този продукт съдържа някои кодове от приложението PuTTY. Пакет на източника: putty-0.58.tar.gz
Текст на Лиценза: <http://www.chiark.greenend.org.uk/~sgatham/putty/licence.html>

PuTTY е защитен с авторски права 1997г.-2006г. Саймън Татхам. Авторски права върху части на софтуера имат също и Робърт де Бат, Йорис ван Рантуик, Делян Делчев, Андреас Шулиц, Йероен Масар, Уез Фурлонг, Николас Бари, Джъстин Брадфорд, Бен Харис, Малкъм Смит, Ахмад Калифа, Маркус Кун и CORE SDI S.A. Всеки има право да получи безплатно копие на този софтуер и свързаните с него файлове с документация (наричани с общото наименование "Софтуерът"), да се разпорежда със Софтуера без ограничение, включително без ограничение на правото да използва, копира, модифицира, обединява, публикува, разпространява, прелицензира и/или да продава копия на Софтуера и да разрешава на хората, на които предоставя Софтуера да извършват същото, ако са спазени следните условия:

Във всички копия или значителни части на Софтуера трябва да се съдържа гореописаната информация относно авторските права и този списък с условия.

ТОЗИ СОФТУЕР СЕ ПРЕДОСТАВЯ "ТАКЪВ, КАКЪВТО Е", БЕЗ НИКАКВИ ГАРАНЦИИ, ИЗРИЧНО УКАЗАНИ ИЛИ ПОДРАЗБИРАЩИ СЕ, ВКЛЮЧИТЕЛНО, НО НЕ САМО ГАРАНЦИИТЕ ПО ПОДРАЗБИРАНЕ ОТНОСНО ТЪРГОВСКАТА СТОЙНОСТ НА СОФТУЕРА, ПРИГОДНОСТТА МУ ЗА ОПРЕДЕЛЕНА ЦЕЛ И ЛИПСАТА НА НАРУШЕНИЯ СЪРЯМО ПРАВАТА НА ТРЕТИ ЛИЦА. ПРИ НИКАКВИ ОБСТОЯТЕЛСТВА САЙМЪН ТАТХАМ НЕ НОСИ ОТГОВОРНОСТ ЗА КАКВИТО И ДА Е ПРЕТЕНЦИИ, ПРИЧИНЕНИ ЩЕТИ ИЛИ ДРУГА ОТГОВОРНОСТ, НЕЗАВИСИМО ДАЛИ ПО СИЛАТА НА ДОГОВОР, ЗАКОНОНАРУШЕНИЯ ИЛИ ДРУГИ ОСНОВАНИЯ, ПРОИЗТИЧАЩИ ОТ ИЛИ ВЪВ ВРЪЗКА С ТОЗИ СОФТУЕР, ОТ НЕГОВАТА УПОТРЕБА ИЛИ ДРУГ ВИД РАЗПОРЕЖДАНЕ С НЕГО.

Информация за fdlbm софтуера

@(#)fdlbm.h 1.5 95/01/18

Защитен с авторски права (C) 1993г.на Sun Microsystems, Inc. Всички права са запазени.

Разработен от SunSoft, служба на Sun Microsystems, Inc. Имате право безплатно да използвате, копирате, модифицирате и разпространявате този софтуер, при условие че описаната тук информация бъде запазена непроменена.

Информация относно Root Certificates

В допълнение може да кажем, че компонентите Runtimes и Runtime може да съдържа един или повече основни сертификати (наричани по-нататък с наименованието "Root Certificates"). Възможно е да не успеете да модифицирате Root Certificates.

Информация за Nano-XML

Защитен с авторски права (C) 2000г.-2002г. Марк де Шемакер. Всички права са запазени.

Този софтуер се предоставя "такъв, какъвто е", без никакви

изрично указани или подразбиращи се гаранции. При никакви обстоятелства авторите не са отговорни за каквито и да е щети, възникнали във връзка с употребата на този софтуер.

- Всеки има право да използва този софтуер за каквато и да е цел, включително в приложения с търговска цел, да го променя и последователно да го разпространява, ако са спазени следните условия:
1. Същността на този софтуер не трябва да бъде погрешно представен; вие не можете да претендирате, че сте разработили оригиналния софтуер. Ако използвате този софтуер в продукт, би било добре, ако има съобщение за това в документацията на продукта, но такава не е задължителна.
 2. Промените верси на софтуера трябва ясно да бъдат обозначени като такива, а не погрешно да се представят като оригинален софтуер.
 3. Тази информация не може да бъде премахната или променена при разпространение на софтуера под каквато и да е форма.

MPEG-4 AVC и VC-1

ТОЗИ ПРОДУКТ Е ЛИЦЕНЗИРАН С AVC ПАТЕНТЕН ЛИЦЕНЗ И VC-1 ПАТЕНТЕН ЛИЦЕНЗ ЗА ЛИЧНА УПОТРЕБА, НЕ С ТЪРГОВСКА ЦЕЛ И СЕ ИЗПОЛЗВА ЗА РАЗКОДИРАНЕ НА ВИДЕО СИГНАЛ ТАКА, ЧЕ ДА СЪОТВЕТСТВА НА AVC СТАНДАРТА ("AVC ВИДЕО") ИЛИ VC-1 СТАНДАРТА ("VC-1 ВИДЕО"), КОЙТО Е КОДИРАН ОТ ПОТРЕБИТЕЛЯ ЗА ЛИЧНА УПОТРЕБА, НЕ С ТЪРГОВСКА ЦЕЛ И/ИЛИ Е ПОЛУЧЕН ОТ ВИДЕО ДОСТАВЧИК, ЛИЦЕНЗИРАН ДА ДОСТАВЯ AVC ВИДЕО ИЛИ VC-1 ВИДЕО. НЕ СЕ ПРЕДОСТАВЯ ЛИЦЕНЗ ЗА ДРУГ ВИД УПОТРЕБА. ДОПЪЛНИТЕЛНА ИНФОРМАЦИЯ МОЖЕТЕ ДА ПОЛУЧИТЕ ОТ MPEG LA, L.L.C. ВИЖТЕ [HTTP://WWW.MPEGLA.COM](http://www.mpegla.com)

Curl лиценз

ИНФОРМАЦИЯ ЗА АВТОРСКИТЕ ПРАВА И УСЛОВИЯ ЗА ИЗПОЛЗВАНЕ

Защитен с авторски права (c) 1996г.-2009г. Даниел Стенбърг, <daniel@haxxx.se>. Всички права са запазени.

Имате право безплатно да използвате, копирате, модифицирате и разпространявате този софтуер за каквато и да е цел, при положение, че всички копия ще съдържа гореописаната информация за авторските права и този списък с условия за използване.

ТОЗИ СОФТУЕР СЕ ПРЕДОСТАВЯ "ТАКЪВ, КАКЪВТО Е", БЕЗ НИКАКВИ ГАРАНЦИИ, ИЗРИЧНО УКАЗАНИ ИЛИ ПОДРАЗБИРАЩИ СЕ, ВКЛЮЧИТЕЛНО, НО НЕ САМО ГАРАНЦИИТЕ ПО ПОДРАЗБИРАНЕ ОТНОСНО ТЪРГОВСКАТА СТОЙНОСТ НА СОФТУЕРА, ПРИГОДНОСТТА МУ ЗА ОПРЕДЕЛЕНА ЦЕЛ И ЛИПСАТА НА НАРУШЕНИЯ СЪРЯМО ПРАВАТА НА ТРЕТИ ЛИЦА. ПРИ НИКАКВИ ОБСТОЯТЕЛСТВА АВТОРИТЕ ИЛИ ПРИТЕЖАТЕЛИТЕ НА АВТОРСКИТЕ ПРАВА НЕ НОСЯТ ОТГОВОРНОСТ ЗА КАКВИТО И ДА Е ПРЕТЕНЦИИ, ПРИЧИНЕНИ ЩЕТИ ИЛИ ДРУГА ОТГОВОРНОСТ, НЕЗАВИСИМО ДАЛИ ПО СИЛАТА НА ДОГОВОР, ЗАКОНОНАРУШЕНИЯ ИЛИ ДРУГИ ОСНОВАНИЯ, ПРОИЗТИЧАЩИ ОТ ИЛИ ВЪВ ВРЪЗКА С ТОЗИ СОФТУЕР, ОТ НЕГОВАТА УПОТРЕБА ИЛИ ДРУГ ВИД РАЗПОРЕЖДАНЕ С НЕГО.

Освен по описаните тук начини, името на притежателя на авторското право не може да се използва за реклама или друг вид подпомагане на продажбата, употребата или друг вид разпореждане с този Софтуер, без предварително писмено разрешение от притежателя на авторското право.

Информация за expat

Защитен с авторски права (c) 1998г-1999г., 2000г. Thai Open Source Software Center Ltd и Кларк Кулър.

Защитен с авторски права (c) 2001г., 2002г., 2003г. Expat maintainers. Всеки има право да получи безплатно копие на този софтуер и свързаните с него файлове с документация (наричани с общото наименование "Софтуерът"), да се разпорежда със Софтуера без ограничение, включително без ограничение на правото да използва, копира, модифицира, обединява, публикува, разпространява, прелицензира и/или да продава копия на Софтуера и да разрешава на хората, на които предоставя Софтуера да извършват същото, ако са спазени следните условия:

Във всички копия или значителни части на Софтуера трябва да се съдържа гореописаната информация относно авторските права и този списък с условия.

ТОЗИ СОФТУЕР СЕ ПРЕДОСТАВЯ “ТАКЪВ, КАКЪВТО Е”, БЕЗ НИКАКВИ ГАРАНЦИИ, ИЗРИЧНО УКАЗАНИ ИЛИ ПОДРАЗБИРАЩИ СЕ, ВКЛЮЧИТЕЛНО, НО НЕ САМО ГАРАНЦИИТЕ ПО ПОДРАЗБИРАНЕ ОТНОСНО ТЪРГОВСКАТА СТОЙНОСТ НА СОФТУЕРА, ПРИГОДНОСТТА МУ ЗА ОПРЕДЕЛЕНА ЦЕЛ И ЛИПСАТА НА НАРУШЕНИЯ СПРЯМО ПРАВАТА НА ТРЕТИ ЛИЦА. ПРИ НИКАКВИ ОБСТОЯТЕЛСТВА АВТОРИТЕ ИЛИ ПРИТЕЖАТЕЛИТЕ НА АВТОРСКИТЕ ПРАВА НЕ НОСЯТ ОТГОВОРНОСТ ЗА КАКВИТО И ДА Е ПРЕТЕНЦИИ, ПРИЧИНЕНИ ЩЕТИ ИЛИ ДРУГА ОТГОВОРНОСТ, НЕЗАВИСИМО ДАЛИ ПО СИЛАТА НА ДОГОВОР, ЗАКОНОНАРУШЕНИЯ ИЛИ ДРУГИ ОСНОВАНИЯ, ПРОИЗТИЧАЩИ ОТ ИЛИ ВЪВ ВРЪЗКА С ТОЗИ СОФТУЕР, ОТ НЕГОВАТА УПОТРЕБА ИЛИ ДРУГ ВИД РАЗПОРЕЖДАНЕ С НЕГО.

Речник на термините

AVCHD

AVCHD представлява формат с висока резолюция за цифрови видеокамери и служи за запис на сигнали с SD (стандартна резолюция) или HD (висока резолюция) по спецификация 1080i* или спецификация 720p** на DVD дискове чрез използването на високоефективни технологии на компресирано кодиране. Форматът MPEG-4 AVC/H.264 е предназначен за компресиране на видео данните, а Dolby Digital или Линейната PCM система - за компресиране на аудио данните. Форматът MPEG-4 AVC/H.264 е способен да компресира изображения с по-голяма ефективност от стандартните формати за компресиране на изображения. Форматът MPEG-4 AVC/H.264 позволява видео сигнал с висока резолюция (HD), заснет с цифрова видеокамера, да бъде записан на DVD дискове по същия начин, както телевизионен сигнал със стандартна резолюция (SD).

* Спецификация с висока резолюция, която съчетава 1080 ефективни линии на сканиране с презредов формат.

** Спецификация с висока резолюция, която съчетава 720 ефективни линии на сканиране с прогресивен формат.

BD-J приложение

Форматът BD-ROM поддържа Java за интерактивни функции. “BD-J” позволява на създателите на интерактивни BD-ROM заглавия почти неограничени възможности.

BD-R

BD-R (Blu-ray Disc Recordable) е еднократно записваем Blu-ray Disc, който има същия капацитет за съхранение на данни както и BD дисковете, изброени по-долу. Тъй като записването на данните може да бъде само еднократно и дискът не може да бъде презаписан, BD-R дисковете са подходящи за архивиране на ценни данни или за съхранение и разпространение на видео материали.

BD-RE

BD-RE (Blu-ray Disc Rewritable) е многократно записваем и презаписваем Blu-ray Disc, който има същия капацитет за съхранение на данни както и BD дисковете, изброени по-долу. Възможността за презапис на данните дава огромни възможности при използването на приложения за редактиране и отнемване във времето.

BD-ROM

BD-ROM (Blu-ray Disc Read-Only Memory) са дискове, произведени с търговски цели, които имат същия капацитет за съхранение на данни както и BD дисковете, изброени по-долу. За разлика от обикновените носители на филмово и видео съдържание, тези дискове притежават разширени възможности, като например интерактивно съдържание, функции на менюто, използващи помощни менюта, избор на субтитрите и изреждане на кадри. Въпреки че BD-ROM дисковете могат да съдържат всякакъв вид данни, повечето BD ROM дискове се използват за запис на филми във формат с висока резолюция за възпроизвеждане на Blu-ray Disc/DVD плейъри.

Blu-ray Disc (BD)

Това е дисков формат, разработен за запис/ възпроизвеждане на видео материали с висока резолюция (HD) (За HDTV и други), както и за съхранение на големи масиви с данни. На еднослойните BD дискове могат да бъдат съхранени до 25 GB, а на двуслойните - до 50 GB данни.

DCS (Digital Cinema Sound) (Звук за цифрово кино)

В сътрудничество със Sony Pictures Entertainment, Sony извършва измерване на звуковата среда на своите студия и интегрира данните от измерването посредством DSP (Процесор за цифрови сигнали) технологията на Sony, за да разработи "Digital Cinema Sound" (Звук за цифрово кино). "Digital Cinema Sound" (Звук за цифрово кино) пресъздава в домашни условия идеалната звукова среда от киносалоните така, както го е замислил филмовият режисьор.

Digital Cinema Auto Calibration (Автоматично калибриране за цифрово кино)

Digital Cinema Auto Calibration бе разработено от Sony, за да измерва и задава автоматично настройките на говорителите според средата, в която слушате за кратко време.

Dolby Digital

Този формат за кино звук е по-усъвършенстван от Dolby Surround Pro Logic. В този формат, говорителите за съраунд звук извеждат стерео звук с разширен честотен диапазон, а звукът за нискочестотния суббуфер е в отделен канал. Този формат се нарича също и "5.1", като суббуферният канал е предназначен за 0.1 канал (защото функционира само когато е необходим нискочестотен ефект). Всички шест канала в този формат се записват отделно за по-добро отделяне на каналите. Освен това, тъй като данните за

всички канали се обработват в цифров вид, появата на смущения е сведена до минимум.

Dolby Digital Plus

Разработена като продължение на Dolby Digital, тази технология за аудио кодиране поддържа 7.1 многоканален съраунд звук.

Dolby Pro Logic II

Dolby Pro Logic II извежда пет пълночестотни изходни канала от 2-канални източници. Това се постига чрез използването на модерен матричен съраунд декодер с висока чистота, който извлича пространствените характеристики на оригиналния запис, без да добавя нови звуци или тонални оттенъци.

■ Кино режим

Кино режимът се използва за стерео телевизионни предавания и за всички програми, кодирани с Dolby Surround. Резултатът е подсилена насоченост на звуковото поле, доближаваща се до качеството на разделения 5.1-канален звук.

■ Музикален режим

Музикалният режим се използва за всякакви стерео музикални записи и осигурява широко и дълбоко звуково пространство.

Dolby Surround Pro Logic

Като един от методите за декодиране на формата Dolby Surround, Dolby Surround Pro Logic извежда четири канала от 2-канален звук. Сравнен с предишната система Dolby Surround, Dolby Surround Pro Logic репродуцира преминаването на звука отляво надясно по-естествено и локализира звуците по-прецизно. За да се възползвате максимално от Dolby Surround Pro Logic, трябва да имате два говорителя за съраунд звук и един централен говорител. Говорителите за съраунд звук извеждат моно звук.

Dolby TrueHD

Dolby TrueHD е кодираща технология без загуба на данни, която поддържа до 8 канала многоканален съраунд звук за новото поколение оптични дискове. Възпроизведеният звук е едно към едно с оригиналния източник.

DTS

Технология за компресия на цифрови аудио данни, разработена от DTS, Inc. Тази технология поддържа 5.1-канален съраунд звук. Задният канал е стерео, а звукът за нискочестотния суббуфер е в отделен канал. DTS осигурява същите 5.1 отделни канали, използвани за възпроизвеждането на висококачествен цифров звук. Доброто отделяне на каналите се постига като данните за всички канали се записват отделно и се обработват в цифров вид.

DTS-HD High Resolution Audio

DTS-HD е разработен като разширение на формата DTS Digital Surround. Той поддържа максимална семплираща честота 96 kHz и 7.1 многоканален съраунд звук. DTS-HD High Resolution Audio има максимална скорост на прехвърляне 6 Mbps, с компресия, при която се губят данни (Lossy).

DTS-HD Master Audio

DTS-HD Master Audio има максимална скорост на прехвърляне 24.5 Mbps и използва компресия без загуба на данни (Lossless). DTS-HD Master Audio отговаря на максимална семплираща честота 192 kHz и максимум 7.1 канала.

HDMI (High-Definition Multimedia Interface)

HDMI е интерфейс, който поддържа видео и аудио сигнали в единична цифрова връзка и ви позволява да се насладите на висококачествена цифрова картина и звук. Спецификацията HDMI поддържа HDCP (High-bandwidth Digital Contents Protection) технология за защита авторските права, снабдена с кодираща технология за цифрови видео сигнали.

Презрегов формат (Презрегово сканиране)

Презредовият формат е NTSC стандартен метод за извеждане на телевизионни изображения при 30 кадъра за секунда. Всеки кадър се сканира два пъти – редувайки се между четните сканиращи линии и след това нечетните сканиращи линии, 60 пъти в рамките на една секунда.

LTH (Low to High)

LTH е звукозаписна система, поддържаща BD-R дискове с органични пигменти.

Parental Control (Родителски контрол)

Функция на BD/DVD дисковете за ограничаване на възпроизвеждането им според възрастта на потребителите, в съответствие с нивото на ограничение за всяка страна. Ограничението е различно за различните дискове; когато бъде

активирано, възпроизвеждането спира напълно, сцените с насилие се прескачат или се заменят с други сцени и така нататък.

PhotoTV HD

“PhotoTV HD” ви осигурява снимки с висока детайлност на изображението и фотографско изражение на по-приглушените текстурни и цветове. Ако свържете Sony “PhotoTV HD”-съвместими устройства посредством HDMI кабел, ще можете да се насладите на цял нов свят от снимки със спиращо дъха Full HD качество. Например, деликатната текстура на човешката кожа, цветята, пясъка и вълните вече може да бъде показана на голям екран с прекрасно фотографско качество.

Pop-up menu (Помощно меню)

Това е меню с увеличени възможности за работа с BD-ROM. Помощното (pop-up) меню се извежда, когато натиснете бутона POP UP/MENU по време на възпроизвеждане и може да бъде използвано, докато възпроизвеждането продължава.

Прогресивен формат (Послегователно сканиране)

За разлика от презредовия формат, прогресивният формат може да възпроизведе 50-60 кадъра за секунда, като възпроизведе всички сканиращи линии (525 линии за NTSC системата). Цялостното качество на картината се подобрява и снимките, текста и хоризонталните линии се извеждат по-изострени. Този формат е съвместим с 525 или 625 прогресивния формат.

S-AIR

(Sony Audio Interactive Radio frequency)

В последно време се наблюдава бързото разпространение на DVD носители, цифрово излъчване и други висококачествени носители. За да се погрижи деликатните нюанси на тези висококачествени носители да бъдат предадени без влошаване на картината, Sony разработи технология, наречена “S-AIR” за радио предаването на цифрови аудио сигнали без компресия и включи тази технология в модели EZW-RT10/EZW-RT10A/EZW-T100.

Тази технология предава цифрови аудио сигнали без компресия, използвайки 2.4 GHz обхват на ISM обхвата (Industrial, Scientific, and Medical band – индустриален, научен и медицински обхват), който се ползва от безжични LAN и Bluetooth приложения.

x.v.Colour

x.v.Colour е познат термин за стандарта xvYCC, предложен от Sony.

xvYCC е международен стандарт за цветовото пространство на видео сигнала. Този стандарт може да възпроизведе по-широк цветови диапазон от използвания понастоящем стандарт за излъчване.

24p True Cinema

Филмите, заснети с филмова камера, се състоят от 24 кадъра в секунда.

Тъй като конвенционалните телевизори (както катодно-лъчевите, така и с плоски панели) извеждат кадрите в интервал 1/60 или 1/50 от секундата, 24-те кадъра не се появяват равномерно.

Когато свържете устройството към телевизор с функция 24p, плейърът извежда всеки кадър с интервал 1/24 от секундата – същият, с който първоначално е била заснета лентата в кинокамерата, като по този начин възпроизвежда съвсем точно оригиналното киноизображение.

Азбучен указател

Числени

24p True Cinema 112
A-Z
A/V SYNC 37
Attenuate – AUDIO 82

Attenuate – TV 81
Audio DRC 81
AVCHD 100, 109
BD Data 48
BD Интернет връзка 84
BD-RE 109
Blu-ray Disc 110
CD 48, 100
Child Lock 75
Cinema Conversion Mode 80
D. C. A. C. (Digital Cinema
Auto Calibration) 69, 110
DEMO 75
DIGITAL MEDIA PORT 60
DIMMER 74
Disc Lock 41
Dolby Digital 53, 110
Dolby Digital Plus 110
Dolby Pro Logic II 110
Dolby Surround Pro Logic 110
Dolby TrueHD 110
DTS 53, 111
DTS-HD 111
DVD 40, 100
DYNAMIC BASS 54
FM MODE 56
HDMI
YCbCr/RGB (HDMI) 81
HDMI (High-Definition
Multimedia Interface) 111
HDMI настройки 85
Instant Advance 41
Instant Replay 41
LTH 111
NAME IN 59
NIGHT 55
One-Touch Play 42
OPTIONS 50
OSD 86
PAIRING 64
PARENTAL CONTROL 111

PhotoTV HD 51, 111
POP UP/MENU 43
RDS 97
Resume Play 43
RF CHANE 65
S-AIR 4, 61, 111
S-AIR ID 61
S-AIR приемник 61
S-AIR INFO 65
S-AIR MODE 62
S-AIR STBY 63
SLEEP 74
SLEEP MENU 74
SYSTEM MENU 37, 47, 55, 62,
63, 64, 65, 74, 75
TONE 55
TV Type 79
x.v.Colour 81, 112
A-Я
Автоматично извеждане
на информация 86
Автоматично
калибриране 69, 82
Аудио настройки 81
Аудио настройка
на BD дискове 81
Видео настройки 79
Дискове, които могат
да бъдат възпроизведени 100
Дисплей на предния панел 11
Заден панел 12
Звук 83
Звуков ефект 82
Звук от мултиплексно
предаване 54
Изходен видео формат 80
Интернет настройки 87
Информация за системата 86
Лесна настройка
(Easy Setup) 33, 88
Меню на BD/DVD диска 83
Мрежови настройки 87
Настройки за гледане на BD/
DVD дискове 83
Настройки за файлове
със снимки 85
Настройки на говорителя 70, 82
Ниво 71
Разстояние 71
Свързване 70
Нулиране 89
Обновяване 78

Обновяване чрез Интернет 78
Парола 84
Преден панел 10
Презредов формат 111
Прогресивен формат 111
Пропорция на екрана
за DVD дискове 79
Регионален код 101
Регионален код
за Родителски контрол 84
Режим готовност 86
Режим пауза 81
Родителски контрол 41
Родителски контрол
за BD дискове 83
Родителски контрол
за DVD дискове 83
Скорост за изреждане
на снимки 85
Скрин сейвър 86
Слой за възпроизвеждане
на хибриден диск 84
Списък с езикови кодове 106
Субтитри 83
Тест сигнал 71
Управление на HDMI
(Control for HDMI) 42, 66, 85
Усилвател за съраунд звук 13, 61
Устройство за дистанционно
управление 7
Формат на екрана 79
Ъгъл 42

<http://www.sony.net/>

Sony Corporation Printed in Czech Republic (EU)

BG



Изхвърляне на стари електрически и електронни уреди (Приложимо за страните от Европейския съюз и други европейски страни, използващи система за разделно събиране на отпадъци)

Този символ на устройството или на неговата опаковка показва, че този продукт не трябва да се третира като домашен отпадък. Вместо това, той трябва да бъде предаден в съответните пунктове за рециклиране на електрически и електронни уреди. Изхвърляйки този продукт на правилното място, вие предотвратявате потенциални негативни последици за околната среда и човешкото здраве, които в противен случай могат да се случат при неправилното изхвърляне на продукта. Рециклирането на материалите ще помогне за запазването на естествените ресурси. За подробна информация относно рециклирането на този продукт, моля, свържете се с местния градски офис, службата за изхвърляне на отпадъци или с магазина, от който сте закупили продукта.