

Digitális HD videó Videokamera-felvevő

Üzemeltetési útmutató

Tartozékok

A zárójelben álló szám a mellékelt mennyiséget jelzi.

- Videokamera (1)
- USB-kábel (micro USB-kábel) (1)
- Akkumulátorkészlet NP-BX1 (1)
- Objektívsapka (1)
- Sapka zsinór (1)
- „Üzemeltetési útmutató” (ez az füzet) (1)

A tulajdonos feljegyzései

A modell- és sorozatszámok alul található. Írja fel a sorozatszámot az alábbi helyre. Hivatkozzon ezekre a számokra, ha a Sony márkaképviselethez fordul a videokamerával kapcsolatban.

Típuszám: HDR-

Sorozatszám: _____

A védjegyeket, minősítési jelzéseket és más információkat feltüntető névtábla egyes típusokon az akkumulátortartó mellett található.

Az akkumulátor behelyezése

- 1 Távolítsa el az akkumulátor fedelét.
- 2 Helyezze be az akkumulátort az ábra szerinti irányban.
- 3 Helyezze fel az akkumulátor fedelét.

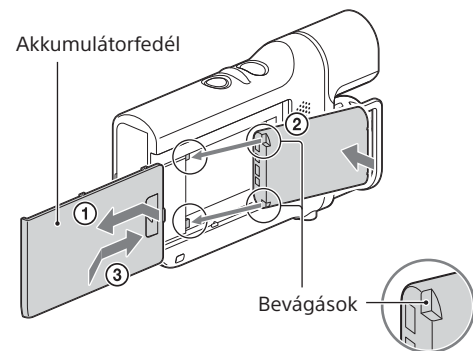

Az egység használatba vétele előtt ezt a kézikönyvet figyelmesen olvassa el és őrizze meg további felhasználásra.

Először ezt olvassa el

További információ a videokameráról (Zene- és videofelvevő használati útmutató)

További információ a videokameráról (Zene- és videofelvevő használati útmutató) Ebben részletes útmutató található a videokamera számos funkciójához.



- 1 Keresse fel a Sony támogatási weboldalát.
<http://www.sony.net/SonyInfo/Support/>
- 2 Válassza ki saját országát vagy régióját.
- 3 A támogatási weboldalon belül keresse meg a videokamera típusnevét.
A típusnév a videokamera alján található.



4479706110

Az akkumulátor feltöltése

- 1 Kapcsolja ki a videokamerát a POWER gomb megnyomásával.
- 2 Nyissa ki a videokártya csatlakozófedelét.
- 3 A micro USB-kábellel csatlakoztassa a videokamerát egy üzemelő számítógéphez.

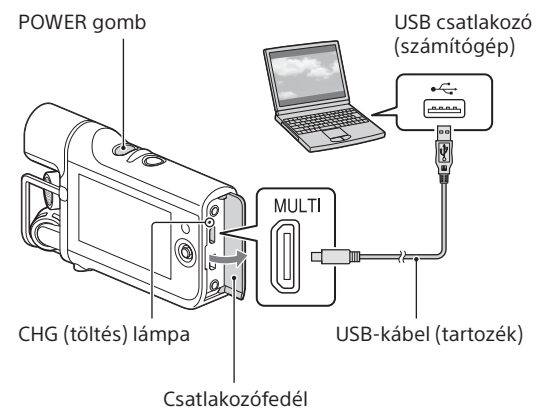

- Az akkumulátor teljes feltöltése számítógéphez csatlakoztatva körülbelül 245, az AC-UD10 hálózati adapter (külön vásárolható meg) használata esetén körülbelül 155 percet igényel.
- Teljesen feltöltött akkumulátor használata esetén körülbelül 130 perc (folyamatos felvételi idő) vagy 75 perc (jellemző felvételi idő), illetve körülbelül 210 perc lejátszási idő áll rendelkezésre (alapértelmezett beállításokkal).

Memóriakártya behelyezése

- 1 Nyissa ki a memóriakártya fedelét.
- 2 Illesse be a memóriakártyát az ábra szerint, egyenesen, amíg a helyére nem kattann.
- 3 Csukja be a memóriakártya fedelét.

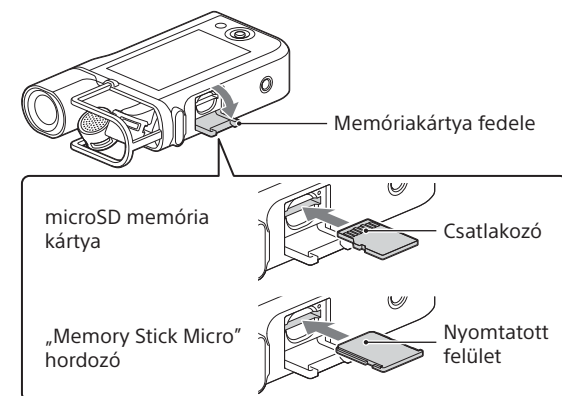

- A memóriakártya kiadásához finoman, egyszer nyomja meg a memóriakártyát.
- A videokamerával a microSD, microSDHC, microSDXC memóriakártyák és a „Memory Stick Micro” (Mark2) hordozók kompatibilisek.
- A működés nem minden memóriakártya esetén biztosított.

Felvétel

- 1 Kapcsolja be a videokamerát a POWER gomb megnyomásával.
- 2 A felvétel indításához nyomja meg a START/STOP gombot.
A felvétel leállításához nyomja meg ismét a START/STOP gombot.

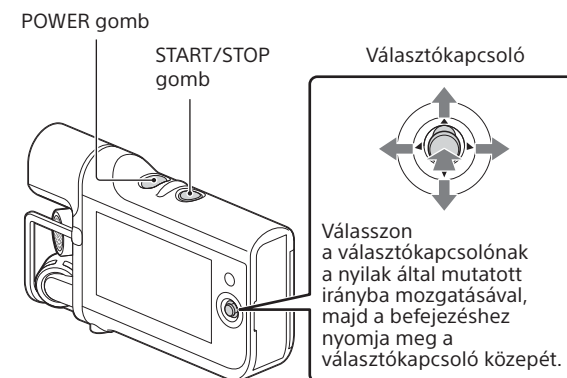

- Az első bekapcsoláskor megjelenik a dátum- és időbeállító képernyő. Konfigurálja a beállításokat a választókapcsoló használatával.
- A videokamera képes MP4 filmek rögzítésére.
- A videokamera kézben tartása közben történő felvétel esetén zaj is rögzítésre kerülhet, mert a videokamera nagyon érzékeny mikrofonnal rendelkezik.
- Felvétel közben az LCD-kijelző elsötétül (alapértelmezett beállítások mellett).

Lejátszás

- 1 Kapcsolja be a videokamerát a POWER gomb megnyomásával.
- 2 A lejátszás üzemmód aktiválásához nyomja meg a videokamerán a gombot.
- 3 A választókapcsoló használatával válassza ki a lejátszani kívánt tartalmakat, majd nyomja meg a választókapcsoló közepét.

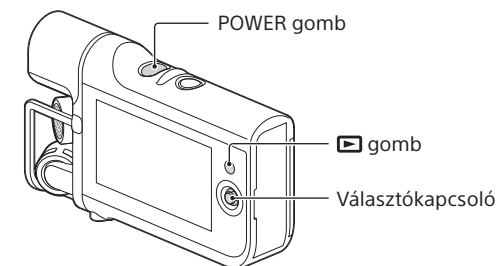

A lejátszási műveletek fő gombjai

Hangerő	Előző/következő
Törlés	Gyors hátra-/előretekérés
Leállítás	Szünet/lejátszás

Filmek átvitele okostelefonra (Wi-Fi)

- 1 Telepítse az alkalmazást az okostelefonra.



Android 2.3 vagy újabb (NFC használata esetén Android 4.0 vagy újabb)

A Google Play portálon keresse meg és telepítse a PlayMemories Mobile alkalmazást.



iOS 4.3 vagy újabb (NFC nem érhető el.)

Az App Store portálon keresse meg és telepítse a PlayMemories Mobile alkalmazást.



- A PlayMemories Mobile alkalmazással kapcsolatos részletes információért keresse fel a következő URL-címet.
(<http://www.sony.net/pmm/>)
- Ha a PlayMemories Mobile szoftver már telepítve van az okostelefonján, akkor frissítse a szoftvert a legújabb verzióra.
- Ez az alkalmazás nem minden okostelefonon és táblagépen működik.
- Az alkalmazás működtetési módszerei és kijelzőn megjelenő képernyői a jövőbeli frissítések során előzetes értesítés nélkül megváltozhatnak.
- A támogatott operációs rendszerek verzióival kapcsolatos információ érvényessége a 2013. szeptember 1-i állapotnak felel meg.

- 2 A videokamerán válassza ki az átvinni kívánt filmet, majd az okostelefonhoz történő csatlakozással végezze el az átvitelt.

Csatlakozás NFC-kompatibilis Android eszközökhöz.

- 1 A videokamerán játssza le az okostelefonra átvinni kívánt filmet.
- 2 Nyissa meg a [Setting] menüt, majd az okostelefonján válassza az [Other settings] lehetőséget és győződjön meg arról, hogy az [NFC] engedélyezve van.
- 3 A videokamerán levő (N-jel) jelet érintse az okostelefonon levő (N-jel) jelhez.

Csatlakozás NFC használata nélkül.

- 1 A videokamerán válassza a lejátszás üzemmódot, majd válassza az [MENU] → [Edit/Copy] → [Send to Smartphone] → [Select on This Device] lehetőséget.
- 2 Válassza ki az átvinni kívánt képet, adja hozzá a jelzést, majd válassza a → lehetőséget. Megjelenik az SSID és a jelszó, és a videokamera készen áll az okostelefonról érkező csatlakozás fogadására.
- 3 Az okostelefonon válassza ki a videokamerán megjelenített SSID-t és adja meg a jelszót.

Android eszköz:

- 1 Indítsa el a PlayMemories Mobile alkalmazást, majd válassza ki a videokamerán megjelenített SSID-t.

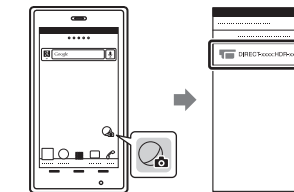

- 2 Adja meg a videokamerán megjelenített jelszót (csak első alkalommal).



iPhone:

- 1 Az okostelefonon a beállítások menüben válassza a [Wi-Fi] lehetőséget, majd válassza a videokamerán megjelenített SSID-t.

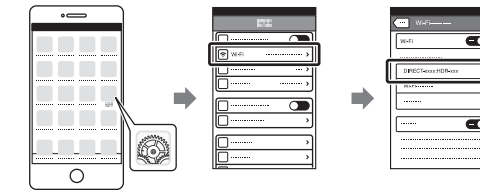

- 2 Adja meg a videokamerán megjelenített jelszót (csak első alkalommal).



- 3 Győződjön meg róla, hogy az SSID lehetőség ki van választva.
- 4 Indítsa el a PlayMemories Mobile alkalmazást.

Az okostelefon használata távvezérlőként (Wi-Fi)

- 1 A videokamera felvételi képernyőjén válassza a lehetőséget.

A videokamerán megjelenik az SSID és a jelszó, és a videokamera készen áll az okostelefonról érkező csatlakozás fogadására.

- 2 Az okostelefonon válassza ki a videokamerán megjelenített SSID-t és adja meg a jelszót.

Hajtsa végre ugyanazt az eljárást, mint amit a 3 lépésben, ebben a részben: „Filmek átvitele okostelefonra (Wi-Fi)”/ „Csatlakozás NFC használata nélkül.” Ha NFC-t kíván használni, lépjen a felvételi képernyőre, majd a videokamerán levő (N-jel) jelet érintse az okostelefonon levő (N-jel) jelhez.

- 3 Használja az okostelefonját.

Részek és kezelőszervek

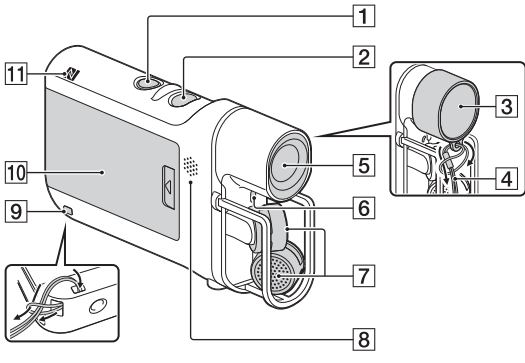

- 1** START/STOP gomb
- 2** POWER gomb
- 3** Objektívsapka
- 4** Sapka zsinór
- 5** Objektív
- 6** Felvételi lámpa
- 7** Mikrofonok
- 8** Hangsugárzó
- 9** Rögzítőelem a sapka zsinór/hordszj számára
- 10** Akkumulátorfedél
- 11** (N jel)

NFC: Near Field Communication

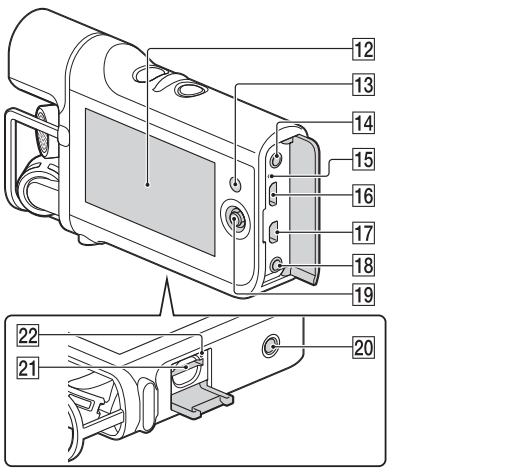

- 12** LCD-kijelző
- 13** (Lejátszás) gomb
- 14** (fejhallgató) aljzat
- 15** CHG (töltés) lámpa
- 16** Multi/Micro USB csatlakozó

A micro USB-kompatibilis eszközöket támogatja.
- 17** Micro HDMI OUT aljzat
- 18** LINE IN aljzat/ (mikrofon) aljzat (PLUG IN POWER)
- 19** Választókapcsoló
- 20** Állványcsatlakozó
- 21** Memóriakártya-nyílás
- 22** Memóriakártya elérési lámpa

Javasolt funkciók

A beépített mikrofonok felvételi hangszintjének beállítása

A felvételi képernyőn válassza a lehetőséget.

Az alacsony frekvenciás, pl. klímaberendezésből származó hangok csökkentése

Válassza a [MENU] → [Camera/Audio] → [♪ Audio] → [Low Cut Filter] → [On] lehetőséget.

Hangok ellenőrzése

A fejhallgatót csatlakoztassa a (fejhallgató) aljzatba. A hangerő beállításához a felvételi képernyőn válassza a lehetőséget.

A kép szinkronizálása az LCD-kijelzőn a hang ellenőrzése mellett

Válassza a [MENU] → [Camera/Audio] → [♪ Audio] → [Audio Output Timing] → [Lip Sync] lehetőséget.

MTR (Multi Track Recorder) vagy külső mikrofon (külön vásárolható meg) használata

Az MTR (Multi Track Recorder) eszközt vagy a külső mikrofont csatlakoztassa a videokamera LINE IN csatlakozójához. Ha megjelenik az [Ext. Audio Input Set] képernyő, válassza ki a csatlakoztatni kívánt eszközt.

Csak hangfelvétel készítése

Válassza a [MENU] → [Recording Mode] → [Audio] lehetőséget.

A hangfelvétel formátumának módosítása

Válassza a [MENU] → [Camera/Audio] → [♪ Audio] → [Audio Format] lehetőséget, majd válassza ki a kívánt formátumot.

A filmfelvételi üzemmód módosítása

Válassza az [MENU] → [Image Quality/Size] → [REC Mode] lehetőséget, majd válassza az [1080] (1920x1080 30p) vagy a [720] (1280x720 30p) lehetőséget.

Felvétel az akkumulátor töltöttségi szintjének figyelése nélkül

Az AC-UD10 hálózati adaptert (külön vásárolható meg) csatlakoztassa az akkumulátort már tartalmazó videokamerához.

A használattal kapcsolatos tudnivalók

Megjegyzések a videokamera használatához

- A kamerával való első használat előtt ajánlott formázni a memóriakártyát.
- Ellenőrizze a memóriakártya irányát. Ha a memóriakártyát rossz irányban, erőltette helyezi be, akkor a memóriakártya, a memóriakártya-nyílás vagy a tartalmazott adatok megsérülhetnek.
- A felvételek tartalmával kapcsolatban nem biztosítható kártérítés, még akkor sem, ha a kamera, az adatrögzítési eszköz stb. meghibásodásából eredően nem végezhető el a felvétel vagy a lejátszás.

- Hosszabb időtartamú felvételek esetén a videokamera hőmérséklete olyan szintet érhet el, ahol a felvétel automatikusan leáll. Ha a videokamera kikapcsol, várjon legalább 10 percet, amíg a belső hőmérséklet biztonságos szintre csökken.
- Magas környezeti hőmérséklet esetén a videokamera hőmérséklete gyorsan megnövekszik.
- Ha a videokamera hőmérséklete megnövekszik, romolhat a képminőség. Javasoljuk, hogy várjon a felvételek készítésével, amíg a videokamera hőmérséklete csökken.
- A videokamera felülete felmelegedhet. Ez nem hibajelenség.
- Előfordulhat, hogy a más eszközökkel rögzített tartalmak e videokamerával nem játszhatók le.
- Az AC-UD10 hálózati adapter (külön vásárolható meg) használata során használja a közeli fali csatlakozót (fali konnektort). Ha a készülék használata közben bármilyen meghibásodás történik, azonnal húzza ki a hálózati adaptert a fali csatlakozóból (fali konnektorból).
- Az [Audio Format] beállítás [Linear PCM] értékre állításával rögzített MP4 filmek egyes berendezéseken vagy szolgáltatásokon, beleértve a Blu-ray lemezlejátszókat (köztük a Sony termékeit), nem játszhatók le. Használat előtt olvassa el a videokamera támogatási oldalán található részletes információkat.

A szoftverről

- A tartalomkezelő és -szerkesztő szoftver a következő URL-címről tölthető le: www.sony.net/pm/mvr/

Figyelmeztetés a vezeték nélküli hálózatokkal kapcsolatban

- A Sony semmilyen mértékben nem vállal felelősséget a videokamera elvesztése vagy ellopása esetén a videokamerához regisztrált hozzáférési ponthoz való jogosulatlan hozzáférésből vagy a hozzáférési pont jogosulatlan használatából eredő veszteségekért vagy károkért.

Műszaki adatok

Filmfelvételi formátum:
Videó: MPEG-4 AVC/H.264, Hang: MPEG-4 lineáris PCM 2 csatorna, MPEG-4 AAC LC 2 csatorna
Hangfelvételi formátum:
Lineáris PCM (WAV)
Áramellátás:
3,6 V egyenáram (akkumulátor), 5 V 1500 mA egyenáram (hálózati adapter)
USB töltés (Multi/Micro USB csatlakozó):
Egyenáram 5 V 800 mA
Átlagos teljesítményfelvétel:
2,1 W (alapértelmezett beállításokkal történő filmfelvétel esetén)
Akkumulátor NP-BX1:
Maximális töltési feszültség:
Egyenáram 4,2 V
Maximális töltési áramerősség:
1,89 A

További műszaki adatok a Zene- és videofelvévő használati útmutató „Műszaki adatok” részében található. A külső és a műszaki adatok előzetes bejelentés nélkül megváltozhatnak.

Védjegyek

- A „Memory Stick”, a és a „Memory Stick Micro” a Sony Corporation védjegye vagy bejegyzett védjegye.
- A microSDXC embléma az SD-3C, LLC védjegye.
- A HDMI és a High-Definition Multimedia Interface kifejezés, valamint a HDMI embléma a HDMI Licensing LLC védjegye vagy bejegyzett védjegye az Egyesült Államokban és más országokban.
- A Mac, a Mac OS és az App Store az Apple Inc. bejegyzett védjegye.
- Az Android és a Google Play a Google Inc. védjegye vagy bejegyzett védjegye.
- Az iOS a Cisco Systems, Inc. és/vagy leányvállalatai védjegye vagy bejegyzett védjegye az Egyesült Államokban és egyes más országokban.
- Az iPhone az Apple Inc. védjegye vagy bejegyzett védjegye.
- A Wi-Fi, a Wi-Fi embléma, a Wi-Fi PROTECTED SET-UP, a Wi-Fi Direct, a WPA és a WPA2 a Wi-Fi Alliance bejegyzett védjegye.
- Az N-jel az NFC Forum, Inc. védjegye vagy bejegyzett védjegye az Egyesült Államokban és más országokban.

Minden egyéb itt megemlített terméknév azok gyártóinak védjegye vagy bejegyzett védjegye lehet. Továbbá ebben a kézikönyvben a ™ és az ® jelzések nem minden esetben vannak feltüntetve.

MEMORY STICK ™ LITHIUM ION HDMI™

FIGYELMEZTETÉS

A tűzveszély és az áramütés elkerülése érdekében
1) ne tegye ki az egységet csapadék vagy nedvesség hatásának.
2) ne tegyen a készülékre folyadékkal teli edényt, például virágvázát.

Az akkumulátort ne tegye ki erős hőhatásnak, például napfénynek, tűznek vagy hasonlónak.

FIGYELEM!

Akkumulátor

Ha az akkumulátort nem megfelelően kezelik, akkor az akkumulátor felrobbanhat, tüzet vagy vegyi sérülést is okozhat. Tartsa be a következő figyelmeztetéseket.

- Ne szerelje szét.
- Az akkumulátort ne nyomja össze és ne tegye ki erős fizikai behatásoknak vagy erőknek, mint például ütögetésnek, leejtésnek vagy rálepésnek.
- Ne zárja rövidre és akadályozza meg, hogy az akkumulátor érintkezőihez fémtárgyak érjenek.
- Ne tegye ki 60 °C-nál magasabb hőmérsékletnek, például közvetlen napfényben vagy napos helyen parkoló autó belsejében.
- Ne égesse el és ne dobja tűzbe.
- Ne használjon sérült vagy szivárgó lítiumionos akkumulátort.
- Ügyeljen rá, hogy az akkumulátor töltését eredeti Sony akkumulátortöltővel vagy az akkumulátor töltésére képes eszközzel végezze.
- Az akkumulátort kisgyermekek elől elzárva kell tartani.
- Tartsa szárazon az akkumulátort.
- Csak azonos vagy a Sony által javasolt egyenértékű akkumulátorra cserélje.
- A használt akkumulátort haladéktalanul, az útmutatóban leírtak szerint kezelje hulladékként.

A fül- és fejhallgatók erős hangnyomása halláskárosodást okoz.

AZ EURÓPAI VÁSÁRLÓK SZÁMÁRA

CE

A Sony Corporation ezennel kijelenti, hogy ez a HDR-MV1 digitális HD videokamera felvevő megfelel az 1999/5/EK irányelv alapvető követelményeinek és egyéb ide vonatkozó előírásainak. A részletekért keresse fel a következő URL-címet: http://www.compliance.sony.de/

Megjegyzés az EU irányelveket alkalmazó országok vásárlói számára

Gyártó: Sony Corporation, 1-7-1 Konan Minato-ku, Tokió, 108-0075 Japán
EU termékfelelősség ügyében: Sony Deutschland GmbH, Hedelfinger Strasse 61, 70327 Stuttgart, Németország

Ez a termék teszteken esett át, és 3 méternél rövidebb csatlakozókábel használata esetén az EMC szabályozásban megállapított határértékeknek megfelelőnek bizonyult.

A megadott frekvenciákon észlelhető elektromágneses mezők befolyásolhatják ezen egység képét és hangját.

Megjegyzés

Ha az adatátvitel statikus elektromosság vagy elektromágneses hatások miatt félúton megszakad (sikertelen), akkor indítsa újra az alkalmazást vagy csatlakoztassa le, majd ismét vissza a kommunikációs (USB stb.) kábeleket.

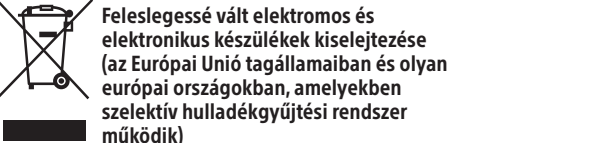

Ez a szimbólum a készüléken vagy a csomagolásán azt jelzi, hogy a termék ne kezelje háztartási hulladékként.

Kérjük, hogy az elektromos és elektronikai hulladék gyűjtésére kijelölt gyűjtőhelyen adja le.

A feleslegessé vált termékének helyes kezelésével segít megelőzni a környezet és az emberi egészség károsodását, amelyet a hulladékok nem megfelelő kezelése okozhat. Az anyagok újrahasznosítása segít a természeti erőforrások megőrzésében is. A termék újrahasznosításával kapcsolatos további információkért forduljon a helyi illetékes szervekhez, a helyi hulladékgyűjtő szolgáltatóhoz vagy ahhoz az üzlethez, ahol a terméket megvásárolta.

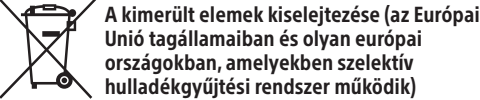

A kimerült elemek kiselejtezése (az Európai Unió tagállamaiban és olyan európai országokban, amelyekben szelektív hulladékgyűjtési rendszer működik)

Ez a jelölés az elemen vagy annak csomagolásán arra figyelmeztet, hogy az elemet ne kezelje háztartási hulladékként. Egyes elemeken ez a jelzés vegyjellel együtt van feltüntetve. A higany (Hg) vagy ólom (Pb) vegyjele akkor van feltüntetve, ha az elem több mint 0,0005% higanyt vagy több mint 0,004% ólmot tartalmaz. A feleslegessé vált elemek helyes kezelésével segít megelőzni a környezet és az emberi egészség károsodását, amelyet a hulladékok nem megfelelő kezelése okozhat. Az anyagok újrahasznosítása segít a természeti erőforrások megőrzésében is.

Olyan termékek esetén, ahol biztonsági, hatékonysági és adatkezelési okok miatt állandó kapcsolat szükséges a beépített elemekkel, az elemek eltávolításához szakember szükséges.

Az elemek szakszerű kezelése érdekében hasznos élettartamuk végén adja le ezeket a megfelelő hulladékgyűjtő vagy újrahasznosító telepen. Egyéb elemek esetén olvassa el az elemek biztonságos kicserélésére vonatkozó részt. Az elemeket adja le a megfelelő gyűjtőhelyen újrahasznosítás céljából.

A termék vagy az elemek újrahasznosításával kapcsolatos további információkért forduljon a helyi illetékes szervekhez, a helyi hulladékgyűjtő szolgáltatóhoz vagy ahhoz az üzlethez, ahol a terméket megvásárolta.