

Εναλλάξιμος φακός

Οδηγίες χρήσης

**Vario-Sonnar T* 16-35mm F2.8 ZA SSM
Vario-Sonnar T* 24-70 mm F2.8 ZA SSM**

SAL1635Z/SAL2470Z

©2008 Sony Corporation

A-mount



Εκτυπώθηκε σε ανακυκλωμένο χαρτί, σε ποσοστό 70% και παραπάνω, με μελάνι που βασίζεται σε φυτικά έλαια και δεν περιέχει πτητικές οργανικές ενώσεις (VOC).

<http://www.sony.net/>**Ελληνικά**

Σε αυτό το εγχειρίδιο, θα βρείτε πληροφορίες σχετικά με τη χρήση κάθε φακού. Προφυλάξεις κοινές για όλους τους φακούς, όπως σημειώσεις για τη χρήση, μπορείτε να βρείτε στο ξεχωριστό έγγραφο «Προφυλάξεις πριν από τη χρήση». Φροντίστε να διαβάσετε και τα δύο έγγραφα πριν ξεκινήσετε να χρησιμοποιείτε το φακό.

Αυτό το εγχειρίδιο προορίζεται για χρήση με διάφορους φακούς. Αυτός ο φακός είναι φακός A-mount, που μπορεί να χρησιμοποιηθεί για φωτογραφικές μηχανές Sony α.

Ο φακός αυτός κατασκευάστηκε από την Carl Zeiss και τη Sony Corporation και έχει σχεδιαστεί για φωτογραφικές μηχανές Sony A mount. Ο φακός αυτός έχει κατασκευαστεί σύμφωνα με τα αυστηρά πρότυπα και το σύστημα διασφάλισης ποιότητας της Carl Zeiss.

Σημειώσεις για τη χρήση

- Κατά τη χρήση αυτού του φακού με φωτογραφική μηχανή E-mount, προσαρτήστε έναν προσαρμογέα στηρίγματος (πωλείται χωριστά). Μην τοποθετείτε το φακό απευθείας στη μηχανή E-mount, καθώς μπορεί να προκαλέσετε ζημιά και στα δύο.
- Όταν μεταφέρετε τη φωτογραφική μηχανή με τοποθετημένο το φακό, πάντα να κρατάτε σταθερά και τη μηχανή και το φακό.
- Όταν κάνετε ζουμ, μην κρατάτε τη μηχανή από το τμήμα του φακού που προεξέχει.

Προφύλαξη για τη χρήση φλας

- Κατά τη χρήση ενσωματωμένου φλας φωτογραφικής μηχανής, πάντα να αφαιρείτε τη θήκη του φακού και να φροντίζετε η λήψη να πραγματοποιείται σε απόσταση τουλάχιστον 1 μέτρου μακριά από το θέμα σας. Με ορισμένους συνδυασμούς φακών και φλας, ο φακός ενδέχεται να εμποδίζει μερικώς το φως από το φλας, με αποτέλεσμα το σχηματισμό σκιάς στο κάτω μέρος της εικόνας.
- Όταν χρησιμοποιείται ενσωματωμένο φλας φωτογραφικής μηχανής, οι γωνίες της οθόνης μπορεί να εμφανίζονται πιο σκοτεινές στη θέση ευρείας γωνίας. Ελέγξτε την εστιακή απόσταση σύμφωνα με το ενσωματωμένο φλας της φωτογραφικής σας μηχανής (Vario-Sonnar T* 16-35 mm F2.8 ZA SSM μόνο).

Βινιετάρισμα

Κατά τη χρήση φακού, μειώνεται η φωτεινότητα στην περιφέρεια της οθόνης σε σύγκριση με το κέντρο. Για τη μείωση αυτού του φαινομένου (που ονομάζεται βινιετάρισμα), κλείστε αρκετά stop το διάφραγμα.

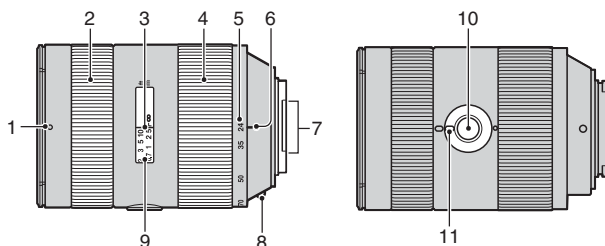
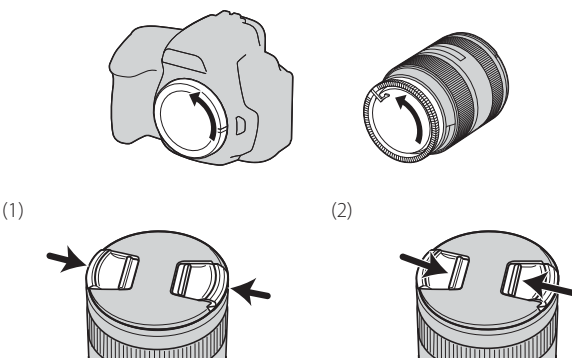
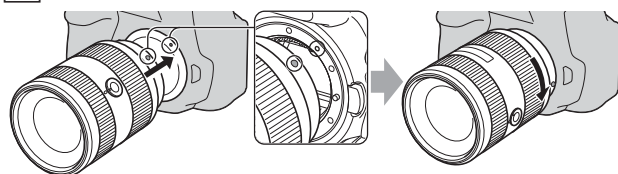
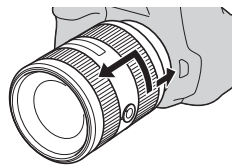
A**B****1-1****1-2****2****A Ονομασίες εξαρτημάτων**

1...Δείκτης θήκης φακού 2...Δακτύλιος εστίασης 3...Δείκτης απόστασης 4...Δακτύλιος ζουμ 5...Κλίμακα εστιακής απόστασης 6...Δείκτης εστιακής απόστασης 7...Επαφές φακού 8...Δείκτης κουμπώματος 9...Κλίμακα απόστασης 10...Κουμπί διατήρησης εστίασης 11...Διακόπτης λειτουργίας εστίασης

B Τοποθέτηση και αφαίρεση του φακού

Για την τοποθέτηση του φακού (βλ. εικόνα **B-1**.)

- 1 Αφαιρέστε το πίσω και το μπροστινό κάλυμμα του φακού και το κάλυμμα σώματος της φωτογραφικής μηχανής.
 - Μπορείτε να τοποθετήσετε/αφαιρέσετε το μπροστινό κάλυμμα του φακού με δύο τρόπους, (1) και (2). Κατά την τοποθέτηση/αφαίρεση του καλύμματος του φακού με τοποθετημένη τη θήκη φακού, χρησιμοποιήστε τη μέθοδο (2).
- 2 Ευθυγραμμίστε τον πορτοκαλί δείκτη στο σώμα του φακού με τον πορτοκαλί δείκτη στη φωτογραφική μηχανή (δείκτης κουμπώματος) και, στη συνέχεια, τοποθετήστε το φακό στο στηρίγμα της μηχανής και περιστρέψτε τον δεξιόστροφα μέχρι να ασφαλίσει.
 - Μην πατήσετε το κουμπί απελευθέρωσης του φακού στη φωτογραφική μηχανή κατά την τοποθέτηση του φακού.
 - Μην τοποθετείτε το φακό υπό γωνία.

Για την αφαίρεση του φακού (βλ. εικόνα **B-2**.)

Ενώ κρατάτε πατημένο το κουμπί απελευθέρωσης του φακού στη φωτογραφική μηχανή, περιστρέψτε το φακό αριστερόστροφα μέχρι να σταματήσει και, στη συνέχεια, αφαιρέστε το φακό.

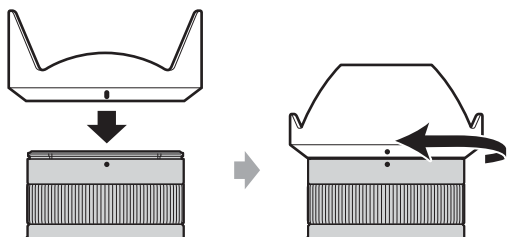
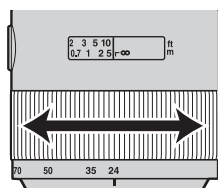
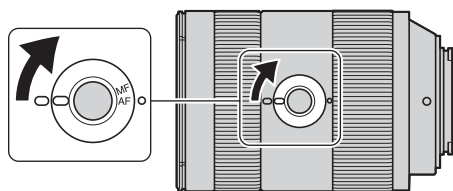
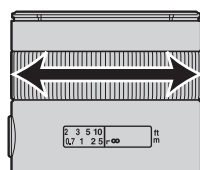
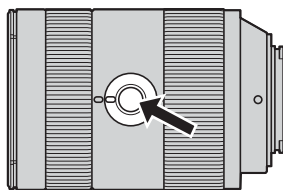
C**D****E****1****2****3****C Τοποθέτηση της θήκης φακού**

Συνιστάται να χρησιμοποιείτε μια θήκη φακού για να μειώσετε την αναλαμπή και να διασφαλίσετε τη μέγιστη δυνατή ποιότητα εικόνας.

Ευθυγραμμίστε την κόκκινη γραμμή στη θήκη φακού με την κόκκινη κουκκίδα του φακού (δείκτης θήκης φακού). Περιστρέψτε τη θήκη δεξιόστροφα, μέχρι η κόκκινη κουκκίδα του φακού να συναντήσει την κόκκινη κουκκίδα της θήκης και να κουμπώσει στη θέση της.

- Τοποθετήστε τη θήκη φακού σωστά. Διαφορετικά, η θήκη φακού μπορεί να μην αποδώσει το επιθυμητό εφέ ή και να εμφανίζεται στις εικόνες.
- Κατά την αποθήκευση, γυρίστε ανάποδα τη θήκη φακού και τοποθετήστε την από την ανάποδη στο φακό.

D Ζουμ

Περιστρέψτε το δακτύλιο ζουμ στην επιθυμητή εστιακή απόσταση.

E Εστίαση**Για εναλλαγή μεταξύ AF (αυτόματη εστίαση)/ MF (χειροκίνητη εστίαση)**

Η εναλλαγή λειτουργίας εστίασης μεταξύ AF και MF είναι δυνατή από το φακό.

Για φωτογραφίες AF, και η φωτογραφική μηχανή και ο φακός πρέπει να έχουν ρυθμιστεί στο AF. Για φωτογραφίες MF, και η φωτογραφική μηχανή και ο φακός, ή ένα από τα δύο, πρέπει να έχουν ρυθμιστεί στο MF.

Για ρύθμιση της λειτουργίας εστίασης στο φακό (βλ. εικόνα E-1.)

Σύρετε το διακόπτη λειτουργίας εστίασης στην κατάλληλη θέση, AF ή MF.

- Στη λειτουργία MF, περιστρέψτε το δακτύλιο εστίασης για να ρυθμίσετε την εστίαση κοιτάζοντας από το εικονοσκόπιο κ.λπ. (βλ. εικόνα E-2).

Για χρήση φωτογραφικής μηχανής με κουμπί ελέγχου AF/MF

- Πατήστε το κουμπί ελέγχου AF/MF για εναλλαγή από AF σε MF, όταν και η φωτογραφική μηχανή και ο φακός είναι ρυθμισμένα στο AF.
- Πατήστε το κουμπί ελέγχου AF/MF για εναλλαγή από MF σε AF όταν η φωτογραφική μηχανή είναι ρυθμισμένη στο MF και ο φακός στο AF.

Άμεση χειροκίνητη εστίαση (DMF)

Περιστρέψτε το δακτύλιο εστίασης για να ορίσετε το σωστό DMF όταν η εστίαση είναι κλειδωμένη στο AF-A (αυτόματη εστίαση-αυτόματη) ή στο AF-S (αυτόματη εστίαση μιας λήψης).

- Το DMF δεν είναι διαθέσιμο στις εξής περιπτώσεις:
 - Όταν η εικόνα δεν είναι καλά εστιασμένη
 - Όταν είναι επιλεγμένο το AF-C (συνεχής αυτόματη εστίαση)
 - Όταν η εστίαση έχει επιβεβαιωθεί για τη δεύτερη φωτογραφία κατά τη συνεχή εγγραφή σε AF-A

Λήψεις με απόσταση το άπειρο σε λειτουργία MF

Ο μηχανισμός εστίασης περιστρέφεται ελαφρώς πέραν του απείρου για να παράσχει εστίαση με ακρίβεια σε διάφορες θερμοκρασίες λειτουργίας. Πάντα να επιβεβαιώνετε την ευκρίνεια της εικόνας μέσω του εικονοσκοπίου κ.λπ., ειδικά όταν ο φακός είναι εστιασμένος κοντά στο άπειρο.

Κουμπί διατήρησης εστίασης (βλ. εικόνα E-3.)

Όσο είναι πατημένο το κουμπί διατήρησης εστίασης, αναστέλλεται η λειτουργία αυτόματης εστίασης και σταθεροποιείται η εστίαση για λήψη.

- Η αλλαγή της λειτουργίας του κουμπιού διατήρησης εστίασης είναι δυνατή σε φωτογραφικές μηχανές με δυνατότητα προσαρμογής λειτουργίας. Για λεπτομέρειες, ανατρέξτε στα εγχειρίδια της φωτογραφικής μηχανής.

Τεχνικά χαρακτηριστικά

Όνομα (Όνομα μοντέλου)	Εστιακή απόσταση ισοδύναμη με φορμά 35 mm*1 (mm)	Ομάδες-στοιχεία φακού	Γωνία προβολής 1*2	Γωνία προβολής 2*2	Ελάχιστη εστίαση*3 (m)	Μέγιστη μεγέθυνση (x)	Ελάχιστο f-stop	Διάμετρος φίλτρου (mm)	Διαστάσεις (μέγιστη διάμετρος x ύψος) (mm)	Βάρος (g)
Vario-Sonnar T* 16-35mm F2.8 ZA SSM (SAL1635Z)	24-52,5	13-17	107°-63°	83°-44°	0,28	0,24	f/22	77	Περίπου 83x114	Περίπου 860
Vario-Sonnar T* 24-70mm F2.8 ZA SSM (SAL2470Z)	36-105	13-17	84°-34°	61°-23°	0,34	0,25	f/22	77	Περίπου 83x111	Περίπου 955

*1 Η τιμή για την ισοδύναμη με φορμά 35mm εστιακή απόσταση αφορά ψηφιακές φωτογραφικές μηχανές με εναλλάξιμο φακό που είναι εξοπλισμένες με αισθητήρα εικόνας μεγέθους APS-C.

*2 Η τιμή για τη γωνία προβολής 1 αφορά φωτογραφικές μηχανές με φορμά 35mm και η γωνία προβολής 2 είναι για ψηφιακές φωτογραφικές μηχανές με εναλλάξιμο φακό που είναι εξοπλισμένες με αισθητήρα εικόνας μεγέθους APS-C.

*3 Ελάχιστη εστίαση είναι η απόσταση από τον αισθητήρα εικόνας έως το θέμα.

- Αυτός ο φακός είναι εξοπλισμένος με έναν κωδικοποιητή απόστασης. Ο κωδικοποιητής απόστασης επιτρέπει μετρήσεις μεγαλύτερης ακρίβειας (ADI) με χρήση φλας για την επεξεργασία.
- Ανάλογα με το μηχανισμό του φακού, η εστιακή απόσταση μπορεί να αλλάξει με τυχόν αλλαγή της απόστασης λήψης. Στην εστιακή απόσταση θεωρείται ότι ο φακός είναι εστιασμένος στο άπειρο.

Στοιχεία που περιλαμβάνονται: Φακός (1), Μπροστινό κάλυμμα φακού (1), Πίσω κάλυμμα φακού (1), Θήκη φακού (1), Θήκη φύλαξης φακού (1), Σετ έντυπης τεκμηρίωσης

Η σχεδίαση και τα τεχνικά χαρακτηριστικά υπόκεινται σε αλλαγές χωρίς προειδοποίηση.

Το **α** είναι εμπορικό σήμα της Sony Corporation.

Οι ονομασίες εταιρειών και οι ονομασίες προϊόντων εταιρειών είναι εμπορικά σήματα ή κατατεθέντα εμπορικά σήματα αυτών των εταιρειών.