



AV systém

CZ Instalace/připojení

AV centrum

SK Montáž/Zapojenia

© 2014 Sony Corporation Vytisknuto v České republice

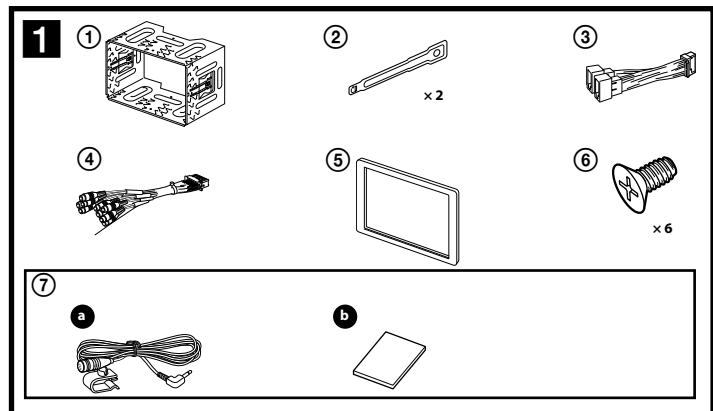

Česky

Upozornění

- **Veďte všechny uzemňovací kabely ke společnému uzemňovacímu bodu (zemi).**
- Tento přístroj je určen pouze pro napájení stejnosměrným napětím 12 V s uzemněným záporným pólem.
- Přístroj nerozebírejte ani neupravujte.
- Neinstalujte přístroj do míst, ve kterých by mohl překážet správné funkci airbagů.
- Nevedte kabely pod šrouby a zabraňte jejich zachycení v pohyblivých dílech (například v kolejničích sedadlech).
- Aby nedošlo ke zkratu, vypněte před připojováním zapalování vozidla.
- Napájecí kabel ③ připojte nejprve k přístroji a reproduktorům a teprve pak jej připojte ke konektoru pro napájení elektrického příslušenství ve vozidle.
- Z bezpečnostních důvodů nezapomeňte zaizolovat veškeré volné nezapojené kabely elektrikařskou izolační páskou.
- Při instalaci přístroje netlačte na LCD displej.
- Instalaci přístroje provádějte s monitorem obráceným přímo dopředu; neinstalujte přístroj pod šikmým úhlem.

Poznámky k napájecímu kabelu (žlutý)

- Pokud tento přístroj připojujete společně s dalšími stereo zařízeními, musí být okruh kabeláže vozidla, ke kterému přístroj připojujete, dimenzován na vyšší proudovou zátěž, než představuje součet hodnot pojistek všech připojovaných zařízení.
- Pokud žádný z okruhů kabeláže vozidla není dostatečně dimenzován, připojte přístroj přímo k akumulátoru vozidla.

Slovensky

Upozornenia

- **Všetky uzemňovací vodiče připojte na společné uzemňovací místo.**
- Toto zařízení je určeno pro převážku s jednosměrným napětím 12 V DC s uzemněným záporným pólem.
- Zařízení nerozebírejte a neupravujte.
- Neumísťujte na místa, kde vystřeluje airbag.
- Dávajte pozor, aby ste nepřivikli žiadne káble pod skrutku, alebo medzi akékoľvek pohyblivé časti (napríklad kofajničky sedadiel).
- Pred vykonaním zapojení vypnite zapalovanie, aby nedošlo ku skratu.
- K zariadeniu najskôr pripojte pripájací kábel ③ a reproduktory, až potom pripojte prídavný konektor napájania príslušenstva v automobile.
- Všetky voľné nezapojené káble zaizolujte izolačnou lepiacou páskou.
- Počas montáže zariadenia netlačte na LCD displej.
- Zariadenie inštalujte displejom v priamej polohe smerom dopredu. Neinštalujte ho v naklonenej polohe.

Poznámky k napájecímu káblu (žlutý)

- Ak zariadenie zapájate spolu s inými stereo zariadeniami, musí byť napájecí okruh v automobile dimenzovaný na vyššiu proudovú zátěž, než je součet hodnot všech pojistek vo všetkých zapojených zariadeniach.
- Ak nie je v automobile žiadny dostatočne dimenzovaný okruh, pripojte zariadenie priamo na autobatériu.

Seznam součástí 1

Konzola ① je při dodání upevněna k přístroji. Před montáží přístroje použijte uvolňovací klíče ② pro demontáž konzoly ① z přístroje. Podrobné informace najdete v části „Odebrání konzoly (6)“ na opačné straně tohoto listu.

Schéma zapojení 2

- Do konektoru AMP REMOTE IN (Vstup dálkového ovládání zesilovače) volitelného výkonového zesilovače**
Toto připojení je určeno pouze pro zesilovače. Připojení jakéhokoliv jiného systému by mohlo vést k poškození přístroje.
- Ke kabelu spínače parkovací brzdy**
Montážní poloha kabelu spínače parkovací brzdy závisí na typu vozidla. Podrobné informace najdete v části „Připojení kabelu parkovací brzdy (8)“ na opačné straně.
- K externímu zařízení, jako je například přenosný přehrávač médií, herní konzola apod. (není součástí příslušenství)**
Tip
Pro připojení externích zařízení můžete použít kabel s konektory RCA (není součástí příslušenství).
- Ke svorce napájení +12 V kabelu světel zpátečky vozidla (pouze v případě připojení zadní kamery)**

Varování

Pokud máte ve vozidle nainstalovanou automatickou (motorovou) anténu bez reléové skříňky, může po připojení tohoto přístroje prostřednictvím dodaného napájecího kabelu ③ dojít k poškození antény.

Zoznam častí 1

Pri zakúpení je konzola ① nasadená na zariadení. Pred montážou zariadenia pomocou uvoľňovacích kľúčov ② z neho zložte konzolu ①. Podrobnosti pozri v časti "Zloženie konzoly (6)" ďalej v texte.

Schéma zapojenia 2

- Do konektoru AMP REMOTE IN volitelného výkonového zesilovače**
Zapojenie je určené iba pre zosilňovače. Zapojenie akýchkoľvek iných zariadení môže zariadenie poškodiť.
- Ku káblu spínača signalizácie zatiahnutia parkovacej brzdy**
Umiestnenie kábla okruhu signalizácie ručnej brzdy sa odlišuje podľa typu automobilu. Podrobnosti pozri v časti "Pripájanie kábla parkovacej brzdy (8)" ďalej v texte.
- K príslušenstvu, ako napríklad prenosný prehrávač médií, herná konzola atď. (nedodávané) Rada**
Na pripojenie voliteľných zariadení môžete použiť RCA kábel (nedodávaný).
- Do konektoru +12 V, ktorý napája svetlo zariadenia spiatocky automobilu (len pri pripájaní cúvacej kamery)**

Výstraha

Ak vlastníte elektrickú anténu bez spínacieho relé, jej pripojením k zariadeniu pomocou dodávaného pripájacieho kábla ③ môže dôjsť k poškodeniu antény.

Poznámky k ovládacím a napájecím káblům
• Keď zapnete rádio alebo aktivujete funkciu AF (Alternative Frequency – Alternativne frekvencie) alebo TA (Traffic Announcement – Dopravné hlásenia), kábel pre ovládanie elektrickej antény (modrý) dodáva jednosmerné napätie +12 V.
• Ak je váš automobil vybavený vstavanou FM/MW/LW anténou v zadnom/bočnom okne, je nutné napájecí kábel antény (modrý) alebo napájecí kábel konektoru anténového zosilňovača. Podrobnejšie informácie vám poskytne predajca.

Poznámky k ovládacím a napájecím káblům

- Ovládací kabel automatické (motorové) antény (modrý) dodává napětí +12 V stejnosměrných, jakmile zapnete rádio nebo pokud aktivujete funkci AF (Alternativní frekvence) nebo funkci TA (Dopravní zpravidajství).
- Pokud je vaše vozidlo vybaveno FM/MW/LW anténou vestavěnou v zadním nebo bočním skle, připojte ovládací kabel automatické (motorové) antény (modrý) nebo napájecí kabel elektrického příslušenství vozidla (červený) k napájecí svorce anténního zesilovače. Se žádostí o podrobné informace se obraťte na prodejce vašeho vozidla.
- Společně s tímto přístrojem není možno používat automatickou (motorovou) anténu bez reléové skříňky.
- Připojení pro uchování obsahu paměti**
Jestliže je připojen žlutý kabel napájení, bude paměťový okruh neustále napájen, a to i tehdy, pokud je vypnuto zapalování.
- Poznámky k připojení reproduktorů**
• Před připojováním reproduktorů přístroj vypněte.
• Použijte reproduktory s impedancí 4 až 8 ohmů, které mají dostatečnou výkonovou zatížitelnost, aby nedošlo k jejich poškození.
• Nepřipojujte svorky reproduktorů k ukostření vozidla ani vzájemně nepropojujte svorky levého reproduktoru se svorkami pravého reproduktoru.
• Nepřipojujte uzemňovací kabel tohoto přístroje k záporné (-) svorce reproduktoru.
• Nepokoušejte se připojovat reproduktory paralelně.
• K tomuto přístroji připojujte pouze pasivní reproduktory. Při připojení aktivních reproduktorů (s vestavěnými zesilovači) ke svorkám reproduktorů může dojít k poškození přístroje.
• Aby nedošlo k poruše, nepoužívejte vodiče pro vestavěné reproduktory nainstalované ve vašem vozidle, pokud je kabeláž těchto reproduktorů uspořádána tak, že sdílí společný záporný (-) vodič pro pravý a levý reproduktor.
• Nepropojujte vzájemně kabely reproduktorů tohoto přístroje.
- Poznámky k připojení**
• Pokud se na displeji zobrazí zpráva [Check Audio Output Wiring] (Zkontrolujte zapojení audio výstupu), ujistěte se, že jsou reproduktory a zesilovač připojeny správně.
• Pokud chcete používat monitor pro zadní sedadla, připojte kabel spínače parkovací brzdy k uzemnění (zem).

• Toto zariadenie nedokáže ovládať elektrickú výsvetľovú anténu bez spínacieho relé.

Zapojenie pre uchovanie obsahu pamäte
Ak je zapojený žltý napájací kábel, pamäťový okruh bude napájaný nepretržite aj po vypnutí zapalovania.

- Poznámky k zapojeniu reproduktorov**
• Pred pripájaním reproduktorov zariadenie vypnite.
• Používajte reproduktory s impedanciou 4 až 8 Ohm a zodpovedajúcim výkonom. Inak môžete reproduktory poškodiť.
• Konecovky reproduktorov nepripájajte na karosériu automobilu, ani vzájomne nepripájajte konektory pravého a ľavého reproduktora.
• Nezapájajte uzemňovací kábel tohto zariadenia k zápornému (-) konektoru pre reproduktory v automobile.
• Nepokúšajte sa reproduktory zapojiť paralelne.
• Vždy pripájajte len pasívne reproduktory. Zapojenie aktívnych reproduktorov (so vstavaným zosilňovačom) do konektorov pre reproduktory môže poškodiť zariadenie.
• Aby ste predišli nesprávnemu fungovaniu, tak v prípade, že je kábel so záporným pólom (-) pripojený súčasne k pravému aj ľavému reproduktoru, nepoužívajte vstavané káble pre reproduktory vo vašom automobile.
• Neprepájajte káble reproduktorov medzi sebou.
- Poznámky k zapojeniu**
• Ak sa na displeji zobrazí hlásenie [Check Audio Output Wiring] (Skontrolujte pripojenie audio výstupu), skontrolujte či sú reproduktory a zosilňovač správne pripojené.
• Ak chcete na zadných sedadlách používať monitor, pripojte kábel spínača signalizácie zatiahnutia parkovacej brzdy k uzemňovaciemu miestu (uzemnenie).

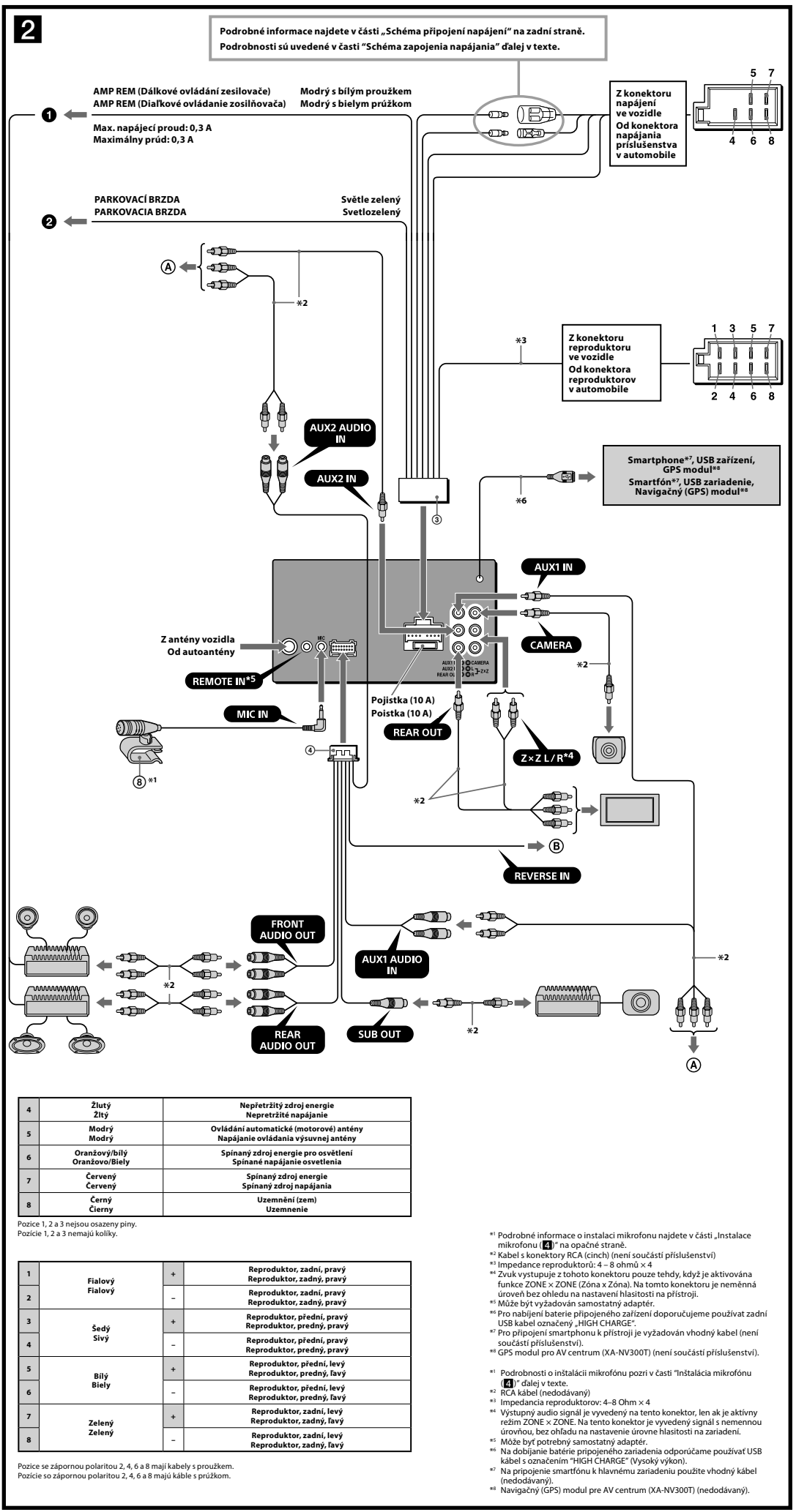

4	Žlutý Žltý	Nepřetržitý zdroj energie Nepretržité napájanie
5	Modrý Modrý	Ovládání automatické (motorové) antény Napájanie ovládania výsvetľovú antény
6	Oranžový/bílý Oranžovo/Bielý	Spínaný zdroj energie pro osvětlení Spínané napájanie osvetlenia
7	Červený Červený	Spínaný zdroj energie Spínaný zdroj napájania
8	Černý Čierny	Uzemnění (zem) Uzemnenie

Polozice 1, 2 a 3 nejsou osazeny píry. Polozice 1, 2 a 3 nemajú kolíky.

1	Fialový	+	Reproduktor, zadní, pravý
2	Fialový	-	Reproduktor, zadní, pravý
3	Sedý	+	Reproduktor, přední, pravý
4	Sivý	-	Reproduktor, přední, pravý
5	Bílý	+	Reproduktor, přední, levý
6	Bílý	-	Reproduktor, přední, levý
7	Zelený	+	Reproduktor, zadní, levý
8	Zelený	-	Reproduktor, zadní, levý

Polozice se zápornou polaritou 2, 4, 6 a 8 mají kabely s proužkem. Polozice so zápornou polaritou 2, 4, 6 a 8 majú káble s prúžkom.

* Podrobné informace o instalaci mikrofonu najdete v části „Instalace mikrofonu (4)“ na opačné straně.
 ** Kabel s konektory RCA (cinch) (není součástí příslušenství)
 † Impedance reproduktorů: 4 – 8 ohmů x 4
 ‡ Zvuk vystupuje z tohoto konektoru pouze tehdy, když je aktivována funkce ZONE x ZONE (Zóna x Zóna). Na tomto konektoru je neměnná úroveň bez ohledu na nastavení hlasitosti na přístroji.
 †† Může být vyžadován samostatný adaptér.
 ††† Pro nabíjení baterie připojeného zařízení doporučujeme používat zadní USB kabel označený „HIGH CHARGE“.
 †††† Pro připojení smartphonu k přístroji je vyžadován vhodný kabel (není součástí příslušenství).
 ††††† GPS modul pro AV centrum (XA-NV300T) (není součástí příslušenství).
 †††††† Podrobnosti o instalaci mikrofonu pozri v části "Instalácia mikrofonu (4)" ďalej v texte.
 ††††††† RCA kábel (nedodávaný)
 †††††††† Impedancia reproduktorov: 4-8 Ohm x 4
 ††††††††† Výstupný audio signál je vyvedený na tento konektor, len ak je aktívny režim ZONE x ZONE. Na tento konektor je vyvedený signál s nemennou úrovňou, bez ohľadu na nastavenie úrovne hlasitosti na zariadení.
 †††††††††† Môže byť potrebný samostatný adaptér.
 ††††††††††† Na dobíjanie batérie pripojeného zariadenia odporúčame používať USB kábel s označením "HIGH CHARGE" (Vysoký výkon).
 †††††††††††† Na pripojenie smartfonu k hlavnému zariadeniu použite vhodný kábel (nedodávaný).
 ††††††††††††† Navigačný (GPS) modul pre AV centrum (XA-NV300T) (nedodávaný).

3

Typ s nožní brzdou
Nožná parkovací brzda

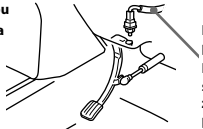

Kabel spínače parkovací brzdy
Kabel spínača signalizácie zatiehnutia parkovacej brzdy

Typ s ruční brzdou
Ruční parkovací brzda



Kabel spínače parkovací brzdy
Kabel spínača signalizácie zatiehnutia parkovacej brzdy

4 Upevnění na sluneční clonu
Instalácia na slnečnú clonu

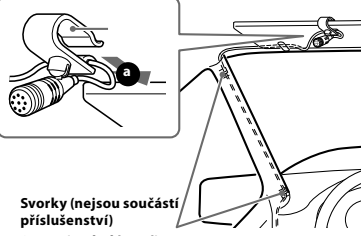

Svorky (nejsou součástí příslušenství)
Spony (nedodávané)

Upevnění k palubní desce
Instalácia na prístrojovú dosku

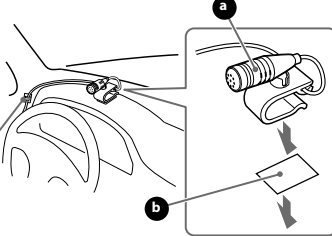

Svorka (není součástí příslušenství)
Spona (nedodávaná)

5 A

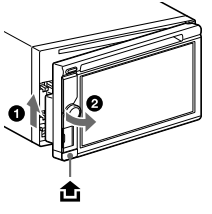

B

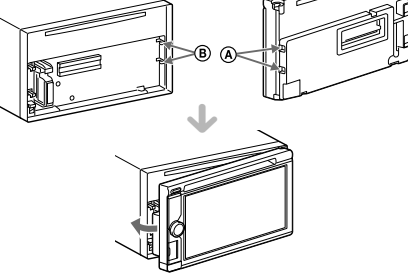

6 Háček musí směřovat dovnitř.
Výčnelkom smerom dovnútra.

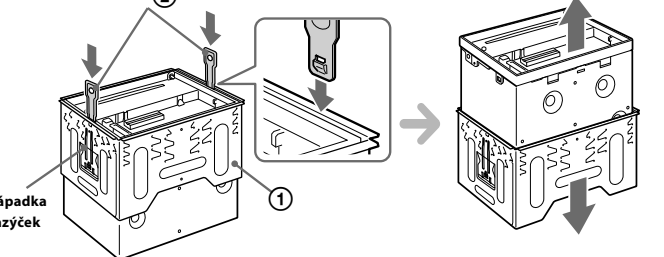

Západka
Jazyček

7 A

Delší než 182 mm
Viac ako 182 mm

Delší než 111 mm
Viac ako 111 mm

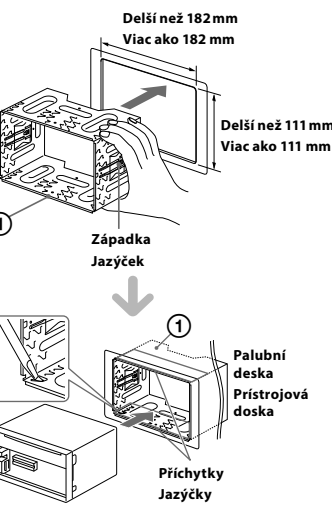

1 Západka
Jazyček

Palubní deska
Prístrojová doska

1 Příchytky
Jazyčky

B

Velikost:
5 x max. 8 mm
Velkost:
5 x max. 8 mm

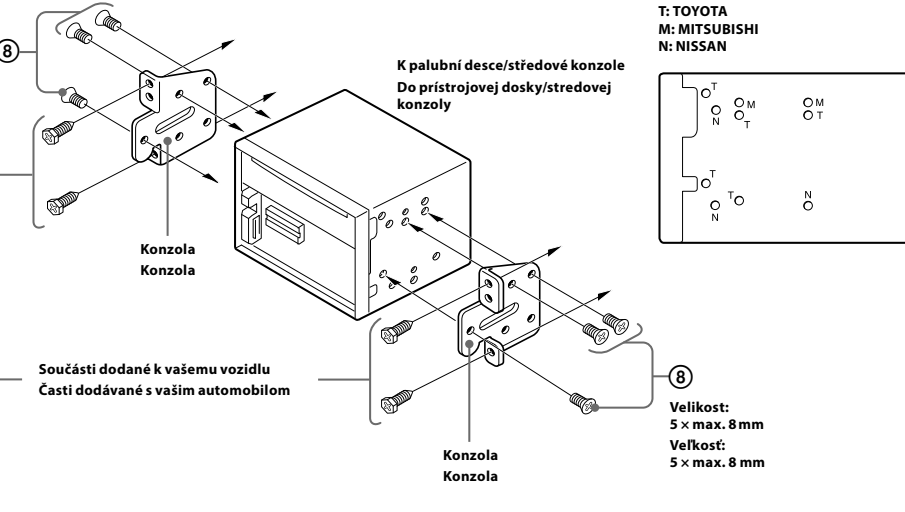

K palubní desce/středové konzole
Do prístrojovej dosky/stredovej konzoly

Umístění otvorů pro šrouby
Umiestnenie otvorov na skrutky

T: TOYOTA
M: MITSUBISHI
N: NISSAN

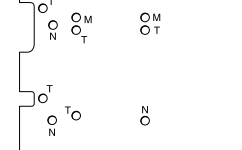

Velikost:
5 x max. 8 mm
Velkost:
5 x max. 8 mm

Součásti dodané k vašemu vozidlu
Části dodávané s vaším automobílem

Konzola
Konzola

8

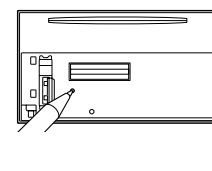

9

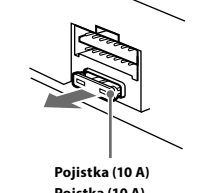

Pojistka (10 A)
Poistka (10 A)

10

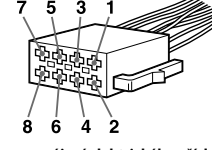

Konektor pro napájení elektrického příslušenství vozidla
Konektor napájania príslušenstva

A

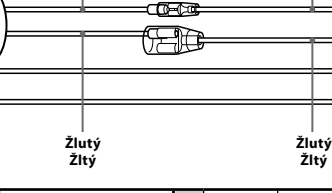

4	Žlutý Žltý	Nepřetržitý zdroj energie Nepretržité napájanie	7	Červený Červený	Spínavý zdroj energie Spínavý zdroj napájania
---	---------------	--	---	--------------------	--

B

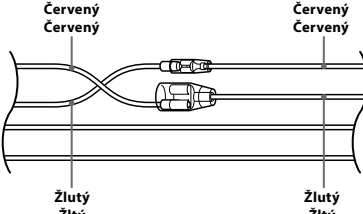

4	Žlutý Žltý	Spínavý zdroj energie Spínavý zdroj napájania	7	Červený Červený	Nepřetržitý zdroj energie Nepretržité napájanie
---	---------------	--	---	--------------------	--

C

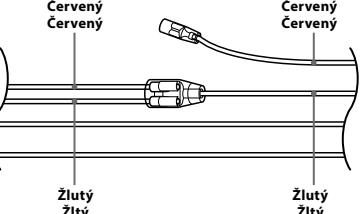

Vozidlo, jehož spínací skříňka (zapalování) není vybavena polohou ACC (elektrické příslušenství).
Automobil bez pozície ACC na skrinke zapalovania

Česky

Bezpečnostní opatření

- Pečlivě vyberte místo pro instalaci tak, aby přístroj nepřekážel běžným úkonům při řízení.
- Vyvarujte se instalace přístroje tam, kde by byl vystaven prachu, nečistotám, nadměrným vibracím nebo vysokým teplotám, jako například na umístění řadicí páky ve vašem vozidle. Před instalací tohoto přístroje pečlivě vyberte místo pro instalaci tak, abyste mohli bezpečně řídit.
- Pro spolehlivou a bezpečnou instalaci použijte pouze dodávané montážní vybavení.
- Pro zajištění bezproblémového pohybu předního panelu, snadného vkládání/vysouvání disku a zejména bezpečného řízení je zapotřebí zachovat dostatečnou vzdálenost mezi předním panelem a řadicí pákou. Požadovaná vzdálenost se liší v závislosti na umístění řadicí páky ve vašem vozidle. Před instalací tohoto přístroje pečlivě vyberte místo pro instalaci tak, abyste mohli bezpečně řídit.

Poznámky

- Před přilepením obojstranné lepicí pásky 6 očistěte povrch palubní desky suchým hadříkem.
- Nastavte mikrofon do vhodné polohy.

Jak odebrat a připevnit přední panel 5

Před instalací přístroje odeberte přední panel.

5-A Odebrání

Před odebráním předního panelu stiskněte tlačítko OFF (Vypnuto) a podržte jej déle než 2 sekundy pro vypnutí přístroje. Stiskněte  a pak uchopte levou stranu předního panelu a vytáhněte ji otevřením doprava.

Tip
Pokud rovněž lehce nadzvednete levou stranu předního panelu 1, přední panel snadno vytáhnete.

5-B Připevnění

Umístěte výklenky 4 v předním panelu na kolíky 8 na přístroji a pak lehce zatlačte levou stranu dovnitř.

Odebrání konzoly 6

Před instalací přístroje z něj odeberte konzolu 1.

Uvolňovací klíče 2 si uschovejte pro pozdější použití, protože jsou rovněž nezbytné pro vyjmutí přístroje z vozidla.

Upozornění
S konzolou 1 manipulujte opatrně, abyste si neporanili prsty.

1 Vložte uvolňovací klíče 2 do západek mezi přístrojem a konzolou 1 současně tak, aby zacvakly do správné polohy.

2 Stáhněte konzolu 1 dolů a pak z ní vysuňte přístroj.

Montáž přístroje 7

7-A Montáž přístroje s dodávanou konzolou

- 1 Před instalací zajistěte, aby byly západky po obou stranách konzoly 1 ohnuté o 3,5 mm směrem dovnitř.
- 2 Umístěte dodávanou konzolu 1 do palubní desky.
- 3 Ohněte příchytky směrem ven, aby bylo uchycení pevné.
- 4 Upevněte přístroj do dodávané konzoly 1.

Poznámka
Pokud jsou tyto západky rovné nebo ohnuté směrem ven, přístroj se nenainstaluje pevně a může dojít k jeho vysunutí.

7-B Montáž přístroje do japonského vozidla

Některé japonské značky vozidel umožňují nainstalovat tento přístroj bez použití dodané konzoly. Pokud nelze instalaci provést, obraťte se na vašeho prodejce Sony.

Při montáži tohoto přístroje do předem nainstalovaných konzol ve vašem vozidle připevněte dodané šrouby 6 do příslušných otvorů podle typu vašeho vozidla: T pro značku TOYOTA, M pro značku MITSUBISHI a N pro značku NISSAN.

Poznámky

- Aby nedošlo k poruše, použijte pro instalaci pouze dodávané šrouby 6.
- Nevyvíjejte na tlačítka tohoto přístroje nadměrnou sílu.
- Netlačte na LCD displej.
- Před montáží zajistěte, aby nebyly na horní části přístroje žádné předměty.

Varování - pokud není zapalování vašeho vozidla vybaveno polohou ACC

Nezapomeňte nastavit funkci Auto OFF (Automatické vypnutí). Podrobné informace najdete v dodávaném návodu k obsluze. Pokud není detekován žádný zdroj signálu, bude přístroj po uplynutí nastavené doby automaticky zcela odpojen od napájení, což zabrání vybití akumulátoru.

Pokud nebyla nastavena funkce Auto OFF (Automatické vypnutí), tak při každém vypnutí zapalování stiskněte tlačítko OFF (Vypnuto) a podržte jej, dokud displej nezhasne.

Tlačítko Reset 8

Po dokončení instalace a připojení kabelů nezapomeňte spíchatým předmětem (například propiskou) stisknout tlačítko Reset, které je umístěno za předním panelem.

Výměna pojistky 9

Při výměně pojistky zajistěte, aby byla použita pojistka odpovídající jmenovitému proudu uvedenému na původní pojistce. Jestliže dojde k přetavení pojistky, zkontrolujte připojení napájení a vyměňte pojistku. Jestliže se pojistka po výměně znovu přetaví, může jít o vnitřní poruchu. V takovém případě prosím požádejte o pomoc nejbližšího prodejce Sony.

Schéma připojení napájení 10

Konektor pro napájení elektrického příslušenství vozidla se může u jednotlivých vozidel lišit. Prověřte schéma zapojení konektoru pro napájení elektrického příslušenství ve vašem vozidle, abyste se ujistili, že je připojení správné. Existují tři základní typy (10-A, 10-B, 10-C). Možná bude nutné přepojit pozice červeného a žlutého vodiče v napájecím kabelu přístroje 3. Po odpovídajícím přizpůsobení připojení a správném uspořádání napájecích vodičů připojte přístroj ke konektoru napájení ve vozidle. Pokud máte jakékoliv dotazy nebo problémy týkající se připojení vašeho přístroje, které nejsou uvedeny v této příručce, obraťte se prosím na prodejce vašeho vozidla.

Slovensky

Bezpečnostné upozornenia

- Miesto montáže zvolte tak, aby zariadenie neprekážalo vedeniu automobilu.
- Zariadenie nemontujte na miesta vystavené nadmernej prašnosti, nečistote, nadmerným otrasom alebo nadmernej teplote, ako napr. priamemu slnečnému žiareniu alebo pôsobeniu tepelných zdrojov.
- Zariadenie bezpečne namontujete len pomocou dodávaného montážneho príslušenstva.
- Pre bezproblémové vloženie/vybratie disku z predného panela a obzvlášť pre bezpečnú jazdu je nutné uchovať medzi predným panelom a radiacou pákou určitú vzdialenosť. V závislosti od polohy radiacej páky vo vašom automobile sa táto vzdialenosť môže líšiť. Pred montážou zariadenia zvolte vhodné miesto pre montáž tak, aby ste mohli automobil viesť bezpečne.

Nastavenie uhla montáže

Uhol montáže musí byť menší ako 45°.

Pripájanie kábla parkovacej brzdy 3

Kábel parkovacej brzdy (svetlozelený) z napájacieho kábla 2 pripojte ku káblu spínača signalizácie zatiehnutia parkovacej brzdy.

Instalácia mikrofónu 4

Aby bolo možné hlasité (Handsfree) telefonovanie, je potrebné nainštalovať mikrofón 4.

Upozornenia

- Mikrofón nevystavujte extrémne vysokým teplotám a vlhkosti.
- Je veľmi nebezpečné, ak dôjde k omotaniu kábla okolo hriadeľa volantu alebo okolo radiacej páky. Dbajte na to, aby žiadne časti zariadenia nebránili vedeniu automobilu.
- Ak je váš automobil vybavený airbagmi alebo iným bezpečnostným zariadením, pred

inštaláciou kontaktuje autorizovaného predajcu tohto zariadenia alebo predajcu vášho automobilu.

Poznámky

- Pred prilepením obojstrannej lepiacej pásky 6 vyčistite pomocou suchej handričky povrch prístrojovej dosky.
- Sklon mikrofónu nastavte do správnej polohy.

Vybratie a nasadenie predného panela 5

Pred montážou zariadenia vyberte predný panel.

5-A Vybratie predného panela

Pred vybratím predného panela stlačte a podržte na viac ako 2 sekundy zatlačené tlačidlo OFF pre vypnutie zariadenia. Stlačte , potom uchopte a vytiahnite ľavú stranu predného panela smerom doprava.

Rada
Ak jemne podvihnete ľavú stranu predného panela 1, panel sa vytiahne ľahšie.

5-B Nasadenie predného panela

Podľa obrázka nasadte časť A predného panela na časť B na zariadení, potom jemne zatlačte ľavú stranu, kým nezacvakne na svoje miesto.

Zloženie konzoly 6

Pred montážou zariadenia z neho zložte konzolu 1.

Uvolňovacie klúče 2 uschovejte pre budúce použitie, napr. pre demontáž zariadenia z automobilu.

Upozornenie
S konzolou 1 manipulujte opatrně, aby nedošlo k poraneniu vašich prstov.

1 Uvolňovacie klúče 2 zasuňte súčasne do medzery medzi zariadenie a konzolou 1 tak, aby zacvakli.

2 Posúvaním postupne zložte konzolu 1 zo zariadenia.

Montáž zariadenia 7

7-A Montáž zariadenia pomocou dodávanej konzoly

- 1 Pred montážou zariadenia do konzoly vyhnite jazyčky po obidvoch stranách konzoly 1 dovnútra cca 3,5 mm.
- 2 Umiestnite dodávanú konzolu 1 do prístrojovej dosky.
- 3 Pre pevné namontovanie vyhnite jazyčky smerom von.
- 4 Zariadenie namontujte do dodávanej konzoly 1.

Poznámka
Ak jazyčky nevyhnete, alebo ich vyhnete smerom von, zariadenie nenamontujete bezpečne a môže sa vysunúť.

7-B Montáž zariadenia v automobiloch japonskej výroby

V niektorých automobiloch japonskej výroby môžete zariadenie namontovať bez dodávanej konzoly. Ak to nie je možné, kontaktujte predajcu Sony.

Pri montáži zariadenia na konzolu predinštalované v automobile použijte dodávané skrutky 6 a podľa značky vášho automobilu použijte príslušné otvory na skrutky: T pri značke TOYOTA, M pri značke MITSUBISHI a N pri značke NISSAN.

Poznámky

- Aby ste predišli nesprávnej činnosti, používajte len dodávané skrutky 6.
- Na tlačidlá na zariadení netlačte príliš veľkou silou.
- Netlačte na LCD displej.
- Pred montážou skontrolujte, či sa na zariadení nič nenachádza.

Upozornenie pre prípad montáže bez pozície ACC

Nastavte funkciu automatického úplného vypnutia (Auto Off). Podrobnosti pozri v dodávanom návode na použitie. Zariadenie sa úplne a automaticky vypne v nastavenom Case, ak nie je zvolený žiadny zdroj vstupného signálu, čím sa predíde vybitiu autobaterie.

Ak nenastavíte funkciu automatického úplného vypnutia (Auto Off), vždy po vypnutí zapalovania zatlačte a podržte OFF dovtedy, kým sa nevyhne zobrazenie na displeji.

Tlačidlo Reset 8

Po dokončení montáže a prepojení stlačte tlačidlo Reset za predným panelom pomocou guľkového pera atď.

Výměna pojistky 9

Pri výmene pojistky skontrolujte, či hodnota jej prúdovej záťaže zodpovedá odporúčanej hodnote. Ak dôjde k prepáleniu pojistky, skontrolujte správnosť napájania a vymeňte ju za novú. Keď sa pojistka prepáli znovu, môže ísť o poruchu vo vnútri zariadenia. V takomto prípade sa obráťte na najbližšieho predajcu Sony.

Schéma zapojenia napájania 10

Konektor napájania príslušenstva sa môže v závislosti od automobilu líšiť. Podľa schémy napájania konektora vo vašom automobile skontrolujte, či zapojenie zodpovedá konektoru na zariadení. Existujú tri základné typy (10-A, 10-B, 10-C). Je možné, že bude potrebné zmeniť pozíciu červeného a žltého kábla konektora napájania príslušenstva 3. Po dôkladnom prekontrolovaní a prípadnom upravení napájacích káblov pripojte zariadenie k napájaniu. Ak máte akékoľvek otázky alebo problémy týkajúce sa zapojenia zariadenia, ktoré nie sú popísané v tomto návode, obráťte sa na predajcu vášho automobilu.