

# Кратко упатство за почеток

NWZ-A15/A17



## За ова упатство

Да видите подетални информации за WALKMAN®, пристапете кон Help водичот на интернет.

[http://rd1.sony.net/help/dmp/nwza10/h\\_ww/](http://rd1.sony.net/help/dmp/nwza10/h_ww/)



Пребарувањето е бесплатно, но вашиот оператор може да ви наплати такса според Вашиот договор.

Во врска со основните операции, веб страна за поддршка на потрошувачите URL и Важни информации видете во “Како да го инсталирате и да го читател Help Guide”.



## Содржина

Проверете ги деловите во пакетот.

- Walkman (1)
- USB кабел (1)
- Кратко упатство за почеток (ова упатство)
- Слушалки и microSD картичка не се испорачани со овој Walkman.

## Полнење на батеријата

Батеријата на Walkman се полни додека Walkman е поврзан со вклучен компјутер.

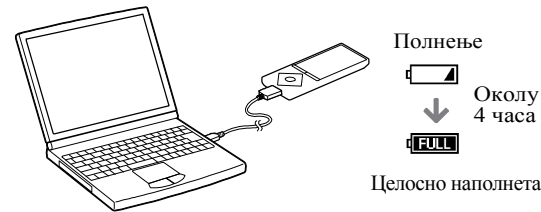

Кога Walkman е целосно наполнет, откачете го од компјутер.

## Забелешка

- Да ја заштитите батеријата, полнете ја батеријата најмалку еднаш на секои шест месеци или еднаш годишно.

## Како да го инсталирате и читетате Help Guide

На компјутер инсталирајте “Help Guide”. Тука ги има основните операции за Walkman, URL веб страната за поддршка на потрошувачите и како да префрлите содржини како на пр. музика на Walkman.

- 1 Поврзете го Walkman во компјутер.
- 2 Отворете ги следните папки и кликнете двапати на извршната датотека на Walkman.

- Windows 7 или понов: [Start] – [Computer] – [WALKMAN] – [FOR\_WINDOWS] – [Help\_Guide\_Installer(.exe)].
- Windows 8: [Start screen] – [Desktop] – [File Explorer] – [Computer] – [WALKMAN] – [FOR\_WINDOWS] – [Help\_Guide\_Installer(.exe)].
- Windows 8.1: [Desktop] – [File Explorer] – [This PC] – [WALKMAN] – [FOR\_WINDOWS] – [Help\_Guide\_Installer(.exe)].
- Mac: [Finder] – [WALKMAN] – [FOR\_MAC] – [Help\_Guide\_Installer\_for\_mac].

- 3 Следете ги екранските инструкции за завршување на инсталацијата.

- 4 Да го прочитате Help Guide, со двоен клик на иконата или на генерираната икона на Вашиот компјутер.

## Како да го користите Walkman

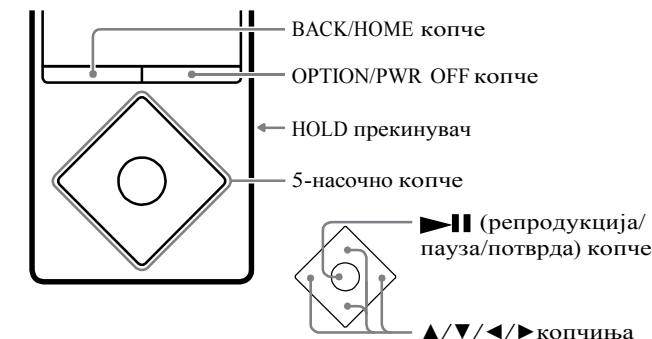

## Вклучување и исклучување на напојување

### Вклучување на напојувањето

Лизгајте го HOLD прекинувачот во спротивна насока на стрелките на часовникот и допрете било кое копче.

### Бирање јазик

Пред префрлање на содржина изберете јазик.

- 1 Од Home мениот, изберете [Settings].
- 2 Изберете [Language Settings] – Дотерување јазик по избор.

### Исклучување на напојувањето

Допрете и држете на OPTION/PWR OFF копчето.

### ☞ Совет

- Ако нема никаква операција, екранот ќе се исклучи. Да го вклучите екранот, допрете на BACK/HOME копчето.
- Ако подолго време нема никаква операција, Walkman автоматски ќе се исклучи.

## Како да го користите Home мениот

Home мениот се прикажува кога ќе допрете и држете на BACK/HOME копчето. Home мениот е почетна точка за репродукција на аудио, пребарување песни, менување дотерување и т.н. Од Home мениот може да изберете сакана група на екранот со помош на 5-наасочното копче.

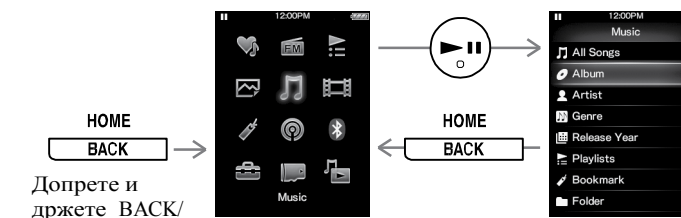

Допрете и држете BACK/HOME копчето.

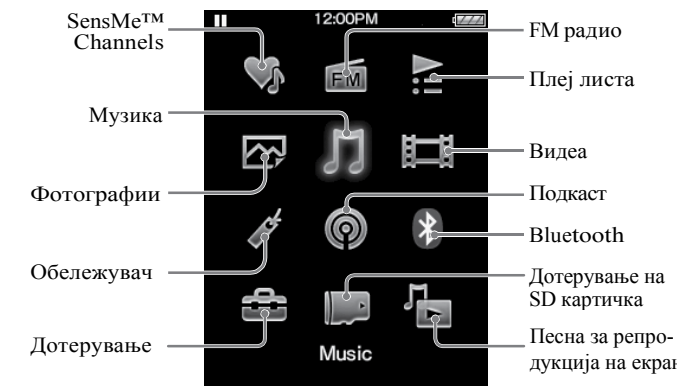

Екраните и илустрациите прикажани се само за илустрација и може да се разликуваат од вистинскиот производ или екран.

## Делови и контроли

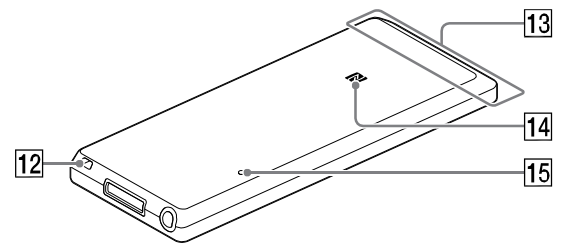
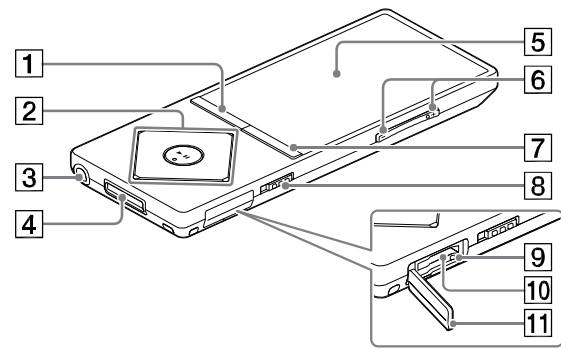

**1** BACK/HOME копче

**2** 5-наочно копче\*<sup>1</sup>

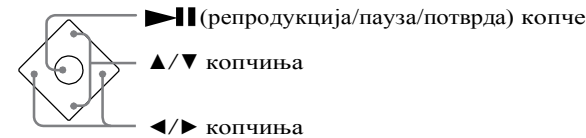

**3** Приклучок за слушалки

**4** WM-PORT приклучок

Поврзете USB кабел (испорачан) или периферни уреди (одделно се продаваат).

**5** Диглеј

**6** VOL (Volume) +\*1/– копче

Допрете на VOL + копчето за појачување и VOL –за намалување на јачината на тон.

**7** OPTION/PWR OFF (Option/Power off) копче

Допрете за приказ на мени со опции.

Ако допрете и држите на ова копче, екранот се исклучува и Walkman се префрла во режим на мирување.

**8** HOLD прекинувач

**9** Индикатор за приста

**10** microSD картичка слот

Ставете microSD картичка се додека не кликне.

**11** Капак за слот

**12** Отвор за ремен

**13** Вградена Bluetooth антена

**14** N-ознака

**15** RESET копче

Користете пенкало или дел од хартија и т.н..

\*<sup>1</sup> Тука има сензибилна точка. Користете ја како помош со копчињата.

## За јачината на тон (Само за земји/подрачја кои се во согласност со европските директиви)

Аларм (бип) и предупредување [Check the volume level] се наменети за заштита на вашите уши при појачување на тонот до ниво кое е штетно за вашите уши. Алармот и предупредувањето можете да го откажете со допирање на било кое копче.

## Забелешки

- Тонот можете да го зголемите по откажување на алармот и предупредувањето.
- По првичното предупредување, алармот и предупредувањето се повторуваат на секои 20 часа дека тонот е поставен во штетно ниво. Кога ќе се случи ова, тонот автоматски се намалува.
- Ако јачината на тон е дотеран во ниво кое е штетно за вашите уши и ќе го исклучите Walkman, тонот автоматски се намалува до ниво кое безбедно за вашите уши

## Проблеми и можни решенија

Ако Walkman не работи како што очекувате, обидете се со следните чекори да го решите проблемот.

**1 Најдете ги симптомите на проблемот во “Проблеми и можни решенија” во Help Guide (HTML документ) и обидете се со наведените решенија.**

**2 Поврзете го Walkman со компјутер да ја наполните батеријата.**

**3 Допрете на RESET копчето со пенкало или остра хартија.**

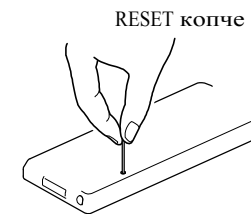

## Симптом & Поправање

**Walkman не ја полни батеријата или не е препознат од страна на компјутерот.**

- USB кабелот (испорачан) не е поврзан правилно во USB конекторот на компјутерот. Откачете го USB кабелот и повторно поврзете го.
- Користете го испорачаниот USB кабел.
- Кога за прв пат го користите Walkman или Walkman не сте го користеле подолго време потребно е неколку минути да биде препознат од компјутерот. Проверете дали компјутерот го препознава Walkman откако сте го поврзале во компјутер за околу 10 минути.

**Walkman не работи или напојувањето не се вклучува.**

- Со Walkman не можете да ракувате додека е поврзан во компјутер. Откачете го Walkman од компјутер.

## Мерки на претпазливост

### Информации за законите и заштитните знаци

За информации за законите, регулативите и заштитните знаци видете во “Важни информации” кој го има на испорачаниот софтвер. За да го прочитате инсталирајте го испорачаниот софтвер на компјутер.

### За слушалките

- Избегнувајте да репродуцирате гласна музика подолго време може да ви го оштети слухот.
- При многу јак тон надворешните звуци не се слушаат. Избегнувајте да слушате во ситуации кога слухот не треба да е прекинат, на пр. додека возите автомобил или велосипед.
- Бидејќи слушалките се со воздушно отворен дизајн, звукот излегува од слушалките. Не сметајте на околината.

### Забелешки за сопственикот

Името на моделот и сериските броеви се поставени на задниот дел од плеерот. Запишете ги во обезбеденото место. Секогаш кога ќе се обратите кај Sony продавачот погледнете ги.

Бр. на модел \_\_\_\_\_

Сериски бр. \_\_\_\_\_

## TRA

REGISTERED No: ER34842/14

DEALER No: DA0096946/12

Дизајнот и спецификациите се предмет на измена без претходна најава.