

SONY

Guida dell'utente

Personal computer
Serie VGN-UX



Indice

Informazioni preliminari	6
Avviso	7
Documentazione	8
Guida introduttiva	12
Individuazione dei comandi e delle porte	13
Informazioni sulle spie	22
Posizionamento del computer	23
Collegamento a una fonte di alimentazione	25
Uso della batteria	26
Spegnimento sicuro del computer	30
Uso del computer VAIO	31
Uso della tastiera	32
Uso del touch panel	33
Uso del dispositivo di puntamento	35
Uso dei tasti con funzioni speciali	37
Blocco delle operazioni non intenzionali	38
Uso della videocamera MOTION EYE incorporata	40
Uso di supporti Memory Stick	44
Uso di schede di memoria CompactFlash	49
Uso di Internet	53
Uso della rete LAN wireless (WLAN)	54
Uso della funzione Bluetooth	61

Uso delle periferiche	68
Collegamento del replicatore di porta	69
Collegamento dell'adattatore schermo/LAN.....	75
Collegamento di un'unità disco rigido	76
Collegamento degli altoparlanti esterni.....	78
Collegamento di uno schermo esterno	79
Selezione delle modalità di visualizzazione	84
Uso della funzione a monitor multipli	85
Collegamento di un microfono esterno	87
Collegamento di una periferica Bus seriale universale (USB)	88
Collegamento di una stampante	91
Collegamento di una periferica i.LINK	92
Collegamento a una rete (LAN)	93
Personalizzazione del computer VAIO.....	94
Impostazione della password.....	95
Uso dell'autenticazione tramite impronta digitale.....	102
Preparazione all'uso del computer con VAIO Control Center	123
Uso delle modalità di risparmio energetico	124
Gestione dell'alimentazione con VAIO Power Management.....	128
Precauzioni	131
Cura dello schermo LCD.....	132
Uso delle fonti di alimentazione	133
Cura del computer	134
Uso della videocamera MOTION EYE incorporata.....	136

Cura dei dischi floppy.....	137
Cura dei dischi	138
Uso della batteria	139
Uso delle cuffie	140
Cura del supporto Memory Stick.....	141
Uso della base pieghevole.....	142
Uso della fascia di ritenzione dell'adattatore.....	144
Uso della cinghia da polso	145
Sostituzione dell'estremità del puntatore multiplo	146
Risoluzione dei problemi	147
Computer	148
Sicurezza del sistema	155
Batteria.....	156
Videocamera MOTION EYE incorporata	158
Reti.....	161
Tecnologia Bluetooth	164
Dischi ottici.....	168
Schermo.....	169
Stampa.....	174
Microfono	175
Altoparlanti	176
Dispositivo di puntamento	177
Tastiera	179
Dischetti	180

Audio/Video.....	181
Supporti Memory Stick.....	182
Periferiche.....	183
Assistenza.....	184
Informazioni di supporto Sony	184
e-Support	185
Marchi	187

Informazioni preliminari

Congratulazioni per avere acquistato un computer Sony VAIO®. Leggere attentamente la Guida dell'utente visualizzata. Sony ha unito le tecnologie più avanzate nei settori audio, video, informatico e delle comunicazioni per offrire alla propria clientela un personal computer tra i più sofisticati.



Le immagini dell'aspetto esteriore potrebbero differire leggermente da quelle del computer acquistato.

Avviso

© 2007 Sony Corporation. Tutti i diritti riservati.

La presente guida e il software ivi descritto non possono essere riprodotti, tradotti o ridotti a un formato leggibile da macchina, né interamente né in parte, senza previa autorizzazione scritta.

Sony Corporation non fornisce alcuna garanzia in relazione alla presente guida, al software o a qualsiasi altra informazione ivi contenuta e disconosce espressamente qualsiasi garanzia implicita, commerciabilità o idoneità a impieghi particolari della presente guida, del software e di tali altre informazioni. Sony Corporation non sarà in alcun caso responsabile per danni accidentali, indiretti o particolari, fondati su illeciti, contratti o altro, derivanti o in relazione alla presente guida, al software o ad altre informazioni ivi contenute.

Nella guida i contrassegni TM o ® non sono specificati.

Sony Corporation si riserva il diritto di apportare modifiche alla presente guida e alle informazioni in essa contenute in qualsiasi momento e senza preavviso. Il software descritto nella presente guida è soggetto ai termini di un contratto di licenza separato.

Documentazione

La documentazione fornita comprende informazioni in formato cartaceo e guide dell'utente da leggere sul proprio computer VAIO.

Le guide sono fornite in formato PDF, facilmente consultabili e stampabili.

Il portale **My Club VAIO** è un perfetto punto di partenza per utilizzare il computer VAIO. Si tratta di una raccolta completa di tutti gli elementi necessari per ottenere prestazioni ottimali dal proprio computer.

Le guide dell'utente sono raccolte nella **Documentation**, visualizzabile facendo clic sull'icona **VAIO Documentation** sul desktop o seguendo questa procedura:

- 1 Fare clic su **Start** , **All Programs**, quindi su **My Club VAIO**.
- 2 Fare clic su **Documentation**.
- 3 Selezionare la guida che si desidera leggere.



È possibile scorrere manualmente le guide dell'utente selezionando **Computer > VAIO (C:)** (l'unità C) > **Documentation > Documentation** e aprendo la cartella per la propria lingua.

È possibile disporre di un disco separato per la documentazione di una serie di accessori.

Documentazione cartacea

- ❑ **Indicazioni di installazione:** descrive il processo che va dall'estrazione dall'imballaggio all'avvio di VAIO.
- ❑ **Guida alla soluzione dei problemi:** riporta le soluzioni per la maggior parte dei problemi comuni.
- ❑ **Guida al ripristino,** in cui viene spiegato come eseguire una copia di backup dei dati e come ripristinare il sistema operativo del computer, nonché come risolvere i malfunzionamenti del computer.
- ❑ Guide in cui sono riportate le seguenti informazioni: Condizioni della **GARANZIA Sony**, **Guida alle norme di sicurezza**, **Guida alle norme sui modem**, **Guida alle norme per LAN wireless**, **Guida alle norme Bluetooth**, **Contratto di licenza software con l'utente finale** e **Servizi di assistenza Sony**.

Documentazione non cartacea

- ❑ **Guida dell'utente** (la presente guida): illustra le funzioni del computer. Sono anche presenti informazioni sui programmi forniti col computer e soluzioni per la maggior parte dei problemi comuni.
- ❑ **Specifiche** in linea: descrive la configurazione hardware e software del computer VAIO.

Per visualizzare le **Specifiche** in linea:

- 1 Connettersi a Internet.
- 2 Andare al sito Web dell'assistenza Sony all'indirizzo <http://www.vaio-link.com/>.

My Club VAIO

In **My Club VAIO** è possibile trovare:

Documentation che include quanto riportato di seguito.

- Accesso alla **Guida dell'utente**. Nella Guida dell'utente vengono spiegate in dettaglio le funzioni del computer, viene illustrato come utilizzare le funzioni in modo facile e sicuro, come collegare le periferiche e molto altro ancora.
- Accesso ad **Help & Training**. Si tratta del portale per **VAIO Help and Support Center**.
- Informazioni importanti relative al computer in uso, sotto forma di avvisi e notifiche.

My Club VAIO include inoltre:

- Accessories**
Voglia di espandere le capacità del proprio computer? fare clic su questa icona per scoprire gli accessori compatibili.
- Software**
Voglia di provare cose nuove? fare clic su questa icona per visualizzare una panoramica del proprio software e scoprire le opzioni di aggiornamento.
- Wallpapers**
Fare clic su questa icona per scoprire gli sfondi Sony e Club VAIO più richiesti.
- Links**
Fare clic su questa icona per scoprire i siti Web Sony e Club VAIO più frequentati.

Windows Help and Support

Windows Help and Support is a comprehensive resource for practical advice, tutorials, and demonstrations to help you learn to use your computer.

Use the Search feature, Index, or table of contents to view all Windows Help resources, including those that are on the Internet.

To access **Windows Help and Support**, click **Start** and **Help and Support**. Or go to **Windows Help and Support** by pressing and holding the Microsoft Windows key and pressing the **F1** key.

Altre fonti

- ❑ Per informazioni dettagliate sulle funzioni del software che si sta utilizzando e sulla risoluzione dei problemi, fare riferimento alla Guida in linea.
- ❑ Visitare <http://www.club-vaio.com> per esercitazioni in linea sul software VAIO preferito.

Guida introduttiva

In questa sezione sono fornite informazioni preliminari sull'utilizzo del computer VAIO.

- ❑ **Individuazione dei comandi e delle porte** ([pagina 13](#))
- ❑ **Informazioni sulle spie** ([pagina 22](#))
- ❑ **Posizionamento del computer** ([pagina 23](#))
- ❑ **Collegamento a una fonte di alimentazione** ([pagina 25](#))
- ❑ **Uso della batteria** ([pagina 26](#))
- ❑ **Spegnimento sicuro del computer** ([pagina 30](#))

Individuazione dei comandi e delle porte

È opportuno dedicare qualche istante all'individuazione dei comandi e delle porte che saranno illustrati nelle pagine seguenti.

Alto

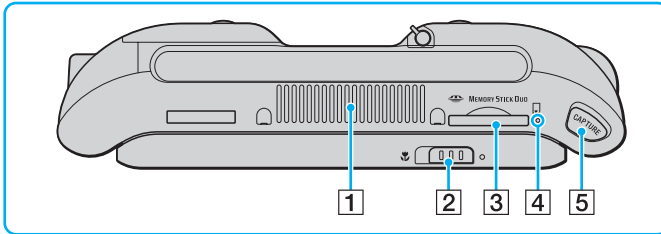

- 1 Uscita per l'aria
- 2 Interruttore di selezione elemento attivo ([pagina 40](#))
- 3 Slot per supporti Memory Stick Duo/PRO Duo* ([pagina 45](#))
- 4 Spia del supporto Memory Stick Duo/PRO Duo ([pagina 22](#))
- 5 Pulsante **CAPTURE** ([pagina 40](#))

* Il computer supporta i supporti Memory Stick Duo e Memory Stick PRO Duo ad alta velocità e alta capacità.

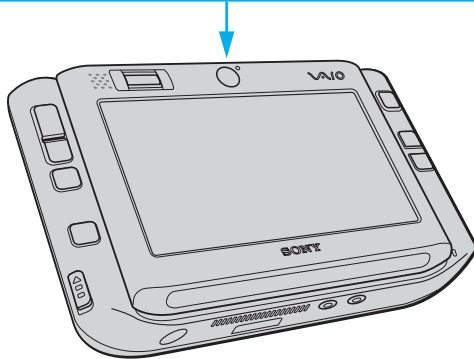

Vista anteriore

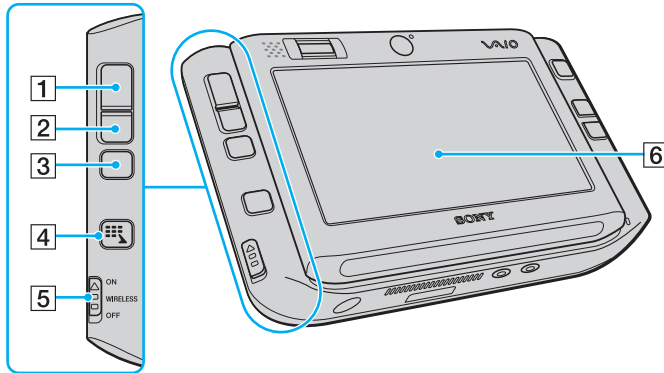

- 1 Pulsante sinistro del mouse (pagina 35)
- 2 Pulsante destro del mouse (pagina 35)
- 3 Pulsante centrale del mouse (pagina 35)
- 4 Pulsante di avvio (pagina 37)
- 5 Switch **WIRELESS** (pagina 54)
- 6 Schermo LCD touch panel (pagina 33)

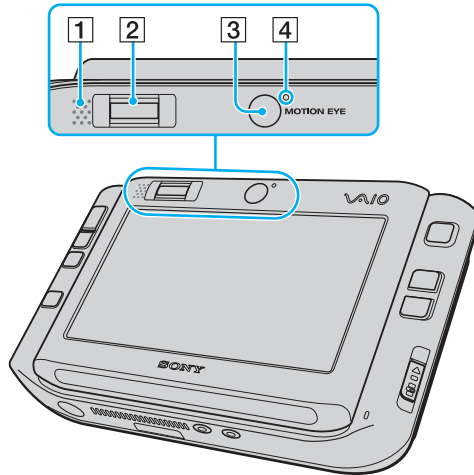

- 1 Altoparlante incorporato (mono)
- 2 Sensore impronta digitale ([pagina 102](#))
- 3 Videocamera anteriore (MOTION EYE) ([pagina 40](#))
- 4 Indicatore videocamera anteriore (MOTION EYE) ([pagina 22](#))

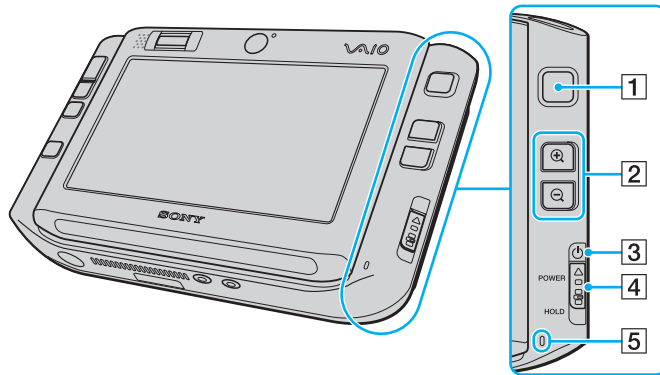

- 1 Puntatore multiplo ([pagina 35](#))
- 2 Pulsanti Zoom In/Out ([pagina 37](#))
- 3 Spia di alimentazione ([pagina 22](#))
- 4 Interruttore **POWER**
- 5 Microfono incorporato (mono)

Vista posteriore

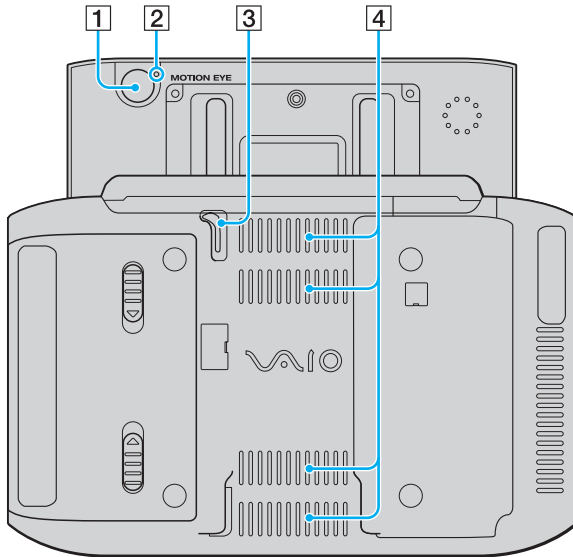

- 1** Videocamera posteriore (MOTION EYE) ([pagina 40](#))
- 2** Indicatore videocamera posteriore (MOTION EYE) ([pagina 22](#))
- 3** Stilo
Far scorrere verso l'alto ed estrarre lo stilo per le operazioni del touch panel.
- 4** Uscite per l'aria

Vista da destra

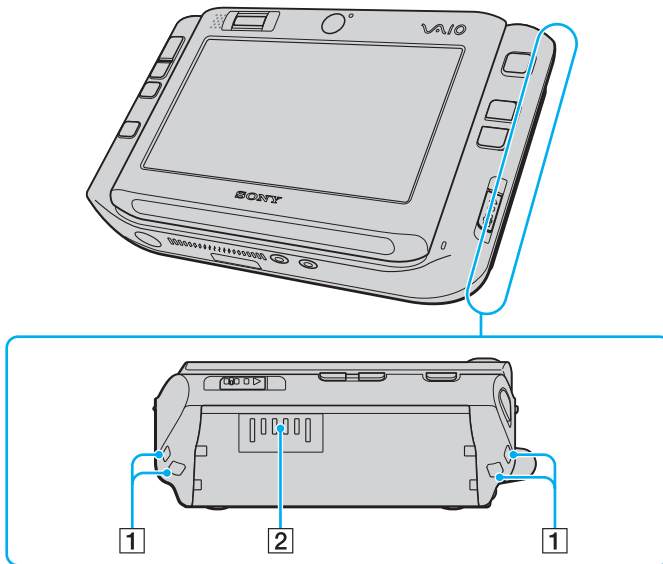

- 1** Fori della cinghia
Agganciare la cinghia da polso in dotazione al computer utilizzando uno dei fori presenti.
- 2** Connettore della batteria ([pagina 26](#))

Vista da sinistra

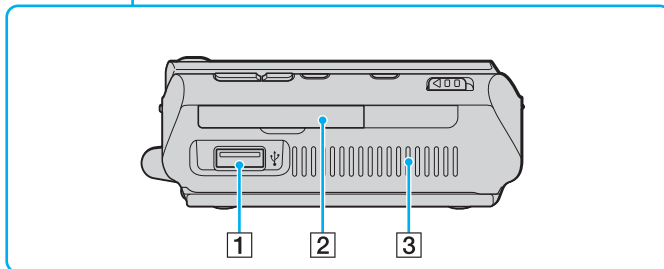
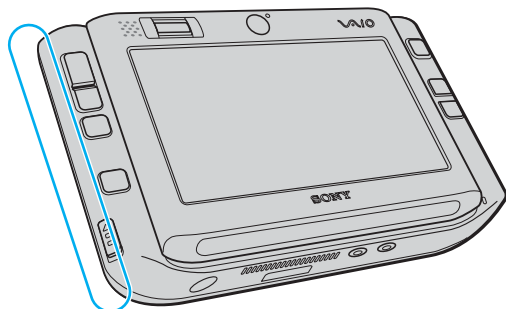

- 1** Porta USB Hi-Speed (USB 2.0)* ([pagina 88](#))
- 2** Slot per scheda di memoria CompactFlash ([pagina 50](#))
- 3** Uscita per l'aria

* Supporta velocità alta/completa/bassa.

Vista inferiore

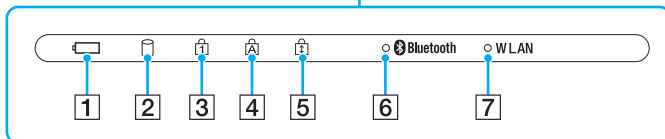
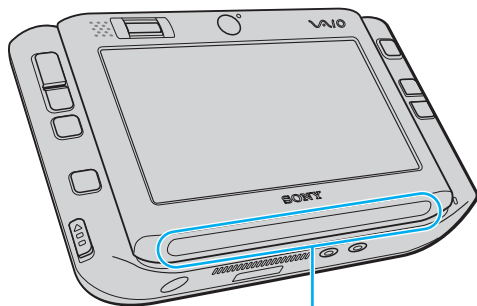



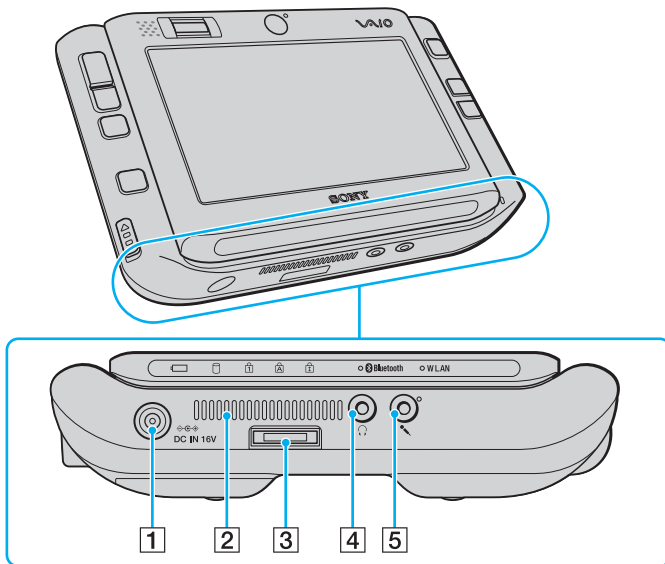

- 1 Spia della batteria [\(pagina 22\)](#)
- 2 Spia unità disco rigido [\(pagina 22\)](#)
- 3 Spia Num Lk [\(pagina 22\)](#)
- 4 Spia Caps Lock [\(pagina 22\)](#)
- 5 Spia Scr Lk [\(pagina 22\)](#)
- 6 Spia **Bluetooth** [\(pagina 22\)](#)
- 7 Indicatore **WLAN** (Wireless LAN) [\(pagina 22\)](#)



- 1 Porta **DC IN** (pagina 25)
- 2 Uscita per l'aria
- 3 Connettore I/O (pagina 75)
- 4 Presa per le cuffie (pagina 78)
- 5 Presa del microfono (pagina 87)

Informazioni sulle spie

Sul computer sono presenti le spie riportate di seguito.

Spia	Funzioni
Alimentazione 	Si illumina quando il computer è acceso, lampeggia quando il computer si trova in modalità Sleep e si spegne quando il computer è in modalità Hibernate o è spento.
Batteria 	Si illumina quando il computer è alimentato a batteria, lampeggia quando la batteria è quasi esaurita ed emette doppi lampeggiamenti quando la batteria è in carica.
Supporto Memory Stick Duo/PRO Duo	Si illumina quando vengono letti o scritti dati sul supporto Memory Stick nello slot per Memory Stick Duo/PRO Duo (non attivare la modalità Sleep o spegnere il computer quando questa spia è accesa). Quando la spia è spenta, il supporto Memory Stick non è in uso.
Videocamera anteriore (MOTION EYE)	Si illumina quando la videocamera MOTION EYE incorporata corrispondente è in uso.
Unità disco rigido 	Si illumina quando vengono letti o scritti dati sulla memoria flash integrata. Non attivare la modalità Sleep o spegnere il computer quando questa spia è accesa.
BI Num 	Tenere premuto il tasto Fn e premere il tasto Num Lk per attivare il tastierino numerico. Premere nuovamente il tasto per disattivare il tastierino numerico. Quando la spia è spenta, il tastierino numerico non è attivato.
BLOC MAIUSC 	Premere il tasto Caps Lock per digitare lettere maiuscole. Se si preme il tasto Shift quando la spia è accesa, vengono immesse lettere minuscole. Premere nuovamente il tasto per spegnere la spia. La digitazione normale viene ripristinata quando la spia Caps Lock è spenta.
BLOC SCORR 	Tenere premuto il tasto Fn e premere il tasto Scr Lk per modificare la modalità di scorrimento dello schermo. Lo scorrimento normale viene ripristinato quando la spia Scr Lk è spenta. Il tasto Scr Lk funziona in base al programma utilizzato e non è sempre attivabile con tutti i programmi.
Tecnologia Bluetooth 	Si illumina quando lo switch WIRELESS è su ON e la tecnologia Bluetooth è attivata.
Wireless LAN	Si illumina quando la funzione LAN wireless è attivata.

Posizionamento del computer

Il computer può essere posizionato e utilizzato sia orizzontalmente che verticalmente, in base alle esigenze.

! In entrambe le posizioni, accertarsi di agganciare la cinghia da polso al computer e di indossarla per evitare cadute accidentali del computer.

☐ Orientamento orizzontale

Questo è l'orientamento standard del computer e, per impostazione predefinita, ai pulsanti nella parte anteriore sono assegnate le funzioni che consentono un comodo utilizzo del computer con tale orientamento.

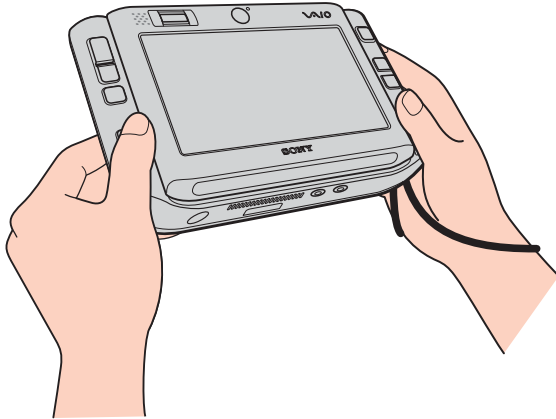

È possibile modificare l'assegnazione predefinita di questi tasti con **VAIO Control Center**. Per ulteriori informazioni fare riferimento alla sezione **Preparazione all'uso del computer con VAIO Control Center** ([pagina 123](#)) e al relativo file della guida.

In **VAIO Control Center** l'orientamento orizzontale è rappresentato come l'orientamento standard.

❑ Orientamento verticale

Il computer può essere utilizzato in questo orientamento con il supporto del software **VAIO Touch Launcher**. Premere il pulsante di avvio per avviare il software e selezionare  per ruotare la visualizzazione dello schermo di 90 gradi in senso orario.

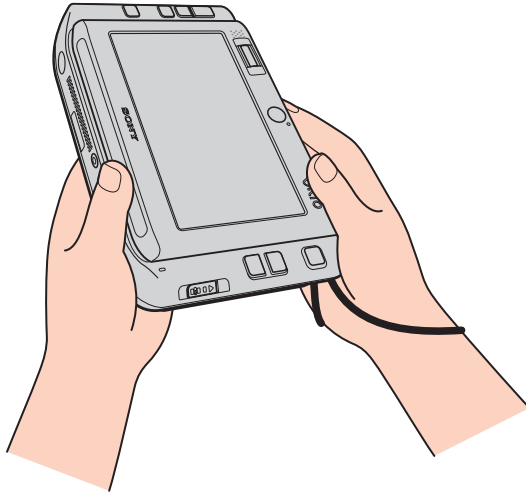

Mediante **VAIO Control Center** è inoltre possibile modificare l'assegnazione predefinita dei pulsanti per semplificare le operazioni.

In **VAIO Control Center** l'orientamento verticale è rappresentato come l'orientamento di rotazione.

Collegamento a una fonte di alimentazione

Come fonte di alimentazione del computer è possibile utilizzare sia un adattatore CA che una batteria ricaricabile.

Uso dell'adattatore CA



Utilizzare il computer solo con l'adattatore CA in dotazione.

Per utilizzare l'adattatore CA

- 1 Inserire un'estremità del cavo di alimentazione (1) nell'adattatore CA (3).
- 2 Inserire l'altra estremità del cavo di alimentazione in una presa CA (2).
- 3 Inserire il cavo dell'adattatore CA (3) nella porta **DC IN** (4) del computer oppure nel replicatore di porta (opzionale).

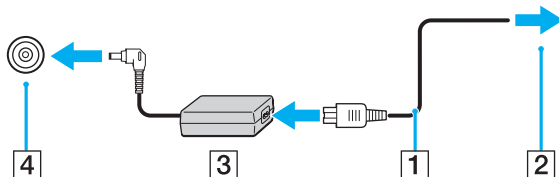

! La forma della spina di ingresso CC varia in funzione dell'adattatore CA.



Per scollegare completamente il computer dall'alimentazione CA, staccare l'adattatore CA.

Assicurarsi che la presa CA sia facilmente accessibile.

Se il computer non viene utilizzato per un lungo periodo di tempo, attivare la modalità Hibernare. Fare riferimento alla sezione **Uso della modalità Hibernare** (pagina 127). Questa modalità di risparmio energetico consente di risparmiare il tempo necessario per lo spegnimento o il riavvio.

Uso della batteria

Al momento dell'acquisto la batteria fornita con il computer non è completamente carica.

Inserimento della batteria

Per inserire la batteria

- 1 Spegnere il computer.
- 2 Far scorrere la batteria nell'apposito alloggiamento finché non scatta in posizione.

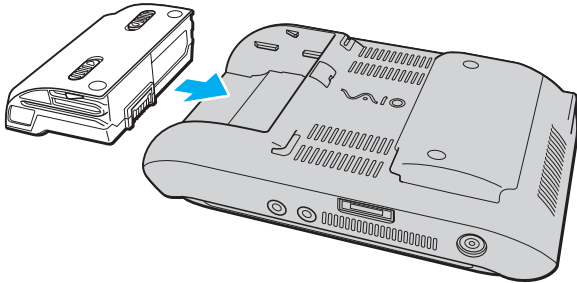

Quando il computer è collegato direttamente alla fonte di alimentazione CA e la batteria è inserita al suo interno, viene alimentato tramite la presa CA.

! Alcune batterie ricaricabili non sono conformi agli standard di qualità e di sicurezza di Sony. Per ragioni di sicurezza questo computer funziona esclusivamente con batterie Sony originali progettate per il modello specifico. Se viene inserita una batteria di tipo diverso, la batteria non verrà caricata e il computer non funzionerà.

Ricarica della batteria

Al momento dell'acquisto la batteria fornita con il computer non è completamente carica.

Per caricare la batteria

- 1 Inserire la batteria.
- 2 Collegare l'adattatore CA al computer.
La batteria verrà caricata automaticamente (quando la batteria è in carica, la relativa spia emette doppi lampeggiamenti).
Quando la carica della batteria è circa all'85%, la spia della batteria si spegne.

Stato della spia della batteria	Significato
Accesa	Il computer è alimentato a batteria.
Lampeggiante	La batteria è quasi esaurita.
Lampeggiamento doppio	La batteria è in carica.
Spenta	Il computer è alimentato a corrente alternata.



Quando la batteria è quasi esaurita, la spia della batteria e quella dell'alimentazione lampeggiano contemporaneamente.

Quando il computer è collegato direttamente all'alimentazione CA, lasciare la batteria inserita al suo interno. La batteria continua a caricarsi anche durante l'utilizzo del computer.

Se il livello della batteria scende sotto il 10%, collegare l'adattatore CA per ricaricarla o spegnere il computer e inserire una batteria completamente carica.

La batteria fornita in dotazione è agli ioni di litio e può essere ricaricata in qualsiasi momento. Ricaricare una batteria parzialmente esaurita non influisce sulla durata della batteria stessa.

Quando la batteria viene utilizzata come fonte di alimentazione, la spia della batteria è accesa. Quando la batteria è quasi completamente esaurita, la spia della batteria e quella dell'alimentazione lampeggiano contemporaneamente.

Con alcune applicazioni e periferiche è possibile che la modalità Hibernate non venga attivata automaticamente quando la batteria è quasi esaurita. Per non rischiare di perdere dati, quando si utilizza la batteria è opportuno salvare spesso i documenti e attivare manualmente una modalità di risparmio energetico, ad esempio la modalità Sleep o Hibernate. Se la batteria si esaurisce quando viene attivata la modalità Sleep, tutti i dati non salvati andranno persi e non sarà possibile ripristinare lo stato precedente del sistema. Per evitare la perdita di dati, eseguire salvataggi frequenti.

Quando il computer è collegato direttamente alla fonte di alimentazione CA e la batteria è inserita al suo interno, viene alimentato tramite la presa CA.

Rimozione della batteria

! Se la batteria viene rimossa quando il computer è acceso e non collegato all'adattatore CA o è attivata la modalità Sleep, alcuni dati potrebbero andare persi.

Per rimuovere la batteria

- 1 Spegnere il computer.
- 2 Far scorrere i dispositivi di rilascio (1) della batteria verso l'interno, afferrarli e allontanare la batteria dal computer.

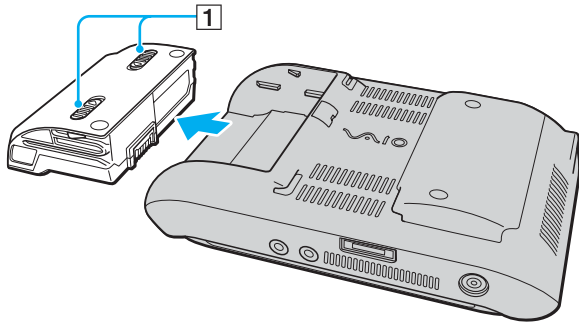

Spegnimento sicuro del computer

Per evitare di perdere i dati non salvati, arrestare il sistema in modo corretto, come descritto di seguito.

Per spegnere il computer

- 1 Spegnere eventuali periferiche collegate al computer.
- 2 Fare clic su **Start**, fare clic sulla freccia ▶ accanto al pulsante **Lock** quindi su **Shut Down**.
- 3 Rispondere alle eventuali richieste relative al salvataggio dei documenti e alla condivisione con altri utenti e attendere lo spegnimento automatico del computer.
La spia di alimentazione si spegne.

Uso del computer VAIO

In questa sezione viene descritto come ottenere prestazioni ottimali dal computer VAIO.

- ❑ **Uso della tastiera** ([pagina 32](#))
- ❑ **Uso del touch panel** ([pagina 33](#))
- ❑ **Uso del dispositivo di puntamento** ([pagina 35](#))
- ❑ **Uso dei tasti con funzioni speciali** ([pagina 37](#))
- ❑ **Blocco delle operazioni non intenzionali** ([pagina 38](#))
- ❑ **Uso della videocamera MOTION EYE incorporata** ([pagina 40](#))
- ❑ **Uso di supporti Memory Stick** ([pagina 44](#))
- ❑ **Uso di schede di memoria CompactFlash** ([pagina 49](#))
- ❑ **Uso di Internet** ([pagina 53](#))
- ❑ **Uso della rete LAN wireless (WLAN)** ([pagina 54](#))
- ❑ **Uso della funzione Bluetooth** ([pagina 61](#))

Uso della tastiera

La tastiera del computer è collocata sotto lo schermo LCD touch panel. Per le normali operazioni, fare scorrere verso l'alto lo schermo per accedere alla tastiera come mostrato di seguito.

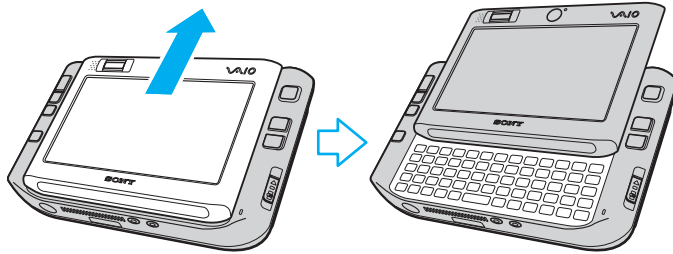

! Non toccare la superficie dello schermo con le dita mentre si fa scorrere verso l'alto lo schermo LCD touch panel.

Uso del touch panel

Il computer è provvisto di uno schermo LCD touch panel per le operazioni con la stilo (1), tra cui l'avvio delle applicazioni.

! Utilizzare solo la stilo in dotazione per le operazioni sul touch panel. L'utilizzo di altri strumenti di scrittura, ad esempio penne a sfera, può danneggiare la superficie del touch panel.

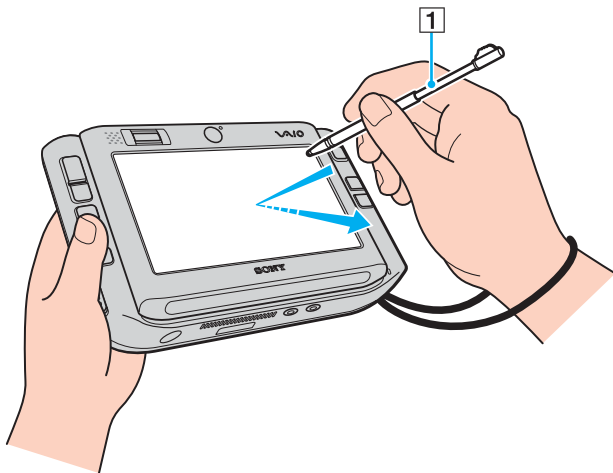

Estrarre la stilo dalla parte posteriore del computer e utilizzarla per le seguenti azioni sullo schermo LCD touch panel e per le operazioni di scrittura manuale. La stilo è estensibile. Se necessario, estrarla per l'intera lunghezza.

Fare riferimento alla sezione **Vista posteriore (pagina 17)** per la posizione esatta della stilo collocata nella parte posteriore del computer.

Azione	Descrizione
Tocco	Toccare una volta delicatamente lo schermo LCD touch panel con la stilo.
Doppio tocco	Toccare due volte delicatamente lo schermo LCD touch panel con la stilo.
Trascinamento	Far scorrere delicatamente la stilo sullo schermo LCD touch panel.



Al primo avvio di Windows, verrà richiesto di calibrare il touch panel per ottimizzarne le operazioni. Seguire le istruzioni visualizzate. È possibile calibrare il touch panel in qualsiasi momento se si riscontrano problemi di utilizzo. Fare clic su **Start, All Programs, Touch Panel**, quindi su **Calibration** e seguire le istruzioni visualizzate.

È possibile personalizzare le impostazioni del touch panel con **VAIO Control Center** per l'esecuzione delle azioni di clic con il tasto destro con la stilo. Per ulteriori informazioni fare riferimento alla sezione **Preparazione all'uso del computer con VAIO Control Center (pagina 123)** e al relativo file della guida.

Utilizzo dei comandi di tocco

I comandi di tocco servono a sostituire le azioni necessarie per eseguire determinate operazioni software. È ad esempio possibile far scorrere la stilo verso sinistra per visualizzare la pagina precedente del software attivo.

Per abilitare i comandi di tocco, premere sullo schermo LCD touch panel per qualche secondo. Sul desktop viene visualizzato **VAIO TOUCH COMMAND**, a indicare che i comandi sono ora disponibili.

Alcuni comandi di tocco sono definiti per impostazione predefinita. È possibile modificare l'assegnazione predefinita di questi comandi di tocco con **VAIO Control Center**. Per ulteriori informazioni fare riferimento alla sezione **Preparazione all'uso del computer con VAIO Control Center (pagina 123)** e al relativo file della guida.

Uso del dispositivo di puntamento

Il computer è provvisto di un dispositivo di puntamento del cursore, il puntatore multiplo (1), che consente di puntare, trascinare e scorrere gli oggetti sullo schermo del computer.

Premere il puntatore multiplo nella direzione in cui si desidera spostare il puntatore sullo schermo. Più il puntatore multiplo viene premuto con forza, più velocemente si sposta il puntatore.



Di seguito sono riportate le assegnazioni predefinite dei tasti nell'orientamento orizzontale (sinistra) e in quello verticale (destra).

È possibile modificare l'assegnazione di questi tasti con **VAIO Control Center**. Per ulteriori informazioni fare riferimento alla sezione **Preparazione all'uso del computer con VAIO Control Center** ([pagina 123](#)) e al relativo file della guida.

!

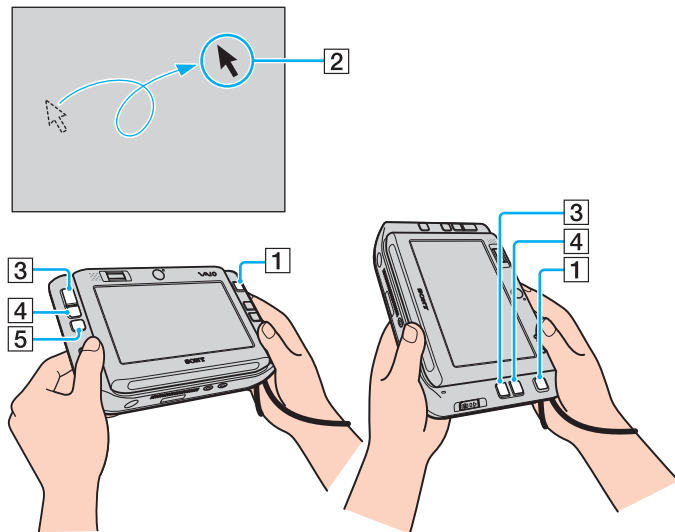
Per abilitare le assegnazioni predefinite dei tasti nell'orientamento verticale, selezionare  in **VAIO Touch Launcher**.



Azione	Descrizione
Puntare	Premere il puntatore multiplo (1) per posizionare il puntatore (2) su un elemento o un oggetto.
Fare clic	Premere una sola volta il tasto sinistro (3).
Fare doppio clic	Premere due volte il tasto sinistro (3).
Fare clic con il tasto destro	Premere una sola volta il tasto destro (4). In molte applicazioni questa operazione consente di visualizzare un menu di scelta rapida.
Trascinare	Premere il puntatore multiplo (1) mentre si preme il tasto sinistro (3).
Scorrere	Premere il puntatore multiplo (1) mentre si preme il tasto centrale (5).  Nell'orientamento verticale, è possibile premere contemporaneamente il tasto sinistro e destro per sostituire il tasto centrale disponibile nell'orientamento standard.  La funzione di scorrimento è disponibile solo se è supportata dall'applicazione.



In rari casi è possibile che il puntatore si sposti da solo, il che non implica un malfunzionamento. Non toccare il puntatore multiplo per alcuni secondi. Il puntatore si fermerà.

L'estremità dal puntatore multiplo è consumabile. Quando si esaurisce, sostituirla con una delle estremità di ricambio in dotazione. Fare riferimento alla sezione **Sostituzione dell'estremità del puntatore multiplo (pagina 146)** per ulteriori informazioni sulla sostituzione.

Uso dei tasti con funzioni speciali

Il computer dispone di tasti speciali che facilitano l'utilizzo di funzioni specifiche del computer.

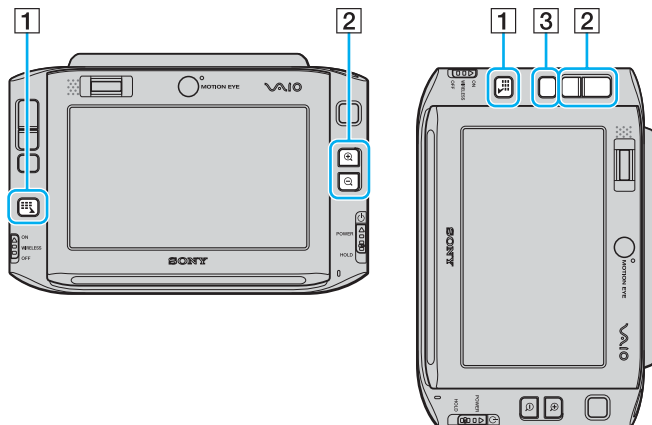

1 Pulsante di avvio

Per impostazione predefinita, avvia **VAIO Touch Launcher**. È possibile modificare l'assegnazione di questo tasto con **VAIO Control Center**. Per ulteriori informazioni fare riferimento alla sezione **Preparazione all'uso del computer con VAIO Control Center** ([pagina 123](#)) e al relativo file della guida.

2 Pulsanti Zoom In/Out

Aumentano o diminuiscono lo zoom dello schermo. Ad ogni clic lo zoom dello schermo aumenta o diminuisce di 0,5 su una scala da 1 a 3 e ricomincia quando lo zoom raggiunge il livello massimo o minimo. Per ripristinare la visualizzazione dello schermo alle dimensioni

effettive, fare clic su  visualizzato sulla vista dello schermo ingrandita.



Per semplificare lo spostamento nella vista dello schermo ingrandita, è disponibile lo strumento mano che consente di agganciare un punto nella vista e trascinarlo. Per usare lo strumento mano, fare clic su  nella vista dello schermo ingrandita. La forma del puntatore diventa quella di una mano, a indicare che è stato selezionato lo strumento mano.

Per ripristinare il puntatore standard, fare clic su .

3 Pulsante di rotazione

Ripristina la visualizzazione standard dello schermo.

Blocco delle operazioni non intenzionali

Durante lo spostamento del computer è possibile che venga premuto un pulsante in modo non intenzionale e accorgersi che è in esecuzione un'operazione non prevista. Per bloccare tali operazioni non intenzionali, il computer è provvisto di una funzione che blocca determinati componenti del computer. Far scorrere verso il basso l'interruttore di alimentazione nella posizione **HOLD** (ovvero in direzione opposta di Δ sull'interruttore) finché non scatta in posizione. Il colore della spia sotto l'interruttore di alimentazione diverrà arancione. Inoltre, lo schermo del computer visualizzerà un messaggio e successivamente una schermata nera per risparmiare energia.

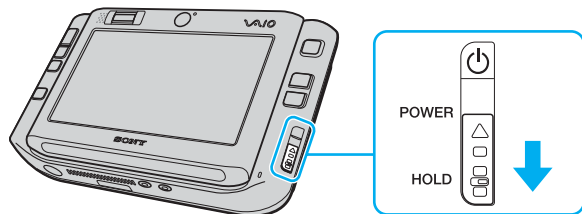

I componenti bloccabili da questa funzione sono i seguenti:

- Touch panel
- Tastiera
- Pulsante sinistro del mouse
- Pulsante destro del mouse
- Pulsante centrale del mouse
- Pulsante di avvio
- Puntatore multiplo
- Pulsanti Zoom In/Out
- Pulsante **CAPTURE**
- Sensore impronta digitale



Attivando questa funzione lo schermo LCD touch panel verrà disattivato e verrà visualizzata una schermata nera. Per riportare il computer alla modalità normale, far scorrere verso l'alto l'interruttore di alimentazione (in direzione di Δ sull'interruttore).

Uso della videocamera MOTION EYE incorporata

Il computer è fornito di due videocamere MOTION EYE incorporate: la videocamera anteriore (MOTION EYE) (1) e la videocamera posteriore (MOTION EYE) (2). Queste videocamere non sono progettate per l'utilizzo simultaneo, pertanto è necessario prima selezionare quella idonea allo scopo tramite **VAIO Camera Utility**. Tale utility verrà avviata automaticamente non appena viene avviato il software per l'utilizzo della videocamera. Per ulteriori informazioni **VAIO Camera Utility**, fare riferimento al file della guida nel software.

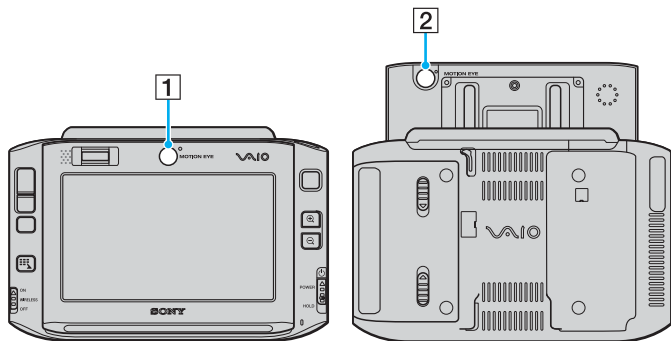

Videocamera anteriore (MOTION EYE) (1)

Utilizzare questa videocamera per le videoconferenze tramite software di messaggia istantanea.

Videocamera posteriore (MOTION EYE) (2)

Utilizzare questa videocamera per l'acquisizione di immagini e di filmati con la **VAIO Camera Capture Utility**. Per le istruzioni di utilizzo dettagliate, fare riferimento al file della Guida del software **VAIO Camera Capture Utility**.

! Il software **VAIO Camera Capture Utility** non consente l'utilizzo contemporaneo della videocamera da parte di un altro software. Accertarsi pertanto di terminare eventuali software prima di iniziare ad acquisire immagini e filmati con **VAIO Camera Capture Utility**.

Non è possibile utilizzare la videocamera anteriore e posteriore nello stesso momento.

Quando la visualizzazione dello schermo è ruotata, le videocamere sono entrambe disabilitate.

Per utilizzare la videocamera posteriore (MOTION EYE), accertarsi di far scorrere verso l'alto lo schermo LCD touch panel.

La vista di ricerca nella finestra principale mostra flussi di immagini speculari. Ciò è normale e le immagini statiche non verranno invertite.

La vista di ricerca nella finestra principale potrebbe mostrare dei disturbi, ad esempio delle righe orizzontali, se si visualizza un oggetto che si muove rapidamente. Si tratta di una reazione del tutto normale e non è indice di guasti.

Non è possibile utilizzare la videocamera MOTION EYE incorporata con il software **Microsoft Windows MovieMaker**.

Acquisizione di immagini statiche

Per acquisire un'immagine statica

- 1 Premere il pulsante **CAPTURE** del computer per avviare **VAIO Camera Capture Utility**.



VAIO Camera Utility viene avviato automaticamente.

- 2 Fare clic sull'icona **Still** nel riquadro destro della finestra principale dell' utility.
- 3 Orientare la videocamera verso il soggetto.
- 4 Per l'acquisizione di dettagli con la macro, far scorrere l'interruttore di selezione del fuoco in posizione



L'interruttore di selezione del fuoco è disponibile solo per la videocamera posteriore (MOTION EYE).

La distanza di fuoco per l'acquisizione in dettaglio è di circa 7 cm dalla lente.

- 5 Premere il pulsante **CAPTURE** sul computer.
L'immagine corrente nella vista di ricerca viene acquisita e la relativa anteprima viene aggiunta alla vista delle anteprime in basso nella finestra principale.



VAIO Camera Capture Utility dispone di numerose altre funzioni. Consultare il file della Guida del software per ulteriori informazioni.

Acquisizioni di filmati

Per acquisire un filmato

- 1 Premere il pulsante **CAPTURE** del computer per avviare **VAIO Camera Capture Utility**.



VAIO Camera Utility viene avviato automaticamente.

- 2 Fare clic sull'icona **Movie** nel riquadro destro della finestra principale dell' utility.
- 3 Orientare la videocamera verso il soggetto.
- 4 Per l'acquisizione di dettagli con la macro, far scorrere l'interruttore di selezione del fuoco in posizione .



L'interruttore di selezione del fuoco è disponibile solo per la videocamera posteriore (MOTION EYE).

La distanza di fuoco per l'acquisizione in dettaglio è di circa 7 cm dalla lente.

- 5 Premere il pulsante **CAPTURE** sul computer per avviare la registrazione del filmato.
- 6 Al termine, premere ancora il pulsante **CAPTURE** per arrestare la registrazione del filmato.
La prima scena del filmato acquisito viene aggiunta alla vista delle anteprime in basso nella finestra principale.



VAIO Camera Capture Utility dispone di numerose altre funzioni. Consultare il file della Guida del software per ulteriori informazioni.

Uso di supporti Memory Stick

Il computer supporta le Memory Stick. Il supporto Memory Stick è un dispositivo di registrazione IC compatto, portatile e versatile, progettato specificatamente per lo scambio e la condivisione di dati digitali tra prodotti compatibili, quali videocamere digitali, telefoni cellulari e altre periferiche. Poiché è rimovibile, è possibile utilizzarlo per la memorizzazione esterna di dati.

Per le informazioni più recenti sul supporto Memory Stick, visitare il sito Web Memory Stick all'indirizzo <http://www.memorystick.com/en/>.

!

Le prove a cui è stato sottoposto il computer hanno dimostrato che è compatibile con supporti Memory Stick di Sony con capacità fino a 4 GB, disponibili a partire da settembre 2006. Non viene tuttavia garantita la compatibilità con tutti i supporti Memory Stick con le stesse caratteristiche del supporto compatibile.

Non è garantita la compatibilità con supporti Memory Stick inseriti con adattatori di conversione multipli.

MagicGate è la denominazione generica della tecnologia protetta da copyright sviluppata da Sony. Utilizzare un supporto Memory Stick con il logo MagicGate per avvalersi di questa funzione.

Inserimento di supporti Memory Stick

Per inserire un supporto Memory Stick

- 1 Orientare il supporto Memory Stick in modo che la superficie della freccia del supporto e il lato anteriore del computer siano nella stessa direzione e che la freccia punti verso lo slot del supporto Memory Stick Duo/PRO Duo.
- 2 Far scorrere delicatamente il supporto Memory Stick nello slot, finché non scatta in posizione. Il supporto Memory Stick viene rilevato automaticamente dal sistema operativo e viene visualizzato nella finestra **Computer** come unità locale, contrassegnato dalla lettera appropriata (in base alla configurazione del computer).

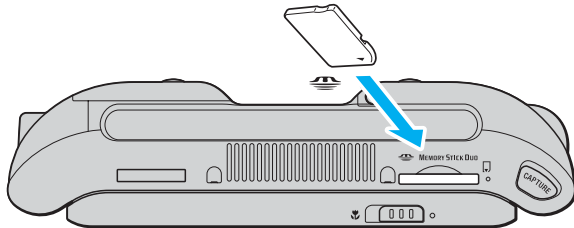

! Quando si inserisce il supporto Memory Stick nello slot, mantenere la freccia puntata nella direzione corretta. Per evitare di danneggiare il computer o il supporto Memory Stick, non forzare quest'ultimo se l'inserimento nello slot risultasse difficile.

Non inserire più di un supporto Memory Stick nell'apposito slot. L'inserimento non corretto del supporto può danneggiare sia il computer che il supporto.



Il computer in uso supporta Memory Stick Duo ed è dotato dello slot per Memory Stick Duo/PRO Duo che supporta solamente i supporti duo. Per ulteriori informazioni sul supporto Memory Stick Duo, visitare il sito Web Memory Stick all'indirizzo <http://www.memorystick.com/en/>.

Per visualizzare il contenuto del supporto Memory Stick

- 1 Fare clic su **Start**, quindi su **Computer** per aprire la finestra **Computer**.
- 2 Fare doppio clic sull'icona del supporto Memory Stick per visualizzare un elenco dei file di dati che contiene.

Per formattare il supporto Memory Stick

Il supporto Memory Stick è stato formattato con le impostazioni di fabbrica predefinite ed è pronto all'uso. Se si desidera riformattare il supporto con il proprio computer, procedere come segue.

! Accertarsi di utilizzare il dispositivo creato per la formattazione del supporto e che questo supporti la formattazione dei supporti Memory Stick.
Se si formatta il supporto Memory Stick, tutti i dati al suo interno vengono cancellati. Fare attenzione a non cancellare accidentalmente dati importanti.
Non rimuovere il supporto Memory Stick dallo slot durante la formattazione dello stesso, poiché potrebbe non funzionare correttamente.

- 1 Far scorrere delicatamente il supporto Memory Stick nello slot, finché non scatta in posizione.
- 2 Fare clic su **Start**, quindi su **Computer** per aprire la finestra **Computer**.
- 3 Fare clic con il pulsante destro del mouse sull'icona del supporto Memory Stick e selezionare **Format**.
- 4 Fare clic su **Restore device defaults**.

! Le dimensioni dell'unità di allocazione e del file system potrebbero cambiare.

Non selezionare **NTFS** dall'elenco a discesa **File system**.



La procedura di formattazione verrà completata più rapidamente se si seleziona **Quick Format** in **Format options**.

- 5 Fare clic su **Start**.

- 6 Alla richiesta di conferma, fare clic su **OK**.
Viene avviata la procedura di formattazione.

!

In base al supporto, la formattazione del supporto Memory Stick potrebbe richiedere del tempo.

- 7 Una volta completata, fare clic su **OK**.
- 8 Fare clic su **Close**.

Rimozione di supporti Memory Stick

Per rimuovere un supporto Memory Stick

- 1 Verificare che la spia del supporto Memory Stick Duo/PRO sia spenta.
- 2 Spingere il supporto Memory Stick all'interno del computer.
Il supporto Memory Stick viene espulso.
- 3 Estrarre il supporto Memory Stick dallo slot.

! Rimuovere sempre delicatamente il supporto Memory Stick, altrimenti potrebbe essere espulso dallo slot in modo imprevisto.

Non rimuovere il supporto Memory Stick Duo/PRO Duo mentre la relativa spia è accesa. In caso contrario, i dati potrebbero andare persi. Il caricamento di grandi quantità di dati può richiedere molto tempo, quindi, prima di rimuovere il supporto Memory Stick, è necessario verificare che la spia sia spenta.

Uso di schede di memoria CompactFlash

Oltre allo slot per il supporto Memory Stick Duo/PRO Duo media slot, il computer è provvisto di uno slot per schede di memoria CompactFlash. È possibile utilizzare questo slot per trasferire dati fra fotocamere digitali, videocamere, riproduttori musicali e altre periferiche audio/video.



Prestare molta attenzione quando si inserisce o si rimuove la scheda di memoria dallo slot. Non forzare la scheda di memoria durante l'inserimento o la rimozione.

Lo slot per schede di memoria CompactFlash del computer supporta schede Type I e Type II.

Le prove a cui è stato sottoposto il computer hanno dimostrato che è compatibile solamente con i principali supporti per schede di memoria CompactFlash disponibili a partire da settembre 2006. Non viene tuttavia garantita la compatibilità con tutti i supporti per schede di memoria CompactFlash con le stesse caratteristiche dei supporti compatibili.

Inserimento di una scheda di memoria CompactFlash

! Il computer è dotato di una protezione per lo slot delle schede di memoria CompactFlash. Rimuovere la protezione per lo slot prima di iniziare ad utilizzare lo slot per schede di memoria CompactFlash.

Prestare molta attenzione quando si inserisce o si rimuove la scheda di memoria CompactFlash dallo slot. Non forzarlo durante l'inserimento o la rimozione.



Non è necessario spegnere il computer per inserire o rimuovere una scheda di memoria CompactFlash.

Per inserire una scheda di memoria CompactFlash

- 1 Afferrare delicatamente il bordo della protezione della scheda di memoria CompactFlash ed estrarla dallo slot.
- 2 Tenere la scheda di memoria CompactFlash con la freccia rivolta verso l'alto e verso lo slot per schede di memoria CompactFlash.
- 3 Far scorrere delicatamente la scheda di memoria CompactFlash (1) nello slot, finché non scatta in posizione. Non forzare la scheda nello slot.

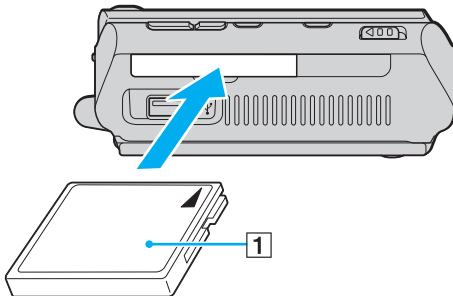

! Quando non si utilizza una scheda di memoria CompactFlash, inserire la protezione per lo slot della scheda di memoria CompactFlash per proteggerlo dalla polvere. Prima di spostare il computer, accertarsi di inserire la protezione nello slot per la scheda di memoria CompactFlash.

 Se la scheda di memoria non si inserisce facilmente nello slot, rimuoverla con cautela e verificare che la si stia inserendo nella direzione corretta.

Assicurarsi che la versione del driver fornita dal produttore della scheda di memoria CompactFlash sia la più recente.

Rimozione di una scheda di memoria CompactFlash

Seguire i passaggi riportati di seguito per rimuovere la scheda di memoria CompactFlash mentre il computer è acceso. Se non viene rimosso in modo opportuno, il sistema potrebbe non funzionare correttamente.

Per rimuovere una scheda di memoria CompactFlash



Per rimuovere una scheda di memoria CompactFlash quando il computer è spento, ignorare i punti da 1 a 7.

- 1 Fare doppio clic sull'icona **Safely Remove Hardware** nella barra delle applicazioni.
Viene visualizzata la finestra **Safely Remove Hardware**.
- 2 Selezionare l'hardware da scollegare.
- 3 Fare clic su **Stop**.
Viene visualizzata la finestra **Stop a Hardware Device**.
- 4 Confermare che la periferica può essere rimossa in modo sicuro dal sistema.
- 5 Fare clic su **OK**.
Viene visualizzata una finestra in cui è indicato che è possibile rimuovere la periferica in modo sicuro.
- 6 Fare clic su **OK**.
- 7 Fare clic su **Close** per chiudere la finestra **Safely Remove Hardware**.
- 8 Afferrare delicatamente il bordo della scheda di memoria CompactFlash ed estrarla dallo slot.

Uso di Internet

Per utilizzare Internet, è necessaria la connessione di un dispositivo modem esterno, ad esempio un modem telefonico USB, un modem xDSL e un modem via cavo, al computer. Per istruzioni dettagliate sull'impostazione della connessione e la configurazione del modem, consultare il manuale fornito insieme al modem.

Uso della rete LAN wireless (WLAN)

Utilizzando la rete LAN wireless (WLAN) di Sony, tutte le periferiche digitali dotate di funzionalità WLAN comunicano liberamente l'una con l'altra attraverso una rete. La WLAN è una rete che consente agli utenti di collegarsi a una rete locale (LAN, local area network) attraverso una connessione radio wireless. In questo modo, non occorre più passare fili o cavi attraverso pareti e soffitti.

La rete WLAN di Sony supporta tutte le normali attività Ethernet, offrendo inoltre i vantaggi della mobilità e del roaming. È sempre possibile accedere alle informazioni, a Internet/Intranet e alle risorse di rete, anche durante una riunione o gli spostamenti da un luogo all'altro.

È possibile comunicare senza un punto di accesso, ovvero la comunicazione può essere eseguita unicamente attraverso un numero limitato di computer (ad-hoc). In alternativa, è possibile comunicare attraverso un punto di accesso che consente di creare un'infrastruttura di rete completa (infrastruttura).



L'utilizzo della funzionalità WLAN può essere soggetto a limitazioni, ad esempio restrizioni del numero di canali, in base al paese in cui viene utilizzata. Di conseguenza, prima di attivare la funzionalità WLAN, leggere attentamente la **Regulations Guide**.

La WLAN è conforme allo standard IEEE 802.11a*/b/g, che stabilisce la tecnologia utilizzata. Lo standard include i metodi di crittografia: Wired Equivalent Privacy (WEP), un protocollo di protezione, WiFi Protected Access 2 (WPA2) e Wi-Fi Protected Access (WPA). Proposti congiuntamente da IEEE e Wi-Fi Alliance, WPA2 e WPA sono protocolli basati su standard, che consentono di migliorare la sicurezza interoperabile e di aumentare il livello di protezione dei dati e il controllo di accesso alle reti WiFi esistenti. WPA è perfettamente compatibile con le specifiche IEEE 802.11i e utilizza il sistema avanzato di crittografia dei dati TKIP (Temporal Key Integrity Protocol), oltre all'autenticazione dell'utente mediante 802.1X e EAP (Extensible Authentication Protocol). La crittografia dei dati consente di proteggere il collegamento wireless nel punto di vulnerabilità, ovvero tra il client e i punti di accesso. Sono inoltre disponibili altri meccanismi di protezione LAN che consentono di salvaguardare le informazioni riservate: protezione della password, crittografia end-to-end, reti VPN e autenticazione. WPA2, la seconda generazione di WPA, garantisce una migliore protezione dei dati e un maggiore controllo di accesso alle reti ed è anche compatibile con tutte le versioni delle periferiche 802.11, comprese 802.11b, 802.11a e 802.11g, multiband e multimode. Inoltre, sulla base dello standard ratificato IEEE 802.11i, WPA2 garantisce un livello di sicurezza di tipo governativo grazie all'implementazione dell'algoritmo di crittografia AES conforme FIPS 140-2 sviluppato dal National Institute of Standards and Technology (NIST) e dell'autenticazione basata su 802.1X. WPA2 è compatibile con le versioni precedenti di WPA.

* Vedere le **Specifiche** in linea per verificare se il modello acquistato supporta lo standard IEEE 802.11a.

Le periferiche LAN wireless conformi allo standard IEEE 802.11a e le periferiche conformi allo standard IEEE 802.11b o g non possono comunicare perché le relative frequenze sono diverse.

IEEE 802.11b: la velocità standard è 11 Mbps, ovvero circa da 30 a 100 volte più veloce della connessione normale.

IEEE 802.11a/g: la velocità standard è 54 Mbps, ovvero circa 5 volte più veloce di una periferica LAN wireless conforme allo standard IEEE 802.11b.

La larghezza di banda di 2,4 GHz utilizzata dalle periferiche compatibili con LAN wireless è utilizzata anche da altre periferiche. Sebbene sulle periferiche compatibili con LAN wireless vengano impiegate tecnologie per ridurre al minimo l'interferenza causata da altre periferiche che utilizzano la stessa larghezza di banda, tale interferenza potrebbe ridurre la velocità di comunicazione, limitare il campo di comunicazione o interrompere le connessioni wireless.

La velocità di comunicazione varia in base alla distanza tra le periferiche di comunicazione, la presenza di ostacoli tra tali periferiche, la configurazione delle periferiche, le condizioni radio e il software utilizzato. Inoltre, le comunicazioni potrebbero essere interrotte a causa delle condizioni radio.

Il campo di comunicazione varia in base alla distanza effettiva tra le periferiche di comunicazione, la presenza di ostacoli tra tali periferiche, le condizioni radio, l'ambiente circostante, comprese pareti e materiali delle pareti, nonché il software utilizzato.

Utilizzando i prodotti IEEE 802.11b e IEEE 802.11g sulla stessa rete wireless, la velocità di comunicazione può essere ridotta a causa dell'interferenza radio. Prendendo ciò in considerazione, i prodotti IEEE 802.11g sono progettati per ridurre la velocità di comunicazione e consentire le comunicazioni con i prodotti IEEE 802.11b.

Quando la velocità di comunicazione non soddisfa le aspettative, cambiando il canale wireless sul punto di accesso è possibile aumentare la velocità di comunicazione.

Comunicazione senza punto di accesso (ad-hoc)

La rete locale ad-hoc è costituita solo dalle periferiche wireless, senza controller o punti di accesso centrali. Ogni periferica comunica direttamente con le altre periferiche che fanno parte della rete. Creare una rete ad-hoc domestica è semplice.

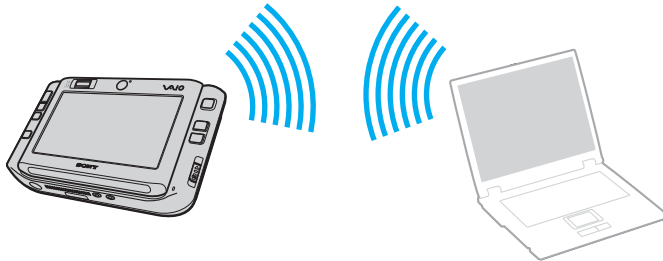

- Se la connessione wireless è avviata da VAIO, verrà selezionato il canale 11.
- Se la connessione wireless è avviata da una periferica LAN wireless omologa, per la comunicazione LAN wireless verrà utilizzato il canale selezionato da questa periferica.



Per comunicare senza punto di accesso (ad-hoc)

1 Attivare lo switch **WIRELESS** o **WIRELESS LAN**.

La spia Wireless LAN si accende.

Sui modelli che supportano la funzionalità Bluetooth* e/o lo standard IEEE 802.11a/b/g standard*, fare doppio clic su  ( / ) nella barra delle applicazioni visualizzata nella finestra **Wireless Device Switch**. Selezionare le opzioni wireless desiderate e fare clic su **OK**.

2 Fare clic su **Start**, quindi su **Control Panel**.

3 Fare clic su **View network status and tasks** in **Network and Internet**.

4 Fare clic su **Set up a connection or network** nel riquadro di sinistra.

Viene visualizzata la finestra **Set up a connection or network**.

5 Selezionare un'opzione per specificare le impostazioni di rete ad-hoc e fare clic su **Next**.

6 Seguire le istruzioni visualizzate.

* Vedere le **Specifiche** in linea per verificare se il modello acquistato supporta la funzionalità Bluetooth e/o lo standard IEEE 802.11a/b/g.

Comunicazione con punto di accesso (infrastruttura)

L'infrastruttura di rete è una rete locale cablata esistente, allargata a periferiche wireless attraverso un punto di accesso (non in dotazione) come il punto di accesso Sony. Il punto di accesso consente di collegare la LAN wireless e la LAN cablata e funziona, inoltre, da controller centrale per la LAN wireless. Dal punto di accesso vengono coordinate la trasmissione e la ricezione da diverse periferiche wireless all'interno di una zona specifica.

Il punto di accesso selezionerà il canale da utilizzare nell'infrastruttura di rete.

! Per i dettagli sulla selezione del canale che verrà utilizzato dal punto di accesso, consultare il manuale fornito con il punto di accesso.

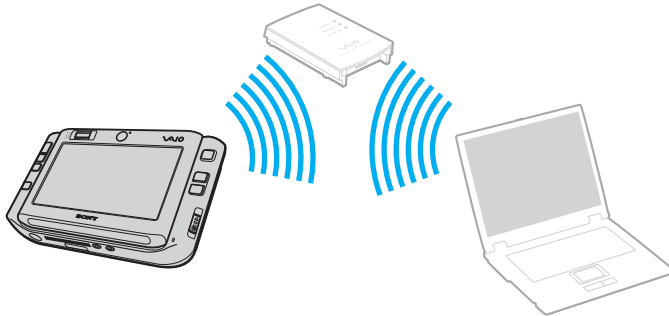



Per eseguire la connessione a una rete wireless

1 Accertarsi che il punto di accesso sia configurato.
Per ulteriori informazioni, fare riferimento al manuale fornito con il punto di accesso.

2 Attivare lo switch **WIRELESS** o **WIRELESS LAN**.

La spia Wireless LAN si accende.

Sui modelli che supportano la funzionalità Bluetooth* e/o lo standard IEEE 802.11a/b/g standard*, fare doppio clic su  ( / ) nella barra delle applicazioni visualizzata nella finestra **Wireless Device Switch**. Selezionare le opzioni wireless desiderate e fare clic su **OK**.

3 Fare clic su **Start**, quindi su **Control Panel**.

4 Fare clic su **View network status and tasks** in **Network and Internet**.

5 Fare clic su **Manage wireless networks**.

6 Fare clic su **Add**.

7 Seguire le istruzioni visualizzate.

* Vedere le **Specifiche** in linea per verificare se il modello acquistato supporta la funzionalità Bluetooth e/o lo standard IEEE 802.11a/b/g.

Per eseguire la disconnessione da una rete wireless

Disattivare lo switch **WIRELESS** o **WIRELESS LAN**.



! La disattivazione della funzionalità LAN wireless durante l'accesso remoto a documenti, file o risorse potrebbe causare la perdita di dati.

 Per l'autenticazione WPA-PSK o WPA2-PSK, è necessario immettere una chiave di rete di lunghezza compresa tra 8 e 64 caratteri alfanumerici.

Uso della funzione Bluetooth

È possibile stabilire una comunicazione wireless tra il computer in uso e altre periferiche Bluetooth, quale un altro computer o un cellulare. È possibile trasferire dati da una periferica all'altra a una distanza massima di 10 metri in uno spazio libero senza utilizzare cavi.

Per eseguire la connessione a una periferica Bluetooth

- 1 Attivare lo switch **WIRELESS**.
- 2 Fare doppio clic su  ( / ) nella barra delle applicazioni per visualizzare la finestra **Wireless Device Switch**.
- 3 Selezionare l'opzione **Enable Bluetooth Device**.
- 4 Fare clic su **OK**.

Note sull'utilizzo della funzione Bluetooth

- ❑ La velocità di trasferimento dei dati varia in funzione delle seguenti condizioni:
 - ❑ Ostacoli, quali pareti, che si trovano tra le periferiche
 - ❑ Distanza tra le periferiche
 - ❑ Materiali delle pareti
 - ❑ Vicinanza a microonde e telefoni cellulari
 - ❑ Interferenza in radiofrequenza e altre condizioni ambientali
 - ❑ Configurazione della periferica
 - ❑ Tipo di applicazione software
 - ❑ Tipo di sistema operativo
 - ❑ Uso contemporaneo sul computer delle funzionalità LAN wireless e Bluetooth
 - ❑ Dimensione del file trasferito
- ❑ Si noti che a causa delle limitazioni imposte dallo standard Bluetooth, talvolta i file di grandi dimensioni potrebbero venire danneggiati durante il trasferimento continuo a causa dell'interferenza elettromagnetica presente nell'ambiente.
- ❑ Tutte le periferiche Bluetooth devono essere certificate, al fine di garantire la conformità ai requisiti dello standard applicabile. Anche se le periferiche sono conformi allo standard, le prestazioni delle singole periferiche, le specifiche e le procedure per l'utilizzo possono variare. Potrebbe non essere possibile trasferire dati in tutte le condizioni.
- ❑ Come caratteristica generale della tecnologia Bluetooth, la riproduzione sul computer di filmati il cui segnale audio proviene dalla periferica Bluetooth collegata può provocare lo sfasamento del segnale video e audio.

- ❑ La banda di 2,4 GHz utilizzata dalle periferiche Bluetooth o LAN wireless è utilizzata da molte altre periferiche. Per le periferiche Bluetooth viene utilizzata una tecnologia che consente di ridurre al minimo l'interferenza da altre periferiche che utilizzano la stessa lunghezza d'onda. L'utilizzo simultaneo della funzionalità Bluetooth e dei dispositivi di comunicazione wireless può tuttavia causare interferenze radio e ridurre le prestazioni di comunicazione in termini di velocità e distanza rispetto ai valori standard.



Prima di utilizzare la funzionalità Bluetooth, leggere la **Regulations Guide**.

- ❑ La funzionalità Bluetooth potrebbe non essere operativa in funzione delle periferiche e della versione software di terze parti.
- ❑ Come caratteristica generale della tecnologia Bluetooth, il collegamento di più dispositivi Bluetooth al computer può provocare la congestione della banda e la riduzione di prestazioni dei dispositivi.

Sicurezza Bluetooth

La tecnologia wireless Bluetooth dispone di una funzione di autenticazione che consente di determinare con chi avviene la comunicazione e di impedire a periferiche Bluetooth anonime di accedere al proprio computer.

La prima volta che due periferiche Bluetooth comunicano, deve essere definita una password comune (necessaria per l'autenticazione) affinché le due periferiche siano registrate. Quando una periferica è registrata, non è più necessario reimmettere la password.



La password può essere ogni volta diversa, ma deve essere la stessa ai due estremi del collegamento.

Per alcune periferiche, ad esempio un mouse, non è possibile immettere una password.

Comunicazione con un'altra periferica Bluetooth

È possibile collegare il computer a una periferica Bluetooth, ad esempio un altro computer o un telefono cellulare, un PDA, una cuffia auricolare o una fotocamera digitale, senza utilizzare alcun cavo.

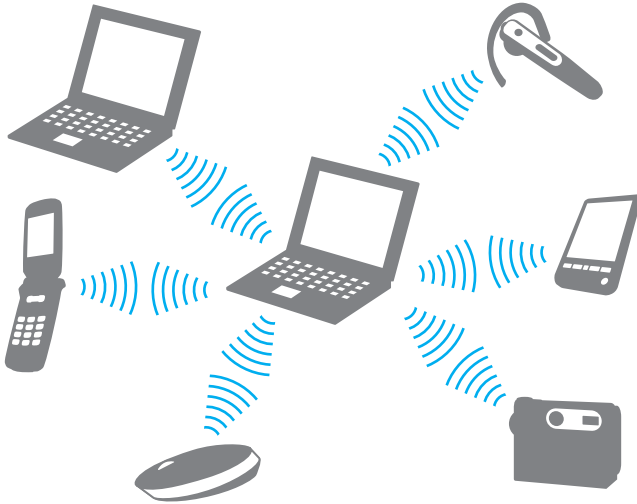

Per comunicare con un'altra periferica Bluetooth

Per comunicare con un'altra periferica Bluetooth, è necessario impostare prima la funzione Bluetooth. Per impostare ed utilizzare la funzione Bluetooth, vedere il file della guida relativo al software Bluetooth Utility.

Per visualizzare il file della guida

- 1 Fare clic con il pulsante destro del mouse sull'icona Bluetooth  dalla barra delle applicazioni e selezionare **Help** dal menu.

Disattivazione della connessione Bluetooth

Per disattivare la connessione Bluetooth, spegnere lo switch **WIRELESS**. La spia Bluetooth si spegne.

Uso della cuffia auricolare Bluetooth

La cuffia Bluetooth (non in dotazione) risulta comoda durante una videoconferenza via Internet mediante un software di messaggiera istantanea. Per dettagli sull'uso della cuffia auricolare Bluetooth, consultare il manuale allegato alla stessa.

Per connettere la cuffia auricolare al computer

- 1 Premere e tenere premuto il tasto di accensione della cuffia auricolare per almeno cinque secondi per accendere la cuffia auricolare Bluetooth.
- 2 Tenere premuti i tasti volume per almeno cinque secondi fino al lampeggiamento rosso e verde della spia.
- 3 Fare clic con il pulsante destro del mouse sull'icona Bluetooth  dalla barra delle applicazioni e selezionare **Bluetooth Settings** dal menu.
Viene visualizzata la finestra **Bluetooth Settings** e viene avviata automaticamente la **Add New Connection Wizard**.
- 4 Se la finestra **Add New Connection Wizard** viene visualizzata, fare clic su **New Connection**.
Viene visualizzata la finestra **Add New Connection Wizard**.
- 5 Selezionare **Express Mode (Recommended)**, quindi fare clic su **Next**.
La procedura ricerca periferiche Bluetooth raggiungibili e, se ve ne sono, ne visualizza un elenco.
- 6 Selezionare il nome della periferica relativa alla cuffia Bluetooth e fare clic su **Next**.
Quando una connessione viene stabilita, viene visualizzata la finestra **Bluetooth Manager-Bluetooth Security**.
- 7 Digitare "0000" come **Bluetooth Passkey (PIN)**, quindi fare clic su **OK**.
- 8 Fare clic su **Next**.
Viene visualizzata l'icona della cuffia auricolare nella finestra **Bluetooth Settings**.
- 9 Fare clic col pulsante destro del mouse sull'icona e selezionare **Connect** dal menu.

Per disconnettere la cuffia auricolare dal computer

- 1 Fare clic con il pulsante destro del mouse sull'icona Bluetooth  dalla barra delle applicazioni e selezionare **Bluetooth Settings** dal menu.
Viene visualizzata la finestra **Bluetooth Settings**.
- 2 Fare clic col pulsante destro del mouse sull'icona della cuffia e selezionare **Disconnect** dal menu.
- 3 Fare clic su **Yes**.

Uso delle periferiche

È possibile aggiungere funzionalità al computer VAIO utilizzando le varie porte in dotazione.

- Collegamento del replicatore di porta ([pagina 69](#))
- Collegamento dell'adattatore schermo/LAN ([pagina 75](#))
- Collegamento di un'unità disco rigido ([pagina 76](#))
- Collegamento di altoparlanti esterni ([pagina 78](#))
- Collegamento di uno schermo esterno ([pagina 79](#))
- Selezione delle modalità di visualizzazione ([pagina 84](#))
- Uso della funzione a monitor multipli ([pagina 85](#))
- Collegamento di un microfono esterno ([pagina 87](#))
- Collegamento di una periferica Bus seriale universale (USB) ([pagina 88](#))
- Collegamento di una stampante ([pagina 91](#))
- Collegamento di una periferica i.LINK ([pagina 92](#))
- Collegamento a una rete (LAN) ([pagina 93](#))

Collegamento del replicatore di porta

Tramite il replicatore di porta in dotazione sarà possibile collegare periferiche aggiuntive al computer, come ad esempio una dispositivo i.LINK o uno schermo esterno.

Individuazione di porte sul replicatore di porta

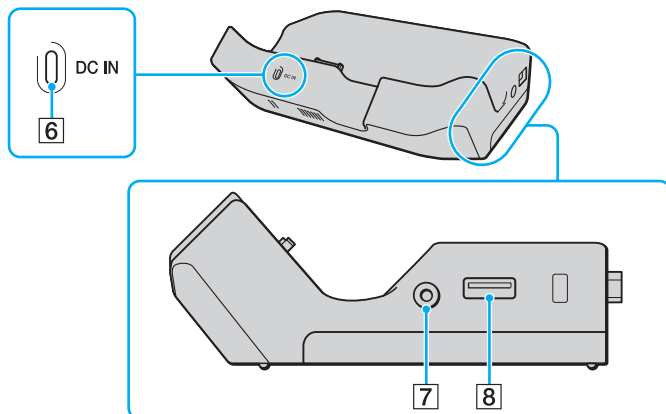
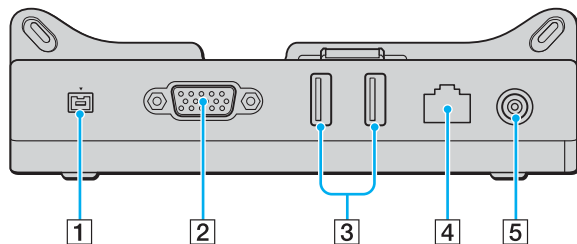

- 1** Porta i.LINK (IEEE 1394) S400 (pagina 92)
- 2** Porta **MONITOR** (VGA) (pagina 79)
- 3** Porte USB Hi-Speed (USB 2.0)* (pagina 88)
- 4** Porta di rete (Ethernet) (100BASE-TX / 10BASE-T) (pagina 93)
- 5** Porta **DC IN** (INGRESSO CC) (pagina 71)
- 6** Indicatore **DC IN**
- 7** Presa di uscita AV (pagina 81)
- 8** Porta USB Hi-Speed (USB 2.0)* (pagina 88)

* Supporta velocità alta/completa/bassa.

! Il replicatore di porta può essere alimentato soltanto con l'adattatore CA in dotazione al computer. Non scollegare l'adattatore CA dal replicatore di porta e dalla presa CA quando si utilizza il replicatore: i dati potrebbero venire danneggiati o potrebbero verificarsi dei guasti all'hardware.

Collegamento del computer al replicatore di porta

Per collegare il computer al replicatore di porta

! Per evitare la perdita di dati, non dimenticare di spegnere il computer prima di collegarlo al replicatore di porta.

- 1 Scollegare tutte le periferiche dal computer.
- 2 Collegare il supporto della guida (1) al replicatore di porta.

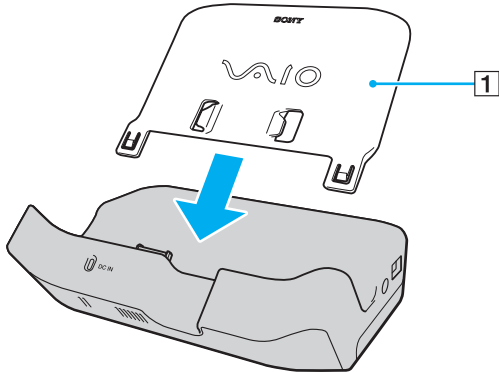

- 3 Inserire un'estremità del cavo di alimentazione (2) nell'adattatore CA (3) e l'altra estremità a una presa CA.
- 4 Inserire il cavo collegato all'adattatore CA (3) alla porta **DC IN** (4) sul replicatore di porta (5).

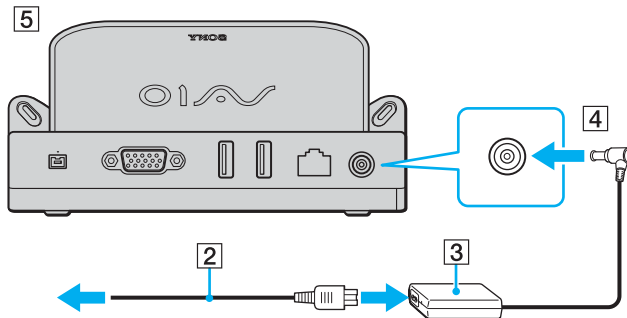

- 5 Far scorrere verso il basso il computer lungo il supporto della guida finché non si fissa sul replicatore di porta.

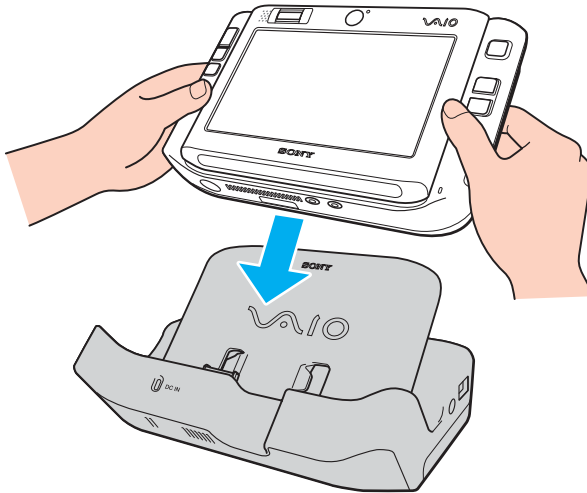

- 6 Accendere il computer.

! Utilizzare l'adattatore CA fornito insieme al computer.

Lasciare la batteria installata nel computer durante il collegamento al replicatore di porta.

Non spostare il computer collegato al replicatore di porta, poiché il replicatore di porta potrebbe scollegarsi, danneggiandosi e causando guasti al computer.

Scollegamento del computer dal replicatore di porta

! Per evitare la perdita di dati, non dimenticare di spegnere il computer prima di scollegarlo dal replicatore di porta.

Per scollegare il computer dal replicatore di porta

- 1 Spegnere il computer e le periferiche collegate.
- 2 Far scorrere il computer lungo il supporto di guida allontanandolo dal replicatore di porta.

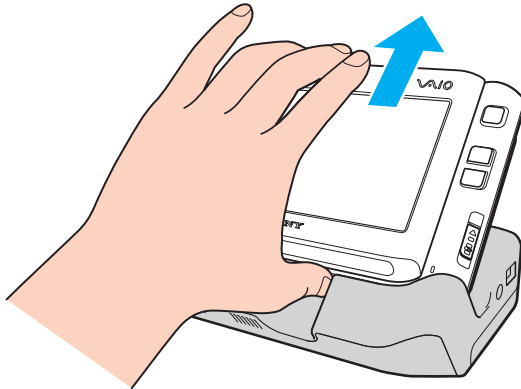

Per scollegare completamente il replicatore di porta dall'alimentazione CA, staccare l'adattatore CA.

Collegamento dell'adattatore schermo/LAN

Collegare l'adattatore schermo/LAN (1) al connettore I/O (2) nella parte bassa del computer in modo da espanderne la connettività.

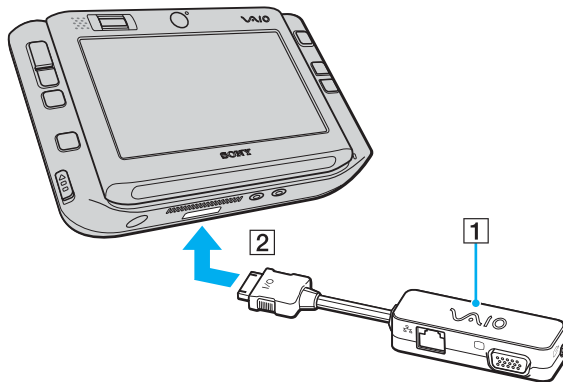

L'adattatore schermo/LAN dispone delle seguenti porte:

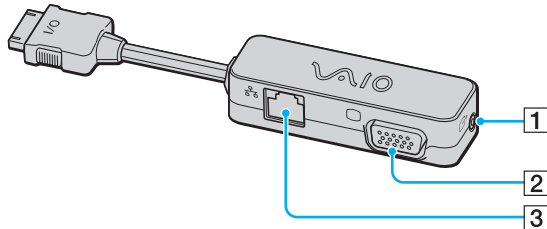

- 1** Presa di uscita AV ([pagina 81](#))
- 2** Porta monitor (VGA) ([pagina 79](#))
- 3** Porta di rete (Ethernet) (100BASE-TX / 10BASE-T) ([pagina 93](#))

Collegamento di un'unità disco rigido

Per utilizzare i CD e i DVD ottici sul computer, è necessario connettere un'unità disco ottico esterna (non in dotazione) tramite il replicatore di porta.

Collegamento di un'unità disco rigido

! Accertarsi di collegare un'unità disco ottico esterna prima di avviare eventuali software CD/DVD preinstallati.

Per collegare un'unità disco ottico

- 1 Scegliere la porta USB (1)  che si preferisce utilizzare.
- 2 Collegare un'estremità del cavo USB (non in dotazione) (2) nella porta USB e l'altra estremità all'unità disco ottico esterna (non in dotazione) (3).
Fare riferimento al manuale fornito con l'unità disco ottico esterna per le istruzioni dettagliate sul collegamento del cavo USB all'unità.

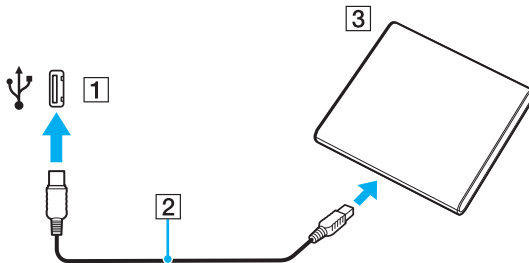

Scollegamento di un'unità disco ottico

L'unità disco ottico può essere scollegata sia a computer acceso che spento. Se si scollega l'unità quando il computer è in modalità di risparmio energetico, Sleep o Hibernate, il computer può danneggiarsi. Se il computer è spento, è possibile scollegare il cavo i.LINK dal computer in qualsiasi momento.

Per scollegare un'unità disco ottico

- 1 Chiudere tutte le applicazioni software che accedono all'unità disco ottico.
- 2 Fare doppio clic sull'icona **Safely Remove Hardware** nella barra delle applicazioni.
Viene visualizzata la finestra **Safely Remove Hardware**.
- 3 Selezionare l'unità disco ottico da scollegare.
- 4 Fare clic su **Stop**.
Viene visualizzata la finestra **Stop a Hardware device**.
- 5 Verificare che l'unità disco ottico sia selezionata e fare clic su **OK**.
Viene visualizzato un messaggio in cui è indicato che ora è sicuro rimuovere la periferica hardware.
- 6 Fare clic su **OK**.
- 7 Fare clic su **Close** per chiudere la finestra **Safely Remove Hardware**.
- 8 Scollegare l'unità disco ottico dal computer.

Collegamento degli altoparlanti esterni

È possibile potenziare la qualità sonora del computer con l'aggiunta di altoparlanti esterni.

Per collegare altoparlanti esterni

- 1 Inserire il cavo dell'altoparlante (1) nella presa per le cuffie (2) 🎧.
- 2 Inserire l'altra estremità del cavo per altoparlanti nell'altoparlante esterno (3).
- 3 Ridurre il volume degli altoparlanti prima di accenderli.

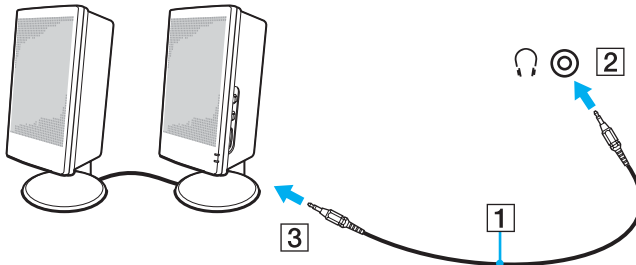

Verificare che gli altoparlanti possano essere collegati a un computer.



Non appoggiare dischi floppy sugli altoparlanti, perché il loro campo magnetico può danneggiare i dati contenuti sui dischetti.

Collegamento di uno schermo esterno

È possibile collegare al computer uno schermo esterno (non in dotazione). Ad esempio, è possibile utilizzare il computer con un monitor o un proiettore.



Collegare il cavo di alimentazione dopo aver collegato tutti gli altri cavi.

Gli schermi esterni collegati sono utilizzabili come schermo secondario.

Con il sistema operativo Windows, è inoltre possibile utilizzare uno schermo esterno per installare monitor multipli.

Collegamento di uno schermo

Per collegare uno schermo al computer è necessario utilizzare il replicatore di porta o l'adattatore schermo/LAN in dotazione.

Per collegare uno schermo

- 1 Se necessario, collegare un'estremità del cavo di alimentazione dello schermo (1) allo schermo e l'altra estremità alla presa CA.
- 2 Inserire il cavo dello schermo (2) (non in dotazione) nella porta del monitor (VGA) (3) sul replicatore di porta o sull'adattatore schermo/LAN.

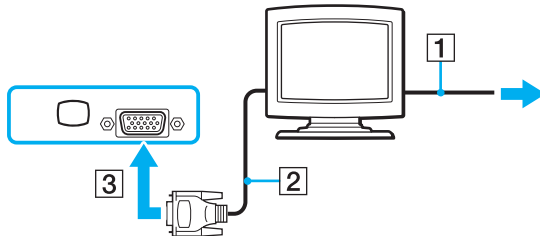

Collegamento di uno schermo multimediale

Per collegare uno schermo multimediale al computer è necessario utilizzare il replicatore di porta o l'adattatore schermo/LAN in dotazione.

Per collegare uno schermo multimediale

- 1 Collegare il cavo di alimentazione dello schermo multimediale per computer (1) a una presa CA.
- 2 Inserire il cavo dello schermo (2) (non in dotazione) nella porta del monitor (VGA) (3) □ sull'adattatore di porta o sull'adattatore schermo/LAN.
- 3 Inserire il cavo dell'altoparlante (4) nella presa per le cuffie (5) 🎧 del computer.
- 4 Inserire il cavo del microfono (6) nella presa corrispondente (7) 🎤 del computer.

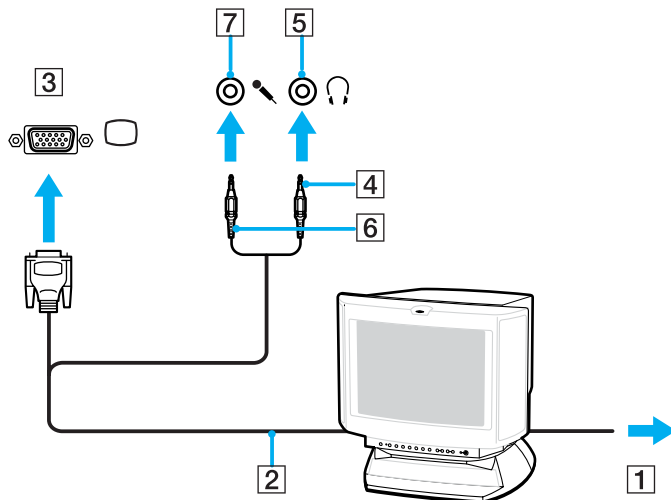

Collegamento di un apparecchio TV

Per collegare un apparecchio TV al computer è necessario utilizzare il replicatore di porta o l'adattatore schermo/LAN in dotazione.

Per collegare un apparecchio TV al computer

- 1 Inserire il cavo di alimentazione dell'apparecchio TV (1) nella presa CA.
- 2 Inserire un'estremità di un cavo audio/video (2) nella presa di uscita AV (3) ➞ sul replicatore di porta o sull'adattatore schermo/LAN e l'altra estremità nell'apparecchio TV.
- 3 Commutare il canale di entrata dell'apparecchio TV sull'entrata esterna.
- 4 Impostare il sistema di configurazione dell'apparecchio TV.

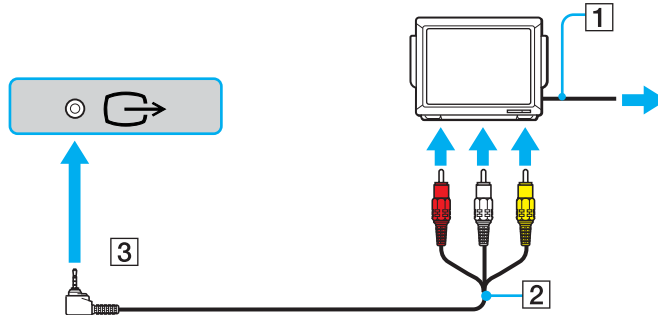



È necessario utilizzare un cavo AV dotato di connettore minipresa su un'estremità e di tre connettori RCA (anche detti CINCH) sull'altra. Se il proprio apparecchio TV non dispone di connettori RCA ma di un connettore SCART, è necessario utilizzare un adattatore RCA/SCART. Se il computer in uso è dotato di porta S VIDEO, questa può essere utilizzata come punto di connessione alternativo.

Per ulteriori informazioni sull'installazione e sull'utilizzo della periferica, fare riferimento al relativo manuale.

Se la risoluzione dello schermo del computer è maggiore di 1024 x 768 pixel, una parte dell'immagine non potrà essere visualizzata sull'apparecchio TV. L'area nascosta sull'apparecchio TV può essere visualizzata spostando il cursore sul computer. Se si desidera visualizzare l'immagine intera, cambiare la risoluzione dello schermo del computer in 1024 x 768 pixel o inferiore.

Collegamento di un proiettore

Per collegare un proiettore (ad esempio il proiettore LCD Sony) al computer è necessario utilizzare il replicatore di porta o l'adattatore schermo/LAN in dotazione.

Per collegare un proiettore

- 1 Inserire il cavo di alimentazione (1) del proiettore nella presa CA.
- 2 Inserire un cavo del segnale RGB (2) (non in dotazione) nella porta del monitor (VGA) (3) □ sul replicatore di porta o sull'adattatore schermo/LAN.
- 3 Collegare un cavo audio (4) (non in dotazione) alla presa per le cuffie (5) ♯.
- 4 Inserire il cavo del segnale RGB e il cavo audio nella presa e nella porta sul proiettore (6).

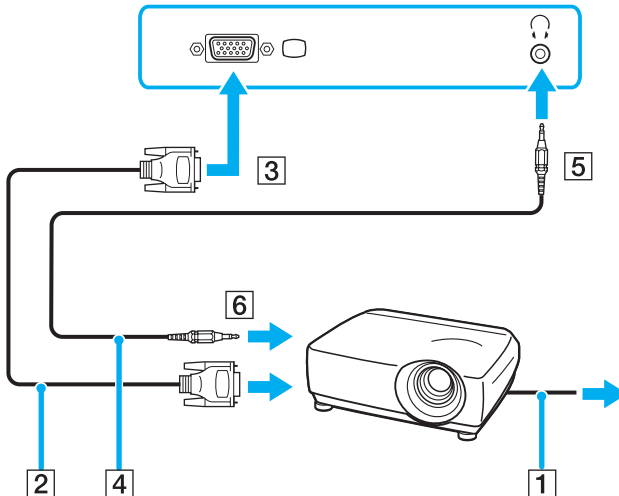

Selezione delle modalità di visualizzazione

È possibile selezionare quale schermo utilizzare come monitor principale quando al computer è collegato uno schermo esterno (monitor da tavolo e così via).

Per ulteriori informazioni su come utilizzare contemporaneamente lo schermo del computer e lo schermo esterno, fare riferimento alla sezione **Uso della funzione a monitor multipli (pagina 85)**.

Per selezionare uno schermo

- 1 Fare clic col pulsante destro del mouse sul desktop, quindi selezionare **Personalize** dal menu di scelta rapida.
- 2 Scegliere **Display Settings**.
Viene visualizzata la finestra **Display Settings**.
- 3 Seguire le istruzioni visualizzate per modificare le impostazioni.



A seconda del tipo di monitor esterno o proiettore utilizzato, potrebbe non essere possibile riprodurre contemporaneamente lo stesso contenuto sullo schermo del computer, sul monitor esterno o sul proiettore.

Accendere le periferiche prima di accendere il computer.

In alternativa è possibile selezionare uno schermo mediante **VAIO Touch Launcher**. Consultare il file della Guida del software per ulteriori informazioni.

Uso della funzione a monitor multipli

La funzione a monitor multipli consente di distribuire parti del desktop su schermi separati. Ad esempio, se la porta del monitor (VGA) è collegata ad uno schermo esterno, lo schermo del computer e lo schermo esterno possono funzionare come un unico desktop.

È possibile muovere il cursore da uno schermo all'altro. Ciò consente di trascinare oggetti, come la finestra di un'applicazione aperta o una barra degli strumenti, da uno schermo all'altro.

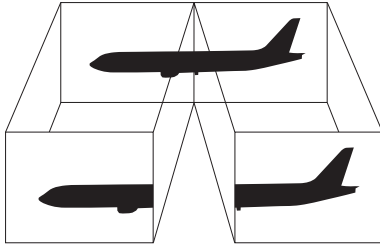

Lo schermo esterno potrebbe non supportare la funzione a monitor multipli.

Certe applicazioni software potrebbero non essere compatibili con le impostazioni a monitor multipli.

Accertarsi che non venga attivata la modalità Sleep o Hibernate mentre si sta utilizzando la modalità a monitor multipli, altrimenti il computer potrebbe non ritornare alla modalità normale.

Se l'impostazione dei colori è diversa per ciascuno schermo, non suddividere un'unica finestra su due schermi, altrimenti il software potrebbe non funzionare in modo corretto.

Impostare un numero di colori o una risoluzione inferiori per ciascuno schermo.

Per selezionare la modalità a monitor multipli

- 1 Fare clic col pulsante destro del mouse sul desktop, quindi selezionare **Personalize** dal menu di scelta rapida.
- 2 Scegliere **Display Settings**.
Viene visualizzata la finestra **Display Settings**.
- 3 Seguire le istruzioni visualizzate per modificare le impostazioni.



Inoltre, è possibile impostare i colori e la risoluzione di ciascuno schermo e personalizzare la modalità a monitor multipli.

Collegamento di un microfono esterno

Per utilizzare una periferica di ingresso audio, ad esempio per le chat su Internet, è necessario collegare un microfono esterno (non in dotazione).

Per collegare un microfono esterno

Inserire il cavo del microfono (1) nell'apposita presa (2) .

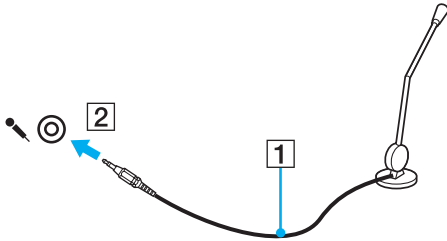

Verificare che il microfono sia predisposto per il collegamento a un computer.

Collegamento di una periferica Bus seriale universale (USB)

Per evitare che il computer e/o le periferiche USB vengano danneggiate, osservare le seguenti precauzioni:

- ❑ Quando si sposta il computer con le periferiche USB collegate, evitare di urtare o forzare le porte USB.
- ❑ Non mettere il computer in una borsa o una custodia da trasporto quando le periferiche USB sono collegate.

Collegamento di un mouse USB

Per collegare un mouse USB

- 1 Scegliere la porta USB (1)  che si preferisce utilizzare.
- 2 Inserire il cavo del mouse USB (2) nella porta USB.
Ora è possibile utilizzare il mouse USB (non in dotazione) (3).

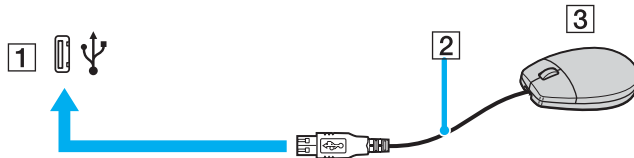

Collegamento di un'unità floppy USB

È possibile acquistare un'unità disco floppy USB e collegarla al computer in uso.

Per collegare un'unità floppy USB

- 1 Scegliere la porta USB (1)  che si preferisce utilizzare.
- 2 Inserire il cavo USB dell'unità floppy (2) nella porta USB.
L'unità floppy USB (3) è ora pronta per essere utilizzata.

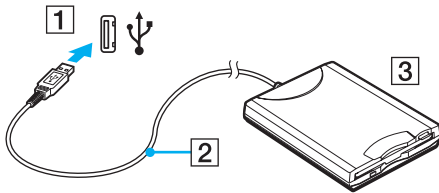

! Quando si utilizza un'unità floppy USB, non forzare la porta USB, poiché può danneggiarsi.

Scollegamento di un'unità floppy USB

È possibile scollegare un'unità disco floppy USB quando il computer è acceso o spento. Se si scollega l'unità quando il computer è in modalità di risparmio energetico, Sleep o Hibernate, il computer può danneggiarsi.

Se il computer è spento, è possibile scollegare direttamente il cavo USB dal computer.

Per scollegare un'unità floppy USB

- 1 Chiudere tutti i programmi che hanno accesso all'unità disco floppy.
- 2 Fare doppio clic sull'icona **Safely Remove Hardware** nella barra delle applicazioni.
Viene visualizzata la finestra **Safely Remove Hardware**.
- 3 Selezionare l'unità disco floppy da scollegare.
- 4 Fare clic su **Stop**.
Viene visualizzata la finestra **Stop a Hardware device**.
- 5 Confermare che l'unità floppy può essere rimossa in modo sicuro dal sistema.
- 6 Fare clic su **OK**.
Viene visualizzato un messaggio in cui è indicato che ora è sicuro rimuovere la periferica hardware.
- 7 Fare clic su **OK**.
- 8 Fare clic su **Close** per chiudere la finestra **Safely Remove Hardware**.
- 9 Scollegare l'unità disco floppy dal computer.

Collegamento di una stampante

Per stampare documenti, è possibile collegare al computer una stampante compatibile con Windows.

Collegamento di una stampante tramite la porta USB

È possibile collegare una stampante USB compatibile con la versione di Windows del computer.

Per collegare una stampante tramite la porta USB

- 1 Inserire il cavo di alimentazione (1) della stampante nella presa CA.
- 2 Scegliere la porta USB (3)  che si preferisce utilizzare.
- 3 Inserire un'estremità di un cavo per stampante USB (2) (non in dotazione) nella porta USB e collegare l'altra estremità alla stampante di cui si dispone.

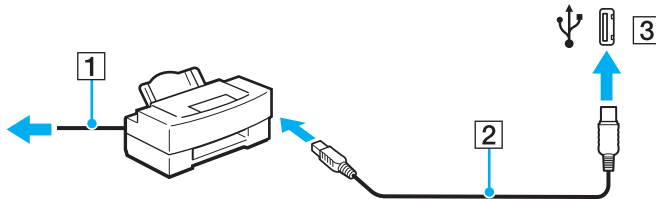

Collegamento di una periferica i.LINK

Note sul collegamento di periferiche i.LINK

- ❑ È necessario utilizzare il replicatore di porta in dotazione per il collegamento a un dispositivo i.LINK, quale una videocamera digitale o un altro computer VAIO allo scopo di copiare, eliminare o modificare dei file.
- ❑ La porta i.LINK del replicatore di porta non alimenta le periferiche esterne che, in genere, sono alimentate dalle porte i.LINK.
- ❑ La porta i.LINK è in grado di supportare velocità di trasferimento fino a 400 Mbps; tuttavia, la velocità effettiva dipende dalla velocità di trasferimento della periferica esterna.
- ❑ È possibile che i cavi i.LINK opzionali non siano disponibili, a seconda del paese o della zona di residenza.
- ❑ Una connessione i.LINK con altre periferiche compatibili non è completamente garantita.
- ❑ La connessione i.LINK varia in base alle applicazioni, al sistema operativo e alle periferiche in uso compatibili con i.LINK. Per ulteriori informazioni, fare riferimento al manuale fornito con il software.
- ❑ Prima di collegare al computer periferiche compatibili con i.LINK (ad esempio, un'unità disco rigido, un'unità CD-RW e così via), verificarne le condizioni di funzionamento e la compatibilità con il sistema operativo.

Collegamento di una videocamera digitale

Il collegamento e le procedure di importazione video possono variare in base alla videocamera digitale e al software utilizzato. Per informazioni dettagliate, fare riferimento al manuale fornito con la videocamera digitale.

Collegamento a una rete (LAN)

È necessario utilizzare il replicatore di porta o l'adattatore schermo/LAN in dotazione per collegare il computer a reti di tipo 100BASE-TX/10BASE-T mediante un cavo di rete Ethernet. Collegare un'estremità di un cavo di rete (non in dotazione) alla porta di rete (Ethernet) del replicatore di porta o dell'adattatore schermo/LAN e l'altra estremità alla rete. Per ulteriori informazioni sulle impostazioni e sulle periferiche richieste per il collegamento alla rete, rivolgersi al proprio amministratore di rete.

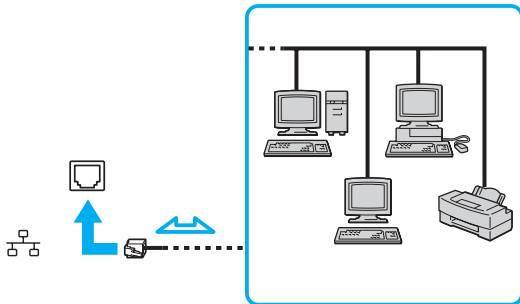

Il computer può essere collegato alla rete con le impostazioni predefinite.

! Non è possibile collegare linee telefoniche al connettore della rete (LAN) sul computer. Collegando il connettore della rete (LAN) alle linee telefoniche citate in seguito, l'elevata corrente sul connettore potrebbe provocare guasti, surriscaldamento o incendio.

- Linee domestiche (altoparlante del citofono) o telefono ad uso commerciale (telefono commerciale a più linee)
- Linea di abbonato al telefono pubblico
- PBX (private branch exchange) (centralino privato per telefoni in derivazione)

Non inserire il cavo telefonico nella porta di rete.

Personalizzazione del computer VAIO

Nella seguente sezione viene descritto brevemente come modificare le impostazioni principali del computer VAIO. Verrà inoltre spiegato come utilizzare e personalizzare l'aspetto del software e delle utility Sony e così via.

- ❑ **Impostazione della password** ([pagina 95](#))
- ❑ **Uso dell'autenticazione tramite impronta digitale** ([pagina 102](#))
- ❑ **Preparazione all'uso del computer con VAIO Control Center** ([pagina 123](#))
- ❑ **Uso delle modalità di risparmio energetico** ([pagina 124](#))
- ❑ **Gestione dell'alimentazione con VAIO Power Management** ([pagina 128](#))

Impostazione della password

Oltre alla password di Windows, è possibile utilizzare una delle funzioni del BIOS per impostare una password di accensione per proteggere il computer.

Una volta impostata la password di accensione, sarà necessario immetterla dopo la visualizzazione del logo VAIO per avviare il computer. La password di accensione consentirà di proteggere il computer da accessi non autorizzati.

Aggiunta della password di accensione

La password di accensione consente di proteggere il computer da accessi non autorizzati.

Vi sono due tipi di password di accensione: password macchina e password utente. La password macchina consente agli utenti con diritti di amministratore sul computer di modificare le opzioni di configurazione dalla schermata di configurazione del BIOS e di avviare il computer. La password utente consente agli altri utenti di effettuare alcune modifiche alle opzioni di configurazione del BIOS e di avviare il computer. Per impostare la password utente è prima necessario impostare la password macchina.



Una volta impostata la password di accensione, non è possibile avviare il computer senza immettere la password. Prestare attenzione a non dimenticare la password. Scrivere la password e conservarla in un luogo sicuro e non accessibile ad altre persone.

Se la password viene dimenticata ed è necessario rivolgersi all'assistenza per reimpostarla, verrà applicata una tariffa per l'operazione e potrebbe essere necessario inviare il computer a un centro assistenza.



Se è stata impostata la password di accensione insieme alla funzione di autenticazione tramite impronta digitale, è possibile sostituire quest'ultima alla password all'accensione del computer. Per ulteriori informazioni, fare riferimento alla sezione **Uso dell'autenticazione tramite impronta digitale** (pagina 102).

Per aggiungere la password di accensione (password del computer)

- 1 Accendere il computer.
- 2 Tenere premuto il tasto **Fn** e premere il tasto **F2** quando viene visualizzato il logo VAIO.
Viene visualizzata la schermata di configurazione del BIOS. Se questo non avviene, riavviare il computer, tenere premuto il tasto **Fn** e premere diverse volte il tasto **F2** quando viene visualizzato il logo VAIO.
- 3 Premere il tasto **←** o **→** per selezionare **Security** per visualizzare la scheda **Security**, selezionare **Set Machine Password** e quindi premere il tasto **Enter**.
- 4 Immettere due volte la password nell'apposita schermata e premere **Enter**.
La password può contenere un massimo di 32 caratteri alfanumerici (inclusi gli spazi).
- 5 Selezionare **Password when Power On** nella scheda **Security**.
Premere la barra spaziatrice per cambiare l'impostazione da **Disabled** a **Enabled**.
- 6 Premere il tasto **←** o **→** per selezionare **Exit**, quindi selezionare **Exit Setup** e premere il tasto **Enter**.
Alla richiesta di conferma, premere il tasto **Enter**.

Per aggiungere la password di accensione (password dell'utente)



Accertarsi di avere impostato la password del computer prima di impostare quella dell'utente.

- 1 Accendere il computer.
- 2 Tenere premuto il tasto **Fn** e premere il tasto **F2** quando viene visualizzato il logo VAIO.
Viene visualizzata la schermata di configurazione del BIOS. Se questo non avviene, riavviare il computer, tenere premuto il tasto **Fn** e premere diverse volte il tasto **F2** quando viene visualizzato il logo VAIO.
- 3 Immettere la password del computer in **Enter Password**, quindi premere **Enter**.
- 4 Premere il tasto **←** o **→** per selezionare **Security** per visualizzare la scheda **Security**, selezionare **Set User Password** e quindi premere il tasto **Enter**.
- 5 Immettere due volte la password nell'apposita schermata e premere **Enter**.
La password può contenere un massimo di 32 caratteri alfanumerici (inclusi gli spazi).
- 6 Premere il tasto **←** o **→** per selezionare **Exit**, quindi selezionare **Exit Setup** e premere il tasto **Enter**.
Alla richiesta di conferma, premere il tasto **Enter**.

Modifica/rimozione della password di accensione

Per modificare o rimuovere la password di accensione (password del computer)

- 1 Accendere il computer.
- 2 Tenere premuto il tasto **Fn** e premere il tasto **F2** quando viene visualizzato il logo VAIO.
Viene visualizzata la schermata di configurazione del BIOS. Se questo non avviene, riavviare il computer, tenere premuto il tasto **Fn** e premere diverse volte il tasto **F2** quando viene visualizzato il logo VAIO.
- 3 Immettere la password del computer in **Enter Password**, quindi premere **Enter**.
- 4 Premere il tasto **←** o **→** per selezionare **Security** per visualizzare la scheda **Security**, selezionare **Set Machine Password** e quindi premere il tasto **Enter**.
- 5 Nell'apposita schermata, immettere una volta la password corrente e due volte la nuova password, quindi premere **Enter**.
Per rimuovere la password, non immettere alcun valore in **Enter New Password** e in **Confirm New Password** e premere il tasto **Enter**.
- 6 Premere il tasto **←** o **→** per selezionare **Exit**, quindi selezionare **Exit Setup** e premere il tasto **Enter**.
Alla richiesta di conferma, premere il tasto **Enter**.

Per modificare o rimuovere la password di accensione (password dell'utente)

- 1 Accendere il computer.
- 2 Tenere premuto il tasto **Fn** e premere il tasto **F2** quando viene visualizzato il logo VAIO.
Viene visualizzata la schermata di configurazione del BIOS. Se questo non avviene, riavviare il computer, tenere premuto il tasto **Fn** e premere diverse volte il tasto **F2** quando viene visualizzato il logo VAIO.
- 3 Immettere la password dell'utente in **Enter Password**, quindi premere **Enter**.
- 4 Premere il tasto **←** o **→** per selezionare **Security** per visualizzare la scheda **Security**, selezionare **Set User Password** e quindi premere il tasto **Enter**.
- 5 Nell'apposita schermata, immettere una volta la password corrente e due volte la nuova password, quindi premere **Enter**.
Per rimuovere la password, non immettere alcun valore in **Enter New Password** e in **Confirm New Password** e premere il tasto **Enter**.
- 6 Premere il tasto **←** o **→** per selezionare **Exit**, quindi selezionare **Exit Setup** e premere il tasto **Enter**.
Alla richiesta di conferma, premere il tasto **Enter**.

Aggiunta della password di Windows

La password di Windows è particolarmente utile quando il computer è condiviso fra più utenti. L'impostazione della password di Windows consente di proteggere il proprio account utente da accessi non autorizzati.

L'immissione della password di Windows viene richiesta dopo avere selezionato il relativo account utente.

! Prestare attenzione a non dimenticare la password. Scrivere la password e conservarla in un luogo sicuro e non accessibile ad altre persone.

 Se è stata impostata la password di Windows insieme alla funzione di autenticazione tramite impronta digitale, è possibile sostituire quest'ultima alla password all'accensione del computer. Per ulteriori informazioni, fare riferimento alla sezione **Uso dell'autenticazione tramite impronta digitale (pagina 102)**.

Per aggiungere la password di Windows

- 1 Fare clic su **Start**, quindi su **Control Panel**.
- 2 Fare clic sull'icona **User Accounts and Family Safety**.
- 3 Fare clic sull'icona **User Accounts**.
- 4 Fare clic su **Create a password for your account** in **Make changes to your account**.
- 5 Nei campi **New password** e **Confirm new password**, immettere la password del proprio account.
- 6 Fare clic su **Create password**.

 Vedere **Windows Help and Support** per ulteriori informazioni sulla password di Windows.

Modifica/rimozione della password di Windows

Per modificare la password di Windows

- 1 Fare clic su **Start**, quindi su **Control Panel**.
- 2 Fare clic sull'icona **User Accounts and Family Safety**.
- 3 Fare clic sull'icona **User Accounts**.
- 4 Fare clic su **Change your password**.
- 5 Nel campo **Current password**, immettere la password corrente.
- 6 Nei campi **New password** e **Confirm new password**, immettere la nuova password.
- 7 Fare clic su **Change password**.

Per rimuovere la password di Windows

- 1 Fare clic su **Start**, quindi su **Control Panel**.
- 2 Fare clic sull'icona **User Accounts and Family Safety**.
- 3 Fare clic sull'icona **User Accounts**.
- 4 Fare clic su **Remove my password**.
- 5 Nel campo **Current password**, immettere la password corrente da rimuovere.
- 6 Fare clic su **Remove password**.

Uso dell'autenticazione tramite impronta digitale

Il computer è dotato di un sensore di impronte digitali per fornire all'utente ulteriori funzionalità. Il sensore del lettore di impronte digitali è una piccola barra orizzontale che si trova nella parte superiore sinistra dello schermo LCD touch panel e da ora in avanti verrà chiamato sensore impronta digitale.

Una volta memorizzate le proprie impronte digitali, la funzionalità di autenticazione tramite impronta digitale consente le operazioni descritte di seguito.

- ❑ Metodo alternativo all'immissione della password
È possibile effettuare l'accesso al sistema protetto da password senza immettere le password di accensione e di Windows. Se si condivide il computer con altre persone è inoltre possibile evitare la selezione dell'utente.
- ❑ Accesso veloce a siti Web
Una volta che le informazioni utente (account utente, password, ecc.) per i siti Web sono state memorizzate nella Password Bank, è possibile utilizzare l'autenticazione tramite impronta digitale per l'immissione delle informazioni richieste e accedere a siti Web protetti da password.
- ❑ Accesso ai dati nell'archivio crittografato (bloccato)
È possibile sbloccare gli archivi creati con la funzione File Safe per accedere ai file e alle cartelle nell'archivio appoggiando il dito sul sensore impronta digitale o immettendo la password di backup specificata per la crittografia.
- ❑ Accesso rapido all'applicazione
Dopo avere assegnato un'applicazione all'impronta, è possibile avviare tale applicazione appoggiando il dito sul sensore impronta digitale.

Precauzioni nell'uso dell'autenticazione tramite impronta digitale

- ❑ La tecnologia di autenticazione tramite impronta digitale non assicura l'autenticazione dell'utente completa o la protezione completa dei dati e dell'hardware.
Sony non si assume alcuna responsabilità per problemi e danni derivanti dall'uso o dall'impossibilità di utilizzo del sensore impronta digitale.
- ❑ Il tasso di riconoscimento dell'impronta digitale dipende dalle condizioni operative e varia anche da individuo a individuo.
- ❑ Accertarsi di avere creato una copia di backup dei dati memorizzati nella memoria flash integrata, specialmente degli archivi crittografati creati con la funzione File Safe, prima di mandare il computer in riparazione.
Sony non si assume alcuna responsabilità per perdite o modifiche dei dati che potrebbero essersi verificate durante la riparazione.
- ❑ Nel caso risulti necessario inizializzare la memoria flash, ad esempio dopo la riparazione, i modelli di impronta digitale verranno persi e sarà necessario registrarli tutti nuovamente.
- ❑ La manutenzione e la gestione dei dati relativi all'autenticazione tramite impronta digitale devono essere effettuate a rischio dell'utente.
Sony non si assume alcuna responsabilità per difetti derivanti dalla manutenzione e della gestione dei dati.
- ❑ Quando si registrano le proprie impronte digitali, ricordare quanto riportato di seguito.
 - ❑ Registrare più di un'impronta digitale, nell'eventualità in cui il riconoscimento dell'impronta digitale risulti impossibile a causa di ferite.
 - ❑ Potrebbe non essere possibile registrare le proprie impronte digitali a causa di fattori biologici.
 - ❑ Possono essere registrate fino a 10 impronte digitali per persona.
Tenere presente che è possibile registrare fino a 21 impronte digitali per l'accesso al sistema mediante la funzione Power-on Security.

- ❑ Quando si passano le dita sul sensore impronta digitale, ricordare quanto riportato di seguito.
 - ❑ Posizionare la punta del dito in posizione piatta al centro del sensore impronta digitale.
 - ❑ Eseguire la scansione dell'impronta digitale dall'ultima falange del dito fino alla punta dello stesso.
 - ❑ Strisciare il dito perpendicolarmente sul sensore impronta digitale.
 - ❑ Tenere il dito a contatto con il sensore impronta digitale mentre si esegue l'operazione.
 - ❑ Attendere circa un secondo che il sensore impronta digitale esegua la scansione.
- ❑ Potrebbe rivelarsi difficile registrare o riconoscere l'impronta digitale se il dito è:
 - ❑ disidratato o bagnato
 - ❑ corrugato
 - ❑ ferito
 - ❑ sporco
- ❑ Se il sensore impronta digitale è sporco potrebbero verificarsi problemi con le prestazioni di riconoscimento.
 - ❑ Pulire regolarmente il sensore impronta digitale con un panno morbido.
 - ❑ Utilizzare un panno per la pulizia di lenti quando il sensore impronta digitale è molto sporco.
 - ❑ Eliminare la polvere con una bomboletta di aria compressa o con uno spazzolino morbido.

Registrazione di un'impronta digitale

Per utilizzare la funzione di autenticazione tramite impronta digitale è necessario registrare sul computer le proprie impronte digitali.



Impostare la password di Windows sul computer prima di eseguire la registrazione. Per istruzioni dettagliate, fare riferimento alla sezione **Aggiunta della password di Windows (pagina 100)**.

Per registrare un'impronta digitale

! Possono essere registrate fino a 10 impronte digitali per ciascun utente e fino a 21 impronte digitali per l'accesso al sistema mediante la funzione Power-on Security. È inoltre possibile selezionare il dito la cui impronta digitale verrà successivamente utilizzata per la funzione Power-on Security.

- 1 Fare clic su **Start, All Programs, Protector Suite QL**, quindi selezionare **Control Center**.
Viene visualizzata la finestra **Fingerprint Control Center**.
- 2 Fare clic su **Fingerprints**, quindi su **Initialize**.
- 3 Leggere il Contratto di licenza, selezionare **I Accept the terms of the License Agreement** e fare clic su **OK**.
Viene visualizzata la finestra **Welcome**.
- 4 Fare clic su **Next**.
Viene visualizzata la finestra **Finish**.
- 5 Accertarsi che sia selezionato **Enrollment to the hard disk** e fare clic su **Finish**.



Il computer non supporta dispositivi biometrici.

6 Fare clic su **Next**.

Viene visualizzata la finestra **Password**.



Se la password di Windows non è impostata sul computer, ne verrà richiesta la registrazione.

1 Fare clic su **Yes** nella finestra di richiesta.

2 Immettere due volte la password e fare clic su **OK**.

7 Immettere la password di Windows e fare clic su **Next**.

Viene visualizzata la finestra **Enrollment Hints**.

8 Selezionare la casella di controllo **Run interactive tutorial** e fare clic su **Next**.

Viene visualizzata la finestra **Fingerprint Tutorial**.

9 Leggere le informazioni relative all'esercitazione e fare clic su **Next**.

- 10 Strisciare quattro volte il dito sul sensore impronta digitale per eseguire una prova, quindi fare clic su **Next**. Viene visualizzata la finestra **Enrollment**.

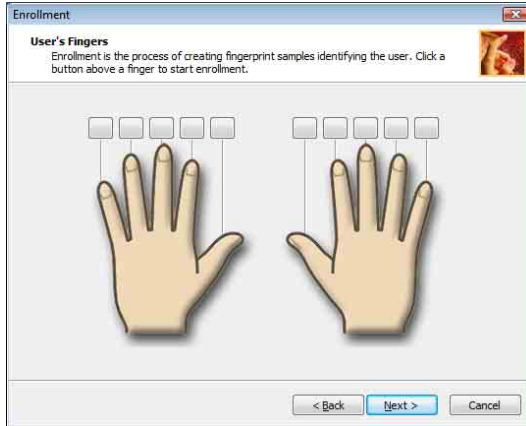

Per la procedura di scansione, fare riferimento alla sezione **Per eseguire la scansione di un'impronta digitale** ([pagina 109](#)).

Strisciare lo stesso dito per eseguire la prova.

Se la prova viene sbagliata per quattro volte, fare clic su **Try again** ed eseguire nuovamente la prova.

- 11 Fare clic su un pulsante sopra il dito del quale si desidera registrare l'impronta digitale.
- 12 Strisciare tre volte il dito sul sensore impronta digitale.
- 13 Fare clic su **Finish**.
- 14 Fare clic su **Close**.



Per registrare più impronte digitali, ripetere i passaggi 11 e 12 qui sopra. Si consiglia di registrare più di due impronte digitali.

Per aggiungere o modificare le impronte digitali

- 1 Fare clic su **Start, All Programs, Protector Suite QL**, quindi selezionare **Control Center**. Viene visualizzata la finestra **Fingerprint Control Center**.
- 2 Fare clic su **Fingerprints**, quindi su **Enroll or Edit Fingerprints**. Viene visualizzata la finestra **Welcome**.
- 3 Fare clic su **Next**.
- 4 Immettere la password di Windows e fare clic su **Next**.



È possibile sostituire l'immissione della password di Windows con l'autenticazione mediante impronta digitale. Strisciare il dito del quale è stata registrata l'impronta digitale sul sensore impronta digitale.

- 5 Andare al passaggio 8 in **Per registrare un'impronta digitale (pagina 105)** e seguire le procedure restanti.



Per aggiungere un'impronta digitale, fare clic su un pulsante sopra il dito di cui non è stata ancora registrata l'impronta digitale nel passaggio 11 in **Per registrare un'impronta digitale (pagina 105)**. Per modificare l'impronta digitale registrata, fare clic su un pulsante sopra il dito dell'impronta digitale registrata, rimuovere l'impronta digitale e registrare nuovamente l'impronta digitale desiderata.

Per eseguire la scansione di un'impronta digitale

- 1 Posizionare l'ultima falange del dito sul sensore impronta digitale (1).

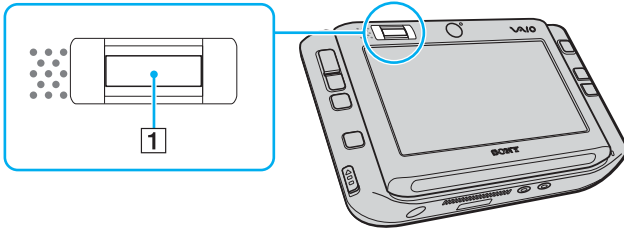

- 2 Strisciare il dito perpendicolarmente sul sensore impronta digitale.

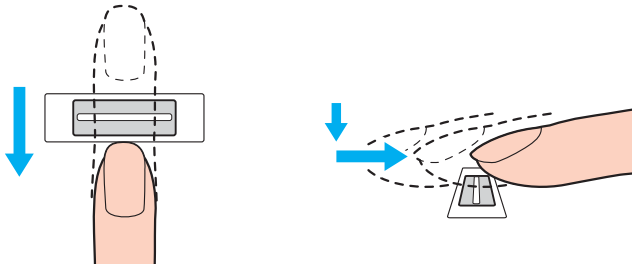

! Posizionare la punta del dito in posizione piatta al centro del sensore impronta digitale.

Eseguire la scansione dell'impronta digitale dall'ultima falange del dito fino alla punta dello stesso.

Tenere il dito a contatto con il sensore impronta digitale mentre si esegue l'operazione.

La registrazione dell'impronta digitale potrebbe non riuscire se si muove il dito troppo velocemente o troppo lentamente. Attendere circa un secondo che il sensore impronta digitale esegua la scansione.

Accesso al sistema

Per utilizzare la funzionalità di autenticazione tramite impronta digitale al posto della password per effettuare l'accesso al sistema è necessario impostare le password di accensione e di Windows e configurare il computer per l'autenticazione tramite impronta digitale.

Per impostare le password di accensione e di Windows, fare riferimento alla sezione **Impostazione della password (pagina 95)**.

Per eseguire l'accesso a Windows

Se le impronte digitali sono registrate per il proprio account utente, si potrà utilizzare l'autenticazione dell'impronta digitale al posto dell'immissione della password quando si esegue l'accesso a Windows.

- 1 Strisciare il dito del quale è stata registrata l'impronta digitale sul sensore impronta digitale quando viene visualizzata la schermata di accesso di Windows.
Windows viene avviato.



È possibile effettuare l'accesso al proprio account utente semplicemente strisciando il dito del quale è stata registrata l'impronta digitale anche se il computer è condiviso fra più utenti.

Per abilitare la funzione Power-on Security

Se le impronte digitali sono registrate per la password di accensione, è possibile utilizzare l'autenticazione mediante impronta digitale al posto dell'immissione della password all'avvio del computer.

- 1 Fare clic su **Start, All Programs, Protector Suite QL**, quindi selezionare **Control Center**.
Viene visualizzata la finestra **Fingerprint Control Center**.
- 2 Fare clic su **Settings** e su **Power-on Security**.
Viene visualizzata la finestra **Power-on Security**.



Se in precedenza non è stata impostata la password di accensione, l'opzione **Power-on Security** non viene visualizzata.

- 3 Selezionare la casella di controllo **Enable power-on security using fingerprints** e fare clic su **OK**.
- 4 Fare clic su **Fingerprints**, quindi su **Enroll or Edit Fingerprints**.
Viene visualizzata la finestra **Welcome**.
- 5 Fare clic su **Next**.
- 6 Immettere la password di Windows e fare clic su **Next**.
- 7 Deselezionare la casella di controllo **Run interactive tutorial** e fare clic su **Next**.



Se la memoria di protezione dell'impronta digitale di accensione non è piena, viene visualizzata la casella di messaggio **Power-on Security**.

- 8 Fare clic su un pulsante sopra il dito la cui impronta digitale verrà utilizzata per la funzione Power-on Security e fare clic su **Next**.



Se la memoria Power-on Security contiene le impronte digitali registrate, nella riga **Power-on** non viene visualizzato alcun pulsante.

- 9 Fare clic su **Finish**.

Per eseguire l'accesso al sistema utilizzando la funzione Power-on Security

- 1 Accendere il computer.
Dopo il logo VAIO viene visualizzata la finestra di autenticazione.
- 2 Strisciare il dito del quale è stata registrata l'impronta digitale sul sensore impronta digitale.
Windows viene avviato.



In alternativa, è possibile premere il tasto **Esc** e immettere la password utilizzando la tastiera.

È possibile registrare fino a 21 impronte digitali per l'accesso al sistema mediante la funzione Power-on Security.

Per escludere le impronte digitali dall'autenticazione con la funzionalità Power-on Security

Una volta abilitata la funzionalità Power-on Security, le impronte digitali aggiuntive registrate verranno utilizzate per l'autenticazione mediante impronta digitale con questa funzionalità. Per escludere tali impronte digitali dall'autenticazione, procedere come segue:



È necessario impostare la password di accensione per attivare la funzionalità Power-on Security in precedenza ed escludere le impronte digitali.

- 1 Fare clic su **Start, All Programs, Protector Suite QL**, quindi selezionare **Control Center**.
Viene visualizzata la finestra **Fingerprint Control Center**.
- 2 Fare clic su **Settings** e su **Power-on Security**.
Viene visualizzata la finestra **Power-on Security**.



Se in precedenza non è stata impostata la password di accensione, l'opzione **Power-on Security** non viene visualizzata.

- 3 Selezionare il dito del quale si desidera escludere l'impronta digitale e fare clic su **Remove**.

Uso della Password Bank

Una volta che le informazioni utente (account utente, password, ecc.) per i siti Web sono state memorizzate nella Password Bank, è possibile utilizzare l'autenticazione tramite impronta digitale per l'immissione delle informazioni richieste e accedere a siti Web protetti da password.

Aggiunta di una voce alla Password Bank

Per accedere a siti Web protetti da password utilizzando la funzionalità di autenticazione tramite impronta digitale, è necessario aggiungere una voce alla Password Bank per il sito Web.

Per aggiungere una voce alla Password Bank

- 1 Visitare il sito Web protetto da password desiderato per visualizzare la finestra di immissione di account utente e password.
- 2 Immettere le proprie informazioni utente (account utente, password e così via).
- 3 Strisciare il dito del quale è stata registrata l'impronta digitale sul sensore impronta digitale per visualizzare il menu.
- 4 Selezionare **Register**.
- 5 Fare clic su **Continue** nella finestra visualizzata.
Una volta terminato verrà visualizzato un messaggio nella barra del titolo.
Per visualizzare o modificare la voce, fare clic su **Registration Details** che si trova nel messaggio.

Uso di una voce della Password Bank per accedere a un sito Web

Una volta aggiunta una voce alla Password Bank, è possibile utilizzarla per accedere al relativo sito Web protetto da password.

Per accedere a un sito Web protetto da password

- 1 Visitare il sito Web protetto da password desiderato per visualizzare la finestra di immissione di account utente e password.
Viene visualizzato un messaggio per indicare che si dispone di una voce Password Bank per il sito.
- 2 Strisciare il dito del quale è stata registrata l'impronta digitale sul sensore impronta digitale.
- 3 Fare clic su **Yes** nella finestra di conferma.
Se viene visualizzata una finestra con un avviso di sicurezza, fare clic su **Yes** o **OK** per continuare.



È sempre possibile immettere le informazioni utente che sono state registrate nella Password Bank per accedere ai siti Web protetti da password.

Importazione/esportazione di voci della Password Bank

È possibile esportare/importare voci dalla/nella Password Bank per avere una copia di backup o per funzioni di ripristino.

Per esportare una voce

- 1 Fare clic su **Start, All Programs, Protector Suite QL**, quindi selezionare **Control Center**.
Viene visualizzata la finestra **Fingerprint Control Center**.
- 2 Fare clic su **Settings** e su **User Settings**.
- 3 Strisciare il dito del quale è stata registrata l'impronta digitale sul sensore impronta digitale.
Viene visualizzata la finestra **User Settings**.
- 4 Fare clic sulla scheda **Registrations**.
- 5 Selezionare il nome della voce desiderata dall'elenco e fare clic su **Export**.
- 6 Immettere un nome di file e fare clic su **Save**.
- 7 Immettere due volte una password e fare clic su **OK**.
- 8 Fare clic su **OK**.

Per importare una voce

- 1 Fare clic su **Start, All Programs, Protector Suite QL**, quindi selezionare **Control Center**. Viene visualizzata la finestra **Fingerprint Control Center**.
- 2 Fare clic su **Settings** e su **User Settings**.
- 3 Strisciare il dito del quale è stata registrata l'impronta digitale sul sensore impronta digitale. Viene visualizzata la finestra **User Settings**.
- 4 Fare clic sulla scheda **Registrations**.
- 5 Fare clic su **Import**.
- 6 Selezionare un file esportato e fare clic su **Open**.
- 7 Immettere la password utilizzata per l'esportazione e fare clic su **OK**.
- 8 Fare clic su **OK**.

Utilizzo della funzione File Safe

Mediante la funzione File Safe è possibile creare un archivio crittografato e aggiungere un file o una cartella da proteggere da accessi non autorizzati. L'archivio crittografato può essere decrittografato o sbloccato per l'accesso al file o alla cartella aggiunta strisciando il dito sul sensore impronta digitale o immettendo la password di backup specificata per la crittografia.

Per creare un nuovo archivio crittografato per l'aggiunta di un file o una cartella

- 1 Fare clic con il tasto destro del mouse sul file o la cartella desiderata e selezionare **Add to new encrypted archive**.
- 2 Immettere il nome dell'archivio e la password di backup e fare clic su **OK**.
Il processo di crittografia viene avviato e al termine viene visualizzato un messaggio.
- 3 Selezionare **Delete original files** o **Keep original files**, a seconda che si desideri rimuovere o mantenere il file o la cartella originale.



L'estensione dell'archivio sarà *.uea se l'archivio contiene più file o cartelle o *.ueaf se l'archivio contiene un solo file crittografato.

Per aggiungere un file o una cartella a un archivio crittografato esistente

- 1 Fare clic con il tasto destro del mouse sul file o la cartella desiderata e selezionare **Add to existing encrypted archive**.
- 2 Selezionare l'archivio (*.uea) a cui aggiungere il file o la cartella e fare clic su **Open**.
- 3 Strisciare il dito del quale è stata registrata l'impronta digitale sul sensore impronta digitale.
Il processo di aggiunta del file o della cartella viene avviato e al termine viene visualizzato un messaggio.
- 4 Selezionare **Delete original files** o **Keep original files**, a seconda che si desideri rimuovere o mantenere il file o la cartella originale.



Se l'archivio è sbloccato, è possibile aggiungere file o cartelle all'archivio semplicemente con le funzioni di trascinamento.

Per sbloccare l'archivio crittografato

- 1 Fare clic col pulsante destro del mouse sull'archivio desiderato e selezionare **Unlock** dal menu.
- 2 Strisciare il dito del quale è stata registrata l'impronta digitale sul sensore impronta digitale.



Lo sblocco dell'archivio consente l'accesso ai file o cartelle presenti nell'archivio.

Per bloccare l'archivio crittografato

- 1 Fare clic col pulsante destro del mouse sull'archivio desiderato e selezionare **Lock** dal menu.



Per ulteriori informazioni, vedere il file della guida del software **Protector Suite QL**.

Uso della funzione di avvio applicazione

La funzione di avvio applicazione consente di avviare tramite l'impronta digitale registrata l'applicazione preferita (file eseguibile) che è stata assegnata a una delle dita. Una volta assegnata un'applicazione al dito, è possibile avviarla semplicemente strisciando il dito sul sensore impronta digitale.

Assegnazione di un'applicazione al dito

Per usare la funzione di avvio applicazione, è necessario preassegnare applicazioni alle dita registrate.

Per assegnare un'applicazione al dito

- 1 Fare clic su **Start, All Programs, Protector Suite QL**, quindi selezionare **Control Center**.
Viene visualizzata la finestra **Fingerprint Control Center**.
- 2 Fare clic su **Settings** e su **User Settings**.
- 3 Strisciare il dito del quale è stata registrata l'impronta digitale sul sensore impronta digitale.
Viene visualizzata la finestra **User Settings**.
- 4 Fare clic sulla scheda **Applications**.
- 5 Fare clic su **Add**.

!

Per aggiungere un'assegnazione è necessario che almeno due dita registrate non siano assegnate.

Per visualizzare il menu è necessario che almeno un dito registrato non sia stato assegnato.

- 6 Selezionare una delle dita registrate e assegnare un'applicazione, quindi fare clic su **OK**.

Avvio di un'applicazione tramite dito

Strisciare il dito a cui è stata assegnata l'applicazione che si desidera avviare sul sensore impronta digitale.



Se si striscia un dito al quale non è stata assegnata alcuna applicazione sul sensore impronta digitale verrà visualizzato il menu.

Modifica dell'applicazione assegnata al dito

Per modificare l'applicazione assegnata al dito

- 1 Fare clic su **Start, All Programs, Protector Suite QL**, quindi selezionare **Control Center**.
Viene visualizzata la finestra **Fingerprint Control Center**.
- 2 Fare clic su **Settings** e su **User Settings**.
- 3 Strisciare il dito del quale è stata registrata l'impronta digitale sul sensore impronta digitale.
Viene visualizzata la finestra **User Settings**.
- 4 Fare clic sulla scheda **Applications**.
- 5 Selezionare il dito desiderato e fare clic su **Edit**.
- 6 Modificare l'assegnazione e fare clic su **OK**.

Rimozione dell'assegnazione di un'applicazione al dito

Per rimuovere un'assegnazione di applicazione al dito

- 1 Fare clic su **Start**, **All Programs**, **Protector Suite QL**, quindi selezionare **Control Center**.
Viene visualizzata la finestra **Fingerprint Control Center**.
- 2 Fare clic su **Settings** e su **User Settings**.
- 3 Strisciare il dito del quale è stata registrata l'impronta digitale sul sensore impronta digitale.
Viene visualizzata la finestra **User Settings**.
- 4 Fare clic sulla scheda **Applications**.
- 5 Selezionare il dito desiderato e fare clic su **Delete**.
- 6 Fare clic su **OK**.

Eliminazione delle impronte registrate

Prima di abbandonare definitivamente il proprio computer o di venderlo a terzi si consiglia di eliminare i dati relativi all'autenticazione tramite impronta registrati sull'apposito sensore dopo aver cancellato i dati memorizzati sulla memoria flash integrata.

Per eliminare le impronte registrate

- 1 Accendere il computer.
- 2 Tenere premuto il tasto **Fn** e premere il tasto **F2** quando viene visualizzato il logo VAIO.
Viene visualizzata la schermata di configurazione del BIOS. Se questo non avviene, riavviare il computer, tenere premuto il tasto **Fn** e premere diverse volte il tasto **F2** quando viene visualizzato il logo VAIO.
- 3 Premere il tasto **←** o **→** per selezionare **Security** per visualizzare la scheda **Security**.
- 4 Premere il tasto **↓** per selezionare **Clear Fingerprint Data**, quindi premere il tasto **Enter**.
I dati relativi all'autenticazione tramite impronta registrati sul sensore impronta digitale vengono automaticamente eliminati una volta riavviato il sistema.

Preparazione all'uso del computer con VAIO Control Center

L'utility **VAIO Control Center** consente di consultare le informazioni sul sistema e specificare le preferenze per il funzionamento del sistema.

Per utilizzare VAIO Control Center

- 1 Fare clic su **Start**, quindi su **All Programs** e selezionare **VAIO Control Center**.
Viene visualizzata la finestra **VAIO Control Center**.
- 2 Selezionare la funzione di controllo desiderata e modificare le impostazioni.
- 3 Al termine, fare clic su **OK**.
L'impostazione della voce selezionata è stata modificata.



Per ulteriori informazioni su ciascuna opzione, fare clic su **Help** nella finestra **VAIO Control Center** per visualizzare il file della guida.

Alcune delle funzioni di controllo non saranno visibili se **VAIO Control Center** viene aperto da un utente standard.

Uso delle modalità di risparmio energetico

Quando il computer è alimentato a batteria, può essere utile attivare una modalità di risparmio energetico per limitare il consumo della batteria. Oltre alla modalità di funzionamento normale, in cui è consentito disattivare periferiche specifiche, il computer dispone di due modalità di risparmio energetico: Sleep e Hibernate. Se si utilizza l'alimentazione della batteria, tenere presente che la modalità Hibernate viene attivata automaticamente se la carica della batteria si riduce, indipendentemente dall'impostazione di gestione dell'alimentazione selezionata.



Se il livello della batteria scende sotto il 10 per cento, collegare l'adattatore CA per ricaricarla o spegnere il computer e inserire una batteria completamente carica.

Uso della modalità normale

È la condizione di funzionamento normale del computer. La spia verde di alimentazione è accesa. Per risparmiare energia quando non si lavora al computer, è possibile disattivare una periferica specifica, ad esempio lo schermo LCD o il disco rigido.

Uso della modalità Sleep

In modalità Sleep lo schermo LCD viene spento e la memoria flash integrata e la CPU vengono impostate su una modalità a basso consumo energetico. In questa modalità la spia di alimentazione gialla lampeggia.

Per attivare la modalità Sleep

Fare clic su **Start**, fare clic sulla freccia accanto al pulsante **Lock** quindi su **Sleep**.

Per tornare alla modalità normale

Premere un tasto qualsiasi.

! Se si sposta verso l'alto (in direzione di Δ sull'interruttore) e si tiene premuto l'interruttore per oltre due secondi, il computer si spegnerà automaticamente. Tutti i dati non salvati andranno persi.



La modalità Sleep si disattiva più rapidamente della modalità Hibernate.

Se l'interruttore è in posizione **HOLD**, è possibile spostarlo verso l'alto (in direzione di Δ sull'interruttore) per tornare alla modalità normale.

La modalità Sleep consuma più energia della modalità Hibernate.

! Se la batteria si esaurisce quando il computer è in modalità Sleep, il computer passerà automaticamente alla modalità Hibernate.

La modalità Sleep si attiva quando il computer non viene utilizzato per più di 25 minuti. Per evitare tale situazione, è possibile modificare le impostazioni della modalità Sleep.

Per modificare le impostazioni della modalità Sleep

- 1 Fare clic con il pulsante destro del mouse sull'icona relativa allo stato di alimentazione e selezionare **Power Options**.
- 2 Fare clic su **Change plan settings** nella combinazione di alimentazione corrente.
- 3 Modificare l'ora in cui mettere il computer in sospensione e fare clic su **Save Changes**.

Uso della modalità Hibernate

In modalità Hibernate, lo stato del sistema viene salvato sulla memoria flash integrata e l'alimentazione viene interrotta. Anche quando la batteria si esaurisce, nessun dato viene perso. Quando il computer è in questa modalità, la spia di alimentazione è spenta.

Per attivare la modalità Hibernate

Fare clic su **Start**, fare clic sulla freccia accanto al pulsante **Lock** quindi su **Hibernate**.

Per tornare alla modalità normale

Far scorrere verso l'alto l'interruttore di alimentazione (in direzione di Δ sull'interruttore).

Viene ripristinata la condizione in cui si trovava il computer prima dell'attivazione della modalità di risparmio energetico.

! Se si sposta verso l'alto (in direzione di Δ sull'interruttore) e si tiene premuto l'interruttore per oltre due secondi, il computer si spegnerà automaticamente.

 Se il computer non viene utilizzato per un lungo periodo di tempo, attivare la modalità Hibernate. Questa modalità di risparmio energetico consente di risparmiare il tempo necessario per spegnere il computer o per ripristinarlo.

L'attivazione della modalità Hibernate richiede tempi più lunghi rispetto alla modalità Sleep.

Per tornare alla modalità normale dalla modalità Hibernate è richiesto un tempo più lungo rispetto alla modalità Sleep.

La modalità Hibernate richiede meno energia della modalità Sleep.

! Non spostare il computer prima dello spegnimento della spia di alimentazione.

Gestione dell'alimentazione con VAIO Power Management

La gestione del risparmio energetico consente di configurare le combinazioni di risparmio energetico, sia con alimentazione CA che a batteria, nonché di regolare il consumo di energia in base alle proprie esigenze.

VAIO Power Management è un software sviluppato esclusivamente per i computer VAIO. Con questa applicazione è possibile migliorare le funzioni di gestione di risparmio energetico di Windows, in modo da ottimizzare le prestazioni del computer e garantire una maggiore durata della batteria. Per ulteriori informazioni su **VAIO Power Management**, vedere il file della guida nel software **VAIO Power Management**.

Attivazione di VAIO Power Management

Quando si avvia il computer, sulla barra delle applicazioni viene visualizzata un'icona relativa allo stato di alimentazione. Questa icona indica il tipo di alimentazione che si sta utilizzando, ad esempio a corrente alternata. Fare clic su questa icona per visualizzare la finestra che indica lo stato dell'alimentazione.

Le funzionalità di **VAIO Power Management** vengono aggiunte alle **Power Options Properties** di Windows.

Per attivare VAIO Power Management

- 1 Fare clic con il pulsante destro del mouse sull'icona relativa allo stato di alimentazione e selezionare **Power Options**.
- 2 Fare clic su **Change plan settings** nella combinazione di alimentazione corrente.
- 3 Fare clic su **Change advanced power settings**.
Viene visualizzata la finestra **Power Options**.
- 4 Selezionare la scheda **VAIO Power Management**.

Per ripristinare le impostazioni predefinite

- 1 Nella scheda **VAIO Power Management** fare clic su **Advanced**.
Viene visualizzata la finestra **VAIO Power Management**.
- 2 Seguire le istruzioni visualizzate per modificare le impostazioni.

Attivazione delle combinazioni di risparmio energetico di VAIO Power Management

VAIO Power Management fornisce diverse combinazioni di risparmio energetico predefinite. Ciascuna combinazione è costituita da un gruppo di impostazioni per il risparmio energetico, concepite per soddisfare vari requisiti, dall'attivazione massima del risparmio energetico alla completa disattivazione.

Per attivare una combinazione di risparmio energetico di VAIO Power Management

- 1 Fare clic con il pulsante destro del mouse sull'icona relativa allo stato di alimentazione e selezionare **Power Options**.
- 2 Selezionare una combinazione di alimentazione.
La combinazione di risparmio energetico è stata attivata.

Se necessario, è possibile modificare le impostazioni di alimentazione avanzate. Procedere come segue:

- 3 Fare clic su **Change plan settings** nella combinazione di alimentazione corrente.
- 4 Fare clic su **Change advanced power settings**.
- 5 Selezionare la scheda **VAIO Power Management**.
È possibile modificare gli elementi nell'elenco.
- 6 Fare clic su **OK**.

VAIO Power Management Viewer

Per avviare VAIO Power Management Viewer

Fare clic  sulla scheda **VAIO Power Management**.

In alternativa, è possibile fare clic su **Start, All Programs, VAIO Control Center** e fare clic su **VAIO Power Management Viewer** per avviare il programma.

Per modificare la combinazione di risparmio energetico

Selezionare la combinazione di risparmio energetico desiderata dall'elenco a discesa di **VAIO Power Management Viewer**.

Per visualizzare in VAIO Power Management le prestazioni con la combinazione di risparmio energetico modificata

Se sono in esecuzione sia **VAIO Power Management** che **VAIO Power Management Viewer**, **VAIO Power Management Viewer** mostra le prestazioni con la combinazione di risparmio energetico modificata con **VAIO Power Management**.



Utilizzare **VAIO Power Management** per impostare o modificare la combinazione di risparmio energetico.

Precauzioni

In questa sezione viene descritto in che modo è possibile ottenere assistenza in caso di problemi con il computer VAIO.

- ❑ **Cura dello schermo LCD (pagina 132)**
- ❑ **Uso delle fonti di alimentazione (pagina 133)**
- ❑ **Cura del computer (pagina 134)**
- ❑ **Uso della videocamera MOTION EYE incorporata (pagina 136)**
- ❑ **Cura dei dischi floppy (pagina 137)**
- ❑ **Cura dei dischi (pagina 138)**
- ❑ **Uso della batteria (pagina 139)**
- ❑ **Uso delle cuffie (pagina 140)**
- ❑ **Cura del supporto Memory Stick (pagina 141)**
- ❑ **Uso della base pieghevole (pagina 142)**
- ❑ **Uso della fascia di ritenzione dell'adattatore (pagina 144)**
- ❑ **Uso della cinghia da polso (pagina 145)**
- ❑ **Sostituzione dell'estremità del puntatore multiplo (pagina 146)**

Cura dello schermo LCD

- ❑ Non lasciare il display LCD rivolto verso il sole, poiché può danneggiarsi. Fare molta attenzione quando si utilizza il computer in prossimità di una finestra.
- ❑ Non graffiare lo schermo LCD o esercitare pressioni sullo stesso, poiché potrebbe non funzionare correttamente.
- ❑ Se il computer viene utilizzato in ambienti con basse temperature, sullo schermo LCD possono essere generate immagini residue. Non si tratta di un guasto. Quando il computer ritorna a temperature normali, anche lo schermo riprende a funzionare normalmente.
- ❑ Se viene visualizzata a lungo la stessa immagine, si potrebbero notare tracce dell'immagine impresse sullo schermo LCD. L'immagine residua scompare dopo qualche istante. Per evitare che ciò accada, utilizzare uno screensaver.
- ❑ Quando il computer è in funzione, lo schermo LCD si scalda. Si tratta di una reazione del tutto normale e non è indice di guasti.
- ❑ Lo schermo LCD è un prodotto a tecnologia altamente sofisticata. Tuttavia è possibile che sullo schermo LCD siano costantemente visibili puntini neri o luminosi (rossi, blu o verdi). Non si tratta di un guasto, ma di una normale conseguenza del processo produttivo.
- ❑ Evitare di strofinare lo schermo LCD, poiché può danneggiarsi. Per pulire la superficie dello schermo, utilizzare un panno morbido e asciutto.
- ❑ Non modificare l'impostazione di orientamento dello schermo LCD nella finestra **Tablet PC Settings** anche se è disponibile un'altra opzione di selezione, poiché il computer potrebbe diventare instabile. Sony non si assume alcuna responsabilità per difetti derivanti da tale modifica.

Uso delle fonti di alimentazione

- ❑ Vedere le **Specifiche** in linea per ulteriori informazioni sulle modalità di risparmio energetico del modello acquistato.
- ❑ Non collegare alla stessa presa CA apparecchiature che consumano molta energia elettrica, quali fotocopiatrici o distruggi documenti.
- ❑ In commercio esistono prese multiple con protezione da sovratensione. Questi dispositivi proteggono il computer da improvvise sovratensioni, come quelle che si verificano durante una tempesta elettromagnetica.
- ❑ Non posizionare oggetti pesanti sul cavo di alimentazione.
- ❑ Per scollegare il cavo di alimentazione, estrarre la spina dalla presa di corrente. Non tirare il cavo.
- ❑ Se il computer rimane a lungo inutilizzato, scollegarlo dalla presa CA.
- ❑ Assicurarsi che la presa CA sia facilmente accessibile.
- ❑ Quando l'adattatore CA non viene utilizzato, scollegarlo dalla presa CA.
- ❑ Utilizzare l'adattatore CA in dotazione con il computer oppure prodotti Sony originali. Non utilizzare un adattatore CA diverso, poiché il computer potrebbe non funzionare correttamente.

Cura del computer

- ❑ Pulire l'unità con un panno morbido e asciutto oppure leggermente inumidito con una soluzione detergente delicata. Non utilizzare spugne abrasive o detergenti in polvere né solventi come alcool e benzina, in quanto potrebbero danneggiare la superficie del computer.
- ❑ Se un oggetto o del liquido dovessero penetrare nel computer, spegnerlo e scollegarlo dall'alimentazione. Si consiglia di far controllare il computer da personale qualificato prima di riutilizzarlo.
- ❑ Fare attenzione a non far cadere il computer e non appoggiare alcun oggetto sulla sua superficie.
- ❑ Non posizionare il computer in prossimità di:
 - ❑ Fonti di calore, come termosifoni o condotti di aerazione
 - ❑ Luce diretta del sole
 - ❑ Polvere eccessiva
 - ❑ Umidità o pioggia
 - ❑ Vibrazioni meccaniche o urti
 - ❑ Potenti magneti o altoparlanti privi di schermatura magnetica
 - ❑ Temperature superiori a 35°C o inferiori a 5°C
 - ❑ Umidità elevata
- ❑ Non collocare apparecchiature elettroniche in prossimità del computer. Il campo elettromagnetico del computer può comprometterne il funzionamento.
- ❑ Per evitare surriscaldamenti interni, garantire un'adeguata ventilazione. Non collocare il computer su superfici porose, come tappeti o coperte, o in prossimità di tessuti o tendaggi che potrebbero ostruire le fessure di ventilazione.
- ❑ Il computer utilizza segnali radio ad alta frequenza e può causare interferenze nella ricezione radiofonica e televisiva. Se si dovessero verificare problemi, collocare il computer a una distanza adeguata dagli apparecchi radio e TV.

- ❑ Per evitare problemi di funzionamento, utilizzare esclusivamente le periferiche e i cavi di interfaccia indicati.
- ❑ Non utilizzare cavi tagliati o danneggiati.
- ❑ Se il computer viene portato direttamente da un ambiente freddo a un ambiente caldo, al suo interno può formarsi della condensa. In tal caso, attendere almeno un'ora prima di accendere il computer. Se dovessero verificarsi problemi, scollegare il computer e contattare VAIO-Link.
- ❑ Prima di pulire il computer, scollegare il cavo di alimentazione.
- ❑ Per evitare di perdere dati quando il computer è danneggiato, eseguire backup a intervalli regolari.
- ❑ Accertarsi di posizionare il computer nella sacca protettiva in dotazione per il trasporto.
 - ❑ La sacca protettiva in dotazione non è resistente agli urti ma serve a proteggere il computer dai graffi.
 - ❑ Tenere il computer con lo schermo LCD rivolto verso l'alto e inserirlo nella sacca protettiva in dotazione dal lato sinistro.
 - ❑ Accertarsi di aver rimosso la scheda di memoria CompactFlash dal computer prima di inserirlo nella sacca protettiva in dotazione.
 - ❑ La sacca protettiva in dotazione non è resistente all'acqua. Accertarsi di eliminare eventuali residui d'acqua dalla custodia.
 - ❑ Non usare solventi tipo benzina o agenti diluenti per la pulizia della sacca protettiva in dotazione.

Uso della videocamera MOTION EYE incorporata

- ❑ Non esporre la lente della videocamera MOTION EYE incorporata alla luce solare diretta indipendentemente dallo stato di alimentazione del computer dato che questo potrebbe causare malfunzionamenti della videocamera.
- ❑ La videocamera MOTION EYE incorporata viene disabilitata quando filmati o immagini vengono importati da un dispositivo compatibile i.LINK connesso alla porta i.LINK.

Cura dei dischi floppy

- ❑ Non aprire manualmente lo sportellino e non toccare la superficie del disco floppy.
- ❑ Non conservare i dischi floppy in prossimità di magneti.
- ❑ Non esporre i dischi floppy alla luce diretta del sole o ad altre fonti di calore.
- ❑ Tenere i dischi floppy lontani da qualsiasi liquido. Evitare che si bagnino. Quando il disco floppy non viene utilizzato, rimuoverlo sempre dall'unità disco floppy e conservarlo in una custodia.
- ❑ Se il disco floppy è dotato di un'etichetta adesiva, accertarsi che questa sia applicata correttamente. Se il bordo dell'etichetta è arrotolato, l'etichetta potrebbe attaccarsi all'interno dell'unità floppy, provocando danni all'unità o al dischetto.

Cura dei dischi

- ❑ Non toccare la superficie del disco.
- ❑ Fare attenzione a non lasciare cadere e a non piegare il disco.
- ❑ Impronte digitali e polvere sulla superficie del disco possono causare errori di lettura. Afferrare sempre il disco per i bordi e il foro centrale, come illustrato di seguito:

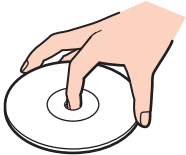

- ❑ Un utilizzo corretto del disco è fondamentale per garantirne l'affidabilità costante nel tempo. Non utilizzare solventi come benzina, agenti diluenti, alcool, prodotti per la pulizia disponibili in commercio o spray antistatici, in quanto potrebbero danneggiare il disco.
- ❑ Per effettuare la pulizia ordinaria, tenere il disco per i bordi e passare sulla superficie un panno morbido, con movimenti dal centro verso l'esterno.
- ❑ Se il disco necessita di una pulizia particolare, inumidire un panno morbido, strizzarlo accuratamente e passarlo sulla superficie del disco, con movimenti dal centro verso l'esterno. Infine, asciugare il disco con un panno morbido e asciutto.
- ❑ Non applicare adesivi sui dischi, poiché ciò pregiudicherebbe in modo irreparabile l'uso del disco.

Uso della batteria

- ❑ Non lasciare mai batterie in ambienti con temperature superiori a 60°C, come ad esempio all'interno di un'automobile parcheggiata al sole o alla luce diretta del sole.
- ❑ Negli ambienti freddi la durata della batteria diminuisce. A basse temperature, l'efficienza della batteria si riduce.
- ❑ Caricare le batterie a temperature comprese tra 10°C e 30°C. Con temperature inferiori il tempo di carica si allunga.
- ❑ Alcune batterie ricaricabili non sono conformi agli standard di qualità e di sicurezza di Sony. Per ragioni di sicurezza questo computer funziona esclusivamente con batterie Sony originali progettate per il modello specifico. Se viene inserita una batteria di tipo diverso, la batteria non verrà caricata e il computer non funzionerà.
- ❑ Quando la batteria è in uso o in carica, la sua temperatura aumenta. Si tratta di un fattore del tutto normale che non deve destare alcuna preoccupazione.
- ❑ Tenere la batteria lontana da fonti di calore.
- ❑ Tenere la batteria sempre perfettamente asciutta.
- ❑ Non cercare di aprire o di smontare la batteria.
- ❑ Non urtare la batteria.
- ❑ Se il computer non viene utilizzato per lunghi periodi, rimuovere la batteria per evitare che si danneggi.
- ❑ Se una batteria risulta scarica dopo essere stata caricata completamente, significa che occorre sostituirla.
- ❑ Non è necessario far scaricare la batteria prima di ricaricarla.
- ❑ Se la batteria è rimasta inutilizzata per un periodo piuttosto lungo, è consigliabile ricaricarla.

Uso delle cuffie

- ❑ **Sicurezza stradale:** non utilizzare le cuffie mentre si è al volante di un'auto, in bicicletta o su qualsiasi motoveicolo. L'utilizzo delle cuffie in tali situazioni può causare incidenti e in alcuni paesi non è consentito dalla legge. Può essere potenzialmente pericoloso anche tenere la musica ad alto volume quando si cammina per strada, specialmente in prossimità di passaggi pedonali.
- ❑ **Prevenzione dei danni all'udito:** diminuire il volume quando si utilizzano le cuffie. I medici sconsigliano l'utilizzo prolungato delle cuffie a volumi elevati. In caso di disturbi all'udito, diminuire il volume e utilizzare le cuffie meno frequentemente.

Cura del supporto Memory Stick

- Non utilizzare i supporti in luoghi soggetti a elettricità statica o disturbi elettrici.
- Non toccare il connettore del supporto Memory Stick a mani nude o con oggetti metallici.
- Utilizzare esclusivamente l'etichetta adesiva in dotazione con il supporto Memory Stick.
- Fare attenzione a non piegare, non lasciar cadere e non urtare il supporto Memory Stick.
- Non smontare o modificare un supporto Memory Stick.
- Evitare che il supporto Memory Stick si bagni.
- Non utilizzare o conservare i supporti Memory Stick in luoghi esposti a:
 - Temperature elevate, ad esempio in un'auto parcheggiata al sole
 - Luce diretta del sole
 - Umidità elevata
 - Agenti corrosivi
- Utilizzare la custodia in dotazione con il supporto Memory Stick.
- Accertarsi di effettuare una copia di backup dei dati importanti.
- Mantenere il supporto Memory Stick fuori dalla portata dei bambini, poiché potrebbero ingerire il supporto.
- Quando si utilizza un supporto Memory Stick Duo, non utilizzare una penna a punta fine per scrivere sull'etichetta apposta sul supporto Memory Stick, poiché una pressione eccessiva sul supporto può danneggiare i componenti interni.

Uso della base pieghevole

La base pieghevole portatile, in dotazione con il computer per l'utilizzo in posizione eretta, non è costruita con materiale resistente. Non esercitare pressione sulla base durante il suo utilizzo. Per montare la base, procedere come segue:

- 1 Agganciare la base pieghevole (1) alle guide presenti nella parte posteriore del computer.

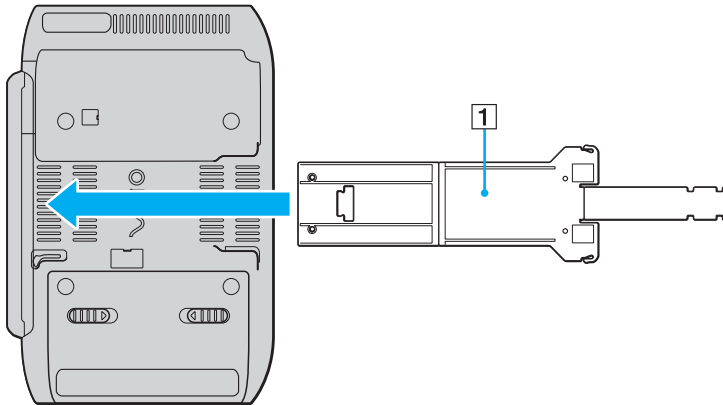

! Inserire la base pieghevole in modo che la superficie del logo VAIO sia in contatto con la parte posteriore del computer.

- 2 Piegare entrambe le estremità della base verso l'interno.
- 3 Inserire l'estremità più stretta nella guida dell'altra estremità e tirarla verso l'alto finché non scatta in posizione.

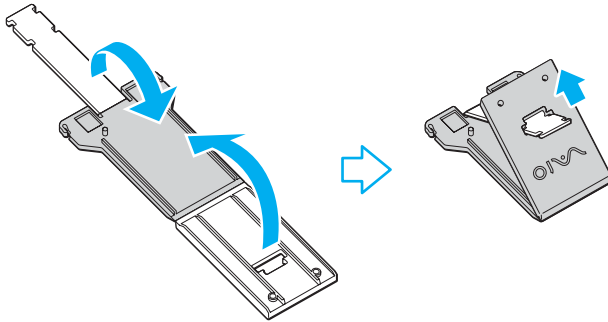

Sull'estremità più stretta della base pieghevole sono presenti due coppie di scanalature che consentono di regolare la posizione del computer su due angoli.

Uso della fascia di ritenzione dell'adattatore

Insieme al computer viene fornita una fascia di ritenzione dell'adattatore per tenere insieme l'adattatore schermo/LAN, l'adattatore CA e il cavo di alimentazione, nel caso non vengano utilizzati con il computer.

- ❑ Accertarsi di disporli in modo corretto come riportato di seguito:

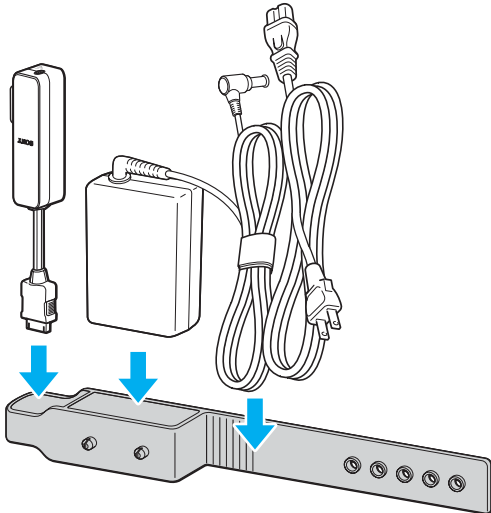

- ❑ Accertarsi di inserire l'adattatore schermo/LAN dal lato del connettore I/O finché non si inserisce in posizione.

Uso della cinghia da polso

- ❑ Per evitare cadute accidentali, accertarsi di agganciare la cinghia da polso in dotazione al computer mediante uno dei fori della cinghia e indossarla durante l'utilizzo con il computer in mano.

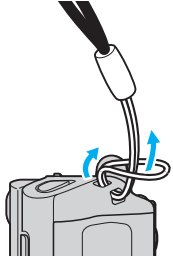

- ❑ Non utilizzare la cinghia da polso per trasportare il computer, poiché il computer potrebbe urtare contro altri oggetti, danneggiandolo.

Sostituzione dell'estremità del puntatore multiplo

L'estremità dal puntatore multiplo è consumabile. Quando si esaurisce, sostituirla con una delle due estremità di ricambio in dotazione.

- ❑ Accertarsi di inserire l'estremità di ricambio in posizione.
- ❑ Durante il posizionamento, accertarsi che il lato con la piccola protuberanza (1) dell'estremità di ricambio sia rivolta verso l'alto.

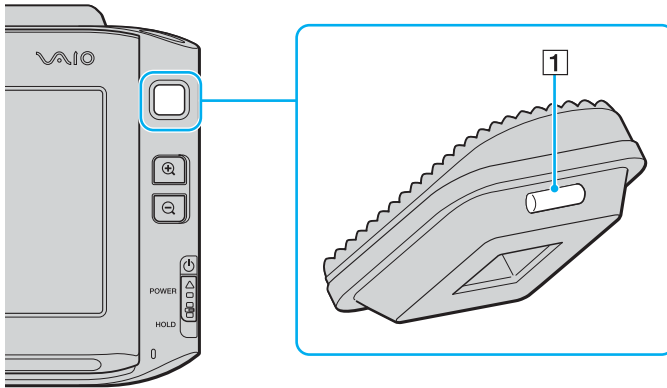

Risoluzione dei problemi

In questa sezione viene descritto come risolvere i problemi comuni che possono verificarsi utilizzando il computer VAIO. Molti problemi sono facilmente risolvibili. Prima di rivolgersi a VAIO-Link, provare a mettere in pratica le seguenti soluzioni.

- Computer** ([pagina 148](#))
- Sicurezza del sistema** ([pagina 155](#))
- Batteria** ([pagina 156](#))
- Videocamera MOTION EYE incorporata** ([pagina 158](#))
- Reti** ([pagina 161](#))
- Tecnologia Bluetooth** ([pagina 164](#))
- Dischi ottici** ([pagina 168](#))
- Schermo** ([pagina 169](#))
- Stampa** ([pagina 174](#))
- Microfono** ([pagina 175](#))
- Altoparlanti** ([pagina 176](#))
- Dispositivo di puntamento** ([pagina 177](#))
- Tastiera** ([pagina 179](#))
- Dischi floppy** ([pagina 180](#))
- Audio/Video** ([pagina 181](#))
- Supporti Memory Stick** ([pagina 182](#))
- Periferiche** ([pagina 183](#))

Computer

Cosa devo fare se il computer non si avvia?

- ❑ Accertarsi che il computer sia acceso e collegato correttamente a una fonte di alimentazione. Accertarsi che la spia di alimentazione sia accesa.
- ❑ Accertarsi che la batteria sia installata correttamente e carica.
- ❑ Accertarsi che non vi siano dischetti nell'unità floppy (se presente).
- ❑ Se il computer è collegato a una presa multipla o a un gruppo di continuità (UPS), accertarsi che la presa multipla o l'UPS siano accesi e collegati a una fonte di alimentazione.
- ❑ Se si utilizza uno schermo esterno, accertarsi che sia collegato ad una fonte di alimentazione e acceso. Accertarsi che la luminosità e il contrasto siano regolati correttamente. Per ulteriori informazioni, fare riferimento al manuale fornito con lo schermo.
- ❑ Scollegare l'adattatore CA e rimuovere la batteria. Attendere da tre a cinque minuti. Reinstallare la batteria, ricollegare l'adattatore CA e far scorrere verso l'alto l'interruttore di alimentazione (in direzione di Δ sull'interruttore) per accendere il computer.
- ❑ In presenza di condensa, il computer potrebbe non funzionare correttamente. In questo caso non utilizzare il computer per almeno un'ora.
- ❑ Accertarsi di utilizzare l'adattatore CA Sony in dotazione. Per motivi di sicurezza, utilizzare solo batterie ricaricabili e adattatori CA Sony originali, forniti da Sony per il computer VAIO.

Cosa devo fare se viene visualizzato un messaggio di errore del BIOS all'avvio del computer?

Se nella parte inferiore dello schermo viene visualizzato il messaggio "Press <F1> to resume, <F2> to setup", procedere come segue:

- 1 Tenere premuto il tasto **Fn** e premere il tasto **F2**.
Viene visualizzata la schermata di configurazione del BIOS. Se questo non avviene, riavviare il computer, tenere premuto il tasto **Fn** e premere diverse volte il tasto **F2** quando viene visualizzato il logo VAIO.
- 2 Impostare la data (mese/giorno/anno). Premere il tasto **Enter**.
- 3 Premere il tasto **↓** per selezionare **System Time**, quindi impostare l'ora (ore: minuti: secondi). Premere il tasto **Enter**.
- 4 Premere il tasto **→** per selezionare la scheda **Exit**, quindi tenere premuto il tasto **Fn** e premere il tasto **F9**.
Alla richiesta di conferma, premere il tasto **Enter**.
- 5 Selezionare **Exit Setup**, quindi premere il tasto **Enter**.
Alla richiesta di conferma, premere il tasto **Enter**.
Il computer viene riavviato.

Se questo problema si verifica più volte, contattare VAIO-Link.

Cosa devo fare se la spia di alimentazione (verde) si accende ma lo schermo non visualizza nulla?

Procedere come segue:

- 1 Far scorrere verso l'alto (in direzione di Δ sull'interruttore) e tenere premuto l'interruttore di alimentazione per più di quattro secondi in modo che la spia di alimentazione si spenga. quindi riaccendere il computer.
- 2 Se lo schermo non visualizza ancora nulla, scollegare l'adattatore CA, rimuovere la batteria e non utilizzare il computer per circa un minuto. Quindi reinstallare la batteria, collegare l'adattatore CA e riaccendere il computer.

Cosa devo fare se il computer o un programma non risponde?

- ❑ Se il computer smette di rispondere mentre è in esecuzione un programma, premere i tasti **Alt+Fn+F4** per chiudere la finestra dell'applicazione.
 - ❑ Se i tasti **Alt+Fn+F4** non funzionano, fare clic su **Start**, fare clic sulla freccia vicino al pulsante **Lock**, quindi su **Shut Down** per spegnere il computer.
 - ❑ Se il computer non si spegne, premere i tasti **Ctrl+Alt+Delete** e fare clic sulla freccia  accanto al pulsante **Shut down**, quindi scegliere **Shut Down**.
Se viene visualizzata la finestra **Windows Security**, fare clic su **Shut Down**.
- !**
Se si spegne il computer mediante i tasti **Ctrl+Alt+Delete** oppure mediante l'interruttore di alimentazione, può verificarsi la perdita di dati.
- ❑ Se il computer continua a non spegnersi, far scorrere verso l'alto (in direzione di Δ sull'interruttore) e tenere premuto l'interruttore di alimentazione finché il computer non si spegne.
 - ❑ Rimuovere l'adattatore CA e la batteria.
 - ❑ Reinstallare il programma.
 - ❑ Per assistenza tecnica, contattare l'autore o il distributore del programma.

Perché il computer non entra in modalità Sleep o Hibernate?

Il computer può diventare instabile se la modalità di funzionamento viene variata prima che il computer abbia attivato completamente la modalità Sleep o Hibernate.

Per ripristinare la normale stabilità operativa del computer

- 1 Chiudere tutti i programmi aperti.
- 2 Fare clic su **Start**, fare clic sulla freccia accanto al pulsante **Lock** quindi su **Restart**.
- 3 Se il computer non si riavvia, premere i tasti **Ctrl+Alt+Delete** e fare clic sulla freccia accanto al pulsante **Shut down**, quindi scegliere **Restart**.
- 4 Se questa procedura non funziona, far scorrere verso l'alto (in direzione di Δ sull'interruttore) e tenere premuto l'interruttore di alimentazione finché il computer non si spegne.



Lo spegnimento del computer con l'interruttore di accensione potrebbe causare la perdita dei dati non salvati.

Cosa devo fare se la spia della batteria lampeggia e il computer non si avvia?

- ❑ Questo sintomo può essere dovuto ad un inserimento non corretto della batteria. Per risolvere il problema, spegnere il computer e rimuovere la batteria, quindi reinserire la batteria nel computer. Per ulteriori informazioni, fare riferimento alla sezione **Inserimento della batteria (pagina 26)**.
- ❑ Se il sintomo persiste dopo avere eseguito le operazioni descritte qui sopra, significa che la batteria inserita non è compatibile. Rimuovere la batteria e contattare VAIO-Link.

Cosa devo fare se viene visualizzato un messaggio che avvisa che la batteria è incompatibile o installata non correttamente e il computer entra in modalità Hibernare?

- ❑ Questo sintomo può essere dovuto ad un inserimento non corretto della batteria. Per risolvere il problema, spegnere il computer e rimuovere la batteria, quindi reinserire la batteria nel computer. Per ulteriori informazioni, fare riferimento alla sezione **Inserimento della batteria (pagina 26)**.
- ❑ Se il sintomo persiste dopo avere eseguito le operazioni descritte qui sopra, significa che la batteria inserita non è compatibile. Rimuovere la batteria e contattare VAIO-Link.

Perché la finestra Proprietà del sistema visualizza una velocità della CPU più bassa di quella massima?

È normale. Dal momento che la CPU del computer utilizza un tipo di tecnologia di controllo della velocità della CPU per il risparmio energetico, la finestra Proprietà del sistema può visualizzare la velocità attuale della CPU invece della velocità massima.

Cosa devo fare se all'avvio del computer viene visualizzato un messaggio e Windows non si avvia?

Se si digita una password di accensione errata per tre volte consecutive, viene visualizzato il messaggio **Enter Onetime Password**. Se si digita nuovamente una password di accensione errata per tre volte consecutive, viene visualizzato il messaggio **System Disabled** e Windows non si avvia. Far scorrere verso l'alto (in direzione di Δ sull'interruttore) e tenere premuto l'interruttore di alimentazione per più di quattro secondi in modo che la spia di alimentazione si spenga. Attendere 10 - 15 secondi, quindi riavviare il computer e digitare la password corretta. Quando si digita la password, accertarsi che le spie Num Lk e Caps Lock siano spente. In presenza di spie accese, tenere premuto il tasto **Fn** e premere il tasto **Num Lk** oppure premere semplicemente il tasto **Caps Lock** per spegnere la spia prima dell'immissione della password.

Cosa devo fare se un videogioco non funziona o si blocca di continuo?

- Verificare l'eventuale presenza di patch o aggiornamenti da scaricare sul sito Web del videogioco.
- Accertarsi di avere installato i driver video più recenti.
- Su alcuni modelli VAIO, la memoria grafica è condivisa con il sistema. In questo caso non sono garantite prestazioni grafiche ottimali.

Cosa devo fare se non ricordo la password del BIOS?

Se non si ricorda la password del BIOS, rivolgersi a VAIO-Link per reimpostarla. Tale servizio è a pagamento.

Perché il computer ci mette molto ad avviarsi?

Se il Personal Firewall di Norton Internet Security è attivo, la visualizzazione della schermata del desktop potrebbe richiedere alcuni secondi, a causa dell'esecuzione dei necessari controlli di protezione della rete.

Perché lo schermo non si spegne una volta trascorso il tempo selezionato per lo spegnimento automatico?

Lo screensaver predefinito del computer VAIO disabilita le impostazioni per il timer. Per consentire lo spegnimento dello schermo del computer, è possibile modificare le opzioni risparmio energia di Windows.

Cambiare lo screensaver predefinito del VAIO.

Cosa devo fare se non riesco ad avviare il computer dalla periferica esterna collegata?

Per avviare il computer da una periferica esterna, come l'unità floppy USB oppure l'unità disco ottico USB/i.LINK, è necessario cambiare la periferica di avvio.

Avviare il computer, tenere premuto il tasto **Fn** e premere il tasto **F11** quando viene visualizzato il logo VAIO.

Sicurezza del sistema

Questa sezione fornisce informazioni per un funzionamento ottimale del computer e per la protezione contro potenziali minacce alla sicurezza del computer.

Come posso proteggere il computer contro minacce alla sicurezza quali i virus?

Il sistema operativo Microsoft Windows è preinstallato nel computer. Il modo migliore per proteggere il computer contro minacce alla sicurezza come i virus è di scaricare e installare regolarmente gli aggiornamenti più recenti di Windows.

È possibile ottenere importanti aggiornamenti di Windows nel seguente modo:

! Il computer deve essere connesso a Internet per ricevere gli aggiornamenti.

- 1 Connettersi a Internet.
- 2 Fare doppio clic sull'icona di **Windows Security Alerts** nella barra delle applicazioni.
- 3 Seguire le istruzioni visualizzate per impostare gli aggiornamenti in modo automatico o pianificato.

Come posso mantenere aggiornato l'antivirus?

È possibile mantenere aggiornato il programma **Norton Internet Security** scaricando gli aggiornamenti più recenti dal sito di Symantec Corporation.

Per scaricare e installare gli aggiornamenti di sicurezza più recenti

- 1 Fare clic su **Start, All Programs, Norton Internet Security**, quindi su **Norton Internet Security**.
- 2 Fare clic sull'elemento per aggiornare il software nel riquadro di sinistra.
- 3 Seguire le istruzioni visualizzate per selezionare e scaricare gli aggiornamenti.

Batteria

Come posso consultare lo stato di carica della batteria?

Fare riferimento alla sezione **Ricarica della batteria** ([pagina 27](#))

Quando viene utilizzata l'alimentazione CA?

Quando il computer è collegato direttamente all'adattatore CA, utilizza l'alimentazione CA anche se la batteria è inserita.

Quando devo ricaricare la batteria?

- Quando il livello della batteria scende al di sotto del 10 per cento.
- Quando le spie della batteria e dell'alimentazione lampeggiano entrambe.
- Quando la batteria non viene utilizzata da molto tempo.

Quando devo sostituire la batteria?

Se la batteria risulta scarica dopo essere stata ricaricata, significa che occorre sostituirla.

È normale che la batteria inserita si scaldi?

Sì, è normale che la batteria si scaldi quando alimenta il computer.

Il computer può entrare in modalità Hibernate quando è alimentato a batteria?

Il computer può attivare la modalità Hibernate quando utilizza la batteria, ma alcuni programmi e periferiche ne impediscono l'attivazione. Se si utilizza un programma che impedisce l'attivazione della modalità Hibernate, salvare i dati frequentemente per non rischiare perdite di dati. Per ulteriori informazioni sull'attivazione manuale della modalità Hibernate, fare riferimento alla sezione **Uso della modalità Hibernate** ([pagina 127](#)).

Videocamera MOTION EYE incorporata

Perché nella finestra di visualizzazione non viene visualizzata alcuna immagine o la qualità è scadente?

- ❑ La videocamera MOTION EYE incorporata non può essere condivisa fra più programmi. Se un altro programma sta utilizzando la videocamera, uscire dall'applicazione prima di utilizzare la videocamera MOTION EYE.
- ❑ La memoria video del computer potrebbe non essere più sufficiente per visualizzare le immagini provenienti dalla videocamera MOTION EYE incorporata. Ridurre la risoluzione o il numero dei colori dello schermo LCD potrebbe aiutare a risolvere il problema.
- ❑ La finestra di visualizzazione potrebbe mostrare dei disturbi, ad esempio delle righe orizzontali, se si visualizza un oggetto in movimento che si muove rapidamente. Si tratta di una reazione del tutto normale e non è indice di guasti.
- ❑ Se il problema persiste, riavviare il computer.

Perché le immagini catturate sono di qualità scadente?

- ❑ Le immagini catturate alla luce di una lampada fluorescente potrebbero mostrare i riflessi della luce.
- ❑ Una parte scura nelle immagini catturate potrebbe essere visualizzata come se contenesse dei disturbi.

Perché le immagini catturate presentano la mancanza di fotogrammi e interruzioni audio?

- ❑ Le impostazioni relative agli effetti dell'applicazione software potrebbero aver causato la perdita di fotogrammi. Consultare il file della Guida dell'applicazione software per ulteriori informazioni.
- ❑ Potrebbero esservi in esecuzione un numero di applicazioni superiore a quelle che il computer è in grado di gestire. Chiudere le applicazioni che non sono attualmente in uso.
- ❑ La funzione di risparmio energetico del computer è attiva. Controllare le prestazioni della CPU.

Perché durante la riproduzione di filmati si verifica la perdita di fotogrammi quando il computer è alimentato dalla batteria?

La batteria è quasi esaurita. Connettere il computer all'alimentazione CA.

Perché le immagini catturate dalla videocamera MOTION EYE incorporata presentano uno sfarfallio?

Questo problema si verifica quando la videocamera viene utilizzata in condizioni di luce fluorescente a causa dello sfasamento tra la frequenza dell'illuminazione e il tempo di esposizione.

Per ridurre la distorsione causata dallo sfarfallio, cambiare l'angolo di posizionamento del computer oppure modificare la luminosità dello schermo. In alcune applicazioni software è possibile impostare un valore appropriato per una delle funzioni della videocamera (ad esempio **LightSource**, **Flickness** e così via), in modo da eliminare la distorsione causata dallo sfarfallio.

Perché l'ingresso video dalla videocamera MOTION EYE incorporata viene sospeso per alcuni secondi?

L'ingresso video potrebbe essere sospeso per alcuni secondi se il carico della CPU aumenta.

Si tratta di una reazione del tutto normale e non è indice di guasti.

Perché non riesco ad utilizzare la videocamera MOTION EYE integrata?

- ❑ La videocamera MOTION EYE incorporata non può essere condivisa fra più programmi. Se un altro programma sta utilizzando la videocamera, uscire dall'applicazione prima di utilizzare la videocamera MOTION EYE.
- ❑ Se la visualizzazione dello schermo è ruotata, non è possibile utilizzare la videocamera MOTION EYE incorporata. Ripristinare la visualizzazione standard dello schermo.
- ❑ Se il problema persiste, è necessario reinstallare il driver software della videocamera. Procedere come segue:
 - 1 Fare clic su **Start, Control Panel, Hardware and Sound**, quindi su **Device manager**.
 - 2 Fare doppio clic su **Imaging devices**.
 - 3 Fare clic con il pulsante destro del mouse sul nome della periferica corrispondente alla videocamera e scegliere **Update Driver Software**.

Cosa devo fare se il computer diventa instabile dopo l'accesso alla modalità di risparmio energetico durante l'utilizzo della videocamera MOTION EYE incorporata?

- ❑ Non attivare la modalità Sleep o Hibernate durante l'utilizzo della videocamera MOTION EYE incorporata.
- ❑ Se il computer entra automaticamente in modalità Sleep o Hibernate, modificare le impostazioni della modalità di risparmio energetico. Per informazioni sulla modifica delle impostazioni, fare riferimento alla sezione **Uso delle modalità di risparmio energetico (pagina 124)**.

Reti

Cosa devo fare se il computer non riesce a collegarsi ad un punto di accesso LAN wireless?

- La disponibilità della connessione viene influenzata dalla distanza e dagli ostacoli. Potrebbe essere necessario allontanare il computer da ostacoli oppure avvicinarlo al punto di accesso utilizzato.
- Accertarsi che lo switch **WIRELESS** o **WIRELESS LAN** sia attivato e che la spia LAN wireless sia accesa.
- Accertarsi che l'alimentazione del punto di accesso sia accesa.
- Per verificare le impostazioni, procedere come segue:
 - 1 Fare clic su **Start**, quindi su **Control Panel**.
 - 2 Fare clic su **View network status and tasks** in **Network and Internet**.
 - 3 Fare clic su **Connect to a network** per confermare che è stato selezionato il punto di accesso.
- Accertarsi che la chiave di crittografia sia corretta.
- Accertarsi che sia selezionato **Maximum Performance** di **Wireless Adapter settings** nella finestra **Power Options**. La selezione di altre opzioni potrebbe causare un errore di comunicazione. Per modificare le impostazioni, procedere come segue:
 - 1 Fare clic con il pulsante destro del mouse sull'icona relativa allo stato di alimentazione e selezionare **Power Options**.
 - 2 Fare clic su **Change Plan Settings** nella combinazione di alimentazione corrente.
 - 3 Fare clic su **Change advanced power settings**. Viene visualizzata la finestra **Power Options**.
 - 4 Scegliere la scheda **Advanced settings**.
 - 5 Fare doppio clic su **Wireless Adapter Settings** e su **Power Saving Mode**.
 - 6 Selezionare **Maximum Performance** dall'elenco a discesa sia di **On battery** che di **Plugged in**.

Cosa devo fare se non riesco ad accedere a Internet?

- ❑ Verificare le impostazioni del punto di accesso. Per ulteriori informazioni, fare riferimento al manuale fornito con il punto di accesso.
- ❑ Accertarsi che il computer e il punto di accesso siano collegati fra loro.
- ❑ Potrebbe essere necessario allontanare il computer da ostacoli oppure avvicinarlo al punto di accesso utilizzato.
- ❑ Accertarsi che il computer sia configurato correttamente per l'accesso a Internet.
- ❑ Accertarsi che sia selezionato **Maximum Performance** di **Wireless Adapter settings** nella finestra **Power Options**. La selezione di altre opzioni potrebbe causare un errore di comunicazione. Seguire i passi riportati nella sezione **Cosa devo fare se il computer non riesce a collegarsi ad un punto di accesso LAN wireless? (pagina 161)** per modificare le impostazioni.

Perché la velocità di trasferimento dei dati è lenta?

- ❑ Sulla velocità di trasferimento dei dati via LAN wireless incidono la distanza e gli ostacoli tra le periferiche e i punti di accesso. Altri fattori che influiscono sono le configurazioni delle periferiche, le condizioni radio e la compatibilità dei programmi. Per ottimizzare la velocità di trasferimento dei dati, potrebbe essere necessario allontanare il computer da ostacoli oppure avvicinarlo al punto di accesso utilizzato.
- ❑ Se si utilizza un punto di accesso LAN wireless, la periferica potrebbe essere temporaneamente sovraccarica se molte altre periferiche sono in comunicazione attraverso lo stesso punto di accesso.
- ❑ Se il punto di accesso fa interferenza con altri punti di accesso, cambiare il canale del punto di accesso. Per ulteriori informazioni, fare riferimento al manuale fornito con il punto di accesso.
- ❑ Accertarsi che sia selezionato **Maximum Performance** di **Wireless Adapter settings** nella finestra **Power Options**. La selezione di altre opzioni potrebbe causare un errore di comunicazione. Seguire i passi riportati nella sezione **Cosa devo fare se il computer non riesce a collegarsi ad un punto di accesso LAN wireless? (pagina 161)** per modificare le impostazioni.

Come devo fare per evitare interruzioni nel trasferimento dei dati?

- ❑ Quando il computer è collegato a un punto di accesso, si possono verificare interruzioni nel trasferimento dei dati durante il trasferimento di file di grandi dimensioni oppure se il computer si trova vicino a un forno a microonde o a un telefono cordless.
- ❑ Avvicinare il computer al punto di accesso.
- ❑ Accertarsi che la connessione al punto di accesso sia attiva.
- ❑ Cambiare il canale del punto di accesso. Per ulteriori informazioni, fare riferimento al manuale fornito con il punto di accesso.
- ❑ Accertarsi che sia selezionato **Maximum Performance** di **Wireless Adapter settings** nella finestra **Power Options**. La selezione di altre opzioni potrebbe causare un errore di comunicazione. Seguire i passi riportati nella sezione **Cosa devo fare se il computer non riesce a collegarsi ad un punto di accesso LAN wireless? (pagina 161)** per modificare le impostazioni.

Cosa sono i canali?

- ❑ La comunicazione via LAN wireless avviene su bande di frequenza separate denominate canali. I canali dei punti di accesso LAN wireless di terze parti possono essere programmati su canali diversi da quelli delle periferiche di Sony.
- ❑ Se si utilizza un punto di accesso LAN wireless, fare riferimento alle informazioni contenute nel manuale fornito con il punto di accesso.

Perché la connessione di rete si interrompe quando cambio la chiave di crittografia?

Due computer con funzionalità LAN wireless possono perdere la connessione di rete peer-to-peer se la chiave di crittografia viene modificata. È possibile ripristinare la chiave di crittografia in base al profilo originale oppure reimmettere la chiave su entrambi i computer in modo che corrisponda.

Tecnologia Bluetooth

Cosa devo fare se le periferiche Bluetooth non rilevano il computer?

- Accertarsi che la funzione Bluetooth sia attivata su entrambe le periferiche.
- Se la spia Bluetooth è spenta, attivare lo switch **WIRELESS**.
- Non è possibile usare la funzionalità Bluetooth quando il computer è in una modalità di risparmio energetico. Tornare alla modalità normale, quindi attivare lo switch **WIRELESS**.
- Il computer può essere troppo distante dalla periferica. La tecnologia wireless Bluetooth funziona in modo ottimale quando le periferiche si trovano a non più di 10 metri di distanza.

Perché il computer non rileva le altre periferiche Bluetooth?

Se la periferica collegata è collegata anche ad altre periferiche, potrebbe non apparire nel software Bluetooth Utility oppure potrebbe non essere possibile comunicare con la periferica.

Cosa devo fare se non riesco a rilevare la periferica Bluetooth con cui desidero comunicare?

- Verificare che la funzionalità Bluetooth della periferica con la quale si desidera comunicare sia attivata. Per ulteriori informazioni, vedere il manuale dell'altra periferica.
- Se la periferica con la quale si desidera comunicare è già in comunicazione con un'altra periferica Bluetooth, potrebbe non essere rilevata o potrebbe non essere possibile comunicare con il computer.
- Per consentire ad altre periferiche Bluetooth di comunicare con il computer, fare clic con il pulsante destro del mouse sull'icona Bluetooth  nella barra delle applicazioni e selezionare **Options** dal menu per aprire la finestra **Options**. Quindi, verificare che sia selezionato il modo di sicurezza appropriato nella scheda **Security**. Per dettagli sui modi di sicurezza, vedere il file della guida nel software Bluetooth Utility.
Per ulteriori informazioni sulla finestra della periferica Bluetooth, fare riferimento alla sezione **Comunicazione con un'altra periferica Bluetooth (pagina 64)**.

Cosa devo fare se le periferiche Bluetooth non si connettono al computer?

- ❑ Accertarsi che l'altra periferica sia autenticata.
- ❑ Il computer potrebbe non consentire la connessione di altre periferiche. Per attivare la connessione delle periferiche Bluetooth, procedere come segue:
 - 1 Fare clic col pulsante destro del mouse sull'icona Bluetooth  nella barra delle applicazioni.
 - 2 Selezionare **Options** dal menu.
Viene visualizzata la finestra **Options**.
 - 3 Verificare che il livello di sicurezza Bluetooth nella scheda **Security** sia impostato su **Standard** oppure su **Low**.
Se è impostato un livello di sicurezza Bluetooth personalizzato, fare clic sul pulsante **Default level**.
 - 4 Fare clic su **OK**.
- ❑ La distanza di trasferimento dei dati può essere inferiore a 10 metri in funzione degli ostacoli presenti fra le due periferiche, dalla qualità della comunicazione radio, dal sistema operativo o dal software utilizzato. Avvicinare il computer alle periferiche Bluetooth.
- ❑ Se la periferica con la quale si desidera comunicare è già in comunicazione con un'altra periferica Bluetooth, potrebbe non essere rilevata o potrebbe non essere possibile comunicare con il computer.
- ❑ Verificare che la funzionalità Bluetooth della periferica con la quale si desidera comunicare sia attivata. Per ulteriori informazioni, vedere il manuale dell'altra periferica.

Perché la connessione Bluetooth è lenta?

- ❑ La velocità di trasferimento dei dati dipende dagli ostacoli e/o dalla distanza tra le due periferiche, dalla qualità della comunicazione radio e dal sistema operativo o dal software usato. Avvicinare il computer alle periferiche Bluetooth.
- ❑ La radiofrequenza di 2,4 GHz utilizzata dalle periferiche Bluetooth e LAN wireless è usata anche da altre periferiche. Le periferiche Bluetooth sono dotate di una tecnologia che minimizza l'interferenza dalle altre periferiche che sfruttano la stessa lunghezza d'onda. Tuttavia, la velocità di comunicazione e il campo di connessione potrebbero risultare diminuiti. Inoltre, l'interferenza da altre periferiche potrebbe interrompere del tutto le comunicazioni.
- ❑ La disponibilità della connessione viene influenzata dalla distanza e dagli ostacoli. Potrebbe essere necessario allontanare il computer dagli ostacoli oppure avvicinarlo alla periferica alla quale è connesso.
- ❑ Rimuovere gli ostacoli tra il computer e la periferica alla quale è connesso.
- ❑ Si noti che a causa delle limitazioni imposte dallo standard Bluetooth, talvolta i file di grandi dimensioni potrebbero venire danneggiati durante il trasferimento continuo a causa dell'interferenza elettromagnetica presente nell'ambiente.

Perché viene visualizzato un messaggio che richiede l'autenticazione?

La periferica Bluetooth in oggetto richiede l'autenticazione della connessione. Per attivare la comunicazione con questa periferica è necessaria l'autenticazione reciproca.

Perché non riesco a collegarmi a un servizio supportato dalla periferica Bluetooth in oggetto?

La connessione è possibile solo per i servizi supportati anche dal computer dotato della funzionalità Bluetooth. Per ulteriori dettagli, vedere il file della guida nel software Bluetooth Utility.

Posso usare una periferica dotata di tecnologia Bluetooth in aereo?

Con la tecnologia Bluetooth, il computer trasmette ad una radiofrequenza di 2,4 GHz. In luoghi particolarmente delicati come gli ospedali o gli aerei è possibile che l'uso delle periferiche Bluetooth sia subordinato a restrizioni a causa dell'interferenza radio. Rivolgersi al personale della struttura per accertarsi che l'uso della funzione Bluetooth del computer sia consentito.

Perché non riesco a collegarmi alla periferica Bluetooth specificando il relativo indirizzo IP in una rete PAN (Personal Area Network)?

Il software Bluetooth Utility utilizza il protocollo DHCP (Dynamic Host Configuration Protocol) per assegnare gli indirizzi IP alle periferiche wireless attive. Se si specifica un indirizzo IP per la periferica alla quale si desidera collegarsi, l'utility non può assegnare un indirizzo IP dinamico alla periferica e si verifica un'interruzione. Non specificare indirizzi IP quando si utilizza una rete PAN.

Perché non riesco a utilizzare la funzione Bluetooth quando accedo al computer come utente con un account utente standard?

La funzione Bluetooth può non essere disponibile per gli utenti con un account utente standard sul computer. Accedere al computer come utente con diritti di amministratore.

Perché non riesco a collegarmi alla periferica Bluetooth con il modo utente della rete PAN?

Se la periferica alla quale si desidera collegarsi supporta la comunicazione Bluetooth solo in modo PAN (Personal Area Network), non è possibile stabilire il collegamento dal computer.

Perché non riesco a utilizzare il software Bluetooth Utility quando passo a un altro utente?

Se si passa a un altro utente senza effettuare la disconnessione dal sistema, il software Bluetooth Utility non funziona. Accertarsi di effettuare la disconnessione prima di passare a un altro utente. Per effettuare la disconnessione dal sistema, fare clic su **Start**, fare clic sulla freccia accanto al pulsante **Lock** quindi su **Log Off**.

Dischi ottici

Cosa devo fare se non riesco a scrivere dati su supporti CD?

- ❑ Accertarsi di non avviare applicazioni e non consentire l'esecuzione automatica di alcuna applicazione, compreso lo screensaver.
- ❑ Non utilizzare la tastiera.
- ❑ Se si utilizza un disco CD-R/RW su cui è stata apposta un'etichetta adesiva, sostituirlo con uno senza etichetta adesiva. L'utilizzo di un disco con un'etichetta adesiva potrebbe causare errori di scrittura o danni.

Cosa devo fare se non riesco a scrivere dati su supporti DVD?

- ❑ Accertarsi di utilizzare supporti DVD registrabili appropriati.
- ❑ Verificare i formati DVD registrabili compatibili con l'unità disco ottico esterna aggiuntiva installata. È possibile che alcune marche di supporti DVD registrabili non siano compatibili.
- ❑ Il software preinstallato sul computer non supporta la copia di film su DVD. Macrovision o un'altra tecnologia di protezione video impedisce all'utente di copiare film su DVD. La copia di film su DVD costituisce una violazione del copyright ed è quindi illegale.

Schermo

Perché lo schermo visualizza una schermata nera?

- ❑ Lo schermo del computer può visualizzare una schermata nera se il computer registra una perdita di alimentazione oppure se entra in una modalità di risparmio energetico (Sleep o Hibernate). Se il computer è in modalità Sleep dello schermo (Video), premere un tasto per riportare il computer in modalità normale. Per ulteriori informazioni, fare riferimento alla sezione **Uso delle modalità di risparmio energetico (pagina 124)**.
- ❑ L'interruttore di alimentazione potrebbe essere in posizione **HOLD**. Far scorrere verso l'alto l'interruttore di alimentazione (in direzione di Δ sull'interruttore) per rilasciare l'interruttore.
- ❑ Accertarsi che il computer sia acceso e collegato correttamente a una fonte di alimentazione. Accertarsi che la spia di alimentazione sia accesa.
- ❑ Se il computer è alimentato a batteria, accertarsi che la batteria sia carica e installata correttamente. Per ulteriori informazioni, fare riferimento alla sezione **Uso della batteria (pagina 26)**.
- ❑ Se la modalità dello schermo è impostata su uno schermo esterno, selezionare  in **VAIO Touch Launcher**.

Perché non riesco a visualizzare l'immagine a tutto schermo di un filmato DVD sullo schermo della TV?

La risoluzione dello schermo può essere impostata in modo non ottimale. Si consiglia di regolare lo schermo ad una risoluzione di 1024 x 768 o inferiore, in base alle dimensioni dello schermo di visualizzazione esterno.

Come si regola l'immagine sullo schermo TV?

Per regolare l'immagine, utilizzare i comandi sullo schermo esterno. Per ulteriori informazioni, fare riferimento al manuale fornito con la TV.

Come modifico la risoluzione dello schermo della TV?

- ❑ Lo schermo della TV potrebbe non visualizzare l'immagine a schermo intero di un video se la risoluzione è superiore a 1024 x 768. Impostare la risoluzione a 1024 x 768 o inferiore.
- ❑ Se si utilizza la presa di uscita AV, inserire il cavo audio-video (AV) nel computer prima di avviarlo.

Per modificare la risoluzione dello schermo, procedere come segue:

- 1 Fare clic col pulsante destro del mouse sul desktop, quindi selezionare **Personalize** dal menu di scelta rapida.
- 2 Scegliere **Display Settings**.
Viene visualizzata la finestra **Display Settings**.
- 3 Spostare il dispositivo di scorrimento in **Resolution** verso sinistra per diminuire la risoluzione dello schermo o verso destra per aumentarla.

Come attivo/disattivo la visualizzazione dallo schermo alla TV?

Fare riferimento alla sezione **Selezione delle modalità di visualizzazione (pagina 84)**.

In alternativa è possibile utilizzare **VAIO Touch Launcher** per cambiare la destinazione. Consultare il file della Guida del software per ulteriori informazioni.

Perché lo schermo non visualizza un video?

- ❑ Se lo schermo esterno è stato selezionato come destinazione ed è scollegato, non è possibile visualizzare il video sullo schermo del computer. Arrestare la riproduzione del video, selezionare lo schermo del computer come destinazione, quindi riavviare la riproduzione del video. Fare riferimento alla sezione **Selezione delle modalità di visualizzazione (pagina 84)** per la modifica della destinazione. In alternativa è possibile utilizzare **VAIO Touch Launcher** per cambiare la destinazione. Consultare il file della Guida del software per ulteriori informazioni.
- ❑ La memoria video del computer potrebbe non essere sufficiente per la visualizzazione di video ad alta risoluzione. In tal caso, ridurre la risoluzione dello schermo LCD.

Per modificare la risoluzione dello schermo, procedere come segue:

- 1 Fare clic col pulsante destro del mouse sul desktop, quindi selezionare **Personalize** dal menu di scelta rapida.
- 2 Scegliere **Display Settings**.
Viene visualizzata la finestra **Display Settings**.
- 3 Spostare il dispositivo di scorrimento in **Resolution** verso sinistra per diminuire la risoluzione dello schermo o verso destra per aumentarla.

! È possibile confermare il valore della memoria grafica e della memoria video disponibile totale. Fare clic con il pulsante destro del mouse sul desktop, selezionare **Personalize** dal menu di scelta rapida e fare clic su **Display Settings, Advanced Settings**, quindi sulla scheda **Adaptor**. Il valore visualizzato potrebbe differire dalla memoria effettiva nel computer.

Cosa devo fare se lo schermo è scuro?

Utilizzare **VAIO Touch Launcher** per aumentare la luminosità dello schermo del computer. Consultare il file della Guida del software per ulteriori informazioni.

Perché non riesco ad utilizzare il touch panel?

- ❑ L'interruttore di alimentazione potrebbe essere in posizione **HOLD**. Far scorrere verso l'alto l'interruttore di alimentazione (in direzione di Δ sull'interruttore) per rilasciare l'interruttore.
- ❑ Il touch panel potrebbe essere disabilitato.
Utilizzare **VAIO Control Center** per abilitare il touch panel. Per ulteriori informazioni fare riferimento alla sezione **Preparazione all'uso del computer con VAIO Control Center (pagina 123)** e al relativo file della guida.

Perché non riesco a ruotare la visualizzazione dello schermo mediante il pulsante di rotazione di VAIO Touch Launcher?

- ❑ La qualità del colore dello schermo LCD potrebbe non essere corretta.
Per ruotare la visualizzazione dello schermo è necessario selezionare **Medium (16 bit)** o **Highest (32 bit)** in **Colors** nella scheda **Monitor** della finestra **Display Settings**. Per modificare la qualità del colore, procedere come segue:
 - 1 Fare clic su **Start**, quindi su **Control Panel**.
 - 2 Fare clic su **Adjust screen resolution** in **Appearance and Personalization**.
 - 3 Selezionare la qualità di colore appropriata dall'elenco a discesa **Colors**.
- ❑ Alcuni software potrebbero non supportare la visualizzazione dello schermo ruotata. In tal caso utilizzare il computer con l'orientamento orizzontale.

Cosa devo fare se lo schermo esterno non visualizza nulla?

Se non è possibile cambiare la destinazione di visualizzazione mediante i tasti **Fn+F7**, è necessario modificare le impostazioni per lo schermo esterno con **VAIO Control Center**. Per modificare le impostazioni, avviare **VAIO Control Center**, selezionare la funzione di controllo per lo schermo esterno, quindi deselezionare la casella di controllo per consentire alla funzione automatica di selezionare lo schermo esterno come destinazione. Successivamente, premere i tasti **Fn+F7** per cambiare la destinazione.

Come eseguo Windows Aero?

Questa voce per la risoluzione dei problemi si applica solo a specifici modelli.
Per eseguire Windows Aero, procedere come segue:

- 1 Fare clic su **Start**, quindi su **Control Panel**.
- 2 Fare clic su **Customize colors** in **Appearance and Personalization**.
- 3 Fare clic su **Open classic appearance properties for more color options**.
Viene visualizzata la finestra **Appearance Settings**.
- 4 Selezionare **Windows Aero** dalle opzioni **Color scheme** della scheda **Appearance**.
- 5 Fare clic su **OK**.

Stampa

Cosa devo fare se non riesco a stampare un documento?

- ❑ Accertarsi che la stampante sia accesa e che il cavo della stampante sia collegato correttamente alla porta della stampante e al computer.
- ❑ Accertarsi che la stampante sia compatibile con il sistema operativo Windows installato nel computer.
- ❑ Può risultare necessaria l'installazione del driver della stampante prima di utilizzare la stampante. Per ulteriori informazioni, fare riferimento al manuale fornito con la stampante.
- ❑ Se la stampante non funziona dopo la riattivazione del computer da una modalità di risparmio energetico, Sleep o Hibernate, riavviare il computer.
- ❑ Se la stampante di cui si dispone è dotata di funzioni di comunicazione bidirezionali, la disattivazione di queste funzioni sul computer potrebbe rendere possibile la stampa. Procedere come segue:
 - 1 Fare clic su **Start**, quindi su **Control Panel**.
 - 2 Fare clic su **Printer in Hardware and Sound**.
 - 3 Fare clic con il pulsante destro del mouse sull'icona della stampante per selezionare **Properties**.
 - 4 Fare clic sulla scheda **Ports**.
 - 5 Deselezionare la casella di controllo **Enable bidirectional support**.
 - 6 Fare clic su **OK**.

Con questa modifica delle impostazioni verranno disattivate le funzioni di comunicazione bidirezionale della stampante, quali trasferimento di dati, monitoraggio dello stato e pannello comandi remoto.

Se la stampante è collegata al replicatore di porta, verificare che il replicatore di porta sia collegato ad una fonte di alimentazione CA.

Microfono

Cosa devo fare se il microfono non funziona?

Se si utilizza un microfono esterno, accertarsi che il microfono sia acceso e che sia collegato correttamente alla presa del microfono del computer.

Altoparlanti

Cosa devo fare se gli altoparlanti non funzionano?

- Accertarsi che gli altoparlanti siano collegati correttamente e che il volume sia abbastanza alto da poter essere udito.
- Verificare che gli altoparlanti possano essere collegati a un computer.
- Se gli altoparlanti sono dotati di tasto di esclusione audio, impostare il tasto su "off".
- Il volume degli altoparlanti potrebbe essere stato spento mediante **VAIO Touch Launcher**. Controllare il volume all'interno del software.
- Se alla presa per le cuffie è collegato un cavo audio, scollegare il cavo e utilizzare il cavo dell'altoparlante fornito con gli altoparlanti.
- Se il computer è alimentato a batteria, accertarsi che la batteria sia carica e installata correttamente.
- Se gli altoparlanti necessitano di alimentazione esterna, accertarsi che siano collegati a una fonte di alimentazione. Per ulteriori informazioni, fare riferimento al manuale fornito con gli altoparlanti.

Cosa devo fare se gli altoparlanti non emettono alcun suono?

- Se il computer è alimentato a batteria, accertarsi che la batteria sia carica e installata correttamente.
- Se si utilizza un programma dotato di controllo del volume, accertarsi che il controllo del volume sia impostato correttamente. Per ulteriori informazioni, fare riferimento al file della guida del programma.
- Accertarsi che il volume degli altoparlanti sia abbastanza alto da poter essere udito e che l'audio sia attivo.
- Il volume degli altoparlanti potrebbe essere stato spento mediante **VAIO Touch Launcher**. Controllare il volume all'interno del software.
- Controllare i controlli del volume in Windows facendo clic sull'icona del volume nella barra delle applicazioni.

Dispositivo di puntamento

Cosa devo fare se il dispositivo di puntamento non funziona?

- ❑ Controllare se l'interruttore di alimentazione è in posizione **HOLD**. In tal caso, far scorrere verso l'alto l'interruttore di alimentazione (in direzione di Δ sull'interruttore) per rilasciare l'interruttore.
- ❑ Il dispositivo di puntamento può essere stato disabilitato anche se non è stato collegato un altro mouse al computer.
- ❑ Accertarsi che sia connesso un mouse al computer.
- ❑ Se il puntatore smette di rispondere mentre è in esecuzione un programma, premere i tasti **Alt+Fn+F4** per chiudere la finestra dell'applicazione.
- ❑ Se i tasti **Alt+Fn+F4** non funzionano, fare clic su **Start**, fare clic sulla freccia vicino al pulsante **Lock**, quindi su **Restart** per riavviare il computer.
- ❑ Se il computer non si riavvia, premere i tasti **Ctrl+Alt+Delete** e fare clic sulla freccia accanto al pulsante **Shut down**, quindi scegliere **Restart**.
Se viene visualizzata la finestra **Windows Security**, fare clic su **Restart**.
- ❑ Se questa procedura non funziona, far scorrere verso l'alto (in direzione di Δ sull'interruttore) e tenere premuto l'interruttore di alimentazione finché il computer non si spegne.



Lo spegnimento del computer con l'interruttore di accensione potrebbe causare la perdita dei dati non salvati.

Come eseguo le operazione della penna, ad esempio i gesti rapidi penna?

Utilizzare i comandi tocco. Per ulteriori informazioni, fare riferimento alla sezione **Utilizzo dei comandi tocco** ([pagina 34](#)).

Come calibro il touch panel?

Per calibrare il touch panel, procedere come segue:

- 1 Fare clic su **Start, All Programs, Touch Panel**, quindi su **Calibration**.
- 2 Seguire le istruzioni visualizzate.

Cosa devo fare se non riesco a visualizzare la barra delle applicazioni nascosta con la stilo?

La calibrazione del touch panel potrebbe creare una discrepanza tra la posizione del puntatore e il punto sullo schermo toccato con la stilo. Di conseguenza risulta impossibile spostare il puntatore sul bordo dello schermo per visualizzare la barra delle applicazioni nascosta, nel caso in cui sia stata specificata l'impostazione per nasconderla automaticamente.

In tal caso fare clic su **Start, All Programs, Touch Panel**, quindi su **Calibration** per visualizzare la schermata di calibrazione, quindi toccare un po' al di sopra della croce rossa quando si toccano le due croci visualizzate nella parte bassa dello schermo.

Tastiera

Cosa devo fare se la tastiera è configurata in modo errato?

L'impostazione della lingua della tastiera del computer è specificata nell'etichetta sulla scatola. Se si sceglie un'impostazione regionale diversa per la tastiera durante l'installazione di Windows, la configurazione dei tasti risulta sfasata. Per modificare la configurazione della tastiera, procedere come segue:

- 1 Fare clic su **Start**, quindi su **Control Panel**.
- 2 Fare clic su **Clock, Language, and Region**, quindi su **Regional and Language Options**.
- 3 Modificare le impostazioni come desiderato.

Cosa devo fare se non riesco a inserire determinati caratteri con la tastiera?

Se non si riesce a inserire **U, I, O, P, J, K, L, M** e così via, il tasto **Num Lk** può essere attivo. Verificare che la spia Num Lk sia spenta. Se la spia Num lock è accesa, tenere premuto il tasto **Fn** e premere il tasto **Num Lk** per spegnerla prima di digitare questi caratteri.

Dischetti

Perché l'icona Rimozione sicura dell'hardware non viene visualizzata nella barra delle applicazioni quando l'unità è collegata?

Il computer non riconosce l'unità disco floppy. In primo luogo accertarsi che il cavo USB sia collegato correttamente alla porta USB. Se è necessario fissare il collegamento, attendere alcuni istanti che il computer riconosca l'unità. Se l'icona non viene ancora visualizzata, procedere come segue:

- 1 Chiudere tutti i programmi che accedono all'unità disco floppy.
- 2 Attendere che la spia LED sull'unità disco floppy si spenga.
- 3 Premere il pulsante di espulsione per rimuovere il disco, quindi scollegare l'unità disco floppy USB dal computer.
- 4 Ricollegare l'unità disco floppy inserendo il connettore USB (con l'icona USB rivolta verso l'alto) nella porta USB.
- 5 Riavviare il computer facendo clic su **Start**, facendo clic sulla freccia accanto al pulsante **Lock** quindi su **Restart**.

Cosa devo fare se non riesco a scrivere dati su un dischetto?

- Accertarsi che il disco floppy sia inserito nell'unità in modo corretto.
- Se il disco floppy è inserito in modo corretto e non si riesce comunque a scrivere dati su di esso, è possibile che il disco sia pieno o protetto da scrittura. Utilizzare un disco floppy non protetto oppure rimuovere la protezione da scrittura.

Audio/Video

Cosa devo fare se non riesco a utilizzare la videocamera DV?

Se viene visualizzato il messaggio che avverte che il dispositivo DV è scollegato o spento, il cavo i.LINK potrebbe non essere collegato correttamente alle porte del computer o della videocamera. Scollegare i connettori e ricollegarli. Per ulteriori informazioni, fare riferimento alla sezione **Collegamento di una periferica i.LINK** ([pagina 92](#)).



i.LINK è un marchio di Sony utilizzato per indicare prodotti dotati di connessione IEEE 1394. La procedura per stabilire una connessione i.LINK può variare in base all'applicazione software, al sistema operativo e alla periferica compatibile con i.LINK. Non tutti i prodotti che dispongono di connessione i.LINK riescono a comunicare fra loro. Per ulteriori informazioni sulle condizioni operative e su come eseguire una connessione corretta, fare riferimento al manuale fornito con la periferica compatibile con i.LINK. Prima di collegare al sistema le periferiche compatibili con i.LINK come l'unità CD-RW o l'unità disco rigido, verificare la compatibilità con il sistema operativo e le condizioni operative necessarie.

Supporti Memory Stick

Cosa posso fare se riesco ad utilizzare su altri dispositivi il supporto Memory Stick formattato su un computer VAIO?

Può essere necessario riformattare il supporto Memory Stick.

Se si formatta il supporto Memory Stick, tutti i dati salvati precedentemente al suo interno, compresi i dati musicali, vengono cancellati. Prima di riformattare il supporto Memory Stick, eseguire il backup dei dati importanti e verificare che il supporto non contenga file che si desidera conservare.

- 1 Copiare i dati dal supporto Memory Stick alla memoria flash integrata per salvare i dati o le immagini.
- 2 Formattare il supporto Memory Stick seguendo la procedura illustrata in **Per formattare il supporto Memory Stick (pagina 46)**.

Perché non riesco a salvare i file musicali sul supporto Memory Stick?

I brani musicali protetti da copyright non possono essere copiati su supporti Memory Stick diversi da quelli con il logo MagicGate.

! Per utilizzare brani musicali registrati è necessaria l'autorizzazione dei titolari del copyright.

Sony non si assume la responsabilità per i file musicali che non possono essere registrati da un CD o scaricati da altre fonti.

Posso copiare immagini da una fotocamera digitale mediante il supporto Memory Stick?

Sì. È inoltre possibile visualizzare filmati registrati con fotocamere compatibili con il supporto Memory Stick.

Perché non riesco a scrivere dati sul supporto Memory Stick?

Alcune versioni di supporti Memory Stick sono dotate di un dispositivo per evitare la cancellazione o la sovrascrittura accidentale di dati. Accertarsi che l'interruttore di prevenzione della cancellazione sia disattivato.

Periferiche

Cosa devo fare se non riesco a collegare una periferica USB?

- ❑ Verificare che la periferica USB sia accesa e che la sua fonte di alimentazione sia funzionante. Ad esempio, se si utilizza una fotocamera digitale, accertarsi che la batteria sia carica. Se si utilizza una stampante, accertarsi che il cavo di alimentazione sia collegato correttamente alla presa CA.
- ❑ Utilizzare un'altra porta USB del computer. Il driver potrebbe essere stato installato su quella porta specifica al primo collegamento della periferica.
- ❑ Per ulteriori informazioni, fare riferimento al manuale fornito con la periferica USB. Può essere necessaria l'installazione di software prima di collegare la periferica.
- ❑ Per verificare il corretto funzionamento della porta in questione, provare a collegare una periferica semplice e a basso consumo come il mouse.
- ❑ Gli hub USB possono impedire il corretto funzionamento di una periferica a causa della distribuzione dell'alimentazione. Si consiglia di collegare la periferica direttamente al computer senza hub.

Assistenza

In questa sezione sono fornite informazioni su dove trovare le risposte alle domande relative al computer Vaio.

Informazioni di supporto Sony

Per ottenere risposte, fare riferimento ai documenti e collegamenti elencati in base alla sequenza riportata di seguito.

Per ulteriori informazioni sulla documentazione cartacea e non cartacea fornita con il computer e altri documenti di riferimento, fare riferimento alla **Documentazione (pagina 8)**.

- Per istruzioni per l'uso, fare riferimento alla Guida in linea fornita con il software.
- Utilizzare la funzionalità di ricerca di **Windows Help and Support** tenendo premuto il tasto Microsoft Windows e premendo il tasto **F1**.
- Sito Web VAIO-Link**: per risolvere eventuali problemi del computer, è possibile accedere al sito Web VAIO-Link all'indirizzo <http://www.vaio-link.com>.
- e-Support**: questa parte interattiva del sito Web <http://www.vaio-link.com> consente di contattare via Internet il nostro servizio di assistenza dedicato. L'utente, grazie a un account personalizzato, può porre facilmente delle domande tecniche.
- Guida in linea VAIO-Link**: prima di contattare VAIO-Link per telefono, consultare la documentazione cartacea e non cartacea per provare a risolvere il problema.
- Visitare gli altri siti Web di Sony:
 - <http://www.club-vaio.com> se si desidera ottenere ulteriori informazioni su VAIO e diventare un membro della comunità VAIO in costante crescita.
 - <http://www.sonystyle-europe.com> per gli acquisti in linea.
 - <http://www.sony.net> per altri prodotti Sony.



È necessario stabilire una connessione a Internet prima di accedere alle funzioni in linea descritte.

e-Support

Cos'è e-Support?

Se dopo avere consultato le guide dell'utente e il sito Web (<http://www.vaio-link.com>), non si è ancora riusciti a trovare la risposta alla propria domanda, e-Support è la soluzione ideale.

Il nostro portale Web e-Support è un sito Web interattivo dove è possibile esporre quesiti tecnici sul computer e ricevere consulenza dal nostro servizio di assistenza dedicato.

Ad ogni richiesta ricevuta viene assegnato uno specifico "numero di intervento" che assicura una comunicazione rapida con il team di e-Support.

Chi può ricorrere a e-Support?

Tutti i clienti registrati VAIO possono accedere senza limitazioni al portale Web e-Support di VAIO-Link.

Come posso accedere al portale e-Support?

Una volta effettuata la registrazione al computer, si riceverà automaticamente un'e-mail contenente l'indirizzo del portale Web e-Support, il numero identificativo di cliente e, a distanza di qualche ora, alcune spiegazioni di base.

Per attivare l'account, sarà sufficiente fare clic sul collegamento visualizzato nel messaggio di posta elettronica.

Ora è possibile inviare il primo quesito!

È possibile accedere al portale Web e-Support da qualsiasi computer connesso a Internet.

Dal portale Web e-Support è inoltre possibile consultare la Guida in linea per usufruire al meglio del servizio e-Support.

Posso rivolgere le domande nella mia lingua madre?

Poiché l'utente interagisce con il nostro centro di assistenza e-Support tramite un portale che lo collega direttamente al database centrale, e-Support accetterà e risponderà solo alle domande formulate in inglese, francese o tedesco.

Posso rivolgere le domande quando desidero?

Sì, è possibile inviare domande al centro di assistenza 24 ore su 24, 7 giorni su 7, ma è necessario tenere presente che il team e-Support potrà rispondere solo dal lunedì al venerdì, dalle 8:00 alle 18:00.

L'uso di e-Support comporta qualche spesa?

No, si tratta di un servizio completamente gratuito offerto a tutti i clienti registrati VAIO.

Come posso sapere se il team di e-Support ha già risolto il mio quesito/caso?

Il team e-Support invierà all'utente un messaggio di posta elettronica non appena il suo caso sarà stato preso in considerazione.

Marchi

Sony, Battery Checker, Click to DVD, DVgate Plus, SonicStage CP, SonicStage Mastering Studio, VAIO Control Center, VAIO Edit Components, VAIO Media, VAIO Power Management, VAIO Power Management Viewer, My Club VAIO, VAIO Update, Memory Stick, il logo Memory Stick, VAIO e il logo VAIO sono marchi di Sony Corporation.

Microsoft Windows Vista, Windows Media Center Edition, MS Works, Microsoft Office Student & Teacher 2003 Trial, Microsoft Office Small Business Edition 2003 Trial e il logo Windows sono marchi o marchi registrati di Microsoft Corporation negli Stati Uniti e in altri paesi.

i.LINK è un marchio di Sony utilizzato per indicare prodotti dotati di connessione IEEE 1394.

Adobe, Adobe Acrobat Elements, Adobe Reader, Adobe Premiere Elements e Adobe Photoshop Elements sono marchi registrati di Adobe Systems Incorporated.

Norton Internet Security 2007 è un marchio o un marchio registrato di Symantec Corporation.

Roxio Easy Media Creator è un marchio di Sonic Solutions.

WinDVD for VAIO e WinDVD BD for VAIO sono marchi di InterVideo, Inc.

Sun Java VM è un marchio di Sun Microsystems, Inc.

Google Toolbar, Google Desktop Search, Google Earth e Google Picasa sono marchi di Google.

Skype è un marchio di Skype Limited.

WebEx è un marchio di WebEx.

My Club VAIO contiene il software Macromedia Flash™ Player di Macromedia, Inc., Copyright © 1995-2003 Macromedia, Inc. Tutti i diritti riservati. Macromedia e Flash sono marchi di Macromedia, Inc.

Il marchio nominale e i logo di Bluetooth sono di proprietà di Bluetooth SIG, Inc. e Sony Corporation utilizza tali marchi su licenza. Altri marchi e denominazioni commerciali appartengono ai rispettivi proprietari.

CompactFlash™ è un marchio di SanDisk Corporation.

Tutti gli altri nomi di sistemi, prodotti e servizi sono marchi dei rispettivi proprietari. Nella guida i contrassegni TM o [®] non sono specificati.

Le specifiche sono soggette a modifica senza preavviso. Tutti gli altri marchi o marchi registrati appartengono ai rispettivi proprietari.

Vedere le **Specifiche** in linea per verificare il software disponibile per il modello.

