



Sony Notebook- Computer Benutzerhandbuch

PCG-C1XD



Hinweise für den Benutzer

© 2000 Sony Corporation. Alle Rechte vorbehalten. Ohne vorherige schriftliche Genehmigung darf dieses Handbuch und die darin beschriebene Software weder vollständig noch in Auszügen kopiert, übersetzt oder in eine maschinenlesbare Form gebracht werden.

Die Sony Corporation übernimmt keine Gewähr für die Richtigkeit der Angaben in diesem Handbuch sowie für die Software oder andere darin enthaltenen Angaben. Jede konkludente Gewährleistung, Zusicherung marktgängiger Qualität oder Eignung für einen bestimmten Zweck hinsichtlich des Handbuchs, der Software und anderer Angaben wird hiermit ausdrücklich abgelehnt. Die Sony Corporation haftet unter keinen Umständen für mittelbare oder unmittelbare Folgeschäden oder besondere Schadensfolgen, die sich aus oder in Verbindung mit diesem Handbuch ergeben, gleichgültig, ob diese aufgrund unerlaubter Handlungen, eines Vertrages oder sonstigen Gründen in Verbindung mit diesem Handbuch, der Software oder darin enthaltener oder verwendeter Angaben entstehen.

Sony behält sich das Recht vor, dieses Handbuch oder die darin enthaltenen Informationen jederzeit ohne Ankündigung zu ändern. Die darin beschriebene Software unterliegt den Bedingungen eines gesonderten Lizenzvertrags.

Sony, DVgate, i.LINK™, Mavica, PictureGear, Memory Stick und das Memory Stick-Logo, VAIO und das VAIO-Logo sind Warenzeichen der Sony Corporation. Windows und das Windows 98-Logo sind eingetragene Warenzeichen der Microsoft Corporation. Intel, MMX, Celeron und Pentium sind Warenzeichen der Intel Corporation.

Alle anderen Warenzeichen sind Eigentum der jeweiligen Inhaber.

Alle technischen Daten können ohne vorherige Ankündigung geändert werden.

Sicherheitsinformationen

Geräteerkennung

Die Modellbezeichnung und die Seriennummer befinden sich auf der Unterseite Ihres Sony Notebook-Computers. Tragen Sie die Seriennummer an der hierfür vorgesehenen Stelle ein. Halten Sie zu jedem Anruf bei VAIO-Link bitte die Modellbezeichnung und die Seriennummer Ihres Computers bereit.

Seriennummer: _____

Modellnummer:

PCG-C1XD

ACHTUNG!

- Das Gerät darf auf keinen Fall geöffnet werden, weil es dadurch beschädigt werden kann und jegliche Garantieansprüche erlöschen.
- Zur Vermeidung von elektrischen Schlägen darf das Gehäuse nicht geöffnet werden. Reparaturarbeiten sind ausschließlich von autorisierten Fachleuten durchzuführen.
- Wird dieser Notebook-Computer in unmittelbarer Nähe eines Gerätes aufgestellt, das elektromagnetische Strahlung abgibt, kann es bei der Wiedergabe von Audiosignalen zu Störungen kommen oder die Darstellung des Displays kann verzerrt sein.
- Zur Vermeidung von Feuer und elektrischen Schlägen darf das Gerät weder Regen noch Feuchtigkeit ausgesetzt werden. VORSICHT! Es besteht Brandgefahr und die Gefahr eines Stromschlages!
- Modem oder Telefonleitung dürfen niemals bei einem Gewitter an Ihren Notebook-Computer angeschlossen werden.
- Installieren Sie Telefonanschlüsse niemals in feuchten Räumen, es sei denn, die Telefonsteckdose ist für feuchte Räume geeignet.
- Das Berühren von nicht isolierten Telefonleitungen oder -anschlüssen ist unbedingt zu vermeiden, es sei denn, die Telefonleitung wurde vorher vom Netz getrennt.
- Bei der Installation von Telefonleitungen ist immer auf ausreichenden Sicherheitsabstand zu Stromleitungen zu achten.
- Der Betrieb des Modems während eines Gewitters ist zu vermeiden.
- Bei Gasgeruch ist die Verwendung eines Modems oder eines Telefons unbedingt zu vermeiden.
- Verwenden Sie für den Netzbetrieb Ihres Notebooks ausschließlich den mitgelieferten Netzadapter. Zur vollständigen Trennung Ihres Notebooks vom Netz ist der Netzadapter aus der Netzsteckdose zu ziehen.
- Bitte achten Sie darauf, daß die Netzsteckdose leicht zugänglich ist.

Sicherheitsstandards

Dieses Produkt entspricht den folgenden europäischen Richtlinien:
73/23/EWG (Niederspannungs-Richtlinie), 89/336/EWG, 92/31/EWG (EMV-Richtlinien), 93/68/EWG (CE-Zeichen)

Dieses Gerät entspricht EN 55022 Class B und EN 50082-1 für die Verwendung in folgenden Bereichen:
Wohngebiete, Büros und Industriegebiete geringer Dichte.

Anhand von Tests wurde sichergestellt, daß dieses Gerät auch bei einem Anschlußkabel, das kürzer als 3 m ist, die EMV-Richtlinien erfüllt.

ENTSORGUNG DES LITHIUM-IONEN-AKKUS

Entsorgung von Lithium-Ionen-Akkus

Nicht mehr einsatzfähige Akkus sind ordnungsgemäß zu entsorgen!

Hinweis: In einigen Regionen ist die Entsorgung von Lithium-Ionen-Akkus im Haus- oder Industrier Müll untersagt. Bitte führen Sie nicht mehr einsatzfähige Akkus den eingerichteten Sammelstellen für Sondermüll zu.

- ! Fassen Sie beschädigte oder auslaufende Lithium-Ionen-Akkus nicht mit bloßen Händen an. Nicht mehr einsatzfähige Akkus sind umgehend ordnungsgemäß zu entsorgen!
- ! Bei einem falschen oder falsch eingelegten Akku besteht Explosionsgefahr! Tauschen Sie den Akku nur gegen einen Akku des gleichen oder eines vergleichbaren Typs aus, der vom Hersteller empfohlen wird. Entsorgen Sie verbrauchte Akkus gemäß den Anweisungen des Herstellers (siehe unten).
- ! Bei unsachgemäßer Behandlung des in diesem Gerät verwendeten Akkus besteht Brand- oder Explosionsgefahr. Den Akku unter keinen Umständen zerlegen, Temperaturen von über 100 °C aussetzen oder verbrennen. Verbrauchte Akkus sind umgehend zu entsorgen.
- ! Bewahren Sie die Akkus an einem für Kinder unzugänglichen Ort auf.
- ! Ihr Notebook-Computer ist mit einer kleinen Batterie zur Speicherung wichtiger Daten ausgestattet. Wollen Sie diese Batterie austauschen, dann nehmen Sie bitte Verbindung mit VAIO-Link auf.



Da Sony ein Partner von ENERGY STAR ist, erfüllen die Produkte von Sony die ENERGY STAR-Richtlinien zur Energieeinsparung.

Das Internationale ENERGY STAR Programm für Bürogeräte ist ein weltweites Programm zur Förderung der Energieeinsparung bei der Benutzung von Computern und anderen Bürogeräten. Das Programm unterstützt die Entwicklung und Verbreitung von Produkten mit Funktionen, die effektiv zur Energieeinsparung beitragen. Es handelt sich um ein offenes Programm, an dem die beteiligten Unternehmen freiwillig teilnehmen. Zielprodukte hierfür sind alle Bürogeräte wie z. B. Computer, Monitore, Drucker, Faxgeräte und Kopierer. Die einzuhaltenden Standards sowie die Logos sind für alle teilnehmenden Nationen gleich.

ENERGY STAR ist ein in den U.S.A. eingetragenes Warenzeichen.

Inhalt

Willkommen

Die Handbücher	9
Auspacken Ihres Notebook-Computers	11
Ergonomie	12

Ihr Notebook-Computer

Lage der Bedienelemente und Anschlüsse	14
Anschließen einer Spannungsquelle	18
Verwenden des Akkus.....	19
Starten des Computers	22
Ausschalten des Computers	23
Registrierung Ihres Computers	24
Tastatur	25
Zeigegerät	33
Verwenden des Jog Dials	34
Diskettenlaufwerk	38
PC Cards	39
Smart Connect	43
Infrarot-Datenübertragungsgeräte	44
Energiesparstufen	46

Anschluß externer Geräte

PC Card-Modem	50
CD-ROM-Laufwerk	52
Drucker	53
So schließen Sie einen Drucker am USB-Anschluß an	54
Externes Display	55
Memory Sticks™	58
i.LINK™-Gerät	59
Externe Lautsprecher	60
Externes Mikrofon.....	60
Gerät mit USB-Schnittstelle (Universal Serial Bus)	61

Probleme? — Hier ist die Lösung

Die Sony Kundendienst-Optionen.....	62
Fehlerbehebung	64
Produkt-Sicherheitskopie auf CD-ROM	79

Hinweise für den Benutzer

Tastenkappe anbringen	84
Andere Vorsichtsmaßnahmen	85

Technische Daten

Index

Willkommen

Wir beglückwünschen Sie zum Erwerb eines Sony VAIO Notebook-Computers. Sony setzt die führenden Audio-, Video- und Kommunikationstechnologien ein um Ihnen ein Notebook nach dem neuesten Stand der Technik zur Verfügung zu stellen. Nachfolgend haben wir nur einige der Leistungsmerkmale Ihres Sony Notebook-Computers aufgeführt. (Die Einzelheiten und technischen Daten finden Sie im Kapitel „Technische Daten“ in diesem Handbuch).

- ❑ **Außergewöhnlich hohe Leistungsfähigkeit** – Ihr PC ist mit einem schnellen Intel[®]-Prozessor ausgestattet.
- ❑ **Mobilität** – Der wiederaufladbare Akku gewährleistet einen mehrstündigen netzunabhängigen Betrieb.
- ❑ **Sony Audio- und Videoqualität** – Mit dem hochauflösenden Flüssigkristalldisplay (LCD) kommen Sie in den vollen Genuß der heutigen, anspruchsvollen Multimedia-Anwendungen, Spiele und Unterhaltungssoftware.
- ❑ **Windows[®] 98 Zweite Ausgabe** – Ihr System ist mit dem neuesten Betriebssystem von Microsoft ausgestattet.
- ❑ **Communications** – Sie schließen ein Modem an und nehmen Verbindung mit beliebten Online-Diensten auf, senden und empfangen E-Mails, surfen im Internet...
- ❑ **Hervorragender Kundendienst** – Sollte es Probleme mit Ihrem Computer geben, nehmen Sie mit VAIO-Link Verbindung per Telefon, Fax oder E-Mail auf (die Rufnummern und Adressen finden Sie in Ihrer VAIO-Link Kundenservice-Broschüre). Bevor Sie mit dem Kundenservice Verbindung aufnehmen, sehen Sie jedoch bitte in Ihrem Benutzerhandbuch im Kapitel „Fehlerbehebung“ oder in den Handbüchern und Hilfe-Dateien Ihrer externen Geräte oder Software nach.

Die Handbücher

Die Dokumentation besteht aus gedruckten Handbüchern und einer Dokumentationsdiskette.

Gedruckte Dokumentation:

- ❑ Das farbige Poster „Einrichten Ihres Sony Notebooks“, eine Broschüre „Erste Schritte“ und eine Kundenbroschüre enthalten alle wichtigen Informationen, damit Sie Ihren Notebook-Computer schnell benutzen können.
- ❑ Ein Poster mit allen Sicherheitsvorschriften und -standards.
- ❑ Ihre Sony Garantiebedingungen.

Online-Dokumentation:

1 Dieses Benutzerhandbuch:

- ❑ **Ihr Sony Notebook-Computer** gibt einen Überblick über die Verwendung der Standardkomponenten Ihres Systems.
- ❑ **Anschluß externer Geräte** erläutert, wie Sie den Funktionsumfang Ihres Computers durch Anschluß anderer Geräte erweitern.
- ❑ **Probleme? – Hier ist die Lösung** enthält grundlegende Hinweise zur Fehlerbehebung und gibt einen Überblick über die angebotenen Kundendienst-Optionen.
- ❑ **Hinweise für den Benutzer** enthält Informationen und Hinweise zu den Einsatzmöglichkeiten Ihres Notebook-Computers.
- ❑ **Technische Daten** liefert alle wichtigen Angaben über Ihren Computer, die Treiber und das Zubehör.

- 2 In Ihrem **Software-Handbuch** finden Sie Informationen über das mitgelieferte Software-Paket und die vorinstallierte Sony-Anwendungssoftware:
 - **Hinweise zur Software** enthält eine kurze Funktionsbeschreibung der in Ihrem System vorinstallierten Software.
 - **Individuelle Konfiguration des Notebook-Computers** erläutert die Einrichtung Ihres Systems und des Energiemanagements mit Hilfe von Sony Notebook Setup, PPK Setup, PowerPanel, BatteryScope usw. Sie erfahren hier auch wie Sie Ihr Display mit NeoMagic® einstellen und die Dual-Display-Funktion nutzen.
- 3 In den Dateien der **Online-Hilfe** für die einzelnen Programme finden Sie weitere Informationen zu Funktionen, Bedienung und Fehlerbehebung.



Auspacken Ihres Notebook-Computers

Entnehmen Sie die folgenden Komponenten aus der Verpackung:

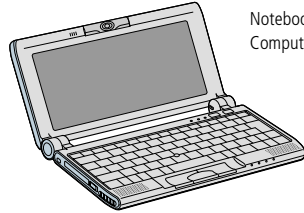

Notebook-Computer

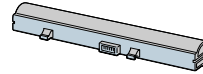

Wiederaufladbarer Akku

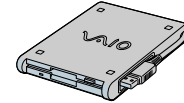

Diskettenlaufwerk

Ersatz-Abdeckungen für Stick-Taste



Bildschirmadapter

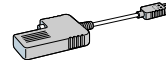

Produkt-Sicherheitskopie



Dokumentation



Netzadapter

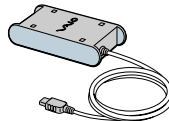

Netzkabel

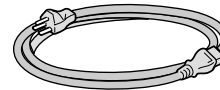

Ergonomie

Sie werden Ihr Notebook als tragbares Gerät in einer Vielzahl von Umgebungen einsetzen. Die folgenden Hinweise zum sicheren und angenehmen Arbeiten sollten Sie sowohl beim stationären als auch beim mobilen Betrieb beachten.

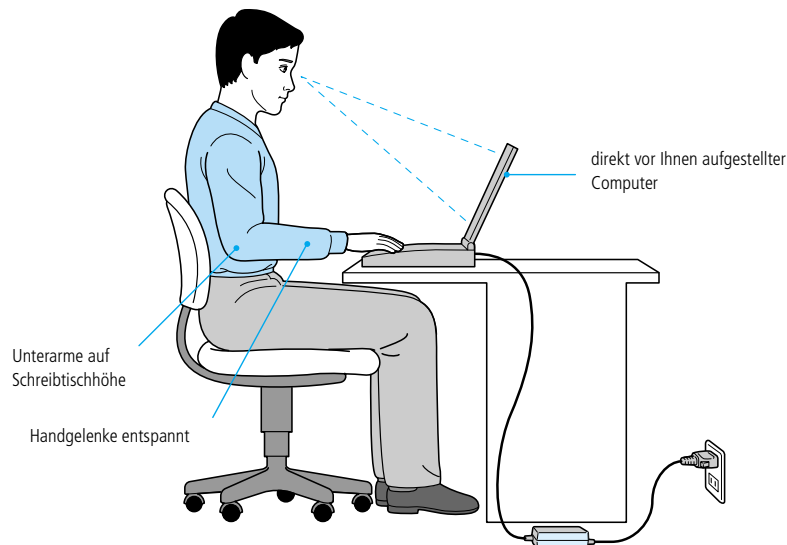

- **Position Ihres Notebooks** – Zum Arbeiten stellen Sie Ihr Notebook unmittelbar vor sich auf. Bei Eingaben über die Tastatur, das Touchpad oder die externe Maus achten Sie bitte darauf, daß Ihre Unterarme mit Ihren Handgelenken eine Linie bilden und sich in einer neutralen, entspannten Position befinden. Lassen Sie Ihre Oberarme ganz natürlich seitlich an Ihrem Oberkörper herunterhängen. Denken

Sie daran, Ihre Arbeit am Computer regelmäßig zu unterbrechen. Zu langes Arbeiten am Computer kann zu Muskel- oder Sehnenüberanstregungen führen.

- ❑ **Möbel und Körperhaltung** – Verwenden Sie einen Stuhl mit guter Rückenstütze. Stellen Sie die Sitzhöhe so ein, daß Ihre Füße flach auf dem Fußboden stehen. Eventuell sorgt eine Fußstütze für bequemeres Arbeiten. Sitzen Sie entspannt und in aufrechter Körperhaltung, vermeiden Sie einen krummen Rücken oder eine stark zurückgelehnte Sitzposition.
- ❑ **Betrachtungswinkel des Notebook-Displays** – Das Display kann zur Einstellung der besten Position geneigt werden. Die Belastung Ihrer Augen und Ermüdung Ihrer Muskeln können Sie durch Einstellen des richtigen Betrachtungswinkels verringern. Stellen Sie auch die richtige Helligkeit des Bildschirms ein.
- ❑ **Beleuchtung** – Stellen Sie Ihr Notebook so auf, daß Fenster und Beleuchtung auf dem Display keine Spiegelungen oder Reflektionen verursachen. Zur Vermeidung von hellen Lichtflecken auf dem Display ist eine indirekte Beleuchtung zu verwenden. Zur Verminderung von Spiegelungen auf Ihrem Display ist im Handel Zubehör erhältlich das Spiegelungen verringert. Eine richtige Beleuchtung steigert Ihr Wohlbefinden und Ihre Effektivität.
- ❑ **Aufstellen eines externen Monitors** – Verwenden Sie einen externen Monitor, so stellen Sie diesen in einem Abstand zu Ihren Augen auf, der ein angenehmes Arbeiten ermöglicht. Achten Sie darauf, daß sich der Bildschirm in Augenhöhe oder etwas tiefer befindet, wenn Sie vor dem Monitor sitzen.

Ihr Notebook-Computer

In diesem Abschnitt wird die Bedienung Ihres Notebooks sowie die Verwendung der internen und externen Geräte, beispielsweise des Zeige geräts und des Diskettenlaufwerks, beschrieben.

Lage der Bedienelemente und Anschlüsse

Linke Seite

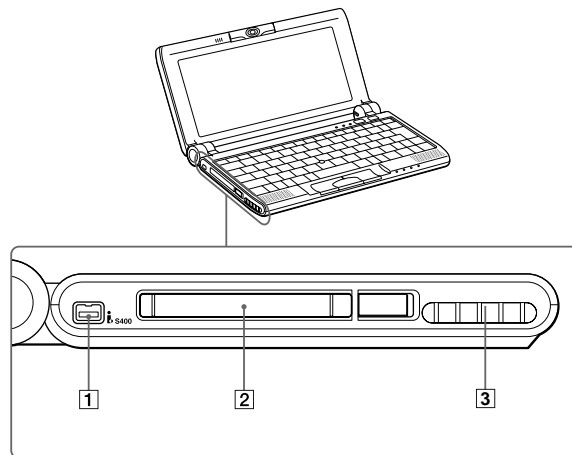

Unmittelbar neben dem PC Card-Steckplatz befindet sich ein Lüftungsschlitze. Dieser Lüftungsschlitze darf nicht abgedeckt werden, wenn der Computer eingeschaltet ist.

- 1 S400 i.LINK™-Anschluß (Seite 59)
- 2 PC Card-Steckplatz (Seite 39)
- 3 Lüftungsschlitze

Vorderseite

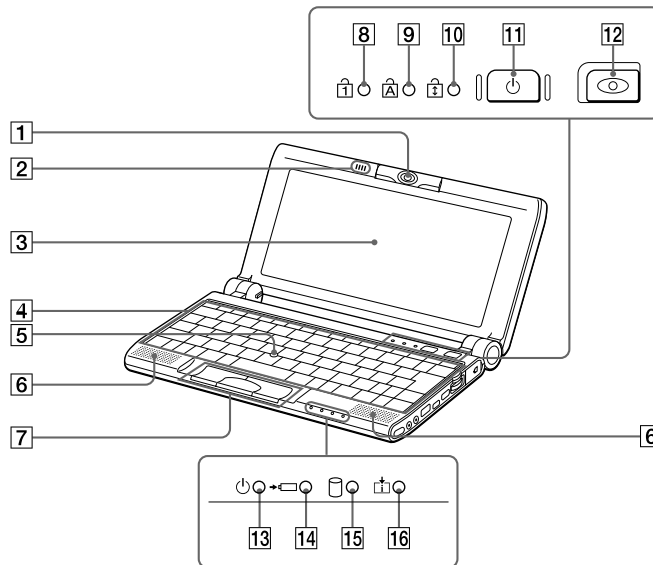

1 Eingebaute Kamera (MOTION EYE) (Seite 36)

2 Mikrofon

3 Notebook-Display (LCD) (Seite 31)

4 Tastatur (Seite 25)

5 Zeigergerät (Seite 33)

6 Lautsprecher

7 Touchpad-Tasten (Seite 33)

8 Num Lock-Anzeige (Seite 30)

9 Caps Lock-Anzeige (Seite 30)

10 Scroll Lock-Anzeige (Seite 30)

11 ⏻ Netzschalter (Seite 22)

12 Aufnahme-Schaltfläche

13 Stromversorgungsanzeige (Seite 29)

14 Akkuanzeige (Seite 29)

15 Aktivitätsanzeige Festplatte (Seite 29)

16 Informationsanzeige (Seite 29)

Rechte Seite

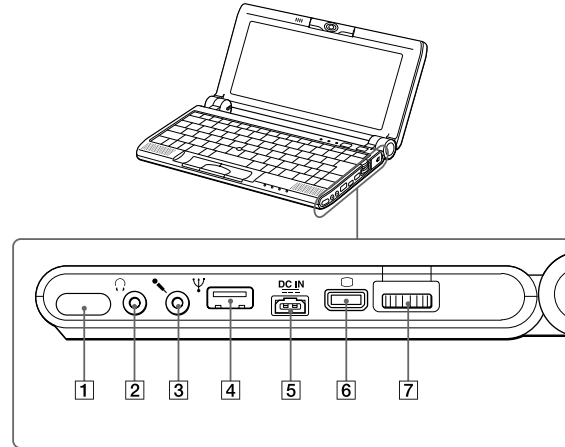

- 1** Infrarot-Anschluß (Seite 44)
- 2** Ohrhöreranschluss (Seite 59)
- 3** Mikrofonanschluss (Seite 60)
- 4** USB-Anschluß (Seite 61)
- 5** Netzanschluß „DC In“ (Seite 18)
- 6** VGA/TV-Miniausgang (Seite 56)
- 7** Jog Dial (Seite 34)



 Netzstecker des Netzadapters und Netzkabel: gefährliche Spannung, gemäß EN 60950.

Alle anderen Anschlüsse dieses Notebooks sind SELV-konform (Sicherheits-Kleinspannung), gemäß EN 60950.

Unterseite

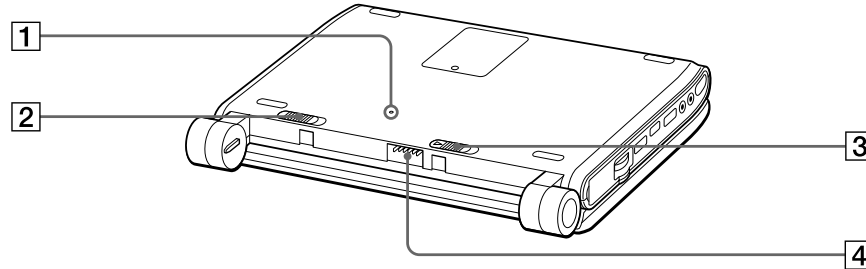

1 Reset-Schalter

3 Entriegelungshebel Akku (Seite 19)

2 Verriegelungshebel Akku (Seite 19)

4 Akku-Anschluß (Seite 19)

Verwenden Sie für den Netzbetrieb Ihres Notebooks ausschließlich den mitgelieferten Netzadapter.

Zur vollständigen Trennung Ihres Notebooks vom Netz ist der Netzadapter aus der Netzsteckdose zu ziehen.

Bitte achten Sie darauf, daß die Netzsteckdose leicht zugänglich ist.

Anschließen einer Spannungsquelle

Als Spannungsquelle können Sie entweder den Netzadapter oder einen wiederaufladbaren Akku verwenden.

Verwenden des Netzadapters

- 1 Verbinden Sie das vom Netzadapter kommende Kabel mit dem Netzanschluß „DC In“ am Notebook.
- 2 Verbinden Sie das eine Ende des Netzkabels mit dem Netzadapter.
- 3 Verbinden Sie das andere Ende des Netzkabels mit einer Netzsteckdose.

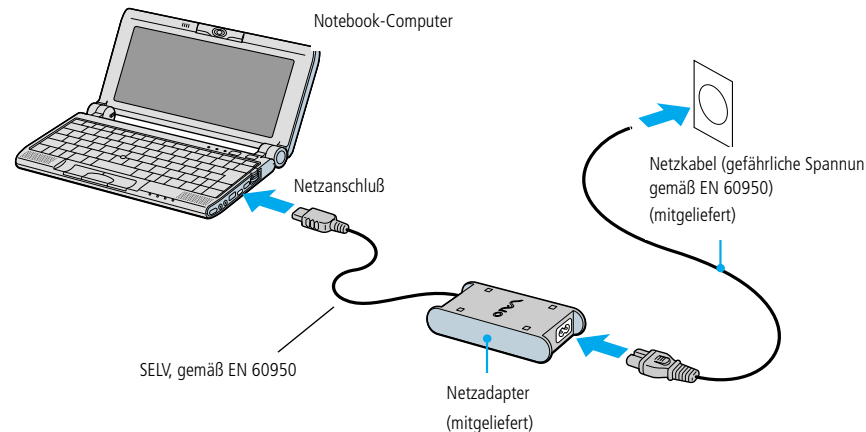

Verwenden des Akkus

Als Spannungsquelle können ein oder zwei Akkus verwendet werden. Der mit Ihrem Notebook gelieferte Akku PCGA-BP51 ist zum Zeitpunkt des Erwerbs nicht vollständig geladen. Das Einsetzen und Laden des Akkus ist nachstehend beschrieben.

So setzen Sie den Akku ein

- 1 Stellen Sie sicher, daß der Verriegelungshebel an der Unterseite des Computers in der Position UNLOCK (ENTRIEGELN) steht.
- 2 Richten Sie die auf dem Akkugehäuse angebrachten Führungsnuten an den Einkerbungen auf der Rückseite des Computers aus, und schieben Sie den Akku in den Computer hinein, bis das Akkugehäuse hörbar am Computergehäuse einrastet.
- 3 Schieben Sie den Verriegelungshebel in die Position LOCK (VERRIEGELN), wodurch der Akku im Computer verriegelt wird.

So laden Sie den Akku auf

- 1 Verbinden Sie den Netzadapter mit dem Notebook.
- 2 Setzen Sie den Akku ein.

Der Akku wird im Notebook automatisch geladen. Die Akkuanzeige blinkt während des Ladens jeweils zweimal hintereinander in größeren Zeitabständen. Ist der Akku zu 85 % geladen, so erlischt die Ladeanzeige. Dies dauert etwa 1,5 Stunden. Zum vollständigen Laden des Akkus muß dieser noch eine weitere Stunde geladen werden.

Ein vollständig geladener Akku liefert Energie für einen stundenlangen Betrieb des Notebooks.

Die Betriebszeit hängt von Ihrer Systemkonfiguration und der verwendeten Software ab. Weitere Information finden Sie im Abschnitt „Anzeigen von Akku-Informationen“ in Ihrem Software-Handbuch.

Akkuanzeigen

Die Akkuanzeige zeigt den Zustand des Akkus an:

<i>Akkuanzeige</i>	<i>Bedeutung</i>
Ein	Der Computer verbraucht Strom aus dem Akku.
Einmaliges Blinken	Der Akku ist bald entladen.
Zweimaliges Blinken	Der Akku wird geladen.
Aus	Der Computer verbraucht Strom aus dem Stromnetz.



Verwenden des Akkus

! Wenn Sie den Akku herausnehmen, während der Computer eingeschaltet und nicht über den Netzadapter an das Stromnetz angeschlossen ist, dann kann dies zum Verlust von Daten führen. Das gleiche gilt, wenn der Akku entfernt wird, während sich der Computer im Standby-Modus befindet.



Wenn der Akku nahezu entladen ist, blinken die Akku- und Stromversorgungsanzeigen gleichzeitig. Zur Prüfung der verbleibenden Betriebszeit mit dem Akku siehe auch „Anzeigen von Akku-Informationen“ in Ihrem Software-Handbuch.

Lassen Sie den Akku im Notebook, wenn dieses über den Netzadapter an das Stromnetz angeschlossen ist. Der Akku wird beim Betrieb des Notebooks geladen.

Fällt die Akkuladung unter einen Wert von 10 %, sollten Sie entweder zum Wiederaufladen des Akkus den Netzadapter an Ihr Notebook anschließen oder Ihren Computer ausschalten und einen voll geladenen Akku einsetzen.

Die Akkubetriebsdauer kann durch Änderung der Energiesparstufe im Programm PowerPanel verlängert werden. Weitere Informationen hierzu finden Sie in dem Abschnitt „Energiesparfunktionen“ in Ihrem Software-Handbuch.

Bei dem mit Ihrem Notebook mitgelieferten Akku handelt es sich um einen Lithium-Ionen-Akku, der jederzeit nachgeladen werden kann. Das Laden eines nur teilweise entladenen Akkus beeinflusst die Lebensdauer des Akkus nicht.

Wird der Akku als Stromquelle für den Betrieb des Notebooks verwendet, so leuchtet die Akkuanzeige. Wenn der Akku fast vollständig entladen ist, beginnt die Akkuanzeige zu blinken.

Bei einigen Software-Anwendungen und einigen externen Geräten wechselt Ihr Notebook bei geringer Akkukapazität nicht in den Schlafmodus. Um jeden Datenverlust beim Akkubetrieb zu vermeiden, sollten Sie Ihre Daten häufig speichern und manuell einen Energiesparmodus wie System-Standby oder Systemschlaf aktivieren.

So entnehmen Sie den Akku

- 1 Schalten Sie den Computer aus.
- 2 Schieben Sie den Entriegelungshebel in die Position UNLOCK (ENTRIEGELN), und ziehen Sie den Akku vom Computer ab.

Wenn Sie den Netzschalter länger als vier Sekunden drücken, wird das Notebook abgeschaltet.

Starten des Computers

- 1 Öffnen Sie die Abdeckung.

Halten Sie den Computer an der Unterseite fest. Achten Sie darauf, daß Sie die Kameralinse nicht berühren, wenn Sie die Abdeckung öffnen. Sie könnten die Kamera beschädigen.

- 2 Drücken Sie den Netzschalter des Computers, bis die grüne Stromversorgungsanzeige aufleuchtet.

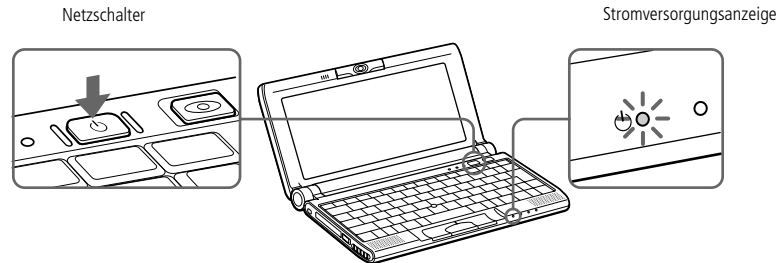

- 3 Stellen Sie gegebenenfalls die Helligkeit des LC-Displays mit der Tastenkombination Fn+F5 ein. Sie erhöhen die Helligkeit mit den Pfeiltasten „Auf“ und „Rechts“. Sie verringern die Helligkeit mit den Pfeiltasten „Ab“ und „Links“.

! Um einen möglichen Datenverlust zu vermeiden, gehen Sie wie folgt vor:

 Beantworten Sie alle Meldungen, wenn Sie aufgefordert werden, Dokumente zu speichern.

Verschließen Sie die Abdeckung nicht, wenn die eingebaute Kamera ausgeklappt ist.

Klappen Sie die eingebaute Kamera nicht ein oder aus, wenn die Abdeckung geschlossen ist.

Läßt sich der Computer mit den oben genannten Schritten nicht ausschalten, drücken Sie gleichzeitig die Tasten Strg+Alt+Delete, um den Computer neu zu starten.

Wird der Computer eine Zeitlang nicht benutzt, können Sie die Akkubetriebsdauer durch den Standby-Modus verlängern. Weitere Informationen hierzu finden Sie im Abschnitt „Energiesparfunktionen“ in Ihrem Software-Handbuch.

Ausschalten des Computers

Die Schaltfläche „Start“ von Windows

- 1 Klicken Sie auf die Schaltfläche „Start“ in der Windows® 98-Task-Leiste.
- 2 Klicken Sie am unteren Ende des Start-Menüs auf „Beenden“. Es wird das Dialogfeld „Windows beenden“ angezeigt.
- 3 Wählen Sie „Herunterfahren“.
- 4 Klicken Sie auf „OK“.
- 5 Warten Sie, bis sich der Computer automatisch ausschaltet. Die Stromversorgungsanzeige erlischt.
- 6 Schalten Sie alle an Ihren Computer angeschlossenen externen Geräte aus.
- 7 Beim Schließen des Computers sollten Sie darauf achten, daß die Klemmen auf beiden Seiten der Display-Abdeckung einrasten.

 Vor dem Einwählen in einen Online-Dienst oder in den Online-Registrierungsdienst müssen Sie Ihren Computer mit dem Telefonnetz verbinden. Bitte lesen Sie die Hinweise im Abschnitt „Anschluß an eine Telefonleitung“.

Sie benötigen einen Internetanschluß, um die Online-Registrierung auf der Website vornehmen zu können.

Bevor Sie die hier beschriebenen Kommunikationsfunktionen nutzen können, müssen Sie Ihren Computer mit dem PC Card-Modem* an eine Telefonleitung anschließen.

*Je nach Modell ist das Zubehör eventuell als Zusatzausstattung verfügbar.

Registrierung Ihres Computers

Wenn Sie Ihren Notebook-Computer bei Sony registrieren lassen, können Sie die Vorteile des ausgezeichneten Sony-Kundenservices nutzen:

- **VAIO-Link** – Setzen Sie sich mit dem Sony Kundenservice-Zentrum per Telefon, Fax oder E-Mail in Verbindung (die Adressen und Rufnummern finden Sie in Ihrer VAIO-Link Kundenservice-Broschüre).
- **Garantie** – Für einen besseren Schutz Ihrer Investitionen. Die allgemeinen Geschäftsbedingungen entnehmen Sie bitte der Garantiekarte. Weitere Informationen finden Sie in Ihrer VAIO-Link Kundenservice-Broschüre.

Zur Online-Registrierung des Sony Notebook-Computers gehen Sie bitte wie folgt vor:

- 1 Klicken Sie auf dem Desktop auf die Schaltfläche „Willkommen“.
- 2 Klicken Sie auf „Weiter“.
- 3 Klicken Sie auf „Internet“.
- 4 Füllen Sie das Online-Registrierungsformular aus.
- 5 Rollen Sie die Anzeige nach unten, und klicken Sie auf „Absenden“.
- 6 Klicken Sie auf „OK“.

Tastatur

Die Tastatur Ihres Notebooks ist der eines Desktop-Computers sehr ähnlich. Sie verfügt jedoch über zusätzliche Tasten, die bestimmten Funktionen des Notebooks zugeordnet sind.

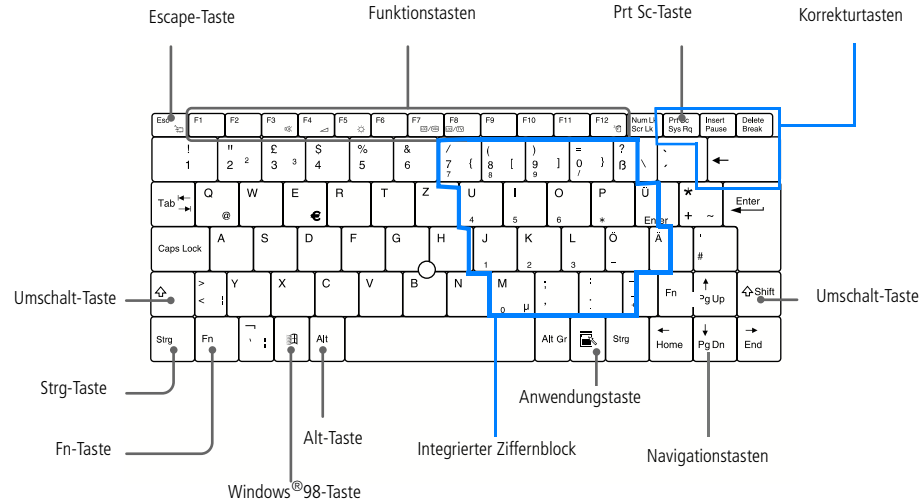







<i>Tasten</i>	<i>Beschreibung</i>
Integrierter Ziffernblock	Enthält die Tasten eines typischen Taschenrechners. Verwenden Sie den integrierten Ziffernblock zur Eingabe von Zahlen oder für mathematische Berechnungen wie z. B. Addition und Subtraktion. Zur Aktivierung des Ziffernblocks ist die Num Lk-Taste zu drücken. (Haben Sie diese Taste gedrückt, leuchtet die Anzeige Num Lock.)
Navigationstasten	Verschiedene Tasten dienen der Bewegung des Cursors im Display.
Korrekturtasten	Die Insert-, Rück- und Delete-Tasten ermöglichen es Ihnen, in Ihren Dokumenten Korrekturen durchzuführen.
Funktionstasten	Die zwölf Funktionstasten am oberen Rand der Tastatur werden dazu verwendet, vordefinierte Aufgaben auszuführen. Zum Beispiel hat die Taste F1 in vielen Anwendungen die Funktion einer Hilfe-Taste. Die Aufgabe, die einer Funktionstaste zugewiesen wird, kann sich von einer Anwendung zur anderen ändern.
Escape-Taste	Die Taste „Esc“ (Escape) wird dazu verwendet, bereits eingegebene Befehle abzubrechen.

<i>Tasten</i>	<i>Beschreibung</i>
Prt Sc-Taste	Die Taste „Prt Sc“ erzeugt einen elektronischen Schnappschuß vom Bildschirm und speichert ihn in der Windows-Zwischenablage. Anschließend können Sie den Bildschirminhalt in ein Dokument einfügen und ausdrucken.
Kombinations-tasten	Mehrere Tasten werden immer zusammen mit mindestens einer anderen Taste verwendet: Strg-, Alt- und Umschalt-Taste. Werden die Strg- und Alt-Taste zusammen mit einer anderen gedrückt, ergibt sich die Möglichkeit, Befehle auf eine andere Weise einzugeben. Zum Beispiel können in vielen Anwendungen anstelle des Befehls „Speichern“ in einem Windows-Menü die Tasten „Strg“ und „S“ (angegeben als Strg+S) gedrückt werden. Die Umschalt-Taste wird dazu verwendet, Großbuchstaben oder Sonderzeichen wie & und \$ einzugeben.
Windows [®] 98-Taste 	Die Taste mit dem Windows [®] -Logo zeigt das Startmenü von Windows [®] 98 an. Das Drücken dieser Taste entspricht einem Klicken auf die Start-Schaltfläche in der Task-Leiste. Weitere Einzelheiten finden Sie im Kapitel „Kombinationen und Funktionen mit der Windows [®] 98-Taste“.
Fn-Taste	Die Fn-Taste wird in Kombination mit anderen Tasten verwendet, um Befehle einzugeben. Siehe auch „Kombinationen und Funktionen mit der Fn-Taste“.

<i>Tasten</i>	<i>Beschreibung</i>
Anwendungstaste 	Die Anwendungstaste zeigt ein Kontextmenü an; wird diese Taste gedrückt, so entspricht dies dem Klicken auf die rechte Maustaste.

Kombinationen und Funktionen mit der Windows® 98-Taste

<i>Kombinationen</i>	<i>Funktionen</i>
 + F1	Zeigt die Windows-Hilfe an.
 + Tab	Schaltet auf der Task-Leiste von einer Schaltfläche zur nächsten.
 + E	Zeigt den Windows-Explorer an.
 + F	Zeigt das Windows-Suchfenster an: In dem Fenster „Suchen nach: Alle Dateien“ können Sie nach Dateien oder Ordnern suchen. Dies entspricht dem Befehl „Suchen“ und anschließendem Klicken auf „Dateien oder Ordner“ im Start-Menü.
 + Ctrl + F	Zeigt das Windows-Suchfenster an: „Suchen nach: Computer“, in dem Sie nach anderen Computern suchen können. Dies entspricht dem Befehl „Suchen“ und anschließendem Klicken auf „Computer“ im Startmenü.
 + M	Minimiert alle angezeigten Fenster.
Shift +  + M	Zeigt alle minimierten Fenster wieder in ihrer ursprünglichen Größe an.

*Kombinationen**Funktionen*

⌘ + R

Zeigt das Fenster „Ausführen“ an. Dies entspricht der Auswahl „Ausführen“ im Start-Menü.

*LED-Anzeigen**Anzeige**Funktionen*

Stromversorgung



Eingeschaltet: Anzeige leuchtet grün.
Systemruhe: Anzeige leuchtet gelb.
System-Standby: Anzeige blinkt gelb.

Akku



Zeigt den Zustand des Akkus im Computer an.

Festplatte

















Leuchtet, wenn Daten von der Festplatte gelesen oder auf diese geschrieben werden. Wenn diese Anzeige leuchtet, sollten Sie weder den Standby-Modus einleiten noch den Computer ausschalten.

Information



Turns on when the Timer is set. Turns off when the Timer is not set or the Timer setting is inactive (such as when the computer's power is off).

Anzeige	Ein	Aus
Num Lock	Leuchtet auf, wenn der integrierte Ziffernblock aktiv ist.	Erlischt, wenn die alphanumerischen Tasten der Tastatur aktiv sind.
Caps Lock	Leuchtet auf, wenn die Feststell-Taste gedrückt wurde und demzufolge nur Großbuchstaben geschrieben werden. Wurde die Feststell-Taste gedrückt, können Sie mit der Umschalt-Taste wieder auf die Eingabe von Kleinbuchstaben zurückschalten.	Erlischt, wenn durch das Drücken der Umschalt-Taste wieder auf das Schreiben von Kleinbuchstaben umgeschaltet wurde (es sei denn, Sie halten die Umschalt-Taste gedrückt).
Scroll Lock	Leuchtet, wenn die Taste „Scr Lk“ gedrückt wurde und der Bildschirminhalt softwareabhängig gerollt werden soll. (Wie gerollt wird, hängt von der jeweiligen Anwendung ab. Diese Taste hat jedoch in vielen Anwendungen keine Funktion.)	Erlischt, wenn die auf dem Bildschirm angezeigten Informationen den normalen Tastenbefehlen folgen sollen (z.B. „Bild-auf“, „Bild-ab“).

<i>Kombination/ Merkmal</i>	<i>Funktionen</i>
Fn+  (ESC)* Standby-Modus	Versetzt das System in den Modus „System-Standby“ (eine Energiesparstufe). Zur Rückkehr in den aktiven Zustand drücken Sie einfach eine beliebige Taste.
Fn+  (F3)* Lautsprecherschalter	Schaltet den eingebauten Lautsprecher ein und aus.
Fn+  (F4)* Lautstärke der Lautsprecher	Stellt die Lautstärke der eingebauten Lautsprecher ein. Zur Erhöhung der Lautstärke drücken Sie Fn+F4 und anschließend  oder  . Zur Verringerung der Lautstärke drücken Sie Fn+F4 und anschließend  oder  .
Fn+  (F5)* Helligkeitsregelung	Stellt die Helligkeit des Displays ein. Zur Erhöhung der Helligkeit drücken Sie Fn+F5 und anschließend  oder  . Zur Verringerung der Helligkeit drücken Sie Fn+F5 und anschließend  oder  .
Fn+  /  (F7)* Umschalten auf das externe Display	Schaltet den Bildschirminhalt wahlweise auf das integrierte Display, einen externen Monitor (angeschlossen am Monitoranschluß) oder auf beide Geräte.

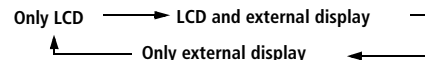





Tastatur



Sie können diese Funktionen mit dem Jog Dial ausführen. Weitere Informationen hierzu finden Sie in dem Abschnitt „Verwenden des Jog Dials“ in Ihrem Software-Handbuch.

Einige Funktionen sind erst nach dem Start von Windows verfügbar.

<i>Kombination/ Merkmal</i>	<i>Funktionen</i>
Fn+  /  (F8)* Umschalten auf das TV-Gerät	Schaltet den Bildschirminhalt wahlweise auf das integrierte Display, das Fernsehgerät (an den Videoausgang angeschlossen) oder auf beide Geräte.
Fn+  (F12)* Schlafmodus	Im Schlafmodus verbraucht der Computer die geringste Energie. Mit diesem Befehl wird der Zustand des Systems und der externen Geräte auf der Festplatte gespeichert und anschließend der Computer ausgeschaltet.
Fn+B* Bass Boost	Toggles the Bass Boost function off and on. This feature is available with headphones only.
Fn+D Display-Standby	Verdunkelt das integrierte Display, um Energie zu sparen.
Fn+S* Systemruhe	Versetzt den Computer in die Energiesparstufe „Systemruhe“. Zur Rückkehr in den aktiven Zustand drücken Sie einfach eine beliebige Taste.

 Die Rollen-Funktion steht nur bei Anwendungen zur Verfügung, die das Rollen mit einem Zeigegerät unterstützen.



Zeigegerät

Die "Stick"-Taste auf der Tastatur ist ein Zeigegerät. Mit Hilfe des "Sticks" können Sie den Mauszeiger bewegen, Objekte anklicken und ziehen.

<i>Vorgang</i>	<i>Beschreibung</i>
Mauszeiger setzen	Drücken Sie den Stick in die entsprechende Richtung, um den Zeiger auf dem gewünschten Objekt zu plazieren.
Einfachklick	Drücken Sie die linke Taste einmal.
Doppelklick	Drücken Sie die linke Taste zweimal.
Klicken mit der rechten Taste	Drücken Sie die rechte Taste einmal. In vielen Anwendungen wird damit ein Kontextmenü mit einer Auswahl angezeigt.
Ziehen	Drücken Sie den Stick in die entsprechende Richtung, um den Zeiger auf dem gewünschten Objekt zu plazieren. Halten Sie die linke Taste gedrückt, drücken Sie den Stick und lassen Sie ihn dann an der gewünschten Stelle los.
Bildlauf	Halten Sie die Taste gedrückt, und drücken Sie den Stick in die gewünschte Richtung.

Entfernen der Zeigegeräte-Abdeckung

Sie können die Abdeckung abnehmen und sie durch die zusätzliche Stick-Abdeckung ersetzen, die mit Ihrem Computer geliefert wurde.

 Sie können die Größe des Jog Dial-Fensters ändern oder es schließen. Um das Jog Dial-Fenster anzuzeigen, doppelklicken Sie auf  oder  im Systembereich der Task-Leiste.

Verwenden des Jog Dials

Ihr Notebook ist auf der rechten Seite mit einem Jog Dial ausgestattet. Sie können den Jog Dial drehen und/oder drücken, um durch das Fenster zu blättern, eine Software auszuwählen, die Lautstärke des eingebauten Lautsprechers einzustellen usw.

Das Jog Dial-Fenster wird immer auf dem Bildschirm angezeigt. Das Jog Dial-Fenster befindet sich entweder im Start- oder im Anleitungsmodus.

Startmodus

Das Jog Dial-Fenster schaltet in den Startmodus, wenn keine Software oder kein Programm verwendet wird, oder wenn das Jog Dial-Fenster aktiv ist.

Anleitungsmodus

Der Jog Dial befindet sich im Anleitungsmodus, wenn eine Software läuft, und deren Fenster aktiv ist. Abhängig von der verwendeten Software können Sie eine Option aus der Auswahlliste wählen, die in der Jog Dial-Listenansicht zur Verfügung steht.

So verwenden Sie den Jog Dial

Startmodus

Um in den Startmodus zu schalten, klicken Sie in das Jog Dial-Fenster oder auf die Bildschirmanzeige, oder drücken Sie den Jog Dial, während Sie die Strg-Taste gedrückt halten.

- 1 Drehen Sie den Jog Dial, um einen Menüpunkt auszuwählen, und drücken Sie dann den Jog-Dial.

Das Jog Dial-Fenster schaltet in den Anleitungsmodus um, und die jeweiligen Funktionen des Jog Dial werden angezeigt.

 Weitere Informationen hierzu finden Sie im Abschnitt „Verwenden des Jog Dials“ in Ihrem Software-Handbuch.

Sie können dem Jog Dial mit der Jog Dial-Setup-Software andere Funktionen zuweisen oder diese löschen.

Informationen hierzu finden Sie in dem Abschnitt „Dem Jog Dial weitere Funktionen zuweisen“ in Ihrem Software-Handbuch.

- 2 Drehen oder drücken Sie den Jog Dial, um die Funktionen zu verwenden.
- 3 Um einen anderen Menüpunkt auszuwählen, schalten Sie in den Startmodus, und wiederholen Sie den Vorgang, beginnend mit dem ersten Schritt.

Anleitungsmodus

Das Jog Dial-Fenster zeigt die Funktionen des Jog Dial an.

Konfigurierung der Jog Dial-Einstellungen

Sie können die Drehrichtung auswählen, Funktionen bestimmten Programmen zuweisen, die Jog Dial nicht unterstützen, oder die Klangeffekte bei der Verwendung des Jog Dial auswählen etc.

- 1 Klicken Sie im Jog Dial-Fenster auf die Schaltfläche „Setup“, um das Jog Dial Setup-Fenster anzuzeigen.
- 2 Klicken Sie auf die Registerkarte „Konfiguration“, um das Setup-Fenster aufzurufen.
Zur Auswahl der Drehrichtung: wählen Sie unter „Drehrichtung“ die Option „Aufwärts“ oder „Abwärts“. Die Standardeinstellung ist „Aufwärts“.
Zur Zuweisung von Funktionen an Software-Programme, die Jog Dial nicht unterstützen: Wählen Sie unter „Software, die den Jog Dial nicht unterstützt“ die Funktion, die Sie zu einem Software-Programm zuweisen möchten. Die Standardeinstellung ist „Rollfunktion“.
Zur Auswahl des Anzeigemodus für das Jog Dial-Fenster: Aktivieren Sie die Option „Jog Dial-Fenster immer im Vordergrund“, wenn das Jog Dial-Fenster immer im Vordergrund angezeigt werden soll. Deaktivieren Sie diese Option, wird das Jog Dial-Fenster im Hintergrund angezeigt, kann jedoch genutzt werden.



Berühren Sie keinesfalls die Kameralinse.

Richten Sie die Kamera nicht gegen die Sonne.

Wenn Sie das Objektiv nach innen drehen, aktiviert Smart Capture den Spiegelmodus. Im Spiegelmodus können Sie ein Standbild von sich selbst aufnehmen. Im Finder-Fenster des Displays wird während der Aufnahme ein Spiegelbild angezeigt. Nach der Aufnahme erscheint ein normales Bild.

Standbilder können in den folgenden Größen aufgenommen werden: 640 x 480, 320 x 240, 160 x 120, 80 x 60 und 40 x 30 Pixel.

Die Kamera kann nicht abgenommen werden.

Smart Capture ist nicht verfügbar, solange eine andere Software, die die eingebaute Kamera verwendet, benutzt wird. Beenden Sie diese Software, bevor Sie Smart Capture verwenden.

Sie können Standbilder oder Video-Clips nicht von der eingebauten Kamera aus übertragen, wenn Sie gleichzeitig Dateien mit i.LINK™-Geräten über das i.LINK™-Kabel übertragen.

- 3 Klicken Sie auf die Registerkarte „Klangeinstellungen“, um die Klangeffekte bei der Verwendung des Jog Dials einzustellen. Sie können eine WAVE-Datei als Klangeffekt wählen. Klicken Sie auf „Durchsuchen“, um die entsprechende WAVE-Datei auszuwählen. Sie können aber auch Sprachdateien wählen, die als WAVE-Dateien gespeichert wurden. Entfernen Sie das Häkchen neben dem Feld „Drehen“ und „Drücken“, um den Klangeffekt wieder zu entfernen.
- 4 Klicken Sie auf „OK“.

Verwendung der MOTION EYE integrierten Kamera

Ihr Computer ist mit einer integrierten „MOTION EYE“-Kamera ausgestattet. Sie können mit ihr Standbilder und Video-Clips aufnehmen.

Aufnehmen eines Standbildes

- 1 Drücken Sie AUFNAHME. Die Anwendung Smart Capture wird gestartet.
- 2 Wählen Sie aus der Liste der Anwendungen Standbild-Viewer/Movie Player.
- 3 Wählen Sie „Standbild“, indem Sie auf die Schaltfläche für den Aufnahmemodus klicken.
- 4 Das Finder-Fenster wird angezeigt. Drehen Sie die MOTION EYE-Linse in Richtung Gegenstand.
- 5 Stellen Sie den Objektivring ein.

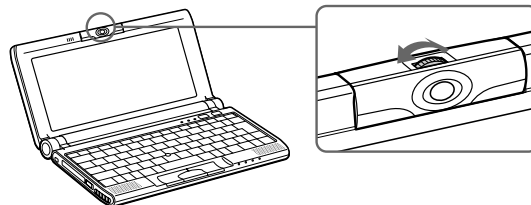

- 6 Drücken Sie die AUFNAHME-Taste am Computer halb herunter. Das Bild bleibt eingebildet. Wenn Sie ein anderes Bild anzeigen möchten, lassen Sie die AUFNAHME-Taste los, und drücken Sie sie erneut.
- 7 Drücken Sie die AUFNAHME-Taste vollständig herunter. Das Fenster „Standbild-Viewer“ wird geöffnet, und das Standbild wird dort eingebildet.
- 8 Ausführlichere Informationen über die Aufnahmesoftware entnehmen Sie Ihrem Software-Handbuch.



 Drücken Sie nicht die Auswurf-taste, solange die LED-Anzeige leuchtet. Dadurch könnte die Diskette beschädigt werden.

Trennen Sie das Diskettenlaufwerk vom Computer, wenn die Diskette nicht durch Drücken der Auswurf-taste ausgeworfen wird.

Diskettenlaufwerk

Sie können das Diskettenlaufwerk an den USB-Anschluß Ihres Computers anschließen:

Anschließen des externen Diskettenlaufwerks

Schließen Sie das USB-Kabel am USB-Anschluß an. Das VAIO-Logo auf dem Diskettenlaufwerk sollte nach oben zeigen.

Einlegen einer Diskette

- 1 Halten Sie die Diskette mit dem Etikett nach oben.
- 2 Schieben Sie die Diskette in das Laufwerk, bis sie hörbar einrastet.

Entnehmen einer Diskette

Wenn Sie die Diskette nicht mehr benötigen, warten Sie, bis die LED-Anzeige des Diskettenlaufwerks erlischt, und drücken Sie dann die Auswurf-taste.

Entnehmen des Diskettenlaufwerks

Warten Sie, bis die LED-Anzeige erlischt. Trennen Sie dann das USB-Kabel vom Computer.

Transportieren des externen Diskettenlaufwerks

Legen Sie das Diskettenlaufwerkskabel zusammen, und verstauen Sie es in dem neben dem Diskettenlaufwerk befindlichen Kabelfach.

PC Cards

Ihr Computer ist mit einem PC Card-Steckplatz ausgerüstet. PC Cards ermöglichen Ihnen den Anschluß tragbarer externer Geräte.

Zur Verwendung einiger PC Cards kann es erforderlich sein, nicht benutzte Geräte zu deaktivieren. Deaktivieren Sie mit Hilfe des Sony Notebook Setup-Programms alle Geräte, die Sie gegenwärtig nicht benutzen. Weitere Einzelheiten hierzu finden Sie im Abschnitt „Sony Notebook Setup“ in Ihrem Software-Handbuch.

Achten Sie darauf, die neueste Version des von Ihrem PC Card-Hersteller zur Verfügung gestellten Softwaretreibers zu verwenden.

Wird in der Systemsteuerung unter „Eigenschaften für System / Geräte-Manager“ das Zeichen „!“ angezeigt, entfernen Sie die Treibersoftware, und installieren Sie diese noch einmal.

Möglicherweise sind nicht alle PC Cards bzw. PC Card-Funktionen für diesen Computer geeignet.

Vor dem Einsetzen oder Entfernen einer PC Card ist es nicht erforderlich, den Computer auszuschalten.

Hinweise zum Einsetzen eines PC Card-Modems finden Sie im Abschnitt „PC Card-Modem“.

Der PC Card-Steckplatz kann eine PC Card Typ I oder Typ II aufnehmen. Dieser Steckplatz ist mit 16-Bit-Karten und dem Card Bus kompatibel.

Der ZV-Port (Zoomed Video) ist nicht verfügbar.

Einige Geräte funktionieren nicht einwandfrei, wenn Sie wiederholt aus dem Standby- oder Schlafmodus in den Normalmodus zurückkehren.

Der Computer kehrt aber auf jeden Fall in seinen Ausgangszustand zurück, wenn Sie ihn neu starten.



- ❑ Schieben Sie die PC Card mit dem Etikett nach oben in den PC Card-Steckplatz. Schieben Sie die Karte vorsichtig in den Steckplatz, bis sie fest in den Anschlüssen sitzt. Der PC Card-Auswurfhebel springt heraus.

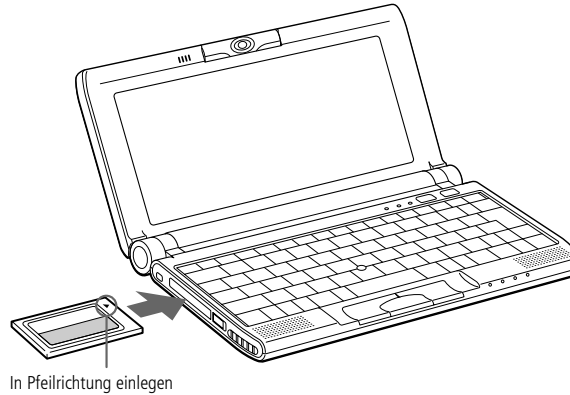

 Bevor Sie die PC Card entfernen, klicken Sie auf der Task-Leiste auf das PC Card-Symbol und schließen die PC Card-Verbindung. Vor dem Entfernen der Karte müssen alle Anwendungen geschlossen werden, die auf die PC Card zugreifen, anderenfalls droht Datenverlust.

 Wenden Sie beim Einsetzen einer PC Card keine Gewalt an. Die Kontaktstifte könnten beschädigt werden. Falls Sie beim Einsetzen einer PC Card Schwierigkeiten haben, prüfen Sie, ob das Etikett nach oben zeigt. Informationen über die Installation und Benutzung finden Sie im Handbuch Ihrer PC Card.

Wenn Sie bei eingesetzter PC Card zwischen Normalbetrieb und Schlaf- oder Standby-Modus wechseln, werden möglicherweise einige Geräte von Ihrem Computer nicht erkannt. Dieses Problem läßt sich durch einen Neustart des Computers beheben.

Bei eingesetzter Karte kann der Computer die Energiesparstufe „Schlafmodus“ nicht nutzen. Er kann jedoch in den Standby-Modus schalten. Es wird empfohlen, die Karte zu entfernen, bevor der Computer in den Schlafmodus schaltet (drücken Sie die Tasten Fn + F12 oder verwenden Sie das Dienstprogramm PowerPanel) bzw. wenn er so eingestellt ist, daß er automatisch in den Schlafmodus wechselt und einen Akku als Spannungsquelle verwendet.

Entnehmen einer PC Card

Gehen Sie nach den folgenden Schritten vor, um die PC Card bei eingeschaltetem Computer zu entnehmen. Wenn die Karte nicht ordnungsgemäß entnommen wird, kann es vorkommen, daß Ihr System nicht mehr ordnungsgemäß funktioniert. Wenn Ihr Computer ausgeschaltet ist, überspringen Sie die Schritte 1 bis 5.

- 1 Klicken Sie in der Task-Leiste von Windows® 98 auf die Schaltfläche „Start“, gehen Sie mit dem Mauszeiger auf „Einstellungen“, und klicken Sie auf „Systemsteuerung“.
- 2 Doppelklicken Sie auf „PC Card“.
- 3 Klicken Sie auf den Namen der PC Card in der Liste, und klicken Sie anschließend auf die Schaltfläche „Stop“.

- 4 Klicken Sie auf „OK“.
- 5 Drücken Sie den PC Card-Auswurfhebel.
- 6 Fassen Sie die Karte an, und ziehen Sie sie heraus.



 Wenn Sie mit Smart Connect zwei VAIO-Computer miteinander verbinden, müssen Sie jedem Computer einen eindeutigen Namen zuweisen, an dem er erkannt werden kann, wenn die beiden Computer vernetzt werden.

Die i.LINK-Kabel mit den folgenden Teilenummern sind mit Ihrem VAIO-Notebook-Computer kompatibel: VMC-IL4415 (ein 1,5 m langes Kabel mit 4-poligen Anschlüssen an beiden Enden), VMC-IL4408A (ein 0,8 m langes Kabel mit 4-poligen Anschlüssen an beiden Enden).

Smart Connect

Mit Hilfe von Smart Connect können Sie Dateien in einen anderen (mit Smart Connect ausgestatteten) VAIO Computer kopieren und dort bearbeiten oder löschen, wenn dieser über ein i.LINK™-Kabel angeschlossen ist.

Sie können auch Dokumente auf einem Drucker ausgeben, der an einen anderen VAIO Computer angeschlossen ist.

Nähere Informationen finden Sie im Online-Benutzerhandbuch von Smart Connect.

👉 When performing a data transfer with any software using infrared, enable the IrDA in the Control panel of Windows, as follows:

1. In the Control panel, choose Infrared, then Options;
2. Check Enable infrared communication, then click OK.
3. As soon as your transfer is finished, disable Infrared in the Control panel to reduce the power consumption.

Infrarot-Datenübertragungsgeräte

Ihr Computer ist mit einem Infrarot-Anschluß ausgestattet. Diese Schnittstelle können Sie zur Datenübertragung mit anderen Geräten benutzen, die ebenfalls eine Infrarotschnittstelle besitzen und mit einem kompatiblen Protokoll arbeiten. Solche Geräte sind z. B. eine Digitalkamera oder andere Computer.

Verwenden der Infrarotschnittstelle in Verbindung mit einer Digitalkamera

Richten Sie die Infrarotschnittstellen des Computers und der Digitalkamera so aus, daß sie zueinander in direkter Verbindung stehen.

Verwenden der Infrarotschnittstelle in Verbindung mit einem anderen Computer

Richten Sie die Infrarotschnittstellen der beiden Computer so aus, daß sie zueinander in „Sichtverbindung“ stehen.

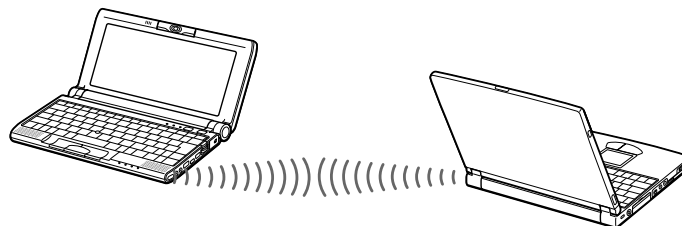

 Prüfen Sie in der Systemsteuerung von Windows den Status des Infrarot-Monitors, und stellen Sie fest, ob das Infrarotgerät erkannt wurde.

Sind die beiden Geräte zu weit von einander entfernt oder zu dicht nebeneinander aufgestellt, kann die Datenübertragung unterbrochen oder durch Störungen beeinträchtigt werden.

Verdecken Sie die Infrarotschnittstellen nicht mit Ihrer Hand oder anderen Gegenständen.

Vermeiden Sie direkte Sonneneinstrahlung, Leuchtstofflampen oder blinkende Neonleuchten in der Nähe der Infrarotschnittstellen.

Weitere Informationen über Installation und Benutzung finden Sie im Handbuch Ihrer Digitalkamera oder des anderen Gerätes mit Infrarotschnittstelle.

Die Reichweite der Infrarotschnittstelle beträgt etwa 1 m, der Strahlungswinkel beträgt 15 Grad.



 Fällt die Akkuladung unter einen Wert von 10 %, sollten Sie entweder zum Wiederaufladen des Akkus den Netzadapter an Ihr Notebook anschließen oder Ihren Computer ausschalten und einen voll geladenen Akku einsetzen.

Energiesparstufen

Wenn Sie Ihren Computer mit einem Akku betreiben, dann können Sie zum Verlängern der Betriebsdauer die Energiesparfunktionen nutzen. Zusätzlich zur normalen Betriebsart (Normalmodus), die es Ihnen erlaubt, bestimmte Geräte abzuschalten, verfügt Ihr Computer über drei verschiedene Energiesparstufen: Systemruhe, System-Standby und Systemschlaf.

Verwenden Sie als Spannungsquelle einen Akku, so beachten Sie, daß der Computer automatisch in den Schlafmodus schaltet, wenn die verbleibende Akkukapazität unter 7% fällt, gleichgültig, welche Energiesparstufe Sie gewählt haben. Weitere Informationen hierzu finden Sie im Abschnitt „Energiesparfunktionen“ in Ihrem Software-Handbuch.

Normalmodus

Dies ist der normale Zustand Ihres Computers, wenn er in Betrieb ist. In dieser Betriebsart leuchtet die Stromversorgungsanzeige (grüne Leuchte). Um Energie zu sparen, können Sie ein bestimmtes Gerät wie z. B. das Display oder die Festplatte abschalten.

Systemruhe

Diese Energiesparstufe ist dann empfehlenswert, wenn Sie Ihren Computer kürzere Zeit nicht benötigen. Die Festplatte und das Display werden abgeschaltet, und der Prozessor wechselt in den Schlafmodus. In dieser Betriebsart leuchtet die Stromversorgungsanzeige gelb.



Um aus dem Ruhemodus zurückzukehren, klicken Sie einfach mit der Maus oder dem Touchpad.

Wenn Sie den Netzschalter länger als vier Sekunden gedrückt halten, wird das Notebook automatisch ausgeschaltet.

Sie können keine DVD-ROM/CD-ROM einlegen, während sich der Computer im Standby- oder Schlafmodus befindet.

Halten Sie den Netzschalter bei der Rückkehr aus dem Schlafmodus länger als vier Sekunden in der vorderen Position fest, so wird der auf der Festplatte gespeicherte letzte Systemzustand gelöscht, und der Computer startet im Normalmodus.

Aktivieren des Ruhemodus

Drücken Sie Fn+S. Der Ruhemodus kann auch über das Programm PowerPanel aktiviert werden.

Rückkehren zum Normalmodus

Drücken Sie eine beliebige Taste.

Standby-Modus

Der Computer speichert den aktuellen Systemzustand im RAM und schaltet die Stromversorgung für den Prozessor ab. In dieser Betriebsart blinkt die Stromversorgungsanzeige gelb.

Aktivieren des Standby-Modus

Drücken Sie die Tastenkombination Fn+Esc, oder betätigen Sie kurz den Netzschalter. Der Standby-Modus kann auch über das Programm PowerPanel aktiviert werden.

Rückkehr zum Normalmodus

Drücken Sie eine beliebige Taste.

Schlafmodus

Der Zustand des Systems wird auf der Festplatte gespeichert und anschließend die Stromversorgung abgeschaltet. In dieser Betriebsart bleibt die Stromversorgungsanzeige dunkel.

Aktivieren des Schlafmodus

Drücken Sie Fn+F12. Der Schlafmodus kann auch über das Programm PowerPanel aktiviert werden.

Rückkehr zum Normalmodus

Drücken Sie den Netzschalter, dadurch wird der Computer eingeschaltet. Der Computer kehrt in den zuletzt gültigen Zustand zurück.

- ❑ Rückkehr in den Normalmodus:
System schlaf → System-Standby → Systemruhe
Bei der Rückkehr aus dem Standby-Modus wird weniger Zeit benötigt als bei der Rückkehr aus dem Schlafmodus.
- ❑ Stromverbrauch:
Systemruhe → System-Standby → System schlaf
Im Ruhemodus wird mehr Energie verbraucht als im Schlafmodus.



Anschluß externer Geräte

Ihr Notebook gewinnt durch den Anschluß der folgenden externen Geräte an Funktionsvielfalt. Außerdem können Sie die im Handbuch „Hinweise zur Software“ beschriebene Software nutzen.

- ❑ PC Card-Modem, siehe Seite 50
- ❑ CD-ROM-Laufwerk, siehe Seite 52
- ❑ Drucker, siehe Seite 53
- ❑ Externes Display, siehe Seite 55
- ❑ i.LINK™-Gerät, siehe Seite 59
- ❑ Externe Lautsprecher, siehe Seite 60
- ❑ Externes Mikrofon, siehe Seite 60
- ❑ Gerät mit USB-Schnittstelle (Universal Serial Bus), siehe Seite 61



 Telefonkabel und Stecker sind TNV-konform (Fernmeldenetzspannung) und entsprechen der Norm EN 60950.

PC Card-Modem

Verbinden Sie Ihren Computer über das PC Card-Modem mit einer Telefonleitung, und surfen Sie im Internet.

Anschluß an eine Telefonleitung

Um Mitglied in einem Online-Dienst zu werden, im Internet zu surfen und Ihr Notebook mitsamt Software registrieren lassen zu können, müssen Sie Ihren Computer mit einer Telefonleitung verbinden.

- 1 Schieben Sie das PC Card-Modem mit dem Etikett nach oben in den PC Card-Steckplatz Ihres Notebooks, bis der Auswurfhebel vollständig aus dem Notebook-Gehäuse herausragt. Drücken Sie nun den Auswurfhebel zurück in das Gehäuse. Ziehen Sie nicht zu sehr an der Abdeckung, um keinen Defekt zu verursachen.
- 2 Stecken Sie den Telefonstecker in die Buchse der PC Card.
- 3 Stecken Sie das andere Ende des Telefonkabels in die Telefonsteckdose (mit Hilfe eines geeigneten Steckers).

*Als Zusatzausstattung.

Auswahl eines optionalen PC Card Modems

Ihr VAIO Notebook-Computer wurde bereits für das PC Card-Modem „COM One Platinum Card MC221 Discovery V.90“ eingerichtet.

Wenn diese PC Card nicht mit dem Notebook ausgeliefert wurde, können Sie ein COM One Platinum Card MC221 Discovery V.90-PC Card-Modem kaufen. Es unterstützt Datenübertragungsraten von 56 Kbit/s und Faxübertragungsraten von 14,4 Kbit/s.

Sie können sich aber auch für das „COM One 4 in 1 Platinum Card MC220“-Modem entscheiden. Diese Karte unterstützt Datenübertragungsraten von 56 Kbit/s und Faxübertragungsraten von 14,4 Kbit/s, Ethernet, ISDN und die Sony GSM-Anbindung mit den entsprechenden optionalen Anschluß-Kits*. Damit können Sie eine Verbindung zu einem Netzwerk herstellen, E-Mails und SMS-Nachrichten versenden usw.

* Weitere Informationen über die COM One Platinum Card-Modems und die Anschluß-Kits erhalten Sie auf der Sony VAIO Direct-Website oder bei Ihrem Händler.



CD-ROM-Laufwerk

Sie können ein optionales CD-ROM-Laufwerk an Ihren Notebook-Computer anschließen, um CD-ROMs, Audio-CDs, CD-Extras und Video-CDs abzuspielen bzw. zu nutzen.



Sie können keine DVD-ROM/CD-ROM einlegen, während sich der Computer im Standby- oder Schlafmodus befindet.

Die Vorgehensweise beim Anschließen des CD-ROM-Laufwerks richtet sich nach dem jeweiligen Laufwerk.

Informationen über die Installation und Benutzung finden Sie im Handbuch Ihres CD-ROM-Laufwerks.

Wenn Sie Audio-CDs anhören möchten, müssen Sie das optionale PCGA-CD51 CD-ROM-Laufwerk anschließen.

Wenn Sie eine Audio-CD auf dem PCGA-CD5 CD-ROM-Laufwerk anhören möchten, schließen Sie die Kopf- bzw. Ohrhörer oder externen Lautsprecher an Ihr CD-ROM-Laufwerk an, und ändern Sie die Einstellungen wie im folgenden beschrieben:

1> Klicken Sie auf die Schaltfläche „Start“, wählen Sie „Einstellungen“ aus, und klicken Sie auf „Systemsteuerung“;

2> Doppelklicken Sie auf das Symbol „Multimedia“

3> Klicken Sie auf die Registerkarte „Musik-CD“, und stellen Sie sicher, daß das Kontrollkästchen „Digitale Audioausgabe für dieses Gerät aktivieren“ nicht aktiviert ist.

* Sie können das Sony PCGA-CD5 oder PCGA-CD51 CD-ROM-Laufwerk als Zubehör kaufen. Weitere Informationen hierzu erhalten Sie bei Ihrem Fachhändler.

 Schalten Sie den Computer und den Drucker aus und nehmen Sie Netzadapter und -kabel ab, bevor Sie den Drucker anschließen.

Weitere Informationen über die Installation und Verwendung des Druckers finden Sie im Druckerhandbuch.

Vor dem Betrieb des Druckers ist es eventuell erforderlich, die Einstellung für den Druckeranschluß in Sony Notebook Setup anzupassen. Weitere Informationen finden Sie im Abschnitt „Sony Notebook Setup“ in Ihrem Software-Handbuch.

Vor dem Anschließen externer Geräte sind der Computer und sämtliche externen Geräte abzuschalten.

Das Netzkabel ist erst nach dem Einstecken aller Kabel zu den externen Geräten anzuschließen.

Schalten Sie Ihren Computer erst ein, nachdem alle externen Geräte eingeschaltet wurden.

Drucker

Sie können einen Windows-kompatiblen Drucker an den USB-Anschluß Ihres Notebooks anschließen.

So schließen Sie einen Drucker am USB-Anschluß an

So schließen Sie einen Drucker am USB-Anschluß an

Sie können einen Windows[®] 98-kompatiblen USB-Drucker an Ihren Computer anschließen.

- Der USB-Anschluß ist an Ihrem Computer und Drucker mit dem Symbol  gekennzeichnet.
- Stecken Sie das USB-Druckerkabel (optional) einfach in die USB-Buchsen beider Geräte ein.

Einen Drucker verwenden

- Installieren Sie die Treiber-Software, die mit Ihrem Drucker ausgeliefert wurde.



 Weitere Informationen über die Installation und Verwendung des Projektors finden Sie in dessen Handbuch.

In Abhängigkeit vom verwendeten Computerdisplay und Projektor erfolgt die Anzeige auf dem integrierten Notebook-Display (LCD) und dem externen Projektorbildschirm möglicherweise nicht gleichzeitig.

Externes Display

An Ihren Computer kann ein externer Monitor angeschlossen werden. Sie können Ihren Computer beispielsweise mit folgenden Geräten betreiben:

- Computermonitor (Monitor)
- Projektor
- TV

Nutzen Sie das externe Display als Zweitmonitor oder richten Sie einen virtuellen Desktop ein (Weitere Informationen hierzu finden Sie im Abschnitt „Verwenden der Doppelanzeige“ in Ihrem Software-Handbuch).

Anschließen eines externen Computermonitors

Schließen Sie Ihren externen Monitor mit dem mitgelieferten Bildschirmadapter an den Computer an.

- 1 Schließen Sie den mitgelieferten Bildschirmadapter an den VGA/TV-Miniausgang des Computers und das Monitorkabel an den VGA-Ausgang des Bildschirmadapters an.
- 2 Erforderlichenfalls ist das eine Ende des Monitor-Netzkabels mit dem Monitor und das andere Ende mit einer Netzsteckdose zu verbinden.
- 3 Anschließen eines Projektors

Als externes Display kann auch ein Projektor, z. B. der Sony LCD Projektor, verwendet werden.



Sie können einen Projektor mit dem mitgelieferten Bildschirmadapter anschließen.

Externes Display



Der Ausgang Ihres Fernsehgerätes zum Fernsehgerät ist nur zu PAL kompatibel.

Sie können diese Funktionen mit dem Jog Dial ausführen. Weitere Informationen hierzu finden Sie in dem Abschnitt „Verwenden des Jog Dials“ in Ihrem Software-Handbuch.

- 1 Schließen Sie den mitgelieferten Bildschirmadapter an den VGA/TV-Miniausgang des Computers und das Monitorkabel an den VGA-Ausgang des Bildschirmadapters an.
- 2 Der Ohrhöreranschluß ist am Computer mit dem Symbol  gekennzeichnet. Schließen Sie das Lautsprecherkabel dort an.
- 3 Der Mikrofonanschluß ist am Computer mit dem Symbol  gekennzeichnet. Schließen Sie das Mikrofonkabel an diesen Anschluß an.

Anschließen eines Fernsehgerätes

Schließen Sie Ihr Fernsehgerät mit dem mitgelieferten Bildschirmadapter an den Computer an.

- 1 Schließen Sie den mitgelieferten Bildschirmadapter an den VGA/TV-Miniausgang des Computers und das Videokabel an den TV-Ausgang des Bildschirmadapters an.
- 2 Schließen Sie das andere Ende des Videokabels an den Videoeingang des Fernsehgerätes an.

Auswahl eines Displays*

Wenn Sie an den Monitoranschluß Ihres Computers ein externes Display anschließen, können Sie mit den Tasten Fn+F7 die Ausgabe auf das integrierte Display (LCD), den externen Monitor oder auf beide legen.

Weitere Information finden Sie im Abschnitt „Wahl des Anzeigemodus“ in Ihrem Software-Handbuch.

Entfernen eines Bildschirmadapters

Schalten Sie den Computer aus, und entfernen Sie dann den Bildschirmadapter.

Digitalkamera Mavica mit Disketten

Mit der Digitalkamera Mavica können Sie Fotos aufnehmen, diese als Einzelbilder in Ihren Computer übertragen und dort mit der Software PictureGear bearbeiten.

Zum Übertragen der Digital Mavica-Bilder führen Sie die folgenden Schritte aus:

- 1 Legen Sie die Diskette der Mavica in das Diskettenlaufwerk Ihres Computers ein, und kopieren Sie die Bilder in den gewünschten Ordner.
- 2 Starten Sie die Grafikanwendung, und öffnen Sie das Bild, oder ziehen Sie das Bild mit der Maus auf das Programmsymbol der Anwendung. Nehmen Sie die gewünschten Änderungen vor.
- 3 Speichern Sie das Bild gegebenenfalls unter einem neuen Namen und Dateityp.



Memory Sticks™

Sie können den internen Speicher der verwendeten Digitalkamera oder eines anderen Digitalgeräts mit Memory Sticks™ aufstocken. Um die Daten an den Computer zu übertragen, legen Sie den Memory Stick einfach in den optionalen PC Card-Adapter und stecken diesen in den PC Card-Einschub des Computers:

- 1 Nachdem Sie die Daten vom digitalen Gerät darauf gespeichert haben, legen Sie den Memory Stick in den PC Card-Adapter.
- 2 Schieben Sie die PC Card dann mit dem Etikett nach oben in den PC Card-Steckplatz Ihres Notebooks, bis der Auswurfhebel vollständig aus dem Notebook-Gehäuse herausragt. Drücken Sie dann den Auswurfhebel zurück in das Gehäuse.
- 3 Der Memory Stick wird vom System selbständig erkannt und im Fenster „Arbeitsplatz“ als lokales Laufwerk angezeigt. Abhängig von der Konfiguration des Computers wird ihm ein passender Laufwerksbuchstabe zugewiesen.

Vorsichtsmaßnahmen und Spezifikationen entnehmen Sie bitte dem Benutzerhandbuch Ihres Memory Sticks.

i.LINK™-Gerät

 Weitere Informationen über die Installation und Verwendung finden Sie im Handbuch des Peripheriegerätes.

i.LINK™-Gerät

Ihr Computer ist mit einem i.LINK-Anschluß (IEEE1394) ausgestattet, über den Sie ein i.LINK™ -Gerät wie etwa einen digitalen Videocamcorder anschließen können.

Anschließen eines Digitalcamcorders

- 1 Bringen Sie einen Stecker des i.LINK-Kabels am i.LINK-Anschluß des Computers und den anderen Stecker am DV-Ausgang („DV Out“) des Digitalcamcorders an.
- 2 Starten Sie die Anwendung DVgate Motion. Weitere Informationen hierzu finden Sie im Abschnitt „DVgate Motion“ in Ihrem Software-Handbuch.

 Die Software unterstützt nur jeweils einen Digitalcamcorder oder ein i.LINK™-Gerät.

Bei den Digitalcamcordern von Sony sind die Anschlüsse mit der Bezeichnung „DV Out“, „DV In/Out“ oder „i.LINK“ miteinander kompatibel.

Im Gegensatz zu anderen Computern können die an dieses Notebook angeschlossenen externen Geräte über den i.LINK-Anschluß nicht mit Spannung versorgt werden.

Der i.LINK-Anschluß unterstützt Datenübertragungsraten von bis zu 400 Mbit/s; die tatsächlich erzielbare Datenübertragungsrate hängt jedoch von der des externen Gerätes ab.

Die zur Verfügung stehenden i.LINK-Funktionen können je nach der von Ihnen verwendeten Software unterschiedlich sein. Weitere Informationen finden Sie in dem mit Ihrer Software ausgelieferten Handbuch.

Eine Liste der i.LINK™-Kabel, die mit Ihrem Computer kompatibel sind, erhalten Sie bei Ihrem Händler.

 Achten Sie darauf, daß die externen Lautsprecher für den Betrieb an einem Computer geeignet sind.

Vor dem Einschalten der externen Lautsprecher ist eine geringe Wiedergabelautstärke einzustellen.

Legen Sie keine Disketten auf die Lautsprecher. Durch die magnetischen Felder der Lautsprecher können die gespeicherten Daten beschädigt werden.

Informationen über Installation und Benutzung finden Sie im Handbuch Ihrer Lautsprecher.

Achten Sie darauf, daß Ihr Mikrofon für den Anschluß an einen Computer geeignet ist.

Informationen über Installation und Benutzung finden Sie im Handbuch des Mikrofons.

Externe Lautsprecher

Durch den Anschluß von externen Lautsprechern können Sie die Qualität der Audiowiedergabe des Computers wesentlich verbessern.

Anschließen von externen Lautsprechern

- Der Ohrhöreranschluß ist am Computer mit dem Symbol  gekennzeichnet. Schließen Sie das Lautsprecherkabel dort an.

Externes Mikrofon

Durch den Anschluß eines externen Mikrofons können Sie die Tonqualität Ihrer Aufnahmen verbessern.

Anschließen eines externen Mikrofons

- Der Mikrofonanschluß ist am Computer mit dem Symbol  gekennzeichnet. Schließen Sie das Mikrofonkabel an diesen Anschluß an.

 Ihr Computer ist mit USB-Anschlüssen ausgestattet und entspricht so dem aktuellen Stand der Technik. Es ist eventuell erforderlich, vor Verwendung des USB-Gerätes die Gerätetreiber zu installieren, die zusammen mit dem jeweiligen Gerät geliefert werden.

Weitere Informationen über die Installation und Verwendung finden Sie im Handbuch Ihres USB-Gerätes.

Sie können die optionale Sony USB-Maus (PCGA-UMS1) anschließen. Da der Treiber für PCGA-UMS1 auf Ihrem Computer vorinstalliert ist, können Sie die USB-Maus PCGA-UMS1 einfach anschließen und dann sofort verwenden.

Ihr Computer hat keinen seriellen oder PS/2-Anschluß.

Gerät mit USB-Schnittstelle (Universal Serial Bus)

Sie können an Ihren Computer ein USB-Gerät anschließen.

Anschließen eines USB-Gerätes

- Der Anschluß für USB-Geräte ist am Computer mit dem Symbol  gekennzeichnet. Stecken Sie das eine Ende des USB-Kabels in diesen Anschluß, und schließen Sie das andere Kabelende an das USB-Gerät an.

 * Bei einigen Modellen kann sich die Online-Dokumentation auch auf einer Diskette befinden.

Probleme? — Hier ist die Lösung

In diesem Abschnitt wird beschrieben, wie Sie Hilfe von Sony erhalten können. Ebenfalls enthalten sind Hinweise zur Fehlerbehebung.

Wichtige Hinweise finden Sie auch in den Fragen und Antworten auf der Dokumentations-CD-ROM.*

Die Sony Kundendienst-Optionen

Sony stellt Ihnen verschiedene Optionen des Kundendienstes zur Verfügung. Wenn Sie einmal Fragen zu Ihrem Notebook-Computer und der vorinstallierten Software haben sollten, nutzen Sie bitte die nachfolgend aufgeführten Möglichkeiten:

Gedruckte Dokumentation, die Sie mit dem Computer erhalten haben

- ❑ Die **Kundenbroschüre** erläutert die Inbetriebnahme und die wichtigsten Grundfunktionen Ihres Computers. In dieser Broschüre finden Sie auch alle Informationen, die Sie benötigen, um sich mit dem Sony Kundenservice VAIO-Link in Verbindung zu setzen.
- ❑ Auf dem **Übersichtsposter** finden Sie den gesamten Inhalt des Paketes, eine Liste aller mitgelieferten Programme sowie die technischen Daten des Computers und des Zubehörs.

Online-Benutzerhandbücher auf der Dokumentations-CD-ROM

- ❑ Dieses Handbuch erläutert, wie Sie Ihren Computer bedienen und Peripheriegeräte anschließen. Hier finden Sie auch eine Auflistung des Verpackungsinhalts und die technischen Daten Ihres Computers und des Zubehörs.



Bevor Sie die hier beschriebenen Kommunikationsfunktionen nutzen können, müssen Sie Ihren Computer mit dem PC Card-Modem an eine Telefonleitung anschließen.

- Das **Software-Handbuch** enthält außerdem eine Liste der vorinstallierten Software und erklärt, wie Sie die Dienstprogramme bedienen und grundlegende Aufgaben mit Ihrem Computer ausführen.
- Die **VAIO-Link Kundenservice-Broschüre** informiert Sie ausführlich darüber, wie Sie mit dem Sony Kundenservice-Zentrum „VAIO-Link“ Verbindung aufnehmen können.

Andere Informationsquellen

- Die **Online-Hilfe**, die Bestandteil der vorinstallierten Software ist, enthält Informationen darüber, wie Sie die Software am besten nutzen.
- **VAIO-Link**: Sollten Sie einmal Probleme mit Ihrem Computer haben, können Sie telefonisch, per Fax oder E-Mail Verbindung mit VAIO-Link aufnehmen (die Adressen und Rufnummern finden Sie in Ihrer VAIO-Link Kundenservice-Broschüre). Bevor Sie mit dem Kundenservice Verbindung aufnehmen, sehen Sie jedoch bitte in Ihrem Benutzerhandbuch im Kapitel „Fehlerbehebung“ oder in den Handbüchern und Online-Hilfen Ihrer externen Geräte oder Software nach.
- Der **Sony E-Mail-Support** beantwortet Ihre Fragen per E-Mail. Es genügt, wenn Sie Ihre Frage in Form einer E-Mail an den Sony E-Mail-Support absenden. Ein Fachmann wird sie per E-Mail beantworten. Möchten Sie eine Anfrage an den E-Mail-Support senden, so beachten Sie bitte die in Ihrer VAIO-Link Kundenservice-Broschüre enthaltenen Informationen.

Fehlerbehebung

Dieser Abschnitt gibt Hilfestellung bei Problemen, die bei der Nutzung des Computers auftreten können. Für viele Probleme gibt es einfache Lösungen. Bevor Sie mit VAIO-Link Kontakt aufnehmen, versuchen Sie bitte erst selbst, Ihr Problem anhand der nachfolgend aufgeführten Fehlerbeschreibungen zu lösen.

Inhaltsverzeichnis der Verfahren zur Fehlerbehebung

- ❑ Computer und Software, siehe Seite 64
- ❑ Digitale Videoaufnahmen und DVgate Motion, siehe Seite 70
- ❑ Das Display, siehe Seite 70
- ❑ Die Motion Eye-Kamera, siehe Seite 71
- ❑ DVD-/CD-ROMs und Disketten, siehe Seite 73
- ❑ Audiowiedergabe, siehe Seite 74
- ❑ Modem, siehe Seite 76
- ❑ Externe Geräte, siehe Seite 78
- ❑ Produkt-Sicherheitskopie auf CD-ROM, siehe Seite 79

Computer und Software

Mein Computer läßt sich nicht starten

- ❑ Prüfen Sie, ob der Computer an eine Stromquelle angeschlossen und eingeschaltet ist. Prüfen Sie, ob die Stromversorgungsanzeige über der Tastatur leuchtet.
 - ❑ Prüfen Sie, ob der Akku ordnungsgemäß im Computer steckt und ob er geladen ist/wird.
-

- ❑ Vergewissern Sie sich, daß sich keine Diskette im Diskettenlaufwerk befindet.
- ❑ Prüfen Sie, ob die Stecker des Netzkabels und aller anderen Kabel fest in den jeweiligen Anschlüssen sitzen (wie beschrieben in “Anschließen einer Spannungsquelle”, Seite 18).
- ❑ Haben Sie den Computer an eine USV-Anlage (unterbrechungsfreie Stromversorgung) angeschlossen, prüfen Sie, ob diese eingeschaltet ist und funktioniert.
- ❑ Wenn Sie einen externen Monitor verwenden, prüfen Sie, ob er an die Stromquelle angeschlossen und eingeschaltet ist. Vergewissern Sie sich, daß Sie auf den externen Monitor umgeschaltet haben und daß Helligkeit und Kontrast richtig eingestellt sind. Weitere Informationen über Installation und Benutzung des Monitors finden Sie im Handbuch Ihres Monitors.
- ❑ Infolge von Kondensation kann im Gerät Feuchtigkeit auftreten. Benutzen Sie den Computer mindestens eine Stunde lang nicht, und schalten Sie ihn anschließend ein.
- ❑ Die interne Batterie Ihres Computers kann leer sein. Zum Auswechseln der internen Batterie an der Unterseite des Computers setzen Sie sich bitte mit VAIO-Link in Verbindung.

Wenn eines der oben genannten Verfahren nicht funktioniert, drücken Sie den Reset-Schalter auf der Unterseite des Computers mit einem Drahtstift, und starten Sie den Computer erneut.

Beim Einschalten des Computers wird die Meldung „Betriebssystem nicht gefunden“ angezeigt, und Windows wird nicht gestartet.

- ❑ Vergewissern Sie sich, daß im Diskettenlaufwerk keine nicht-bootfähige Diskette eingelegt ist.

- ❑ Befindet sich eine nicht-bootfähige Diskette im Laufwerk, entnehmen Sie diese und drücken dann eine beliebige Taste auf der Tastatur. Windows startet dann ganz normal.
Wenn Windows nicht startet, folgen Sie den nachstehenden Anweisungen zur Initialisierung des BIOS.
 - ❑ Wenn das Diskettenlaufwerk leer ist, folgen Sie den nachstehenden Anweisungen zur Initialisierung des BIOS.
- 1 Trennen Sie alle externen Geräte vom Computer.
 - 2 Schalten Sie den Computer aus und anschließend wieder ein.
 - 3 Schalten Sie den Computer ein, und drücken Sie beim Anzeigen des Sony-Logos die Taste F2. Daraufhin wird das BIOS-Setup-Menü angezeigt.
 - 4 Wählen Sie mit den Pfeiltasten das Menü „Exit“.
 - 5 Wählen Sie mit Hilfe der Pfeiltasten die Option „Get Default Values“, und drücken Sie dann die Eingabetaste. Die Meldung „Load default configuration now?“ wird angezeigt.
 - 6 Vergewissern Sie sich, daß „Yes“ ausgewählt ist, und drücken Sie dann die Eingabetaste.
 - 7 Wählen Sie mit Hilfe der Pfeiltasten die Option „Exit (Save Changes)“, und drücken Sie dann die Eingabetaste.
- Die Meldung „Save configuration changes and exit now?“ wird angezeigt.
- 8 Vergewissern Sie sich, daß [Yes] ausgewählt ist, und drücken Sie dann die Eingabetaste. Der Computer wird neu gestartet.

- 9 Wenn beim Einschalten des Computers immer noch die Meldung „Betriebssystem nicht gefunden“ angezeigt und Windows nicht gestartet wird, wenden Sie sich an VAIO-Link.

Wenn ich meinen Computer einschalte, wird die Meldung „Kein System oder Laufwerksfehler. Wechseln und eine beliebige Taste drücken“ angezeigt, und der Computer wird nicht gestartet.

Nehmen Sie die Diskette aus dem Laufwerk heraus, indem Sie die Auswurfaste drücken, und drücken Sie anschließend eine beliebige Taste.

Mein Computer läßt sich nicht abschalten

Zum Abschalten Ihres Computers verwenden Sie am besten den Befehl „Beenden“ aus dem Windows 98-Startmenü. Die Verwendung von anderen Methoden, einschließlich der nachfolgend aufgeführten, kann zum Verlust vorher nicht gespeicherter Daten führen. Haben Sie mit dem Befehl „Beenden“ keinen Erfolg, folgen Sie den nachstehenden Anweisungen:

- Starten Sie den Notebook-Computer neu, indem Sie zweimal die Tastenkombination Strg + Alt + Del drücken.
- Ist dies nicht möglich, drücken Sie die Netztaste, und halten Sie ihn mindestens vier Sekunden lang in dieser Position fest. Dadurch wird die Stromversorgung für den Computer abgeschaltet.
- Ziehen Sie den Netzstecker des Netzadapters aus der Netzsteckdose, und entfernen Sie den Akku aus Ihrem Computer.

 Drücken Sie Strg+Alt+Delete, so kann das zum Verlust der Daten in Anwendungen führen, die gegenwärtig geöffnet sind.

 Drücken Sie Strg+Alt+Delete, so kann das zum Verlust der Daten in Anwendungen führen, die gegenwärtig geöffnet sind.

Ich kann meinen Computer nicht in einen Energiesparmodus (Leerlauf-, Standby- oder Schlafmodus) umschalten: dies führt zu einem instabilen System.

Beenden Sie alle laufenden Anwendungen, und starten Sie das System neu. Ist dies nicht möglich, beachten Sie bitte die Frage "Mein Computer lässt sich nicht abschalten", Seite 67.

Mein Computer „stürzt ab“.

- ❑ Versuchen Sie einen Neustart des Computers. Klicken Sie auf der Task-Leiste von Windows erst auf „Start“, anschließend auf „Beenden“ und dann „Neu starten“.
- ❑ Ist es Ihnen nicht möglich, den Computer wie oben beschrieben neu zu starten, können Sie einen Neustart durch zweimaliges Drücken der Tastenkombination Strg+Alt+Delete (oder durch einmaliges Drücken der Tasten Strg+Alt+Delete und anschließendem Klicken auf „Herunterfahren“ im Windows Task-Manager) herbeiführen.
- ❑ Funktioniert der vorherige Schritt nicht, drücken Sie die Taste und halten sie für mindestens vier Sekunden gedrückt. Dadurch wird die Stromversorgung für den Computer abgeschaltet.
- ❑ Hängt sich Ihr Computer auf, wenn Sie eine CD-ROM abspielen, stoppen Sie die CD-ROM, und führen Sie einen Neustart des Computers durch, indem Sie zweimal die Tastenkombination Strg+Alt+Delete drücken.

Mein Softwareprogramm „hängt sich auf“ oder „stürzt ab“

Nehmen Sie Verbindung mit dem Softwarehersteller oder der technischen Hotline auf. In Ihrem Software-Handbuch finden Sie weitere Informationen dazu.

Der Zeiger bewegt sich im Display von allein.

Eine „Drift“ ist aufgetreten. Dabei handelt es sich jedoch nicht um einen Fehler. Der Zeiger wird sich beruhigen, wenn Sie den Stick für einige Sekunden nicht berühren.

Wenn ich den Stick ohne Betätigung der linken Taste drücke, klickt es.

Stellen Sie sicher, daß die Funktion „Drücken und Auswählen“ nicht aktiviert ist. Einzelheiten hierzu entnehmen Sie Ihrem Software-Handbuch im Abschnitt „Ändern der Eigenschaften des Zeigegerätes“.

Meine Maus funktioniert nicht.

- Wenn Sie eine externe Maus verwenden, prüfen Sie, ob die Maus an den Mausanschluß angeschlossen ist. Weitere Einzelheiten finden Sie unter “Gerät mit USB-Schnittstelle (Universal Serial Bus)”, Seite 61.
- Wenn Sie eine externe Maus angeschlossen haben, während der Computer eingeschaltet ist, sollten Sie einen Neustart des Computers durchführen.
- Wenn Sie eine optionale Sony USB-Maus PCGA-UMS1 verwenden, prüfen Sie, ob der Mausstecker richtig im USB-Anschluß Ihres Computers steckt. Weitere Einzelheiten finden Sie unter “Anschließen eines USB-Gerätes”, Seite 61.

Die Tastenkappe löst sich

Bringen Sie sie wieder an und drücken Sie sie solange, bis sie einrastet.

Wenn sich die Eingabetaste oder die Leertaste lösen, folgen Sie den Anleitungen in “Tastenkappe anbringen”, Seite 84.

Wenn Sie die Tastenkappe absichtlich abnehmen oder beim Austauschen zu fest andrücken, kann ein Fehler auftreten. Gehen Sie vorsichtig mit ihr um.



Digitale Videoaufnahmen und DVgate Motion

Während ich mit DVgate Motion Bilder zu einem digitalen Videogerät überspiele, wird die Meldung „Aufzeichnung auf DV-Deck fehlgeschlagen. Überprüfen Sie die Stromversorgung und den Kabelanschluß des Decks.“ eingeblendet.

Schließen Sie alle offenen Anwendungen, und starten Sie Ihren Computer neu. Das regelmäßige Überspielen von Bildern zu einem digitalen Videogerät mit Dvgate Motion verursacht manchmal dieses Problem.

Weitere Informationen über DVgate Motion finden Sie in der Online-Hilfe von DVgate Motion.

Das Display

Die Spiele- oder Videobilder werden nicht scharf angezeigt.

Klicken Sie mit der rechten Maustaste auf die Symbolleiste der PowerPanel-Software, wählen Sie „CPU-Takt“, und deaktivieren Sie das Kontrollkästchen „Auto“. Stellen Sie dann die Taktsteuerung auf 100% ein. Weitere Einzelheiten hierzu entnehmen Sie der Online-Hilfe der PowerPanel-Software.

Mein Flüssigkristalldisplay (LCD) zeigt überhaupt nichts an

- Prüfen Sie, ob der Computer an eine Stromquelle angeschlossen und eingeschaltet ist. Prüfen Sie, ob die Stromversorgungsanzeige über der Tastatur leuchtet.
- Prüfen Sie, ob der Akku ordnungsgemäß im Computer steckt und ob er geladen ist/wird.
- Stellen Sie die Helligkeit des integrierten LC-Displays (LCD) ein (Siehe „Fn+ 8 (F5) * Helligkeitsregelung“ Seite 31.).

- ❑ Der Computer befindet sich möglicherweise im Display-Standby. Zur Aktivierung des integrierten Displays drücken Sie eine beliebige Taste.

Der Bildinhalt wird auf meinem externen Monitor nicht zentriert oder nicht in der richtigen Größe dargestellt.

Zur Einstellung des Bildes verwenden Sie die Bedienelemente des externen Monitors. Weitere Informationen über Installation und Benutzung finden Sie im Handbuch Ihres Monitors.

Das Videobild auf meinem Bildschirm ist zu dunkel.

Haben Sie einen externen Monitor an den Monitoranschluß angeschlossen, trennen Sie diesen vom Monitoranschluß Ihres Computers.

Die Motion Eye-Kamera

Bei der Aufnahme eines hellen Gegenstandes mit einem dunklen Hintergrund entsteht mit „MOTION EYE“ eine vertikale Linie.

Dieses Phänomen wird als „Schmier“ oder „Nachziehen“ bezeichnet. Dabei handelt es sich nicht um einen Fehler!

Das Bild im View-Finder von „Smart Capture“ erscheint sehr grob gerastert.

- ❑ Wenn Sie ein Bild in minimaler Größe wie etwa 40 x 30 aufnehmen, kann das Bild sehr grob gerastert erscheinen.
- ❑ Wenn Sie ein Objekt aufnehmen, das sich schnell bewegt, kann es zu einer Lücke kommen. Dabei handelt es sich jedoch nicht um einen Fehler.

Die mit „MOTION EYE“ importierten Bilder sind unscharf.

- ❑ Die Aufnahme bei Beleuchtung mit Leuchtstofflampen kann zu Reflexionen führen.

- ❑ Es können rote oder grüne Störungen auftreten, wenn die importierten Bilder dunkle Teile enthalten.
- ❑ Wenn ein Standbild mit einer Größe von 640 x 480 importieren, kann das Bild sehr grob gerastert erscheinen.
- ❑ Das aufgenommene und das importierte Bild können voneinander abweichen, wenn Sie ein Standbild mit einer Größe von 640 x 480 importieren.
- ❑ Stellen Sie sicher, daß die Linse des "MOTION EYE" sauber ist.
- ❑ Stellen Sie die Fokussierung mit dem Objektivring ein.

Bei Import von Videobildern entstehen Bild- und Tonlücken.

- ❑ Lücken können aufgrund der wirksamen Einstellungen in der Smart Capture-Software auftreten. Weitere Einzelheiten hierzu entnehmen Sie der Online-Hilfe der Smart Capture-Software.

Im "MOTION EYE" werden keine Bilder angezeigt

Stellen Sie sicher, daß Sie keine weitere Anwendungssoftware wie etwa Smart Capture gestartet haben, die ebenfalls mit der Kamera „MOTION EYE“ arbeitet. Wenn das „MOTION EYE“ immer noch keine Bilder anzeigt, starten Sie Ihren Computer neu.

Ich kann mit Smart Capture, Smart Write oder Smart Label nicht aufnehmen.

- 1 Doppelklicken Sie auf das Symbol  in der Symbolleiste.
- 2 Im Kontextmenü wählen Sie „Eigenschaften“.
- 3 Deaktivieren Sie die Option „Stumm“ (Fn + F3), falls diese aktiviert sein sollte.

Smart Write und Smart Label starten nicht.

Installieren Sie die Software erneut mit der Produkt-Sicherheitskopie auf CD-ROM, und führen Sie dann das folgende Programm aus: G:VAIO/Sony Shared Library/setup.exe

DVD-/CD-ROMs und Disketten

Ich kann keine CD abspielen.

- ❑ Achten Sie darauf, daß das Etikett der CD nach oben zeigt.
- ❑ Ist für das Abspielen der CD-ROM eine Software erforderlich, prüfen Sie, ob die Software ordnungsgemäß installiert wurde.
- ❑ Überprüfen Sie die Lautstärkeinstellung der Lautsprecher.
- ❑ Reinigen Sie die CD-ROM.
- ❑ Infolge von Kondensation kann im Gerät Feuchtigkeit auftreten. Benutzen Sie den Computer mindestens eine Stunde lang nicht, und schalten Sie ihn anschließend ein.

Das CD-ROM-Laufwerk wurde vom Computer nicht erkannt oder läuft nicht normal.

- ❑ Vergewissern Sie sich, das die verwendete PC Card auch wirklich die ist, die Sie zusammen mit dem CD-ROM-Laufwerk erhalten haben.
- ❑ Überprüfen Sie, ob das Anschlußkabel richtig in der PC Card steckt.
- ❑ Überprüfen Sie, ob die PC Card fest im PC Card-Schacht des Notebooks-Computers sitzt.
- ❑ Überprüfen Sie den PC Card-Schacht auf verbogene oder abgebrochene Kontakte.

- ❑ Möglicherweise ist das CD-ROM-Laufwerk nur ausgeschaltet.
- ❑ Das CD-ROM-Laufwerk ist noch vom Transport arretiert. Entfernen Sie die Arretierung, bevor Sie eine CD in das Laufwerk einlegen.

Wenn ich auf ein Anwendungssymbol doppelklicke, erscheint eine Meldung (z. B. „Sie müssen die Software-CD-ROM in Ihr CD-ROM-Laufwerk einlegen“), und die Software startet nicht.

- ❑ Manche Titel erfordern bestimmte Dateien, die sich auf der Programm-DVD-ROM/CD-ROM befinden. Legen Sie die DVD-ROM bzw. CD-ROM ein, und versuchen Sie, das Programm noch einmal zu starten.
- ❑ Achten Sie darauf, daß die bedruckte Seite der CD nach oben zeigt.

Ich kann mit meinem Diskettenlaufwerk keine Disketten beschreiben.

- ❑ Die Diskette ist schreibgeschützt. Deaktivieren Sie den Schreibschutz oder verwenden Sie eine Diskette, die nicht schreibgeschützt ist.
- ❑ Achten Sie darauf, daß die Diskette richtig in das Diskettenlaufwerk eingeschoben wurde.

Audiowiedergabe

Meine Lautsprecher geben den Ton nicht wieder

- ❑ Die eingebauten Lautsprecher können abgeschaltet sein. Zum Einschalten der Lautsprecher drücken Sie Fn+F3.
- ❑ Die Wiedergabelautstärke kann auf Minimum eingestellt sein. Drücken Sie Fn+F4 und dann **▲** oder **▶**, oder erhöhen Sie die Lautstärke mit dem Jog Dial.
- ❑ Wird Ihr Computer mit Akkus betrieben, prüfen Sie, ob diese richtig eingesetzt und geladen sind/werden.

- ❑ Arbeiten Sie mit einer Anwendung, die ihre eigenen Lautstärkereglern hat, prüfen Sie, ob die Lautstärke richtig eingestellt ist.
- ❑ Prüfen Sie die Lautstärkereglern in Windows® 98.
- ❑ Wenn Sie externe Lautsprecher anschließen, achten Sie darauf, daß diese richtig angeschlossen sind und die Lautstärkereglern nicht auf Null stehen. Sind die Lautsprecher mit einem Stummschalter ausgerüstet, achten Sie darauf, daß dieser ausgeschaltet ist. Werden die Lautsprecher aus Akkus mit Strom versorgt, prüfen Sie, ob diese richtig eingesetzt und geladen sind.
- ❑ Wenn Sie ein Audiokabel an den Ohrhöreranschluß angeschlossen haben, ziehen Sie den Stecker heraus.

Mein Mikrofon funktioniert nicht.

Wenn Sie ein externes Mikrofon verwenden, prüfen Sie, ob der Mikrofonstecker richtig im Mikrofonanschluß Ihres Computers steckt. Weitere Einzelheiten finden Sie unter "Externes Mikrofon", Seite 60.

In der Task-Leiste gibt es zwei Symbole, die den Klang steuern.

Die Yamaha-Steuerung  regelt den Audioklang Ihres VAIO Notebook-Computers.

Durch die Installation eines Peripheriegerätes mit Audio-Funktionen wird aber möglicherweise die Windows® 98-Steuerung  aktiviert.

Zur Deaktivierung der Windows® 98-Steuerung und zum Entfernen des Symbols  aus der Task-Leiste:

- 1 Klicken Sie in der Windows-Task-Leiste auf die Schaltfläche „Start“.
- 2 Klicken Sie auf „Systemsteuerung“.
- 3 Öffnen Sie das Dialogfeld „Multimedia“.

- 4 Deaktivieren Sie auf der Registerkarte „Audio“ die Option „Lautstärkeregelung in der Task-Leiste anzeigen“.

Modem

Mein Modem (PC Card) funktioniert nicht.

- ❑ Prüfen Sie, ob Ihre PC Card richtig im Computer sitzt (Etikett nach oben).
- ❑ Prüfen Sie, ob Ihr System das PC Card-Modem erkannt hat. Siehe “PC Card-Modem”, Seite 50.
- ❑ Prüfen Sie, ob das Telefonkabel an die PC Card angeschlossen ist. Weitere Informationen finden Sie in “Anschluß an eine Telefonleitung”, Seite 50 .
- ❑ Prüfen Sie, ob die Telefonleitung an das Telefonnetz angeschlossen ist. Die Telefonleitung läßt sich prüfen, indem Sie ein normales Telefon anschließen, den Hörer abnehmen und darauf achten, ob Sie das Freizeichen hören.
- ❑ Prüfen Sie, ob die Telefonnummer, die das Programm anwählt, richtig ist.
- ❑ Wenn Sie ein Mobiltelefon anschließen, achten Sie darauf, daß das Programm der mitgelieferten PC Card das angeschlossene Mobiltelefon unterstützt.
- ❑ Überprüfen Sie, daß die verwendete Kommunikationssoftware mit der PC Card kompatibel ist. Prüfen Sie, ob der in Ihrer Kommunikationssoftware gewählte Treiber mit der Programmierung Ihrer PC Card übereinstimmt (weitere Informationen finden Sie im Benutzerhandbuch Ihrer Kommunikationssoftware).

Die Datenübertragungsrate meines Modems ist zu niedrig

Die Modemverbindung wird von vielen Faktoren beeinflusst, darunter Störungen in Telefonleitungen oder Kompatibilität der beteiligten Geräte (wie z. B. Faxgeräte oder andere Modems). Wenn Sie Grund zur Annahme haben, daß Ihr Modem nicht optimal mit anderen PC-Modems, Faxgeräten oder Ihrem Internet-Diensteanbieter zusammenarbeitet, prüfen Sie folgendes:

- ❑ Lassen Sie Ihre Telefonleitung auf Leitungsstörungen überprüfen.
- ❑ Haben Sie Probleme beim Faxversand, prüfen Sie, ob das angerufene Faxgerät einwandfrei arbeitet und ob es mit Fax-Modems kompatibel ist.
- ❑ Haben Sie Probleme mit der Verbindung zu Ihrem Internet-Diensteanbieter, fragen Sie nach, ob dieser gegenwärtig technische Probleme hat.
- ❑ Verfügen Sie über eine zweite Telefonleitung, versuchen Sie, das Modem an dieser Leitung zu betreiben.

Mein Modem kann keine Verbindung erstellen.

Der Wählmodus Ihres Modems ist möglicherweise nicht mit Ihrer Telefonverbindung kompatibel.

Überprüfen Sie den Wählmodus:

- 1 Klicken Sie auf dem Windows-Desktop auf „Arbeitsplatz“.
- 2 Öffnen Sie die „Systemsteuerung“.
- 3 Wählen Sie die Option „Modem“.
- 4 Wählen Sie „COM One Platinum Card Discovery V.90“.
- 5 Wählen Sie die Option „Wähleigenschaften“.

- 6 Passen Sie die Wähleigenschaft „Impulswahl“ bzw. „Tonwahl“ entsprechend Ihrer Telefonverbindung an.

Externe Geräte

Ich kann keine DV-Geräte verwenden. Es erscheint die Meldung, daß ein DV-Gerät nicht angeschlossen oder nicht eingeschaltet ist.

- ❑ Prüfen Sie, ob das DV-Gerät eingeschaltet ist und die Kabel ordnungsgemäß angeschlossen sind.
- ❑ Verwenden Sie mehrere i.LINK™-Geräte, kann die Kombination der angeschlossenen Geräte zu einem instabilen Betrieb führen. In diesem Fall schalten Sie alle angeschlossenen Geräte ab und entfernen nicht verwendete Geräte. Überprüfen Sie die Verbindungen und schalten Sie danach die Geräte wieder ein.

Das an den Computer angeschlossene i.LINK™-Gerät wird nicht erkannt. Oder eine Meldung wird angezeigt.

Trennen Sie das i.LINK™-Gerät einmal vom Computer und schließen Sie es wieder an.

Meine PC Card funktioniert nicht

- ❑ Achten Sie darauf, daß die PC Card kompatibel mit Windows® 98 ist.
- ❑ Deaktivieren Sie mit Hilfe des Sony Notebook Setup-Programms alle Geräte, die Sie gegenwärtig nicht benutzen.

 Mitgeliefert (abhängig vom jeweiligen Modell): 1 CD-ROM für die Neuinstallation des Systems und der Anwendungen oder 2 CD-ROMs (eine Anwendungs-CD und eine System-CD).

Diese CD-ROMs können nur mit dem von Ihnen erworbenen Sony Notebook-Computer verwendet werden. Die Verwendung auf einem anderen Sony PC oder dem PC eines anderen Herstellers ist nicht vorgesehen!

Produkt-Sicherheitskopie auf CD-ROM

Die folgenden Abschnitte enthalten Informationen zur Verwendung der Installations-CD-ROMs.

In Ihrem Softwarepaket finden Sie zwei CD-ROMs mit Produkt-Sicherheitskopien:

- Mit der System-Sicherheitskopie auf CD-ROM (Teil 1 von 2) können Sie Ihr gesamtes System neu installieren.
- Die Anwendungs-Sicherheitskopie auf CD-ROM (Teil 2 von 2) erlaubt Ihnen die Wiederherstellung der vorinstallierten Software und die manuelle Neuinstallation der Gerätetreiber.

Es kann sein, daß Sie bei einem schwerwiegenden Systemabsturz den gesamten Inhalt Ihrer Festplatte wiederherstellen müssen. Die Wiederherstellung des Systems ist also erforderlich.

Haben Sie mit Ihrem Computer ein Problem, das möglicherweise auf ein schlecht konfiguriertes System zurückzuführen ist, kann die Neuinstallation eines einzelnen Gerätetreibers die Lösung für Ihr Problem bringen.

Ein anderes Problem könnte sein, daß eine vorinstallierte Anwendung nicht mehr richtig arbeitet. Die Neuinstallation der jeweiligen Anwendung sollte das Problem lösen. Sie sollten daher ein Anwendungsprogramm wiederherstellen.

Neuinstallation des Systems

Verwenden Sie diese Option nur, wenn Ihr System schweren Schaden genommen hat, wenn z. B. Windows 98 nicht mehr startet oder Ihr PC sich äußerst eigenartig verhält. Die Neuinstallation des Systems wird die Originalkonfiguration Ihres PCs vollständig wiederherstellen.

! Bei einer Neuinstallation des Systems werden sämtliche Daten, die auf der Festplatte gespeichert sind, unwiderruflich gelöscht. Deshalb ist es ratsam, vor der Neuinstallation die auf der Festplatte befindlichen Daten auf eine externe Platte auszulagern. Ist dies unter Windows® 98 nicht möglich, versuchen Sie, Ihre Daten unter DOS auf einen externen Datenträger zu speichern (Diskette, ZIP oder andere Festplatte).

! HINWEIS: Achten Sie vor der Neuinstallation darauf, daß Ihr Computer an das Stromnetz angeschlossen ist (und nicht im Akkubetrieb läuft).

! HINWEIS: Nach der Neuinstallation muß die CD mit der Produkt-Sicherheitskopie vor dem Neustart des Computers aus dem Laufwerk herausgenommen werden. Falls sich die CD-ROM dann noch im Laufwerk befindet, wird eine nochmalige Neuinstallation durchgeführt.

Verfahren zur System-Neuinstallation

- 1 Nehmen Sie die System-Sicherheitskopie-CD-ROM (Teil 1 von 2).
- 2 Schalten Sie Ihren Computer ein (nur mit angeschlossenem Netzadapter), und legen Sie die CD-ROM Nr. 1 mit der System-Sicherheitskopie in das DVD-ROM-/CD-ROM-Laufwerk ein.
- 3 Schalten Sie Ihren Computer aus (schieben Sie hierfür den Netzschalter nach vorn, und halten Sie ihn mindestens vier Sekunden lang in dieser Position fest).
- 4 Warten Sie zehn Sekunden, und schalten Sie dann Ihren Computer wieder ein.
- 5 Klicken Sie auf „OK“. Dadurch bestätigen Sie, daß Sie die Microsoft Lizenzvereinbarung gelesen und akzeptiert haben.
- 6 Als nächstes erscheint der Systeminstallationsbildschirm. Wenn Sie wirklich sicher sind, daß es Ihnen nichts ausmacht, sämtliche Daten zu verlieren, wählen Sie „Ja“.
- 7 Daraufhin erscheint eine letzte Warnung. Wenn Sie dann auf „Weiter“ klicken, werden sämtliche Daten endgültig entfernt, und die System-Neuinstallation beginnt.

Wenn Ihr Computer die System-Neuinstallation nicht startet

Lesen Sie bitte die Hinweise in Ihrer VAIO-Link Kundenservice-Broschüre, und nehmen Sie entweder per Telefon oder per Fax Verbindung mit VAIO-Link auf.

 Die Neuinstallation dauert etwa 10 bis 20 Minuten.

Verwenden Sie die Installations-CD mit der Anwendungs-Sicherheitskopie (Teil 2 von 2) nur unter Windows® 98. Die Anwendung läßt sich nicht von der DOS-Ebene aus starten.

Bei der Neuinstallation einer Anwendung gehen keine Daten auf der Festplatte verloren.

Verfahren zur Wiederherstellung einer Anwendung

Mit Hilfe des Programms zur Wiederherstellung einer Anwendung können Sie einzelne Anwendungen neu installieren.

Die Neuinstallation kann Probleme bei einem Programm lösen, das nicht mehr richtig arbeitet.

Verfahren zur Wiederherstellung einer Anwendung

- 1 Nehmen Sie die Anwendungs-Sicherheitskopie auf CD-ROM (Teil 2 von 2).
- 2 Schalten Sie Ihren Computer ein (nur mit angeschlossenem Netzadapter). Warten Sie, bis Windows® 98 gestartet ist und läuft.
- 3 Legen Sie die Anwendungs-CD-ROM in das DVD-ROM-/CD-ROM-Laufwerk ein. Der Installationsmanager wird automatisch gestartet.
- 4 Wenn das Menü des Installationsmanagers erscheint, folgen Sie bitte den auf dem Bildschirm angezeigten Anweisungen zur Auswahl der neu zu installierenden Anwendung.
- 5 Folgen Sie den Anweisungen des Installationsmanagers.

Neuinstallation eines Gerätetreibers

Einige Anwendungen und Zusatzgeräte benötigen bestimmte Treiber, die sich nicht im Treiber-Ordner von Windows® 98 befinden. Mit Hilfe der Installations-CD-ROM können Sie die für Ihre vorinstallierten Anwendungen benötigten Treiber leicht finden und installieren.

- 1 Zuerst prüfen Sie, ob sich der neu zu installierende Treiber auf der CD-ROM mit der Anwendungs-Sicherheitskopie befindet. Im Verzeichnis „Drivers“ (in

G:\Drivers) befinden sich nur Treiber, die nicht mit Windows[®] 98 geliefert werden.

- 2 Durchsuchen Sie alle Unterverzeichnisse nach dem gewünschten Treiber.
- 3 Zur Installation des jeweiligen Treibers starten Sie als nächstes den Hardware-Assistenten „Neue Hardware hinzufügen“. Wählen Sie dazu im Windows[®] Start-Menü „Einstellungen“, dann „Systemsteuerung“, und durchsuchen Sie die geeigneten Ordner nach dem Treiber.



Hinweise für den Benutzer

In diesem Abschnitt werden Vorsichtsmaßnahmen beschrieben, die Ihnen helfen sollen, Ihren Computer vor Schaden zu bewahren.

Erweitern des Arbeitsspeichers

Ihr Notebook-Computer und die Arbeitsspeichermodule verwenden Qualitätsmodule und spezielle elektronische Anschlüsse. Zur Vermeidung von Beschädigungen und zur Wahrung Ihrer Garantieansprüche empfiehlt Ihnen Sony dringend:

- ❑ neue Speichermodule nur von Ihrem Fachhändler zu beziehen,
- ❑ die Speichermodule nicht selbst zu installieren, wenn Sie nicht mit der Erweiterung des Arbeitsspeichers eines Notebook-Computers vertraut sind,
- ❑ auf keinen Fall die Modulanschlüsse oder Speichersteckplätze zu berühren.

Wenn Sie Hilfe benötigen, wenden Sie sich bitte an den VAIO-Link-Kundenservice.



Tastenkappe anbringen

👉 Nehmen Sie die Tastenkappe nicht ab. Andernfalls könnte dies zu Fehlfunktionen führen.

Wenn Sie sie zu fest drücken, kann der Computer beschädigt werden. Gehen Sie also behutsam mit ihr um.

Tastenkappe anbringen

Wenn sich die Eingabetaste oder die Leertaste lösen, ersetzen Sie die Kappe wie weiter unten beschrieben. Wenn sich die andere Tastenkappe löst, bringen Sie sie wieder an und drücken Sie sie solange, bis sie einrastet.

Tastenkappe ersetzen

Entfernen Sie den Draht der Tastenkappe und fassen Sie sie am Haken an. Richten Sie die Tastenkappe mittig aus und drücken Sie sie von oben fest.

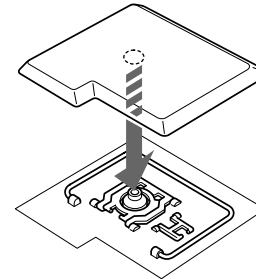
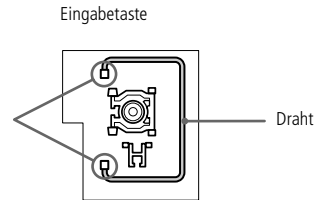

Andere Vorsichtsmaßnahmen

Umgang mit der Festplatte

Die Festplatte hat eine hohe Speicherdichte und liest oder schreibt Daten in kürzester Zeit. Andererseits ist sie sehr anfällig gegenüber mechanischen Erschütterungen, Stößen oder Staub. Bewahren Sie die Festplatte nicht in der Nähe von Magneten auf.

Obwohl die Festplatte über eine Sicherheitsvorrichtung verfügt, die Datenverluste durch mechanische Erschütterung, Stöße oder Staub vermeiden soll, sollten Sie vorsichtig mit Ihrem Computer umgehen. Datenbeschädigung vermeiden:

- ❑ Versetzen Sie dem Computer keinen Stöße.
- ❑ Stellen Sie den Computer nicht an einem Ort auf, an dem mechanische Erschütterungen zu erwarten sind, oder die Stabilität nicht gewährleistet ist.
- ❑ Verrücken Sie den Computer nicht, wenn er eingeschaltet ist.
- ❑ Schalten Sie den Computer nicht aus oder führen Sie keinen Neustart durch, wenn Daten geschrieben oder gelesen werden.
- ❑ Setzen Sie den Computer nicht an einem Ort ein, der starken Temperaturschwankungen unterworfen ist.
- ❑ Wenn die Festplatte beschädigt ist, können die Daten nicht wiederhergestellt werden.

Datensicherung

Sie sollten Ihre Daten regelmäßig sichern, da Sie wichtige Daten verlieren können, wenn der Computer beschädigt ist.

Die Anwendungsprogramme erhalten Sie auf CD-ROM oder Diskette.

Weitere Informationen über Datensicherungen entnehmen Sie der Online-Hilfe von Windows® 98.

Umgang mit dem LC-Display

- ❑ Das integrierte Display darf nicht direkter Sonnenstrahlung ausgesetzt werden, da dies zu Schäden an dem Display führen kann. Vorsicht bei Einsatz des Computers in der Nähe eines Fensters.
- ❑ Kratzer auf dem Display oder Ausübung von Druck auf die Displayoberfläche sind zu vermeiden. Dies könnte zu Fehlfunktionen führen.
- ❑ Der Einsatz des Computers bei niedrigen Temperaturen kann zu einem Störbild auf dem Display führen. Dabei handelt es sich nicht um einen Fehler! Wird der Computer wieder in eine Umgebung mit normaler Temperatur gebracht, verschwindet das Störbild.
- ❑ Ein Störbild kann dann auf dem Display erscheinen, wenn dasselbe Bild über eine lange Zeit dargestellt wird. Das Störbild verschwindet nach einiger Zeit. Störbilder können durch die Verwendung eines Bildschirmschoners vermieden werden.
- ❑ Während des Betriebs wird das Display warm. Dies ist normal und kein Zeichen für einen Fehler.
- ❑ Die Flüssigkristallanzeige wird unter Verwendung einer sehr präzisen Technologie gefertigt. Sie können jedoch evtl. auf dem Display regelmäßig verteilte kleine schwarze Punkte und/oder helle Punkte (rot, blau oder grün) sehen. Dies ist ein normales Ergebnis des Fertigungsprozesses und ist kein Hinweis auf einen Fehler.

Spannungsquellen

- ❑ Ihr Computer arbeitet mit einer Wechselstrom-Netzspannung von 100 V bis 240 V, 50/60 Hz.
- ❑ Schließen Sie keine anderen Geräte mit hohem Stromverbrauch (z. B. Kopierer oder Aktenvernichter) an die Netzsteckdose an, an die auch der Computer angeschlossen ist.

- ❑ Zum Schutz des Computers können Sie eine Tischsteckdose mit integriertem Überspannungsschutz erwerben. Dieses Gerät verhindert Schäden an Ihrem Computer, die von plötzlichen Spannungsspitzen hervorgerufen werden. Spannungsspitzen können z. B. bei Gewittern auftreten.
- ❑ Stellen Sie keine schweren Geräte auf das Netzkabel.
- ❑ Das Netzkabel ist immer am Stecker aus der Steckdose zu ziehen. Ziehen Sie den Netzstecker niemals am Netzkabel heraus.
- ❑ Benutzen Sie Ihren Computer längere Zeit nicht, so ziehen Sie den Netzstecker aus der Steckdose.
- ❑ Wird der Netzadapter nicht verwendet, ziehen Sie den Netzstecker heraus.
- ❑ Verwenden Sie nur den mitgelieferten Netzadapter. Schließen Sie kein anderes Netzteil an.

Pflege

- ❑ Reinigen Sie das Gehäuse mit einem weichen, trockenen Tuch. Sie können auch ein weiches Tuch verwenden, das mit einer milden Reinigungsmittellösung angefeuchtet wurde. Verwenden Sie unter keinen Umständen Scheuerschwämme und Scheuer- oder Lösungsmittel wie Alkohol oder Benzin, da diese die Oberfläche Ihres Computers beschädigen können.
- ❑ Sollten irgendwelche feste Stoffe oder Flüssigkeiten in den Computer eingedrungen sein, beenden Sie den Betrieb, und ziehen Sie danach den Netzstecker. Unter Umständen sollten Sie den Computer in einer autorisierten Fachwerkstatt überprüfen lassen, bevor Sie ihn wieder einschalten.
- ❑ Lassen Sie den Computer nicht fallen. Schwere Gegenstände dürfen nicht auf den Computer gestellt werden.

Installation

- ❑ Stellen Sie den Computer nicht an einem Ort mit folgenden Umgebungsbedingungen auf:
 - ❑ Wärmequellen wie z. B. Heizkörper oder Luftkanäle
 - ❑ Direkte Sonneneinstrahlung
 - ❑ Übermäßig viel Staub
 - ❑ Feuchtigkeit oder Regen
 - ❑ Mechanische Erschütterungen oder Stöße
 - ❑ Lautsprecher oder starke Magneten, die nicht magnetisch abgeschirmt sind
 - ❑ Umgebungstemperaturen von über 35 °C oder weniger als 10 °C
 - ❑ Hohe Luftfeuchtigkeit.
- ❑ Stellen Sie kein elektronisches Gerät in der Nähe Ihres Computers auf. Das vom Computer erzeugte elektromagnetische Feld kann bei benachbarten Geräten zu Störungen führen.
- ❑ Sorgen Sie dafür, daß die Luftzirkulation nicht behindert und ein Wärmestau im Computer vermieden wird. Stellen Sie Ihren Computer nicht auf Teppiche und Tücher oder in die Nähe von Vorhängen oder Wandbehängen, die die Lüftungsöffnungen des Computers abdecken könnten. An der Gehäuserückwand des Computers sollten mindestens 20 cm freibleiben.
- ❑ Der Computer erzeugt Hochfrequenzsignale, die den Rundfunk- oder Fernsehempfang beeinträchtigen können. Sollte dies der Fall sein, stellen Sie den Computer in ausreichendem Abstand zu diesen Geräten auf.
- ❑ Benutzen Sie nur die aufgeführten externen Geräte, sonst könnten sich evtl. Probleme ergeben.
- ❑ Verwenden Sie keine abgeschnittenen oder beschädigten Verbindungskabel.

- ❑ Ihr Computer kann über das Modem nicht an Münzfernsprecher angeschlossen werden und funktioniert möglicherweise nicht an einem Nebenstellenanschluß.

Feuchtigkeitskondensation

Wird der Computer unmittelbar von einem kalten Raum in einen warmen gebracht, kann sich Feuchtigkeit im Inneren Ihres Computers niederschlagen. In diesem Fall warten Sie bitte mindestens eine Stunde, bevor Sie den Computer einschalten. Sollte es Probleme geben, ziehen Sie sofort den Netzstecker, und nehmen Sie Verbindung mit dem Sony Kundenservice-Zentrum auf.

Umgang mit Disketten

- ❑ Öffnen Sie den Verschuß nicht mit der Hand, und berühren Sie die Oberfläche der Diskette nicht.
- ❑ Bewahren Sie Disketten nicht in der Nähe von Magneten auf.
- ❑ Bewahren Sie Disketten nicht an Orten auf, wo sie direkter Sonneneinstrahlung oder anderen Wärmequellen ausgesetzt sind.

Umgang mit CD-ROMs und DVD-ROMs

- ❑ Berühren Sie die Oberfläche der CD nicht.
- ❑ Biegen Sie die CD nicht, und lassen Sie sie nicht fallen.

Hinweise zum Reinigen von CD-ROMs und DVD-ROMs

- ❑ Fingerabdrücke und Staub auf der Oberfläche der CD können zu Lesefehlern führen. Ein richtiger Umgang mit der CD ist wesentlich für die Erhaltung ihrer Zuverlässigkeit. Verwenden Sie keine Lösungsmittel wie Benzin, Verdüner, Haushaltsreiniger oder Antistatik-Sprays, da diese die CD beschädigen können.
- ❑ Für eine normale Reinigung wird die CD an der Außenkante gehalten und mit einem weichen Tuch von innen nach außen abgewischt.

- ❑ Ist die CD stark verschmutzt, feuchten Sie ein weiches Tuch mit Wasser an, wringen es gut aus und wischen die Oberfläche der CD von innen nach außen ab. Wischen Sie evtl. verbliebene Feuchtigkeit mit einem trockenen weichen Tuch ab.

Verwendung der Akkus

- ❑ Setzen Sie einen Akku niemals Temperaturen von über 60 °C aus, wie sie z. B. in einem in der Sonne abgestellten Auto oder bei direkter Sonnenstrahlung auftreten können.
- ❑ Die Akkukapazität ist bei niedrigen Temperaturen geringer. Der Grund dafür ist die verringerte Leistungsfähigkeit des Akkus bei niedrigen Temperaturen.
- ❑ Laden Sie die Akkus bei Temperaturen zwischen 10 °C und 30 °C. Niedrigere Temperaturen erfordern eine längere Ladezeit.
- ❑ Wird der Akku benutzt bzw. entladen, so erwärmt er sich. Das ist normal und kein Grund zur Besorgnis.
- ❑ Halten Sie Akkus fern von jeglichen Wärmequellen.
- ❑ Sorgen Sie dafür, daß Akkus trocken aufbewahrt werden.
- ❑ Der Akku darf nicht geöffnet oder zerlegt werden.
- ❑ Setzen Sie Akkus keinen mechanischen Einwirkungen aus.
- ❑ Wenn Sie den Computer längere Zeit nicht benutzen, entnehmen Sie den Akku aus dem Computer, um ihn vor Schaden zu bewahren.
- ❑ Bleibt die Akkukapazität nach vollständiger Ladung weiterhin niedrig, hat der Akku das Ende seiner Lebensdauer erreicht und sollte ausgetauscht werden.
- ❑ Ein vollständiges Entladen des Akkus vor dem Nachladen ist nicht erforderlich.
- ❑ Wurde der Akku längere Zeit nicht benutzt, ist er nachzuladen.

Ohrhörer

- ❑ Verkehrssicherheit – Tragen Sie keine Ohrhörer, während Sie mit dem Auto oder Fahrrad fahren oder ein motorgetriebenes Fahrzeug führen. Dies kann zu gefährlichen Situationen im Straßenverkehr führen und ist in einigen Ländern gesetzlich verboten. Es kann auch gefährlich sein, Ohrhörer mit hoher Lautstärke zu betreiben, während Sie gehen. Dies trifft in besonderem Maße für Fußgängerüberwege zu. Sie sollten äußerste Vorsicht walten lassen oder die Verwendung des Ohrhörers in gefahrträchtigen Situationen ganz vermeiden.
- ❑ Vermeiden von Hörschäden – Vermeiden Sie es, Ohrhörer mit hoher Lautstärke zu betreiben. Fachleute warnen vor ununterbrochener, lauter und andauernder Wiedergabe über Ohrhörer. Wenn Sie im Ohr ein Klingeln oder Summen hören, reduzieren Sie die Lautstärke, oder unterbrechen Sie die Verwendung des Ohrhörers.

Wartungsarbeiten

- ❑ Achten Sie darauf, daß vor dem Reinigen des Computers der Netzstecker gezogen wird.
- ❑ Vermeiden Sie es, auf dem Display herumzureiben, dies kann das Display beschädigen. Zur Reinigung des Displays ist ein weiches und trockenes Tuch zu verwenden.
- ❑ Reinigen Sie den Computer mit einem weichen Tuch, das mit einer milden Reinigungsmittellösung angefeuchtet wurde. Verwenden Sie unter keinen Umständen Scheuerschwämme und Scheuer- oder Lösungsmittel wie Alkohol oder Benzin, da diese die Oberfläche Ihres Computers beschädigen können.

Technische Daten

<i>Modell</i>	<i>PCG-C1XD</i>
<i>Prozessor</i>	Intel® mobiler Pentium® II-Prozessor mit 400 MHz
<i>Festplatte</i>	12,0GB
<i>Standard-RAM</i>	64 MB SDRAM
<i>RAM (maximal)</i>	128 MB
<i>LC-Display</i>	8,9" Ultra Wide XGA
<i>Level 2 Cache-Speicher</i>	256 KB (in CPU integriert)
<i>MPEG</i>	MPEG 1 Digital Video unterstützt die Vollbilddarstellung
<i>Grafikkarte</i>	128-Bit-Beschleunigerkarte mit 2,5 MB Video-RAM
<i>Klang-Eigenschaften</i>	16-Bit CD-Qualität, Stereoklang
<i>Diskettenlaufwerk</i>	3,5"-Laufwerk, 1,44 MB (USB)
<i>Infrarot</i>	Unterstützt 4 Mbit/s, 1,1 Mbit/s und 115 Kbit/s IrDA-Standard
<i>Erweiterungsmöglichkeiten</i>	Eine PCMCIA-Karte, Typ II und Card Bus-Unterstützung
<i>Integrierte Komponenten</i>	Mikrofon, Stereolautsprecher, MOTION EYE-Kamera, Zeigegerät und Jog Dial
<i>Sondertasten</i>	Jog Dial und Aufnahme

<i>Modell</i>	<i>PCG-C1XD</i>
<i>Anschlußmöglichkeiten am Notebook</i>	VGA-Monitor oder Fernsehgerät (nur PAL, über Bildschirmadapter), externe Lautsprecher oder Ohrhörer, Mikrofon, USB-Anschluß, PC Cards vom Typ II, Infrarot, i.LINK™ (IEEE 1394) S400
<i>Mitgeliefertes Zubehör</i>	USB Diskettenlaufwerk, Wiederaufladbarer Akku, Netzadapter, Telefonkabel und Stecker, Bildschirmadapter, Ersatz-Abdeckungen für Stick-Taste
<i>Kundenservice</i>	1 Jahr kostenloser VAIO-Link Kundenservice‡
<i>Garantie</i>	1 Jahr Garantie (Teile und Reparatur)‡
<i>Stromverbrauch</i>	Max. 40 W (16 V Gleichstrom/100–240 V Wechselstrom)
<i>Energiesparfunktionen</i>	gemäß Energy Star-Normen ACPI (Advanced Configuration and Power Interface).
<i>Akku</i>	Lithium-Ionen-Akku 11,1V 1800mAh
<i>Abmessungen</i>	
<i>Breite</i>	248 mm
<i>Höhe</i>	29 mm
<i>Tiefe</i>	153 mm
<i>Gewicht mit Akku</i>	1,0 kg
<i>mit Diskettenlaufwerk und Akku</i>	1,3 kg
<i>Betriebstemperatur</i>	+5 °C --> +35 °C (Temperaturwechsel unter 10 °C/Stunde)
<i>Lagertemperatur</i>	-20 °C --> +60 °C (Temperaturwechsel unter 10 °C/Stunde)

<i>Modell</i>	<i>PCG-C1XD</i>
<i>Luftfeuchtigkeit (Betrieb)</i>	20 % bis 80 % (nicht kondensiert), wenn die Luftfeuchtigkeit unter 65 % bei +35 °C liegt (Hygrometeranzeige unter 29 °C)
<i>Luftfeuchtigkeit (Lagerung)</i>	10 % bis 90 % (nicht kondensiert), wenn die Luftfeuchtigkeit unter 20 % bei +60 °C liegt (Hygrometeranzeige unter 30 °C)
<i>MOTION EYE-Kamera</i>	410.000 Pixel (effektiv 380.000 Pixel)
<i>Bildgerät</i>	1/6 Zoll-CCD mit 410.000 Pixeln
<i>Objektiv</i>	Brennweite: f = 2,8 mm, F = 2,8 (f = 39 mm im bezogen auf eine 35 mm-Kamera)
<i>Weißbalance</i>	Auto / Innen / Außen / Halten
<i>Verschlusszeit</i>	Auto / 1/100 / Halten
<i>Format/Größe der Videoaufnahme</i>	YUY2 / 24-Bit RGB
<i>Angezeigte Bilder</i>	max. 30 Bilder/s. (Overlay)
<i>Aufgenommene Bilder</i>	max. 30 Bilder/s. (320 x 240 Motion-JPEG) max. 15 Bilder/s. (640 x 480 Motion-JPEG)

‡ Die Bedingungen für die erweiterte Garantie finden Sie auf Ihrer Registrierungskarte.

Alle technischen Daten können ohne vorherige Ankündigung geändert werden.

Index

A

- Akku **19, 90**
 - Akkuanzeige **20**
 - Anschluß **17**
 - Anzeige **15, 29**
 - Einsetzen **19**
 - einsetzen **19**
 - entfernen **21**
 - in das Akkufach einsetzen **19**
 - laden **19**
 - LED-Anzeige **20**
 - Stromversorgung **20**
- Akkus
 - wiederaufladbar **18**
- Alt-Taste **27**
- Anschließen
 - digitale Videorecorder **59**
 - Diskettenlaufwerk **38**
 - Drucker **53**
 - externe Lautsprecher **60**
 - Mikrofon **60**
 - Monitor **55**
 - Stromquelle **18**
 - Telefonleitung **50**
 - USB-Gerät **61**
- Anschluß
 - CD-ROM-Laufwerk **39**
- Anschlüsse

- Akku **17**
 - DC In **16, 18**
 - Drucker **53**
 - i.LINK **14**
 - Infrarot **16, 44**
 - Mikrofon **16**
 - Tastatur **15**
 - USB **16**
 - Anwendungstaste **28**
 - Anzeige
 - Akku **15, 29**
 - Akkuzustand **20**
 - Caps Lock **15, 30**
 - Festplatte **15, 29**
 - Num Lock **15, 30**
 - Scroll Lock **15, 30**
 - Stromversorgung **15**
 - Aufladen der Akkus **19**
 - Ausgabegeräte
 - hinzufügen **53**
 - Auswählen
 - Stromquelle **19**
 - Auswerfen
 - Disketten **38**
 - Auswurf Taste **38**
- ## B
- Befehle rückgängig machen **27**
- ## C
- Caps Lock
 - Anzeige **15, 30**

CD-ROM
Fehlerbehebung **73**

CD-ROM/DVD-ROM
reinigen **89**
Umgang **89**

CD-ROM-Laufwerk
Anschluß **39**
Fehlerbehebung **73**

Computer
Fehlerbehebung **64, 68**
Kondensation **89**
Lithium-Ionen-Akku **4**
registrieren **24**
reinigen **87**
starten **22**

Cursor-Tasten **27**

D

DC In **16, 18**

Dialogfeld
Windows beenden **23**

Digitale Videokamera **59**

Digitalkamera **44**

Disketten
Fehlerbehebung **74**
herausnehmen **38**
ins Laufwerk einlegen **38**
Umgang **89**

Diskettenlaufwerk
anschließen **38**
entnehmen **38**
Fehlerbehebung **74**

Drucker
anschließen **53**
Port **53**

DV In/Out **14, 59**

E

Einfüge-Taste **27**

Einlegen
Disketten **38**

Einschalten
Computer **22**

Einsetzen
Akku **19**

Energie
Kabel **18**
Schalter **22**

Energiesparstufen **46**
Schlafmodus **47**
Standby-Modus **47**

Entfernen
Disketten **38**
Diskettenlaufwerk **38**

entfernen
Akku **21**

Entnehmen
Diskettenlaufwerk **38**

Ergonomische Überlegungen **12, 13**

Escape-Taste **26**

Externe Geräte
Display **13**
Lautsprecher **60**

Externes Display **55**

Externes Gerät

Siehe auch Monitor **55**

F

Fehlerbehebung **64**
Systemstart **64**

Festplatten
Anzeige **15, 29**

Feuchtigkeitskondensation **89**

Fn-Taste **27**

Funkstörung **88**

Funktionstasten **26, 28**

G

Garantie **24**

Garantiekarte **24**

H

Hebel
LCD **22**

Hilfe
Online **63**

Hinzufügen
Drucker **53**
Hardware **49**
Peripheriegeräte **49**

I

i.LINK **14, 59**

IEEE1394 **14, 59**

Infrarot-Anschluß **16, 44**

Infrarot-Datenübertragungsgeräte **44**
andere Computer **44**

Infrarotübertragung

Fehlerbehebung **45**

Reichweite **45**

Installations-CD **79**

Installieren

Hardware **49**

Peripheriegeräte **49**

Integrierter Ziffernblock **26**

K

Kabel

Netzkabel **18**

Kameras

digitale Videorecorder **59**

Kombinationstasten **27**

Korrekturtasten **26, 27**

Kundendienst

Siehe auch VAIO-Link **8**

Kundenservice **63**

L

Laden

Akku **19**

Ladezustandsanzeige **20**

Lautsprecher

externe **60**

Fehlerbeseitigung **74**

LCD **86**

Fehlerbehebung **70, 71**

Verriegelungshebel **22**

LED-Anzeige

Ladezustand **20**

Lithium-Ionen-Akku

Entsorgung **4**

Sicherheitsmaßnahmen **4**
Luftzirkulation **88**

M

Maus
Fehlerbehebung **69**

Mikrofon **15, 16**
anschießen **60**
Anschluß **56**
Fehlerbeseitigung **75**

Modem
Fehlerbehebung **76**

Monitor
anschießen **55**
Anschluß **56**

N

Navigationstasten **26, 27**

Netzadapter **18**

Netzanschluß **16, 18**

Neuinstallation eines Gerätetreibers **81**

Num Lock
Anzeige **15, 30**

O

Ohrhörer **56**
Vorsichtsmaßnahmen **91**

Online-Hilfe **63**

P

PC Card **78**
Fehlerbehebung **76, 78**
Steckplätze **14, 39**

PC Card-Modem **50**
power saving modes
Video Standby **32**

Produkt-Sicherheitskopie auf CD-ROM **79**

Prt Sc-Taste **27**

R

Registrieren
Computer **24**

Registrierung Ihres Computers **24**

regulatory information **4**

Reinigen
Computer **87**

S

Schaltflächen
Beenden (Windows 98) **23**
Start (Windows 98) **23**

Schlafmodus **47**

Scroll Lock
Anzeige **15, 30**

Smart Connect **43**

Software-Handbuch **63**

Sony E-Mail-Support **63**

Standby-Modus **47**

Starten
Computer **22**

Start-Schaltfläche **23**

Störung **88**

Strg-Taste **27**

Stromquellen **19, 86**
anschießen **18**

Stromversorgung

Anzeige **15**
System Suspend mode **31**
System Schlaf **47**
System-Standby **47**

T

Tastatur **27**
Anschluß **15**
Technische Daten **62**
Technische Unterstützung **63**
technische Unterstützung **63**
Telefon
anschießen **50**
Treiber
Diskette **38**
TV-Gerät
Störung **88**

U

Umgang
Audio-CD **89**
CD-ROM/DVD-ROM **89**
Disketten **89**
Display **86**
Umschalt-Taste **28**
USB
anschießen **61**
Anschluß **16, 61**

V

VAIO Link Kundenservice-Broschüre **63**
VAIO-Link **63**
Kundenservice-Zentrum **63**

Software **63**
Ventilation **88**
Verpackungsinhalt **62**
Video Standby mode **32**
Videokamera **59**
Vorinstallierte Software **63**
Vorsichtsmaß nahmen **88**

W

Wartung **88, 91**
Wiederaufladbare Akkus **18**
Wiederaufladbarer Akku **19**
Wiederherstellung einer Anwendung **81**
Windows 98
Beenden **23**
Systemsteuerung **45**
Task-Leiste **23, 68**
Taste **27**
Windows® 98
Tastenkombinationen **28**