

SONY[®]

Sistem audio personal

Manual de instrucțiuni

RO

ZS-RS09CP

Fabricat în : China

© 2011 Sony Corporation

ATENȚIE

Pentru a preveni incendiile și șocurile electrice, nu expuneți aparatul la ploaie și la umezeală.

Pentru a reduce riscul de incendiu, nu acoperiți fanțele de aerisire ale aparatului cu ziare, cu fața de masă, cu draperii etc. Nu așezați lumânări aprinse pe aparat.

Pentru a preveni incendiile și șocurile electrice, nu stropiți, nu picurați apă pe aparat și nu așezați pe acesta recipiente care conțin lichide, cum ar fi vase cu apă.

Deoarece ștecărul are rolul de a deconecta aparatul de la rețeaua electrică aveți grijă să cuplați aparatul la o priză ușor accesibilă. Dacă remarcați vreun comportament anormal, decuplați imediat ștecărul de la priză.

Aparatul nu este decuplat de la rețeaua de c.a. câtă vreme este cuplat la o priză, chiar dacă echipamentul propriu-zis a fost oprit.

Nu amplasați aparatul în spații închise și strâmte, cum ar fi o bibliotecă sau un dulap.

Nu expuneți bateriile sau acumulatele la căldură excesivă spre exemplu la radiații solare directe, la foc sau la surse de căldură similare.

Presiunea exagerată exercitată de sunetul emis de câști sau minicâști, poate conduce la pierderea auzului.

Plăcuța pe care sunt notate denumirea produsului și alte informații importante legate de siguranță se află în partea de jos a aparatului, spre exterior.



Dezafectarea echipamentelor electrice și electronice vechi (Valabil în Uniunea Europeană și în celelalte state europene cu sisteme de colectare separate)

Acest simbol marcat pe un produs sau pe ambalajul acestuia indică faptul că respectivul produs nu trebuie considerat reziduu menajer în momentul în care doriți să îl dezafecțați. El trebuie dus la punctele de colectare destinate reciclării echipamentelor electrice și electronice.

Dezafectând în mod corect acest produs veți ajuta la prevenirea posibilelor consecințe negative asupra mediului înconjurător și sănătății oamenilor care pot fi cauzate de tratarea inadecvată a acestor reziduuri. Reciclarea materialelor va ajuta totodată la conservarea resurselor naturale. Pentru mai multe detalii legate de reciclarea acestui produs, vă rugăm să consultați biroul local, serviciul de preluare a deșeurilor sau magazinul de unde ați achiziționat produsul.

Accesorii la care se referă : telecomanda.



Dezafectarea bateriilor (acumulatorilor) uzate (Valabil în Uniunea Europeană și în celelalte state europene cu sisteme de colectare separate)

Acest simbol marcat pe baterie (acumulator) sau pe ambalajul acestuia indică faptul că respectivul produs nu trebuie considerat reziduu menajer în momentul în care doriți să îl dezafecțați.

Pe anumite baterii, acest simbol poate fi utilizat în combinație cu simbolul unui element chimic. Simbolul chimic pentru mercur (Hg) sau cel pentru plumb (Pb) este marcat în cazul în care bateria conține mai mult de 0,0005% mercur, respectiv mai mult de 0,004% plumb.

Puteți ajuta la prevenirea posibilelor consecințe negative asupra mediului înconjurător și sănătății oamenilor care pot fi cauzate de tratarea inadecvată a acestor reziduuri dezafecțând în mod corect acest produs. Reciclarea materialelor va ajuta totodată la conservarea resurselor naturale. În cazul produselor care din motive de siguranță, de asigurare a performanțelor sau de integritate a datelor necesită conectarea permanentă a acumulatorului încorporat, acesta trebuie înlocuit numai de personalul calificat al unui service.

Pentru a fi siguri că acumulatorul va fi corect tratat, la încheierea duratei de viață a acestuia, duceți-l la punctele de colectare stabilite pentru reciclarea echipamentelor electrice și electronice.

Pentru orice alt fel de baterii, vă rugăm să citiți secțiunea referitoare la demontarea în siguranță a acumulatorului și să le duceți la punctele de colectare pentru reciclarea bateriilor uzate.

Pentru mai multe detalii legate de reciclarea acestui produs, vă rugăm să consultați biroul local, serviciul de preluare a deșeurilor sau magazinul de unde ați achiziționat produsul.

Notă pentru clienții din țările în care se aplică Directivele Uniunii Europene

Producătorul acestui aparat este Sony Corporation, 1-7-1 Konan Minatoku Tokyo, 108-0075 Japonia. Reprezentantul autorizat pentru EMC și pentru siguranța produsului este Sony Deutschland GmbH, Hedelfinger Strasse 61, 70327 Stuttgart, Germania. Pentru orice servicii sau chestiuni legate de garanție, vă rugăm să apelați la adresa menționată în documentele separate pentru service sau garanție.

Note referitoare la discurile DualDisc

Un DualDisc (disc dual) conține date înregistrate pe ambele fețe : conținutul DVD înregistrat pe una dintre fețe este în corelație cu materialul audio digital înregistrat pe cealaltă față. Vă rugăm să rețineți, însă, faptul că, deoarece partea cu materialul audio nu respectă standardul Compact Disc (CD), redarea unui astfel de disc cu acest aparat nu este garantată.

Discuri audio codate utilizând tehnologii de protecție a copyright-ului

Acest aparat este proiectat să poată reda discuri care respectă standardul pentru Compact Discuri (CD). Recent, unele case de discuri au lansat pe piață diferite discuri de muzică la codarea cărora au folosit tehnologii de protecție a copyright-ului. Vă atenționăm că printre aceste discuri unele nu sunt în conformitate cu standardul CD și nu pot fi redare cu acest aparat.

Tehnologia de codare MPEG Layer-3 și patentele sunt sub licență Fraunhofer IIS și Thomson.

Windows Media este marcă de comerț sau mărci comerciale înregistrate a Microsoft Corporation din Statele Unite și /sau alte țări.

Acest produs conține o tehnologie protejată de anumite prevederi legale privind drepturile de proprietate intelectuală deținute de Microsoft. Utilizarea sau distribuția acestor tehnologii în afara acestui produs este interzisă, fără a deține licență Microsoft sau fără a fi autorizate de sucursale ale Microsoft.

Cuprins

Surse de alimentare

Surse de alimentare	5
Pregătirea telecomenzii	5
Înlocuirea bateriilor	5
Folosirea funcției de gestionare a energiei	5

Operații de bază

Prezentarea butoanelor	6
Înainte de a folosi aparatul	7
Redarea unui disc CD/ MP3/ WMA	7
Ascultarea radioului	10
Ascultarea muzicii de la un dispozitiv USB	11
Înregistrarea de pe un disc pe un dispozitiv USB	13

Alte operații

Utilizarea afișajului	18
Selectarea diverselor modurilor de redare	19
Crearea propriului dvs. program (Redarea unui program)	20
Fixarea posturilor de radio în memorie	21
Redarea posturilor de radio fixate în memorie	22
Dispozitive USB ce pot fi redade/ înregistrate	23
Conectarea de componente opționale	24

Informații suplimentare

Măsuri de precauție	25
Soluționarea problemelor	26
Specificații	30

Surse de alimentare

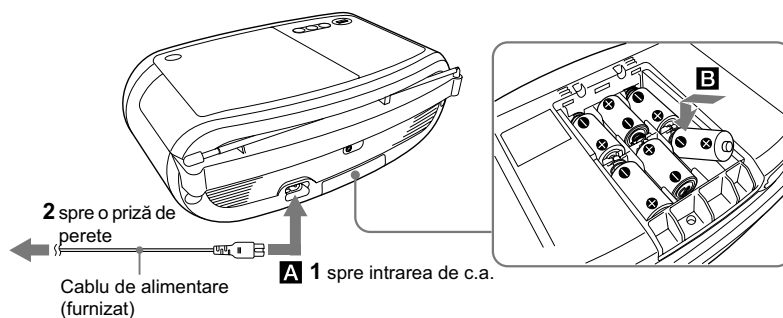

Conectați cablul de alimentare cu c.a. **A** sau introduceți șase baterii R14 (dimensiunea C), care nu sunt furnizate, în compartimentul **B**.

Note

- Înlocuiți bateriile când intensitatea luminoasă a indicatorului OPR/BATT **13** scade sau când playerul nu mai funcționează. Înlocuiți toate bateriile cu altele noi. Înainte de înlocuirea bateriilor, aveți grijă să scoateți CD-ul din aparat și decuplați orice dispozitiv USB de la acest aparat.
- Pentru a folosi player-ul alimentat de la baterii, decuplați cablul de alimentare de la acest aparat și de la priză.
- Când acționați aparatul alimentat de baterii, nu îl puteți porni cu ajutorul telecomenzii.

Pregătirea telecomenzii

Introduceți două baterii R03 (mărime AAA) – nu sunt furnizate.

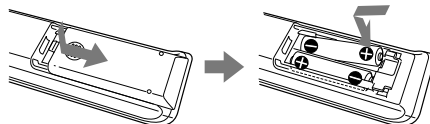

Înlocuirea bateriilor

În condiții obișnuite de utilizare, energia bateriilor durează circa 6 luni. Dacă telecomanda nu mai acționează aparatul, înlocuiți toate bateriile cu altele noi.

Folosirea funcției de gestionare a energiei

Dacă nu este efectuată nici o operație timp de 30 de minute în modul CD, USB sau AUDIO IN, aparatul va trece automat în modul standby. Pentru a activa/ dezactiva modul standby, apăsați simultan butoanele DISPLAY/ENTER **16** și **12**. Cu 2 minute înainte de trecerea în modul standby, informația apare intermitent pe ecran. În modul standby, când cablul de alimentare cu c.a. este cuplat, pe afișaj apare indicația "STANDBY".

Operații de bază

Prezentarea butoanelor

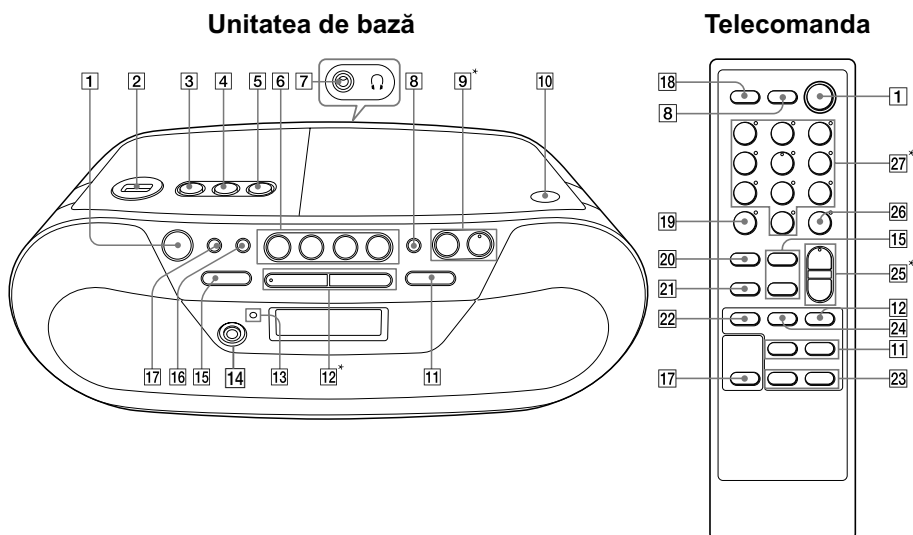

- 1 Buton OPERATE
- 2 Conector USB
- 3 Buton REC CD ► USB
- 4 Buton ENTER
- 5 Buton ERASE/MEMORY SELECT
- 6 Butoane RADIO/BAND•AUTO PRESET
- 7 Mufă pentru căști
- 8 Buton MEGA BASS
- 9 Butoane VOLUME +* / -
- 10 Buton PUSH OPEN/CLOSE
- 11 Butoane ◀◀ sau ▶▶
- 12 Butoane ▶▶ (Pauză)* / ■ (STOP)
- 13 Indicator OPR/ BATT
- 14 Mufă AUDIO IN (intrare audio)
- 15 Butoane TUNE + sau - / ("Director") + sau -
- 16 Buton DISPLAY / ENTER
- 17 Buton MODE
- 18 Butoane FUNCTION

- 19 Buton CLEAR
- 20 Buton BAND (la telecomandă)
- 21 Buton MANUAL PRESET (la telecomandă)
- 22 Buton ► (la telecomandă)
- 23 Butoane DIRECTOR + sau - (la telecomandă)
- 24 Buton ■ (Pauză) (la telecomandă)
- 25 Butoane VOL +* / - (la telecomandă)
- 26 Buton ENTER (la telecomandă)
- 27 Butoane numerice (la telecomandă)

* Butoanele indicate cu asterisc (9 VOLUME + și 12 ▶▶ de la aparat, respectiv 25 VOL + și 27 butonul cu numărul 5) din imaginile de mai sus au un punct tactil.

Înainte de a folosi aparatul

Pentru a porni / opri alimentarea

Apăsați butonul OPERATE [1].

Pentru a ajusta volumul

Apăsați VOLUME +/- [9] (VOL +/- [25] de la telecomandă).

Nivelul volumului acestui aparat poate fi reglat în trepte, între 0 și 31. La atingerea treptei 31, este afișată indicația "VOL MAX".

Pentru a asculta sonorul prin căști

Conectați căștile la mufa (căști) [7].

Pentru a folosi funcția de pornire directă

Apăsați unul dintre butoanele USB, CD, RADIO/BAND și AUDIO IN [6] de la aparat. Acesta va porni direct.

Pentru a intensifica frecvențele joase

Apăsați MEGA BASS [8].

Pe afișaj apare indicația "MEGA BASS".

Pentru a reveni la sunetul obișnuit, apăsați din nou acest buton.

Redarea unui disc CD/ MP3/ WMA

1 Apăsați butonul OPERATE [1].

2 Apăsați butonul CD [6] de la aparat. (Pentru acționarea cu ajutorul telecomenzii, apăsați în mod repetat butonul FUNCTION [18] până ce este afișată indicația "CD".)

3 Apăsați butonul PUSH OPEN/CLOSE [10] de la aparat și așezați un disc cu eticheta orientată în sus în compartimentul pentru discuri. Pe a închide compartimentul pentru CD, apăsați PUSH OPEN/CLOSE [10] de la aparat.

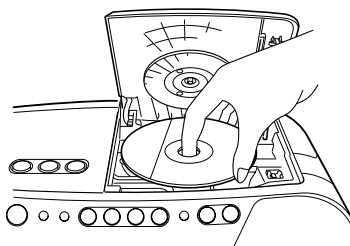

4 Apăsați ►|| [12] de la aparat (sau butonul ► [22] de la telecomandă).

Player-ul redă toate piste / fișierele MP3 / WMA o singură dată.

Când sunt introduse discuri MP3 / WMA în aparat, după citirea informațiilor legate de fișier, pe ecran este afișată indicația "MP3", respectiv "WMA"

CD audio

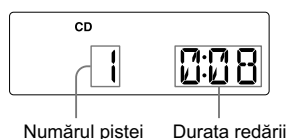

Disc MP3 / WMA
(Exemplu : Când este introdus un disc MP3)

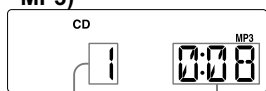

Numărul fișierului MP3/ WMA

După ce sunt afișate denumirea directorului* și titlul melodiei, vor apărea numărul fișierului și durata de redare**.

* Dacă eticheta ID3 nu conține informații privind denumirea melodiei, va fi afișat numele fișierului.

** Dacă durata de redare este mai mare de 100 de minute, aceasta va apărea pe ecran sub forma "-- : --".

Pentru	Apăsăți
ca redarea să facă o pauză	▶▶ [12] de la aparat (▶▶ [24] de la telecomandă). Pentru ca redarea să fie reluată, apăsați din nou respectivul buton.
a opri redarea	■ [12]
a trece la pista/ fișierul MP3/ WMA următor	▶▶ [11]
a trece la pista/ fișierul MP3/ WMA precedent	◀◀ [11]
a selecta direct o pistă (numai cu telecomanda)	Butoanele numerice ale telecomenzii corespunzătoare numărului pistei pe care doriți să o ascultați. Pentru a confirma selecția dvs., apăsați ENTER [26] la telecomandă. (Exemplu: când selectați pista nr. 12, apăsați 1, 2 [27], apoi apăsați ENTER [26].) 

Pentru	Apăsăți
a selecta un director de pe un disc MP3/ WMA	“☐” (Director) + [15] pentru deplasarea înainte și “☐” (Director) - [15] pentru deplasarea înapoi, de la aparat (respectiv FOLDER +, - [23] de la telecomandă).
a localiza un punct în timp ce ascuțați sonorul	▶▶ (înainte) sau ◀◀ (înapoi) [11] în timpul redării și mențineți-l până ce găsiți punctul dorit.
a localiza un punct în timp ce urmăriți afișajul	▶▶ (înainte) sau ◀◀ (înapoi) [11] în timpul pauzei și mențineți-l până ce găsiți punctul dorit.
a scoate CD-ul din aparat	PUSH OPEN/CLOSE [10] de la aparat.

Observații

- Redarea începe de la ultima pistă/ fișier MP3/ WMA unde a fost oprită anterior (Reluarea redării). În timpul cât redea este oprită, este afișat numărul pistei/ al fișierului MP3/ WMA.
- Pentru a renunța la reluarea redării (și a începe redarea de la începutul primei piste/ primului fișier MP3/ WMA), apăsați ■ [12] când CD-ul este oprit. Dacă deschideți compartimentul pentru disc sau dacă opriți aparatul, va fi anulată funcția de reluare a redării.

Note

- Nu puteți localiza o anumită pistă dacă pe afișaj apare luminoasă indicația “SHUF” sau “PGM”. Apăsați ■ [12] și apoi apăsați de mai multe ori MODE [17] până ce indicațiile “SHUF” și “PGM” dispar.
- Când este folosită funcția de Reluare a redării împreună cu cea CD, redarea va fi reluată de la începutul pistei.

Pentru schimbarea modului de redare

Apăsați de mai multe ori MODE [17] când secțiunea CD este oprită sau este în pauză de redare. Puteți selecta Redarea obișnuită, Redarea repetitivă (“↔1” sau “↔”), Redarea aleatorie (“SHUF”) sau Redarea unui program (“PGM” sau “PGM↔”). Consultați și secțiunea “Selectarea diverselor moduri de redare” de la pagina 19.

Exemple de structuri de fișiere și de ordine de redare

Ordinea de redarea directoarelor și fișierelor este următoarea :

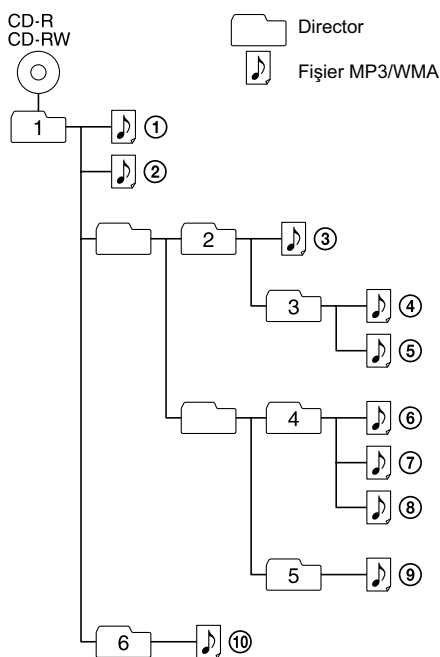

Note privind discurile MP3/WMA

- Când este introdus un disc în aparat, acesta va citi toate fișierele conținute de acesta. În acest timp, este afișată indicația “Reading”. Dacă pe disc există multe directoare sau dacă există fișiere care nu sunt în format MP3 / WMA, este posibil să treacă mult timp până ce începe redarea sau până se trece la redarea următorului fișier. Vă recomandăm să nu stocați directoare ce nu sunt necesare sau fișiere în alt format decât MP3/ WMA pe discul destinat audiției.
- Un director care nu conține fișiere în format MP3 / WMA va fi omis.
- Numărul maxim de fișiere este : 511.
Numărul maxim de directoare este : 511 (inclusiv directorul rădăcină).
Nivelul maxim de imbricare : 8.
- Pot fi afișate până la 32 de caractere din denumirile directoarelor și fișierelor, inclusiv ghilimele.
- Caracterele ce pot fi afișate de această unitate sunt litere de la A - Z, cifre 0 - 9 și “_”. Altfel de caractere vor fi afișate sub forma “_”.
- Acest aparat este compatibil cu versiunile 1.0, 1.1, 2.2, 2.3 și 2.4 pentru formatul etichetei ID3. Când un fișier are asociată o etichetă ID3 cu informații, pot fi afișate “titlul melodiei”, “numele artistului” și “denumirea albumului”. Dacă un fișier nu are asociate informațiile corespunzătoare etichetei ID3, în locul titlului melodiei va apărea denumirea fișierului, în loc de numele artistului va fi afișată indicația “NO ARTIST”, iar în loc de denumirea albumului va apărea “NO ALBUM”. Informațiile conținute de eticheta ID3 pot fi afișate cu cel mult 32 de caractere.
- Când denumiți un fișier, aveți grijă să adăugați extensia corespunzătoare “.mp3”, sau “.wma”.
- Dacă este asociată extensia “.mp3” sau “.wma” unui fișier care nu este de tipul respectiv, aparatul nu îl va recunoaște în mod adecvat și va genera un zgomot aleatoriu care poate să va deterioreze boxe.
- Denumirea fișierului nu va corespunde etichetei ID3.

Ascultarea radioului

- 1 Apăsați butonul OPERATE [1].
- 2 Apăsați în mod repetat RADIO/BAND• AUTO PRESET [6] de la aparat (sau apăsați BAND [20] de la telecomandă). La fiecare apăsare de buton, indicația se modifică astfel :
“FM” ↔ “AM”.
- 3 Mențineți apăsat butonul TUNE + sau – [15] până ce cifrele care indică frecvența încep să se modifice pe ecran.

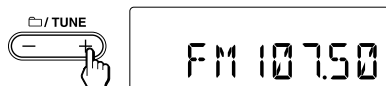

Player-ul parcurge în mod automat frecvențele radio și se oprește când este depistat un post recepționat clar.

Dacă nu puteți depista un anumit post de radio, apăsați în mod repetat butonul TUNE + sau – [15] pentru a modifica frecvența pas cu pas. Când este recepționat un post de radio FM stereo, este afișată indicația “ST”.

Observație

- Dacă emisia FM prezintă zgomot, apăsați MODE [17] până ce este afișată pe ecran indicația “Mono” și radioul trece în modul redare mono.



Pentru a ameliora recepția radio

- Reorientați antena pentru a îmbunătăți recepția FM.

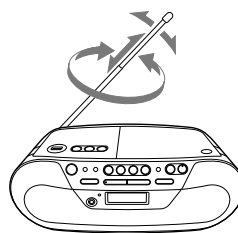

- Reorientați aparatul propriu-zis pentru a ameliora recepția AM.

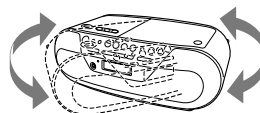

Notă

- Sonorul de la radio nu poate fi înregistrat cu un echipament USB.

Ascultarea muzicii de la un dispozitiv USB

Puteți asculta muzica stocată pe un dispozitiv USB (un player de muzică digital sau un dispozitiv de memorie USB).

Fișierele de muzică în format* WMA și MP3 pot fi redare cu acest aparat.

Consultați secțiunea “Dispozitive USB ce pot fi redare/ înregistrate”, de la pag. 23, pentru a afla lista de dispozitive USB ce pot fi conectate la acest aparat.

* *Fișierele cu drepturi de autor protejate (Gestionarea drepturilor digitale) nu pot fi redare de acest aparat.*

1 Apăsăți butonul OPERATE **[1]**.

2 Apăsăți butonul USB **[6]** de la acest aparat (sau apăsăți în mod repetat butonul FUNCTION **[18]** de la telecomandă până ce este afișată indicația “USB”).

3 Conectați dispozitivul USB la portul  USB **[2]** al aparatului.

Când partiția internă a dispozitivului nu are o denumire

Este afișată indicația “USB MEMORY” și sintagma “STORAGE DRIVE” parcurge o dată ecranul, după care este afișată indicația “xxxFLDR”*.

Când partiția internă a dispozitivului are o denumire

Este afișată indicația “USB MEMORY” și eticheta volumului** parcurge o dată ecranul, după care este afișată indicația “xxxFLDR”*.

* “xxx” indică numărul total de directoare

** O etichetă de volum reprezintă denumirea pe care o atribuiți suportului media sau dispozitivului de stocare a datelor.

4 Apăsăți **▶▶ [12]** de la aparat (**▶▶ [22]** de la telecomandă).

Aparatul începe redarea.

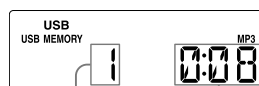

Numărul fișierului După ce sunt afișate denumirea directorului și titlul melodiei, vor apărea numărul fișierului și durata de redare*.

* *Dacă durata de redare este mai mare de 100 de minute, aceasta va apărea pe ecran sub forma “- : -”.*

Alte operații

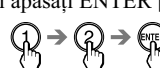
Pentru	Apăsăți
ca redarea să facă o pauză	▶▶ [12] de la aparat (▶▶ [24] de la telecomandă). Pentru ca redarea să fie reluată, apăsăți din nou respectivul buton.*
a opri redarea	■ [12]
a selecta un director	◀ (Director) + sau - [15] de la aparat (respectiv FOLDER +, - [23] de la telecomandă).
a selecta un fișier	◀◀ sau ▶▶ [11]
a selecta direct un fișier (numai cu telecomanda)	Butoanele numerice ale telecomenzii corespunzătoare numărului pistei pe care doriți să o ascultați. Pentru a confirma selecția dvs., apăsăți ENTER [26] la telecomandă. (Exemplu: când selectați pista nr. 12, apăsăți 1, 2 [27] , apoi apăsăți ENTER [26] .) 
a găsi un punct dintr-un fișier	Mențineți apăsat ◀◀ sau ▶▶ [11] în timpul redării și eliberați-l în punctul dorit.
a scoate dispozitivul USB	Mențineți apăsat ■ [12] până ce ecranul este parcurs o dată de “NO DEVICE”, apoi decuplați dispozitivul USB.

* La redarea unui fișier MP3 cu viteză de transfer variabilă, aparatul poate relua redarea din diferite puncte.

Observații

- Redarea începe de la fișierul MP3/ WMA unde a fost oprită anterior (Reluarea redării). În timpul cât redeva este oprită, sunt afișate numărul fișierului MP3/ WMA și durata de redare.
- Pentru a renunța la reluarea redării (și a începe redarea de la începutul primei piste/ fișier MP3/ WMA), apăsați ■ **12**.

Notă

- Mențineți întotdeauna apăsat butonul ■ **12** și aveți grijă ca indicația “NO DEVICE” să parcurgă ecranul înainte de a decupla dispozitivul USB. Decuplarea acestuia când pe ecran nu apare indicația indicația “NO DEVICE”, poate conduce la deteriorarea datelor conținute de dispozitivul USB sau la defectarea dispozitivului respectiv.

Pentru schimbarea modului de redare

Apăsați de mai multe ori MODE **17** când secțiunea USB este oprită sau este în pauză de redare. Puteți selecta Redarea obișnuită (“□”) pentru toate fișierele din directorul de pe dispozitivul USB), Redarea repetitivă (“1” sau “☞”), Redarea aleatorie (“SHUF”) sau Redarea unui program (“PGM” sau “PGM☞”). Consultați și secțiunea “Selectarea diverselor moduri de redare” de la pagina 19.



Note privind dispozitivele USB

- Nu puteți schimba modul de redare în timp ce dispozitivul USB este în curs de redare sau face pauză.
- Poate dura mai mult timp până ce începe redarea când :
 - structura directorului este complexă,
 - dispozitivul USB este aproape complet ocupat.
- Când este conectat un dispozitiv USB, unitatea citește toate fișierele conținute de acesta. Dacă

există multe directoare sau fișiere pe dispozitivul USB, operația de citire a acestora poate dura mult timp.

- Nu conectați un dispozitiv USB la acest aparat prin intermediul unui hub USB.
- În cazul anumitor dispozitive USB, poate exista o întârziere la efectuarea unei operații cu respectivele dispozitive USB.
- Acest aparat nu este compatibil cu toate funcțiile puse la dispoziție de dispozitivul USB conectat.
- Fișierele înregistrate de acest aparat sunt redade în ordinea creării directorelor. Fișierele înregistrate de un alt echipament decât această unitate (spre exemplu de un calculator) este posibil să nu fie redade în ordinea în care au fost înregistrate.
- Ordinea de redare cu acest aparat poate diferi de ordinea de redare cu dispozitivul USB conectat.
- Nu stocați fișiere în alt format decât MP3 / WMA sau directoare inutile pe un dispozitiv USB ce conține fișiere MP3 / WMA.
- În timpul redării, directoarele ce nu conțin fișiere MP3 / WMA sunt omise.
- Acest aparat poate reda numai fișiere MP3/ WMA care au extensia “.mp3”, respectiv “.wma”.
- Dacă pe disc există fișiere cu extensia “.mp3” sau “.wma” care nu sunt însă de tipul respectiv, aparatul poate produce zgomot sau se poate deteriora.
- Pe un singur dispozitiv USB pot exista cel mult 5000 de fișiere MP3 / WMA și maxim 255 directoare. Un director poate conține cel mult 999 fișiere. Numărul maxim de fișiere MP3 / WMA și de directoare poate varia, în funcție de structura fișierelor și directorelor. Nivelul maxim de imbricare a directorelor este 8.
- Nu poate fi garantată compatibilitatea cu toate aplicațiile software de codare/ inscripționare MP3/ WMA, cu toate dispozitivele de înregistrare și cu orice mediu de înregistrare. Dacă folosiți un dispozitiv USB incompatibil, sunetul poate prezenta omisiuni sau poate fi produs zgomot, ori este posibil ca redarea să nu aibă loc.

Înregistrarea de pe un disc pe un dispozitiv USB

Conectând un dispozitiv USB (player de muzică digital sau un dispozitiv de stocare de date USB) la mufa  (USB)  a acestui aparat, puteți înregistra muzică de pe un disc pe un dispozitiv USB.

Acest aparat permite înregistrarea numai de pe CD-DA și discuri MP3/WMA. Sunetul de la echipamentele opționale (ex. de la un player digital de muzică portabil) sau de la radio nu poate fi înregistrat pe un dispozitiv USB.



Fișierele audio sunt înregistrate cu acest aparat în format MP3 sau WMA.

Dimensiunea aproximativă de înregistrare este de 1 MB pe minut, după un CD. Dimensiunea fișierului poate fi mai mare pentru înregistrările efectuate după un disc MP3/ WMA.

Consultați secțiunea "Dispozitive USB ce pot fi redade/ înregistrate", de la pag. 23, pentru a afla lista de dispozitive USB ce pot fi conectate la acest aparat.

Înregistrare sincronă

Această funcție vă permite să înregistrați cu ușurință un întreg disc pe un dispozitiv USB.

- 1 Conectați dispozitivul USB la portul  USB  al aparatului.

Dacă este necesar un cablu USB, folosiți-l pe cel furnizat cu dispozitivul conectat. Pentru mai multe detalii, consultați manualul de instrucțiuni al echipamentului USB conectat.

- 2 Apăsați butonul PUSH OPEN/CLOSE  de la aparat și așezați discul pe care vreți să înregistrați.

- 3 Când player-ul CD este oprit, apăsați de mai multe ori butonul MODE  al aparatului pentru a alege modul de redare.

Modul de redare se schimbă automat, devenind cel de Redare obișnuită, dacă aparatul este în modul de redare aleatorie, redare repetitivă sau redarea unui program (fără a fi programate însă nici un fel de piste MP3/WMA) la începutul înregistrării. În cazul Reluării redării (când redarea

începe de la ultimul disc CD-DA sau de la ultimul fișier MP3/ WMA ascultat), înregistrarea va începe de la pista unde redarea a fost oprită ultima dată.

Pentru detalii legate de modurile de redare, consultați secțiunea "Pentru schimbarea modului de redare" (pag. 12) de la capitolul "Ascultarea muzicii de la un dispozitiv USB".

- 4 Apăsați REC CD  USB  de la aparat.



Indicația "REC" (înregistrare) apare intermitent și pe ecran sunt afișate cicluri, după cum urmează* :

Dacă există suficient spațiu liber

"CD SYNC" → "MEMORY"
↑ ↓
"PUSH ENT" ← "FREExxxM"***

Dacă nu este suficient spațiu liber

"CD SYNC" → "MEMORY"
↑ ↓
"PUSH ENT" ← "LOW xxxM"***

Dispozitivul USB trece în standby de înregistrare și în pauză de redare.

* *Calculul poate dura mai mult timp, în funcție de dimensiunea fișierului de pe dispozitivul USB.*

În timp ce este calculat spațiul liber rămas, pe ecran apare ciclul :

"CD SYNC" → "PUSH ENT"

** *Dacă spațiul liber este indicat în gigabytes, pe ecran apare indicația "FREExxxG".*

"FREExxxM" / "FREExxxG" reprezintă spațiul de stocare rămas la dispozitivul USB, exprimat în megabytes / gigabytes.



*** *Când pe ecran apare "LOW xxxM", înregistrarea poate fi întreruptă brusc. Înainte ca aceasta să se întâmple, apăsați  pentru a renunța la înregistrare, în punctul dorit.*



- 5 Apăsați ENTER  de la aparat.



Începe înregistrarea. Aparatul și dispozitivul USB se opresc automat când înregistrarea se încheie.

Pentru a înregistra director cu director de pe un disc MP3/WMA

- 1 Când CD-ul este oprit, apăsați MODE  până ce pe ecran apare simbolul "☐" pentru a selecta modul "☐" (redarea directorului selectat).
(La telecomandă, în timp ce CD-ul este oprit, apăsați în mod repetat MODE  până ce pe ecran apare simbolul "☐", pentru a fi selectat modul "☐" (redarea directorului selectat).

- 2 Apăsați de mai multe ori "☐" (Director) + sau -  de la aparat (Director +, -  de la telecomandă) pentru a selecta un director.

Unitatea de bază

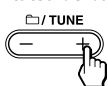

Telecomandă

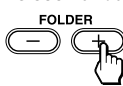

- 3 Apăsați REC CD ► USB  de la aparat.





- 4 Apăsați ENTER  de la aparat.



Înregistrare REC1 (înregistrarea unei singure piste)

Această procedură vă permite să înregistrați pista sau fișierul MP3/WMA în curs de redare pe un dispozitiv USB.

- 1 Conectați dispozitivul USB dotat cu capacitatea de înregistrare, la portul USB  al aparatului.
- 2 Apăsați butonul PUSH OPEN/CLOSE  de la aparat și introduceți în acest aparat discul ce conține pista sau fișierul MP3/WMA care vreți să fie înregistrat.
- 3 Selectați pista sau fișierul MP3/WMA și porniți redarea sa.
- 4 Apăsați REC CD ► USB  de la aparat în timp ce este redată pista sau fișierul MP3/WMA.



Indicația "REC" (înregistrare) apare intermitent și pe ecran sunt afișate cicluri, după cum urmează* :

Dacă există suficient spațiu liber

"REC1" → "MEMORY"
↑ ↓
"PUSH ENT" ← "FREExxxM"***

Dacă nu este suficient spațiu liber

"REC1" → "MEMORY"
↑ ↓
"PUSH ENT" ← "LOW xxxM"***

Dispozitivul USB trece în standby de înregistrare și aparatul în pauză de redare.

* Calculul poate dura mai mult timp, în funcție de dimensiunea fișierului de pe dispozitivul USB.

În timp ce este calculat spațiul liber rămas, pe ecran apare ciclul :

"REC1" → "PUSH ENT"

** Dacă spațiul liber este indicat în gigabytes, pe ecran apare indicația "FREExxxG".

"FREExxxM" / "FREExxxG" reprezintă spațiul de stocare rămas la dispozitivul USB, exprimat în megabytes / gigabytes.

*** Când pe ecran apare "LOW xxxM", înregistrarea poate fi întreruptă brusc.

Înainte ca aceasta să se întâmple, apăsați ■ 12 pentru a renunța la înregistrare, în punctul dorit.

5 Apăsați ENTER 4 de la aparat.



Începe înregistrarea. Când înregistrarea se încheie, player-ul CD continuă redarea.

Pentru a opri redarea

Apăsați ■ 12.

Pentru a detașa dispozitivul USB

1 Apăsați USB 6 de la aparat după ce redarea a fost oprită.

2 Mențineți apăsat butonul ■ 12 de la aparat timp de 4 secunde, până ce indicația "NO DEVICE" parcurge ecranul.

3 Detașați dispozitivul USB.

Pentru a șterge fișiere MP3/WMA sau directoare de pe un dispozitiv USB

Puteți șterge fișiere MP3/WMA sau directoare de pe un dispozitiv USB.

1 Conectați dispozitivul USB dotat cu capacitatea de înregistrare, la portul USB 2 al aparatului.

2 Apăsați de mai multe ori butonul USB 6 de la aparat.

3 Apăsați de mai multe ori "☐" (Director) + sau - 15 de la aparat (Director +, - 23 de la telecomandă) pentru a selecta un director, sau apăsați în mod repetat ◀◀ sau ▶▶ 11 pentru a selecta un fișier MP3/ WMA.

Unitatea de bază

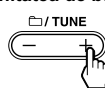

Telecomandă

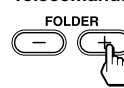

4 Apăsați ERASE/ MEMORY SELECT 5 de la aparat.



Pe ecran apare mesajul "ERASE?" (De șters?).

5 Apăsați ENTER 4 de la aparat.



Când este ștersă o pistă, este afișat mesajul "TRACK" (Pistă), urmat de cel "ERASE?"

(De șters ?).

Când este șters un director, este afișat mesajul "FOLDER" (Director), urmat de cel "ERASE?"

(De șters ?). Pentru a renunța la operația de ștergere, apăsați ■ 12.

6 Apăsați ENTER 4 de la aparat.



Fișierul MP3/WMA sau directorul este șters. Apăsați ERASE/ MEMORY SELECT 5 în timp ce este redată pista sau fișierul MP3/ WMA selectat, iar unitatea intră în modul standby pentru ștergere.



Pentru a selecta destinația de înregistrare pe un dispozitiv USB

Dacă un echipament USB are mai mult de o memorie (spre exemplu, este dotat cu memorie internă și un card de memorie), puteți să specificați memoria care să fie citită și apoi să efectuați operația de înregistrare (sau de redare).

1 Conectați dispozitivul USB la portul USB **2** al aparatului.

2 Apăsați butonul USB **6** de la aparat.

3 Apăsați ERASE/ MEMORY SELECT **5** de la aparat, când acesta este în modul stop.



Pe ecran apare mesajul "SELECT?" (De selectat?). Dacă este selectat un fișier audio sau un director, în locul acestui mesaj apare cel "ERASE?" (De șters?). Apăsați din nou ERASE/ MEMORY SELECT **5** la aparat pentru a selecta "SELECT?" (De selectat?).

4 Apăsați ENTER **4** de la aparat.



Este afișată denumirea memoriei. Denumirea afișată variază în funcție de specificațiile dispozitivului USB.

5 Apăsați de mai multe ori **11** sau **11** pentru a selecta memoria dorită.

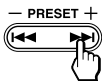

Treceți la pasul 6, dacă poate fi selectată o singură memorie.

Pentru a renunța la această operație, apăsați **12**.

6 Apăsați ENTER **4** de la aparat.



7 Porniți înregistrarea parcurgând pașii de la 2 la 5 ai procedurii "Înregistrare sincronă" sau "Înregistrare REC1".

Reguli de generare a directorilor și fișierelor

Când este efectuată pentru prima dată o operație de înregistrare cu un echipament USB, este creat un director "Music" la nivelul imediat următor celui "ROOT" (Rădăcină). Directorii și fișierele sunt generate în cadrul directorului "MUSIC" după cum urmează, corespunzător metodei de înregistrare.

Înregistrare sincronă¹⁾

Sursa de înregistrare	Denumirea directorului	Denumirea fișierului
MP3/ WMA	La fel ca sursa de înregistrare ²⁾	
CD-DA	"FLDR001" ³⁾	"TRACK001" ⁴⁾

Înregistrare REC1

Sursa de înregistrare	Denumirea directorului	Denumirea fișierului
MP3/ WMA	"REC1" ⁵⁾	La fel ca sursa de înregistrare ²⁾
CD-DA		"TRACK001" ⁴⁾

¹⁾ În modul Redarea unui program, denumirea directorului este "FLDRxxx" și cea a fișierului depinde de sursa de înregistrare (disc CD-DA sau MP3/WMA). Pentru detalii legate de modurile de redare, consultați "Pentru a schimba modul de redare" de la secțiunea "Ascultarea muzicii de pe un dispozitiv USB".

²⁾ Poate fi atribuită o denumire de până la 32 de caractere.

³⁾ Denumirile directorilor sunt atribuite în ordine succesivă, până la atingerea numărului maxim de 255 (inclusiv directorul rădăcină și MUSIC).

⁴⁾ *Denumirile fișierelor sunt atribuite în ordine succesivă.*

⁵⁾ *De fiecare dată când este realizată o înregistrare REC1, în "REC1" este creat un nou fișier.*

Note

- Nu deconectați dispozitivul USB de la acest aparat în timpul operațiilor de înregistrare sau de ștergere deoarece este posibil ca datele conținute sau dispozitivul USB propriu-zis să se deterioreze.
- Nu conectați un dispozitiv USB la acest aparat prin intermediul unui hub USB.
- La înregistrarea după un CD, piste sunt înregistrate ca fișiere MP3 la 128 kbps. La înregistrarea după un disc MP3/WMA, fișierele MP3/WMA sunt înregistrate la aceeași frecvență de transfer ca și cele originale (sursă).
- La înregistrarea după o sursă (un disc MP3/WMA), nu este emis nici un sunet și este afișat mesajul "HI-SPEED".
- Informațiile tip CD text nu sunt incluse în fișierele MP3/WMA.
- Dacă renunțați la înregistrare înainte ca aceasta să se încheie, este creat un fișier MP3/WMA care conține datele până în punctul în care înregistrarea a fost întreruptă.
- Redarea este oprită automat dacă :
 - spațiul liber de pe dispozitivul USB se ocupă în timpul înregistrării,
 - numărul de fișiere MP3/WMA de pe dispozitivul USB a atins limita superioară ce poate fi recunoscută de aparat.
- Pe un singur dispozitiv USB pot exista cel mult 5000 de fișiere MP3 / WMA și maxim 255 directoare (inclusiv directorul rădăcină și MUSIC). Un director poate conține cel mult 999 fișiere.
Numărul maxim de fișiere MP3 / WMA și de directoare poate varia, în funcție de structura fișierelor și directoarelor.
Nivelul maxim de imbricare a directoarelor este 8.

- În timpul redării sau al pauzei, directoarele MP3/WMA nu pot fi șterse.
- Dacă un director ce urmează a fi șters conține fișiere sau subdirectoare ce nu sunt în format MP3/WMA, acestea nu vor fi șterse.
- Dacă pe dispozitivul USB există directoare sau fișiere cu aceeași denumire ca cel pe care încercați să îl înregistrați, celui mai recent înregistrat îi va fi adăugat la denumire un număr (mai mare cu o unitate) pentru a fi evitată suprascrierea peste cel deja existent.
- Sunetul de la radio nu poate fi înregistrat pe un dispozitiv USB.

Alte operații

Utilizarea afișajului

Puteți urmări informațiile legate de disc/ de dispozitivul USB prezentate pe afișaj.

Verificarea informațiilor legate de un CD audio

Pentru a afla numărul total de piste și durata de redare a unui CD

Apăsăți **[12]** în timp ce CD-ul este oprit. Numărul de piste va fi afișat.

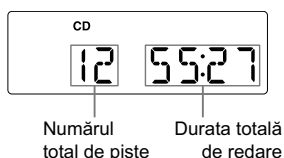

Verificarea informațiilor legate de un disc MP3/ WMA

Pentru a afla numărul total de directoare de pe un CD

Apăsăți de două ori **[12]** în timpul redării sau apăsați o dată **[12]** în timp ce selectați fișierul. Când există mai multe directoare, numărul total de fișiere nu este afișat.

Disc MP3/ WMA

(Exemplu : când introduceți un disc MP3)



Verificarea informațiilor legate de un dispozitiv USB

Pentru a afla numărul total de directoare de pe un dispozitiv USB

Apăsăți de două ori **[12]** în timpul redării sau apăsați o dată **[12]** în timp ce selectați fișierul. Când există mai multe directoare, numărul total de fișiere nu este afișat.

Dispozitiv USB

(Exemplu : când conectați un dispozitiv USB)

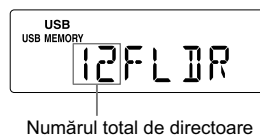

Observații

- Dacă CD-ul este neinscripționat, pe afișaj apare indicația "NO DISC".
- Dacă nu există fișiere MP3/WMA pe dispozitivul USB, pe afișaj apare indicația "NO TRK".
- Dacă fișierele MP3/WMA sunt prezente numai în directorul rădăcină al dispozitivului USB, pe afișaj apare indicația "1FLDR".

Pentru a afla informații legate de fișier

Apăsăți DISPLAY/ ENTER **[16]** de la aparat în timp ce este redat un disc MP3/WMA sau un dispozitiv USB. Indicațiile ce apar pe afișaj comută astfel :

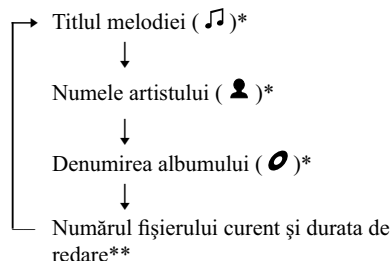

* Dacă fișierul nu are informații corespunzătoare ID3, denumirea fișierului, indicația "NO ARTIST" și "NO ALBUM" vor parcurge ecranul în loc de titlul melodiei, numele artistului, respectiv denumirea albumului.

** Numele artistului sau denumirea albumului vor fi înlocuite cu aceste informații după câteva secunde.

Selectarea diverselor moduri de redare

Puteți stabili redarea repetitivă a pistelor sau redarea acestora în ordine aleatorie, în timp ce discul / dispozitivul USB este oprit.

Apăsați **MODE** [17].

La fiecare apăsare, se trece la un alt mod de redare, astfel :

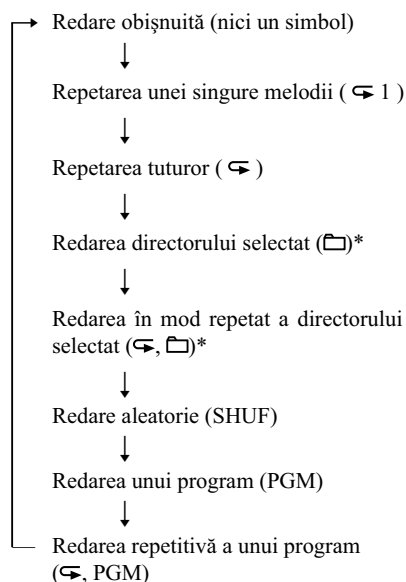

* Aceste funcții nu sunt disponibile când este folosit un CD-DA.

Pentru a se repeta	Procedați astfel
Toate piste / toate fișierele MP3/WMA de pe CD	<ol style="list-style-type: none"> 1 Apăsați MODE [17] până ce apare indicația “↵”. 2 Apăsați ▶▶ [12] de la aparat (▶ [22] de la telecomandă).
Directorul selectat (numai pentru discurile MP3/ WMA)	<ol style="list-style-type: none"> 1 Apăsați MODE [17] până ce apar indicațiile : “↵” și “□”. 2 Selectați directorul apăsând “□” (Director) + sau – [15] de la aparat (respectiv FOLDER +, – [23] de la telecomandă). 3 Apăsați ▶▶ [12] de la aparat (▶ [22] de la telecomandă).
Piste/ fișierele MP3/ WMA programate	<ol style="list-style-type: none"> 1 Programați piste/ fișierele MP3/WMA (consultați “Crearea propriului program”). 2 Apăsați MODE [17] până ce apar indicațiile “↵” și “PGM”. 3 Apăsați ▶▶ [12] de la aparat (▶ [22] de la telecomandă).

Pentru a se repeta	Procedați astfel
O singură pistă/ un fișier MP3/ WMA	<ol style="list-style-type: none"> 1 Apăsați MODE [17] până ce apare indicația “↵ 1”. 2 Apăsați ◀◀ sau ▶▶ [11] pentru a selecta pista/ fișierul MP3/WMA care doriți să fie repetat. 3 Apăsați ▶▶ [12] de la aparat (▶ [22] de la telecomandă).

Pentru a renunța la Redarea repetitivă

Opriti mai întâi redarea, apoi apăsați **MODE** [17] până ce indicația “↵” dispăre de pe ecran.

Pentru a renunța la Redarea aleatorie

Opriti mai întâi redarea, apoi apăsați **MODE** [17] până ce indicația “SHUF” dispăre de pe ecran.

Observație

- În timpul Redării aleatorii, nu puteți selecta pista precedentă/ fișierul MP3/WMA apăsând **◀◀** [11].

Crearea propriului dvs. program (Redarea unui program)

Puteți stabili ordinea de redare a până la 25 de piste/ fișiere MP3/WMA de pe un CD sau de pe un dispozitiv USB.

- 1 Apăsați butonul OPERATE **1**.
- 2 Apăsați butonul CD/USB **6** de la aparat. (La telecomandă, apăsați în mod repetat butonul FUNCTION **18**, până ce pe afișaj apare indicația “CD”/”USB”).
- 3 Apăsați MODE **17** până ce apare indicația “PGM”.
- 4 Apăsați **11** sau **11**, apoi apăsați DISPLAY/ ENTER **16** (ENTER **26** de la telecomandă) pentru piste/ fișierele MP3/WMA pe care vreți să le includeți în program, în ordinea dorită*. Pentru fișierele MP3/WMA, apăsați mai întâi “**15**” (Director) + sau - **23** de la aparat (FOLDER +, - **23** de la telecomandă), apăsați **11** sau **11**, apoi DISPLAY/ ENTER **16** (ENTER **26** de la telecomandă).

După programarea primei piste, pe afișaj apare indicația “STEP 1” (Pasul 1), urmată de pista/ fișierul MP3/ WMA selectat.

De fiecare dată când adăugați o pistă/ un fișier MP3/ WMA, numărul ce indică pasul crește cu o unitate.

Durata totală de redare a programului va fi afișată până la “99:59” pentru CD (dacă cronometrarea duratei totale continuă, depășind această valoare, va fi afișată sub forma “- - : - -”).

(Pentru MP3/ WMA, perioada de timp va fi întotdeauna indicată sub forma “- - : - -”).

- * Când selectați pista direct cu ajutorul telecomenzii, apăsați butoanele numerice **27** corespunzătoare pistei pe care doriți să o ascultați. (Exemplu : când selectați pista cu nr. 12, apăsați 1, 2 de la butoanele numerice **27**, apoi apăsați ENTER **26**.)



CD audio (Redarea unui program)

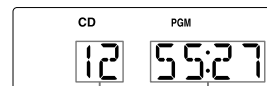

Numărul ultimei piste introduse în program

Durata totală de redare a programului

Disc MP3/ WMA (Redarea unui program)

Exemplu : când introduceți un disc MP3

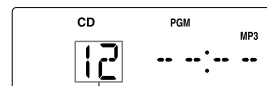

Numărul ultimei piste introduse în program

Dispozitiv USB (Redarea unui program)

Exemplu : când conectați un dispozitiv USB

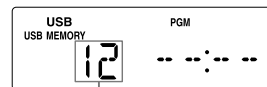

Numărul ultimei piste introduse în program

- 5 Apăsați **12** de la aparat (**22** de la telecomandă) pentru a începe Redarea unui program.

Pentru a fi afișate informațiile legate de o pistă din program

După crearea propriului program, apăsați DISPLAY/ENTER [16] de la aparat. Indicația ce apare pe afișaj se modifică după cum urmează :

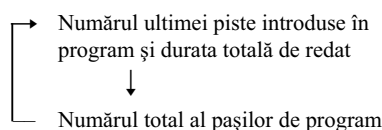

Pentru a renunța la Redarea unui program

Opriți mai întâi redarea. Apoi apăsați MODE [17] până ce indicația "PGM" dispăre de pe afișaj.

Pentru a șterge una sau toate pistele din program

Pentru a șterge o pistă, apăsați CLEAR [19] de la telecomandă.

Pentru a șterge toate pistele din program, apăsați de două ori ■ [12] în timpul redării sau apăsați o dată ■ [12] când aceasta este oprită.

Programul curent va fi șters și dacă apăsați PUSH OPEN / CLOSE [10] de la aparat pentru a deschide compartimentul pentru CD.

Puteți crea alte programe, urmând procedura de realizare a unui program.

Observații

- Dacă încercați să introduceți în program 26 de piste/ fișiere MP3 / WMA sau mai multe, pe afișaj apare indicația "FULL" (Complet).
- Puteți reda din nou același program, deoarece acesta este reținut în memorie până când CD-ul este scos din compartiment sau până ce este oprit aparatul.
- Folosirea funcției de reluare a redării în timpul Redării unui program, este disponibilă numai pentru funcția USB.

Fixarea posturilor de radio în memorie

Puteți stoca posturile de radio în memoria player-ului.

Puteți fixa până la 30 de posturi de radio în memorie, 20 posturi FM și 10 posturi AM, în orice ordine.

- 1 Apăsați butonul RADIO/BAND•AUTO PRESET [6] de la aparat (sau BAND [20] de la telecomandă), pentru a selecta banda dorită.

Unitatea de bază



Telecomandă



- 2 Mențineți apăsat butonul RADIO/BAND • AUTO PRESET [6] de la aparat (sau BAND [20] de la telecomandă), timp de 2 secunde, până ce indicația "AUTO" clipește pe ecran.



- 3 Apăsați butonul DISPLAY / ENTER [16] de la aparat (sau ENTER [26] de la telecomandă).

Posturile de radio sunt stocate în memoria aparatului în ordinea crescătoare a frecvențelor.

Dacă un post de radio nu poate fi fixat automat în memorie

Trebuie să fixați manual în memorie posturile de radio cu semnal slab.

- 1 Apăsați butonul RADIO/BAND•AUTO PRESET [6] de la aparat (sau BAND [20] de la telecomandă), pentru a selecta banda dorită.

Unitatea de bază



Telecomandă



- 2 Depistați postul de radio dorit.

- 3 Apăsați ► [12] de la aparat (MANUAL PRESET [21] de la telecomandă). Pe afișaj apare indicația "FM-xx".



- 4 Apăsați butonul PRESET + sau - [11] de la aparat (sau butoanele numerice [27] de la telecomandă), până ce numărul pe care vreți să îl alocați postului de radio apare intermitent pe afișaj.



- 5 Apăsați butonul DISPLAY / ENTER [16] de la aparat (sau ENTER [26] de la telecomandă). Noul post de radio este înlocuit cu cel nou.

Observație

- Posturile de radio fixate în memorie vor fi reținute chiar dacă decuplați cablul de alimentare de la priză sau dacă scoateți bateriile din aparat.

Redarea posturilor de radio fixate în memorie

- 1 Apăsați butonul OPERATE [1].
- 2 Apăsați butonul RADIO/BAND•AUTO PRESET [6] de la aparat (sau BAND [20] de la telecomandă), pentru a selecta banda dorită.

Unitatea de bază



Telecomandă



- 3 Apăsați butonul PRESET + sau - [11] de la aparat pentru a depista un post de radio fixat în memorie.

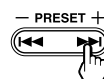

La telecomandă

- 1 Apăsați butonul BAND [20] pentru a selecta banda dorită.
- 2 Apăsați butoanele numerice [27] pentru a depista postul de radio dorit dintre cele fixate în memorie.

Exemple :

- Pentru postul de radio cu numărul 1 : Apăsați 1 dintre butoanele numerice [27], apoi apăsați ENTER [26].

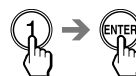

- Pentru postul de radio cu numărul 12 : Apăsați 1, 2 dintre butoanele numerice [27], apoi apăsați ENTER [26].



Dispozitive USB ce pot fi redade/ înregistrate

Puteți utiliza un dispozitiv USB (un player de muzică digital sau un suport media USB) împreună cu acest aparat.

Există, însă, unele dispozitive USB care nu sunt compatibile cu acest aparat. Compatibilitatea cu acest aparat a fost verificată în cazul următoarelor playere de muzică digitale, marca Sony :

Playere de muzică digitale, marca Sony, pentru care a fost verificată compatibilitatea cu acest aparat (conform informațiilor disponibile în martie 2011) :

Denumire produs	Denumire model	Denumirea seriei
Walkman®	NWZ-	E053 S754/S755 E453/E454/E455 E353/E354/E355 W252/W253 B152/B153/ B152F/ B153F A844/A845/ A846/ A847
Recorder IC	ICD-	SX712/SX713/ SX813 UX512/UX512F/ UX513/UX513F AX412/AX412F PX312/PX312F PX820
Recorder PCM Linear	PCM-	M10

Verificați site-urile web de mai jos pentru a afla cele mai recente informații relativ la dispozitivele compatibile.

Pentru clienții din Europa :

<http://support.sony-europe.com/>

Pentru clienții din America Latină :

<http://www.sony-latin.com/pa/info>

Pentru clienții din Asia și Oceania :

<http://www.sony-asia.com/section/support>

Note

- La formatarea modelelor anterior menționate, aveți grijă să efectuați aceste operații folosind echipamentul propriu-zis sau o aplicație software de formatare dedicată pentru respectivul model.
- Nu folosiți nici un alt dispozitiv USB în afară de cele menționate. Nu este garantată funcționarea altor modele în afara celor prezentate în lista anterioară.
- Este posibil ca funcționarea să nu fie asigurată întotdeauna, chiar dacă sunt folosite dispozitivele USB prezentate anterior.
- Unele dintre aceste dispozitive USB este posibil să nu fie disponibile în anumite regiuni.
- Redarea fișierelor WMA cu drepturi de autor protejate nu este posibilă.
- Este posibil ca fișierele preluate de pe site-urile de internet ce furnizează muzică să nu fie redade.
- Conectarea prin intermediul unui hub USB nu este acceptată.

Conectarea de componente opționale

Puteți asculta, prin intermediul boxelor acestui aparat, sunetul de la o componentă opțională, cum ar fi un player de muzică digital, portabil. Aveți grijă să opriți alimentarea fiecărui aparat înainte de a realiza conexiunile. Pentru detalii, consultați manualul de instrucțiuni al echipamentului conectat.

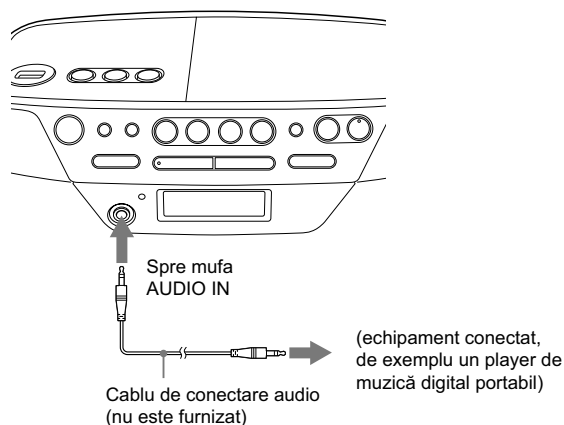

- 1 Conectați mufa AUDIO IN **[14]** a aparatului la conectorul de ieșire de linie al player-ului de muzică digital portabil sau al unui alt echipament, prin intermediul unui cablu de conectare audio (nu este furnizat).
- 2 Porniți acest aparat și echipamentul conectat.
- 3 Apăsăți AUDIO IN **[6]** la aparat și porniți redarea sunetului de la echipamentul conectat. (La telecomandă, apăsați în mod repetat FUNCTION **[18]** până ce pe afișaj apare indicația "AUDIO IN").
Sunetul de la echipamentul conectat este emis de boxe.

Pentru a conecta unitatea la un televizor sau la un aparat video, folosiți un cablu prelungitor (nu este furnizat) cu minimufă stereo la unul dintre capete și cu doi conectori fononici la celălalt capăt.

Note

- Dacă este realizată conexiunea la mufa de ieșire mono a unui player de muzică digital, este posibil ca sunetul să fie emis prin boxa din partea dreaptă a aparatului.
- Dacă este realizată conexiunea la mufa LINE OUT a unui player de muzică digital, este posibil să apară distorsiuni. Dacă sunetul este distorsionat, cuplați aparatul la mufa destinată căștilor.
- Dacă este realizată conexiunea la mufa pentru căști a unui player de muzică digital, măriți volumul sonor mai întâi la player și apoi la acest aparat.

Informații suplimentare

Măsurile de precauție

Discuri pe care acest sistem le poate reda

- AUDIO CD
- CD-R/CD-RW (fișiere CD-DA*/MP3/WMA)
* CD-DA este abrevierea pentru Compact Disc Digital Audio, care reprezintă un standard de înregistrare pentru CD-urile audio.

Discuri pe care acest sistem NU le poate reda

- CD-R/CD-RW, înregistrate în alt format decât în cel CD de muzică sau într-un format MP3/WMA ce nu corespunde ISO9660 Nivel 1/Nivel 2 sau Joliet.
- CD-R / CD-RW cu o calitate slabă a înregistrării, CD-R / CD-RW murdare sau cu zgârieturi sau CD-R / CD-RW înregistrate cu un echipament incompatibil.
- CD-R/CD-RW finalizate incorect.

Note referitoare la discuri

- Înainte de redare, ștergeți discul cu o pânză curată efectuând mișcări dinspre centru spre margine. Dacă există zgârieturi, murdărie sau amprente digitale pe CD, pot apărea erori la citirea pistelor.

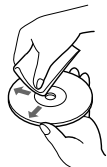

- Nu ștergeți discurile cu solvenți, precum benzină, tiner sau substanțe de curățat din comerț și nici cu spray antistatic utilizat la curățarea discurilor LP din vinil.
- Nu expuneți discul la radiații solare directe, la surse de căldură cum ar fi conducte de aer cald, nici nu le lăsați în mașina parcată la soare deoarece temperatura din interiorul acesteia poate crește considerabil.
- Nu lipiți hârtie sau etichete pe CD și aveți grijă să nu zgâriați suprafața CD-ului.
- După redare, depozitați CD-ul în cutia sa.

Privind siguranța

- Deoarece raza laser utilizată de secțiunea CD player este dăunătoare pentru ochi, nu încercați să demontați carcasa aparatului. Apelați pentru aceasta numai la ajutorul unei persoane calificate.
- Dacă în interiorul carcasei pătrunde vreun lichid sau vreun alt obiect, decuplați sistemul de la priză și aveți grijă ca acesta să fie verificat de o persoană calificată înainte de a-l mai utiliza.
- Discurile cu forme nonstandard (de ex. dreptunghiulare, în formă de inimă sau de stea) nu pot fi redade de acest player. Încercarea de a folosi astfel de discuri poate conduce la deteriorarea player-ului. Nu utilizați astfel de discuri.

Privind sursele de alimentare

- La funcționarea aparatului alimentat de la rețeaua electrică, folosiți cablul de alimentare cu c.a.; nu folosiți nici un alt fel de cablu.
- Deconectați sistemul de la priză în cazul în care urmează a nu fi folosit mai mult timp.
- Când nu sunt folosite bateriile, scoateți-le din aparat pentru a evita deteriorarea acestuia cauzată de scurgerea lichidului din baterii și corodarea părților componente ale echipamentului.

Privind amplasarea aparatului

- Nu așezați player-ul în locuri :
 - din apropierea surselor de căldură,
 - expuse la radiații solare directe,
 - cu mult praf sau murdărie,
 - unde supus șocuri mecanice,
 - într-o mașină parcată la soare.
- Nu așezați player-ul în poziție înclinată sau în locuri instabile.
- Nu așezați nimic la distanțe mai mici de 10 mm de partea laterală a carcasei player-ului. Fantele de aerisire nu trebuie să fie obstrucționate pentru ca player-ul să funcționeze în mod adecvat și pentru ca durata de viață a componentelor aparatului să fie prelungită.

- Deoarece, prin construcție, difuzoarele conțin magneți puternici, mențineți ceasurile mecanice și cărțile de credit personale cu codare magnetică la distanță de player pentru a evita deteriorarea acestora cauzată de câmpul magnetic.

Privind funcționarea

- Dacă aparatul este adus direct dintr-un loc rece într-unul cald, ori este amplasat într-o cameră cu umiditate ridicată, umezeala poate condensa pe lentila din interiorul aparatului, ceea ce poate cauza disfuncționalități sistemului. Dacă se întâmplă acest lucru, scoateți discul și lăsați sistemul pornit circa o oră, până când umezeala se evaporă.

Curățarea carcasei

- Curățați carcasa, afișajul și butoanele cu o bucată de pânză moale, ușor umezită într-o soluție slabă de detergent. Nu folosiți nici un fel de pudră abrazivă, praf de curățat sau solvent, cum ar fi alcoolul sau benzina.

Dacă aveți întrebări sau probleme legate de playerul dvs., vă rugăm să consultați cel mai apropiat dealer Sony.

Soluționarea problemelor

Probleme generale

Nu pornește alimentarea.

- Conectați ferm cablul de alimentare cu c.a. la o priză de perete.
- Verificați dacă bateriile sunt introduse corect în aparat.
- Înlocuiți toate bateriile cu alte noi, dacă sunt uzate.
- Când folosiți aparatul alimentat de la baterii, nu îl puteți porni cu ajutorul telecomenzii.

Aparatul nu pornește și pe afișaj apar alternativ indicațiile “LOW” și “BATTERY”.

- Verificați dacă sunt corect introduse bateriile în aparat.

Nu se aude sunetul.

- Asigurați-vă că funcția pe care doriți să o utilizați apare în fereastra de afișare.
- Decuplați căștile când ascultați prin intermediul boxelor.

Se aude un zgomot puternic.

- Cineva folosește, în apropierea player-ului, un telefon mobil sau un alt echipament care emite unde radio.
 - ➔ Deplasați telefonul mobil la distanță mai mare de player.

Player CD/ MP3/ WMA

Discul CD nu este redat sau este afișat mesajul “NO DISC” (Nici un disc), chiar dacă în aparat a fost introdus un disc.

- Așezați CD-ul cu eticheta în sus.
- Curățați discul.
- Scoateți discul și lăsați compartimentul pentru CD deschis timp de o oră, pentru a se usca umezeala din interior.
- Discul CD-R / CD-RW este neînregistrat.
- Există o problemă legată de calitatea discului CD-R / CD-RW, de dispozitivul de înregistrare sau de aplicația software.
- Înlocuiți toate bateriile cu altele noi, dacă sunt uzate.

Apar omisiuni ale sunetului sau redarea discului nu este posibilă.

- Reduceți volumul.
- Curățați CD-ul sau înlocuiți-l, în cazul în care acesta este deteriorat.
- Amplasați sistemul într-un loc fără vibrații.
- Curățați lentilele cu un dispozitiv de suflare a aerului achiziționat din comerț.
- Sunetul poate prezenta omisiuni sau se poate auzi zgomot când calitatea discurilor CD-R / CD-RW este slabă sau dacă există vreo problemă legată de dispozitiv sau de aplicația software de înregistrare.

Durează mai mult timp decât de obicei până ce începe redarea.

- Durează mai mult timp până ce începe redarea în cazul următoarelor discuri :
 - ce conțin o structură arborescentă complicată,
 - care nu au fost finalizate (discuri pe care pot fi adăugate date),
 - ce conțin multe directoare sau fișiere ce nu sunt în format MP3 / WMA.

Radio

Semnalul audio este slab sau calitatea acestuia este inferioară.

- Înlocuiți toate bateriile cu altele noi, dacă acestea sunt uzate.
- Deplasați player-ul la distanță mai mare de televizor.
- Dacă folosiți telecomanda în timp ce ascultați un radio AM, este posibil să se audă zgomot.

Imaginea de la televizor devine instabilă.

- Dacă ascultați un program FM în apropierea unui televizor cu antenă de interior, deplasați player-ul la distanță mai mare de aparatul TV.

Dispozitiv USB

Verificați dacă folosiți un dispozitiv USB compatibil.

- Dacă este conectat un dispozitiv USB incompatibil, este posibil să apară următoarele probleme :
 - dispozitivul USB nu este recunoscut,
 - denumirile fișierelor sau directoarelor nu sunt afișate de acest aparat,
 - nu este posibilă redarea,
 - apar omisiuni ale sunetului,
 - este produs zgomot,
 - sunetul este distorsionat.
- Consultați secțiunea “Dispozitive USB ce pot fi redade/ înregistrate” (pag. 23) pentru a afla modelele de dispozitive USB ce sunt acceptate.

Este afișat mesajul “OVER CURRENT” (Supracurent).

- A fost detectat un nivel anormal al curentului electric la portul USB [2]. Opriti aparatul, decuplați dispozitivul de la portul USB [2]. Verificați să nu existe nici o problemă cu dispozitivul USB. Dacă mesajul continuă să apară, consultați cel mai apropiat dealer Sony.

Nu se aude sunetul.

- Dispozitivul USB nu este corect conectat. Opriti aparatul și recuplați dispozitivul USB. Reporniți apoi unitatea și verificați dacă indicația “USB MEMORY” apare sau nu luminoasă pe afișaj.

Sunetul prezintă zgomot, omisiuni sau este distorsionat.

- Opriti aparatul și recuplați dispozitivul USB. Apoi porniți din nou aparatul.
- Datele de muzică propriu-zise conțin zgomot sau sunetul este distorsionat. Este posibil ca zgomotul să fi fost captat în cursul procesului de înregistrare. Ștergeți respectivul fișier și încercați să îl înregistrați din nou.

Dispozitivul USB nu poate fi conectat la portul USB [2].

- Conectorul dispozitivului USB sau cablul USB nu a fost corect orientat când s-a încercat conectarea. Orientați corect conectorul dispozitivului sau al cablului USB.

Mesajul “READING” este afișat pentru o perioadă îndelungată de timp sau durează multă vreme până ce începe redarea.

- Procesul de citire a datelor poate dura mai mult timp în următoarele cazuri :
 - există multe directoare sau fișiere pe dispozitivul USB,
 - structura de fișiere este complexă,
 - memoria este aproape complet ocupată,
 - memoria internă este fragmentată,Pentru a evita problemele de mai sus, vă recomandăm să respectați următoarele :
 - aveți grijă ca numărul total de directoare de pe dispozitivul USB să fie mai mic sau egal cu 100,
 - aveți grijă ca numărul total de fișiere dintr-un director să fie mai mic sau egal cu 100.

Afișare eronată.

- Datele stocate pe dispozitivul USB pot fi deteriorate. Transmiteți din nou datele de muzică la dispozitivul USB.
- Acest aparat poate afișa numai numere și litere ale alfabetului. Alte caractere nu vor fi afișate corect.

Este afișată indicația “REC ERROR” (Eroare de înregistrare).

- În cursul înregistrării a survenit o eroare. Opriți aparatul și decuplați dispozitivul USB. Verificați următoarele :
 - să nu fie complet ocupat dispozitivul USB; dacă acesta este plin sau dacă mai există puțin spațiu disponibil, ștergeți fișierele sau directoarele ce nu sunt necesare,
 - să nu fie deteriorate datele de înregistrat,
 - formatul fișierului de înregistrat să fie compatibil cu acest aparat.Dacă mesajul este în continuare afișat, consultați cel mai apropiat dealer Sony.

Apare mesajul “PROTECT” (Protejat).

- Dispozitivul USB conectat este protejat la scriere. Acest aparat nu poate modifica starea de protecție. Opriți aparatul și decuplați dispozitivul USB. Dezactivați protecția la scriere aplicată sau folosiți un alt dispozitiv USB. Dacă mesajul este în continuare afișat, consultați cel mai apropiat dealer Sony.

Apare mesajul “FATAL ERROR” (Eroare majoră).

- Dispozitivul USB conectat a fost decuplat în timpul înregistrării sau al ștergerii de date. Nu decuplați dispozitivul în timpul efectuării operațiilor de înregistrare sau de ștergere a datelor deoarece acestea pot fi deteriorate. Dacă mesajul este în continuare afișat, consultați cel mai apropiat dealer Sony.

Apare mesajul “ERASE ERROR” (Eroare la ștergere).

- Ștergerea fișierelor sau directoarelor de pe dispozitivul USB conectat a eșuat. Este posibil ca datele de șters să fi fost deja deteriorate. Dacă mesajul este în continuare afișat, consultați cel mai apropiat dealer Sony.

Dispozitivul USB nu poate fi recunoscut.

- Opriți aparatul și recuplați dispozitivul USB, apoi porniți din nou aparatul.
- Conectați un dispozitiv USB compatibil (Consultați secțiunea “Dispozitive USB ce pot fi redade / înregistrate”, pag. 23 pentru a afla care sunt dispozitivele USB compatibile.)
- Dispozitivul USB nu funcționează în mod adecvat. Consultați manualul de instrucțiuni ce însoțește dispozitivul USB conectat pentru a afla cum puteți soluționa problema apărută. Dacă problema persistă, consultați cel mai apropiat dealer Sony.

Redarea nu începe.

- Opriți aparatul și reconectați dispozitivul USB.
- Conectați un dispozitiv USB care poate fi redat de acest aparat (Consultați secțiunea “Dispozitive USB ce pot fi redade / înregistrate”, pag. 23).

Redarea nu începe de la prima pistă.

- Stabiliți ca mod de redare Redarea obișnuită.

Fișierele MP3 / WMA nu pot fi redade.

- Fișierele MP3 / WMA nu au extensia “.mp3” sau “.wma”.
- Datele nu au fost stocate în format MP3 / WMA.
- Dispozitivul USB de stocare a datelor utilizează un alt sistem decât FAT16 sau FAT32*.
- Dispozitivul USB este partiționat. Pot fi redade numai fișierele MP3/ WMA din prima partiție.
- Redarea este posibilă numai până la nivelul 8 de imbricare.
- Numărul de directoare este mai mare de 255.
- Numărul de fișiere este mai mare de 5000.
- Vă reamintim că un director poate conține cel mult 999 fișiere.
- Fișierele sunt criptate și protejate de parole.

** Acest aparat este compatibil cu formatele FAT 16 și FAT32, însă este posibil ca anumite dispozitive media USB să nu fie compatibile cu ambele sisteme de fișiere. Pentru detalii, consultați manualul de instrucțiuni ce însoțește dispozitivul USB conectat sau contactați producătorul acestuia.*

După ce ați încercat toate remediile sugerate anterior, decuplați cablul de alimentare cu c.a. de la priză și scoateți toate bateriile. După ce dispar toate indicațiile de pe afișaj, recuplați cablul de alimentare la priză sau introduceți din nou bateriile. Dacă problema persistă, vă rugăm să consultați cel mai apropiat dealer Sony.

Telecomandă

Telecomanda nu funcționează.

- Înlocuiți toate bateriile cu altele noi, dacă acestea sunt uzate.
- Orientați telecomanda către senzorul care îi este destinat, al player-ului.
- Îndepărtați orice obstacol situat între telecomandă și senzorul de telecomandă al player-ului
- Aveți grijă ca senzorul pentru telecomandă să nu fie expus la lumină puternică, cum ar fi radiații solare directe sau sursele de lumină fluorescentă.
- Apropiati telecomanda de sistem.

Specificații

Secțiunea CD player :

- Sistem :
Sistem audio digital pentru compact disc
- Proprietățile diodei laser
Durata emisiei : Continuă
Ieșire laser : sub 44,6 μ W
(Această valoare la ieșire este măsurată la o distanță de 200 mm de la suprafața lentilelor pe un bloc optic de culegere a semnalului cu apertură de 7 mm.)
- Numărul de canale : 2
- Răspunsul în frecvență :
20 Hz \div 20 kHz + 1/-2 dB
- Zgomote : sub limita măsurabilă

Secțiunea radio :

- Domeniul de frecvențe :
FM : 87,5 \div 108 MHz
AM : 531 \div 1602 kHz
- Frecvența intermediară :
FM : 128 kHz
AM : 45 kHz
- Antene :
FM : antenă telescopică
AM : antenă cu bară de ferită, încorporată

Secțiunea USB :

- Viteza de transfer acceptată :
MP3 (MPEG 1 Audio Layer-3):
32 kbps-320 kbps, viteză de transfer variabilă
WMA:
16 kbps-320 kbps, viteză de transfer variabilă
- Frecvența de eșantionare :
MP3 (MPEG 1 Audio Layer-3):
32/ 44,1/ 48 kHz
WMA:
32/ 44,1/ 48 kHz
- Port  (USB)
USB-A (Viteză integrală)

Caracteristici generale :

- Difuzoare (2)
registru complet : 8 cm diametru,
4 ohmi
tip con

- Intrări :
AUDIO IN (minimufe stereo)
Port  (USB) : tip A,
intensitate maximă a curentului 500 mA
- Ieșiri :
Mufă căști (minimufă stereo):
Pentru căști cu impedanță 16 ohmi \div 32 ohmi
- Puterea la ieșire :
1,7 W + 1,7 W (la 4 Ω , distorsiune armonică de 10 %)
- Cerințe privind alimentarea :
Pentru player :
c.a. tensiune 230 mV, frecvență 50 Hz
c.c. tensiune 9 V, 6 baterii R14 (dimens. C)
Pentru telecomandă :
c.c. tensiune 3 V, 2 baterii R03
(dimensiune AAA)
- Consum de putere :
c.a. 13 W
- Durata de viață a bateriei

Pentru player :

Recepție FM
Sony R14P : aprox. 15 ore
Sony alkaline LR14 : aprox. 25 ore
Redare CD
Sony R14P : aprox. 1,5 ore
Sony alkaline LR14 : aprox. 9 ore

- Dimensiuni (L/Î/A) (inclusiv părțile proeminente) :
aprox. 365 mm \times 134 mm \times 230 mm
- Masă (inclusiv bateriile) :
aprox. 2,8 kg

Accesorii furnizate :

- cablu de alimentare cu c.a. (1)
- telecomandă (1)

Accesorii opționale :

- căști din seria MDR, marca Sony.

Design-ul și specificațiile pot fi modificate fără să fiți avizați.

SONY®

<http://www.sony.ro>

RO



Dezafectarea echipamentelor electrice și electronice vechi (Valabil în Uniunea Europeană și în celelalte state europene cu sisteme de colectare separate)

Acest simbol marcat pe un produs sau pe ambalajul acestuia indică faptul că respectivul produs nu trebuie considerat reziduu menajer în momentul în care doriți să îl dezafecțați. El trebuie dus la punctele de colectare destinate reciclării echipamentelor electrice și electronice.

Dezafectând în mod corect acest produs veți ajuta la prevenirea posibilelor consecințe negative asupra mediului înconjurător și sănătății oamenilor care pot fi cauzate de tratarea inadecvată a acestor reziduuri. Reciclarea materialelor va ajuta totodată la conservarea resurselor naturale. Pentru mai multe detalii legate de reciclarea acestui produs, vă rugăm să consultați biroul local, serviciul de preluare a deșeurilor sau magazinul de unde ați achiziționat produsul. Accesorii la care se referă : telecomanda.