

# Povezivanje

## Mjere opreza

- Ovaj uređaj je namijenjen za rad uz isključivo 12 V DC napajanje s negativnim uzemljenjem.
- Koristite zvučnike odgovarajuće impedancije.
  - 2 – 8 Ω (stereo), 4 – 8 Ω (kad se pojačalo koristi kao prenosnik).
- Nemojte spajati aktivne zvučnike (s ugrađenim pojačalima) na zvučničke priključke uređaja jer može doći do oštećenja pojačala i aktivnih zvučnika.
- Nemojte ugrađivati pojačalo na mjesta izložena:
  - visokim temperaturama, primjerice od izravnog sunca ili toplog zraka iz uređaja za grijanje
  - kiši ili vlazi
  - nečistoći ili prašini
- Ako je vaše vozilo parkirano na izravnom suncu i postoji mogućnost značajnog porasta temperature u njegovoj unutrašnjosti, prije uporabe pričekajte da se ohladi.
- Kad ugrađujete pojačalo u vodoravnom položaju, pazite da ne prekrijete rashladna rebra dijelom podnog tepiha ili sl.
- Ugradite li pojačalo preblizu autoradija ili antene, mogu se pojaviti smetnje. U tom slučaju ga premjestite.
- Ako autoradio nema napajanja, provjerite spojeve.
- Ovo pojačalo sadrži zaštitni sklop za zaštitu tranzistora i zvučnika u slučaju kvara. Ne pokušavajte testirati zaštitni sklop prekrivanjem hladnjaka ili spajanjem opreme neprikladne snage.
- Nemojte koristiti uređaj ako je akumulator slab jer njegov optimalan rad ovisi o stabilnom napajanju.
- Iz sigurnosnih razloga održavajte glasnoću autoradija na umjerenj razini tako da možete čuti zvukove prometa.

Ako imate pitanja ili problema s uređajem koji nisu spomenuti u ovom priručniku, obratite se svom najbližem Sony prodavatelju.

## Opres

- Prije povezivanja odspojite kabel uzemljenja automobilskog akumulatora kako biste spriječili kratki spoj.
- Koristite zvučnike adekvatne snage. Zvučnici slabijeg kapaciteta se mogu oštetiti.
- Nemojte spajati ⊖ kontakt zvučnika na šasiju vozila i nemojte spajati ⊖ kontakt desnog zvučnika s kontaktom lijevog zvučnika.
- Kabele za ulaz i izlaz signala postavite dalje od naponskog kabela jer u suprotnom može doći do pojave smetnji u zvuku.
- Ovaj uređaj je pojačalo visoke snage i stoga možda neće raditi punim potencijalom ako se koristi s kabelima zvučnika isporučenima s automobilom.
- Ako je vaš automobil opremljen računalom za navigaciju ili neku drugu namjenu, nemojte odspajati kabel uzemljenja iz akumulatora. Učinite li to, memorija računala se može obrisati. Kako bi izbjegli kratki spoj prilikom povezivanja, odspojite +12 V naponski kabel dok ne spojite sve ostale kabele.

## Naponski kabele (nisu isporučeni)

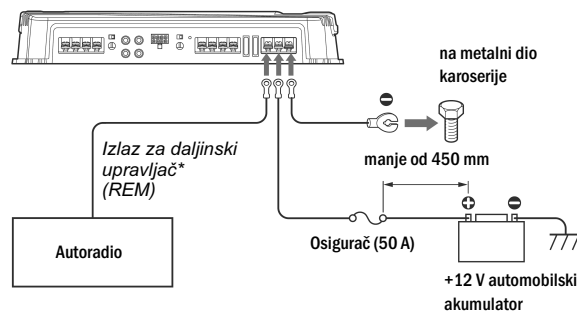

\* Imate li tvornički ugrađeni ili neki drugi autoradio bez izlaza za daljinski upravljač pojačala, povežite izlaz za daljinski upravljač (REMOTE) s pomoćnim izvorom napajanja.

## Spojite kontakte kao na donjoj slici

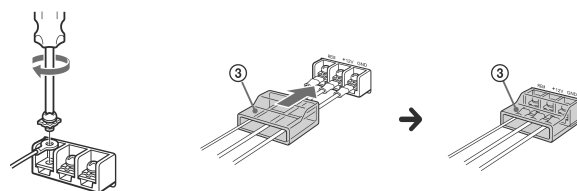

Provucite kabele kroz čep, spojite ih i zatim zatvorite priključke čepom.

**Napomena**  
Nemojte prejako zatezati vijak kako se ne bi oštetio.  
\* Ne uvrćite vijak više od 1 N•m.

## Napomene o izvoru napajanja

- Spojite +12 V naponski kabel isključivo nakon što izvedete sva ostala povezivanja.
- Čvrsto spojite kabel uzemljenja na metalni dio karoserije jer labav spoj može prouzročiti kvar pojačala.
- Kabel daljinskog upravljača autoradija spojite na priključak REMOTE pojačala.
- Koristite li autoradio bez daljinskog izlaza za pojačalo, povežite priključak REMOTE na pomoćni izvor napajanja.
- Koristite naponski kabel s osiguračem jakosti 50 A.
- Svi naponski kabele spojeni na + pol akumulatora trebaju biti učvršćeni unutar 450 mm od akumulatora i ne smiju prolaziti kroz metalne dijelove.
- Kabele koje ćete spojiti na +12 V i GND priključke pojačala moraju imati specifikaciju AWG-10 ili njihov presjek mora biti veći od 5,5 mm<sup>2</sup>.

## Podešavanje ulazne razine

Ova kontrola omogućava podešavanje ulazne razine. Ako izlazna razina audio sustava djeluje preslabo, okrenite kontrolu u smjeru kazaljki na satu.

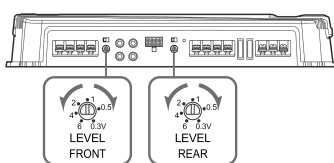

## Priključak visokorazinskog ulaza

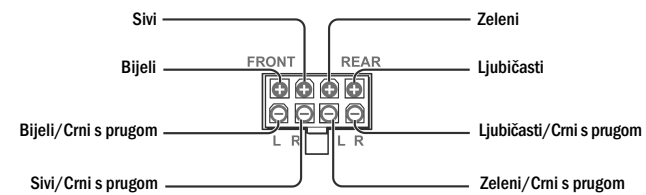

## Spajanje na ulaze pojačala

### A Spajanje na visokorazinski ulaz (sa spajanjem zvučnika 1, 2 ili 3)

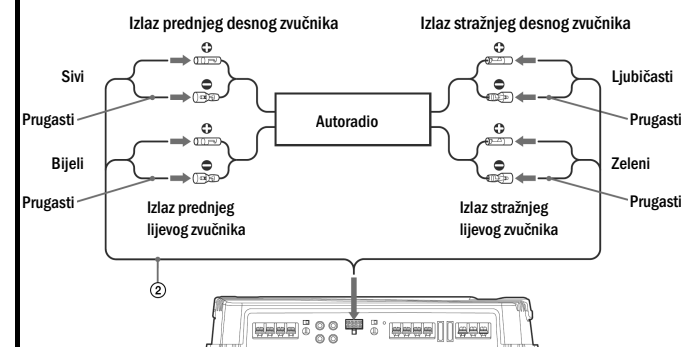

### B Spajanje na linijski ulaz (sa spajanjem zvučnika 1, 2 ili 3)

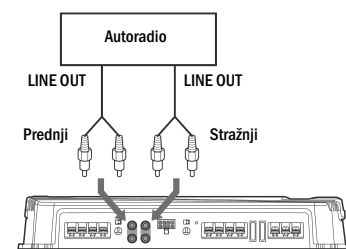

## Spajanje zvučnika

Preklopke LPF i HPF uključite ili isključite, ovisno o prikazu na slici.

### 1 4 zvučnika (način spajanja A ili B)

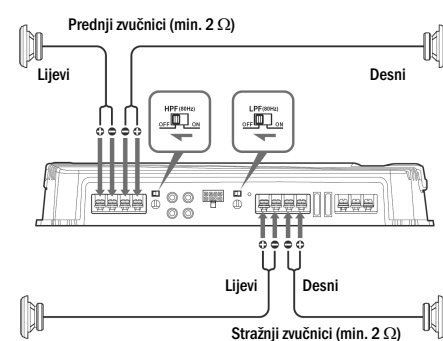

### 2 3 zvučnika (način spajanja A ili B)

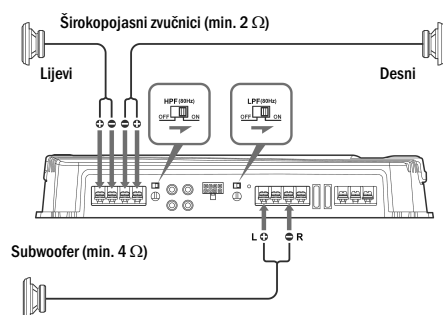

#### Napomene

- Kod ovog sustava se glasnoća subwoofera može podešavati kontrolom fadera na autoradiju.
- Izlazni signali koji se iz ovog pojačala šalju prema subwoofersu su kombinacija signala s REAR L i R ulaza ili visokorazinskog REAR ulaza.

# Stereo pojačalo

Upute za uporabu

## XM-SD14X

© 2005 Sony Corporation

## Pribor za ugradnju i povezivanje

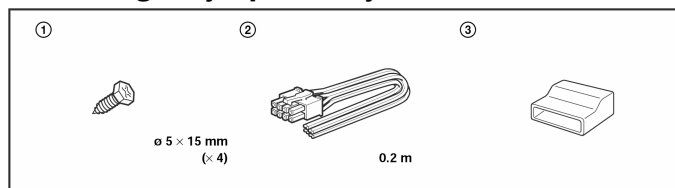

## Dimenzije

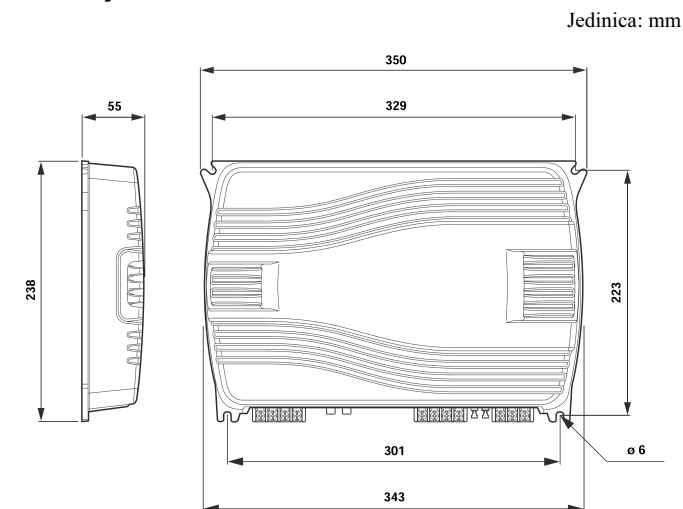

### 3

### 2 zvučnika (način spajanja A ili B)

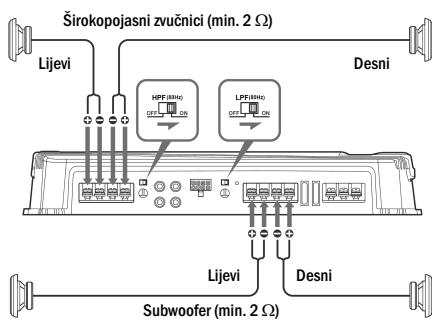

#### Napomena

Kod ovog sustava se glasnoća subwoofera može podešavati kontrolom fadera na autoradiju.

## Tehnički podaci

Sustav	OTL sustav (izlaz bez transformatora)	Harmoničko izobličenje	0,005% ili manje (pri 1 kHz, 4 Ω, 10 W)
Ulazi	Impulsno napajanje RCA pin priključci Visokorazinski ulaz	Niskopropusni filter	80 Hz, -18 dB/okt
Opseg podešavanja ulaznog signala	0,3 – 6 V (RCA pin priključci) 1,2 – 12 V (visokorazinski ulaz)	Visokopropusni filter	80 Hz, -12 dB/okt
Izlazi	Priključci za zvučnike	Napajanje	12 V DC akumulator (negativni pol na uzemljenje)
Impedancija zvučnika	2 – 8 Ω (stereo) 4 – 8 Ω (kad se pojačalo koristi kao prenosnik)	Napon	10,5 – 16 V
Maksimalna izlazna snaga	Četiri zvučnika: 100 W × 4 (pri 4 Ω) Tri zvučnika: 100 W × 2 + 250 W × 1 (pri 4 Ω)	Potrošnja	30 A (uz 4 Ω, 50 W × 4) Ulaz daljinskog upravljača: 1 mA
Izmjerena izlazna snaga (uz napon od 14,4 V)	55 W RMS × 4 (DIN 45500, 4 Ω) Četiri zvučnika: 50 W RMS × 4 (20 Hz – 20 kHz, 0,04% THD, pri 4 Ω) 60 W RMS × 4 (20 Hz – 20 kHz, 0,1% THD, pri 2 Ω)	Dimenzije	Približno 350 × 55 × 238 mm (š/v/d), bez dijelova koji strše i kontrola dodatnog pribora
Omjer signal/šum	100 dBA (referenca nazivna izlazna snaga)	Masa	Približno 3,1 kg bez dodatnog pribora
Frekvencijski odziv	5 Hz – 50 kHz (+0 –3 dB)	Isporučeni pribor	Učvršni vijci (4) Visokorazinski kabel (1) Zaštitni čep (1)



- Pakirni jastučići ne sadrže polistirensku pjenu.
- Za neke dijelove je upotrijebljena legura za lemljenje bez olova.
- Kućište je načinjeno bez halogenih protupožarnih aditiva.
- Tiskane pločice načinjene su bez halogenih protupožarnih aditiva.

## Značajke

- Maksimalna izlazna snaga 100 W po kanalu (pri 4 Ω).
- Ovo pojačalo se može koristiti i kao prenosnik s maksimalnom izlaznom snagom od 250 W.
- Ugrađeni niskopropusni filter (80 Hz, -18 dB/okt) i visokopropusni filter (80 Hz, -12 dB/okt).
- Ugrađen zaštitni sklop\*1.
- Impulsno napajanje\*2 za stabilnu i reguliranu izlaznu snagu.
- Ako radio nema izlaznu priključnicu, uređaj se može izravno spojiti preko priključnica za zvučnike (spajanje preko visokorazinskog ulaza).

#### \*1 Zaštitni sklop

Ovo pojačalo je opremljeno zaštitnim sklopom koji se aktivira u sljedećim slučajevima:

- kad se uređaj pregrije
  - kad se generira istosmjerna (DC) struja
  - kada dođe do kratkog spoja kontakata zvučnika
- Indikator PROTECTOR zasvijetli crveno i pojačalo se isključuje. U takvim slučajevima isključite spojevu opremu, izvadite kasetu ili disk i utvrdite razlog nepravilnosti u radu. Ako se pojačalo pregrijalo, pričekajte da se ohladi prije uporabe.

#### \*2 Impulsno napajanje

Ovo pojačalo ima ugrađeni regulator napajanja koji pretvara DC 12 V napon iz akumulatora u impulse visoke brzine pomoću poluvodičke sklopke. Ti se impulsi intenziviraju putem ugrađenog impulsnog transformatora i razdvajaju u pozitivni i negativni napon prije ponovnog pretvaranja u istosmjernu struju. Takav sustav pruža visoko učinkovito napajanje s izlazom niske impedancije.

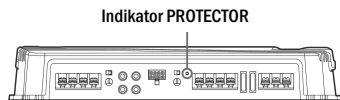

## Ugradnja

### Prije ugradnje

- Ugradite pojačalo u prtljažnik ili ispod sedala.
- Pažljivo odaberite mjesto ugradnje tako da pojačalo ne ometa pokrete vozača te da ne bude izloženo izravnom suncu ili vrućem zraku iz uređaja za grijanje.
- Nemojte ugraditi pojačalo pod tepih jer to može ozbiljno ugroziti izlaz topline iz pojačala.

Prvo postavite pojačalo na mjesto ugradnje i označite otvore za četiri vijka na površini montažne ploče (nije dio isporuke). Zatim izbušite otvore promjera oko 3 mm i pomoću isporučenih vijaka učvrstite pojačalo na ploču. Isporučeni vijci su dugi 15 mm, stoga montažna ploča mora biti deblja od 15 mm

### Ugradite uređaj kao na slici.

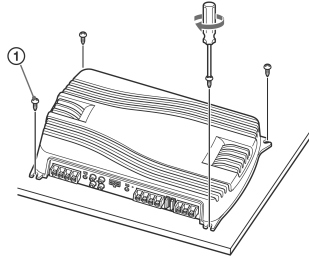

## Zamjena osigurača

Ako osigurač pregori, provjerite naponske spojeve i zamijenite oba osigurača. Događi li se to ponovo i nakon zamjene, možda je posrijedi kvar. U tom slučaju se obratite najbližem Sony prodavatelju.

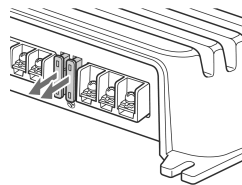

### Upozorenje

Pregorjeli osigurač zamijenite novim, iste jakosti (ta je vrijednost naznačena iznad držača). Nikad nemojte koristiti osigurač jači od isporučenog jer to može oštetiti uređaj.

## U slučaju problema

U sljedećoj tablici je navedena većina problema na koje možete naići u radu s pojačalom. Prije čitanja tablice, pogledajte opise postupaka povezivanja i rukovanja.

Problem	Uzrok/rješenje
Plavo osvjetljenje ne radi.	Pregorio je osigurač. →Zamijenite oba osigurača.  Kabel uzemljenja nije čvrsto spojen. →Učvrstite ga na metalnom dijelu karoserije.
Indikator PROTECTOR svijetli crveno.	Napon prema priključku za daljinsko upravljanje je preslab. • Spojeni autoradio nije uključen. →Uključite ga. • Na sustav je spojeno previše pojačala. →Koristite relej.  Provjerite napon akumulatora (10,5 – 16 V).
Pojačalo je prevruće.	Isključite napajanje. Kontakti zvučnika su kratko spojeni. →Uklonite uzrok kratkog spoja.  Isključite napajanje. Provjerite jesu li kabeli zvučnika i uzemljenja čvrsto spojeni.
Zvuk je isprekidan.	Prekomjerno zagrijavanje. • Koristite zvučnike odgovarajuće impedancije. →2 – 8 Ω (stereo), 4 – 8 Ω (kad se pojačalo koristi kao prenosnik). • Provjerite ima li mjesto ugradnje dostatno prozračivanje.
Čuje se zvuk alternatora.	Aktivirao se sklop za zaštitu od pregrijavanja. →Smanjite glasnoću.
Zvuk je prigušen.	Naponski kabeli se nalaze preblizu RCA pin kabela. →Odmaknite ih.  Kabel uzemljenja nije čvrsto spojen. →Učvrstite ga na metalnom dijelu karoserije.  Minus kabeli zvučnika dodiruju šasijsku vozila. →Odmaknite ih.
Zvuk je suviše tih.	Preklopka filtera (LPF) je postavljena u položaj "ON". →Ako ste spojili širokopojasni zvučnik, postavite je u položaj "OFF".  Kontrola LEVEL nije u pravilnom položaju. Zakrenite je u smjeru kazaljke na satu.



### Zbrinjavanje starih električnih i elektroničkih uređaja (primjenjuje se u Europskoj uniji i ostalim europskim zemljama s posebnim sistemima zbrinjavanja)

Ova oznaka na proizvodu ili na ambalaži označava da se ovaj proizvod ne smije zbrinjivati kao kućni otpad. On treba biti zbrinut na za tu namjenu predviđenom mjestu za reciklažu električne ili elektroničke opreme. Pravilnim zbrinjavanjem starog proizvoda čuvate okoliš i brinete za zdravlje svojih bližnjih. Nepravilnim odlaganjem starog proizvoda ugrožava se okoliš i zdravlje ljudi. Reciklažom materijala pomažete u očuvanju prirodnih izvora. Za detaljne informacije o reciklaži ovog proizvoda, molimo kontaktirajte vašu lokalnu upravu, odlagalište otpada ili trgovinu gdje ste kupili proizvod.